



DIGITĀLĀ FOTOKAMERA

OM SYSTEM OM-1

Lietošanas rokasgrāmata

Ver.1.7

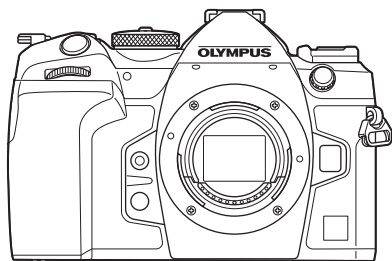

Satura rādītājs

1. Sagatavošana
2. Fotografēšana
3. Izvēlņu lietošana
4. Filmēšanas iestatījumi
5. Apskate
6. Fotokameras pielāgošana
7. Fotokameras iestatīšana
8. Fotokameras savienošana ar ārējām ierīcēm
9. Uzmanību!
10. Informācija
11. DROŠĪBAS NORĀDĪJUMI
12. Ar programmaparatūras atjauninājumu ieviestie papildinājumi/izmaiņas

Modeļa Nr.: IM027

- Pateicamies, ka iegādājāties mūsu digitālo fotokameru. Pirms sākat jaunās fotokameras lietošanu, ieteicams rūpīgi izlasīt šos norādījumus, lai iemācītos ar to pareizi rīkoties un nodrošinātu tās ilgu darbamūžu.
- Noteikti izlasiet un apgūstiet informāciju nodaļā „11. DROŠĪBAS NORĀDĪJUMI”, pirms lietojat šo izstrādājumu. Glabājiet šo rokasgrāmatu turpmākām uzziņām.
- Pirms svarīgu fotoattēlu uzņemšanas ieteicams uzņemt izmēģinājuma fotoattēlus, lai iepazītos ar fotokameras darbību.
- Ekrāna un fotokameras attēli, kas redzami šajā rokasgrāmatā, tika veidoti izstrādes laikā un var atšķirties no esošā izstrādājuma.
- Ja fotokameras programmaparatūras atjaunināšanas dēļ funkcijas ir papildinātas un/vai mainītas, rokasgrāmatas saturs var atšķirties. Lai skatītu jaunāko informāciju, apmeklējiet mūsu tīmekļa vietni.

Pirms darba sākšanas

Drošības norādījumu izlasīšana un ievērošana

Lai nepieļautu nepareizu darbību, kas var izraisīt ugunsgrēku vai citādu īpašuma bojājumus, kā arī traumas sev un citām personām, pirms fotokameras lietošanas izlasiet visu nodaļu „11. DROŠĪBAS NORĀDĪJUMI“ (338. lpp.).

Lai nodrošinātu pareizu un drošu fotokameras darbību, tās izmantošanas laikā jāievēro šajā rokasgrāmatā sniegtie norādījumi. Pēc tās izlasīšanas uzglabājiet to drošā vietā.

Mūsu uzņēmums neuzņemsies atbildību par vietējo noteikumu pārkāpumiem, kas konstatēti, šo izstrādājumu izmantojot ārpus tā iegādes valsts vai reģiona.

Bezvadu LAN un Bluetooth®

Fotokamerai ir iebūvēts bezvadu LAN un **Bluetooth®**. Šo funkciju izmantošana ārpus iegādes valsts vai reģiona var pārkāpt vietējos bezvadu funkciju izmantošanas noteikumus; pirms lietošanas noteikti konsultējieties ar vietējām varasiestādēm. Mūsu uzņēmums neuzņemsies atbildību, ja lietotājs neievēros vietējos noteikumus.

Atspējojiet bezvadu LAN un **Bluetooth®** vietās, kur to izmantošana ir aizliegta.

 „Kameras bezvadu sakaru atspējošana (Lidojuma režīms)“ (262. lpp.)

■ Lietotāja reģistrācija

Lai reģistrētu savus produktus, apmeklējiet mūsu vietni.

■ Datora programatūras/lietotņu instalēšana

OM Workspace

Ar šo datorprogrammu var lejupielādēt un skatīt ar fotokameru uzņemtos fotoattēlus un filmas. Programmu var lejupielādēt tālāk norādītajā tīmekļa vietnē. Programmatūru var lejupielādēt tālāk mūsu tīmekļa vietnē. Lai lejupielādētu programmatūru, ir nepieciešams norādīt fotokameras sērijas numuru.

OM Image Share

Varat ielādēt kamerā esošos attēlus, kas atzīmēti koplietošanai (197. lpp.), viedtālrunī.

Varat arī viedtālrunī attāli vadīt fotokameru un uzņemt fotoattēlus.

Apmeklējiet mūsu tīmekļa vietni, lai iegūtu informāciju par pielietojumu.



Lietošanas rokasgrāmata (šis pdf fails)

Fotokameras un tās funkciju lietošanas vadlīnijas. Lietošanas rokasgrāmatu var lejupielādēt mūsu tīmekļa vietnē vai viedtālruņa lietotnē „OM Image Share“.

Par šo rokasgrāmatu

Kā atrast to, ko vēlaties zināt

Lai šajā rokasgrāmatā atrastu to, ko vēlaties zināt, varat izmantot šādas metodes.

| Meklēšanas metode | Kur meklēt | |
|--|---------------------------|-----------|
| Meklēšana pēc vēlamās darbības | ▶ Satura rādītājs | 6. lpp. |
| Meklēšana pēc taustiņu nosaukuma un kameras detaļām | ▶ Daļu nosaukumi | 16. lpp. |
| Meklēšana pēc izvēlnēm un monitorā attēlotajiem jēdzieniem | ▶ Noklusējuma iestatījumi | 313. lpp. |
| Meklēšana pēc vārdiem | ▶ Atzīme | 346. lpp. |

Kā lasīt šo rokasgrāmatu

■ Fotografēšanas režīmi, kuros funkcija ir pieejama

Katra fotografēšanas funkcijas apraksta sākumā ir parādīti fotografēšanas režīmi, kuros funkciju var izmantot. Fotografēšanas režīmi, kuros funkciju var izmantot, ir parādīti melnā krāsā. Fotografēšanas režīmi, kuros funkciju nevar izmantot, ir parādīti pelēkā krāsā.

Fotoattēlu uzņemšana, izmantojot fotografēšanas režīmus

Režīms, kurā fotokamera izvēlas apertūru un aizvara ātrumu (P: programmu)

Fotokamera automātiski iestata optimālu apertūru un aizvara ātrumu atbilstoši objekta gaismam.

1 Pagrieziet režīmu rīpu uz P.

Funkcijas pieejamība katrā fotografēšanas režīmā

■ Kā iestatīt funkciju

Katras funkcijas iestatīšanas kārtība ir aprakstīta funkcijas apraksta sākumā. Plašāku informāciju sk. „Kā izmantot izvēlnes“ (65. lpp.) un „Kā izmainīt fotografēšanas iestatījumus (Tiešās pogas/Super vadības panelis)“ (68. lpp.).

Fotokameras gaishmas mērīšanas iespējas izvēle (Eksponometrija) PASM B

Iespējamās izvēlnes, kā fotokamera nosaka objekta spilgtumu.









| | |
|-----------------------|-------------|
| Taustiņš | AF [E] poga |
| Super vadības panelis | Exponom. |
| Izvēlnē | MENU |

| | |
|---|--|
| <input checked="" type="checkbox"/> Digitālā ESP eksponometrija | Funkcija ir piemērota visam gaismu, tostarp, ja tiek fotografēti ar matu iegriezumot objekti. Fotokamera mēra katra 324 laukums un aprēķina optimālo ekspozīciju, ņemot vērā smagu apgaismojumu. |
| <input checked="" type="checkbox"/> Vidēja svērta eksponometrija | Funkcija ir piemērota, ja gaismas objekts ir kadra vidū. Fotokamera iestata ekspozīciju, balstoties ar vidēja apgaismojuma līmeni visā kadrā, lielāko svaru piešķirot laukumam centrā. |
| <input type="checkbox"/> Punktveida eksponometrija | Izmantojot konkrētu objekta eksponometrijas ekspozīcijas laukumu. Fotokamera mēra mēlietu tālpi daļu (aptuveni 2%). |
| <input type="checkbox"/> Punktveida eksponometrija (apgaišnodrošinājums) | Paleļina punktveida eksponometrijas ekspozīciju. Nodrošina, ka gaiss objekti izskatās gaiši. |
| <input type="checkbox"/> Punktveida eksponometrija | Samazina punktveida eksponometrijas ekspozīciju. |

Kā iestatīt funkciju

■ Šajā rokasgrāmatā izmantotie apzīmējumi

Šajā rokasgrāmatā tiek izmantoti tālāk norādītie apzīmējumi.

| | |
|---|--|
|  | Simboli, kas apzīmē taustiņus (attiecīgi augšupvērsto, lejupvērsto, kreiso un labo bulttaustiņu), ko nospiež uz bulttaustiņu paliktņa. |
|  | Apzīmē priekšējās ripas darbību. |
|  | Apzīmē aizmugurējās ripas darbību. |
|  | Apzīmē pirksta vieglu novietošanu uz daudzfunkciju selektora un tā pagriešanu nepieciešamajā virzienā. |
|  | Apzīmē daudzfunkciju selektora centra nospiešanu kā pogu. |
|  | Piesardzības pasākumi un ierobežojumi. |
|  | Padomi un cita noderīga informācija par fotokameras lietošanu. |
|  | Atsauces uz citām šīs rokasgrāmatas lappusēm. |

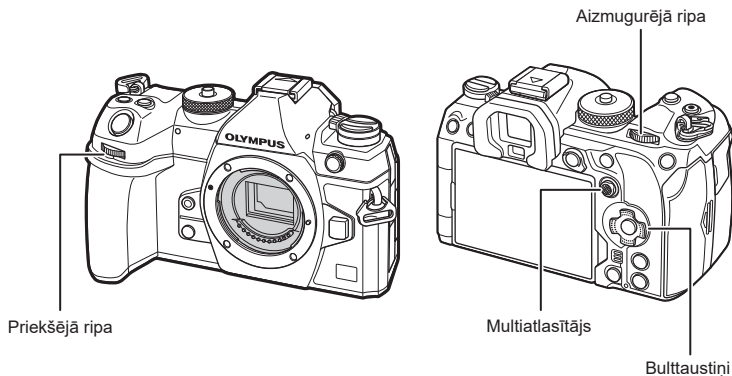

■ Par ekrāna ilustrācijām šajā rokasgrāmatā

Pēc noklusējuma kameras monitorā ir attēlots super vadības panelis (71. lpp.).

Savukārt ekrāna ilustrācijas šajā rokasgrāmatā parāda tiešraides displeju.

Informāciju par to, kā attēlot fotografēšanas ekrānu monitorā, sk. „Rādījumu pārslēgšana” (38. lpp.).

Satura rādītājs

| | |
|----------------------|---|
| Pirms darba sākšanas | 2 |
|----------------------|---|

| | |
|----------------------------|---|
| Izstrādājumu rokasgrāmatas | 3 |
|----------------------------|---|

| | |
|---------------------|---|
| Par šo rokasgrāmatu | 4 |
|---------------------|---|

Kā atrast to, ko vēlaties zināt4

Kā lasīt šo rokasgrāmatu.....4

| | |
|----------------|----|
| Daļu nosaukumi | 16 |
|----------------|----|

| | |
|-----------------|----|
| 1. Sagatavošana | 18 |
|-----------------|----|

| | |
|-----------------------------|----|
| ■ Kārbas satura izsaiņošana | 18 |
|-----------------------------|----|

| | |
|-----------------------------|----|
| ■ Siksnīgas piestiprināšana | 19 |
|-----------------------------|----|

| | |
|-----------------------------------|----|
| ■ Kabeļu aizsargu piestiprināšana | 20 |
|-----------------------------------|----|

| | |
|--------------------------------------|----|
| ■ Baterijas ievietošana un izņemšana | 21 |
|--------------------------------------|----|

Baterijas ievietošana21

Akumulatora izņemšana.....22

| | |
|---|----|
| ■ Baterijas uzlāde, izmantojot USB maiņstrāvas adapteri | 23 |
|---|----|

| | |
|---|----|
| ■ Baterijas uzlāde, izmantojot USB ierīci | 24 |
|---|----|

| | |
|---|----|
| ■ Atmiņas kartes ievietošana un izņemšana | 25 |
|---|----|

Atmiņas kartes ievietošana25

Atmiņas kartes izņemšana26

Divu atmiņas karšu izmantošana .26

Izmantojamās atmiņas kartes.....26

| | |
|---------------------------------------|----|
| ■ Objektīvu pievienošana un noņemšana | 27 |
|---------------------------------------|----|

Objektīva piestiprināšana

fotokamerai.....27

Objektīvu noņemšana29

| | |
|------------------------|----|
| ■ Displeja izmantošana | 30 |
|------------------------|----|

| | |
|--------------------------|----|
| ■ Fotokameras ieslēgšana | 31 |
|--------------------------|----|

Gaidīšanas režīms31

| | |
|-------------------------|----|
| ■ Sākotnējā iestatīšana | 32 |
|-------------------------|----|

| | |
|---|----|
| ■ Kā rīkoties, ja nav iespējams izlasīt displejā attēloto informāciju | 34 |
|---|----|

| | |
|------------------|----|
| 2. Fotografēšana | 35 |
|------------------|----|

| | |
|--|----|
| ■ Informācijas rādījumi fotografēšanas laikā | 35 |
|--|----|

| | |
|------------------------|----|
| ■ Rādījumu pārslēgšana | 38 |
|------------------------|----|

Informācijas rādījumu pārslēgšana.....39

| | |
|------------------------|----|
| ■ Attēlu fotografēšana | 41 |
|------------------------|----|

Fotografēšanas režīmu veidi41

Fotografēšana, izmantojot skārienekrāna funkcijas.....43

Attēla pārskatīšana (Attēla aplūkošana).....44

| | |
|---|----|
| ■ Fotoattēlu uzņemšana, izmantojot fotografēšanas režīmus | 45 |
|---|----|

Režīms, kurā fotokamera izvēlas apertūru un aizvara ātrumu (**P**: programmas autoeksponēšana).....45

Apertūras izvēle (**A**: apertūras prioritātes autoeksponēšana).....47













Aizvara ātruma izvēle (**S**: aizvara prioritātes autoeksponēšana).....49

Apertūras un aizvara ātruma izvēle (**M**: manuāla eksponēšana).....51

Ilgā ekspoz. (**B**: Bulb/Laiks).....53

Gaišākā sapludināšana (**B**: fotografēšana ar kadru apvienošanu).....56



| | |
|--|-----------|
| Pielāgoto iestatījumu saglabāšana režīma ripas pozīcijās (C1/C2/C3/C4 Pielāgotie režīmi)..... | 58 |
| Iestatījumu saglabāšana (Piešķiriet pielāgotajam režīmam) | 58 |
| Pielāgoto režīmu lietošana (C1/C2/C3/C4) | 59 |
| Filmu ierakstīšana..... | 61 |
| Filmu ierakstīšana filmas režīmā (☞) | 61 |
| Filmu ierakstīšana fotografēšanas režīmos..... | 63 |
| Skārienvadītāks (Klusie vadības elementi)..... | 64 |
| 3. Izvēlņu lietošana | 65 |
| Kā var izmantot izvēlnes..... | 65 |
| Kā izmantot izvēlnes | 65 |
| 4. Filmēšanas iestatījumi | 68 |
| Kā izmainīt fotografēšanas iestatījumus (Tiešās pogas/ Super vadības panelis) | 68 |
| Tiešās pogas | 68 |
| Super vadības panelis/LV super vadības panelis | 71 |
| Fokusēšanas pamatfunkcijas ... | 74 |
| Fokusa režīma izvēle (☑AF režīms / ☞AF režīms) | 74 |
| Fokusa mērķa izvēle (AF mērķa punkts)..... | 78 |
| AF mērķa režīma izvēle (AF mērķa režīms)..... | 79 |
| Opciju iestatīšana AF mērķa režīmiem (☑AF mērķa režīma iestat.)..... | 81 |
| Tālummaiņas rāmja AF/ Tālummaiņas AF (Super punktveida AF)..... | 82 |
| Funkcijas fokusēšanas konfigurēšanai..... | 84 |
| Kombinētais automātiskais un manuālais fokuss (☑ AF+MF) | 84 |
| AF darbības konfigurēšana, kad ir nospiesta aizvara poga (☑AF līdz pusei nospiežot =)..... | 85 |
| Autofokusēšana, izmantojot AF-ON pogu | 85 |
| Automātiskā fokusa izmantošana manuālā fokusa režīmā (AF-ON MF režīmā)..... | 86 |
| Fotokameras darbības konfigurēšana, ja tā nevar fokusēties uz objektu (Atbrīvošanas prioritāte)..... | 86 |
| Zvaigžņoto debesu AF iestatījumu maiņa (Zvaig. debesu AF iest.) | 87 |
| Funkcijas AF darbības pielāgošanai, lai atbilstu objektam..... | 88 |
| C-AF centra mērķa prioritāte (☑C-AF centrs – prioritāte)..... | 88 |
| C-AF izsekošanas jutība (☑C-AF jutība / ☞C-AF jutība) | 89 |
| C-AF fokusēšanas ātrums (☞C-AF ātrums) | 89 |
| Sejas prioritātes AF/Acu prioritātes AF (Sejas un acu atpazīšana)..... | 90 |
| Fokusa noteikšana atlasītajiem objektiem (Objekta atpazīšana)..... | 92 |
| Rāmju displeju konfigurēšana atpazītajām acīm (Acu atpazīšanas rāmis)..... | 93 |
| Funkcijas fotokameras darbības maiņai attiecībā uz fokusēšanos | 94 |
| Objektīva fokusa diapazons (☑AF ierobež.) | 94 |
| C-AF objektīva skenēšana (☑AF skeneris)..... | 96 |

| | |
|--|------------|
| Automātiskā fokusa pieregulēšana ( AF Fokusa reg.)..... | 97 |
| AF gaismas atbalsts automātiskajai fokusēšanai (AF gaisma)..... | 98 |
| AF mērķa rādītuma režīms (AF zonas norāde)..... | 98 |
| Funkcijas fokusēšanas pozīcijas iestatīšanai..... | 99 |
| AF mērķa izvēles pielāgošana kameras orientācijai ( Piesaist orientācijai [::])..... | 99 |
| AF sākuma pozīcijas izvēle ( [::] Iest. Sākumlapa)..... | 100 |
| AF mērķa izvēle ([::] Atlasīt ekrāna iestatījumus)..... | 101 |
| AF mērķa izvēles aptīšanās iespējošana ([::] Cikla iestatījumi)..... | 102 |
| AF mērķa izvēle skārienekrānā, fotografējot ar skatu meklētāju (AF mērķa bult.)..... | 103 |
| Citas funkcijas, kas ir noderīgas fokusēšanai | 104 |
| Manuālā fokusa palīgs (MF atbalsts)..... | 104 |
| Fokusa iezīmēšanas opcijas (Iezīmēšanas iestat.)..... | 105 |
| Fokusa attāluma izvēle priekšiestatītam manuālajam fokusam (Priekšiest. MF attāl.)... | 106 |
| MF pārslēga atspējošana (MF pārslēgs)..... | 106 |
| Objektīva fokusa virziens (Fokusa aplis)..... | 106 |
| Objektīva pozīcijas atiestatīšana pēc izslēgšanas (Obj. atiest.)..... | 107 |
| Ekspozimetrija un ekspozīcija | 108 |
| Ekspozīcijas vadība (Ekspozīcijas kompensācija)..... | 108 |
| EV pakāpes ekspozīcijas regulēšanai (EV pakāpe)..... | 109 |
| Ekspozīcijas pieregulēšana (Ekspozīcijas nobīde)..... | 109 |
| Mirgoņas samazināšana LED apgaismumā ( Mirgoņas skenēšana /  Mirgoņas skenēšana)..... | 110 |
| Fotokameras gaišuma mērīšanas iespējas izvēle (Ekspozimetrija)..... | 111 |
| Ekspoz. fiksēšana (AE fiksēšana)..... | 111 |
| Fiksētas automātiskās ekspozīcijas ekspozimetrija (Ekspoz. (AEL) laikā)..... | 112 |
| AE fiksācijas atcelšana pēc fotografēšanas (AEL) Autom. atīestate)..... | 112 |
| Displeja konfigurēšana, kad aizvara poga ir nospiesta līdz pusei (AEL, līdz pusei nospiežot )..... | 113 |
| Ekspozimetrijas opciju iestatīšana sērijveida fotografēšanai (Ekspoz.  laikā)..... | 114 |
| Fokusa mērķa ekspozimetrija ([::] Punktveida ekspozimetrija)..... | 114 |
| ISO jutības maiņa (ISO)..... | 115 |
| EV pakāpes ISO jutības regulēšanai (ISO pakāpe)..... | 116 |
| ISO jutības vērtību diapazona, kas atlasīts [Auto] režīmā, iestatīšana ( ISO-A Augstākā robeža/Nokl.  ISO-A Augstākā robeža/Nokl.)..... | 116 |
| Aizvara ātruma iestatīšana, pie kura fotokamera automātiski paugstina ISO jutību ( ISO-A zem. sl. ātr.)..... | 117 |
| Tādu režīmu izvēle, kuros iestatījumu [Auto] var izmantot ISO jutībai ( ISO-Auto /  ISO-Auto)..... | 117 |

| | |
|--|-----|
| Augstas ISO trokšņu samazināšanas iespējas (Trokšņu filtrs / Trokšņu filtrs) | 118 |
| Attēlu apstrādes opcijas (Zema ISO apstrāde)..... | 118 |
| Ilgas ekspozīcijas trokšņu samazināšanas opcijas (Trokšņu samazināšana) | 119 |
| Fotografēšana ar zibspuldzi.... 120 | |
| Zibspuldzes izmantošana (fotografēšana ar zibspuldzi)..... | 120 |
| Zibspuldzes režīma izvēle (Zibspuldzes režīms)..... | 122 |
| Zibspuldzes režīmu konfigurēšana (Zibspuldzes režīma iestatījumi) | 125 |
| Zibspuldzes jaudas regulēšana (Zibspuldzes ekspoz. kompens.) | 125 |
| Bezvadu zibspuldžu tālvadība (RC režīms)..... | 126 |
| Zibspuldzes sinhronizēšanas ātruma izvēle (X-sinhr.)..... | 126 |
| Minimālā aizvara ātruma izvēle (Zem. robeža) | 126 |
| Zibspuldzes un ekspozīcijas kompensācija ()..... | 126 |
| Ekspozīcijas balansa iestatīšana TTL eksponometrijai (Līdzsvarota zibspuldzes eksponometrija)..... | 127 |
| Sērijveida fotografēšana/ taimeris..... 128 | |
| Sērijveida fotografēšana/ fotografēšana, izmantojot taimeri..... | 128 |
| Sērijveida fotografēšanas funkciju konfigurēšana (Sērijveida fotografēšanas iestatījumi) | 130 |
| Taimera funkciju konfigurēšana (Taimera iestatījumi) | 132 |
| Fotografēšana bez vibrācijām, kuras izraisa darbības ar aizvara pogu (Antišoka[] iestatījumi) | 133 |
| Fotografēšana bez aizvara skaņas (Klusie[] iestatījumi)..... | 134 |
| Fotografēšana bez atbrīvošanas aiztures laika (Fotografēšana Pro uzņemšanas režīmā)..... | 135 |
| Ņirboņas mazināšana fotogrāfijās (Uzņemš. bez ņirboņas) | 137 |
| Attēla stabilizators 138 | |
| Fotokameras izkustēšanās samazināšana (Attēla stabil. / Attēla stabil.) | 138 |
| Attēla stabilizācijas opcijas (IS līmenis)..... | 139 |
| Attēla stabilizēšana ar līdzpusei nopiestu pogu (Attēla stabil.)..... | 140 |
| Attēla stabilizēšana sērijveida uzņemšanas režīmā (Attēla stabil.) | 140 |
| Attēlo fotokameras kustību monitorā (Palīdz. fotogr. no rokas) | 141 |
| Attēla stabilizēšana ar attēlu stabilizējošiem objektīviem (Objektīva AS prioritāte) | 141 |
| Krāsas un kvalitāte..... 142 | |
| Fotogrāfiju un filmu kvalitātes iestatīšana (/) | 142 |
| JPEG attēla izmēru un kompresijas pakāpju kombinācijas (detalizēti iestatījumi) | 145 |
| Codec izvēle filmēšanai (Video Codec)..... | 146 |
| Attēla malu attiecību iestatīšana (Attēla malu attiec.) | 146 |
| Perimetra izgaismojums (Ēnu kompens.)..... | 146 |
| Apstrādes iespējas (Attēla režīms / Attēla režīms)..... | 147 |
| To opciju izvēle, kas tiks attēlotas, atlasot attēla režīmu (Attēla režīma iestat.)..... | 151 |
| Krāsas regulēšana (BB (baltā balanss))..... | 152 |

| | |
|--|------------|
| Baltā balansa fiksēšana filmēšanas režīmā (☞Pogas funkcija: Fiksēšana)..... | 155 |
| Baltā balansa precīza regulēšana (Visi / Visi)..... | 155 |
| Kvēlspuldzes silto toņu saglabāšana, fotografējot automātiska baltā balansa režīmā (AUTO Saglabāt siltās krāsas / AUTO Saglabāt siltās krāsas)..... | 156 |
| Zibspuldzes baltā balanss (+Baltā balanss)..... | 156 |
| Krāsu atveides formāta iestatīšana (Krāsu apg.) | 157 |
| Filmas attēla režīmu opciju priekšskatīšana (Skata asistents)..... | 157 |
| Īpašie fotografēšanas režīmi (Skatījošie režīmi)..... | 158 |
| Augstākas izšķirtspējas attēlu fotografēšana (Augstas izšķirtspējas uzņēmums)..... | 158 |
| Aizvara ātruma samazināšana spilgtā apgaismojumā (Tiešā ND uzņemšana) | 160 |
| Asuma dziļuma palielināšana (Fokusējumu apvienoj.)..... | 162 |
| HDR (augsta dinamiskā diapazona) attēlu fotografēšana (HDR)..... | 164 |
| Vairākk. eksponēšanas vienā kadrā (Vairākk. eksponēšana).... | 165 |
| Digitālā tūlummaiņa (Digitālais telekonvertētājs / Digitālais telekonvertētājs)..... | 168 |
| Automātiska fotografēšana ar noteiktu laika intervālu (Uzņemšana ar intervālu)..... | 169 |
| Trapeces korekcija un perspektīvas kontrole (Trapeces kompens.) | 172 |
| Zivsacs kropļojuma korekcija (Zivs acs kompensāc.) | 173 |
| BULB/LAIKA/KOMP. iestatījumu konfigurēšana (BULB/LAIKA/ KOMP. iestat.) | 175 |
| Sērijuveida fotografēšana ar dažādu ekspozīciju (AE paketēšana)..... | 176 |
| Fotografēšana ar dažādu baltā balansu (Baltā balansa paketēšana)..... | 177 |
| Fotografēšana ar dažādu zibspuldzes līmeni (FL paketēšana) | 177 |
| Fotografēšana ar dažādu ISO jutību (ISO paketēšana) | 178 |
| Viena attēla kopiju saglabāšana ar dažādiem izmantotajiem mākslas filtriem (ART paketēšana) | 179 |
| Attēlu saglabāšana ar dažādām fokusa pozīcijām (Fokus. paketēšana)..... | 180 |
| Funkcijas, kas ir pieejamas tikai filmēšanas režīmā | 182 |
| Skaņas ierakstīšanas opcijas (Skaņas ierakstīšanas iestatījumi) | 182 |
| Austiņu skaļuma pielāgošana (Austiņu skaļums)..... | 183 |
| Laika kodi (Laika koda iestatījumi)..... | 183 |
| HDMI izvade (HDMI izvade) .. | 184 |
| Parāda a + atzīmi ekrāna centrā filmēšanas laikā (Centra atzīme) | 185 |
| Zebbras raksta parādīšana virs apgabaliem ar lielu gaismas intensitāti filmēšanas laikā (Zebbras raksta iestatījumi)..... | 186 |
| Sarkana rāmja attēlošana filmēšanas laikā (Sark. rāmīs REC laikā)..... | 187 |

| | |
|--|------------|
| Informācijas rādījumi apskates laikā | 188 |
| Apskatāmā attēla informācija | 188 |
| Informācijas rādījumu pārslēgšana..... | 189 |
| Fotoattēlu un filmu skatīšana | 190 |
| Fotoattēlu skatīšana | 190 |
| Filmu skatīšana | 191 |
| Ātra attēlu atrašana (Sīktēlu un kalendāra apskate)... | 191 |
| Tuvināšana (Apskates tālummaiņa)..... | 192 |
| Apskate, izmantojot skārienvadīklas | 193 |
| Pilna kadra apskate..... | 193 |
| Sīktēlu/kalendāra apskate | 193 |
| Citas funkcijas | 194 |
| Apskates funkciju iestatīšana | 195 |
| Attēlu pagriešana (Pagriezt)..... | 195 |
| Attēlu aizsardzība (On)..... | 195 |
| Attēla kopēšana (Kopēt)..... | 195 |
| Visu attēlu kopēšana kartē (Kopēt visu) | 196 |
| Attēlu dzēšana (Dzēst)..... | 196 |
| Visu attēlu dzēšana (Dzēst visu) | 196 |
| Dzēšanas apstiprinājuma atpējošana (Ātrā dzēš.) | 197 |
| RAW+JPEG dzēšanas opcijas (RAW+JPEG dzēšana)..... | 197 |
| Attēlu atlasīšana koplietošanai (Kopliet. uzdevums)..... | 197 |
| RAW+JPEG attēlu atlasīšana koplietošanai (RAW+JPEG )..... | 198 |
| Attēlu vērtēšana (Vērtība) | 198 |
| Vērtībai izmantojamo zvaigžņu skaita izvēle (Vērtībai iestatījumi) | 199 |

| | |
|---|-----|
| Vairāku attēlu atlasīšana (Izvēlēts koplietošanas uzdevums, Izvēlēta vērtība,  , Kopēt atlasīto, Dzēst izvēlēto) | 199 |
| Drukšanas uzdevums (DPOF) | 200 |
| Visu aizsardzības/koplietošanas uzdevumu/vērtības atiestatīšana (Atiestatīt visus attēlus) | 200 |
| Skaņas pievienošana attēliem () | 201 |
| Attēlu retušēšana (Rediģēt)..... | 202 |
| Attēlu kombinēšana (Att. pārklāšana)..... | 205 |
| Filmas kadru izgriešana (Filmas kadru izgriešana)..... | 206 |
| Attēlu veidošana no filmas kadriem (Fotografēšana filmējot)..... | 206 |
| Taustiņa  (<input checked="" type="checkbox"/>) funkcijas atskaņošanas laikā maiņa (  Funkcija) | 207 |
| Funkciju uz priekšējās un aizmugurējās ripas atskaņošanas laikā maiņa ( Ripas funkcija) .. | 207 |
| Apskates tuvināšanas proporcijas izvēle (  Noklus. iestat.)..... | 207 |
| Automātiska portretorientācijas attēlu pagriešana apskatei () | 207 |
| Izvēlieties informāciju, ko rādīt apskates laikā ( Info iestatījumi)..... | 208 |
| Palielinātās apskates laikā attēlotās informācijas izvēle (  Info iestatījumi) | 208 |
| Sīktēlu rādījuma konfigurēšana ( iestatījumi)..... | 209 |

6. Fotokameras pielāgošana

210

| | |
|---|------------|
| Funkcijas fotokameras vadīklu konfigurēšanai | 210 |
| Pogu funkciju maiņa (Pogas iestatījumi)..... | 210 |

| | |
|---|------------|
| Funkciju piešķiršana priekšējai un aizmugurējai ripai (Ripas funkcija/ Ripas funkcija)..... | 218 |
| Ripu virziena iestatīšana (Ripas virziens)..... | 220 |
| Daudzfunkciju selektora funkciju mainīšana (Daudzfunkciju selektora iestatījumi) | 220 |
| Fn sviras pielāgošana (Fn sviras iestatījumi) | 221 |
| Objektīvi ar tālummaiņas piedziņu (Elektr. tālum. iestatījumi) | 224 |
| pogas bloķēšana (Bloķēšana) | 225 |
| Tās darbības izvēle, kas tiks veikta, kad tiešskates tālummaiņas laikā ir nospiesta aizvara poga (Tiešskates tuvplāns)..... | 225 |
| Tās darbības izvēle, kas tiks veikta Asuma dziļuma priekšskatījumam (Bloķēšana) | 226 |
| Opcijas taustiņu turēšanai nospiežot stāvoklī (Nospiešanas un turēšanas laiks) | 226 |
| Funkcijas tiešskata displeja regulēšanai | 227 |
| Displeja izskata maiņa (Tiešskates režīms)..... | 227 |
| Displeja redzamības uzlabošana tumšos apstākļos (Nakts redzamība) | 227 |
| Skatu meklētāja rādījumu ātrums (Kadru ātrums) | 227 |
| Mākslas filtru priekšskatījums (Rež. Māksla tiešskate)..... | 228 |
| Ņirboņas mazināšana tiešsaistes skatā (Tieš. sk. bez ņirboņas) | 228 |
| Pašbildes palīgs (Pašbildes palīgs)..... | 229 |
| Funkcijas informācijas displeja konfigurēšanai | 230 |
| Skatu meklētāja rādījuma stila izvēle (ESM stils)..... | 230 |
| Filmēšanas indikatori (Inform. iestatījumi/ Inform. iestatījumi) | 232 |
| Displeja konfigurēšana, kad aizvara poga ir nospiesta līdz pusei (Informācija, nospiežot līdz pusei) | 233 |
| Skatu meklētāja informācijas displeja opcijas (Inform. iestatījumi) | 234 |
| Parāda līmeņrādi, kad aizvara poga ir nospiesta līdz pusei (= līmeņrādis)..... | 235 |
| Kadrēšanas palīgliniju opcijas (Režģa iestatījumi / Režģa iestatījumi) | 236 |
| Skatu meklētāja kadrēšanas režģa opcijas (Režģa iestatījumi) | 237 |
| Daudzfunkciju pogu piedāvāto iestatījumu izvēle (Daudzfunkciju iestatījumi)..... | 238 |
| Histogrammas ekspozīcijas brīdinājums (Histogrammas iestat.)..... | 238 |
| Ar darbību un izvēlņu attēlošanu saistītie iestatījumi..... | 239 |
| Izvēlnes ekrāna kursora konfigurēšana (Izvēlnes kursora iestatījumi) | 239 |
| Nosaka, kā pārvietojas starp lapām ar aizmugurējo ripu (Cilpa izvēlnes cilnē) | 240 |
| [Yes]/[No] noklusējuma atslēga (Prioritātes iestat.) | 240 |
| „Mana izvēlne“ iestatījumi..... | 241 |
| „Mana izvēlne“ lietošana | 241 |

7. Fotokameras iestatīšana 243

| | |
|---|------------|
| Kartes/Mapju/Datņu iestatījumi | 243 |
| Kartes formatēšana (Kartes formatēšana)..... | 243 |
| Kartes iestatīšana, kurā tiek ierakstīts (Kartes pieslēgvietas iestatījumi / Kartes pieslēgvietas iestatījumi)..... | 244 |
| Mapes noteikšana attēlu saglabāšanai (Piešķiriet saglab. mapi)..... | 246 |
| Failu nosaukuma opcijas (Faila nos.)..... | 246 |
| Failu nosaukuma izvēle (Labot nos.)..... | 247 |
| Lietotāja informācija | 248 |
| Objektīva informācijas saglabāšana (Objektīva inf. iestat.)..... | 248 |
| YIzsvades izšķirtspēja (Punktu/collā iestatīj.)..... | 249 |
| Autortiesību informācijas pievienošana (Autortiesību inform.)..... | 249 |
| Monitora/Skaņas/Savienojuma iestatījumi | 251 |
| Skārienvadītāku atspējošana (Skārienekrāna iestat.)..... | 251 |
| Monitora gaišums un nokrāsa (Monitora regulēšana)..... | 251 |
| Skatu meklētāja spilgtums un nokrāsa (ESM regulēšana)..... | 252 |
| Acs sensora konfigurēšana (Acs sensora iestatījumi)..... | 252 |
| Fokusa signāla atspējošana (●)))..... | 253 |
| Ārējā displeja rādījuma opcijas (HDMI iestatījumi)..... | 253 |
| USB savienojuma režīma izvēle (USB iestatījumi)..... | 254 |

| | |
|---|------------|
| Baterijas/Enerģ. ekon. iestatījumi | 255 |
| Baterijas statusa attēlošana (Baterijas statuss)..... | 255 |
| Iestatījums, kurā akumulators tiek izmantots vispirms (Baterijas prioritāte)..... | 255 |
| Baterijas uzlādes līmeņa attēlojuma izmaiņa filmēšanas laikā (Displeja zīmējums)..... | 255 |
| Izgaismojuma spilgtuma samazināšana (Izgaismots LCD)..... | 256 |
| Iestatījuma Enerģ. ekon. (enerģijas ekonomēšanas) opcijas (Enerģ ekon.)..... | 256 |
| Automātiskās izslēgšanas opciju iestatīšana (Automātiskā izsl.)..... | 256 |
| Enerģijas patēriņa samazināšana (Ātrais gaidīšanas rež.)..... | 257 |
| Atiestatīt/Pulkstenis/Valoda/ Citi iestatījumi | 259 |
| Noklusējuma Wi-Fi iestatījumu atjaunošana (Atiestatīt/Iniciēt iestatījumus)..... | 259 |
| Fotokameras pulksteņa iestatīšana (Iestatījumi)..... | 259 |
| Valodas izvēle (●))..... | 259 |
| Līmeņrāža kalibrēšana (Līmeņa regulēšana)..... | 260 |
| Attēla apstrādes funkciju pārbaude (Pikselu kart.)..... | 260 |
| Aparātprogrammatūras versijas skatīšana (Aparātprogrammatūras versija)..... | 260 |
| Apliecinājumu skatīšana (Apliecinājums)..... | 260 |

8. Fotokameras savienošana ar ārējām ierīcēm 261

- **Piesardzības norādījumi par Wi-Fi un Bluetooth® lietošanu.....261**
 - Kameras bezvadu sakaru atspējošana (Lidojuma režīms)262
- **Fotokameras savienošana ar viedtālruni.....262**
 - Fotokameras un viedtālruna savienošana pāri (Wi-Fi savienojums)263
 - Bezvadu savienojuma gaidstāves iestatījums, kad fotokamera ir ieslēgta (Bluetooth)264
 - Bezvadu tīkla iestatījumi, kad fotokamera ir izslēgta (Izslēgšanas gaidstāve).....265
 - Attēlu nosūtīšana uz viedtālruni266
 - Attēlu automātiska augšupielāde, kamēr fotokamera ir izslēgta266
 - Fotografēšana tālvadības režīmā, izmantojot viedtālruni (Live View).....267
 - Fotografēšana tālvadības režīmā, izmantojot viedtālruni (Aizvara tālvadība)267
 - Atrašanās vietas informācijas pievienošana attēliem.....268
 - Viedtālruna savienojuma iestatījumu atiestatīšana (Atiestatīt  iestatījumus)268
 - Paroles maiņa ( Savienojuma parole)269
- **Savienošana ar datoru, izmantojot Wi-Fi.....269**
 - Programmatūras instalēšana269
 - Datora sagatavošana (Windows)270
- Datora un fotokameras savienošana pāri (Jauns savienojums)271
- Wi-Fi iestatījumu pielāgošana (Wi-Fi savienojums).....273
- Attēlu augšupielāde uzreiz pēc uzņemšanas278
- Savienojuma pārtraukšana.....280
- **Televizora tālvadības pults izmantošana.....281**
 - Daļu nosaukumi.....281
 - Savienojums281
 - Fotografēšana, izmantojot tālvadību.....283
 - Tālvadības MAC adrese.....284
 - Tālvadības lietošanas piesardzības pasākumi.....284
- **Savienošana ar datoru, izmantojot USB.....285**
 - Programmatūras instalēšana285
 - Attēlu augšupielāde uzreiz pēc uzņemšanas (RAW/Kontrole)286
 - Fotokameras savienošana liela ātruma RAW apstrādei (RAW/Kontrole)287
 - Attēlu kopēšana datorā (Datu glabāš./MTP)288
- **Strāvas padeve fotokamerai, izmantojot USB vadu (USB strāvas padeve)289**
- **Savienošana ar televizoriem vai ārējiem displejiem, izmantojot HDMI290**
 - Attēlu skatīšana televizorā (HDMI).....290

9. Uzmanību! 291

- **Informācija par putekļu un ūdensizturīgām funkcijām291**
- **Akumulators un lādētājs.....292**
- **Lādētāju izmantošana ārzmēs292**

| | | | |
|--|------------|---|------------|
| 10. Informācija | 293 | Atmiņas kartes ietilpība | 332 |
| ■ Maināmie objektīvi | 293 | ■ Tehniskie dati | 335 |
| ■ MF pārslēga objektīvi | 294 | 11. DROŠĪBAS NORĀDĪJUMI | 338 |
| ■ Kameras displeji objektīva iestatīšanas un zvanišanas funkcijām | 295 | ■ DROŠĪBAS NORĀDĪJUMI | 338 |
| ■ Papildu piederumi | 296 | 12. Ar programmaparatūras atjauninājumu ieviestie papildinājumi/izmaiņas | 344 |
| Lādētāja lietošana (BCX-1) | 296 | Atzīme | 346 |
| Barošanas akumulatora ietvars HLD-10 | 297 | | |
| Piezīmes par šā izstrādājuma lietošanu | 298 | | |
| Ārējās zibspuldzes, kas īpaši paredzētas lietošanai ar šo fotokameru | 299 | | |
| Fotografēšana ar bezvadu tālvadības zibspuldzi | 300 | | |
| Citi ārējās zibspuldzes bloki | 302 | | |
| Svarīgākais papildaprīkojums | 303 | | |
| ■ Sistēmas shēma | 304 | | |
| ■ Fotokameras tīrīšana un uzglabāšana | 306 | | |
| Fotokameras tīrīšana | 306 | | |
| Datu glabāšana | 306 | | |
| Attēlu uztveršanas ierīces tīrīšana un pārbaude | 307 | | |
| Pikseļu kartēšana — attēla apstrādes funkciju pārbaude | 307 | | |
| ■ Fotografēšanas padomi un informācija | 308 | | |
| ■ Kļūdu kodi | 311 | | |
| ■ Noklusējuma iestatījumi | 313 | | |
| Super vadības panelis | 313 | | |
| 📷 ₁ Cilne | 316 | | |
| 📷 ₂ Cilne | 319 | | |
| AF cilne | 321 | | |
| 📷 Cilne | 323 | | |
| ▶ Cilne | 324 | | |
| ⚙ Cilne | 325 | | |
| ⚡ Cilne | 330 | | |

Daļu nosaukumi

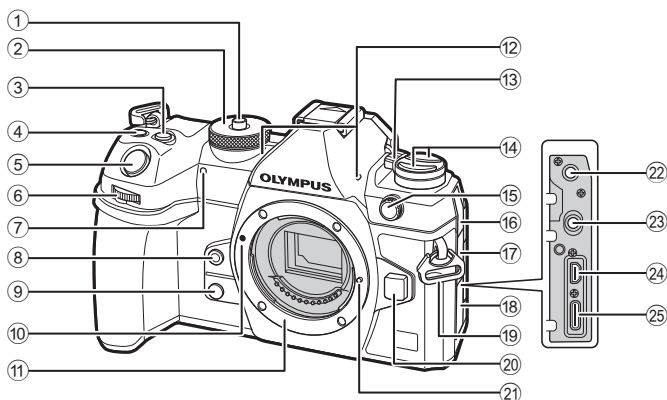

- | | | | |
|--|---|---|------------------------|
| ① Režīmu ripas fiksators | 41. lpp. | ⑭ taustiņš..... | 225. lpp. |
| ② Režīmu ripa | 41. lpp. | AF (AF/Eksponom. režīms) | |
| ③ taustiņš (Ekspoz. kompensācija) |45, 47, 49, 52, 108. lpp. | taustiņš | 111. lpp. |
| ④ Taustiņš (Filma)/ (Augstas izšķirt. uzņ.)/ (atlase) |61. lpp./158. lpp./199. lpp. | (Sērijveida fotografēšana/taimeris/zibspuldze) taustiņš |122, 128. lpp. |
| ⑤ Aizvara poga..... | 41. lpp. | ⑮ Ārējās zibspuldzes pieslēgvieta..... | 121. lpp. |
| ⑥ Priekšējā ripa | 45 – 52, 65, 190, 207, 218, 220. lpp. | ⑯ Mikrofona ligzdas vāciņš | |
| ⑦ Taimera indikatora/AF gaisma..... | 128. lpp./98. lpp. | ⑰ Austiņu ligzdas vāciņš | 183. lpp. |
| ⑧ Taustiņš (Viena pieskāriena baltā balanss) | 154. lpp. | ⑱ Pieslēgvietu vāciņš | |
| ⑨ Taustiņš (Priekšskatījums)..... | 226. lpp. | ⑲ Siksniņas izvilkšanas cilpa..... | 19. lpp. |
| ⑩ Objektīva piestiprināšanas atzīme | 27. lpp. | ⑳ Objektīva atbrīvošanas taustiņš | 29. lpp. |
| ⑪ Stiprinājums (Pirms objektīva piestiprināšanas noņemiet korpusa vāciņu.) | | ㉑ Objektīva bloķēšanas tapa | |
| ⑫ Stereo mikrofons..... | 182, 201. lpp. | ㉒ Mikrofona ligzda (stereo miniligzda ar ø3,5 mm diametru trešo personu mikrofoniem)..... | 182. lpp. |
| ⑬ ON/OFF svira | 31. lpp. | ㉓ Austiņu ligzda (stereo miniligzda ar ø3,5 mm diametru trešo personu austiņām)..... | 183. lpp. |
| | | ㉔ HDMI pieslēgvieta (D veids) | 184. lpp., 290. lpp. |
| | | ㉕ USB pieslēgvieta (C veids) | 23, 24, 285, 289. lpp. |

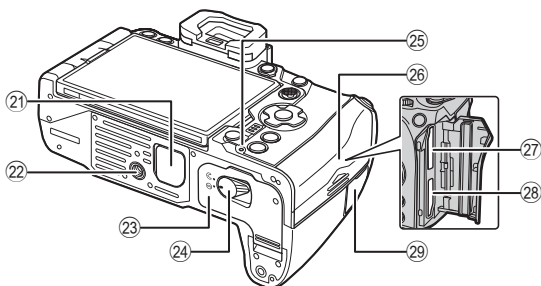
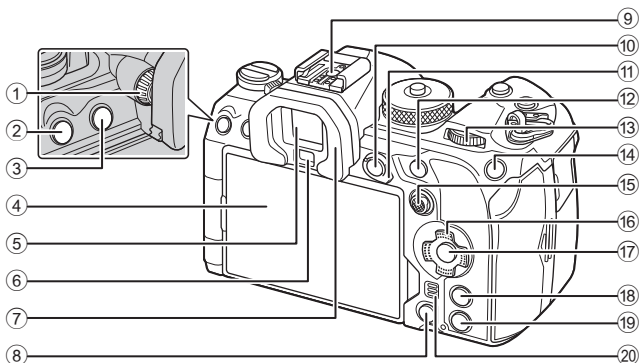

| | | | | | |
|--|---------------------------------|--------------------------------------|---|---|-------------------------|
| ① Dioptriju regulēšanas rīpa..... | 38. lpp. | ⑩ AEL/On (Aizsargāt) taustiņš | 111. lpp./195. lpp. | ⑮ Bulttaustiņš (Δ ▽ ◀ ▶) | 190. lpp. |
| ② Taustiņš MENU (Izvēlne)..... | 65. lpp. | ⑪ Fn svira | 45 – 51, 221. lpp. | ⑯ OK taustiņš | 65, 71, 190. lpp. |
| ③ O (LV) taustiņš..... | 38. lpp. | ⑫ AF-ON taustiņš..... | 85, 86. lpp. | ⑰ INFO taustiņš..... | 39, 67. lpp., 189. lpp. |
| ④ Displejs (skārienekrāns) |35, 38, 43, 103, 193. lpp. | ⑬ Aizmugurējā rīpa (☺) | 45 – 52, 65, 190, 207, 218, 220. lpp. | ⑱ ▶ taustiņš (Apskate)..... | 190. lpp. |
| ⑤ Skatu meklētājs | 38, 230. lpp. | ⑭ ISO/★ (Vērtību) taustiņš | 115. lpp./198. lpp. | ⑳ Skalrunis | |
| ⑥ Acs sensors | | ⑮ Multiatlasītājs (☉/☺)..... | 78, 220. lpp. | ㉑ Barošanas akumulatora ietvara (BAI) vāks | 297. lpp. |
| ⑦ Acu aizsargs | 303. lpp. | | | ㉒ Trijkāja ligzda | |
| ⑧ Poga ☰ (dzēst)..... | 196. lpp. | | | ㉓ Akumulatora nodalījuma vāciņš..... | 21. lpp. |
| ⑨ Zibspuldzes pieslēgvietā... 121, 302. lpp. | | | | ㉔ Akumulatora nodalījuma fiksators | 21. lpp. |
| | | | | ㉕ Akumulatora uzlādes lampa | 24. lpp. |
| | | | | ㉖ Karšu nodalījuma pārsegs..... | 25. lpp. |
| | | | | ㉗ Kartes pieslēgvietā 1 | 25. lpp. |
| | | | | ㉘ Kartes pieslēgvietā 2 | 25. lpp. |
| | | | | ㉙ Tālvadības kabeļa spaiļu bloka vāciņš (tālvadības kabeļa spaiļu bloks)..... | 281. lpp. |

1 Sagatavošana

Kārbas satura izsaiņošana

Iegādes brīdī iepakojumā ir iekļauta fotokamera un tālāk minētie piederumi. Ja kāds no tiem trūkst vai tas ir bojāts, sazinieties ar pārdevēju, pie kura iegādājāties fotokameru.



Fotokamera



Korpasa vāciņš*



EP-18 acs aizsargs*

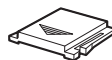

Zibspuldzes pieslēgvietas vāciņš*



Siksniņa

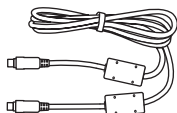

USB kabelis
CB-USB13

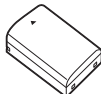

BLX-1 atkārtoti
uzlādējams litija jonu
akumulators

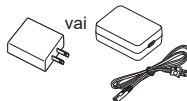

USB maiņstrāvas
adapteris F-7AC



Kabeļskava CC-1



Kabeļa aizsargs CP-2



Pamata rokasgrāmata

• Garantijas karte

* Fotokamerai ir piestiprinātas vai tajā ir ievietotas šādas detaļas: korpasa vāciņš, acs aizsargs un zibspuldzes pieslēgvietas vāciņš.

⚠ Atkarībā no iegādes vietas saturs var mainīties.

⚠ Iegādes brīdī akumulators nav pilnībā uzlādēts. Pirms lietošanas uzlādējiet bateriju (23. lpp.).

Siksniņas piestiprināšana

- 1 Pirms siksniņas piestiprināšanas izņemiet siksniņas galu no turētāja cilpas un atraisiet siksniņu, kā redzams attēlā.

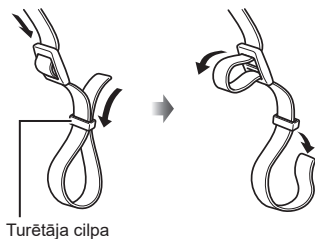

- 2 Izvelciet siksniņas galu cauri siksniņas actiņai un tad atpakaļ cauri turētāja cilpai.

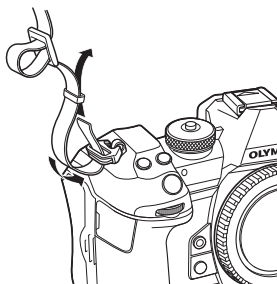

- 3 Izvelciet siksniņas galu cauri sprādzei un pievelciet to, kā redzams attēlā.

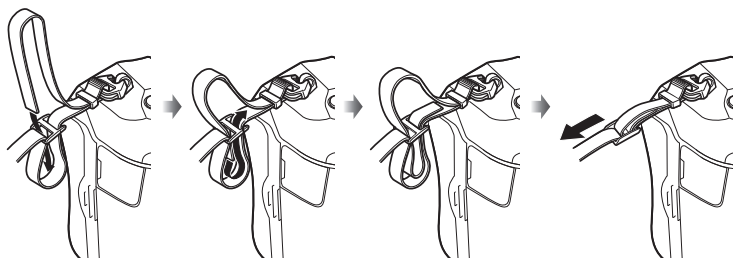

- Piestipriniet otru siksniņas galu otrai izvilšanas cilpai.
- Pēc siksniņas piestiprināšanas cieši to pavelciet, lai pārlicinātos, ka tā nav vaļīga.

Kabeļu aizsargu piestiprināšana

Piestipriniet komplektācijā iekļautos kabeļu aizsargus vienlaikus ar komplektācijā iekļauto USB un HDMI kabeļu pievienošanu. Tādā veidā tiks novērsta nejauša pieslēgvietu atvienošana vai bojāšana.

- 1 Uzstādiet kabeļa aizsargu uz fotokameras.

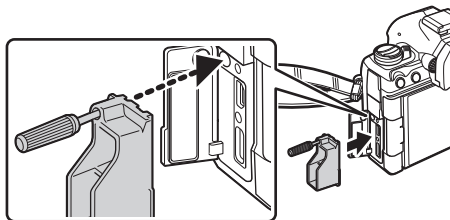

- 2 Pievelciet skrūvi.

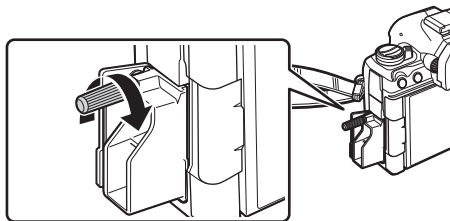

- 3 Piespraudiet kabeļskavu pie kabeļa un piestipriniet to pie siksnijas.
 - Kabeļskava japiestiprina pie sprādzes.

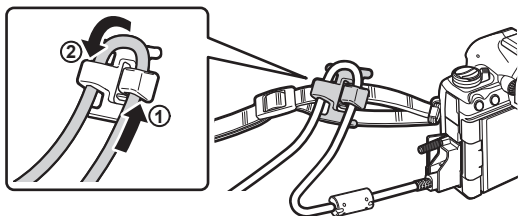

Baterijas ievietošana un izņemšana

Baterijas ievietošana

- 1** Pārliecinieties, vai svira **ON/OFF** ir pozīcijā **OFF**.

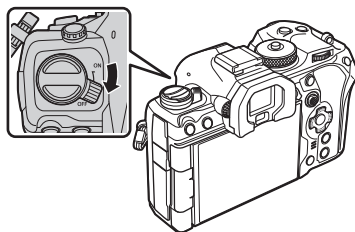

- 2** Atveriet akumulatora nodalījuma pārsegu.

Akumulatora nodalījuma pārsegs

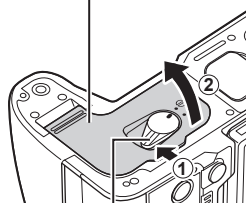

Akumulatora nodalījuma
fiksators

- 3** Baterijas ievietošana.

- ⓘ Izmantojiet tikai BLX-1 baterijas (18, 337. lpp.).

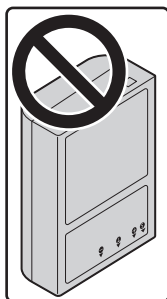

Virzienu norādoša atzīme

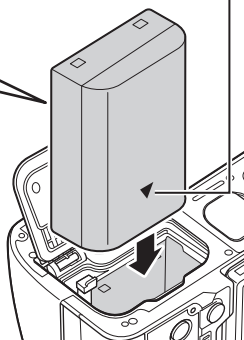

4 Aizveriet akumulatora nodalījuma vāciņu.

- ⓘ Pirms fotokameras lietošanas pārliedziet, vai baterijas/atmiņas kartes nodalījuma pārsegs ir aizvērts.

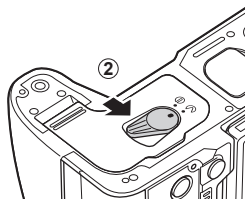
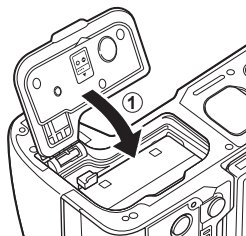

☞ Ieteicams sagatavot rezerves akumulatoru, lai varētu turpināt fotografēt, ja izmantojamais akumulators izlādējas.

☞ Lasiet arī „Akumulators un lādētājs” (292. lpp.).

Akumulatora izņemšana

Pirms akumulatora nodalījuma pārsega atvēršanas vai aizvēršanas izslēdziet kameru. Lai izņemtu akumulatoru, vispirms nospiediet akumulatora fiksatora slēdzi bultiņas norādītajā virzienā un pēc tam izņemiet akumulatoru.

- ⓘ Nekādā gadījumā neizņemiet akumulatorus vai atmiņas kartes, ja tiek rādīts atmiņas karšu piekļuves indikators (35. lpp.).
- ⓘ Ja nevarat izņemt akumulatoru, lūdzu, sazinieties ar pilnvarotu izplatītāju vai apkalpošanas centru. Nepielietojiet spēku.

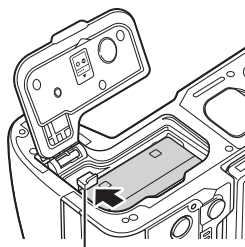

Baterijas fiksatora slēdzis

Baterijas uzlāde, izmantojot USB maiņstrāvas adapteri

⚠ Iegādes brīdī akumulators nav pilnībā uzlādēts. Pirms lietošanas uzlādējiet bateriju.

1 Pārliecinieties, ka akumulators ir ievietots fotokamerā, un pievienojiet USB vadu un USB maiņstrāvas adapteri.

- Pievienojot USB vadu, izmantojiet komplektācijā iekļauto kabeļa aizsargu un kabeļa fiksatoru, lai nebojātu pieslēgvietas. ➡ „Kabeļu aizsargu piestiprināšana” (20. lpp.)
- 🔧 Izmantojiet tikai kameras komplektācijā iekļauto vai atsevišķi pārdoto USB kabeli (CB-USB13).

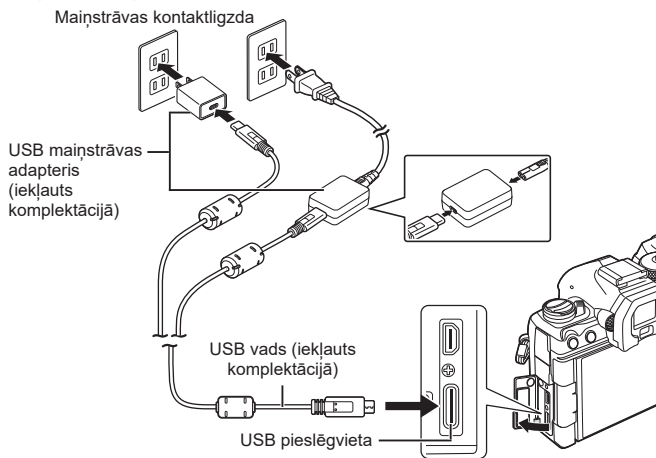

- Uzlādes laikā iedegas baterijas uzlādes līmeņa indikators. Uzlādes ilgums, kad kamera ir izslēgta, ir aptuveni 2 stundas un 30 minūtes. Kad akumulatori ir pilnībā uzlādēti, indikators tiek izslēgts. Atvienojiet USB kabeli no kameras.
- ⚠ Uzlādes kļūmes gadījumā baterijas uzlādes indikators sāks mirgot. Atvienojiet un no jauna pievienojiet USB kabeli.

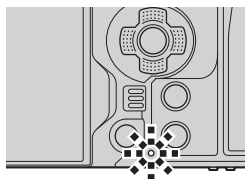

🔧 Baterija tiks uzlādēta neatkarīgi no tā, vai kamera ir ieslēgta vai izslēgta.

Uzlādes laiks būs ilgāks, ja kamera ir ieslēgta.

🔧 Uzlāde tiek apturēta, ja akumulatora temperatūra ir pārāk augsta. Tā atsāksies, kad baterijas temperatūra nokritīsies.

🔧 Lai uzlādētu akumulatoru, var izmantot lādētāju (BCX-1: iegādājams atsevišķi). (296. lpp.)

🔧 Drošības apsvērumu dēļ uzlādes process var aizņemt vairāk laika vai akumulators var nesasniegt pilnu uzlādi, ja akumulators tiek lādēts vidē, kurā ir augsta temperatūra.

⚠ USB maiņstrāvas adapteris

- Vienmēr atvienojiet USB maiņstrāvas adapteri pirms tīrīšanas. Atstājot USB maiņstrāvas adapteri pievienotu tīrīšanas laikā, pastāv traumu vai elektrošoka risks.

Baterijas uzlāde, izmantojot USB ierīci

Baterija, kas ievietota kamerā, lādēties, kamēr kamera ar USB kabeli ir savienota ar USB PD saderīgu USB ierīci.

1

Sagatavošana

■ Uzlāde, izmantojot USB vadu

1 Pārliecinieties, vai svira **ON/OFF** ir pozīcijā **OFF**.

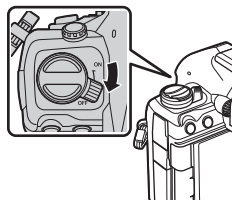

2 Pievienojiet kameru USB ierīcei, izmantojot USB kabeli.

- Pievienojot USB vadu, izmantojiet komplektācijā iekļauto kabeļa aizsargu un kabeļa fiksatoru, lai nebojātu pieslēgvietas. ➡ „Kabeļu aizsargu piestiprināšana” (20. lpp.)
- Uzlādes laikā iedegas baterijas uzlādes līmeņa indikators. Uzlādes ilgums ir atkarīgs no USB ierīces nodotās jaudas. Kad akumulatori ir pilnībā uzlādēti, indikators tiek izslēgts.

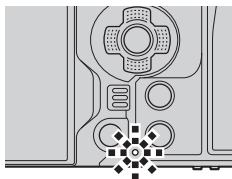
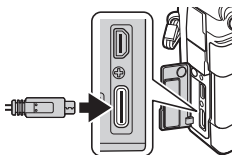

- ⓘ Uzlādes kļūmes gadījumā baterijas uzlādes indikators sāks mirgot. Atvienojiet un no jauna pievienojiet USB kabeli.
- ⚡ Strāvas padeve tiek pārtraukta, kad akumulators ir uzlādēts. Lai atsāktu uzlādi, atvienojiet un no jauna pievienojiet USB kabeli.
- ⚡ Fotokameru var pieslēgt enerģijas avotam, izmantojot pārnēsājamus akumulatorus un līdzīgas ierīces, kas fotokamerai tiek pievienotas ar USB vadu. Lai uzzinātu vairāk, skatiet „Strāvas padeve fotokamerai, izmantojot USB vadu (USB strāvas padeve)” (289. lpp.).

Atmiņas kartes ievietošana un izņemšana

Atmiņas kartes ievietošana

Šajā rokasgrāmatā visas atmiņas ierīces tiek dēvētas par kartēm.

Fotokamerā var ievietot trešās puses ražotas SD, SDHC vai SDXC atmiņas kartes, kas atbilst SD (Secure Digital) standartam.

Ja atmiņas kartes tiek izmantotas pirmo reizi vai tās ir lietotas citās fotokamerās vai datoros, tās vispirms ir jāformatē šajā fotokamerā. ➡ „Kartes formatēšana (Kartes formatēšana)” (243. lpp.)

- Fotokamerai ir divas karšu pieslēgvietas.

1 Pārļiecinieties, vai svira **ON/OFF** ir pozīcijā **OFF**.

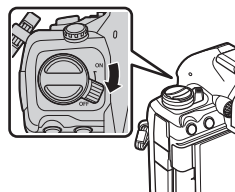

2 Atveriet kartes nodalījuma pārsegu.

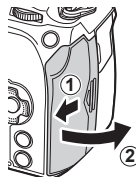

3 Ievietojiet atmiņas karti.

- Iebīdīet karti, līdz tā ar klikšķi nofiksējas vietā.
- ⚠ Ja karte ir bojāta vai deformēta, pārmērīgi nespiediet to. Citādi var sabojāt kartes slotu.

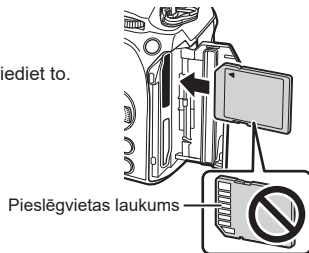

4 Aizveriet kartes nodalījuma pārsegu.

- Aizveriet to līdz galam, līdz atskan klikšķis.

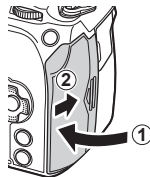

Atmiņas kartes izņemšana

Piespiediet atmiņas karti, lai to izstumtu. Izvelciet atmiņas karti.

- ⓘ Nekādā gadījumā neizņemiet akumulatorus vai atmiņas kartes, ja tiek rādīts atmiņas karšu piekļuves indikators (35. lpp.).



Divu atmiņas karšu izmantošana

Ja ir ievietotas divas atmiņas kartes, varat atbilstoši saviem mērķiem izvēlēties, kā katra no kartēm tiek izmantota. ➡ „Kartes iestatīšana, kurā tiek ierakstīts (📷) Kartes pieslēgvietas iestatījumi / 📷 Kartes pieslēgvietas iestatījumi“ (244. lpp.)

- Ierakstīt tikai atlasītajā kartē
- Ierakstīt atlasītajā kartē, līdz tā ir pilna, un pēc tam ierakstīt otrā kartē
- Ierakstīt dažāda lieluma vai kompresijas pakāpes attēlus dažādās kartēs
- Ierakstīt katra attēla kopiju abās kartēs

Izmantojamās atmiņas kartes

Šajā rokasgrāmatā visas atmiņas ierīces tiek dēvētas par kartēm. Šajā fotokamerā var lietot šādus SD atmiņas kartes veidus (tirdzniecībā pieejamus): SD, SDHC un SDXC. Lai skatītu jaunāko informāciju, apmeklējiet mūsu tīmekļa vietni.



SD kartes ierakstaizsardzības slēdzis

SD kartes korpusā ir ierakstaizsardzības slēdzis. Iestatot slēdzi stāvoklī „LOCK“, būs liegta datu ierakstīšana kartē. Lai aktivizētu ierakstīšanu, pabīdīet slēdzi atbloķēšanas stāvoklī.



- ⓘ Video filmu ierakstīšanas laikā izmantojiet SD karti, kas ir saderīga ar 10. vai augstāku SD ātruma klasi.
- ⓘ UHS-II vai UHS-I karte ar UHS 3. vai labāku ātruma kategoriju ir nepieciešama, ja: [📷 ⚡] izvēlnē ir atlasīta filmas izšķirtspēja [4K] vai [C4K] vai [📷 ⚡] izvēlnē ir atlasīta Kustību kompensācija [A-] (All-Intra)
- 🔧 Atmiņas kartē saglabātie dati netiks pilnībā izdzēsti pat pēc kartes formatēšanas vai datu izdzēšanas. Atbrīvojoties no kartes, iznīciniet atmiņas karti, lai izvairītos no personiskas informācijas noplūdes.
- 🔧 Piekļuve dažām apskates un citām funkcijām var būt ierobežota, kad ieraksta aizsardzības slēdzis ir pozīcijā LOCK.

Objektīvu pievienošana un noņemšana

Objektīva piestiprināšana fotokamerai

- Lai iegūtu vairāk informācijas par saderīgiem objektīviem, skatiet lappusi 293.

1 Pārlicinieties, vai svira **ON/OFF** ir pozīcijā **OFF**.

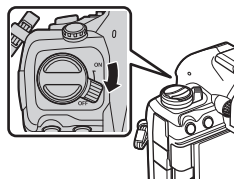

2 Noņemiet objektīva aizmugurējo vāciņu un fotokameras korpusa vāciņu.

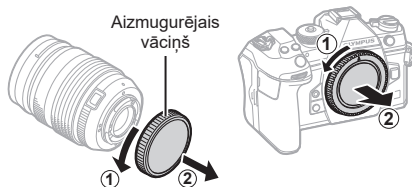

3 Novietojiet sarkano objektīva piestiprināšanas atzīmi, kas atrodas uz fotokameras, pretī sarkanajai savietošanas atzīmei, kas atrodas uz objektīva, pēc tam ievietojiet objektīvu fotokameras korpusā.

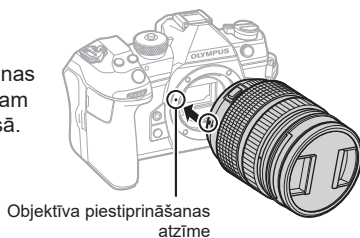

4 Pagrieziet objektīvu pulksteņrādītāju kustības virzienā, līdz atskan klikšķis.
⌚ Nenospiediet objektīva atbrīvošanas taustiņu.
⌚ Nepieskarieties kameras iekšpusei.

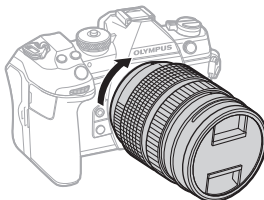

5 Noņemiet objektīva priekšējo vāciņu.

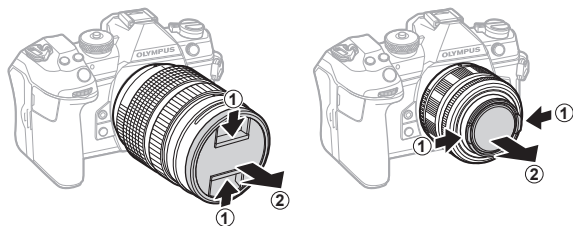

1

Sagatavošana

Objektīvu noņemšana

- 1 Pārliecinieties, vai svira **ON/OFF** ir pozīcijā **OFF**.

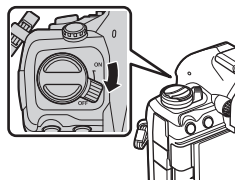

- 2 Turiet nospiestu objektīva atbrīvošanas taustiņu un grieziet objektīvu, kā redzams attēlā.

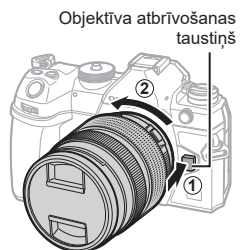

1

Sagatavošana

Displeja izmantošana

Grieziet displeju vieglākai apskatei. Displeja lenķi var pielāgot atbilstoši fotografēšanas apstākļiem.

1
Sagatavošana

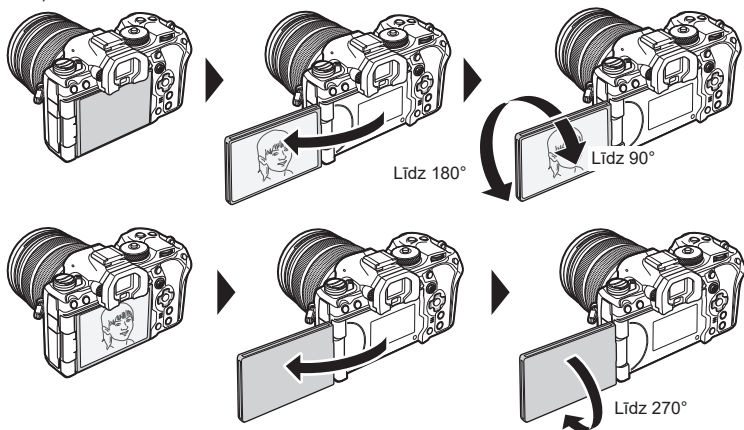

- Saudzīgi pagrieziet displeju tā kustības robežās. Displeja griešana tālāk par norādītajām robežām var sabojāt pieslēgvietas.

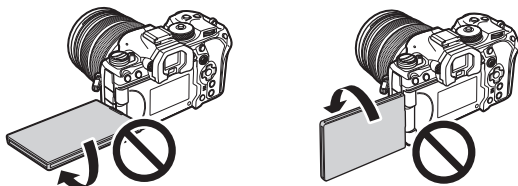

- Fotokameru var konfigurēt, lai, pagriežot displeju pašportretu uzņemšanas pozīcijā, caur objektīvu tiktu rādīts skata spoguļattēls vai Power Zoom objektīvi automātiski veiktu maksimālu tālināšanu. „Pašbildes palīgs (Pašbildes palīgs)*” (229. lpp.)

Fotokameras ieslēgšana

1 Pārslēdziet sviru **ON/OFF** stāvoklī **ON**.

- Kad kamera ir ieslēgta, ieslēgsies arī monitors, un tiks parādīts super vadības panels (71. lpp.). Skatu meklētājs ieslēdzas, kad tuvināt aci skatu meklētājam. Kad skatu meklētājs ir izgaismots, monitors izslēdzas. Informāciju par to, kā pārslēgties starp skatu meklētāju un monitoru, sk. 38. lpp.
- Lai izslēgtu fotokameru, atkal pārslēdziet sviru stāvoklī **OFF**.

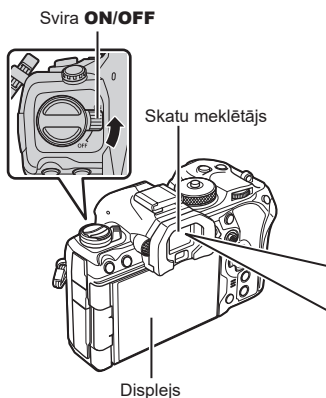

Akumulatora uzlādes līmenis

Fotokamera rāda pašlaik lietotā akumulatora uzlādes līmeni. Baterijas uzlādes līmenis ir parādīts procentuālā izteiksmē.

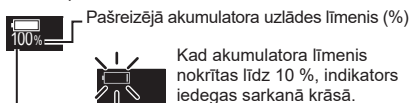

☞ **Fn** var konfigurēt, lai tā ieslēgtu un izslēgtu fotokameru, izmantojot opciju [Fn Lever/Power Lever] izvēlnē. ☞ „Konfigurēšana [Fn Lever/Power Lever]” (224. lpp.)

Gaidīšanas režīms

Ja noteiktu laika periodu netiek izmantots neviens vadības elements, fotokamera automātiski apturēs darbību, lai samazinātu akumulatoru enerģijas patēriņu. Uz šo darbību tiek atiecināts termins „gaidīšanas režīms”.

- Kad fotokamera pārslēdzas gaidīšanas režīmā, tiek izslēgts displejs un pārtraukta darbība. Fotokameru var no jauna aktivizēt, nospiežot aizvaru vai taustiņu .
 - Ja noteiktu laika periodu pēc tam, kad fotokamera ir pārslēgusies gaidīšanas režīmā, netiek veiktas nekādas darbības, fotokamera automātiski tiek izslēgta. Fotokameru var no jauna aktivizēt, to vēlreiz ieslēdzot.
- ⚠ Ja [Settings] > [Power-off Standby] ir atlasīta opcija [On] (iespējots), fotokameras ieslēgšanai no enerģijas ekonomijas režīma var būt nepieciešams ilgāks laiks. ☞ „Bezvadu tīkla iestatījumi, kad fotokamera ir izslēgta (Izslēgšanas gaidstāve)” (265. lpp.)
- ⚠ Laika periodu pirms fotokameras pārslēgšanās enerģijas ekonomijas režīmā vai automātiskas izslēgšanās var atlasīt izvēlnē „Iestatījuma Enerģ. ekon. (enerģijas ekonomēšanas) opcijas (Enerģ ekon.)” (256. lpp.), „Automātiskās izslēgšanas opciju iestatīšana (Automātiskā izsl.)” (256. lpp.)

Sākotnējā iestatīšana

Pirmoreiz ieslēdzot fotokameru, veiciet sākotnējo iestatīšanu, izvēloties valodu un iestatot fotokameras pulksteni.

- ⓘ Kopā ar informāciju par datumu un laiku ir iekļauts arī faila nosaukums. Pirms fotokameras lietošanas pārliecinieties, vai datums un laiks ir iestatīts pareizi. Ja datums un laiks nav iestatīts, dažas funkcijas nevar izmantot.

- 1 Nospiediet taustiņu **OK**, kad parādās sākotnējās iestatīšanas dialoglodziņš, kurā prasīts izvēlēties valodu.

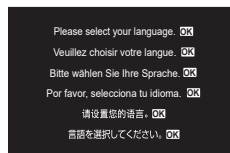

- 2 Iezīmējiet vēlamu valodu, izmantojot priekšējo vai aizmugurējo ripu vai **△ ▽ <▷** taustiņus.



- 3 Kad ir izgaismota vēlamā valoda, nospiediet taustiņu **OK**.

- Nospiežot aizvara pogu pirms taustiņa **OK** nospiešanas, fotokamera pārslēgsies fotografēšanas režīmā, un valoda netiks atlasīta. Jūs varat veikt sākotnējo iestatīšanu, izslēdzot fotokameru un atkal to ieslēdzot, lai parādītos sākotnējās iestatīšanas dialoglodziņš; pēc tam atkārtojiet procesu no 1. darbības.
- Valodu jebkurā brīdī var nomainīt izvēlnē **☰** „Kā rīkoties, ja nav iespējams izlasīt displejā attēloto informāciju“ (34. lpp.)





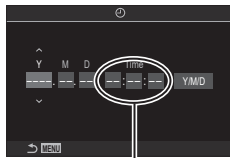

- 4** Iestatiet datumu, laiku un datuma formātu.
- Lai izceltu vienumus, izmantojiet <|> taustiņus.
 - Izmantojiet $\Delta \nabla$, lai nomainītu izcelto vienumu.
 - Pulksteni jebkurā brīdī var regulēt izvēlnē.
 „Fotokameras pulksteņa iestatīšana (🕒 Iestatījumi)” (259. lpp.)



Laiks tiek rādīts 24 stundu formātā.

- 5** Nospiediet taustiņu OK .
- 6** Iezīmējiet laika zonu, izmantojot bulttaustiņus $\Delta \nabla$, un nospiediet taustiņu OK .
- Lai aktivizētu vai deaktivizētu vasaras laiku, nospiediet taustiņu **INFO**.
- 7** Nospiediet taustiņu OK , lai iestatītu pulksteni.

-  Datums un laiks ir ierakstīts atmiņās kopā ar attēliem.
-  Ja akumulators tiek izņemts un fotokamera kādu laiku netiek izmantota, var tikt atiestatīts datuma un laika iestatījums. Šādā gadījumā datumu un laiku iestata izvēlnē.
 „Fotokameras pulksteņa iestatīšana (🕒 Iestatījumi)” (259. lpp.)
-  Pirms filmēšanas var būt nepieciešams pielāgot kadru skaitu.  „Fotogrāfiju un filmu kvalitātes iestatīšana (📷 / 📹)” (142. lpp.)

Kā rīkoties, ja nav iespējams izlasīt displejā attēloto informāciju

Ja redzat nepazīstamas rakstzīmes vai vārdus citā valodā, iespējams, nesaat atlasījis pareizo valodu. Lai izvēlētos citu valodu, veiciet tālāk minētās darbības.

- 1 Nospiediet taustiņu **MENU**, lai skatītu izvēlnes.

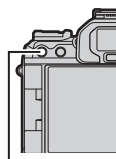

Taustiņš **MENU**

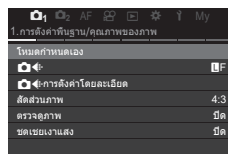

- 2 Izceliet **Y** (iestatīšanas) cilni, izmantojot priekšējo ripu.

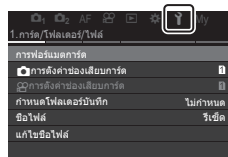

- 3 Atlasiet ekrānu, kurā parādās [●●], izmantojot <> pogas vai aizmugurējo ripu.

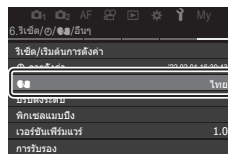

- 4 Iezīmējiet [●●], izmantojot bulttaustiņus **Δ** **▽**, un nospiediet taustiņu **OK**.



- 5 Iezīmējiet vēlamo valodu, izmantojot taustiņus **Δ** **▽** **<** **>**, un nospiediet taustiņu **OK**.



2 Fotografēšana

Informācijas rādījumi fotografēšanas laikā



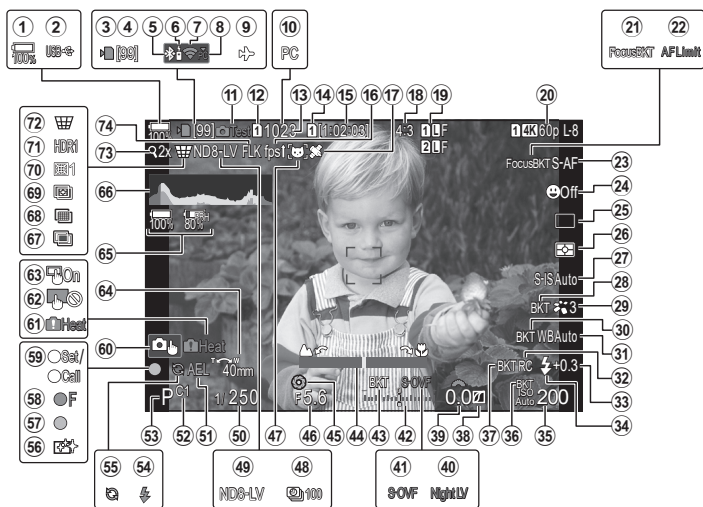

☞ Informāciju par super vadības paneli, kas pēc noklusējuma parādīts monitorā, sk. 73. lpp.

Displeja rādījums fotoattēlu uzņemšanas laikā

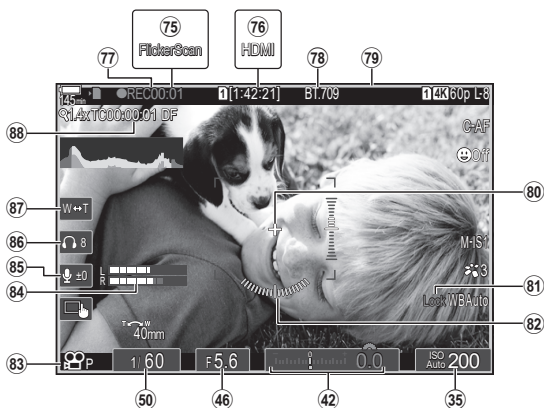

Displeja rādījums filmēšanas laikā



- ① Akumulatora uzlādes līmenis.....31. lpp.
- ② USB PD289. lpp.
- ③ Kartes ierakstīšanas indikators22, 26. lpp.
- ④ Maksimālais nepārtraukto kadru skaits.....130. lpp.
- ⑤ Aktīvs Bluetooth® savienojums.....262, 282. lpp.
- ⑥ Tālvadība.....282. lpp.
- ⑦ Bezvadu LAN savienojums263, 269. lpp.
- ⑧ Aktīvs savienojums ar datoru (Wi-Fi).....269. lpp.
- ⑨ Lidojuma režīms262. lpp.
- ⑩ Aktīvs savienojums ar datoru (USB vads)*1286. lpp.
- ⑪ Testa att.212. lpp.
- ⑫  Saglabāt iestatījumus245. lpp.
- ⑬ Saglabājamo attēlu skaits.....332. lpp.
- ⑭  Saglabāt pieslēgvietu245. lpp.
- ⑮ Pieejamais ieraksta laiks332. lpp.
- ⑯ Kadru skaits227. lpp.
- ⑰ Bluetooth pozīcijas informācija.....268. lpp.
- ⑱ Attēla malu attiecība146. lpp.
- ⑲  attēla kvalitāte142. lpp.
- ⑳  Attēla kvalitāte143. lpp.
- ㉑ Fokusa paketēšana180. lpp.
- ㉒ AF ierobež.94. lpp.
- ㉓ AF režīms74. lpp.
- ㉔ Sejas prioritāte/Acu prioritāte.....90. lpp.
- ㉕ Kadru pārejas režīms (viena kadra/ sērijveida fotografēšana/taimeris/ vibrāciju mazināšana/ kļusā fotografēšana/Pro uzņ.)128. lpp.
- ㉖ Ekspoz. režīms111. lpp.
- ㉗ Attēla stabil.138. lpp.
- ㉘ ART paketēšana179. lpp.
- ㉙ Attēla rež.147. lpp.
- ㉚ Baltā balansā paketēšana177. lpp.
- ㉛ Baltā balanss152. lpp.
- ㉜ Tālvadības režīms126. lpp.
- ㉝ Zibspuldzes intensitātes vadība125. lpp.
- ㉞ Zibsp. režīms122. lpp.
- ㉟ ISO jutība.....115. lpp.
- ㊱ ISO paketēšana178. lpp.
- ㊲ FL paketēšana177. lpp.
- ㊳ Izgaismoj. un ēnu kontrole.....217. lpp.
- ㊴ Ekspoz. kompensācijas vērtība108. lpp.
- ㊵ Nakts redzamība.....227. lpp.
- ㊶ LV režīms227. lpp.
- ㊷ Ekspoz. kompensācija108. lpp.
- ㊸ AE paketēšana176. lpp.
- ㊹ Fokusa indikators.....104. lpp.
- ㊺ Priekšsk.226. lpp.
- ㊻ Apertūras vērtība45, 47. lpp.
- ㊼ Objekta atpazīšana.....92. lpp.
- ㊽ Fotografēšana ar laika aizturi ...169. lpp.
- ㊾ Fotografēšana ar tiešo ND filtru160. lpp.
- ㊿ Aizvara ātrums.....45, 49. lpp.
- 1 AE fiksēšana111. lpp.
- 2 Pielāgotais režīms58. lpp.
- 3 Uzņemšanas režīms45. lpp.
- 4 Zibspuldze120. lpp. (mirgo: notiek uzlāde, deg: uzlāde ir pabeigta)
- 5 Aktīva funkcija Pro uzņ.135. lpp.
- 6 Pretputekļu funkcija307. lpp.
- 7 AF apstiprinājuma indikators42. lpp.
- 8 SH2 Apertūras brīdinājums128. lpp.
- 9 IESTATĪŠANAS funkcija/ ZVANA funkcija295. lpp.
- 10 Skārienvadība43. lpp.
- 11 Brīdinājums par iekšējo temperatūru311. lpp.
- 12 Atspējo skārienvadību103. lpp.
- 13 Skārienvadība.....43. lpp.
- 14 Tālummaiņas darbības virziens/ Fokusa attāl.
- 15 Visa bateriju informācija.....31, 297. lpp.
- 16 Histogramma39. lpp.
- 17 Vairākk. eksponēšana.....165. lpp.
- 18 Augstas izšķirt. uzņ.....158. lpp.
- 19 Fokusējumu apvienoj.....162. lpp.
- 20 Zivs acs kompensāc.173. lpp.
- 21 HDR164. lpp.
- 22  Trapeces kompensācija172. lpp.
- 23 Digit. telepārveidot168. lpp.
- 24 Uzņemš. bez ģirboņas137. lpp.
- 25 Mirgoņas skenēšana.....110. lpp.
- 26 HDMI izvade.....184. lpp.

- 77 Ierakstīšanas laiks (tiek rādīts ierakstīšanas laikā).....61. lpp.
- 78  skatīšanas palīgs.....157. lpp.
- 79 Sarkanais kadrs filmēšanas laikā187. lpp.
- 80 Centra atzīme185. lpp.
- 81  bloķēšana.....155. lpp.
- 82 Līmeņrādis.....40. lpp.
- 83  režīms (filmas ekspoz. režīms)62. lpp.
- 84 Ierakstīšanas līmeņa mērītājs.....64. lpp.
- 85 Skaņas ierakstīšanas skaļuma līmenis64. lpp.
- 86 Austiņu skaļums64. lpp.
- 87 Elektr. tālum.....64. lpp.
- 88 Laika kods.....183. lpp.

*1 Parādīts, kad kamera ir pievienota OM Capture režīmā [RAW/Control] un dators ir vienīgā attēlu saglabāšanas vieta (286. lpp.).

Rādījumu pārslēgšana

Fotokamera izmanto acs sensoru, lai automātiski pārslēgtos starp skatu meklētāja un monitora displeju. Skatu meklētāja un monitora displejs (super vadības panelis/ tiešskats) arī parāda informāciju par kameras iestatījumiem. Izvēlei ir pieejamas opcijas, ar kurām var pielāgot rādījumu pārslēgšanu un izvēlēties parādīto informāciju. Pēc noklusējuma kameras monitorā ir attēlots super vadības panelis (71. lpp.).

Fotoattēlu kadrēšana skatu meklētājā

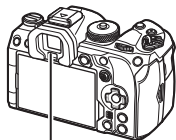

Skatu meklētājs



Tuvinot aci skatu meklētājam, tas automātiski ieslēdzas. Kad ir izgaismots skatu meklētājs, displejs tiek izslēgts.

Fotoattēlu kadrēšana displejā

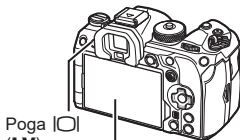

Poga (LV)

Displejs



Monitorā ir parādīts super vadības panelis. Tas pārslēdz tiešskatu, nospiežot (LV) taustiņu.

↓ Poga (LV)



- Ja skatu meklētājs neatrodas fokusā, tuviniet aci skatu meklētājam un regulējiet rādījuma fokusu, pagriežot dioptriju regulēšanas ripu.

Dioptra regulēšanas ripa

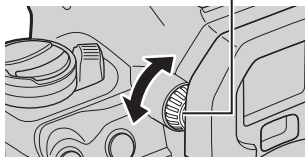

Ir pieejamas rādījumu pārslēgšanas un skatu meklētāja rādījuma opcijas.

„Skatu meklētāja rādījuma stila izvēle (ESM stils)” (230. lpp.), „Acs sensora konfigurēšana (Acs sensora iestatījumi)” (252. lpp.)

Varat fotografēšanas laikā pārslēgt displejā parādīto informāciju, izmantojot taustiņu **INFO**.



Taustiņš **INFO**

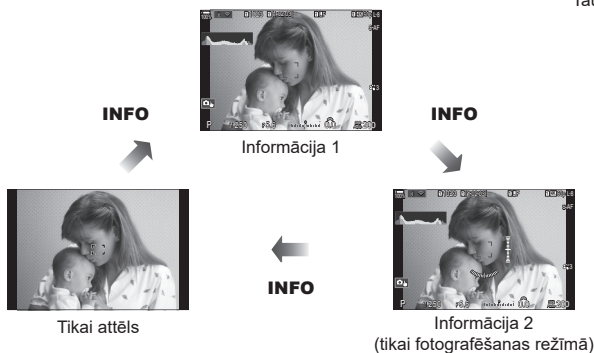

- Informācijas rādījuma ekrānus var pārslēgt jebkurā virzienā, turot nospiestu taustiņu **INFO** un pagriežot ripu.
- Informāciju, kas parādīta fotografēšanas režīmā, un informāciju filmēšanas režīmā var iestatīt atsevišķi. „Filmēšanas indikatori” (Inform. iestatījumi/ Inform. iestatījumi)“ (232. lpp.)
- Varat izvēlēties, vai attēlot informāciju, kamēr aizvara poga ir nospiesta līdz pusei. „Displeja konfigurēšana, kad aizvara poga ir nospiesta līdz pusei (Informācija, nospiežot līdz pusei)” (233. lpp.)

Histogrammas rādījums

Tiek parādīta histogramma, kurā redzams spilgtuma sadalījums attēlā. Horizontālā ass uzrāda spilgtumu, bet vertikālā – katras attēla spilgtuma vienības pikseļu skaitu. Fotografēšanas laikā vietas virs augšējās robežvērtības ir redzamas sarkanā krāsā, tās, kas atrodas zem apakšējās robežvērtības, ir zilā krāsā, savukārt tās, kas mērītas, izmantojot punktteida eksponometrijas diapazonu, – zaļā krāsā. Augšējo un apakšējo robežvērtību ir iespējams mainīt. „Histogrammas ekspozīcijas brīdinājums (Histogrammas iestat.)” (238. lpp.)

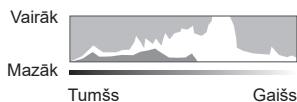

Izgaismojumi un ēnas

Izgaismojumi un ēnas, kas tiek noteikti atbilstoši histogrammas rādījuma augšējai un apakšējai robežvērtībai, tiek parādīti sarkanā un zilā krāsā. Augšējo un apakšējo robežvērtību ir iespējams mainīt. „Histogrammas ekspozīcijas brīdinājums (Histogrammas iestat.)” (238. lpp.)

Līmeņrāža parādīšana

Norādīta kameras orientācija. Vertikālajā joslā tiek rādīts „slīpuma” virziens un horizontālajā joslā — „horizonta” virziens.

- Līmeņrādis ir paredzēts tikai kā orientieris.
- Kalibrējiet līmeņrādi, ja šķiet, ka vertikālā vai horizontālā līmeņa rādījums vairs nav precīzs.  „Līmeņrāža kalibrēšana (Līmeņa regulēšana)” (260. lpp.)

Izmantojiet režīmu ripu, lai atlasītu fotografēšanas režīmu, un pēc tam uzņemiet attēlu.

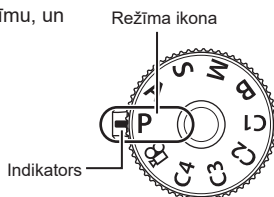

Fotografēšanas režīmu veidi

Informāciju par dažādu fotografēšanas režīmu izmantošanu skatiet turpmākajās sadaļās.

| | |
|--------------------|--|
| P | Programmas autoekspozīcija (45. lpp.) |
| A | Apertūras prioritātes autoekspozīcija (47. lpp.) |
| S | Aizvara prioritātes autoekspozīcija (49. lpp.) |
| M | Manuāla ekspozīcija (51. lpp.) |
| B | Bulb/laiks (53. lpp.) |
| | Tiešā kombinēšana (56. lpp.) |
| C1/C2/C3/C4 | Pielāgotie režīmi (59. lpp.) |

Informāciju par režīmu ripu sk. 61. lpp.

1 Nospiediet režīmu ripas fiksatoru, lai to atbrīvotu un pēc tam iestatiet režīmu, kuru vēlaties izmantot.

- Nospiežot režīmu ripas fiksatoru, režīma ripa tiek fiksēta. Katru reizi nospiežot režīmu ripas fiksatoru, tā tiek fiksēta vai atbrīvota.

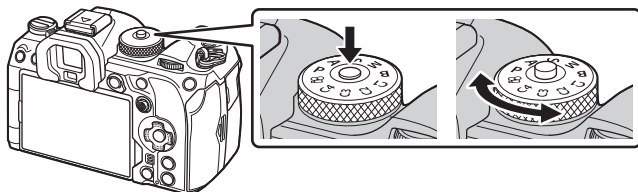

2 Kadrējiet fotouzņēmumu.

- Uzmanieties, lai pirksti vai fotokameras siksnīņa nenosiedz objektīvu vai AF gaismu.

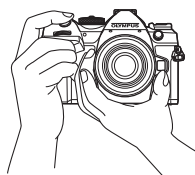

Ainavas pozīcija

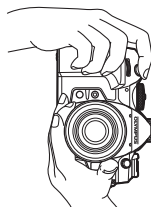

Portreta pozīcija

3 Noregulējiet fokusu.

- Viegli nospiediet aizvara pogu līdz pirmajai pozīcijai (nospiediet aizvara pogu līdz pusei).
Tiks parādīts AF apstiprinājuma indikators (●), un fokusēšanas vietā būs redzams zaļš rāmis (AF mērķis).

🔊 Fokusēšanu var veikt arī, nospiežot taustiņu **AF-ON**. (85. lpp.)

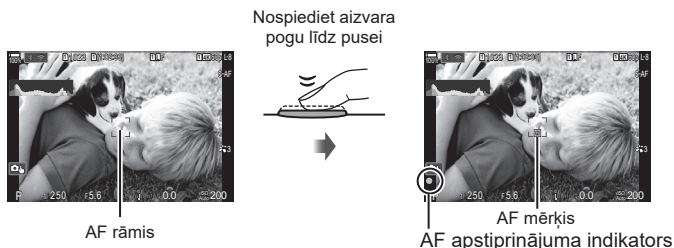

- ① Ja fotokamera nevar fokusēt, AF apstiprinājuma indikators mirgo (308. lpp.).
- ① AF rāmis mainās atkarībā no izvēlēta AF mērķa režīma. Pēc vajadzības izmainiet AF mērķa lauku (79. lpp.) un pozīciju (78. lpp.).
- ① AF mērķis nav redzams, kad ir izvēlēts AF mērķa režīms [All] (79. lpp.).

4 Nospiediet aizvara pogu.

- Nospiediet aizvara pogu līdz galam (pilnībā).
- Fotokamera atvērs aizvaru un uzņems attēlu.



🔊 Varat veikt fokusēšanu un fotografēt, izmantojot skārienvadīklas. 📱 „Fotografēšana, izmantojot skārienekrāna funkcijas” (43. lpp.)

Varat pieskarties objektam, lai fokusētu un uzņemtu fotoattēlu.

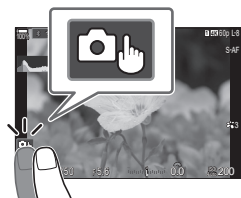

| | |
|--|---|
| | Pieskarities objektam, lai to fokusētu, un pēc tam automātiski atļaidiet aizvaru. Šī opcija nav pieejama režīmā B (bulb), (filmu) režīmā vai ja AF režīmam ir izvēlēta opcija [AF] vai [AF MF] (74. lpp.). |
| | Fotografēšana, izmantojot skārienekrāna funkcijas, ir atspējota. |
| | Pieskarities, lai parādītu AF mērķi un fokusētu objektu izvēlētajā apgabalā. Izmantojiet skārienekrānu, lai izvēlētos fokusēšanas rāmja novietojumu un lielumu. Fotoattēlus var uzņemt, nospiežot aizvara pogu. |
| | Ja tiek noteikti vairāki portreta objekti, pieskarities, lai izvēlētos objektu, kuru izmantot fokusēšanai. tiek parādīts, ja iespējai [Face & Eye Detection] ir iestatīts jebkurš režīms, izņemot [Off] (90. lpp.). Objekta izvēle nav iespējama, ja (filmu) režīmā (143. lpp.) ir izvēlēts [FHD 120/60p L-8] kadru skaits (liela ātruma filmu ierakstīšana). |

- Pieskaroties ikonai, iestatījumi pārslēdzas.

⚠ Nepieskarities ekrānam ar nagiem vai citiem asiem priekšmetiem.

⚠ Cimdi vai displeja aizsargpārklājumi var traucēt skārienekrāna lietošanu.

■ Objekta priekšskatīšana (📷)

1 Ekrānā pieskarities objektam.

- Tiks parādīts AF mērķis.
- Lietojiet slīdņi, lai izvēlētos rāmja lielumu.
- Pieskarities pogai , lai izslēgtu AF mērķa rādīšanu.



2 Izmantojiet slīdņi, lai regulētu AF mērķa lielumu, un pēc tam pieskarities pogai Y, lai tuvinātu fotografējamo objektu rāmī.

- Izmantojiet pirkstu, lai ritinātu ekrānu, kad attēls ir tuvināts.
- Pieskarities pogai , lai atceltu tālummaiņas parādīšanu.

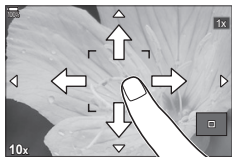



- Skārienekrānu nevar izmantot turpmāk aprakstītajos gadījumos.

Kamēr tiek lietoti taustiņi un ripas

- Skārienekrāna darbību iespējams atspējot. „Skārienvadītāku atspējošana (Skārienekrāna iestat.)“ (251. lpp.)

Fotoattēls tiek parādīts uzreiz pēc uzņemšanas. Tādējādi ir iespējams ātri pārskatīt fotoattēlu. Varat izvēlēties attēla parādīšanas ilgumu vai pilnībā atspējot pārskatīšanu. Lai beigtu fotoattēla pārskatīšanu un atsāktu fotografēšanu, jebkurā laikā nospiediet aizvara pogu līdz pusei.

| | |
|---|--|
| 0.3–20sec | Izvēlieties, cik ilgi fotoattēls tiks rādīts. |
| Off | Fotoattēla pārskatīšana ir atspējota. Pēc attēla uzņemšanas fotokamera turpina rādīt skatu caur objektīvu. |
| Auto  | Pēc uzņemšanas pārslēgties uz apskati. Varat dzēst fotoattēlus un veikt citas apskates darbības. |

- 1 Lai parādītu izvēlnes, nospiediet taustiņu **MENU**.
- 2 lezīmējiet  cilni, izmantojot priekšējo ripu.

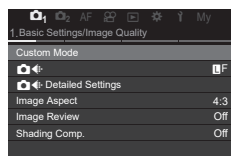

- 3 lezīmēt [1. Basic Settings/Image Quality], izmantojot <|> taustiņus vai aizmugurējo ripu.
- 4 lezīmējiet [Image Review], izmantojot taustiņus $\Delta \nabla$, un nospiediet taustiņu **OK**.

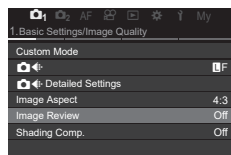

- 5 Izmainiet iestatījumu, izmantojot $\Delta \nabla$ pogas, un nospiediet taustiņu **OK**.

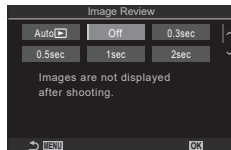

- 6 Nospiediet taustiņu **MENU**, lai izietu no izvēlnēm.

Fotoattēlu uzņemšana, izmantojot fotografēšanas režīmus

Režīms, kurā fotokamera izvēlas apertūru un aizvara ātrumu (P: programmas autoekspozīcija)

P A S M B iB

Fotokamera automātiski iestata optimālu apertūru un aizvara ātrumu atbilstoši objekta gaišumam.

- 1 Pagrieziet režīmu ripu uz **P**.

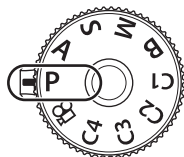

- 2 Fokusējiet un skatieties displejā.

- Izmantojiet priekšējo un aizmugurējo ripu, lai pielāgotu tālāk norādītos iestatījumus.
Priekšējā ripa: ekspozīcijas kompensācija (108. lpp.)
Aizmugurējā ripa: programmas maiņa (46. lpp.)
- Tiek parādītas fotokameras izvēlētās aizvara ātruma un apertūras vērtības.
- Ekspozīcijas kompensācijas pielāgošanai varat izmantot arī taustiņu . Turiet taustiņu nospiestu un pēc tam pagrieziet priekšējo vai aizmugurējo ripu.



apertūra
Aizvara ātrums
Fotografēšanas režīms

- 3 Fotografējiet.

- Priekšējās un aizmugurējās ripas funkcijas varat izvēlēties. „Funkciju piešķiršana priekšējai un aizmugurējai ripai (Ripas funkcija/ Ripas funkcija)“ (218. lpp.)
- Varat izmantot **Fn** sviru, lai samainītu priekšējās un aizmugurējās ripas funkcijas. Svirai var piešķirt arī citas funkcijas. „Fn sviras pielāgošana (Fn sviras iestatījumi)“ (221. lpp.)

Fotografējamais objekts ir pārāk tumšs vai pārāk gaišs

Ja fotokamera nevar sasniegt optimālo ekspozīciju, aizvara ātruma un apertūras rādījumi mirgo, kā parādīts attēlā.

| Rādījums | Problēma/risinājums |
|--|---|
| <p>Liela apertūra (mazs f skaitlis)/maza aizvara ātrums</p> | <p>Fotografējamais objekts ir pārāk tumšs.</p> <ul style="list-style-type: none"> Izmantojiet zibspuldzi. |
| <p>Maza apertūra (liels f skaitlis)/liels aizvara ātrums</p> | <p>Fotografējamais objekts ir pārāk gaišs.</p> <ul style="list-style-type: none"> Fotokameras eksponometrijas robežas ir pārsniegtas. Izmantojiet kāda cita ražotāja neitrāla blīvuma (Neutral Density — ND) filtru, lai samazinātu gaismas apjomu, kas iekļūst fotokamerā. Režīmā [♥] (klus) ir pieejams aizvara ātrums līdz pat 1/32000 s. „Fotografēšana bez aizvara skaņas (Klusie[♥] iestatījumi)” (134. lpp.), „Sērijuveida fotografēšana/fotografēšana, izmantojot taimerī” (128. lpp.) |

Kad [📷 ISO] nav iestatīts [Auto], optimālu ekspozīciju var sasniegt, nomainot iestatījumu. „ISO jutības maiņa (ISO)” (115. lpp.)

Apertūras vērtība, kas tiek rādīta laikā, kad rādījums mirgo, mainās atkarībā no objektīva tipa un objektīva fokusa attāluma.

■ Programmas maiņa

Nemainot ekspozīciju, jūs varat izvēlēties dažādas apertūras un aizvara ātruma kombinācijas, kuras fotokamera izveido automātiski. To dēvē par programmas maiņu.

1 Pagrieziet aizmugurējo ripu, līdz fotokamera parāda nepieciešamo apertūras un aizvara ātruma kombināciju.

- Kamēr ir aktīva programmas maiņa, displejā fotografēšanas režīma indikatora **P** vietā ir redzams **Ps**. Lai pārtrauktu programmas maiņu, pagrieziet aizmugurējo ripu pretējā virzienā, līdz indikators **Ps** vairs netiek rādīts.

Varat izvēlēties, vai displejā parādīt ekspozīcijas kompensācijas radīto efektu vai saglabāt nemainīgu spilgtumu ērtākai skatīšanai. „Displeja izskata maiņa (📷 Tiešskates režīms)” (227. lpp.)



Programmas maiņa

Šajā režīmā varat izvēlēties apertūru (f skaitli), un fotokamera automātiski iestata optimālai ekspozīcijai nepieciešamo aizvara ātrumu atbilstoši objekta gaišumam. Mazāka apertūras vērtība (lielāks atvērums) samazina fokusā esošā apgabala dziļumu (asuma dziļumu), mīkstinot fona detaļas. Lielāka apertūras vērtība (mazāks atvērums) palielina asuma dziļumu, fokusējot arī apgabalus objekta priekšā un aizmugurē.

Mazākas apertūras vērtības...



...samazina asuma dziļumu un padara izplūdumu intensīvāku.

Lielākas apertūras vērtības...

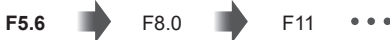

...palielina asuma dziļumu.

1 Pagrieziet režīmu ripu uz **A**.

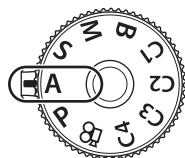

2 Izvēlieties apertūru.

- Izmantojiet priekšējo un aizmugurējo ripu, lai pielāgotu tālāk norādītos iestatījumus.
Priekšējā ripa: ekspozīcijas kompensācija (108. lpp.)
Aizmugurējā ripa: apertūra
- Displejā tiks parādīts fotokameras automātiski iestatītais aizvara ātrums.
- Ekspozīcijas kompensācijas pielāgošanai varat izmantot arī taustiņu . Turiet taustiņu nospiestu un pēc tam pagrieziet priekšējo vai aizmugurējo ripu.





Diafragmas atvērums

3 Fotografējiet.

- Priekšējās un aizmugurējās ripas funkcijas varat izvēlēties. „Funkciju piešķiršana priekšējai un aizmugurējai ripai (Ripas funkcija/ Ripas funkcija)” (218. lpp.)
- Varat izmantot **Fn** sviru, lai samainītu priekšējās un aizmugurējās ripas funkcijas. Svirai var piešķirt arī citas funkcijas. „Fn sviras pielāgošana (Fn sviras iestatījumi)” (221. lpp.)
- Varat izvēlēties, vai displejā parādīt ekspozīcijas kompensācijas radīto efektu vai saglabāt nemainīgu spilgtumu ērtākai skatīšanai. „Displeja izskata maiņa (Tiešskates režīms)” (227. lpp.)
- Varat iestatīt izvēlēto apertūras vērtību un priekšskatīt asuma dziļumu. „Pogu funkciju maiņa (Pogas iestatījumi)” (210. lpp.)

Fotografējamais objekts ir pārāk tumšs vai pārāk gaišs

Ja fotokamera nevar sasniegt optimālo ekspozīciju, aizvara ātruma rādītājs mirgo, kā parādīts.

| Rādītājs | Problēma/risinājums |
|---|---|
| <p>Mazs aizvara ātrums</p>  | <p>Nepietiekama ekspozīcija.</p> <ul style="list-style-type: none"> Izvēlieties mazāku apertūras vērtību. |
| <p>Liels aizvara ātrums</p>  | <p>Pārekspozīcija.</p> <ul style="list-style-type: none"> Izvēlieties lielāku apertūras vērtību. Ja ir izvēlēta lielākā apertūras vērtība, bet fotografējamais objekts joprojām ir pāreksponēts, fotokameras eksponometrijas robežas ir pārsniegtas. Izmantojiet kāda cita ražotāja neitrāla blīvuma (Neutral Density — ND) filtru, lai samazinātu gaismas apjomu, kas iekļūst fotokamerā. Režīmā [♥] (kluss) ir pieejams aizvara ātrums līdz pat 1/32000 s.  „Fotografēšana bez aizvara skaņas (Klusie[♥] iestatījumi)” (134. lpp.), „Sērijveida fotografēšana/ fotografēšana, izmantojot taimeri” (128. lpp.) |

 Kad [ISO] nav iestatīts [Auto], optimālu ekspozīciju var sasniegt, nomainot iestatījumu.

 „ISO jutības maiņa (ISO)” (115. lpp.)

Šajā režīmā varat izvēlēties aizvara ātrumu, un fotokamera automātiski iestata optimālai eksponēcijai nepieciešamo apertūru atbilstoši objekta gaišumam. Ar lielāku aizvara ātrumu ir iespējams „apturēt” objektus, kas ātri kustas. Ar mazāku aizvara ātrumu kustīgi objekti izplūst, piešķirot tiem kustības iespaidu un radot dinamikas efektu.

Mazāks aizvara ātrums...



15



60



250



Lielāks aizvara ātrums...

...rada dinamiskus fotoattēlus ar kustības iespaidu.

...„aptur” objektus, kas ātri kustas.

1 Pagrieziet režīmu ripu pozīcijā S.

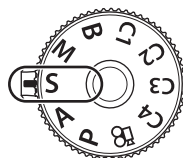

2 Izvēlieties aizvara ātrumu.

- Izmantojiet priekšējo un aizmugurējo ripu, lai pielāgotu tālāk norādītos iestatījumus.

Priekšējā ripa: eksponēcijas kompensācija (108. lpp.)

Aizmugurējā ripa: aizvara ātrums

- Aizvara ātruma vērtību var iestatīt diapazonā no 1/8000 līdz 60 s.

- Režīmā [♥] (kluss) ir pieejams aizvara ātrums līdz pat 1/32000 s. „Fotografēšana bez aizvara skaņas (Klusie [♥] iestatījumi)” (134. lpp.), „Sērijveida fotografēšana/fotografēšana, izmantojot taimeri” (128. lpp.)

- Displejā tiek parādīta fotokameras automātiski iestatītā apertūras vērtība.

- Eksponēcijas kompensācijas pielāgošanai varat izmantot arī taustiņu . Turiet taustiņu nospiestu un pēc tam pagrieziet priekšējo vai aizmugurējo ripu.



Aizvara ātrums

3 Fotografējiet.

- Priekšējās un aizmugurējās ripas funkcijas varat izvēlēties. „Funkciju piešķiršana priekšējai un aizmugurējai ripai (Ripas funkcija/ Ripas funkcija)” (218. lpp.)

- Varat izmantot **Fn** sviru, lai samainītu priekšējās un aizmugurējās ripas funkcijas. Svira var piešķirt arī citas funkcijas. „Fn sviras pielāgošana (Fn sviras iestatījumi)” (221. lpp.)



- Varat izvēlēties, vai displejā parādīt eksponēcijas kompensācijas radīto efektu vai saglabāt nemainīgu spilgtumu ērtākai skatīšanai. „Displeja izskata maiņa (Tiesiskates režīms)” (227. lpp.)

- Gaišā vidē, kurā citā gadījumā mazs aizvara ātrums nav pieejams, lēnā aizvara efekta radīšanai izmantojiet tiešo ND filtru. „Aizvara ātruma samazināšana spīgtā apgaismojumā (Tiešā ND uzņemšana)” (160. lpp.)

- ☞ Atkarībā no izvēlēta aizvara ātruma displejā var būt redzamas joslas, ko izraisa dienasgaismas lampu vai LED gaismas avotu ņirboņa. Fotokameru var konfigurēt, lai samazinātu ņirboņas radīto efektu tiešā skata vai fotoattēlu uzņemšanas laikā.
- ☞ „Ņirboņas mazināšana fotogrāfijās (Uzņemš. bez ņirboņas)” (137. lpp.), „Mirgoņas samazināšana LED apgaismojumā (☑ Mirgoņas skenēšana / ☒ Mirgoņas skenēšana)” (110. lpp.)

Fotografējamais objekts ir pārāk tumšs vai pārāk gaišs

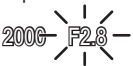
Ja fotokamera nevar sasniegt optimālo ekspozīciju, apertūras rādītums mirgo, kā parādīts.

| Rādītājs | Problēma/risinājums |
|--|---|
| Maza apertūras vērtība  | Nepietiekama ekspozīcija. <ul style="list-style-type: none"> Izvēlieties mazāku aizvara ātrumu. |
| Liela apertūras vērtība  | Pārekspozīcija. <ul style="list-style-type: none"> Izvēlieties lielāku aizvara ātrumu. Klusajā režīmā ir pieejams aizvara ātrums līdz pat 1/32000 s. Ja ir izvēlēta lielākā aizvara ātruma vērtība, bet fotografējamais objekts joprojām ir pāreksponēts, fotokameras eksponometrijas robežas ir pārsniegtas. Izmantojiet kāda cita ražotāja neitrāla blīvuma (Neutral Density — ND) filtru, lai samazinātu gaismas apjomu, kas iekļūst fotokamerā. |

- ☞ Kad [☑ ISO] nav iestatīts [Auto], optimālu ekspozīciju var sasniegt, nomainot iestatījumu.
- ☞ „ISO jutības maiņa (ISO)” (115. lpp.)
- ☞ Apertūras vērtība, kas tiek rādīta laikā, kad rādītājs mirgo, mainās atkarībā no objektīva tipa un objektīva fokusa attāluma.

Šajā režīmā varat izvēlēties apertūru un aizvara ātrumu. Varat pielāgot iestatījumus atbilstoši mērķiem, piemēram, kombinējot lielu aizvara ātrumu ar mazu apertūru (lielu f skaitli), lai palielinātu lauka dziļumu.

1 Pagrieziet režīmu ripu uz M.

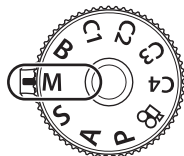

2 Regulējiet apertūru un aizvara ātrumu.

- Izmantojiet priekšējo un aizmugurējo ripu, lai pielāgotu tālāk norādītos iestatījumus.
Priekšējā ripa: apertūra
Aizmugurējā ripa: aizvara ātrums
- Varat izvēlēties aizvara ātrumu diapazonā 1/8000–60 s.
- Klusajā režīmā ir iespējams aizvara ātrums līdz 1/32000 s. „Fotografēšana bez aizvara skaņas (Klusie[♥] iestatījumi)” (134. lpp.)
- Displejā ir redzama starpība starp ekspozīciju, kuru veido izvēlēta apertūra un aizvara ātrums, un fotokameras noteikto optimālo ekspozīciju. Rādījums mirgo, ja starpība ir lielāka nekā ±3 EV.
- Kad iestatījumam ISO ir izvēlēta opcija [Auto], ISO jutība automātiski tiek pielāgota, lai panāktu optimālu ekspozīciju ar izvēlētajiem ekspozīcijas iestatījumiem. ISO noklusējuma iestatījums ir [Auto]. „ISO jutības maiņa (ISO)” (115. lpp.)





Atšķirība no optimālās ekspozīcijas

3 Fotografējiet.

- Priekšējās un aizmugurējās ripas funkcijas varat izvēlēties. „Funkciju piešķiršana priekšējai un aizmugurējai ripai (Ripas funkcija/ Ripas funkcija)” (218. lpp.)
- Varat izmantot **Fn** sviru, lai samainītu priekšējās un aizmugurējās ripas funkcijas. Svirai var piešķirt arī citas funkcijas. „Fn sviras pielāgošana (Fn sviras iestatījumi)” (221. lpp.)
- Atkarībā no izvēlēta aizvara ātruma displejā var būt redzamas joslas, ko izraisa dienasgaismas lampu vai LED gaismas avotu ņirboņa. Fotokameru var konfigurēt, lai samazinātu ņirboņas radīto efektu tiešā skata vai fotoattēlu uzņemšanas laikā. „Ņirboņas mazināšana fotogrāfijās (Uzņemš. bez ņirboņas)” (137. lpp.), „Mirgoņas samazināšana LED apgaismojumā (Mirgoņas skenēšana / Mirgoņas skenēšana)” (110. lpp.)
- Varat izvēlēties, vai displejā parādīt ekspozīcijas kompensācijas radīto efektu vai saglabāt nemainīgu spilgtumu ērtākai skatīšanai. „Displeja izskata maiņa (Tiešskates režīms)” (227. lpp.)

Fotografējamais objekts ir pārāk tumšs vai pārāk gaišs

Ja fotokamera nevar sasniegt optimālu ekspozīciju, kad iestatījumam [📷 ISO] ir atlasīta opcija [Auto], mirgo ISO jutības rādītājs mirgo, kā parādīts.

| Rādītājs | Problēma/risinājums |
|---|--|
|  | <p>Pārekspozīcija.</p> <ul style="list-style-type: none"> Izvēlieties lielāku apertūras vērtību vai lielāku aizvara ātrumu. |
|  | <p>Nepietiekama ekspozīcija.</p> <ul style="list-style-type: none"> Izvēlieties mazāku apertūras vērtību vai mazāku aizvara ātrumu. Ja displejā redzamais brīdinājums nepazūd, iestatījumam ISO jutība izvēlieties augstāku vērtību. 📷 „ISO jutības maiņa (ISO)” (115. lpp.), „ISO jutības vērtību diapazons, kas atlasīts [Auto] režīmā, iestatīšana (📷 ISO-A Augstākā robeža/Nokl.)” (116. lpp.) |

■ Ekspozīcijas kompensācijas lietošana režīmā M

Režīmā **M** ekspozīcijas kompensācija ir pieejama, kad iestatījumam [📷 ISO] ir izvēlēta opcija [Auto]. Tā kā ekspozīciju kompensē, pielāgojot ISO jutību, apertūra un aizvara ātrums netiek mainīti. 📷 „ISO jutības maiņa (ISO)” (115. lpp.), „ISO jutības vērtību diapazons, kas atlasīts [Auto] režīmā, iestatīšana (📷 ISO-A Augstākā robeža/Nokl.)” (116. lpp.)

1 Turiet pogu 📷 nospiestu un pagrieziet priekšējo vai aizmugurējo ripu.

- Ekspozīcijas kompensācija tiek pieskaitīta displejā parādītajai ekspozīcijas starpībai.

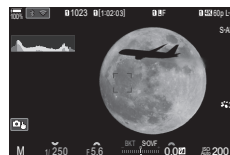

Ekspozīcijas kompensācija + ekspozīcijas starpība

Ekspozīcijas kompensācija

Izvēlieties šo režīmu, lai atvērtu aizvaru uz ilgāku laiku un izmantotu ilgu ekspozīciju. Fotoattēlu var priekšskatīt tiešajā skatā, un eksponēšanu var beigt, kad ir sasniegts nepieciešamais rezultāts. Izmantojiet šo režīmu, kad ir nepieciešama ilga ekspozīcija, piemēram, fotografējot nakts ainu vai uguni.

⚠ Ilgas ekspozīcijas fotografēšanai ieteicams kameru nofiksēt uz trijkāja un iestatīt [Image Stabilizer] (138. lpp.) uz [S-IS Off].

Fotografēšana režīmos „Bulb” un „Tiešais Bulb režīms”

Aizvars paliek atvērts, kamēr ir nospiesta aizvara poga. Atlaižot pogu, eksponēšana tiek beigta.

- Jo ilgāk aizvars ir atvērts, jo vairāk gaismas iekļūst fotokamerā.
- Kad ir izvēlēts tiešais Bulb fotografēšanas režīms, varat pārbaudīt rezultātus tiešā skata rādījumā un izbeigt ekspozīciju, kad vēlaties.

Fotografēšana režīmos „Laiks” un „Tiešais laika režīms”

Eksponēšana sākas, kad aizvara poga tiek nospiesta līdz galam. Lai beigtu eksponēšanu, vēlreiz nospiediet aizvara pogu līdz galam.

- Jo ilgāk aizvars ir atvērts, jo vairāk gaismas iekļūst fotokamerā.
- Kad ir izvēlēts tiešais laika fotografēšanas režīms, varat pārbaudīt rezultātus tiešā skata rādījumā un izbeigt ekspozīciju, kad vēlaties.

1 Pagrieziet režīmu ripu pozīcijā **B**.

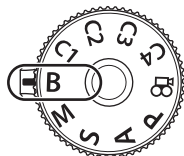

2 Izvēlieties [Bulb] (fotografēšanai bulb režīmā) vai [Time] (fotografēšanai laika režīmā).

- Pēc noklusējuma izvēli veic ar aizmugurējo ripu.



Fotografēšana režīmā Bulb vai Laiks

3 Nospiediet taustiņu **MENU**.

- Tiek parādīts aicinājums izvēlēties priekšskatījuma atjaunināšanas intervālu.

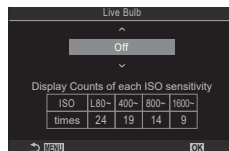

4 Iezīmējiet nepieciešamo intervālu, izmantojot bulttaustiņus Δ ∇ .

5 Nospiediet taustiņu **OK**, lai izvēlētos iezīmēto opciju.

- Tiek parādītas izvēlnes.

6 Atkārtoti nospiediet taustiņu **MENU**, lai izietu no izvēlnēm.

- Ja tiek izvēlēta nevis opcija [Off], bet gan kāda cita, displejā parādīsies [Live Bulb] vai [Live Time].

7 Regulējiet apertūru.

- Pēc noklusējuma apertūru var regulēt ar priekšējo ripu.





apertūra

8 Fotografējiet.

- Režīmos „Bulb” un „Tiešais Bulb režīms” turiet aizvara pogu nospiestu. Ekspozīcija tiek beigta, tiklīdz poga tiek atlaista.
- Fotografējot režīmā „Tiešais Laika režīms”, varat atsvaidzināt priekšskatījumu, nospiežot aizvara pogu līdz pusei.
- Režīmos „Laiks” un „Tiešais laika režīms” vienreiz nospiediet aizvara pogu līdz galam, lai sāktu ekspozīciju, un nospiediet to vēlreiz, lai beigtu ekspozīciju.
- Ekspozīcija automātiski tiek pārtraukta, kad ir sasniegta funkcijai [Bulb/Time Timer] iestatītais laiks.  „BULB/LAIKA/KOMP. iestatījumu konfigurēšana (BULB/LAIKA/KOMP. iestat.)” (175. lpp.)
- Pēc uzņemšanas attēli tiek apstrādāti ar funkciju [Noise Reduction]. Displejā tiek parādīts atlikušais laiks līdz apstrādes beigām. Varat izvēlēties, kādos gadījumos veikt trokšņu mazināšanu (119. lpp.).

- ① Pastāv daži ierobežojumi, kas attiecas uz izvēli pieejamajām ISO jutības opcijām.
- ① Tiešā Bulb režīma vietā fotografēšanai tiek izmantots režīms Bulb, ja vienlaikus ir aktīva vairākkārtēja ekspozīcija, trapences kompensācija vai zivsacs korekcija.
- ① Tiešā laika režīma vietā fotografēšanai tiek izmantots Laika režīms, ja vienlaikus ir aktīva vairākkārtēja ekspozīcija, trapences kompensācija vai zivsacs korekcija.
- ① Fotografēšanas laikā var nebūt pieejama daļa turpmāk norādīto funkciju iestatījumu. Sērijveida fotografēšana, fotografēšana ar automātisko laika slēdzi, fotografēšana ar laika intervālu, AE braketēšana, zibspuldzes paketēšana, fokusējuma braketēšana, fokusējuma apvienoj. u. c.
- ① Atkarībā no fotokameras iestatījumiem, temperatūras un situācijas displejā var būt redzams troksnis vai gaiši laukumi. Dažreiz tie fotoattēlos var būt redzami, kaut arī ir iespējota funkcija [Noise Reduction] (119. lpp.).

- ☞ Zvaigžņoto debesu AF var izmantot debesu uzņēmumiem naktī.  „Fokusa režīma izvēle (☑ AF režīms / ☒ AF režīms)” (74. lpp.), „Zvaigžņoto debesu AF iestatījumu maiņa (Zvaig. debesu AF iestat.)” (87. lpp.)
- ☞ Fotografējot režīmā Bulb/laiks, ir iespējams regulēt displeja spilgtumu.  „BULB/LAIKA/KOMP. iestatījumu konfigurēšana (BULB/LAIKA/KOMP. iestat.)” (175. lpp.)
- ☞ Fotografējot režīmā **B** (Bulb), varat manuāli regulēt fokusu, kamēr notiek eksponēšana. Tādējādi varat defokusēt ekspozīcijas laikā vai fokusēt ekspozīcijas beigās.  „BULB/LAIKA/KOMP. iestatījumu konfigurēšana (BULB/LAIKA/KOMP. iestat.)” (175. lpp.)

Troksnis

Fotografējot ar mazu aizvara ātrumu, displejā var būt redzami trokšņi. Šī parādība rodas tad, ja attēla uzņemšanas ierīcē vai tās iekšējās piedziņas ķēdē paaugstinās temperatūra, kā rezultātā tiek ģenerēta strāva tajās attēla uzņemšanas ierīces daļās, kas parasti netiek apgaismotas. Tas var notikt arī, fotografējot ar augstu ISO jutību vidē ar augstu temperatūru. Lai šos trokšņus samazinātu, fotokamera aktivizē trokšņu mazināšanas funkciju.  „Ilgas ekspozīcijas trokšņu samazināšanas opcijas (Trokšņu samazināšana)” (119. lpp.)

Gaišākā sapludināšana (B: fotografēšana ar kadru apvienošanu)

PASMB

Atstājiet aizvaru atvērtu, lai iegūtu ilgu ekspozīciju. Varat skatīt ugunošanas vai zvaigžņu atstātās gaismas sliedes un fotografēt tās, nemainot fona ekspozīciju. Fotokamera apvieno vairākus uzņēmumus un saglabā tos kā vienu fotoattēlu.

① Tiešās kombinēšanas fotografēšanai ieteicams kameru nifokset uz trijkāja un iestatīt [Image Stabilizerjs] (138. lpp.) uz [S-IS Off].

1 Pagrieziet režīmu ripu pozīcijā **B**.

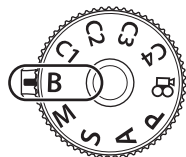

2 Izvēlieties [Live Comp].

- Pēc noklusējuma izvēli veic ar aizmugurējo ripu.

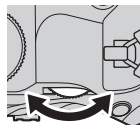

Fotografēšana ar kadru apvienošanu

3 Nospiediet taustiņu **MENU**.

- Tiek parādīta izvēlne [Composite Settings].

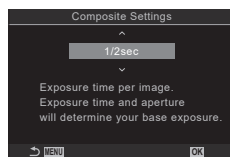

4 Iezīmējiet nepieciešamo ekspozīcijas laiku, izmantojot bulltaustiņus Δ ∇ .

- Izvēlieties ekspozīcijas laiku no 1/2 līdz 60 s.

5 Nospiediet taustiņu \odot , lai izvēlētos iezīmēto opciju.

- Tiek parādītas izvēlnes.

6 Atkārtoti nospiediet taustiņu **MENU**, lai izietu no izvēlnēm.

7 Regulējiet apertūru.

- Pēc noklusējuma apertūru var regulēt ar priekšējo ripu.

8 Lai sagatavotu fotokameru, nospiediet aizvara pogu līdz galam.

- Fotokamera ir gatava fotografēšanai, kad displejā redzams ziņojums [Ready for composite shooting].

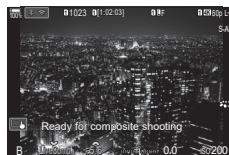

9 Nospiediet aizvara pogu, lai sāktu fotografēšanu.

- Tiks sākta fotografēšana ar tiešo kadru kombinēšanu. Rādījums tiks atsvaidzināts pēc katras ekspozīcijas.

10 Vēlreiz nospiediet aizvara pogu, lai beigtu fotografēšanu.

- Uzņemšana automātiski beidzas, kad ir sasniegts [Live Composite Timer] izvēlētais laiks (175. lpp.). Iespējams izvēlēties arī citas opcijas.
- Maksimālais pieejamais uzņemšanas laiks mainās atkarībā no akumulatora uzlādes līmeņa un fotografēšanas apstākļiem.

ⓘ Pastāv daži ierobežojumi, kas attiecas uz izvēlei pieejamajām ISO jutības opcijām.

ⓘ Fotografēšanas laikā ir ierobežotas dažas funkcijas, t.sk.:

sērijveida fotografēšana, taimeris, fotografēšana ar intervāla taimeri, AE braketēšana, zibspuldzes paketēšana, fokusējuma braketēšana, augstas izšķirt. uzņ., HDR fotografēšana, fokusējumu apvienoj., vairākkārtēja eksponēšana, trapeces kompens., tiešais ND filtrs un zivs acs korekcija.

☞ Zvaigžņoto debesu AF var izmantot debesu uzņēmumiem naktī. ☞ „Fokusa režīma izvēle (☑ AF režīms / ☒ AF režīms)” (74. lpp.), „Zvaigžņoto debesu AF iestatījumu maiņa (Zvaig. debesu AF iestat.)” (87. lpp.)

☞ Fotografējot ar tiešo kombinēšanu, ir iespējams regulēt displeja spilgtumu.

☞ „BULB/LAIKA/KOMP. iestatījumu konfigurēšana (BULB/LAIKA/KOMP. iestat.)” (175. lpp.)

☞ Ekspozīcijas laiku, kas tiek izmantots katrai ekspozīcijai tiešās kombinēšanas režīmā, var iepriekš iestatīt izvēlnēs. ☞ „BULB/LAIKA/KOMP. iestatījumu konfigurēšana (BULB/LAIKA/KOMP. iestat.)” (175. lpp.)

Pielāgoto iestatījumu saglabāšana režīma ripas pozīcijās (C1/C2/C3/C4 Pielāgotie režīmi)

Bieži izmantotos iestatījumus un fotografēšanas režīmus var saglabāt kā pielāgotos režīmus un pēc vajadzības ielādēt, vienkārši pagriežot režīma ripu. Saglabātos iestatījumus var izgūt arī tiešā veidā no izvēlnēm.

- Saglabājiet iestatījumus pozīcijās **C1–C4**.

Iestatījumu saglabāšana (Piešķiriet pielāgotajam režīmam)

P A S M B 

1 Izvēlieties jebkuru režīmu, izņemot , un pielāgojiet iestatījumus pēc nepieciešamības.



- Lai iegūtu plašāku informāciju par iestatījumiem, kurus ir iespējams saglabāt, skatiet izvēlni sarakstu (313. lpp.).

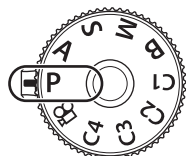

2 Lai parādītu izvēlnes, nospiediet taustiņu **MENU**.

3 Iezīmējiet  cilni, izmantojot priekšējo ripu.





4 Iezīmēt [1. Basic Settings/Image Quality], izmantojot  taustiņus vai aizmugurējo ripu.

5 Iezīmējiet [Custom Mode], izmantojot taustiņus  , un nospiediet taustiņu .

6 Iezīmējiet vēlamo pielāgoto režīmu ([C1]–[C4]), izmantojot taustiņus  , un nospiediet taustiņu .

- Tiks parādīta atlasītā pielāgotā režīma izvēlnē.

7 Iezīmējiet [Assign], izmantojot taustiņus  , un nospiediet taustiņu .

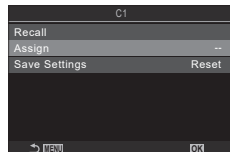
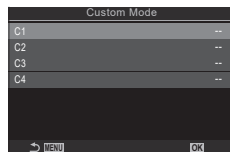
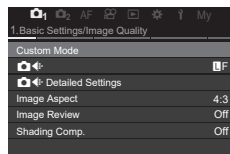

8 Iezīmējiet [Set], izmantojot bulttaustiņus $\Delta \nabla$, un nospiediet taustiņu OK .

- Visi esošie iestatījumi tiks pārrakstīti.
- Lai izvēlētajam pielāgotajam režīmam atjaunotu noklusējuma iestatījumus, iezīmējiet [Reset] un nospiediet taustiņu OK .

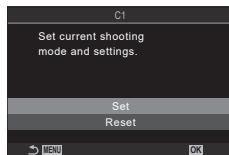

9 Nospiediet taustiņu **MENU**, lai izietu no izvēlnēm.

Pielāgotos režīmus var automātiski atjaunināt, lai tie atspoguļotu visas izmaiņas iestatījumos (**C1**, **C2**, **C3** vai **C4**) fotografēšanas laikā. „Iestatījumu izmaiņu saglabāšana pielāgotajos režīmos“ (59. lpp.)

Pielāgoto režīmu lietošana

(**C1/C2/C3/C4**)

PASMB

Lai ielādētu visus saglabātos iestatījumus, ieskaitot fotografēšanas režīmu:

1 Pagrieziet režīma ripu vēlamajā pielāgotā režīma pozīcijā (**C1**, **C2**, **C3** vai **C4**).

- Fotokamerai tiks iestatīti izvēlēta režīma iestatījumi.

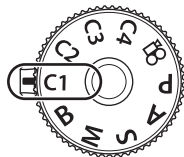

Pēc noklusējuma, izmaiņas, kas veiktas pēc atsaukšanas, netiks piemērotas saglabātajiem iestatījumiem. Saglabātie iestatījumi tiks atkārtoti ielādēti, kad ar režīma ripu atkal atlasīsiet attiecīgo pielāgoto režīmu.

■ Iestatījumu izmaiņu saglabāšana pielāgotajos režīmos

Iestatījumu izmaiņas var saglabāt, atrodoties kameras pielāgotajos režīmos. Izmainītie iestatījumi saglabājas pat tad, ja pagriežat režīma ripu. Varat izmantot pielāgotos režīmus tāpat kā **P/A/S/M/B** režīmus.

1 Lai parādītu izvēlnes, nospiediet taustiņu **MENU**.

2 Iezīmējiet cilni, izmantojot priekšējo ripu.

3 Iezīmēt [1. Basic Settings/Image Quality], izmantojot $\triangleleft \triangleright$ taustiņus vai aizmugurējo ripu.

4 Iezīmējiet [Custom Mode], izmantojot taustiņus $\Delta \nabla$, un nospiediet taustiņu OK .

5 Iezīmējiet vēlamo pielāgoto režīmu ([C1]–[C4]), izmantojot taustiņus $\Delta \nabla$, un nospiediet taustiņu OK .

6 Iezīmējiet [Save Settings], izmantojot taustiņus $\Delta \nabla$, un nospiediet taustiņu OK .

7 Iezīmējiet [Hold], izmantojot bulttaustiņus $\triangleleft \triangleright$, un nospiediet taustiņu OK .

8 Nospiediet taustiņu **MENU**, lai izietu no izvēlnēm.



■ Saglabāto iestatījumu ielādēšana

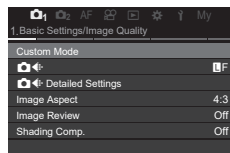

Visos režīmos, izņemot režīmu , varat atsaukt iestatījumus, kas saglabāti pielāgotajos režīmos [C1]–[C4].

- 1 Lai parādītu izvēlnes, nospiediet taustiņu **MENU**.
- 2 Iezīmējiet  cilni, izmantojot priekšējo ripu.





- 3 Iezīmēt [1. Basic Settings/Image Quality], izmantojot  taustiņus vai aiz mugurējo ripu.

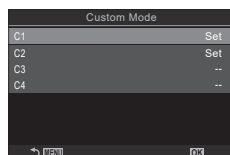

- 4 Iezīmējiet [Custom Mode], izmantojot taustiņus  , un nospiediet taustiņu .

- 5 Iezīmējiet vēlamo pielāgoto režīmu ([C1]–[C4]), izmantojot taustiņus  , un nospiediet taustiņu .

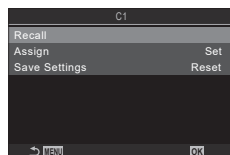

- 6 Iezīmējiet [Recal], izmantojot taustiņus  , un nospiediet taustiņu .



- 7 Iezīmējiet [Yes], izmantojot taustiņus , un nospiediet taustiņu .

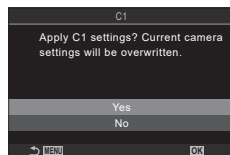

- 8 Nospiediet taustiņu **MENU**, lai izietu no izvēlnēm.

 Atsaucot iestatījumu, kamēr režīma ripa ir iestatīta uz **C1**, **C2**, **C3** vai **C4**, uzņemšanas režīms arī nomainās uz saglabāto režīmu.

 Iestatījumi, kurus atsauc, nospiežot pogu, kurai ir piešķirts [C1] – [C4] (Pielāgotais režīms C1 – 4) [Camera Button Function] (210. lpp.), tiek izbeigti:

- Izslēdzot kameru.
- Pagriežot režīmu ripu uz citu iestatījumu.
- Nospiežot pogu **MENU** fotografēšanas laikā.
- Veicot atiestatīšanu.
- Saglabājot vai atsaucot pielāgotus iestatījumus.

Filmu ierakstīšana

- ① Video filmu ierakstīšanas laikā izmantojiet SD karti, kas ir saderīga ar 10. vai augstāku SD ātruma klasi.
- ① Izmantojiet UHS-II vai UHS-I atmiņas karti, kurai ir 3. vai augstāka UHS ātruma klase, šādos gadījumos:
 - [] izvēlnē tiek izvēlēta filmas izšķirtspēja [4K] vai [C4K] vai Kustību kompensācija [A-I] (All-Intra) [] izvēlnē

Filmu ierakstīšana filmas režīmā ()

PASMB

Pagrieziet režīmu ripu uz () (filmu režīms), lai ierakstītu filmas, izmantojot efektus, kas pieejami **P**, **A**, **S** un **M** režīmos (62. lpp.).

1 Pagrieziet režīmu ripu pozīcijā ().

2 Nospiediet pogu (), lai sāktu ierakstīšanu.

- Fotokamerai fokusējoties filmas režīmā, skaņa neatskan.
- Displejā būs redzama filma, ko jūs ierakstāt.

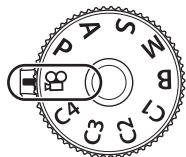

- Ja pietuvināsiet aci skatu meklētājam, tajā parādīsies filma, kas tiek ierakstīta.
- Filmēšanas laikā tiek parādīts sarkans kadrs (187. lpp.).
- Varat mainīt vietu, uz kuru iestatīts asums, ierakstīšanas laikā pieskaroties ekrānam.
- Fotokamera sāk ierakstīšanu un rāda ierakstīšanas laiku.

3 Nospiediet taustiņu () vēlreiz, lai beigtu ierakstīšanu.

- ① Ja fotokamera tiek pastāvīgi lietota ilgus laika posmus, attēlu sensora temperatūra paaugstinās un rādījumā var parādīties trokšņi un krāsu plankumi. Ja tā notiek, izslēdziet fotokameru un pagaidiet, līdz tā atdziest. Trokšņa un krāsu plankumu rašanās ir īpaši iespējama, ja tiek izmantota augsta ISO jutība. Ja sensora temperatūra turpina paaugstināties, fotokamera automātiski izslēgsies.
- ① Izmantojot Four Thirds sistēmas objektīvu, video filmu ierakstīšanas laikā nedarbosies AF funkcija.
- ① Kad [] ir izvēlēta liela ātruma filmas ierakstīšana, filmas, kas tiek ierakstītas režīmā [i-Enhance] vai kādā no mākslas filtru attēla režīmiem, tiek ierakstītas režīmā [Natural].
- ① Var tikt ierakstīta pieskaršanās darbību un taustiņu darbības skaņa.
- ① Tāda veida CMOS attēlu sensori, kādi ir izmantoti fotokamerā, rada t.s. „slīdošā aizvara” efektu, kas var izraisīt kustīgu objektu kropļojumu. Šis kropļojums ir parādība, kas ir novērojama uzņēmumos, kuros redzamie objekti ātri kustas, vai arī gadījumos, kad fotokamera uzņemšanas laikā ir kustībā. Šis efekts ir īpaši novērojams attēlos, kas ir uzņemti ar lielu fokusa attālumu.
- ① Kad ir izmantota SDXC karte, var ierakstīt līdz 3 stundām ilgus videoklipus. Filmas, kuru ilgums pārsniedz 3 stundas, tiek ierakstītas vairākos failos (atkarībā no uzņemšanas apstākļiem fotokamera var sākt ierakstīšanu jaunā failā, pirms ir sasniegts 3 stundu ierobežojums).
- ① Izmantojot SD/SDHC karti, filmas, kuru izmērs pārsniedz 4 GB, tiek ierakstītas vairākos failos (atkarībā no uzņemšanas apstākļiem fotokamera var sākt ierakstīšanu jaunā failā, pirms ir sasniegts 4 GB ierobežojums).
- ① Tāpat varat sākt filmēšanu, nospiežot aizvara pogu. [] „Filmēšana, nospiežot aizvara pogu (Aizvara funkcija)” (218. lpp.)
- ① Dalītas filmu datnes var atskaņot kā vienu filmu. [] „Atsevišķu filmu apskate” (191. lpp.)

■ Ekspoz. režīma izvēle (☞ režīms (Filmas ekspoz. režīmi))

PASMB

Varat izveidot filmas, kurās izmantoti režīmā **P**, **A**, **S** un **M** pieejamie efekti.

- 1 Lai parādītu izvēlnes, nospiediet taustiņu **MENU**.
- 2 Iezīmējiet ☞ cilni, izmantojot priekšējo ripu.
- 3 Iezīmēt [1. Basic Settings/Image Quality], izmantojot ◀▶ taustiņus vai aizmugurējo ripu.
- 4 Iezīmējiet [☞Mode], izmantojot pogas Δ ▽, un nospiežot (OK) pogu.
- 5 Iezīmējiet nepieciešamo režīmu, izmantojot taustiņus Δ ▽, un nospiediet taustiņu (OK).

| | |
|----------|--|
| P | Optimālas diafragmas atvēruma vērtības tiek automātiski iestatītas atbilstoši objekta spilgtumam. Ekspozīcijas kompensācijas regulēšanai izmantojiet priekšējo vai aizmugurējo ripu. |
| A | Iestatot diafragmas atvēruma vērtību, tiek mainīts fona attēlojums. Izmantojiet priekšējo ripu, lai regulētu ekspozīcijas kompensāciju, un aizmugurējo ripu, lai regulētu apertūru. |
| S | Aizvara ātrums ietekmē objekta izskatu. Izmantojiet priekšējo ripu, lai regulētu ekspozīcijas kompensāciju, un aizmugurējo ripu, lai regulētu aizvara ātrumu. Aizvara ātruma vērtību var iestatīt diapazonā no 1/24 s līdz 1/32000 s. |
| M | Brīvi pielāgot gan apertūru, gan aizvara ātrumu. Izmantojiet priekšējo ripu, lai atlasītu apertūras vērtību, un aizmugurējo ripu, lai atlasītu aizvara ātrumu. <ul style="list-style-type: none">• Varat izvēlēties aizvara ātrumu diapazonā 1/24–1/32000 s. ISO vērtības 200–12800 ir pieejamas, izmantojot sadaļas [☞ ISO] manuālas jutības kontroles opcijas.• Displejā ir redzama starpība starp ekspozīciju, kuru veido izvēlētā apertūra un aizvara ātrums, un fotokameras noteikto optimālo ekspozīciju. Rādījums mirgo, ja starpība ir lielāka nekā ±3 EV.• Stājas spēkā iespēja, kas izvēlēta [☞MISO-A Upper/Default] (116. lpp.). |

☞ Aizvara ātruma minimālā vērtība mainās atkarībā no filmēšanas režīma kadru skaita.

- 6 Nospiediet taustiņu **MENU**, lai izietu no izvēlnēm.

☞ [☞Mode] var iestatīt arī super vadības panelī. ☞ „Super vadības panelis/LV super vadības panelis“ (71. lpp.)

Filmu ierakstīšana fotografēšanas režīmos

Filmēšanu var veikt programmas AE režīmā, pat ja režīma ripa nav  pozīcijā.

- ① [ⓄREC] ir jāpiešķir pogai, izmantojot [📷Button Function] (210. lpp.).
- ① AF mērķis izmanto formu, kas izvēlēta filmu režīmam (61. lpp.). Pagrieziet režīmu ripu uz  (filmu režīms) un izvēlieties mērķa formu AF mērķa izvēles rādījumā (79. lpp.).

- 1 Nospiediet taustiņu, kuram ir piešķirts [ⓄREC], lai sāktu ierakstīšanu.
 - Ieraksta laikā monitorā būs parādīts „●REC“, ieraksta laiks un sarkans kadrs (187. lpp.).
 - Ja pietuvināsiet aci skatu meklētājam, tajā parādīsies filma, kas tiek ierakstīta.
 - Varat mainīt vietu, uz kuru iestatīts asums, ierakstīšanas laikā pieskaroties ekrānam.

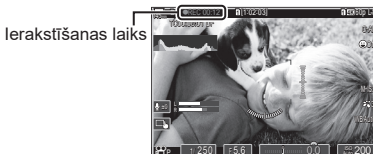

- 2 Lai beigtu filmēšanu, vēlreiz nospiediet pogu.
 - Kad ir pabeigts ieraksts, pazūd „●REC“, ieraksta laiks un sarkanais kadrs (187. lpp.).
- ① Pat ja nospiežat pogu, kurai ir piešķirts [ⓄREC], nav iespējams veikt filmēšanu šādos gadījumos:
- vairākkārtējās ekspozīcijas laikā (beidzas arī attēlu fotografēšana), kad aizvara poga ir nospiesta līdz pusei, sērijveida fotografēšanas laikā, fotografējot ar laika intervālu, lietojot trapeces kompensāciju, zivs acs korekcijas laikā vai ja tiek lietots tiešais ND filtrs;

Varat iestatīt, lai video filmā netiktu ierakstītas fotokameras darbības radītās skaņas. Vispirms pieskarieties elementam un pēc tam parādītajām bultiņām, lai izvēlētos iestatījumus.

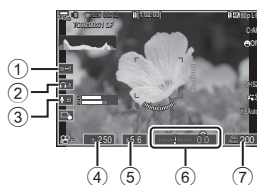

| | |
|---------------------------------|---|
| ① tālummaiņa ar piedziņu | Veikt tālummaiņu ar objektiem, kas ir aprīkoti ar tālummaiņas piedziņu. |
| ② austiņu skaļums | Regulēt austiņu skaļumu. |
| ③ ierakstīšanas skaļuma līmenis | Izvēlieties ierakstīšanas skaļuma līmeni. |
| ④ aizvara ātrums | Regulēt aizvara ātrumu, kad iestatījumam [Mode] (filmu ekspozīcijas režīms) ir izvēlēta opcija [S] (aizvara prioritātes AE) vai [M] (manuāli) (62. lpp.). |
| ⑤ apertūra | Regulēt apertūru, kad iestatījumam [Mode] (filmu ekspozīcijas režīms) ir izvēlēta opcija [A] (apertūras prioritātes AE) vai [M] (manuāli) (62. lpp.). |
| ⑥ ekspozīcijas kompensācija | Regulēt ekspozīcijas kompensāciju. Ja iestatījumam [Mode] (filmu ekspozīcijas režīms) ir izvēlēta opcija [M] (62. lpp.), ekspozīcijas kompensācija ir pieejama, kad iestatījumam [ISO] ir izvēlēta opcija [Auto] (115. lpp.). |
| ⑦ ISO jutība | Regulēt [ISO] (115. lpp.). Šī opcija ir pieejama, ja iestatījumam [Mode] (filmu ekspozīcijas režīms) ir izvēlēta opcija [M] (62. lpp.). |

ⓘ Klusie vadības elementi nav pieejami liela ātruma filmu ierakstīšanas laikā (144. lpp.).

👉 Varat konfigurēt kameru tā, lai varētu izmantot klusos vadības elementus, izmantojot skārienpaneli, arī fotografēšanas režīmā. 📷 „Inform. iestatījumu konfigurēšana“ (233. lpp.)

3 Izvēlņu lietošana

Kā var izmantot izvēlnes

Līdztekus fotografēšanas un apskates iespējām izvēlnēs ir iekļautas iespējas, kas ļauj pielāgot darbību un kameras displeju, un iestatīt kameru.

Ir vairākas cilnes, kuras apzīmē funkciju kategorijas, un saistītās funkcijas ir iekļautas katrā lapā.

Informāciju par cilņu kategorijām un funkcijām katrā lapā sk. „Noklusējuma iestatījumi” (313. lpp.).

Kā izmantot izvēlnes

- | | |
|---------------------|--|
| Priekšējā ripa | : Atlasiet cilni. |
| ◀▶/Aizmugurējā ripa | : Atlasiet lapu. |
| △ ▽ | : Pārvietojiet kursoru. |
| OK taustiņš | : Apstiprināt iestatījumu/pāriet uz nākamo ekrānu. |
| MENU poga | : Atceļ darbību/atgriežas iepriekšējā ekrānā. |

Nākamajā skaidrojumā kā piemērs ir izmantots [AE BKT].

- 1 Lai parādītu izvēlnes, nospiediet taustiņu **MENU**.

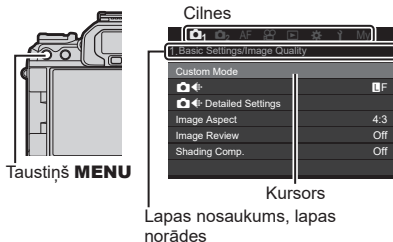

- 2 Izmantojiet priekšējo vai aizmugurējo ripu, lai atlasītu nepieciešamo cilni.
 - [AE BKT] atrodas cilnē. Grieziet priekšējo ripu, līdz ir iezīmēta cilne.

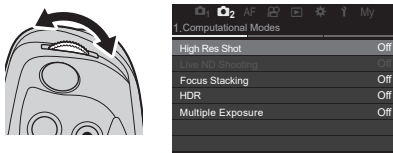

3 Izmantojiet $\triangleleft \triangleright$ vai aizmugurējo ripu, lai izvēlētos nepieciešamo lapu.

- [AE BKT] atrodas 3. lapā: [3. Bracketing]. Darbiniet $\triangleleft \triangleright$ pogas vai aizmugurējo ripu, līdz tiek iezīmēta [3. Bracketing] lapa.

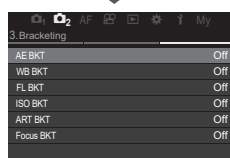
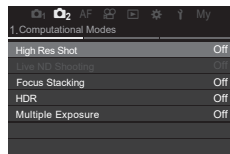

4 Izmantojiet $\triangle \nabla$, lai izvēlētos [AE BKT], un nospiediet \odot taustiņu.

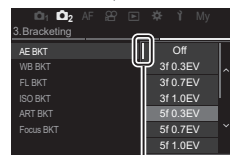
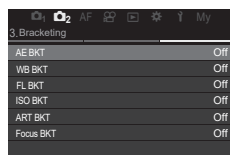

Tas tiek parādīts blakus pašreiz izvēlētajai iespējai.

5 Izmantojiet $\triangle \nabla$, lai iezīmētu iespēju, un nospiediet taustiņu \odot , lai to izvēlētos.

- Iestatījums ir apstiprināts.
- Nospiežot **MENU** taustiņu, izvēlne tiek aizvērta.
- Darbību kārtība pēc vienuma izvēles un \odot taustiņa nospiešanas ir atšķirīga atkarībā no izvēlnes vienuma.
- Dažiem izvēlnes iestatījumiem ir nepieciešami papildu iestatījumi pēc iespējas izvēles 5. solī. Darbības veikšanai skatiet katras funkcijas skaidrojumu.

Šajā rokasgrāmatā izvēlnes vienumu atlasīšanas kārtība ir parādīta tālāk.

| | |
|---------|--|
| Izvēlne | MENU \Rightarrow \odot_2 \Rightarrow 3. Bracketing \Rightarrow AE BKT |
|---------|--|

\odot Strādājot ar izvēlnēm, $\triangle \nabla \triangleleft \triangleright$ vietā varat izmantot darba izvēlnes.

\odot Lai atceltu izvēlnes darbību, nospiediet **MENU** taustiņu.

\odot Informāciju par katru izvēlnes funkciju un noklusējuma iestatījumiem sk. „Noklusējuma iestatījumi” (313. lpp.).

■ Izvēlnes vienumu apraksta attēlošana

Nospiežot taustiņu **INFO**, kamēr ir atlasīts izvēlnes vienums, tiek parādīts izvēlnes apraksts.

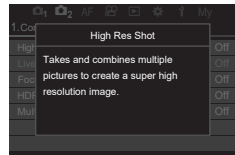
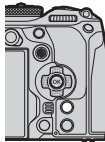

■ Vienumi parādīti pelēkā krāsā

Ja vienums šobrīd nav pieejams kameras stāvokļa vai citu iestatījumu dēļ, tas ir parādīts pelēkā krāsā.

Nospiežot taustiņu **OK**, kamēr ir izcelts pelēkais vienums, tiek attēlots nepieejamības iemesls.

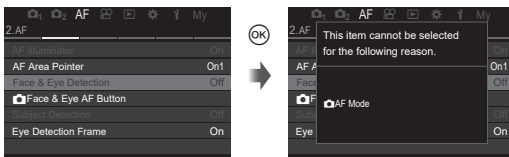

Kā izmainīt fotografēšanas iestatījumus (Tiešās pogas/ Super vadības panelis)

Fotokamera ir aprīkota ar daudzām fotografēšanas funkcijām. Atkarībā no iestatījumu lietošanas biežuma varat tiem piekļūt, izmantojot pogas vai ikonas displejā.





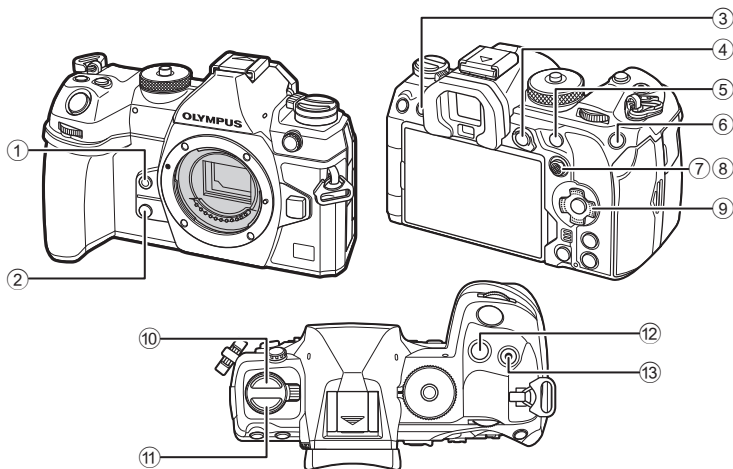









Tiešās pogas

Bieži lietotas fotografēšanas funkcijas ir piešķirtas pogām. Šos elementus dēvē par „tiešajām pogām”. Taustiņi, kuriem var piešķirt funkcijas, ir uzskaitīti tālāk.













☞ Taustiņiem, izņemot ⑩ (☑️🔋 taustiņš) un ⑪ (AF [ON] taustiņš), var piešķirt dažādas funkcijas. 📖 „Pogu funkciju maiņa (Pogas iestatījumi)” (210. lpp.)

■ Tiešie taustiņi fotografēšanas laikā

| Tiešā poga | Piešķirtā funkcija |  |
|--|--|---|
| ①  taustiņš | Viena pieskāriena baltā balanss | 154. lpp. |
| ②  taustiņš | Priekšsk. | 226. lpp. |
| ③  (LV) taustiņš | Rādījuma (displejs/skatu meklētājs) izvēle | 38. lpp. |
| ④ AEL taustiņš | AEL | 111. lpp. |
| ⑤ AF-ON taustiņš | AF-ON | 85, 86. lpp. |
| ⑥ ISO taustiņš | ISO jutība | 115. lpp. |
| ⑦ Daudzfunkciju selektors () | [.:.] (AF mērķa pozīcija) | 78. lpp. |
| ⑧ Daudzfunkciju selektors () | Izslēgts * | - |
| ⑨ Bulltaustiņi () | Izslēgts * | - |
| ⑩    taustiņš | Sērijveida fotografēšana/taimeris/ zibspuldze | 122, 128. lpp. |
| ⑪ AF () taustiņš | AF/eksponometrijas režīms | 74, 111. lpp. |
| ⑫  taustiņš | Ekspozīcijas kompensācija | 108. lpp. |
| ⑬  () taustiņš | Augstas izšķirtsp. uzņ. | 158. lpp. |

* Pēc noklusējuma nav piešķirtas funkcijas.

■ Tiešie taustiņi filmēšanas laikā

| Tiešā poga | Piešķirtā funkcija |  |
|--|--|---|
| ①  taustiņš | Iezīmēšana | 154. lpp. |
| ②  taustiņš | Palielināšana | 82. lpp. |
| ③  (LV) taustiņš | Rādījuma (displejs/skatu meklētājs) izvēle | 38. lpp. |
| ④ AEL taustiņš | AEL | 111. lpp. |
| ⑤ AF-ON taustiņš | AF-ON | 85, 86. lpp. |
| ⑥ ISO taustiņš | ISO jutība | 115. lpp. |
| ⑦ Daudzfunkciju selektors () | [.:.] (AF mērķa pozīcija) | 78. lpp. |
| ⑧ Daudzfunkciju selektors () | Izslēgts * | - |
| ⑨ Bulltaustiņi () | Izslēgts * | - |
| ⑪ AF () taustiņš | AF/eksponometrijas režīms | 74, 111. lpp. |
| ⑫  taustiņš | Ekspozīcijas kompensācija | 108. lpp. |
| ⑬  () taustiņš | Filmu ierakstīšana | 61. lpp. |

* Pēc noklusējuma nav piešķirtas funkcijas.

Informāciju par to, kā funkcionē katrs tiešais taustiņš, sk. katras funkcijas skaidrojuma lapā.

Šajā iedaļā ir paskaidrots, kā rīkoties, kad ir parādīta izvēļu izvēlne, par piemēru izmantojot [AF Mode].

1 Nospiediet tās funkcijas taustiņu, kuru vēlaties izmantot.

- Nospiediet taustiņu **AF** .
- Parādās izvēļu izvēlne.



Izvēļu izvēlne

2 Pagrieziet priekšējo/aizmugurējo ripu, lai izvēlētos iestatījumu.

- Varat izmantot arī Δ ∇ \triangleleft \triangleright taustiņus. Ja, nospiežot taustiņu 1. solī, iestatījuma vērtības parādās displeja augšā un apakšā, izmantojiet šādus taustiņus.
 - Δ ∇ : Atlasa vienumus, kas parādās augšpusē.
 - \triangleleft \triangleright : Atlasa vienumus, kas parādās apakšpusē.
- Šajā piemērā, lai iestatītu, pagrieziet aizmugurējo ripu [AF Mode].
- Aizvara taustiņa nospiešana līdz pusei, lai atgrieztos fotografēšanas displejā.
- Tāpat varat atgriezties fotografēšanas displejā, nospiežot taustiņu, kuru nospiedāt 1. solī.
- Dažām funkcijām detalizēti iestatījumi ir pieejami pēc iestatījuma izvēles 2. solī. Informāciju par to, kā rīkoties, skatīties katras funkcijas skaidrojumā.

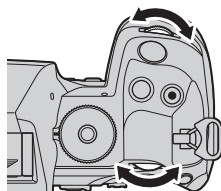

Šajā rokasgrāmatā iestatījuma maiņas procedūra, izmantojot tiešo taustiņu, ir parādīta tālāk.

| | |
|----------|--|
| Taustiņš | AF  taustiņš \rightarrow  |
|----------|--|

Ātra iestatījuma maiņa, turot nospiestu taustiņu

Dažus iestatījumus var izmainīt, pagriezot priekšējo/aizmugurējo ripu, kamēr ir nospiests funkcijas taustiņš.

Atlaižot taustiņu, aizveras iestatījuma ekrāns.

Super vadības panelis/LV super vadības panelis

Super vadības panelis/LV super vadības panelis parāda fotografēšanas iestatījumus un to pašreizējās vērtības. Izmantojiet super vadības paneli, kad kadrēšanai izmantojat skatu meklētāju, LV super vadības panelis, kad kadrēšanai izmantojat monitoru („tiešais skats“).

- Fotografēšanas režīmā nospiežot taustiņu  (LV), pārslēdzas starp skatu meklētāja fotografēšanu un tiešskata fotografēšanu.

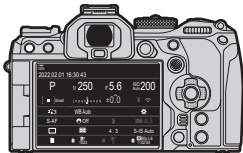

Fotografēšana ar skatu meklētāju (displejs ir izslēgts, kamēr skatu meklētājs ir ieslēgts)

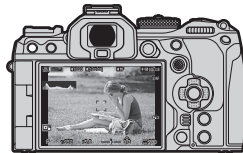

(tiešā skata
poga)



Fotografēšana ar tiešo skatu

Super vadības panelis (fotografēšana ar skatu meklētāju)

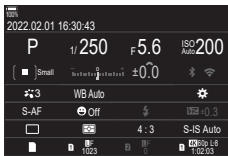
Kad kadrējat objektus, izmantojot skatu meklētāju, displejā vienmēr tiks rādīts LV super vadības panelis. Nospiediet taustiņu , lai aktivizētu kursoru.





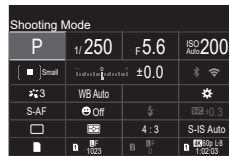

LV super vadības panelis (fotografēšana ar tiešo skatu)

Lai displejā ieslēgtu LV super vadības paneļa rādījumu, nospiediet taustiņu , kad ir aktīvs tiešais skats.







Šajā sadaļā paskaidrots, kā darbināt super vadības paneli/LV super vadības paneli, kā piemēru izmantojot [Face & Eye Detection].

1 Nospiediet taustiņu .

- Nospiežot pogu, kad ir aktīvs tiešais skats, displejā tiks parādīts LV super vadības panelis.
- Pēdējais lietotais iestatījums tiks iezīmēts.

Kursors



2 Izceliet vienu ar Δ ∇ \triangleleft \triangleright .

- Atlasītais iestatījums tiek iezīmēts.
- Varat arī iezīmēt vienumus, pieskaroties displejam.

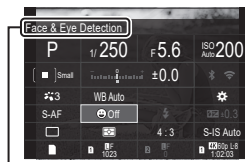

Tiek attēlots atlasītās funkcijas nosaukums.

3 Pagrieziet priekšējo/aizmugurējo ripu, lai mainītu iezīmēto iestatījumu.

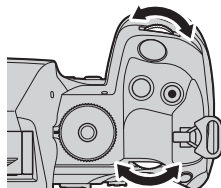

- Lai saglabātu pašreizējo iestatījumu un atgrieztos fotografēšanas displejā, nospiediet aizvara pogu līdz pusei.

Šajā rokasgrāmatā iestatījuma maiņas procedūra, izmantojot tiešo taustiņu, ir parādīta tālāk.

| | |
|-----------------------|---------------------------|
| Super vadības panelis | OK ➔ Face & Eye Detection |
|-----------------------|---------------------------|

Papildu opcijas

Ja 2. darbībā nospiežat pogu \odot , tiek parādītas iezīmētā iestatījuma opcijas. Dažos gadījumos ir iespējams konfigurēt papildu opcijas.

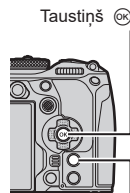

Taustiņš **INFO**



LV super vadības panelis/super vadības paneļa displejs



Izvēles izvēlnes displejs



Detalizētu iestatījumu displejs

■ Iestatījumi super vadības/LV super vadības panelī

Fotogrāfiju uzņemšanas režīms

LV super vadības panelis



- ① Pašreiz izvēlētās iespējas nosaukums
- ② Aizvara ātrums.....45, 49. lpp.
- ③ Uzņemšanas režīms45. lpp.
- ④ Ekspozīcijas kompensācija108. lpp.
- ⑤ AF mērķis79. lpp.
- ⑥ Baltā balanss152. lpp.
- ⑦ Attēla režīms147. lpp.
- ⑧ AF režīms74. lpp.
- ⑨ Vadības režīms (sērijveida fotografēšana/taimeris)128. lpp.
- ⑩ Apertūras vērtība45, 47. lpp.
- ⑪ ISO jutība115. lpp.
- ⑫ Wi-Fi/Bluetooth263. lpp.
- ⑬ Krāsu temperatūra.....152. lpp.
- ⑭ Funkciju piešķiršana taustiņiem210. lpp.

Super vadības panelis

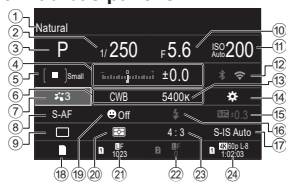

- ⑮ Manuālās zibspuldzes jauda.....125. lpp.
- ⑯ Zibsp. režīms122. lpp.
- ⑰ Attēla stabil.138. lpp.
- ⑱ Glabāšanas iestatījumi245. lpp.
- ⑲ Sejas un acu atpazīšana90. lpp.
- ⑳ Ekspozom. režīms111. lpp.
- ㉑ 1. līgda: Attēla kvalitāte, uzglabājamo nekustīgo attēlu skaits.....142. lpp.
- ㉒ 2. līgda: Attēla kvalitāte, uzglabājamo nekustīgo attēlu skaits.....142. lpp.
- ㉓ Attēla samērs.....146. lpp.
- ㉔ Attēla kvalitāte, Pieejamais ieraksta laiks143. lpp.

Filmu ierakstīšanas režīms

LV super vadības panelis

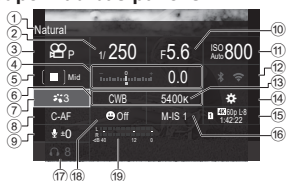

- ① Pašreiz izvēlētās iespējas nosaukums
- ② Aizvara ātrums.....62. lpp.
- ③ režīms (filmas ekspoz. režīms).....62. lpp.
- ④ Ekspozīcijas kompensācija108. lpp.
- ⑤ AF mērķis79. lpp.
- ⑥ Baltā balanss152. lpp.
- ⑦ Attēla režīms147. lpp.
- ⑧ AF režīms74. lpp.
- ⑨ Skaņas ierakstīšanas līmenis64. lpp.
- ⑩ Apertūras vērtība62. lpp.
- ⑪ ISO jutība115. lpp.
- ⑫ Wi-Fi/Bluetooth263. lpp.
- ⑬ Krāsu temperatūra152. lpp.
- ⑭ Funkciju piešķiršana taustiņiem210. lpp.
- ⑮ Attēla kvalitāte, Pieejamais ieraksta laiks143. lpp.
- ⑯ Attēla stabil.138. lpp.
- ⑰ Austiņu skaļums.....64. lpp.
- ⑱ Sejas un acu atpazīšana90. lpp.
- ⑲ Ieraksta līmeņa mērītājs64. lpp.

Fokusēšanas pamatfunkcijas

Fokusa režīma izvēle

(📷 AF režīms / 📷 AF režīms)

PASMB 📷

Varat izvēlēties fokusēšanas metodi (fokusa režīmu).

| | |
|-----------------------|--|
| Taustiņš | AF [📷] button ➔ < > 📷 |
| Super vadības panelis | OK ➔ 📷 AF Mode / 📷 AF Mode |
| Izvēlne | MENU ➔ AF ➔ 1. AF ➔ 📷 AF Mode MENU ➔ AF ➔ 4. Movie AF ➔ 📷 AF Mode |

| | |
|---------------------------------|---|
| S-AF (Viena kadra AF) | Fotokamera iestata fokusu vienreiz, kad aizvara poga ir nospiesta līdz pusei vai ir nospiesta poga AF-ON . Kad fokuss ir fiksēts fotografēšanas režīmā, atskan skaņas signāls un iedegas AF apstiprinājuma indikators un AF mērķa atzīme. Kad fokuss ir fiksēts filmēšanas režīmā, tiek parādīts AF apstiprinājuma indikators un AF mērķa atzīme. Šis režīms ir piemērots nekustīgu vai mazkustīgu fotografējamo objektu fotografēšanai. |
| C-AF (Ilgstošs AF) | Fotografēšanas režīmā fotokamera nosaka attālumu starp objektu un fotokameru un fokusējas, kamēr aizvara poga saglabājas nospiesta līdz pusei vai kamēr ir nospiests taustiņš AF-ON . Kad objekts fokusēts, displejā iedegas AF apstiprinājuma indikators un atskan skaņas signāls, kad fokuss tiek fiksēts pirmo reizi. Filmēšanas režīmā fotokamera atkārtu fokusēšanu gan pirms ierakstīšanas, gan ierakstīšanas laikā. Šis režīms ir piemērots situācijās, kad attālums līdz objektam nepārtraukti mainās. |
| MF (Manuālais fokuss) | Izmantojot šo funkciju, varat manuāli fokusēt jebkurā vietā, pārvietojot objektīva fokusa apli.  Fokusa aplis |
| S-AF MF | Fotokamera veic fokusēšanu S-AF režīmā. Pārvietojot objektīva fokusa apli, iespējams pielāgot fokusa pozīciju. |

| | |
|---|--|
| C-AF+TR (AF izsekoš.) | <p>Nospiediet aizvara pogu līdz pusei vai nospiediet pogu AF-ON, lai iestatītu fokusu; fotokamera nosaka un saglabā fokusu uz pašreizējo objektu, kamēr aizvara poga tiek turēta šajā pozīcijā.</p> <p>Filmēšanas režīmā fotokamera turpina AF izsekošanu, pat ja atlaižat pogu, pirms sākat ierakstīšanu. Lai to izbeigtu, nospiediet taustiņu . Ja uzsākat filmēšanu, kamēr fotokamera izseko objektam, tā turpinās sekošanu.</p> <ul style="list-style-type: none"> • Ja fotokamera vairs nevar veikt AF izsekošanu, AF mērķis tiek parādīts sarkanā krāsā. Atlaidiet aizvara pogu, vēlreiz kadrējiet objektu un nospiediet aizvara pogu līdz pusei vai nospiediet pogu AF-ON. • Automātiskā fokusēšana nedarbojas, kamēr tiek rādīts AF mērķis sarkanā krāsā, pat tad, ja fotokamera seko objektam. • AF izsekošanu nevar izmantot kopā ar šādām funkcijām: <ul style="list-style-type: none"> trapeces kompensācija, augstas izšķirtspējas uzņemšana, fokusējuma braketēšana, fokusējuma apvienojums, fotografēšana ar intervāla taimerī, HDR fotografēšana, tiešais ND filtrs un zivs acs kompensācija. |
| PreMF (Priekšiest. MF) | <p>Fotokamera fotografēšanas laikā automātiski fokusējas uz iepriekš iestatītu fokusa punktu.</p> |
| AF (Zvaidzņoto debesu AF) (tikai filmēšanas laikā) | <p>Izvēlieties šo režīmu, lai izņemtu zvaidznes nakts debesis. Nospiediet pogu AF-ON, lai fokusētu uz zvaidznēm. „Zvaidzņoto debesu AF lietošana“ (76. lpp.)</p> |

- ⓘ [S-AF **MF**] parādās tikai režīmā [AF Mode]. Lai manuāli fokusētu autofokusa laikā, kamēr uzņemat fotogrāfijas, izmantojiet [AF+MF]. „Kombinētais automātiskais un manuālais fokuss (AF+MF)“ (84. lpp.)
- ⓘ Fotokamera, iespējams, nevarēs iestatīt fokusu, ja objekts ir nepietiekami apgaismots, atrodas miglā vai dūmos, vai arī trūkst kontrasta.
- ⓘ Izmantojot Four Thirds sistēmas objektīvu, filmēšanas laikā AF režīms nebūs pieejams.
- ⓘ [AF Mode] izvēle nav iespējama 294. lpp., ja objektīva fokusa aplis ir MF pozīcijā un izvēlētais funkcijas [MF Clutch] (106. lpp.) ir [Operative].
- Sviru **Fn** var izmantot, lai ātri pārslēgtos uz AF režīmu. „Fn sviras pielāgošana (Fn sviras iestatījumi)“ (221. lpp.)
- Varat izvēlēties, vai fokusēties, kamēr aizvara poga ir nospiesta līdz pusei. „AF darbības konfigurēšana, kad ir nospiesta aizvara poga (AF līdz pusei nospiežot)” (85. lpp.)

Zvaigžņoto debesu AF lietošana

1 Izvēlieties []AF] AF režīmam.

2 Nospiediet pogu **AF-ON**, lai aktivizētu zvaigžņoto debesu AF.

- Lai pārtrauktu zvaigžņoto debesu AF, nospiediet pogu **AF-ON** vēlreiz.
- Fotokameru var konfigurēt tā, lai zvaigžņoto debesu AF sākas, kad aizvara poga ir nospiesta līdz pusei. „Zvaigžņoto debesu AF iestatījumu maiņa (Zvaig. debesu AF iest.)“ (87. lpp.)
- Kamēr ir ieslēgts zvaigžņoto debesu AF, fotokamera rāda [Starry Sky AF is Running]. Fokusa indikators () tiek parādīts aptuveni divas sekundes pēc tam, kad kamera fokusējas; turpretim, ja kamera nespēj fokusēties, fokusa indikators aptuveni divas sekundes mirgos.

3 Lai uzņemtu attēlu, nospiediet aizvara pogu līdz galam.

- ❗ Fotokamera nespēj iestatīt fokusu gaišās vietās.
- ❗ Zvaigžņoto debesu AF nevar izmantot kopā ar Pro uzņemšanu.
- ❗ [KORIENTATION LINKED []] (99. lpp.), [[] Loop Settings] (102. lpp.), [AF Limiter] (94. lpp.), [AF ILLUMINATOR] (98. lpp.), [FACE & EYE DETECTION] (90. lpp.) un [AF Scanner] (96. lpp.) ir fiksēti iestatījumā [Off] un [[Frame Rate] (227. lpp.) ir fiksēts iestatījumā [Normal].
- ❗ Piestiprinot Four Thirds objektīvu, tiek izvēlēts manuālais fokuss.
- ❗ Zvaigžņoto debesu AF ir pieejams tikai ar OLYMPUS Micro Four Thirds objektīviem, kuru ražotājs ir OM Digital Solutions vai OLYMPUS. Tomēr to nevar izmantot ar objektīviem, kuru maksimālā apertūra pārsniedz f/5.6. Plašāku informāciju skatiet mūsu tīmekļa vietnē.
- 🌀 Vienums [Starry Sky AF Setting] (87. lpp.) piedāvā izvēlēties iestatījumus [Accuracy] un [Speed]. Pirms uzņemat fotogrāfijas ar atlasītu opciju [Accuracy], uzstādiet fotokameru uz trijkāja.
- 🌀 AF mērķa režīmu (79. lpp.) izvēle ir ierobežota ar []Mazs, []Vid un []Liels.
- 🌀 Fotokamera automātiski iestata fokusēšanu uz bezgalību, ja tiek izvēlēts zvaigžņoto debesu AF.
- 🌀 Kad iestatījumam [Release Priority] ir atlasīts [On], aizvaru var atbrīvot pat tad, ja objekts nav fokusā.

Fokusa pozīcijas iestatīšana funkcijai Pre MF

- 1 Ar taustiņu **AF** (O) atlasiet [Pre MF] un nospiediet taustiņu **INFO**.
- 2 Lai fokusētu, nospiediet aizvara pogu līdz pusei.
 - Fokusu iespējams regulēt, pariežot fokusa apli.
- 3 Nospiediet taustiņu (M).

☞ Attālumu iepriekš iestatītam fokusa punktam var iestatīt ar vienumu [Preset MF distance] (106. lpp.).

☞ Fotokamera veic fokusēšanu no priekšiestatīta attāluma arī šādos gadījumos:

- kad tā tiek ieslēgta un
- kad aizverat izvēlnes, lai atgrieztos fotografēšanas displejā.

Manuāla fokusa regulēšana autofokusa laikā

- Pirms turpināt iestatījumam [AF+MF] (84. lpp.) izvēlieties opciju [On]. Režīmos [S-AF], [C-AF], [C-AF+TR] un [AF] tiks rādīts MF.

- 1 Atlasiet fokusa režīmu, kas atzīmēti ar MF ikonu (74. lpp.).
 - Ierakstot filmas, izvēlieties [S-AF MF].
- 2 Nospiediet aizvara pogu līdz pusei, lai izmantotu automātisko fokusu.
 - Režīmā [AF MF], nospiediet pogu **AF-ON**, lai aktivizētu zvaigžņoto debesu AF.
- 3 Turot aizvara pogu nospiešu līdz pusei, pagrieziet fokusa apli, lai regulētu fokusu manuāli.
 - Lai, izmantojot autofokusu, atjaunotu fokusu, atlaidiet aizvara pogu un nospiediet to līdz pusei vēlreiz.
 - Režīmā [AF MF] manuāla fokusa regulēšana autofokusa laikā nav pieejama.
 - Manuāla fokusa regulēšana autofokusa laikā ir pieejama ar M.ZUIKO PRO (Micro Four Thirds PRO) objektīvu fokusa apli. Lai iegūtu informāciju par citiem objektīviem, skatiet mūsu tīmekļa vietni.
- 4 Nospiediet aizvara pogu līdz galam, lai uzņemtu attēlu.

Rāmi, kas norāda uz fokusa punkta atrašanās vietu, dēvē par „AF mērķi“. Varat novietot mērķi virs objekta. Pēc noklusējuma AF mērķa pozicionēšanai tiek izmantots daudzfunkciju selektors.

- 1 Izmantojiet daudzfunkciju selektoru, lai pozicionētu AF mērķi.

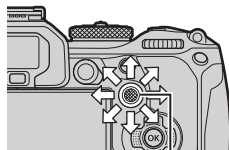





Multiatlasītājs

- AF mērķis tiek rādīts darbības sākumā.
- Lai atlasītu centra AF mērķi, nospiediet daudzfunkciju selektoru vai nospiediet un turiet taustiņu **OK**.
- Varat izvēlēties, vai AF mērķa izvēle „aptinas“ ap displeja malām (102. lpp.).



AF mērķis

2 Fotografējiet.

- Kad aizvara poga ir nospiesta līdz pusei, AF mērķa izvēles rādījums vairs netiek rādīts displejā.
 - Atlasītā AF mērķa vietā tiek rādīts AF rāmis.
-  Varat pārvietot AF mērķi fokusēšanas laikā, kad fotografēšanas režīmā ir izvēlēts [C-AF] vai [C-AF **MF**].
-  AF mērķi var pārvietot arī filmu ierakstīšanas laikā.
-  AF mērķa izmērs un skaits mainās atkarībā no uzņemšanas iestatījumiem.
-  Ja iestatījumam [AF Targeting Pad] (103. lpp.) ir atlasīta opcija [On], AF mērķa pozīciju varat mainīt objekta kadrēšanas laikā skatu meklētājā, izmantojot displeja skārienjutīgos vadības elementus.

| | |
|-----------------------|----------------------|
| Taustiņš | (turēt nospiestu) un |
| Super vadības panelis | ➔ AF Target Mode |

- 1 Griežot priekšējo vai aizmugurējo ripu, turiet daudzfunkciju selektoru nospiestu.

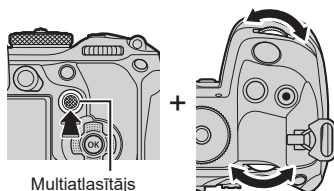

- Fotokamera pārslēdzas starp AF mērķa režīmiem, kā redzams attēlā.

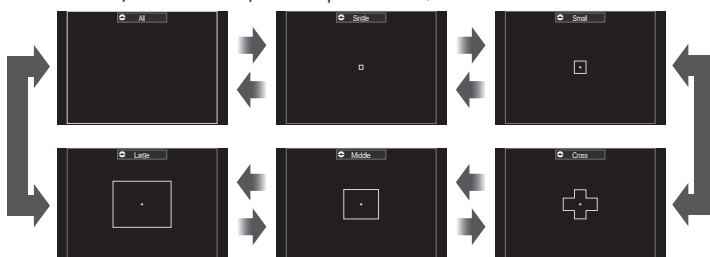

- Vienīgās iespējas, kas pieejamas, kad ir atlasīta iespēja AF, ir [] Mazs, [] Vidējs un [] Liels.
- Vienīgās iespējas, kas pieejamas filmēšanas laikā, ir [] Mazs, [] Vidējs, [] Liels un [] Visi.
- Attēlojamās AF mērķa režīmus var atlasīt iestatījumos [AF Target Mode Settings] (81. lpp.).

Visi

Mērķi fokusēšanai fotokamera izvēlas no visiem pieejamiem mērķiem.

- Fotografēšanas režīmā fotokamera izvēlas kādu no 1053 (39 × 27) mērķa un filmēšanas režīmā kādu no 741 (39 × 19) mērķiem.

[·] Viens kadrs

Atlasiet vienu fokusa mērķi.

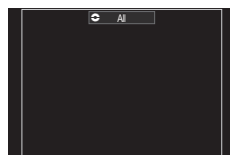

[≡] Mazs

Izvēlieties maza izmēra mērķu grupu. Mērķi fokusēšanai fotokamera izvēlas no atlasītās grupas mērķiem.

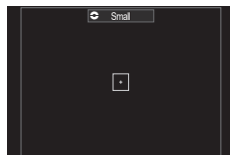
**[#] Krusts**

Atlasiet mērķu grupu, kas izkārtoti krusta formā. Mērķi fokusēšanai fotokamera izvēlas no atlasītās grupas mērķiem.

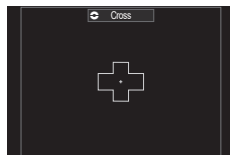
**[≡] Vidējais**

Izvēlieties vidēja izmēra mērķu grupu. Mērķi fokusēšanai fotokamera izvēlas no atlasītās grupas mērķiem.

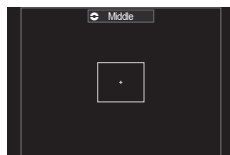
**[≡] Liels**

Izvēlieties liela izmēra mērķu grupu. Mērķi fokusēšanai fotokamera izvēlas no atlasītās grupas mērķiem.

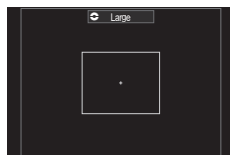
**[≡] C1 - [≡] C4 pielāgots mērķis**

Jūs varat mainīt AF mērķa izmēru un pakāpi (attālums, par kādu notiek vienas reizes kustība). Pielāgotus mērķa režīmus var izvēlēties, ja blakus pielāgotam mērķim [📷] AF Target Mode Settings] ir atzīme (♥) (81. lpp.).

2 Kad tiek parādīts nepieciešamais režīms, atlaidiet daudzfunkciju selektoru.

- AF mērķa režīma opcijas vairs netiks rādītas.
- 🔗 Pieejamo AF mērķu skaitu var samazināt atkarībā no uzņemšanas iestatījumiem.
- 🔗 AF mērķa rādījumam var piekļūt, nospiežot daudzfunkciju selektoru. Daudzfunkciju selektoru var konfigurēt, izmantojot pogu [📷] Center Button] (220. lpp.).
- 🔗 Atbilstoši fotokameras orientācijai var atlasīt atsevišķus AF mērķa režīmus.
 - 🔗 „AF mērķa izvēles pielāgošana kameras orientācijai [📷] Piesaiņot orientācijai [:::]” (99. lpp.)
- 🔗 Izmantojot **Fn** sviru, var vienlaicīgi atsaukt tālāk norādītos fokusa iestatījumus. 1. un 2. pozīcijai var piešķirt atsevišķus iestatījumus. Izmantojiet šo opciju, lai ātri pielāgotu iestatījumus atbilstoši fotografēšanas apstākļiem.
 - [AF Mode] (74. lpp.), [AF Target Mode] (79. lpp.) un [AF Target Point] (78. lpp.)
 - Fn** sviru var konfigurēt, izmantojot vienumu [📷] Fn Lever Function] (222. lpp.) vai vienumu [📷] Fn Lever Function] (222. lpp.).
- 🔗 Varat pielāgot AF mērķa iestatījumus vienumam [C-AF]. 🔗 [📷] C-AF Center Priority] (88. lpp.)
- 🔗 Fotografēšanas un filmu režīmam var izvēlēties atsevišķas opcijas.

Opciju iestatīšana AF mērķa režīmiem

(AF mērķa režīma iestat.)

PASMB

Norādiet opcijas, ko parāda, iestatot AF mērķa režīmu.

| | |
|---------|---|
| Izvēlne | MENU → AF → 5. AF Target Settings & Operations → AF Target Mode Settings |
|---------|---|

1 Atlasiet AF mērķa režīmus, kurus vēlaties parādīt kā iespējas, un katram blakus atzīmējiet ķeksīti (✓).

- Atlasiet opciju, izmantojot Δ ∇ , un nospiediet taustiņu \odot , lai blakus tai atzīmētu ķeksīti (✓). Lai noņemtu ķeksīti, vēlreiz nospiediet taustiņu \odot .

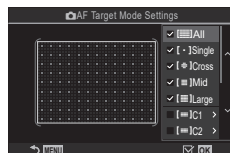

AF mērķa režīma iestat. ekrāns

| All | | | | | | | | | | |
|--|--|--|-------------|-----------|---------|--|--|-------|--|--|
| Single | | | | | | | | | | |
| Cross | Atzīmējot ķeksīti (✓) blakus opcijai, tā tiks parādīta kā opcija, atlasot AF mērķi. | | | | | | | | | |
| Mid | | | | | | | | | | |
| Large | Atzīmējot ķeksīti (✓) blakus opcijai, tā tiks parādīta kā opcija, atlasot AF mērķa režīmu. | | | | | | | | | |
| C1 - C4 | Lai konfigurētu AF mērķa izmēru un pakāpi (attālums, par kādu notiek vienas reizes kustība), nospiediet \triangleright . | | | | | | | | | |
| | <table border="1"> <thead> <tr> <th>Elements</th> <th>Horizontāls</th> <th>Vertikāls</th> </tr> </thead> <tbody> <tr> <td>Lielums</td> <td>12 veidi (1 / 3 / 5 / 7 / 9 / 11 / 15 / 19 / 23 / 27 / 33 / 39) Pārslēdziet, izmantojot \triangleleft vai priekšējo ripu.</td> <td>10 veidi (1 / 3 / 5 / 7 / 9 / 11 / 15 / 19 / 23 / 27) Pārslēdziet, izmantojot Δ ∇ vai aizmugurējo ripu.</td> </tr> <tr> <td>Solis</td> <td>8 veidi (no 1 līdz 8) Pārslēdziet, izmantojot \triangleleft vai priekšējo ripu.</td> <td>5 veidi (no 1 līdz 5) Pārslēdziet, izmantojot Δ ∇ vai aizmugurējo ripu.</td> </tr> </tbody> </table> | Elements | Horizontāls | Vertikāls | Lielums | 12 veidi (1 / 3 / 5 / 7 / 9 / 11 / 15 / 19 / 23 / 27 / 33 / 39) Pārslēdziet, izmantojot \triangleleft vai priekšējo ripu. | 10 veidi (1 / 3 / 5 / 7 / 9 / 11 / 15 / 19 / 23 / 27) Pārslēdziet, izmantojot Δ ∇ vai aizmugurējo ripu. | Solis | 8 veidi (no 1 līdz 8) Pārslēdziet, izmantojot \triangleleft vai priekšējo ripu. | 5 veidi (no 1 līdz 5) Pārslēdziet, izmantojot Δ ∇ vai aizmugurējo ripu. |
| | Elements | Horizontāls | Vertikāls | | | | | | | |
| Lielums | 12 veidi (1 / 3 / 5 / 7 / 9 / 11 / 15 / 19 / 23 / 27 / 33 / 39) Pārslēdziet, izmantojot \triangleleft vai priekšējo ripu. | 10 veidi (1 / 3 / 5 / 7 / 9 / 11 / 15 / 19 / 23 / 27) Pārslēdziet, izmantojot Δ ∇ vai aizmugurējo ripu. | | | | | | | | |
| Solis | 8 veidi (no 1 līdz 8) Pārslēdziet, izmantojot \triangleleft vai priekšējo ripu. | 5 veidi (no 1 līdz 5) Pārslēdziet, izmantojot Δ ∇ vai aizmugurējo ripu. | | | | | | | | |
| Nospiediet taustiņu INFO , lai pārslēgtos starp Izmēru un Pakāpi. | | | | | | | | | | |

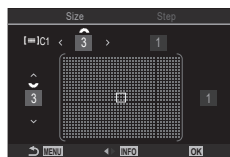

4

Filmēšanas iestatījumi

Tālummaiņas rāmja AF/Tālummaiņas AF (Super punktveida AF)

PASMB 

Fotografēšanas laikā varat tuvināt displejā redzamo attēlu. Lai fokusēšana būtu precīzāka, tuviniet fokusa laukumu. Pietuvinot tuvāk, varat fokusēties uz laukumiem, kas ir mazāki par standarta fokusa mērķi. Tālummaiņas laikā pēc nepieciešamības varat pārvietot fokusa laukumu.

| | |
|----------|---|
| Taustiņš | Nospiediet taustiņu, kuram ir piešķirta funkcija Q . |
|----------|---|

① Pirms varat izmantot Super punktveida AF, jāizmanto [Button Settings] (210. lpp.), lai fotokameras vadītāklām piešķirtu **[Q]** (213. lpp.).



1 Nospiediet taustiņu, kuram ir piešķirta funkcija **[Q]** (palielināt).

- Tiks parādīts tālummaiņas rāmis.



2 Pozicionējiet rāmi, izmantojot daudzfunkciju selektoru.

- Lai atkārtoti centrētu rāmi, nospiediet daudzfunkciju selektoru vai nospiediet un turiet pogu **OK**.
- Rāmi var pozicionēt arī ar bulttaustiņiem (**Δ** **▽** **<** **>**).



3 Regulējiet tālummaiņas rāmja lielumu, lai izvēlētos tālummaiņas attiecību.

- Nospiediet taustiņu **INFO** un pēc tam izmantojiet taustiņus **Δ** **▽** vai priekšējo vai aizmugurējo ripu, lai regulētu tālummaiņas rāmja lielumu.
- Nospiediet taustiņu **OK**, lai apstiprinātu izmaiņas un izietu.

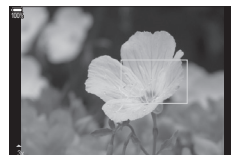

4 Vēlreiz nospiediet taustiņu, kuram ir piešķirta funkcija [Q].

- Fotokamera tuvinās atlasīto laukumu, aizpildot displeju.
- Izmantojiet priekšējo vai aizmugurējo ripu, lai tuvinātu vai tālinātu.
- Izmantojiet daudzfunkciju selektoru, lai ritinātu displeju.
- Izmantojiet bulltaustiņus $\Delta \nabla \triangleleft \triangleright$, lai ritinātu displeju.
- Ja fotografēšanas režīms ir **M** (manuāls) vai **B** (bulb) un nav atlasīts [ISO Auto], varat nospiegt taustiņu **INFO** tālummaiņas laikā, lai izvēlētos atvērumu vai aizvara ātrumu.
- Nospiediet taustiņu **Q**, lai atgrieztos tālummaiņas rāmja rādījumā.
- Nospiediet taustiņu \odot , lai pārtrauktu fokusa tālummaiņu.
- Fokusa tālummaiņu varat pārtraukt arī, nospiežot un turot nospiestu taustiņu.



Ekspozīcijas regulēšanas displejs **M** un **B** režīmā

- ⚠ Fokusa tālummaiņa tiek veikta tikai displejā. Ar fotokameru uzņemtie attēli netiek ietekmēti.
- ⚠ AF tālummaiņa nedarbojas tālummaiņas displeja laikā un izmantojot Four Thirds sistēmas objektīvu.
- ⚠ Kad filmēšanas režīmā ir ieslēgts [Digital Tele-converter] filmēšanas iestatījumā, fotokamera nevar izmantot tālummaiņu.
- 👉 Tālummaiņas rāmja AF attēlošanas un tālummaiņas AF attēlošanas laikā ir iespējams arī fotografēt.
- 👉 Fokusa tālummaiņai var izmantot skārienvadītāklas. 🗨️ „Fotografēšana, izmantojot skārienekrāna funkcijas“ (43. lpp.)
- 👉 Fotokameru var konfigurēt tā, lai izietu no fokusēšanas tālummaiņas, kad aizvara poga ir nospiesta līdz pusei, lai fokusētos. 🗨️ „Tās darbības izvēle, kas tiks veikta, kad tiešskates tālummaiņas laikā ir nospiesta aizvara poga (Tiešskates tuvplāns)“ (225. lpp.)



Funkcijas fokusēšanas konfigurēšanai



Kombinētais automātiskais un manuālais fokuss (AF+MF) **PASMB**

Kad fokuss ir iestatīts, izmantojot automātisko fokusu, varat pēc tam regulēt fokusu manuāli, nospiežot aizvara pogu līdz pusei un pagriežot fokusa gredzenu. Pēc nepieciešamības pārslēdzieties no automātiskā uz manuālo fokusu vai pēc automātiskās fokusēšanas precizējiet fokusu manuāli.

 Veicamās darbības ir atkarīgas no atlasītā AF režīma.

| | |
|---------|---|
| Izvēlne | MENU → AF → 1. AF →  AF+MF |
|---------|---|

| | |
|------------|---|
| On | <p>Iespējot manuāla fokusa regulēšanu automātiskās fokusēšanas režīmā. Blakus [S-AF], [C-AF], [C-AF+TR] vai [ AF] tiek parādīts MF.</p> <ul style="list-style-type: none">Ja ir izvēlēta opcija [S-AF MF], pēc fokusēšanas, izmantojot viena kadra AF, varat turpināt turēt aizvara pogu nospiešu līdz pusei vai turēt nospiešu pogu AF-ON un pielāgot fokusu manuāli. Varat arī pārslēgties uz manuālo fokusu, fokusēšanas laikā pagriežot fokusa apli. Fokusu var arī regulēt manuāli, kamēr aizvars ir atvērts, kā arī sērijveida fotografēšanas laikā.Ja ir izvēlētas opcijas [C-AF MF] vai [C-AF+TR MF], varat pārslēgties uz manuālo fokusu, pagriežot fokusa apli, kamēr fotokamera veic fokusēšanu ilgstoša AF un ilgstošas AF izsekošanas režīmā. Lai atkārtotu fokusēšanu, izmantojot automātisko fokusu, vēlreiz nospiediet aizvara pogu līdz pusei vai nospiediet AF-ON pogu. Fokusu var arī regulēt manuāli, kamēr aizvars ir atvērts, kā arī sērijveida fotografēšanas laikā.Ja ir izvēlēta opcija [ AF MF], pēc fokusēšanas vai pirms fokusēšanas sākšanas, izmantojot automātisko fokusēšanu, varat fokusēt manuāli. |
| Off | Automātiskās fokusēšanas laikā fokusu nevar pielāgot manuāli. |

 Manuāls fokuss nav iespējams sērijveida fotografēšanas laikā [ SH1] vai [ProCap SH1] režīmā.

 Automātiskā fokusēšana kopā ar manuālo fokusēšanu ir pieejama arī tad, ja automātiskās fokusēšanas funkcija ir piešķirta citiem fotokameras vadības elementiem.

 („Pogu funkciju maiņa (Pogas iestatījumi)” (210. lpp.))

 Objektīva fokusa apli automātiskās fokusēšanas pārtraukšanai var izmantot tikai tad, ja tiek lietots M.ZUIKO PRO (Micro Four Thirds PRO) objektīvs. Informāciju par citiem objektīviem skatiet mūsu tīmekļa vietnē.

 Strādājot režīmā **B** (bulb), manuālo fokusu var kontrolēt, izmantojot iestatījumam [Bulb/Time Focusing] atlasīto opciju (175. lpp.).

AF darbības konfigurēšana, kad ir nospiesta aizvara poga

( AF līdz pusei nospiežot \Rightarrow)

PASMB 

Varat izvēlēties, vai fotokamerā tiek sākta fokusēšana, kad aizvara poga tiek nospiesta līdz pusei.

| | |
|---------------------|---|
| Izvēlne | MENU \Rightarrow AF \Rightarrow 1. AF \Rightarrow  AF by half-pressing \Rightarrow |
| S-AF | Iestatiet, kāda ir AF darbība, kad AF režīms ir [S-AF]. [No]: fotokamera nesāk AF darbību, kad aizvara poga ir nospiesta līdz pusei. [Yes]: fotokamera sāk AF darbību, kad aizvara poga ir nospiesta līdz pusei. Ja nospiežat aizvara pogu līdz pusei, kamēr ir nospiesta poga AF-ON , automātiskā fokusēšana turpināsies. |
| C-AF/C-AF+TR | Iestatiet, kāda ir AF darbība, kad AF režīms ir [C-AF] vai [C-AF+TR]. [No]: fotokamera nesāk AF darbību, kad aizvara poga ir nospiesta līdz pusei. [Yes]: fotokamera sāk AF darbību, kad aizvara poga ir nospiesta līdz pusei. Ja nospiežat aizvara pogu līdz pusei, kamēr ir nospiesta poga AF-ON , automātiskā fokusēšana turpināsies. |

Autofokusēšana, izmantojot AF-ON pogu

PASMB 

Fotokamera sāk AF darbību, nospiežot **AF-ON** pogu. Autofokusēšana beidzas, atlaižot **AF-ON** pogas. Ja nospiežat **AF-ON** pogu, kamēr fotokamera veic automātisko fokusēšanu, jo aizvara poga ir nospiesta līdz pusei, automātiskā fokusēšana turpināsies.

| | |
|----------|-----------------------|
| Taustiņš | AF-ON taustiņš |
|----------|-----------------------|

 Ja režīmam [ AF Mode] ir atlasīts [**C-AF**], fotokamera darbojas S-AF režīmā, kad poga **AF-ON** tiek nospiesta filmēšanas laikā. Ja ir atlasīts [**C-AF+TR**], fotokamera veic AF izsekošanu, kad ir nospiesta poga **AF-ON**

Automātiskā fokusa izmantošana manuālā fokusa režīmā

(~~AF-ON~~ MF režīmā)

PASMB 

Varat konfigurēt fotokameru tā, lai tā fokusētu bez automātiskās fokusēšanas, nospiežot pogu **AF-ON**, pat ja AF režīms ir [MF] vai [Pre MF].

| | |
|---------|---|
| Izvēlne | MENU ➔ AF ➔ 1. AF ➔ AF-ON in MF mode |
|---------|---|

| | |
|-----|--|
| No | Ja AF režīms ir [MF] vai [Pre MF], fotokamera neveic fokusēšanu automātiski pat tad, ja ir nospiesta poga AF-ON . |
| Yes | Ja AF režīms ir iestatīts uz [MF] vai [Pre MF], fotokamera veic fokusēšanu automātiski [S-AF] režīmā, kad ir nospiesta poga AF-ON . |

Fotokameras darbības konfigurēšana,

ja tā nevar fokusēties uz objektu (Atbrīvošanas prioritāte)

PASMB 

Varat izvēlēties, vai fotokamera fotografē, ja tā nevar fokusēties uz objektu, izmantojot automātisko fokusēšanu.

| | |
|---------|--|
| Izvēlne | MENU ➔ AF ➔ 1. AF ➔ Release Priority |
|---------|--|

| | |
|---------------------|---|
| S-AF | Iestatiet fotokameras darbību gadījumiem, kad AF režīms ir [S-AF] un tas nevar fokusēties uz objektu ar automātisko fokusēšanu. [Off]: Ja fotokamera nevar fokusēties uz objektu ar automātisko fokusēšanu, aizvaru nevar atbrīvot, pat ja aizvara poga ir pilnībā nospiesta. Ja ir iestatīta zibspuldzes nostrāde, aizvaru nevar atbrīvot, iekams zibspuldze nav uzlādējusies. [On]: Ja fotokamera nevar fokusēties uz objektu ar automātisko fokusēšanu, aizvars tiek atbrīvots, kad aizvara poga ir pilnībā nospiesta. |
| C-AF/C-AF+TR | Iestatiet fotokameras darbību gadījumiem, kad AF režīms ir [C-AF] vai [C-AF+TR] un tas nevar fokusēties uz objektu ar automātisko fokusēšanu. [Off]: Ja fotokamera nevar fokusēties uz objektu ar automātisko fokusēšanu, aizvaru nevar atbrīvot, pat ja aizvara poga ir pilnībā nospiesta. Ja ir iestatīta zibspuldzes nostrāde, aizvaru nevar atbrīvot, iekams zibspuldze nav uzlādējusies. [On]: Ja fotokamera nevar fokusēties uz objektu ar automātisko fokusēšanu, aizvars tiek atbrīvots, kad aizvara poga ir pilnībā nospiesta. |

Zvaigžņoto debesu AF iestatījumu maiņa (Zvaig. debesu AF iest.)

PASMB

Varat konfigurēt Zvaigžņoto debesu AF funkcijas darbību.

| | |
|---------|---|
| Izvēlne | MENU ➔ AF ➔ 1. AF ➔ Starry Sky AF Setting |
|---------|---|

| | |
|-------------------------|--|
| AF Priority | [Accuracy]: prioritizēt fokusa precizitāti pār ātrumu. Izmantojiet trijkāji. [Speed]: prioritizēt ātrumu pār precizitāti. |
| AF Operation | [☐]: Fokusēšanās ar automātisko fokusēšanu, kamēr aizvara poga ir nospiesta līdz pusei. [AF-ON]: Fokusēšanās ar automātisko fokusēšanu, kamēr ir nospiesta poga AF-ON . [AF-ON Start/Stop]: Fokusēšana sākas, kad ir nospiesta poga AF-ON . Lai pārtrauktu fokusēšanu, nospiediet vēlreiz. |
| Release Priority | [Off]: Ja [AF Operation] ir iestatīta uz [☐], aizvaru nevar atbrīvot, pat ja aizvara poga ir pilnībā nospiesta, ja vien fotokamera nav fokusā. Ja [AF Operation] ir iestatīta uz [AF-ON] un ir nospiesta poga AF-ON ., aizvaru nevar atbrīvot, pat ja aizvara poga ir pilnībā nospiesta, ja vien fotokamera nav fokusā. Ja nav nospiesta poga AF-ON , varat sākt fotografēšanu jebkurā brīdī, pilnībā nospiežot aizvara pogu. Ja [AF Operation] ir iestatīta uz [AF-ON Start/Stop] un tiek veikta Zvaigžņoto debesu AF, fotografēšana nesākas, pat ja ir pilnībā nospiesta aizvara poga. Ja netiek veikta Zvaigžņoto debesu AF, varat sākt fotografēšanu jebkurā laikā, pilnībā nospiežot aizvara pogu. [On]: Fotografēšana sākas, kad ir pilnībā nospiesta aizvara poga neatkarīgi no iestatījuma [AF Operation]. |

Funkcijas AF darbības pielāgošanai, lai atbilstu objektam

C-AF centra mērķa prioritāte (C-AF centrs – prioritāte)

PASMB

Ja fokusēšanu veic [C-AF] un [C-AF MF] režīmā, izmantojot grupas mērķa AF, fotokamera atkārtotu fokusēšanas darbību laikā vienmēr piešķir prioritāti atlasītās grupas centra mērķim. Fotokamera izmanto atlasītās mērķu grupas apkārtējos fokusa mērķus tikai tādā gadījumā, ja tā nespēj fokusēt, izmantojot vidējo fokusa mērķi. Šī funkcija palīdz sekot mērķiem, kas pārvietojas ātri, taču samērā paredzami. Centra prioritātes funkciju ir ieteicams izmantot lielākajā daļā situāciju.

Izvēlne MENU → AF → 3. AF → C-AF Center Priority

1 Izvēlieties AF mērķa režīmu, kurā fotokamera vienmēr piešķir prioritāti centra mērķim atkārtotām sērijveida fokusēšanas darbībām, un atzīmējiet to ar (✓).

- Atlasiet opciju, izmantojot Δ ∇ , un nospiediet taustiņu \odot , lai blakus tai atzīmētu ķeksīti (✓).

Lai noņemtu ķeksīti, vēlreiz nospiediet taustiņu \odot .

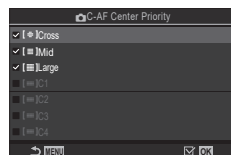

C-AF centra prioritātes iestatījumu ekrāns



| | |
|-------------|--|
| [Cross] | |
| [Mid] | Atzīmējot opciju ar (✓), fotokamera vienmēr piešķir prioritāti centra mērķim atkārtotām sērijveida fokusēšanas darbībām, kad tiek izmantots AF mērķa režīms. |
| [Large] | |
| [C1] - [C4] | |

[C1] - [C4] var atzīmēt ar (✓), kad horizontālais vai vertikālais [Size], kas norādīts iestatījumā [AF Target Mode Settings] (81. lpp.) ir 5 vai lielāks.

C-AF izsekošanas jutība

( C-AF jutība /  C-AF jutība)



PASMB 

Izvēlieties ātrumu, kādā fotokamera fokusēšanas laikā reaģē uz fotografējamā objekta attāluma izmaiņām, ja iestatījumam [ AF Mode] ir izvēlēta opcija [**C-AF**], [**C-AF MF**], [**C-AF+TR**] vai [**C-AF+TR MF**] vai iestatījumam [ AF Mode] ir izvēlēta opcija [**C-AF**] vai [**C-AF+TR**]. Tas var palīdzēt automātiski fokusēt objektu, kas ātri pārvietojas, vai novērst fotokameras mēģinājumus mainīt fokusu, kad starp fotokameru un fotografējamo objektu nonāk cits objekts.

Izvēlne

MENU ➔ AF ➔ 1. AF ➔  C-AF Sensitivity

MENU ➔ AF ➔ 4. Movie AF ➔  C-AF Sensitivity

- Iestatījumam (( C-AF Sensitivity)) izvēlieties no pieciem sekošanas jutības līmeņiem / iestatījumam (( C-AF Sensitivity)) no trim līmeņiem.
- Jo lielāka vērtība, jo augstāka jutība. Izvēlieties pozitīvu vērtību, ja objekts pēkšņi ieiet rāmī, strauji pārvietojas fotokameras virzienā vai prom no tās vai neprognozējami maina ātrumu vai apstājas, virzoties fotokameras virzienā vai prom no tās.
- Jo mazāka vērtība, jo zemāka jutība. Izvēlieties negatīvu vērtību, lai fotokamera nemainītu fokusu, kad objektu uz mirkli aizsedz citi objekti, kā arī lai fotokamera nefokusētu fonu, kad neizdodas noturēt AF mērķi uz objekta.

C-AF fokusēšanas ātrums

( C-AF ātrums)

PASMB 

Izvēlieties ātrumu, kādā fotokamera reaģē uz fotografējamā objekta attāluma izmaiņām, ja fokusēšanas režīmam ir atlasīta opcija [**C-AF**] vai [**C-AF+TR**]. Šo funkciju var izmantot lai regulētu laiku, kuram paejot, fotokamera maina fokusu, piemēram, ja tiek mainīts fotografējamais objekts.

Izvēlne

MENU ➔ AF ➔ 4. Movie AF ➔  C-AF Speed

- Izvēlieties kādu no septiņiem fokusa ātruma līmeņiem.
- Atlasot vērtību +1, atkārtota fokusēšana ir ātrāka, bet atlasot vērtību -1, tā ir lēnāka. Izvēlieties -1, lai, pievēršoties citam objektam, mainītu fokusu lēnām.

Sejas prioritātes AF/Acu prioritātes AF (Sejas un acu atpazīšana)

Portreta fotoattēlos fotokamera automātiski nosaka objektu sejas un acis un fokusējas uz tām.

| | |
|-----------------------|--|
| Super vadības panelis | OK ➔ Face & Eye Detection |
| Izvēlne | MENU ➔ AF ➔ 2. AF ➔ Face & Eye Detection |

| | |
|--|---|
| ☺ Ieslēgta sejas atpazīšana | Fotokamera nosaka sejas un fokusējas uz tām. |
| Izslēgts | AF sejas prioritāte ir izslēgta. |
| ☺i Sejas un acu atpazīšana lesl. | Fotokamera nosaka sejas un fokusējas uz aci, kas fotokamerai ir vistuvāk. |
| ☺iL Sejas un kreisās acs atpazīšana lesl. | Fotokamera nosaka sejas un fokusējas uz kreiso aci. |
| ☺iR Sejas un labās acs atpazīšana lesl. | Fotokamera nosaka sejas un fokusējas uz labo aci. |

■ Sejas, uz kuru fokusēties, izvēle

1 Pavērsiet fotokameru pret personu.

- Kad fotokamera atpazīst sejas, ap seju, uz kuru tā ir fokusējusies, parādās balts rāmis. Uz citām sejām parādās pelēks rāmis. Uz sejas, uz kuru fotokamera fokusējas, ap balto rāmi parādās papildu rāmis.
- Ja ir ieslēgta acu prioritāte, baltie rāmji parādās arī ap tās sejas acīm, uz kuru fotokamera fokusējas. Izvēlnē var paslēpt rāmju izmantošanu ap acīm (93. lpp.).
- Kad ir atpazītas vairāku personu sejas/acis, izvēlieties seju, uz kuru fokusēties, nospiežot pogu, kurai piešķirta funkcija [☺Face Selection] (215. lpp.) iestatījumos [Button Settings] (210. lpp.). Nospiežot pogu, tiek atlasīta seja, kas atrodas vistuvāk AF mērķim. Nomainiet sejas, pagriežot priekšējo vai aizmugurējo ripu, kamēr ir nospiesta poga. Atlaidiet pogu, lai apstiprinātu izvēli.
- Seju, kuru uzmanot fokusēšanai, var izvēlēties arī ar skārienvadīklām (43. lpp.).

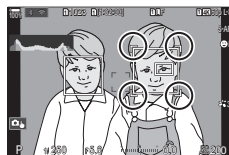

Seja, kura ir izvēlēta fokusēšanai, tiek norādīta ar dubultām, kvadrātikavām.

2 Lai fokusētu, nospiediet aizvara pogu līdz pusei.

- ☞ Lai fokusētos, varat nospiegt arī pogu **AF-ON** (85. lpp.).
- Uz fokusēšanai izmantoto objekta laukumu norāda zaļa apmale.
- Ja fotokamera nosaka objekta acis, fokuss tiks vērsts uz vienu aci.
- Sejas un acu prioritāte ir pieejama arī režīmā [MF] (74. lpp.). Fotokameras noteiktās sejas un acis tiek norādītas ar baltiem rāmjiem. Ekspozīcija tiks iestatīta atbilstoši sejas centrā izmērītajai vērtībai.

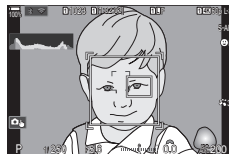

3 Lai fotografētu, līdz galam nospiediet aizvara pogu.

- Kad ir izvēlēts iestatījums (Digitālā ESP eksponom.) (111. lpp.), eksponometrija tiek veikta, prioritāti piešķirot sejām.

- ⚠ Iespējams, nevarēsiet izmantot funkciju [Face & Eye Detection] atkarībā no iestatījuma [Subject Detection] (92. lpp.). Iestatiet funkciju [Subject Detection] uz [Off].
- ⚠ Atkarībā no objekta un mākslas filtra iestatījuma, fotokamera, iespējams, nevarēs pareizi noteikt seju.
- ⚠ Šī funkcija ir atspējota, kad AF mērķa režīms (79. lpp.) ir [▪]Viens vai [≡]Mazs, eksponometrijas režīms (111. lpp.) ir un tiek izmantota [[::]]Spot Metering] (114. lpp.).
- ⚠ Šī funkcija ir atspējota, kad AF Mode] (74. lpp.) ir iestatīts uz AF] vai AF MF].
- 🔊 Fotografējot objektus, kas nav portreti, fotoattēlu uzņemšanas režīmā, ja ir iestatīts [C-AF] vai [C-AF MF], mēs iesakām izvēlēties opciju [Off].

■ Fokusēšanas prioritātes piešķiršana pogām (Sejas un acu AF poga) **PASMB**

Varat konfigurēt fotokameru tā, lai aizvara pogas nospiešana līdz pusei vai **AF-ON** pogas nospiešana neliek fotokamerai fokusēties uz sejām un acīm, pat ja poga Face & Eye AF Button] ir iestatīta uz citu iestatījumu, kas nav [Off].

| | |
|---------|---|
| Izvēlne | MENU ➔ AF ➔ 2. AF ➔ Face & Eye AF Button |
|---------|---|





| | |
|--------------|--|
| | Izvēlieties AF darbību, kad aizvara poga ir nospiesta līdz pusei. [☉ Priority]: kad fotokamera atpazīst sejas un/vai acis, tā fokusējas uz sejām un/vai acīm. [[::]] Priority]: pat ja fotokamera atpazīst sejas un/vai acis, fotokamera fokusējas uz prioritāri izvēlētajām AF mērķa pozīcijām. |
| AF-ON | Izvēlieties AF darbību, kad ir nospiesta AF-ON poga. [☉ Priority]: kad fotokamera atpazīst sejas un/vai acis, tā fokusējas uz sejām un/vai acīm. [[::]] Priority]: pat ja fotokamera atpazīst sejas un/vai acis, fotokamera fokusējas uz prioritāri izvēlētajām AF mērķa pozīcijām. |





Fokusa noteikšana atlasītajiem objektiem (Objekta atpazīšana)

PASMB

Izmantojot fokusēšanu, fotokamera var atpazīt noteikta veida objektus. Fokusēšana var būt sarežģītāka, ja fokuss tiek vērsts uz tādu ātri kustīgu objektu kā sacīkšu mašīnas vai lidmašīnas. Izmantojot šo funkciju, fokuss tiek vērsts uz konkrētiem šādu objektu elementiem.

| | |
|---------|---|
| Izvēlne | MENU ➔ AF ➔ 2. AF ➔ Subject Detection |
|---------|---|

| | |
|---|--|
|  | Fotokamera nosaka automašīnas un motociklus. Fokuss tiek vērsts uz tādiem objektiem kā šasija (galvenokārt motosportā izmantotie šasijas veidi) un autovadītājs. |
|  | Fotokamera nosaka lidmašīnas un helikopterus. Fokuss tiek vērsts uz tādiem objektiem kā fizelāža un kabīne. |
|  | Fotokamera nosaka vilcienus. Fokuss tiek vērsts uz tādiem objektiem kā transportlīdzekļi un vadītāja nodalījums. |
|  | Fotokamera atpazīst putnus. Fokuss tiek vērsts uz tādiem objektiem kā galva vai acis. |
|  | Fotokamera atpazīst kaķus, suņus un tamlīdzīgus dzīvniekus. Fokuss tiek vērsts uz tādiem objektiem kā galva vai acis. |
| Izslēgts | Objekta izsekošana ir atspējota. |

- ❗ Ja šo funkciju iestatāt uz tādu iestatījumu, kas nav [Off], funkcija [Face & Eye Detection] ir iestatīta uz [Off].
- ❗ Fotografēšanas laikā šī funkcija ir atspējota, kad  AF Mode] ir iestatīts uz  AF vai  AF MF].
Filmēšanas laikā šī funkcija ir pieejama tikai tad, ja režīms  AF Mode] ir iestatīts uz [C-AF+TR].

■ Fotografēšana, izmantojot funkciju [Subject Detection]

1 Atlasiet režīmu [AF Mode] vai [AF Mode].

- Fotografēšanai atlasiet iestatījumu, kas nav [AF] vai [AF MF].
- Filmēšanai atlasiet [C-AF+TR].

2 Pavērsiet fotokameru pret personu.

- Kad fotokamera atpazīst objektus, ap objektu, uz kuru tā ir fokusējusies, parādās balts rāmis. Uz citiem objektiem parādās pelēks rāmis. Uz objekta, uz kuru fotokamera fokusējas, ap balto rāmi parādās papildu rāmis.
- Ja baltais rāmis, kas norāda uz subjektu, uz kuru jāfokusējas, neparādās, izmainiet AF mērķa izmēru un/ vai pozīciju, lai tas ietvertu objektu. Kad AF mērķa režīms ir [AF] Visi, fokusēšanās notiek uz displeja centru vistuvāko objektu.
- Ja fotokamera papildus atpazīst specifiskus elementus, piemēram, vadītāju vai kabīni, uz tiem arī parādās mazāki rāmji baltā krāsā. Izvēlnē var paslēgt šo rāmju izmantošanu (93. lpp.).

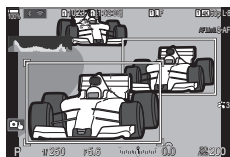

3 Lai fokusētu, nospiediet aizvara pogu līdz pusei.

- Lai fokusētos, varat nospriest arī pogu **AF-ON** (85. lpp.).
- Ja fotokamera fokusējas uz objektu, fokusēšanās pozīcijā parādās zaļš rāmis.
- Ja fotokamera atpazīst specifiskus elementus, piemēram, vadītāju vai kabīni, tā fokusējas uz tiem.

4 Nospiediet aizvara pogu līdz galam, lai uzņemtu attēlu.

- ⓘ Atkarībā no objekta vai atlasītā mākslas filtra fotokamera, iespējams, nevarēs pareizi noteikt objektu.
- ⓘ Atkarībā no objekta veida vai fotografēšanas apstākļiem fotokamera, iespējams, nevarēs pareizi noteikt objektu.

Rāmju displeju konfigurēšana atpazītajām acīm

(Acu atpazīšanas rāmis)

PASMB

Varat izvēlēties, vai attēlot mazus rāmjus, kad fotokamera atklāj mazus elementus, piemēram, acis un kabīnes.

| | |
|------------|---|
| Izvēlne | MENU ⇒ AF ⇒ 2. AF ⇒ Eye Detection Frame |
| Off | Rāmji nav parādīti uz tādiem maziem elementiem kā acis vai kabīnes. |
| On | Rāmji ir parādīti uz tādiem maziem elementiem kā acis vai kabīnes. |

- Pat ja funkcija [Eye Detection Frame] ir iestatīts uz [Off], fotokamera fokusējas uz acīm vai specifiskiem elementiem, piemēram, kabīne, kad tie ir atpazīti.

Funkcijas fotokameras darbības maiņai attiecībā uz fokusēšanos

Objektīva fokusa diapazons

(AF ierobež.)
PASMB

Izvēlieties fotokameras fokusēšanas diapazonu automātiskās fokusēšanas laikā. Šī funkcija ir noderīga, ja fokusēšanas laikā starp objektu un fotokameru nonāk kāds šķērslis, būtiski mainot fokusu. Varat to izmantot arī, lai fotokamera nefokusētos uz priekšplāna objektiem, kad fotografējat, piemēram, caur žogu vai logu.

■ Iestatījumā [AF Limiter] saglabāto iestatījumu izmantošana

| | |
|---------|---|
| Izvēlne | MENU → AF → 3. AF → AF Limiter |
|---------|---|

- 1 Atlasiet [AF Limiter], izmantojot Δ ∇ , un nospiediet taustiņu.
- 2 Izvēlieties [On1] / [On2] / [On.3], izmantojot Δ ∇ un nospiežot pogu .

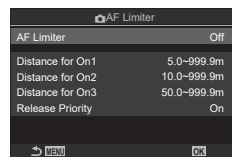

AF ierobežotāja iestatīšanas ekrāns

| | |
|------------|---|
| Off | Fotokamera neizmanto saglabāto fokusēšanas attālumu diapazonu. |
| On1 | Fotokamera izmanto diapazonu, kas saglabāts iestatījumā [Distance for On1]. |
| On2 | Fotokamera izmanto diapazonu, kas saglabāts iestatījumā [Distance for On2]. |
| On3 | Fotokamera izmanto diapazonu, kas saglabāts iestatījumā [Distance for On3]. |

3 Atgriezies AF ierobežotāja iestatīšanas ekrānā.

- ① AF ierobežotājs nav pieejams turpmāk minētajos gadījumos.
 - Ja objektīvā ir iespējots fokusa ierobežotājs
 - Ja tiek izmantota fokusējuma braketēšana
 - Filmas režīmā vai filmas ierakstīšanas laikā
 - Ja fokusa režīmam ir izvēlēts [AF] vai [AF **MF**]

■ [AF Limiter] konfigurēšana

1 Konfigurēt opcijas.

- Izvēlieties opciju, izmantojot $\Delta \nabla$, un nospiediet \odot pogu, lai parādītu iestatījumu izvēlni.
- Vēlreiz nospiediet \odot pogu, lai atgrieztos  AF ierobež. iestatīšanas ekrānā.

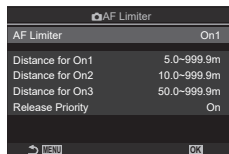

| | |
|-------------------------|---|
| Distance for On1 | Iestatiet fokusēšanas attālumu diapazonu, kas izmantojams, kad ir atlasīts [On1] Nomainiet skaitu, izmantojot $\Delta \nabla$. Lai pārvietotos starp skaitļiem, izmantojiet $\triangleleft \triangleright$. [000,0] – [999,9 m/ft] |
| Distance for On2 | Iestatiet fokusēšanas attālumu diapazonu, kas izmantojams, kad ir atlasīts [On2] Nomainiet skaitu, izmantojot $\Delta \nabla$. Lai pārvietotos starp skaitļiem, izmantojiet $\triangleleft \triangleright$. [000,0] – [999,9 m/ft] |
| Distance for On3 | Iestatiet fokusēšanas attālumu diapazonu, kas izmantojams, kad ir atlasīts [On3] Nomainiet skaitu, izmantojot $\Delta \nabla$. Lai pārvietotos starp skaitļiem, izmantojiet $\triangleleft \triangleright$. [000,0] – [999,9 m/ft] |
| Release Priority | [Off] : Atbilst iestatījumam [Release Priority] (86. lpp.). [On] : Ja funkcijai [AF Limiter] ir iestatīta cita opcija, kas nav [Off], un fotokamera nespēj fokusēties, aizvaru joprojām var atlaist. |

ⓘ Attēli, kas parādīti iestatījumam [Distance for On1] - [Distance for On3], ir tikai orientējoši.

Izvēlieties, vai fotokamera veic fokusa skenēšanu. Ja fotokamerai neizdodas veikt fokusēšanu, tiks skenēta fokusa pozīcija, pārslēdzot objektīvu no minimālā fokusa attāluma līdz bezgalībai. Ja nepieciešams, skenēšanu var ierobežot. Šī opcija darbojas, ja iestatījumam [AF Mode] ir atlasīta opcija [C-AF], [C-AF+TR], [C-AF MF] vai [C-AF+TR MF] (74. lpp.).

| | |
|---------|--|
| Izvēlne | MENU → AF → 3. AF →  AF Scanner |
|---------|--|

| | |
|------------|---|
| Off | Ja neizdosies iestatīt fokusu, fotokamera neveiks skenēšanu. Šī opcija novērsīs fokusa izmaiņas, kā rezultātā varat pazaudēt fotografējamo objektu, cenšoties izsekot, piemēram, nelieliem objektiem. |
| On | Ja neizdosies iestatīt fokusu, fotokamera veiks skenēšanu tikai vienu reizi. Fotokamera neveiks atkārtotu skenēšanu, kamēr netiks pabeigta fokusēšana. |

- Ja iestatījumam [AF Mode] ir atlasīta opcija [S-AF] vai [S-AF MF], fotokamera, nespējot noteikt fokusu, veiks skenēšanu vienu reizi neatkarīgi no atlasītās opcijas.

Piergulējiet fāzes noteikšanas automātisko fokusu. Fokusu var piergulēt par ne vairāk kā ± 20 soļiem.

Izvēlne **MENU** \Rightarrow **AF** \Rightarrow 3. AF \Rightarrow AF Focus Adjustment

- ⓘ Parastās situācijās nav nepieciešams ar šo iestatījumu piergulēt automātisko fokusu. Fokusa piergulēšana var izraisīt novirzes no fotokameras normālās fokusēšanas darbības.
- ⓘ Režīmā [S-AF] un [S-AF MF] fokusa piergulēšana neko neietekmē.

■ Saglabātās fokusa regulēšanas vērtības izmantošana

- 1 Atlasiet [AF Focus Adjustment], izmantojot Δ ∇ , un nospiediet \odot pogu.
- 2 Izvēlieties [On], izmantojot Δ ∇ , un nospiediet \odot pogu.

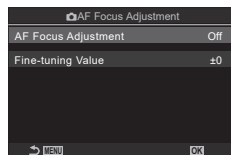

AF Fokusa regulēšanas iestatīšanas ekrāns

| | |
|-----|--|
| Off | Fotokamera neizmanto saglabāto fokusa regulēšanas vērtību. |
| On | Fotokamera izmanto saglabāto fokusa regulēšanas vērtību. |

- 3 Atgriezieties AF fokusa regulēšanas iestatīšanas ekrānā.

■ Funkcijas [AF Focus Adjustment] konfigurēšana

- 1 Konfigurējiet opciju.
 - Izvēlieties opciju, izmantojot Δ ∇ , un nospiediet \odot pogu, lai parādītu iestatījumu izvēlni.
 - Vēlreiz nospiediet \odot pogu, lai atgrieztos AF fokusa regulēšanas iestatīšanas ekrānā.

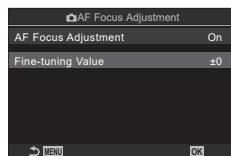

| | |
|-------------------|---|
| Fine-tuning Value | Piergulēt fokusu visiem objektīviem. Fokusu var piergulēt par ne vairāk kā ± 20 soļiem. [-20] – [±0] – [+20] |
|-------------------|---|

- ⓘ Varat pietuvināt skatu displejā, izmantojot priekšējo ripu vai \odot pogu, lai pārbaudītu rezultātus.
- ⓘ Varat uzņemt izmēģinājuma fotoattēlu, lai pārbaudītu rezultātus, nospiežot aizvara pogu pirms \odot pogas nospiešanas.

AF gaismas atbalsts automātiskajai fokusēšanai (AF gaisma)

PASMB 

AF gaismas iedegas, lai palīdzētu noregulēt fokusu slikti apgaismotā vidē.

| | |
|---------|--|
| Izvēlne | MENU ➔ AF ➔ 2. AF ➔ AF Illuminator |
|---------|--|

| | |
|------------|--|
| On | Gaismas iedegas automātiskās fokusēšanas laikā, ja objekts ir slikti apgaismots. |
| Off | Gaismas neiedegas pat tad, ja objekts ir slikti apgaismots. |

- ⓘ Lai izmantotu AF gaismu, fotografējot klusajā režīmā, ir nepieciešams nomainīt sadaļā [Silent[♥] Settings] izvēlēto opciju (134. lpp.).

AF mērķa rādījuma režīms (AF zonas norāde)

PASMB 

Automātiskā fokusa režīmā zaļš fokusa mērķis parāda to objekta vietu, kuru uz kuru fotokamera ir iestatījusi fokusu. Ar šo iestatījumu var kontrolēt fokusa mērķa rādījumu.

| | |
|---------|---|
| Izvēlne | MENU ➔ AF ➔ 2. AF ➔ AF Area Pointer |
|---------|---|

| | |
|------------|---|
| Off | Fokusa mērķis netiek rādīts. |
| On1 | Fokusa mērķis tiek rādīts tikai uz īsu brīdi, tiklīdz fotokamera ir iestatījusi fokusu. |
| On2 | Pēc tam, kad fotokamera ir iestatījusi fokusu, ir iespējota klastera AF mērķēšana un fotokamera parāda AF mērķus visām zonām, kas ir fokusētas, kamēr aizvara poga ir nospiesta līdz pusei vai ir nospiesta poga AF-ON . |

Funkcijas fokusēšanas pozīcijas iestatīšanai

AF mērķa izvēles pielāgošana kameras orientācijai

(📷 Piesaist orientācijai [:::])

PASMB 📷

Fotokameru ir iespējams konfigurēt, lai tā automātiski mainītu AF mērķa pozīciju un AF mērķa režīmu, kad tā konstatē orientācijas maiņu no ainavas (horizontālās) uz portreta (vertikālo) orientāciju vai pretēji. Pagriezot fotokameru, izmainās kompozīcija un līdz ar to arī objekta pozīcija kadrā. Fotokamera var saglabāt AF mērķa režīma un AF mērķa pozīcijas iestatījumus atsevišķi katrai orientācijai. Kad šī opcija ir aktīva, varat izmantot funkciju [📷 [:::]] Set Home (100. lpp.), lai ainavas un portreta orientācijai saglabātu atsevišķas sākuma pozīcijas.

| | |
|---------|--|
| Izvēlne | MENU ➔ AF ➔ 5. AF Target Settings & Operations ➔ 📷 Orientation Linked [:::] |
|---------|--|

- 1 Atlasiet funkciju, ar kuru vēlaties saglabāt dažādu ainavas un portreta orientāciju iestatījumus, un atzīmējiet to ar (✓).

- Atlasiet opciju, izmantojot Δ ∇ , un nospiediet taustiņu \odot , lai blakus tai atzīmētu ķeksīti (✓).
Lai noņemt ķeksīti, vēlreiz nospiediet taustiņu \odot .

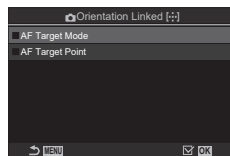

📷 Orientācijai piesaistīta [:::] iestatīšanas ekrāns

| | |
|------------------------|---|
| AF Target Mode | Atzīmējot to ar (✓), fotokamera saglabā atsevišķus AF mērķa režīmus (piem., [📷] Visi, [📷] Mazs) ainavas un portreta orientācijai. |
| AF Target Point | Atzīmējot to ar (✓), fotokamera saglabā atsevišķas AF mērķa pozīcijas ainavas un portreta orientācijai. |

- 2 Displejs atgriežas uz 📷 Orientācijai piesaistīta [:::] iestatīšanas ekrānu.
- 3 Nospiediet taustiņu **MENU**, lai atgrieztos uzņemšanas ekrānā.
- 4 Iestatiet AF mērķa režīmu un mērķa pozīciju vispirms vienā fotokameras orientācijā un pēc tam otrā.
 - Ainavas orientācijai, portreta orientācijai, fotokameru pagriežot pa labi, un portreta orientācijai, fotokameru pagriežot pa labi, tiek saglabāti atsevišķi iestatījumi.

Izvēlieties funkcijas [⋮][Home] sākuma pozīciju. Ar funkciju [⋮][Home] ir iespējams ielādēt iepriekš saglabātu „sākuma pozīciju“ automātiskā fokusa mērķim, nospiežot tikai vienu taustiņu. Šis iestatījums ir paredzēts sākuma pozīcijas iestatīšanai.

| | |
|---------|--|
| Izvēlne | MENU ➔ AF ➔ 5. AF Target Settings & Operations ➔ 📷[⋮] Set Home |
|---------|--|

1 Atlasiet iestatījumu, kuru vēlaties saglabāt sākuma pozīcijā, un atzīmējiet to ar (✓).

- Atlasiet opciju, izmantojot ▲ ▼, un nospiediet taustiņu ⓧ, lai blakus tai atzīmētu ķeksīti (✓). Lai noņemtu ķeksīti, vēlreiz nospiediet taustiņu ⓧ.

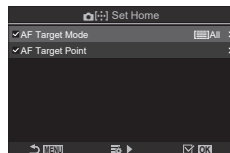

| | |
|------------------------|---|
| AF Target Mode | Izvēlieties sākuma pozīcijas AF mērķa režīmu. Ir pieejamas tikai tās opcijas, kas atlasītas iestatījumam [📷AF Target Mode Settings] (81. lpp.). |
| AF Target Point | Izvēlieties sākuma pozīcijas fokusa mērķa pozīciju. |

2 Lai konfigurētu opcijas katram atlasītajam vienumam, nospiediet ▷.

- Izvēlieties sākuma pozīcijas iestatījumus
- Ja ir aktivizēta funkcija [📷Orientation Linked [⋮]], pirms taustiņa ⓧ nospiešanas, lai parādītu opcijas, tiks parādīts aicinājums izvēlēties ainavas vai portreta (fotokamera pagriezta pa kreisi/fotokamera pagriezta pa labi) orientāciju.





■ [⋮][Home] funkcijas lietošana

Funkciju [⋮][Home] var izmantot šādi.

- Iestatījumā [📷Button Function] (210. lpp.) piešķiriet pogai funkciju [⋮][Home]. Nospiežot pogu, AF mērķis pārvietojas uz saglabāto sākuma pozīciju.
- Atlasiet [⋮][HP] iestatījumam [📷Center Button] (220. lpp.). Nospiežot daudzfunkciju selektoru, AF mērķis pārvietojas uz saglabāto sākuma pozīciju.

Izvēlieties priekšējās un aizmugurējās ripas vai bulttaustiņu funkcijas, kuras šie vadības elementi pilda AF mērķa izvēles laikā. Izmantojamās vadības elementus varat izvēlēties atbilstoši kameras lietojumam vai personīgajai gaumei.

| | |
|---------|---|
| Izvēlne | MENU ➔ AF ➔ 5. AF Target Settings & Operations ➔ [::]Select Screen Settings |
|---------|---|







| | |
|--|--|
|  dial | Funkciju piešķiršana priekšējai un aizmugurējai ripai. [Off] : Nav. [⊕ Pos] : novietot AF mērķi (78. lpp.). [::]Mode : izvēlieties AF mērķa režīmu (piem.,  Visi, [#]Mazs (79. lpp.). |
|  button | Funkciju piešķiršana taustiņiem $\Delta \nabla \triangleleft \triangleright$. [Off] : Nav. [⊕ Pos] : novietot AF mērķi (78. lpp.). [::]Mode : izvēlieties AF mērķa režīmu (piem.,  Visi, [#]Mazs (79. lpp.). |

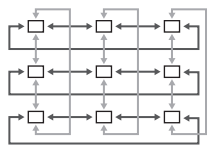
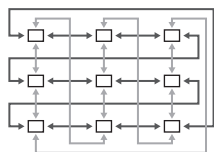

AF mērķa izvēles aptīšanās iespējošana ([::]) Cikla iestatījumi

PASMB

Varat izvēlēties, vai AF mērķa izvēle „aptinas“ ap displeja malām. Varat arī izvēlēties, vai pirms AF mērķa atlase „aptinas“ ap displeju līdz pretējai malai ir iespējams izvēlēties  Visi (visi mērķi).

| | |
|--------|--|
| Izvēle | MENU ➔ AF ➔ 5. AF Target Settings & Operations ➔ [::] Loop Settings |
|--------|--|

| | |
|---|--|
| <p>[::] Loop Selection</p> | <p>[Off]: aptīšanās atspējota. Mērķa izvēle paliek rādījuma robežās.</p> <p>[Loop 1]: ja tupināt spiest daudzfunkciju selektoru tajā pašā virzienā, kad ir sasniegta rādījuma mala, tiks izvēlēts mērķis tajā pašā rindā vai ailē pretējā malā.</p>  <p>„Cikls 1“</p> <p>[Loop 2]: ja tupināt spiest daudzfunkciju selektoru tajā pašā virzienā, kad ir sasniegta rādījuma mala, tiks izvēlēts mērķis nākamajā rindā vai ailē pretējā malā.</p>  <p>„Cikls 2“</p> |
| <p>Via  All</p> | <p>[No]: mērķa izvēle nešķērso  All (visi mērķi) pirms aptīšanās.</p> <p>[Yes]: ja iestatījumam [::] Loop Selection ir atlasīta opcija [Loop 1] vai [Loop 2], mērķa izvēle šķērso  All (visi mērķi) līdz pretējai malai.</p> <ul style="list-style-type: none">  Visu (visi mērķi) paslēpšana iestatījumos  AF Target Mode Settings] fiksē [Via  All], ja izvēlēts [No]. |

 [::] Loop Settings] ir fiksēti kā [Off] filmu ierakstīšanas laikā un, ja fokusa režīmam ir izvēlēts  AF] vai  AF MF].

AF mērķa izvēle skārienekrānā, fotografējot ar skatu meklētāju (AF mērķa bultt.)

PASMB

Izmantojiet displeja skārienvadīklas, lai atlasītu AF mērķi, kad fotografēšanai izmantojat skatu meklētāju. Velciet ar pirkstu pa displeju, lai novietotu fokusa mērķi, kamēr skatāt objektu skatu meklētājā.

| | |
|---------|---|
| Izvēlne | MENU ➔ AF ➔ 5. AF Target Settings & Operations ➔ AF Targeting Pad |
|---------|---|

| | |
|------------|--|
| Off | Displeja skārienvadīklas nevar izmantot AF mērķa izvēlei, kad fotografēšanai izmantojat skatu meklētāju. |
| On | Displeja skārienvadīklas var izmantot AF mērķa izvēlei, kad fotografēšanai izmantojat skatu meklētāju. Divas reizes viegli pieskarities displejam, lai iespējotu vai atspējotu AF mērķa izvēli ar skārienvadību. Kad mērķis nonāk displeja malā un paceļat un bīdāt pirkstu vēlreiz, AF mērķis pārvietojas uz otru pusi vai uzsāk  Visi (visi mērķi) režīmu atkarībā no iestatījuma [[::]] Loop Selection (102. lpp.). |

 Kad ir iestatīta opcija [On], skārienvadīklas var izmantot arī tālummaiņas rāmja novietošanai (82. lpp.).



Citas funkcijas, kas ir noderīgas fokusēšanai

Manuālā fokusa palīgs

(MF atbalsts)

PASMB 

Šī ir MF atbalsta funkcija. Pagriežot fokusa apli, objekta mala tiek pastiprināta vai arī ekrāna displeja daļa tiek palielināta. Pārtraucot fokusa apla lietošanu, ekrāns atgriežas sākotnējā parādītājā lielumā.

| Izvēlne | MENU ➔ AF ➔ 6. MF ➔ MF Assist |
|------------------------|---|
| Magnify | Palielina ekrāna daļu. [Off]: Normāls displejs. [On]: Palielina ekrāna daļu. Palielināmo daļu var iestatīt iepriekš, izmantojot AF mērķi.  „Fokusa mērķa izvēle (AF mērķa punkts)” (78. lpp.) |
| Peaking | Parāda skaidri nosakāmas kontūras ar malu pastiprināšanu. [Off]: Normāls displejs. [On]: Parāda skaidri nosakāmas kontūras ar malu pastiprināšanu. Varat atlasīt pastiprinājuma krāsu un intensitāti.  „Fokusa iezīmēšanas opcijas (iezīmēšanas iestat.)” (105. lpp.) |
| Focus Indicator | Fokusa apla pagriešana manuālā fokusa laikā attēlo indikatoru, kas parāda nepieciešamo pagriešanas virzienu un aptuveno attālumu, lai objekts būtu fokusā. [Off]: Normāls displejs. [On]: Fokusa apla pagriešana manuālā fokusa laikā attēlo indikatoru, kas parāda nepieciešamo pagriešanas virzienu un aptuveno attālumu, lai objekts būtu fokusā. |

- ❗ Iezīmēšanas funkcijas izmantošanas laikā nelielu objektu malas tiek izteiktāk pastiprinātas. Tas negarantē precīzu fokusēšanu.
- ❗ Fokusa tuvināšana nav pieejama šādos gadījumos:
Filmēšanas laikā / kad fokusa režīmam ir atlasīts [C-AF MF] vai [C-AF+TR MF] / vairākk. eksponēšanas laikā / kad filmēšanas laikā  Digital Tele-converter ir iestatīts uz [On]
- ❗ Izmantojot citu ražotāju objektīvus ar fokusa pārslēga mehānismu, fokusa virziens un fokusa indikatora attēlojums var būt apgriezts. Ja tā notiek, nomainiet iestatījumu [Focus Ring] (106. lpp.).
- ❗ Fokusa indikatoru nevar izmantot, lietojot Four-Thirds sistēmas objektīvu.
- 👉 grieziet priekšējo vai aizmugurējo ripu, lai fokusēšanas tālummaiņas izmantošanas laikā tuvinātu vai tālinātu;
- 👉 Nospiediet taustiņu **INFO**, lai mainītu krāsu un intensitāti, kad tiek rādīta iezīmēšanas iespēja.

Izceliet objektus, izmantojot krāsainas kontūras. Tādējādi ir vieglāk saskatīt fokusētos objektus, piemēram, manuālās fokusēšanas laikā.





| | |
|----------|--|
| Taustiņš | Poga, kurai piešķirta [Peaking] ➔ INFO poga |
| Izvēlne | MENU ➔ AF ➔ 6. MF ➔ Peaking Settings |

| | |
|------------------------------|--|
| Peaking Color | Izvēlieties fokusa iezīmēšanas krāsu. [White] / [Black] / [Red] / [Yellow] |
| Highlight Intensity | Izvēlieties fokusa iezīmēšanas pakāpi. [Low] / [Normal] / [High] |
| Image Brightness Adj. | Regulējiet fona spilgtumu, lai padarītu iezīmēto apgabalu vieglāk saskatāmu. [Off] : Normāls displejs. [On] : regulē fona gaišumu. |

- Kad iestatījumam [Image Brightness Adj.] ir izvēlēta opcija [On], tiešā skata radījums var būt gaišāks vai tumšāks nekā galējais fotoattēls.

■ Fokusa iezīmēšanas lietošana

Fokusa iezīmēšanai ir pieejamas tālāk norādītās opcijas.

- [Peaking Settings] piešķiršana vadības elementam, izmantojot [ Button Function] vai [ Button Function]: Fokusa iezīmēšanu var piešķirt vadības elementam, izvēloties opciju [Peaking] funkcijai [ Button Function] (210. lpp.) vai [ Button Function] (210. lpp.). Nospiežot attiecīgo pogu, tiek iespējota fokusa iezīmēšana. Opcija [Peaking] ir pieejama arī iestatījumam [Multi Function] (217. lpp.).
- [Peaking] izmantošana funkcijai [MF Assist]:
Ja iestatījumam [MF Assist] ir atlasīta opcija [Peaking], fokusa iezīmēšana tiek automātiski aktivizēta, kad tiek pagriezts objektīva fokusa gredzens.

 Lai skatītu iezīmēšanas opcijas, nospiediet taustiņu **INFO**.

Fokusa attāluma izvēle priekšiestatītam manuālajam fokusam (Priekšiest. MF attāl.)

PASMB 

Fokusa pozīcijas iestatīšana Priekšiest. MF.
Precizējiet numuru un vienību (m vai ft).

| | |
|---------|--|
| Izvēlne | MENU ➔ AF ➔ 6. MF ➔ Preset MF distance |
|---------|--|



- ⓘ Ja objektīvs ir aprīkots ar fokusa ierobežotāju, pirms šīs funkcijas izmantošanas tas jāatspējo.
- ⓘ Redzami skaitļi ir norādīti tikai atsauces nolūkos.

MF pārslēga atspējošana (MF pārslēgs)

PASMB 

Atspējojiet manuālā fokusa pārslēgu (ar ko ir aprīkoti daži objektīvi). Tas var novērst automātiskā fokusa atspējošanu, nejauši pagriežot fokusa apli.

| | |
|---------|---|
| Izvēlne | MENU ➔ AF ➔ 6. MF ➔ MF Clutch |
|---------|---|

| | |
|--------------------|--|
| Operative | fotokamera reaģē uz objektīva fokusa apļa pozīciju. |
| Inoperative | Fotokamera fokusē atbilstoši iestatījumam [ AF Mode] / [ AF Mode] atlasītajai opcijai neatkarīgi no objektīva fokusa apļa pozīcijas. |



- ⓘ Ja iestatījumam [MF Clutch] ir atlasīta opcija [Inoperative], manuālā fokusēšana, izmantojot objektīva fokusa apli, nav pieejama arī tad, ja objektīva fokusa aplis ir manuālā fokusa pozīcijā.
- 🔗 Informāciju par objektīviem, kas aprīkoti ar MF pārslēgu, sk. 294. lpp.

Objektīva fokusa virziens (Fokusa aplis)

PASMB 

Izvēlieties, kurā virzienā fokusa gredzens ir jāpagriež, lai regulētu fokusu.

| | |
|---------|--|
| Izvēlne | MENU ➔ AF ➔ 6. MF ➔ Focus Ring |
|---------|--|

| | |
|---|---|
|  | Pagrieziet gredzenu pretēji pulksteņrādītāja kustības virzienam, lai palielinātu fokusa attālumu. |
|  | Pagrieziet gredzenu pulksteņrādītāja kustības virzienā, lai palielinātu fokusa attālumu. |

Objektīva pozīcijas atiestatīšana pēc izslēgšanas (Obj. atiest.)

PASMB

Varat izmantot šo funkciju, lai novērstu objektīva fokusa pozīcijas atiestatīšanu, kad fotokamera tiek izslēgta. Tādējādi varat izslēgt fotokameru, neizmainot fokusa pozīciju.







| | |
|---------|--|
| Izvēlne | MENU ➔ AF ➔ 6. MF ➔ Reset Lens |
|---------|--|

| | |
|------------|---|
| Off | Kad fotokamera tiek izslēgta, objektīva fokusa pozīcija netiek atiestatīta. Objektīvi ar tālummaiņas vadību arī atgriežas tajā tālummaiņas pozīcijā, kurā tie bija pirms fotokameras izslēgšanas. |
| On | Kad fotokamera tiek izslēgta, objektīva fokusa pozīcija tiek atiestatīta. |



Ekspozimetrija un ekspozīcija

Ekspozīcijas vadība (Ekspozīcijas kompensācija) **PASMB**

Fotokamerā automātiski atlasīto ekspozīciju var mainīt atbilstoši mākslinieciskajam mērķim. Izvēlieties pozitīvas vērtības, lai attēlus padarītu gaišākus, un negatīvas vērtības, lai tos padarītu tumšākus.

| | |
|-----------------------|--|
| Taustiņš* |  taustiņš (ekspozīcijas kompensācija)     |
| Super vadības panelis |   Exposure Comp. |



* Izmantojot **M** režīmā, pagrieziet priekšējo vai aizmugurējo ripu, kamēr ir nospiests  (ekspozīcijas kompensācijas) taustiņš.

 Lai iespējotu ekspozīcijas kompensāciju režīmā **M**, iestatījumam  ISO atlasiet opciju [Auto] (115. lpp.).



- Fotografēšanas laikā ekspozīcijas kompensāciju var regulēt ar intervālu līdz $\pm 5,0$ EV. Skatu meklētājā un tiešskatē var skatīt izmaiņas, ja vērtības nepārsniedz $\pm 3,0$ EV. Ekspozīcijas josla mirgo, ja vērtība pārsniedz $\pm 3,0$ EV.

- Filmēšanas laikā ekspozīcijas kompensāciju var regulēt diapazonā $\pm 3,0$ EV.

- Lai priekšskatītū ekspozīcijas kompensācijas radīto efektu tiešskatē, režīmam  LV Mode atlasiet [Standard] (227. lpp.) un iestatījumam  Night Vision atlasiet [Off] (227. lpp.).



Ekspozīcijas josla mirgo Ekspozīcijas kompensācija

- Filmēšanas laikā ekspozīciju var regulēt ar priekšējo un aizmugurējo ripu vai skārienvadīklām.

■ Ekspozīcijas kompensācijas regulēšana

Režīmi P, A un S

Filmēšanas režīmā ekspozīcijas kompensāciju var regulēt, ja [Mode] (filmas ekspozīcijas režīms) iestatījums ir [P], [A] vai [S] (62. lpp.).

- 1 Pagrieziet priekšējo vadības skalu, lai regulētu ekspozīcijas kompensāciju.
 - Vērtību var izvēlēties, arī nospiežot taustiņu un izmantojot .

2 Fotografējiet.

M režīms

Filmēšanas režīmā ekspozīcijas kompensāciju var regulēt, ja [Mode] (filmas ekspozīcijas režīms) iestatījums ir [M]. Tomēr vispirms iestatījumam [M]ISO-Auto] (117. lpp.) atlasiet [On] un [ISO] atlasiet [Auto] (115. lpp.).

- 1 Nospiediet pogu un pēc tam pagrieziet priekšējo vai aizmugurējo ripu, lai regulētu ekspozīcijas kompensāciju.

2 Fotografējiet.

■ Ekspozīcijas kompensācijas atiestatīšana

Lai atiestatītu ekspozīcijas kompensāciju, nospiediet un turiet nospiestu taustiņu .

EV pakāpes ekspozīcijas regulēšanai (EV pakāpe)

PASMB

Izvēlieties, cik liels ir solis, kas tiek lietots, kad regulējat aizvara ātrumu, apertūru, ekspozīcijas kompensāciju un citus ekspozīcijas iestatījumus. Izvēlieties no opcijām 1/3, 1/2 un 1 EV.

| | |
|---------|--|
| Izvēlne | MENU → → 4. Exposure → EV Step |
|---------|--|

Ekspozīcijas piergulēšana (Ekspozīcijas nobīde)

PASMB

Piergulējiet ekspozīciju. Izmantojiet šo opciju, ja vēlaties, lai automātiskās ekspozīcijas rezultāti pastāvīgi būtu gaišāki vai tumšāki.

- 1 Parastās situācijās nav vajadzīgs veikt piergulēšanu. Iz mantojiet to tikai gadījumos, kad tā ir nepieciešama. Parastās situācijās ekspozīciju var regulēt, izmantojot ekspozīcijas kompensāciju (108. lpp.).
- 1 Piergulējot ekspozīciju, samazinās pieejamais ekspozīcijas kompensācijas apmērs tajā virzienā (pozitīvajā vai negatīvajā), kurā ekspozīcija tiek piergulēta.

| | |
|---------|---|
| Izvēlne | MENU → → 4. Exposure → Exposure Shift |
|---------|---|

| | |
|---|--|
| (digitālā ESP) | Iestatiet piergulēšanas apmēru, kad eksonometrijas metode ir . [-1] – [±0] – [+1] |
| (kadra vidus svērtā vidējā eksonometrija) | Iestatiet piergulēšanas apmēru, kad eksonometrijas metode ir . [-1] – [±0] – [+1] |
| (punktveida) | Iestatiet piergulēšanas apmēru, kad eksonometrijas metode ir . [-1] – [±0] – [+1] |

Mirgoņas samazināšana LED apgaismojumā

(Mirgoņas skenēšana / Mirgoņas skenēšana)

PA S M B

Fotografējot LED apgaismojumā, fotoattēls var tikt sadalīts joslās. Lai optimizētu aizvara ātrumu, displejā aplūkojot joslas, izmantojiet funkciju [Flicker Scan] / [Flicker Scan].

ⓘ : šo elementu var izmantot **S**, **M** un klusajā režīmā un ar Pro uzņemšanu.

: šo elementu var izmantot, kad [Mode] (filmas ekspozīcijas režīms) ir [**S**] vai [**M**].

ⓘ Tiek sašaurināts pieejamo aizvara ātrumu diapazons.

| | |
|--------|--|
| Izvēle | MENU → 1 → 4. Exposure → Flicker Scan MENU → 1 → 1. Basic Settings/Image Quality → Flicker Scan |
|--------|--|

- Kad iestatīts uz [On], tiks parādīts „Mirgoņas skenēšana“.

Mirgoņas skenēšana

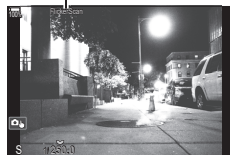

ⓘ Ņirboņas skenēšanas displejā nav pieejama fokusa iezīmēšana un tiešskates super vadības panelis. Šo elementu skatīšanai vispirms nospiediet taustiņu **INFO**, lai izietu no ņirboņas skenēšanas displeja.







■ Aizvara ātruma izvēle







- Izvēlieties aizvara ātrumu, izmantojot priekšējo vai aizmugurējo ripu vai taustiņus Δ ∇ . Ja nepieciešams, aizvara ātrumu var izvēlēties, turot Δ ∇ nospiestu.
- Varat arī pagriezt priekšējo ripu, lai regulētu aizvara ātrumu ekspozīcijas iedaļās, kas atlasītas iestatījumam [EV Step] (109. lpp.).
- Turpiniet pielāgot aizvara ātrumu, līdz displejs vairs nav sadalīts joslās. Displeja palielināšana (82. lpp.) atvieglo joslu pārbaudi.
- Nospiediet taustiņu **INFO**; displejs mainīsies, un vairs netiks rādīts „Mirgoņas skenēšana“. Varat regulēt apertūru un ekspozīcijas kompensāciju. Izmantojiet priekšējo vai aizmugurējo ripu vai bulļtaustiņus.
- Atkārtoti nospiediet taustiņu **INFO**, lai atgrieztos ņirboņas skenēšanas displejā.



Fotokameras gaišuma mērīšanas iespējas izvēle (Ekspozimetrija)

PASMB

Iespējams izvēlēties, kā fotokamera nosaka objekta spilgtumu.

| | |
|-----------------------|---|
| Taustiņš | AF  poga →    |
| Super vadības panelis |  → Metering |
| Izvēlne | MENU →  → 5. Metering → Metering |

| | | |
|--|--|---|
|  Digitālā ESP ekspozimetrija | Funkcija ir piemērota vairumā gadījumu, tostarp, ja tiek fotografēti ar melnu izgaismoti objekti. Fotokamera mēra kadra 324 laukumus un aprēķina optimālo ekspozīciju, ņemot vērā ainas apstākļus. | |
|  Vidējā svērtā ekspozimetrija | Funkcija ir piemērota, ja galvenais objekts ir kadra vidū. Fotokamera iestata ekspozīciju, balstoties ar vidējo apgaismojuma līmeni visā kadrā, lielāko uzsvāru piešķirot laukumam centrā. |  |
|  Punktveida ekspozimetrija | Izmantojiet konkrētu objekta ekspozimetrijas ekspozīcijas laukumu. Fotokamera mēra nelielu rāmja daļu (aptuveni 2 %). |  |
|  Hi Punktveida ekspozimetrija (izgaismošana) | Palielina punktveida ekspozimetrijas ekspozīciju. Nodrošina, ka gaiši objekti izskatās gaiši. | |
|  Sh Punktveida ekspozimetrija (ēnojums) | Samazina punktveida ekspozimetrijas ekspozīciju. Nodrošina, ka tumši objekti izskatās tumši. | |



 Punktveida ekspozimetrijas pozīciju var iestatīt atlasītajā AF mērķī.  „Fokusa mērķa ekspozimetrija ([:]:] Punktveida ekspozimetrija)” (114. lpp.)

Ekspoz. fiksēšana (AE fiksēšana)

PASMB

Nospiežot taustiņu **AEL**, var nofiksēt ekspozīciju. Izmantojiet šo iespēju, kad vēlaties noregulēt fokusu un ekspozīciju atsevišķi vai kad vēlaties uzņemt vairākus attēlus ar vienādu ekspozīcijas vērtību.

| | |
|----------|---------------------|
| Taustiņš | AEL taustiņš |
|----------|---------------------|

 Fotokameru var iestatīt, lai tā automātiski atbloķētos pēc fotografēšanas.  [AEL] Auto Reset] (112. lpp.)

- Ja pogai **AEL** ir piešķirta cita funkcija, funkcija [AEL] (215. lpp.) būs jāpiešķir arī vadības elementam, izmantojot iestatījumu [Button Function] (210. lpp.).
- Nospiežot taustiņu **AEL** vienu reizi, ekspozīcija tiek fiksēta un tiek parādīts „AEL”.
- Vēlreiz nospiediet taustiņu, lai atceltu AE fiksēšanu.
- Fiksēšanu var atcelt, izmantojot režīmu ripu, pogu **MENU** (IZVĒLNE) vai .

4

Filmēšanas iestatījumi

Fiksētas automātiskās ekspozīcijas ekspozimetrija





(Eksponom. **AEL** laikā)

PASMB

Izvēlieties ekspozimetrijas metodi ekspozīcijas mērīšanai, kad ekspozīcija tiek fiksēta ar pogu **AEL**.

| | |
|---------|--|
| Izvēlne | MENU → Ū ₁ → 5. Metering → Metering during AEL |
|---------|--|

- Lai uzzinātu vairāk par automātiskās ekspozīcijas fiksēšanu, sk. 111. lpp.

| | |
|--|---|
| Auto | Ekspozīcijas mērīšanai tiek izmantota metode, kas ir iestatīta vienumam [Metering] (111. lpp.). |
|  (kadra vidus svērtā vidējā ekspozimetrija) | Fotokamera iestata ekspozīciju, balstoties ar vidējo apgaismojuma līmeni visā kadrā, lielāko uzsvāru piešķirot laukumam centrā. |
|  (punktveida ekspozimetrija) | Fotokamera mēra nelielu rāmja daļu (aptuveni 2 %). |
|  Hi (punktveida izgaismošanas ekspozimetrija) | Funkcija papildina punktveida ekspozimetrijas laukumu, padarot spilgtās vietas gaišākas. |
|  Sh (ēnu punktveida ekspozimetrija) | Samazina punktveida ekspozimetrijas apgabala gaišumu, tādējādi padarot izgaismojumus tumšākus. |

AE fiksācijas atcelšana pēc fotografēšanas (**AEL** Autom. atiestate)

PASMB

Konfigurējiet fotokameru tā, lai tā automātiski atceltu fiksāciju pēc fotografēšanas, kad ekspozīcija ir fiksēta, izmantojot **AEL** pogu.

| | |
|---------|---|
| Izvēlne | MENU → Ū ₁ → 5. Metering → AEL Auto Reset |
|---------|---|

| | |
|------------|--|
| No | Ekspozīcija pēc fotografēšanas paliek fiksēta. Vēlreiz nospiediet taustiņu AEL , lai atceltu fiksēšanu. |
| Yes | Pēc fotografēšanas tiek atcelta ekspozīcijas fiksēšana. |

-  Ja vairākas fotogrāfijas tiek uzņemtas, izmantojot tādas funkcijas kā sērijveida fotografēšana, pielāgots taimeris vai uzņemšana ar intervālu, ekspozīcijas fiksēšana tiek atcelta pēc fotogrāfiju sērijas uzņemšanas.



Displeja konfigurēšana, kad aizvara poga ir nospiesta līdz pusei (AEL, līdz pusei nospiežot ⇒)

PASMB

Konfigurējiet fotokameru tā, lai tā fiksētu ekspozīciju, kad aizvara poga ir nospiesta līdz pusei.

| | |
|---------|--|
| Izvēlne | MENU ⇒ Q1 ⇒ 5. Metering ⇒ AEL by half-pressing ⇒ |
|---------|--|

| | |
|------------------|---|
| No | Ekspozīcija nav bloķēta, kad aizvara poga ir nospiesta līdz pusei. Ekspozīciju nosaka atkarībā no fotografēšanas apstākļiem, kad aizvara poga ir pilnībā nospiesta. |
| Yes | Ekspozīcija nav fiksēta, kad aizvara poga ir nospiesta līdz pusei. |
| S-AF Only | Ekspozīcija nav fiksēta, kad aizvara poga ir nospiesta līdz pusei, kad AF režīms ir [S-AF], [S-AF MF], [A AF] vai [A AF MF]. |



- ⓘ Ja ekspozīcija ir fiksēta, nospiežot **AEL** pogu, tā saglabājas fiksēta, kad nospiežat aizvara pogu līdz pusei, neatkarīgi no šī iestatījuma.
- 🔊 Ja konfigurējat fotokameru tā, lai tā nefiksētu ekspozīciju, kad aizvara poga ir nospiesta līdz pusei, varat izvēlēties, vai fotokamera nosaka gaišumu katram kadram sērijveida fotografēšanas laikā.  „Ekspozimetrijas opciju iestatīšana sērijveida fotografēšanai (Eksponom.  laikā)” (114. lpp.)

Ekspozimetrijas opciju iestatīšana sērijveida fotografēšanai (Ekspozom. laikā)

PASMB

| | |
|---------|--|
| Izvēlne | MENU → Ū₁ → 5. Metering → Metering during  |
|---------|--|

| | |
|-----|---|
| No | Fotokamera nosaka ekspozīciju pie pirmā kadra, un ekspozīcija ir fiksēta sērijveida fotografēšanas laikā. |
| Yes | Fotokamera nosaka gaišumu un ekspozīciju katram kadram. |

- ⓘ Ja ekspozīcija ir fiksēta, nospiežot **AEL** pogu (111. lpp.) vai līdz pusei nospiežot aizvara pogu (113. lpp.), ekspozīcija saglabājas fiksēta sērijveida fotografēšanas laikā, pat ja [Metering during ] ir iestatīta uz [Yes].
- ⓘ Kad ir iestatīts [SH1] vai [ProCap SH1], [Metering during ] ir fiksēta uz [No].

Fokusa mērķa ekspozimetrija ([::]: Punktveida ekspozimetrija)

PASMB



Izvēlieties, vai fotokamerai veikt pašreizējā automātiskā fokusa mērķa ekspozimetriju, ja iestatījumam [Metering] ir iestatīta opcija []. Iestatījumus var pielāgot atsevišķi punktveida ekspozimētrijai, izgaismojuma punktveida ekspozimētrijai un ēnu punktveida ekspozimētrijai.

| | |
|---------|---|
| Izvēlne | MENU → Ū₁ → 5. Metering → [[::]:]Spot Metering |
|---------|---|

1 Izvēlieties ekspozimetrijas metodi, ar kuru vēlaties, lai fotokamera noteiktu pašreizējo AF mērķi, atzīmējiet to ar (✓).

- Atlasiet opciju, izmantojot Δ ∇ , un nospiediet taustiņu , lai blakus tai atzīmētu ķeksīti (✓).





Lai noņemtu ķeksīti, vēlreiz nospiediet taustiņu .







| | |
|-----------------------|--|
| Spot | Izmanto, kad [Metering] ir [] (punktveida ekspozom.). |
| Spot Highlight | Izmanto, kad [Metering] ir [ Hi] (punktveida ekspozom.). |
| Spot Shadow | Izmanto, kad [Metering] ir [ Sh] (punktveida ekspozom.). |

- ⓘ [Face & Eye Detection] automātiski izslēdzas.
- ⓘ Atlasītā opcija tiek aktivizēta, ja kā AF mērķa režīms ir atlasīts [**▪**]Viens vai [**≡**]Mazs (79. lpp.).
- ⓘ Fotokamera fokusa tālummaiņas laikā tuvina atlasīto AF mērķi (82. lpp.).

Atlasiet vērtību atbilstoši objekta spilgtumam. Izmantojot lielāku vērtību, varat fotografēt tumšākos apstākļos, taču tas palielina „troksni” (plankumus). Lai fotokamera pielāgotu jutību atbilstoši apgaismojumam, atlasiet [Auto].

| | |
|-----------------------|---|
| Taustiņš | ISO poga  |
| Super vadības panelis |  \Rightarrow ISO |

- ① Ierakstot filmu, ISO jutība tiek fiksēta kā [Auto], ja režīmam [ Mode] (filmu ekspozīcijas režīms) ir atkasīta opcija [P], [A] vai [S]. Iestatot režīmu [ Mode] kā [M], var izvēlēties citas opcijas „Funkciju piešķiršana priekšējai un aizmugurējai ripai ( Ripas funkcija/  Ripas funkcija)” (218. lpp.)

| | |
|--|--|
| Auto | <p>Jutība tiek pielāgota automātiski atbilstoši uzņemšanas apstākļiem. Fotografēšanas laikā varat izvēlēties maksimālās un standarta vērtības ISO jutībai. ( ISO-A Upper/Default) (116. lpp.)</p> <p>Varat izmainīt aizvara ātrumu, pie kura ISO jutība sāk pieaugt P un A režīmos. ( ISO-A Lowest S/S) (117. lpp.)</p> <p>① Filmas ierakstīšanas laikā ISO jutībai tiks iestatīta vērtība no ISO 200 līdz 12800. Ja [ Mode] (filmu ekspozīcijas režīms) ir izvēlēts kā [M], automātisko ISO jutības vadību var iespējot iestatījumam [ ISO-Auto] izvēloties opciju [On]. Varat arī izvēlēties maksimālo vai standarta ISO jutību.</p> <p> „Aizvara ātruma iestatīšana, pie kura fotokamera automātiski paaugstina ISO jutību ( ISO-A zem. sl. ātr.)” (117. lpp.)</p> |
| L80, L100, 200–102400 (attēlu fotografēšana) | <p>Izvēlieties ISO jutības vērtību. ISO 200 nodrošina labu līdzsvaru starp troksni un dinamisko diapazonu. Lielākai apertūrai (lielāki f skaitļi) vai lēnākam aizvara ātrumam izvēlieties [L100] vai [L80]. [L80] atbilst ISO 80, savukārt [L100] atbilst ISO 100.</p> <p>① [L80] un [L100] ir pieejama visās ekspozīcijas pakāpes vērtībās.</p> <p>① [L80] un [L100] samazina dinamisko diapazonu.</p> |
| 200–12800 (filmu ierakstīšana) | <p>Izvēlieties ISO jutības vērtību. ISO 200 nodrošina labu līdzsvaru starp troksni un dinamisko diapazonu.</p> |

- ① Ja kopā ar vērtībām, kas ir lielākas par ISO 16000, tiek atlasīti iestatījumi, kuros tiek izmantots elektroniskais aizvars (piemēram, klusais režīms vai fokusējuma braketēšana), zibspuldzes sinhronizācijas ātrums tiek iestatīts uz 1/50 s.
- ① Neatkarīgi no atlasītās ISO jutības klusajā režīmā ar ISO paketēšanas iestatījumu uzņemto fotoattēlu zibspuldzes sinhronizācijas ātrums ir 1/50 s.
- ① Ja iestatījumam [ Mode] (filmu ekspozīcijas režīms) ir izvēlēta opcija [M], ISO jutību var regulēt ierakstīšanas laikā, izmantojot skārienvadītklas (64. lpp.) vai pagriežot priekšējo vai aizmugurējo ripu.
- ① Ja attēlu fotografēšanas laikā attēla režīmam izvēlēta opcija [Dramatic Tone] vai [Watercolor], jutība nepārsniegs ISO 1600, kad izvēlēts [Auto].

ⓘ Ja iestatījumam [ISO Mode] (filmu ekspozīcijas režīms) ir atlasīta opcija [M], jāņem vērā tālāk minētie ierobežojumi atkarībā no attēla režīma:

- [ISO 2 OM-Log400] / [ISO 3 HLG]:
 - ja iestatījumam [ISO] atlasītais kadru skaits ir 23,98 p, 24,00 p, 25,00 p vai 29,97 p, opcijas [Auto] jutība ir ierobežota diapazonā ISO 400–6400.
 - ja iestatījumam [ISO] atlasītais kadru skaits ir 50,00 p vai 59,94 p, opcijas [Auto] jutība ir ierobežota diapazonā ISO 400–12800.
 - Mazākā vērtība, ko var atlasīt manuāli, ir ISO 400.
- [Dramatic Tone] / [Watercolor]:
 - opcijas [Auto] jutība ir ierobežota diapazonā ISO 200–3200.
- Mākslas filtri, kas nav [Dramatic Tone] / [Watercolor]:
 - ja iestatījumam [ISO] atlasītais kadru skaits ir 23,98 p, 24,00 p, 25,00 p vai 29,97 p, opcijas [Auto] jutība ir ierobežota diapazonā ISO 200–3200.
 - ja iestatījumam [ISO] atlasītais kadru skaits ir 50,00 p vai 59,94 p, opcijas [Auto] jutība ir ierobežota diapazonā ISO 200–6400.
- Citi attēla režīmi:
 - ja iestatījumam [ISO] atlasītais kadru skaits ir 23,98 p, 24,00 p, 25,00 p vai 29,97 p, opcijas [Auto] jutība ir ierobežota diapazonā ISO 200–6400.

EV pakāpes ISO jutības regulēšanai (ISO pakāpe)

P A S M B

Izvēlieties, cik liels ir solis, kas tiek lietots, kad regulējat ISO jutību. Izvēlieties no opcijām 1/3 un 1 EV.





| | |
|---------|---|
| Izvēlne | MENU →  → 3. ISO/Noise Reduction → ISO Step |
|---------|---|

ISO jutības vērtību diapazona, kas atlasīts [Auto] režīmā, iestatīšana



 ISO-A Augstākā robeža/Nokl.  ISO-A Augstākā robeža/Nokl.)

P A S M B

Izvēlieties ISO jutības vērtības diapazonu, ko atlasījusi fotokamera, kad iestatījumam [ISO] vai [ISO] ir atlasīta opcija [Auto].

| | |
|---------|--|
| Izvēlne | MENU →  → 3. ISO/Noise Reduction →  ISO-A Upper/Default MENU →  → 3. ISO/Noise Reduction →  ISO-A Upper/Default |
|---------|--|



| | |
|--------------------|---|
| Upper Limit | Izvēlieties maksimālo jutības līmeni, ko fotokamera var atlasīt automātiski. Iestatiet vērtību, izmantojot Δ ∇ vai priekšējo/aizmugurējo ripu. |
| Default | Izvēlieties noklusējuma jutības līmeni. Iestatiet vērtību, izmantojot Δ ∇ vai priekšējo/aizmugurējo ripu. |

- Pārslēdzieties starp iestatījumu [Upper Limit] un [Default], izmantojot \triangleleft \triangleright .
- ⓘ Augstākās robežas un noklusējuma iestatījumi ir atšķirīgi [ ISO] un [ ISO]. Ja pie apertūras vai aizvara ātruma apstākļiem nav iespējams iegūt optimālu ekspozīciju, tiek izmantota zemāka jutība.

Aizvara ātruma iestatīšana, pie kura fotokamera automātiski paaugstina ISO jutību ISO-A zem. sl. ātr.)

PASMB 





Izvēlieties aizvara ātrumu, pie kura kamera atsāk paaugstināt ISO jutību, kad iestatījumam  ISO ir atlasīts [Auto].

| | |
|--------------|---|
| Izvēlne | MENU →  1 → 3. ISO/Noise Reduction →  ISO-A Lowest S/S |
| Auto | Fotokamera to iestata automātiski. |
| 1/8000 – 60“ | Fotokamera sāk palielināt ISO jutību pie noteiktā aizvara ātruma. Nospiediet  pogu un iestatiet aizvara ātrumu, izmantojot Δ ∇ . |

Tādu režīmu izvēle, kuros iestatījumu [Auto] var izmantot ISO jutībai ISO-Auto / ISO-Auto)

PASMB 



Izvēlieties režīmus, kuros iestatījumu [Auto] var izmantot ISO jutībai.

| | |
|---------|--|
| Izvēlne | MENU →  1 → 3. ISO/Noise Reduction →  ISO-Auto MENU →  2 → 3. ISO/Noise Reduction →  ISO-Auto |
|---------|--|

ISO-Auto

| | |
|---------|---|
| P/A/S | [Auto] var izmantot ISO jutībai, fotografējot režīmos P , A vai S . |
| P/A/S/M | [Auto] var izmantot ISO jutībai, fotografējot režīmos P , A , S vai M . |

ISO-Auto





| | |
|-----|---|
| Off | [Auto] nevar izmantot ISO jutībai, kad  Režīms] (62. lpp.) ir [M]. |
| On | [Auto] var izmantot ISO jutībai, kad  Režīms] (62. lpp.) ir [M]. |

Augstas ISO trokšņu samazināšanas iespējas

( Trokšņu filtrs /  Trokšņu filtrs)

PASMB 

Maziniet attēla artefaktus („troksni“) videomateriālos, kas filmēti, izmantojot augstu ISO jutību. Šī funkcija var mazināt „graudainumu“ videomateriālos, kas filmēti zema apgaismojuma apstākļos. Varat izvēlēties trokšņu mazināšanas apjomu.

| | |
|---------|--|
| Izvēlne | MENU ➔  ➔ 3. ISO/Noise Reduction ➔  Noise Filter MENU ➔  ➔ 3. ISO/Noise Reduction ➔  Noise Filter |
|---------|--|

| | |
|------------------------------|--|
| Off | Trokšņu mazināšana atspējota. |
| Low / Standard / High | Izvēlēties trokšņu mazināšanas apjomu. |

Attēlu apstrādes opcijas (Zema ISO apstrāde)

PASMB 

Izvēlieties apstrādes veidu, kuru izmantot fotoattēliem, kas uzņemti ar zemu ISO jutību, izmantojot sērijveida uzņemšanu.

| | |
|---------|---|
| Izvēlne | MENU ➔  ➔ 3. ISO/Noise Reduction ➔ Low ISO Processing |
|---------|---|

| | |
|------------------------|--|
| Drive Priority | Attēlu apstrāde tiek pielāgota, lai tā neierobežotu attēlu skaitu, kuru ir iespējams uzņemt vienā attēlu sērijā. |
| Detail Priority | Attēlu apstrāde tiek pielāgota, par prioritāti izvirzot attēlu kvalitāti. |

 Fotogrāfijas, kas uzņemtas viena kadra režīmā, tiek apstrādātas [Detail Priority] režīmā, pat ja ir atlasīts iestatījums [Detail Priority].

Ilgas ekspozīcijas trokšņu samazināšanas opcijas

(Trokšņu samazināšana)

PASMB 

Izvēlieties, vai fotoattēliem, kas ir uzņemti ar mazu aizvara ātrumu, veikt apstrādi, lai mazinātu attēla artefaktus („troksni”). Maza aizvara ātruma gadījumā trokšņus izraisa pašas fotokameras radītais siltums. Pēc katra fotoattēla uzņemšanas fotokamera trokšņu mazināšanas nolūkā uzņem otro attēlu. Tādēļ fotoattēlu var uzņemt tikai pēc aiztures, kura atbilst izvēlētajam aizvara ātrumam.

| | |
|---------|--|
| Izvēlne | MENU ➔  ➔ 3. ISO/Noise Reduction ➔ Noise Reduction |
|---------|--|

| | |
|-------------|--|
| Off | Trokšņu mazināšana netiek veikta. |
| On | Trokšņu mazināšana tiek veikta neatkarīgi no aizvara ātruma. |
| Auto | Trokšņu mazināšana tiek veikta automātiski, kad fotokameras iekšējā temperatūra ir paaugstināta. |

- ⓘ Trokšņu mazināšanas laikā fotokamera rāda atlikušo laiku līdz procesa beigām.
- ⓘ Sērijveida fotografēšanas laikā automātiski tiek iestatīta opcija [Off] un trokšņi netiek mazināti.
- ⓘ Trokšņu mazināšana var nesniegt vēlamo rezultātu atkarībā no objekta un fotografēšanas apstākļiem.
- 🔊 Lai izmantotu šo funkciju klusajā režīmā, jums ir jāapstiprina iestatījums [Silent[♥] Settings] (134. lpp.).

Fotografēšana ar zibspuldzi

Zibspuldzes izmantošana (fotografēšana ar zibspuldzi)

Kad lietojat zibspuldzi, kas ir paredzēta lietošanai ar šo fotokameru, varat iestatīt dažādus fotografēšanas režīmus, lai atbilstu savām vajadzībām.

■ Zibspuldzes, kas paredzētas lietošanai ar fotoaparātu

Izvēlieties jūsu vajadzībām piemērotu zibspuldzi, pievēršot uzmanību tādiem faktoriem kā, piemēram, nepieciešamā jauda un makrofotografēšanas atbalsts. Zibspuldzes ierīces, kas ir izstrādātas tā, lai tās spētu komunicēt ar fotokameru, atbalsta dažādus zibspuldzes režīmus, tostarp TTL Auto un Super FP. Zibspuldzes ierīces var uzstādīt fotokameras zibspuldzes pieslēgvietā vai pievienot ar vadu (nav iekļauts fotokameras komplektācijā) un zibspuldzes turētāju. Fotokamera atbalsta arī tālāk aprakstītās zibspuldžu bezvadu vadības sistēmas.

Fotografēšana ar radiovadāmu zibspuldzi: CMD, ⚡CMD, RCV un X-RCV režīms

Fotokamera vada vienu vai vairākas attāli vadāmas zibspuldzes ierīces, izmantojot radiosignālus. Tādējādi zibspuldzes ierīces ir iespējams novietot lielākā rādiusā. Zibspuldzes ierīces var vadīt citas saderīgas ierīces, kā arī tās var aprīkot ar radiosignālu raidītāju/uztvērēju, lai varētu izmantot ierīces, kuras parasti neatbalsta vadību ar radiosignāliem.

Fotografēšana ar attāli vadāmām bezvadu zibspuldzēm: tālvadības režīms

Fotokamera vada vienu vai vairākas attāli vadāmas zibspuldzes ierīces, izmantojot optiskos signālus. Zibspuldzes režīmu var iestatīt ar fotokameras vadības elementiem (126. lpp.).

■ Funkcijas, kas ir pieejamas ar saderīgām zibspuldzes ierīcēm

| Zibspuldzes ierīce | Atbalstītie zibspuldzes vadības režīmi | GN (vadošais skaitlis, ISO 100) | Atbalstītās bezvadu sistēmas |
|--------------------|---|--|------------------------------|
| FL-700WR | TTL-AUTO, MANUAL, FP TTL AUTO, FP MANUAL, MULTI, RC, SL MANUAL | GN 42 (75/150 mm ^{*1}) GN 21 (12/24 mm ^{*1}) | CMD, ⚡CMD, RCV, X-RCV, RC |
| FL-900R | TTL-AUTO, AUTO, MANUAL, FP TTL AUTO, FP MANUAL, MULTI, RC, SL AUTO, SL MANUAL | GN 58 (100/200 mm ^{*1}) GN 27 (12/24 mm ^{*1}) | Tālvadība |
| STF-8 | TTL-AUTO, MANUAL, RC ^{*2} | GN 8,5 | Tālvadība ^{*2} |
| FL-LM3 | Mainās atkarībā no fotokameras iestatījumiem. | GN 9,1 (12/24 mm ^{*1}) | Tālvadība ^{*2} |

*1 Maksimālais objektīva fokusa attālums, pie kura zibspuldze var nodrošināt pietiekamu apgaismojumu (skaitļi aiz slīpsvītrām ir 35 mm formāta ekvivalentie fokusa attālumi).

*2 Darbojas tikai kā raidītājs.

■ Saderīgu zibspuldžu pievienošana

Ārējo zibspuldžu pievienošanas un lietošanas metodes ir atkarīgas no attiecīgās zibspuldzes. Lai uzzinātu vairāk, skatiet zibspuldzes komplektācijā iekļauto dokumentāciju. Šeit sniegtās instrukcijas attiecas uz modeli FL-LM3.

⚠ Pārliecinieties, ka gan fotokamera, gan zibspuldze ir izslēgtas. Zibspuldzes pievienošana vai noņemšana, kad fotokamera vai zibspuldze ir ieslēgta, var izraisīt aprīkojuma bojājumus.

1 Noņemiet zibspuldzes pieslēgvietas vāciņu un pievienojiet zibspuldzi fotokamerai.

- Iebīdīiet zibspuldzi līdz galam pieslēgvietā, līdz zibspuldzes savienojums ar klikšķi nofiksējas.

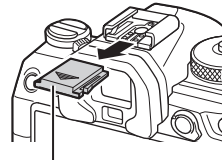

Zibspuldzes pieslēgvietas vāciņš

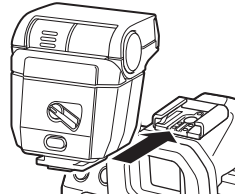

2 Noregulējiet zibspuldzes galvu fotografēšanai ar atstaroto zibsnī vai tiešai izgaismošanai.

- Zibspuldzes galvu var pagriezt uz augšu, pa kreisi un pa labi.
- Ņemiet vērā, ka zibspuldzes jauda var būt pārāk maza priekš pareizas eksponēšanas, kad tiek izmantota izgaismošana ar atstaroto zibsnī.

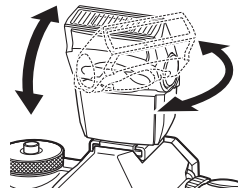

3 Pagrieziet zibspuldzes **ON/OFF** sviru pozīcijā **ON**.

- Kad zibspuldze netiek lietota, pagrieziet sviru pozīcijā **OFF**.

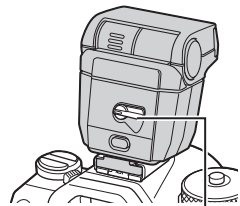

Svira **ON/OFF**

■ Zibspuldzes ierīces noņemšana

- 1 Turiet nospiestu pogu **UNLOCK** un bīdiet zibspuldzi ārā no pieslēgvietas.

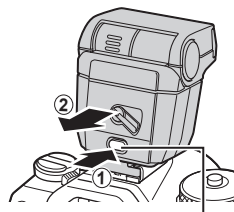

Poga **UNLOCK**

Zibspuldzes režīma izvēle (Zibspuldzes režīms)

| | |
|-----------------------|--------------|
| Taustiņš | poga → |
| Super vadības panelis | → Flash Mode |

■ Zibspuldzes režīmi

Attēlotie zibspuldzes režīmi ir atkarīgi no iestatījuma [Flash Mode Settings] (125. lpp.) konfigurācijas.

| | |
|----------------------------|--|
| Papildu zibspuldze | Iespējot zibspuldzi. ① Aizvara ātruma vērtību var iestatīt diapazonā no iestatījumam [Slow Limit] (126. lpp.) izvēlētās vērtības līdz iestatījumam [X-Sync] (126. lpp.) izvēlētās vērtības. |
| Zibspuldze izslēgta | Atspējot zibspuldzi. ① Zibspuldze neuzplaiksniēs, pat ja tā ir ieslēgta. |
| Lēns Lēns | Lēnu aizvara ātrumu izmanto, lai uzņemtu gan objektu, gan fonu. ① Aizvara ātrums tiek iestatīts atbilstoši fotokameras izmērītajai ekspozīcijas vērtībai, un to neierobežo iestatījumam [Slow Limit] izvēlētā vērtība. |
| Manuāli Manuāli | Zibspuldze uzplaiksniēs ar izvēlēto intensitātes pakāpi. Tiek parādīts tikai tad, kad pievienots FL-LM3. |

■ Zibspuldzes režīms un aizvara ātrums

Pieejamās aizvara ātruma vērtības mainās atkarībā no zibspuldzes režīma. Pieejamo ātruma vērtību diapazonu var papildus ierobežot, izmantojot izvēlnes opcijas.

[⚡ X-Sync] (126. lpp.), [Slow Limit] (126. lpp.)

| Ekspoz. režīms | Zibsp. režīms | [Reduce Red-eye] (125. lpp.) | [Synchro Settings] (125. lpp.) | Super vadības panelis | Sarkano acu efekta samazināšana | Zibspuldzes laika noteikšana | Aizvara ātrums |
|----------------|---------------------|------------------------------|--------------------------------|-----------------------|---------------------------------|---------------------------------|----------------|
| P/A | Papildu zibspuldze | [No] | [First Curtain] | | Nē | Aktīvā aizlaidņa sinhronizēšana | 60 - 1/250 s |
| | | | [Second Curtain] | 2 | | Pasīvā aizlaidņa sinhronizēšana | |
| | | [Yes] | [First Curtain] | | Jā | Aktīvā aizlaidņa sinhronizēšana | |
| | | | [Second Curtain] | 2 | | Pasīvā aizlaidņa sinhronizēšana | |
| | Lēns | [No] | [First Curtain] | Lēns | Nē | Aktīvā aizlaidņa sinhronizēšana | |
| | | | [Second Curtain] | Lēns2 | | Pasīvā aizlaidņa sinhronizēšana | |
| | | [Yes] | [First Curtain] | Lēns | Jā | Aktīvā aizlaidņa sinhronizēšana | |
| | | | [Second Curtain] | Lēns2 | | Pasīvā aizlaidņa sinhronizēšana | |
| | Manuāla vērtība*1 | (neatkarīgi no iestatījuma) | (neatkarīgi no iestatījuma) | Manuāli | Nē | Aktīvā aizlaidņa sinhronizēšana | |
| | Zibspuldze izslēgta | (neatkarīgi no iestatījuma) | (neatkarīgi no iestatījuma) | | — | — | — |

| Ekspoz. režīms | Zibsp. režīms | [Reduce Red-eye] (125. lpp.) | [Synchro Settings] (125. lpp.) | Super vadības panelis | Sarkano acu efekta samazināšana | Zibspuldzes laika noteikšana | Aizvara ātrums |
|----------------|------------------------------|------------------------------|--------------------------------|-----------------------|---------------------------------|--|----------------|
| S/M | Papildu zibspuldze | [No] | [First Curtain] | | Nē | Aktīvā aizlaidņa sinhronizēšana | 60 - 1/250 s |
| | | | [Second Curtain] | | | Pasīvā aizlaidņa sinhronizēšana | |
| | | [Yes] | [First Curtain] | | Jā | Aktīvā aizlaidņa sinhronizēšana | |
| | | | [Second Curtain] | | | Pasīvā aizlaidņa sinhronizēšana | |
| | Manuāla vērtība ¹ | (neatkarīgi no iestatījuma) | (neatkarīgi no iestatījuma) | Manuāli | Nē | Aktīvā aizlaidņa sinhronizēšana | |
| | Zibspuldze izslēgta | (neatkarīgi no iestatījuma) | (neatkarīgi no iestatījuma) | | — | — | — |
| B | Papildu zibspuldze | [No] | [First Curtain] | | Nē | Aktīvā aizlaidņa sinhronizēšana | — |
| | | | [Second Curtain] | | | Pasīvā aizlaidņa sinhronizēšana ² | — |
| | | [Yes] | [First Curtain] | | Jā | Aktīvā aizlaidņa sinhronizēšana | — |
| | | | [Second Curtain] | | | Pasīvā aizlaidņa sinhronizēšana ² | — |
| | Manuāla vērtība ¹ | (neatkarīgi no iestatījuma) | (neatkarīgi no iestatījuma) | Manuāli | Nē | Aktīvā aizlaidņa sinhronizēšana | — |
| | Zibspuldze izslēgta | (neatkarīgi no iestatījuma) | (neatkarīgi no iestatījuma) | | — | — | — |

*1 Tas tiek attēlots tikai tad, ja ir pievienots FL-LM3. Varat atlasīt vērtību, super vadības panelī izvēloties [Manual Value].

*2 Ja atlasīts [Live Comp] (56. lpp.), zibspuldze darbojas režīmā [First Curtain], pat ja ir izvēlēts režīms [Second Curtain].

- Sarkano acu efekta mazināšanas režīmā aizvars tiks atvērts aptuveni vienu sekundi pēc sākotnējā sarkano acu efekta mazināšanas zibšņa. Nekustiniet fotokameru, kamēr nav pabeigta fotoattēla uzņemšana. Tāpat jāņem vērā, ka noteiktos apstākļos (sarkano acu efekta mazināšana) var nesniegt vēlamu rezultātu.
- Ja tiek izmantota zibspuldze, lielākais iespējamais aizvara ātrums ir 1/250 s. Attēlos, kas ir uzņemti, izmantojot zibspuldzi, gaiši fona apgabali var būt pāreksponēti.
- Zibspuldzes sinhronizācijas ātrums klusajiem režīmiem (134. lpp.), augstas izšķirtspējas uzņemšanas laikā (158. lpp.) un fokusējuma brakētēšanai (180. lpp.) ir 1/100 s. Ja iestatītā [📷 ISO] vērtība ir lielāka par ISO 16000 un tiek izmantota funkcija, kurai nepieciešams elektroniskais aizvars (piemēram, klusais režīms vai fokusējuma brakētēšana), zibspuldzes sinhronizācijas ātrums tiek iestatīts uz 1/50 s. Zibspuldzes sinhronizācijas ātrums tiek iestatīts uz 1/50 s arī ISO paketēšanas laikā (178. lpp.).
- Nelielā attālumā zibspuldze var būt pārāk spilgta pat ar minimālo pieejamo jaudu. Lai izvairītos no nelielā attālumā uzņemtu attēlu pāreksponēšanas, iestatiet režīmu **A** vai **M** un iestatiet mazāku apertūru (lielāku f skaitli) vai mazāku [📷 ISO] vērtību.

Zibspuldzes režīmu konfigurēšana (Zibspuldzes režīma iestatījumi)

PASMB

Izvēlieties režīmus, kas tiks parādīti zibspuldzes režīma atlases ekrānā.

| | |
|---------|---|
| Izvēlne | MENU ➔ 📷 ➔ 6. Flash ➔ Flash Mode Settings |
|---------|---|

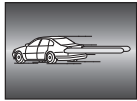
| | |
|-------------------------|--|
| Reduce Red-eye | Mazināt sarkano acu efektu portretu fotoattēlos. [No]: Fotokamera neattēlo Sarkano acu samazināšanas režīmus. [Yes]: Fotokamera attēlo Sarkano acu samazināšanas režīmus. |
| Synchro Settings | Izvēlieties, kad nostrādā zibspuldze. [First Curtain]: Zibspuldze nostrādā, kad aizvars ir pilnībā atvērts. [Second Curtain]: Zibspuldze nostrādā tieši pirms aizvara aizvēršanās. Kustīgi objekti atstāj aiz sevis gaismas joslas.  |

Zibspuldzes jaudas regulēšana (Zibspuldzes ekspoz. kompens.)

PASMB

Zibspuldzes jaudu var pielāgot, ja secināt, ka fotografējamais objekts ir pāreksponēts vai nepietiekami eksponēts, pat ja ekspozīcija pārējās kadra daļās ir atbilstoša.

Zibspuldzes kompensācija ir pieejama visos režīmos, izņemot manuāli.

| | |
|-----------------------|----------------------------------|
| Super vadības panelis | OK ➔ Flash Exposure Comp. |
|-----------------------|----------------------------------|

- Zibspuldzes intensitātes izmaiņas, kas veiktas, izmantojot ārējo zibspuldzi, tiek pievienotas izmaiņām, kas veiktas, izmantojot fotokameru.

Pielāgojiet bezvadu zibspuldžu tālvadības iestatījumus. Tālvadība ir iespējama, kad lietojat papildu zibspuldzes ierīces, kas atbalsta bezvadu tālvadību („tālvadāmas bezvadu zibspuldzes”). Lai uzzinātu vairāk par bezvadu zibspuldžu tālvadību, skatiet 300. lpp.

| | |
|---------|--------------------------------------|
| Izvēlne | MENU → Q1 → 6. Flash → |
|---------|--------------------------------------|

| | |
|-----|--|
| Off | Bezvadu zibspuldžu tālvadība ir atspējota. |
| On | Bezvadu zibspuldžu tālvadība ir iespējota. Fotokamera parāda bezvadu zibspuldžu tālvadības iestatījumus. |

- Izvēloties opciju [On], fotokameras displejā tiek parādīts RC režīma super vadības panelis. Lai parādītu parasto super vadības paneli, nospiediet pogu **INFO**.

Zibspuldzes sinhronizēšanas ātruma izvēle



Izvēlieties lielāko iespējamo aizvara ātrumu fotografēšanai ar zibspuldzi. Izvēlieties lielāko iespējamo aizvara ātrumu fotografēšanai ar zibspuldzi neatkarīgi no objekta gaišuma.

| | |
|---------|--------------------------------------|
| Izvēlne | MENU → Q1 → 6. Flash → |
|---------|--------------------------------------|

Minimālā aizvara ātruma izvēle



Izvēlieties mazāko iespējamo aizvara ātrumu fotografēšanai ar zibspuldzi. **P/A** režīmos. Šis iestatījums ļauj izvēlēties lēnāko pieejamo ātruma iestatījumu, kad fotografēšanai tiek izmantota zibspuldze un fotokamera automātiski iestata aizvara ātrumu. Ierobežojums tiek lietots neatkarīgi no tā, cik tumšs ir objekts. Šis iestatījums neattiecas uz režīmiem ar lēnu sinhronizēšanu (, , un).

- Pieejamās vērtības: no 60 s līdz vērtībai, kas ir izvēlēta iestatījumam []

| | |
|---------|--------------------------------------|
| Izvēlne | MENU → Q1 → 6. Flash → |
|---------|--------------------------------------|

Zibspuldzes un ekspozīcijas kompensācija



Izvēlieties, vai ekspozīcijas kompensācijas vērtību pieskaitīt zibspuldzes kompensācijas vērtībai. Lai uzzinātu vairāk par zibspuldzes kompensāciju, skatiet 125. lpp.

| | |
|---------|--------------------------------------|
| Izvēlne | MENU → Q1 → 6. Flash → |
|---------|--------------------------------------|

| | |
|-----|---|
| Off | Zibspuldzes kompensāciju un ekspozīcijas kompensāciju iestata atsevišķi. |
| On | Ekspozīcijas kompensācijas vērtība tiek pieskaitīta zibspuldzes kompensācijas vērtībai. |

Ekspozīcijas balansa iestatīšana TTL eksponometrijai (Līdzsvarota zibspuldzes eksponometrija)

PASMB

Iestatiet ekspozīcijas balansu, kas izmantojams, ja tiek lietota ārējā zibspuldze TTL eksponometrijas režīmā.

| | |
|---------|--|
| Izvēlne | MENU → Q1 → 6. Flash → Balanced Flash Metering |
|---------|--|

| | |
|------------|--|
| Off | Piešķir prioritāti objektam eksponetrijas laikā. |
| On | Piešķir prioritāti līdzsvaram starp objektu un fonu eksponetrijas laikā. |

 Atlasot [On], ieteicams iestatīt [ISO] uz [Auto].

Sērijveida fotografēšana/taimeris

Sērijveida fotografēšana/fotografēšana, izmantojot taimeri

PASMB



Pielāgojiet iestatījumus sērijveida fotografēšanai vai fotografēšanai ar taimeri.



















Izvēlieties opciju atbilstoši fotografējamam objektam. Pieejamas ir arī citas opcijas, tai skaitā antišoka un klusais režīms.

🕒 Lai fotografētu, izmantojot taimera funkciju, stabili nostipriniet fotokameru uz statīva.

| | |
|-----------------------|--|
| Taustiņš | poga ➔ |
| Super vadības panelis | ➔ Drive |
| Izvēlne | MENU ➔ ➔ 7. Drive Mode ➔ Drive |

| | | |
|------------------------------------|------------------------------------|--|
| / ▼ | Viens kadrs | Pārvietojieties par vienu kadru uz priekšu. Katru reizi, kad aizvara poga tiek nospiesta līdz galam, fotokamera uzņem vienu fotoattēlu. |
| / ▼ | Sērijveida | Kamēr aizvara poga tiek turēta nospiesta līdz galam, fotokamera uzņem fotoattēlus ar ātrumu līdz apmēram 20 k/s. Kad [AF Mode] (74. lpp.) ir iestatīts uz [C-AF], [C-AF MF], [C-AF+TR] vai [C-AF+TR MF], fotokamera veiks fokusēšanu pirms katra uzņēmuma. Kad funkcija [Metering during] (114. lpp.) ir iestatīta uz [Yes], fotokamera pirms katra kadra uzņemšanas nosaka gaišumu un ekspozīciju. |
| ▼ SH1 | Liela ātruma sērijveida SH1 | Kamēr aizvara poga tiek turēta nospiesta līdz galam, fotokamera uzņem fotoattēlus ar ātrumu līdz apmēram 120 k/s. Fokuss, ekspozīcija un baltā balanss tiek fiksēts atbilstoši katras sērijas pirmajam kadram norādītajām vērtībām. |
| ▼ SH2 | Liela ātruma sērijveida SH2 | Kamēr aizvara poga tiek turēta nospiesta līdz galam, fotokamera uzņem fotoattēlus ar ātrumu līdz apmēram 50 k/s. Kad [AF Mode] (74. lpp.) ir iestatīts uz [C-AF], [C-AF MF], [C-AF+TR] vai [C-AF+TR MF], fotokamera veiks fokusēšanu pirms katra uzņēmuma. Kad funkcija [Metering during] (114. lpp.) ir iestatīta uz [Yes], fotokamera pirms katra kadra uzņemšanas nosaka gaišumu un ekspozīciju. |
| ProCap ProCap SH1 ProCap SH2 | Pro uzņ. | Uzņemšana tiek sākota, kad aizvara poga ir nospiesta līdz pusei. Kad poga ir nospiesta līdz galam, fotokamera sāk ierakstīt attēlus, tostarp attēlus, kas tika uzņemti, kamēr aizvara poga tika nospiesta līdz pusei (135. lpp.). Fokusēšana un ekspozīcija ProCap režīmā ir identiska [] (▼Sērijveida), [SH1] (▼Liela ātruma sērijveida SH1) un [SH2] (▼Liela ātruma sērijveida SH2) funkcijām. |

| | |
|---|---|
|  Automātiskais laika slēdzis 12 s | Aizvars tiek atbrīvots 12 sekundes pēc aizvara pogas nospiešanas līdz galam. Pirms aizvara atbrīvošanas uz aptuveni 10 sekundēm iedegas taimera indikators, kas pēc tam mirgos aptuveni 2 sekundes. Fotokamera veic fokusēšanu, kad aizvara poga ir nospiesta līdz pusei. |
|  Automātiskais laika slēdzis 2 s | Kad aizvara poga tiek nospiesta līdz galam, sāk mirgot taimera indikators, un pēc aptuveni 2 sekundēm tiek uzņemts fotoattēls. Fotokamera veic fokusēšanu, kad aizvara poga ir nospiesta līdz pusei. |
|  Pielāgots taimeris | Pielāgojiet taimera iestatījumus, tostarp taimera aiztures laiku un fotoattēlu skaitu, kas tiek uzņemti, kad taimeris iestatītais laiks ir pagājis (132. lpp.). |

- ☞ Varat izvēlēties kadru uzņemšanas ātrumu un maksimālo fotoattēlu skaitu katrā sērijā (130. lpp.).
- ☞ Vienumi, kas ir atzīmēti ar , ļauj uzņemt fotoattēlus ar mazinātu nelielo izplūdumu, ko izraisa aizvara darbība. Izmantojiet šo opciju, kad pat ļoti mazas fotokameras kustības var izraisīt izplūdumu, piemēram, makrofotografēšanas vai telefotografēšanas gadījumā. Šī opcija ir pieejama, kad [Anti-Shock()] ir iestatīts uz [On] iestatījumos [Anti-Shock()] Settings] (133. lpp.).
- ☞ Vienumiem, kas ir atzīmēti ar , tiek izmantots elektroniskais aizvars. Izmantojiet šos vienumus, ja aizvara ātrums pārsniedz 1/8000 sekundes vai situācijās, kurās aizvara troksnis ir nevēlams.
- ☞  SH2 un ProCap SH2 var izmantot tikai ar konkrētiem objektīviem. Sīkāku informāciju skatīt mūsu tīmekļa vietnē.
- ☞ Lai atceltu aktivizēto taimeris, nospiediet taustiņu .
- ☞ ,  un ProCap režīmā fotografēšanas laikā fotokamera rāda skatu caur objektīvu. , , ProCap SH1 un ProCap SH2 režīmā fotokamera rāda uzņēmumu, kas uzņemts pirms pašreizējā kadra.
- ⚠ Izmantojot  SH2 vai ProCap SH2 ar izvēlētu [C-AF], [C-AF ], [C-AF+TR] vai [C-AF+TR ] [ AF Mode] (74. lpp.) un apertūras vērtību, kas pārsniedz F8, fokusa precizitāte samazināsies. Tiek parādīts .
- ⚠  SH1 un ProCap SH1 režīmos aizvara ātruma zemākā robeža ir 1/15 s.
- ⚠  SH2 un ProCap SH2 režīmos aizvara ātruma zemākā robeža ir 1/640 s, kad [Max fps] iestatījumos [Sequential Shooting Settings] ir iestatīts uz 50, un 1/320 s, kad tas ir iestatīts uz 25.
- ⚠ Fotografēšanas ātrums būs zemāks, ja [ ISO] ir 16000 vai augstāks.
- ⚠ Ja [ISO] ir iestatīts uz 16000 vai augstāku rādītāju režīmā , zibspuldzes sinhronizēšanas ātrums būs 1/50 s, bet fotografēšanas ātrums būs ierobežots līdz maksimāli 10 kadriem sekundē.
- ⚠ Ja stāvat fotokameras priekšā, lai taimera izmantošanas laikā nospiestu aizvara pogu līdz pusei, fotoattēls, iespējams, nav fokusēts.
- ⚠ Sērijveida fotografēšanas ātrums mainās atkarībā no izmantotā objektīva un tālummaiņas objektīva fokusa.
- ⚠ Ja sērijveida fotografēšanas laikā mirgo akumulatora līmeņa ikona, jo ir zems akumulatora uzlādes līmenis, fotokamera pārtrauc fotografēšanu. Atkarībā no atlikušā akumulatora uzlādes līmeņa fotokamera var nesaglabāt visus uzņemtos attēlus.
- ⚠ Klusajā un pro-capture režīmā nofotografētie fotoattēli var būt izkropļoti, ja objekts vai kamera fotografēšanas laikā ātri kustās.

- ① Lai izmantotu zibspuldzi klusās fotografēšanas režīmos (134. lpp.), iestatījumos [Silent[🔇] Settings] režīmam [Flash Mode] atlasiet opciju [Allow] (134. lpp.).
- ① Fotografēšanas ātrums var būt mazāks, fotografējot tumšos apstākļos. Fotografēšanas ātrumu iespējams palielināt, iestatot [📷 Night Vision] uz [Off]. 📷 „Displeja redzamības uzlabošana tumšos apstākļos (📷 Naktis redzamība)” (227. lpp.)

■ Uzņemamo attēlu skaits

Fotokamera parāda attēlu skaitu, ko var uzglabāt atlikušajā buferī, šādos gadījumos:

kad aizvara poga ir nospiesta līdz pusei, kad aizvara poga ir nospiesta līdz gala, ierakstot SD kartē

Kad rādītājs ir [00] (sarkans), fotokamera nevarēs ierakstīt nākamo attēlu.

Kad attēli, kas ir buferī, ir saglabāti kartē, skaitlis palielināsies un būs iespējams saglabāt attēlus.

🕒 Tas nav parādīts, ja fotokamerā nav kartes.

🕒 To, iespējams, nevar parādīt atkarībā no izmantotajām funkcijām.

📷 Skaitlis ir aptuvenš un nav precīzs. Tas var mainīties atkarībā no fotografēšanas apstākļiem.



Sērijveida fotografēšanas funkciju konfigurēšana

(Sērijveida fotografēšanas iestatījumi)

PASMB 📷

Varat izvēlēties, kuri sērijveida fotografēšanas režīmi ir parādīti, nospiežot pogu 📷/📷/📷, un maksimālo ātrumu/kadru skaitu katram sērijveida fotografēšanas režīmam.

| | |
|---------|---|
| Izvēlne | MENU ➔ 📷1 ➔ 7. Drive Mode ➔ Sequential Shooting Settings |
|---------|---|

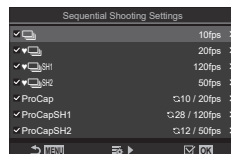

- 1 Atlasiet sērijveida fotografēšanas režīmu, kuru vēlaties parādīt, un atzīmējiet to ar ķeksīti (✔).
 - Atlasiet opciju, izmantojot △ ▽, un nospiediet taustiņu Ⓞ, lai blakus tai atzīmētu ķeksīti (✔).
 - Lai noņemtu ķeksīti, vēlreiz nospiediet taustiņu Ⓞ.
 - 📷 [📷] ir parādīts, kad iestatījumos [Anti-Shock[📷] Settings] funkcija [Anti-Shock[📷]] ir iestatīta uz [On] (133. lpp.).



Sērijveida fotografēšanas iestatījumu ekrāns



- 2 Nospiediet ▷.
- 3 Konfigurēt opcijas.

| | |
|----------------|--|
| Max fps | Iestatiet fotografēšanas ātrumu sērijveida fotografēšanai. Skaitļi norāda aptuveno maksimālo ātrumu. 📷/📷/📷: 1 – 10 k/s 📷: 5, 10, 15, 20 k/s 📷SH1: 60, 100, 120 k/s 📷SH2: 25, 50 k/s ProCap: 5, 10, 15, 20 k/s ProCap SH1: 60, 100, 120 k/s ProCap SH2: 25, 50 k/s |
|----------------|--|

| | |
|---|--|
| Pre-shutter Frames (Tikai ProCap/ ProCap SH1/ ProCap SH2) | Pirms aizvara pogas nospiešanas, iestatiet uzņemamo kadru skaitu no 0 līdz 70. |
| Frame Count Limiter | <p>Iestatiet uzņemamo kadru kopskaitu no 2 līdz 99 (tostarp pirmsslēdža kadru skaitu). Varat ierobežot kadru skaitu, kas tiek uzņemti pēc aizvara pogas nospiešanas pilnībā. Fotografēšana automātiski apstājas, kad ir sasniegts maksimums.</p> <ul style="list-style-type: none"> Izvēlieties [Off], ja nevēlaties noteikt kadru skaita ierobežojumu. Lai noteiktu kadru skaita ierobežojumu, izvēlieties skaitli un nospiediet taustiņu . Atveras iestatīšanas ekrāns. Skaitli var izmainīt ar Δ ∇. Pro uzņemšanas režīmā kadru skaits ietver pirmsslēdža kadrus.  „Fotografēšana bez atbrīvošanas aiztures laika (Fotografēšana Pro uzņemšanas režīmā)” (135. lpp.) |

ⓘ Ja [HDR], [Focus Stacking] vai [Focus BKT] ir iespējota, [Frame Count Limiter] tiks ieslēgts uz [Off].

ⓘ Izmantojot  SH2 vai ProCap SH2, uzņemšanas ātrumu var konfigurēt tikai konkrētiem objektīviem. Informāciju par saderīgiem objektīviem skatiet mūsu tīmekļa vietnē.

Varat izvēlēties, kādi taimera režīmu veidi tiek parādīti, nospiežot pogu   , un nomainīt taimera iestatījumus, piemēram laiku, kuru fotokamera nogaida, pirms tiek uzņemta fotogrāfija, un uzņemto kadru skaitu.







Izvēlne

MENU →  1 → 7. Drive Mode → Self-timer Settings

1 Atlasiet taimera fotografēšanas režīmu, kuru vēlaties parādīt, un atzīmējiet to ar ķeksīti (✓).



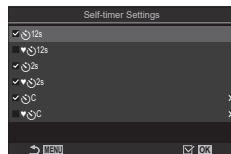

- Atlasiet opciju, izmantojot Δ ∇ , un nospiediet taustiņu , lai blakus tai atzīmētu ķeksīti (✓).

Lai noņemtu ķeksīti, vēlreiz nospiediet taustiņu .

 Tiek parādīts [ 12s] / [ 2s] / [ C], kad iestatījumos [Anti-Shock[] Settings] funkcija [Anti-Shock[]] ir iestatīta uz [On] (133. lpp.).



Taimera iestatījumu ekrāns

2 Iestatot pielāgoto taimeri, izvēlieties [ C] / [  C] / [  C] un nospiediet \triangleright .

3 Konfigurēt opcijas.

| | |
|--|---|
| Number of Frames | Izvēlieties kadru skaitu, kas tiek uzņemti, kad taimerī iestatītais laiks ir pagājis. |
|  Timer | Izvēlieties, cik ilgi pēc aizvara pogas nospiešanas fotokamera gaidīs, pirms sāks uzņemšanu. |
| Interval Length | Ja kadru skaits ir 2 vai vairāk, izvēlieties intervālu starp kadru uzņemšanu pēc tam, kad taimerī iestatītais laiks ir pagājis. |
| Every Frame AF | [Off]: Ja kadru skaits ir 2 vai vairāk, fokuss ir fiksēts, kad ir uzņemts pirmais kadrs. [On]: Kamera veic fokusēšanu pirms katra kadra. |





Fotografēšana bez vibrācijām, kuras izraisa darbības ar aizvara pogu (Antišoka[◆] iestatījumi)

PASMB

Antišoka fotografēšanas režīmus var izmantot, lai samazinātu nelielu izplūšanu, ko rada aizvara kustība.

Izmantojiet šo opciju, kad pat ļoti mazas fotokameras kustības var izraisīt izplūdumu, piemēram, makrofotografēšanas vai telefotografēšanas gadījumā.

| | |
|---------|--|
| Izvēlne | MENU ➔ Ō ₁ ➔ 7. Drive Mode ➔ Anti-Shock[◆] Settings |
|---------|--|

| | |
|----------------------|---|
| Anti-Shock[◆] | [Off]: Antišoka fotografēšanas režīmi ([◆□], [◆ ] utt.) nav parādīti vadības režīma izvēles ekrānā. Ir parādīti normāli filmēšanas režīmi ([□], [] utt.). [On]: Antišoka fotografēšanas režīmi ([◆□], [◆ ] utt.) ir parādīti vadības režīma izvēles ekrānā. Nav parādīti normāli filmēšanas režīmi ([□], [] utt.). |
| Waiting Time | Izvēlieties, cik ilgi fotokamera nogaida, lai sāktu fotografēšanu pēc aizvara pogas nospiešanas līdz galam, fotografējot antišoka fotografēšanas režīmos. [0 s], [1/8 s], [1/4 s], [1/2 s], [1 s], [2 s], [4 s], [8 s], [15 s], [30 s] |

- Pārlecinieties, ka iestatījumos [Sequential Shooting Settings] pie sērijveida fotografēšanas režīma ar ◆ ir atzīmēts ķeksītis (✓) (130. lpp.).
- Atlasiet režīmu ar ◆ (128. lpp.), nospiediet pogu ⊗, tad fotografējiet. Pēc tam, kad ir pagājis iestatītais laiks, aizvars atvērsies un tiks uzņemtas fotogrāfijas.

Fotografēšana bez aizvara skaņas (Klusie[♥] iestatījumi)

PASMB

Situācijās, kad aizvara radītās skaņas var traucēt, varat izmantot klusos režīmus, lai fotografētu, neradot nekādas skaņas. Fotokamera izmanto elektronisko aizvaru, lai mazinātu mehāniskā aizvara kustības izraisītas minimālas vibrācijas, tāpat kā fotografējot ar antišoka funkciju.

| | |
|---------|---|
| Izvēlne | MENU ➔ ➔ 7. Drive Mode ➔ Silent[♥] Settings |
|---------|---|

| | |
|------------------------|--|
| Waiting Time | Izvēlieties, cik ilgi fotokamera nogaida, lai sāktu fotografēšanu pēc aizvara pogas nospiešanas līdz galam, fotografējot klusajos fotografēšanas režīmos. [0 s], [1/8 s], [1/4 s], [1/2 s], [1 s], [2 s], [4 s], [8 s], [15 s], [30 s] |
| Noise Reduction | [Off]: Fotografēšana notiek normāli. [Auto]: mazina attēla trokšņus, fotografējot ar ilgu ekspozīciju klusajā režīmā. Aizvara troksnis var būt dzirdams arī tad, ja ir aktivizēta trokšņu mazināšanas funkcija. |
| | Izvēlieties, vai iespējot pīkstošu skaņas signālu, kā norādīts (253. lpp.). |
| AF Illuminator | Izvēlieties, vai iespējot AF gaismas darbību, kā aprakstīts (98. lpp.). |
| Flash Mode | Izvēlieties, vai iespējot zibspuldzes darbību, kā norādīts. |

Augstas izšķirt. uzņ. fotografēšanas laikā (158. lpp.), , [AF Illuminator] un [Flash Mode] darbojas režīmā [Allow], pat ja tie nav iestatīti uz [Not Allow].

Taču, ja [High Res Shot] ir iestatīta uz [On], [Flash Mode] ir fiksēts iestatījumā [Flash Off].

- Pārlicinieties, ka iestatījumos [Sequential Shooting Settings] pie sērijveida fotografēšanas režīma ar ♥ ir atzīmēts ķeksītis (♥) (130. lpp.).
- Atlasiet režīmu ar ♥ (128. lpp.), nospiediet pogu , tad fotografējiet. Monitors īslaicīgi paliek tumšs, kamēr tiek atlaists aizvars. Aizvars darbojas bez skaņas.
- Vēlamo rezultātu, iespējams, nevarēs sasniegt mirgojošu gaismas avotu gaismā, piemēram, dienasgaismas lampu vai LED lampu gaismā, vai gadījumos, kad objekts fotografēšanas laikā pēkšņi izkustās.
- Lielākais pieejamais aizvara ātrums ir 1/32000 s.
- Zibspuldzes sinhronizēšanas ātrums būs 1/50 s, ja ISO rādītājs ir 16000 vai lielāks.

Fotografēšana bez atbrīvošanas aiztures laika

(Fotografēšana Pro uzņemšanas režīmā)

PASMB 

Uzņemšana tiek sākota, kad aizvara poga ir nospiesta līdz pusei; uzreiz pēc pogas nospiešanas līdz galam, fotokamera sāk pēdējo n uzņemto attēlu ierakstīšanu atmiņās kartē (n ir skaits, kas atlasīts pirms fotografēšanas sākšanas). Ja poga tiek turēta nospiesta līdz galam, fotografēšana tiks turpināta, līdz tiks ierakstīts atlasītais attēlu skaits. Izmantojiet šo opciju, lai iemūžinātu brīžus, ko citkārt objekta reakcijas vai aizvara aiztures dēļ uzņemt neizdotos.

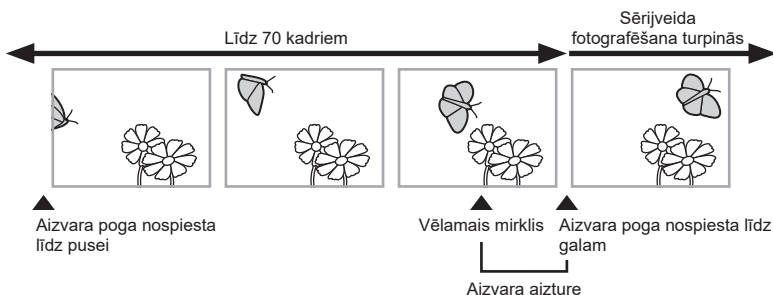

Pro uzņemšana (ProCap)

Izvēlieties šo opciju, ja paredzams, ka fotografēšanas laikā attālumš līdz fotografējamam objektam mainīsies. Fotokamera uzņem līdz 20 k/s. Pirms aizvara pogas nospiešanas līdz galam var uzņemt līdz 70 kadriem. Ja iestatījumam [AF Mode] ir atlasīta opcija [C-AF], [C-AF MF], [C-AF+TR] vai [C-AF+TR MF] (74. lpp.), fotokamera veiks fokusēšanu pirms katra uzņēmuma.

Pro uzņemšana SH1 (ProCap SH1)

Izvēlieties šo opciju, ja fotografēšanas laikā attālumš līdz fotografējamam objektam, visticamāk, daudz nemainīsies. Fotokamera uzņem līdz 120 k/s. Pirms aizvara pogas nospiešanas līdz galam var uzņemt līdz 70 kadriem. Ja iestatījumam [AF Mode] (74. lpp.) ir atlasīta opcija [C-AF] vai [C-AF+TR], fotokamera izmantos [S-AF]; ja iestatījumam ir atlasīta opcija [C-AF MF] vai [C-AF+TR MF], tiks izmantota opcija [S-AF MF].

Pro uzņemšana SH2 (ProCap SH2)

Fotokamera uzņem līdz 50 k/s. Pirms aizvara pogas nospiešanas līdz galam var uzņemt līdz 70 kadriem. Ja iestatījumam [AF Mode] ir atlasīta opcija [C-AF], [C-AF MF], [C-AF+TR] vai [C-AF+TR MF] (74. lpp.), fotokamera veiks fokusēšanu pirms katra uzņēmuma.

⚠ Šo opciju var izmantot tikai ar konkrētiem objektīviem. Sīkāku informāciju skatīt mūsu tīmekļa vietnē

⚠ Izmantojot ProCap SH2 ar izvēlētu [C-AF], [C-AF MF], [C-AF+TR] vai [C-AF+TR MF] [AF Mode] (74. lpp.) un apertūras vērtību, kas pārsniedz F8, fokusa precizitāte samazināsies. Tiek parādīts ●F.

⚠ ProCap SH1 režīmā aizvara ātruma zemākā robeža ir 1/15 s.

⚠ ProCap SH2 režīmā aizvara ātruma zemākā robeža ir 1/640 s, kad [Max fps] iestatījumos [Sequential Shooting Settings] ir iestatīts uz 50, un 1/320 s, kad tas ir iestatīts uz 25.

| | |
|-----------------------|--|
| Taustiņš | poga → |
| Super vadības panelis | → Drive |
| Izvēlne | MENU → → 7. Drive Mode → Drive |

1 Atlasiet ProCap, ProCap SH1 vai ProCap SH2 un nospiediet pogu .

2 Nospiediet slēdža pogu līdz pusei, lai sāktu fotografēšanu.

- Kad aizvara poga ir nospiesta līdz pusei, tiks parādīta uzņemšanas ikona (). Ja poga ir nospiesta līdz pusei ilgāk par minūti, uzņemšana tiks pārtraukta un displejā vairs netiks rādīta ikona. Lai atsāktu fotografēšanu, vēlreiz nospiediet aizvara pogu līdz pusei.
- Ja aizvara poga ir nospiesta līdz galam, fotografēšana turpināsies, līdz būs uzņemts iestatījumam [Frame Count Limiter] atlasītais uzņēmumu skaits.



Uzņemšanas ikona

[Max fps], [Pre-shutter Frames] un [Frame Count Limiter] var regulēt iestatījumos [Sequential Shooting Settings] (130. lpp.).

3 Nospiediet aizvara pogu līdz galam, lai sāktu fotoattēlu saglabāšanu atmiņās kartē.

- ⓘ Pro uzņemšana nav pieejama, kamēr fotokamera ir pievienota viedtālrunim (Wi-Fi).
- ⓘ Mirgošana, ko izraisa dienasgaismas lampas vai straujas objekta kustības u.c. var izraisīt attēlos kropļojumus.
- ⓘ Fotografēšanas laikā displejs nekļūs tumšs un aizvara troksnis nebūs dzirdams.
- ⓘ Vismazākais aizvara ātrums ir ierobežots.
- ⓘ Atkarībā no objekta gaišuma un iestatījumam [ISO] un ekspozīcijas kompensācijai atlasītajām opcijām, parādīto kadru ātrums var būt mazāks par atlasīto iestatījuma [Frame Rate] vērtību (227. lpp.).

Ņirboņas mazināšana fotogrāfijās (Uzņemš. bez ņirboņas)

PASMB 

Fotoattēlos, kas uzņemti mirgojoša apgaismojuma apstākļos, var tikt novērota nelīdzena ekspozīcija. Ja šī opcija ir iespējota, fotokamera noteiks ņirboņas biežumu un atbilstoši pielāgos aizvara atbrīvošanas laiku.

Izvēlne **MENU** ➔ **Ō₁** ➔ 7. Drive Mode ➔ Anti-Flicker Shooting

- Tiek parādīts „FLK“, kad ir atlasīta opcija [On].

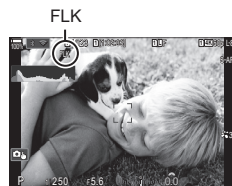

- ⓘ Izmantojot dažus iestatījumus, fotokamera var nespēt noteikt ņirboņu. Ja ņirboņa netiek noteikta, tiks izmantots standarta atbrīvošanas laiks.
- ⓘ Standarta atbrīvošanas laiks tiek izmantots, ja aizvara ātrums ir mazs.
- ⓘ Ņirboņas mazināšanas funkcija var izraisīt atbrīvošanas aizturi, samazinot kadru pārtīšanas ātrumu sērijveida fotografēšanas laikā.







Attēla stabilizators

Fotokameras izkustēšanās samazināšana

( Attēla stabil. /  Attēla stabil.)

PASMB 

Varat samazināt fotokameras izkustēšanos, kas var notikt, fotografējot vāja apgaismojuma apstākļos vai izmantojot lielu palielinājumu.

| | |
|-----------------------|--|
| Super vadības panelis |  ➔  Image Stabilizer /  Image Stabilizer |
| Izvēlne | MENU ➔  ➔ 8. Image Stabilizer ➔  Image Stabilizer MENU ➔  ➔ 4. Image Stabilizer ➔  Image Stabilizer |

Attēla stabil.

| | |
|---|--|
| S-IS Off (Fotogrāfijas-AS Izslēgts) | Attēla stabilizators deaktivizēts. Atlasiet šo opciju, ja izmantojat trijkāji. |
| S-IS Auto (Automātiska AS) | Attēla stabilizators ietekmē visu asu kustību. Ja notiek sekošana kustībai, fotokamera automātiski pārtrauc attēla stabilizēšanu uz konkrētās ass. |
| S-IS1 (Visu virzienu kustības AS) | Attēla stabilizators ietekmē visu asu kustību. |
| S-IS2 (Vertikālās izkustēšanās AS) | Attēla stabilizators ietekmē vertikālu kustību. Izmantojiet to, kad panoramējat fotokameru horizontālā virzienā. |
| S-IS3 (Horizontālās izkustēšanās AS) | Attēla stabilizators ietekmē horizontālu kustību. Izmantojiet to, kad panoramējat fotokameru vertikālā virzienā. |

Attēla stabil.

| | |
|--|---|
| M-IS Off (Filma-I.S. Izslēgts) | Attēla stabil. ir izslēgts. |
| M-IS1 (Visu virzienu kustības AS) | Elektroniska attēla stabilizācija apvienojumā ar VCM kontrolētu attēlu sensora kustību. |
| M-IS2 (Visu virzienu kustības AS) | Tikai VCM kontrolēta attēlu sensora kustība. |



■ Attēla stabilizatora detalizētu opciju iestatīšana

Izmantojot citus objektīvus, kas nav Micro Four Thirds vai Four Thirds sistēmas objektīvi, ievadiet objektīva fokusa attālumu.

- 1 Nospiediet **INFO** pogu, kamēr konfigurējat [Image Stabilizer] vai [Image Stabilizer]. Ievadiet fokusa attālumu, izmantojot Δ ∇ \triangleleft \triangleright , un nospiediet taustiņu **OK**.



| | |
|---------------------|--|
| Focal Length | Iestatiet objektīva un fokusa attālumu. Ievadiet uz objektīva uzdrukāto numuru. [0,1] – [1000,0] mm |
|---------------------|--|



- ⓘ Attēla stabilizators var nesniegt vēlamo efektu gadījumos, ja fotokameras kustība ir pārāk strauja vai aizvara ātrums ir ļoti lēns. Šādos gadījumos izmantojiet trijkāji.
- ⓘ Attēla stabilizēšanas laikā, iespējams, novērosiet troksni vai vibrācijas.
- ⓘ Prioritāri tiek aktivizēts iestatījums, kas atlasīts, izmantojot objektīva attēla stabilizatora slēdzi, ja tāds ir, nevis fotokamerā atlasītais iestatījums. To ir iespējams izmainīt.
 „Attēla stabilizēšana ar attēlu stabilizējošiem objektīviem (Objektīva AS prioritāte)“ (141. lpp.)
- ⓘ [S-IS Auto] darbojas kā [S-IS1], kad [On] ir atlasīts iestatījumam [Lens I.S Priority] (141. lpp.)
- ⓘ Atlasot [S-IS Auto] vai [S-IS1], kad kā vadības režīms ir atlasīts  SH2/ProCap SH2 (128. lpp.), attēla stabilizācija būs piemērota fotokameras kustībām dziļuma virzienā, salīdzinot ar situācijām, kad lieto ar citiem sērijveida fotografēšanas režīmiem.
- ⓘ Varat izvēlēties, vai attēla stabilizēšana tiek veikta, kad aizvara poga ir nospiesta līdz pusei.  („Attēla stabilizēšana ar līdz pusei nospiestu pogu (=Attēla stabil.)“ (140. lpp.))
- ⓘ Izvēlētā vērtība netiks atiestatīta, ja iestatījumos [Reset Shooting Settings] ir atlasīts [Reset/Initialize Settings] („Noklusējuma Wi-Fi iestatījumu atjaunošana (Atiestatīt/Iniciēt iestatījumus)“ (259. lpp.)).

Attēla stabilizācijas opcijas

( IS līmenis)

PASMB 

Izvēlieties attēla stabilizācijas apmēru filmēšanas laikā.

| | |
|---------|--|
| Izvēlne | MENU \Rightarrow  \Rightarrow 4. Image Stabilizer \Rightarrow  IS Level |
| +1 | Izvēlieties, uzņemot fotoattēlus, turot fotokameru rokā. |
| ±0 | Galvenokārt ieteicams izmantot šo opciju. |
| -1 | Izvēlieties, uzņemot fotoattēlus, turot fotokameru rokā un sekojot kustībai, sasverot fotokameru vai kadru izsekošanai. |

Attēla stabilizēšana ar līdz pusei nospiestu pogu (=Attēla stabil.)

PASMB 

Izvēlieties, vai attēla stabilizācija tiek veikta, kad aizvara poga ir nospiesta līdz pusei. Attēla stabilizācijas apturēšana var būt noderīga, ja izmantojat līmeņrādi, lai fotogrāfiju kadrēšanas laikā fotokameras līmenis būtu nemainīgs.

| | |
|---------|--|
| Izvēlne | MENU ➔  1 ➔ 8. Image Stabilizer ➔  Image Stabilizer |
|---------|--|

| | |
|------------|--|
| On | Attēla stabilizācija tiek veikta, nospiežot aizvara pogu līdz pusei. |
| Off | Nospiežot aizvara pogu līdz pusei, attēla stabilizācija netiek veikta. |

4

Filmēšanas iestatījumi

Attēla stabilizēšana sērijveida uzņemšanas režīmā

( Attēla stabil.)
PASMB 

Izvēlieties attēla stabilizēšanas metodi sērijveida fotografēšanai.

Labākai attēlu stabilizēšanai sērijveida fotografēšanas laikā fotokamera veic attēlu sensora centrēšanu katram kadram. Tas nedaudz samazina kadru pārtīšanas ātrumu.

| | |
|---------|--|
| Izvēlne | MENU ➔  1 ➔ 8. Image Stabilizer ➔  Image Stabilizer |
|---------|--|

| | |
|---------------------|---|
| IS Priority | Prioritāte tiek piešķirta attēlu stabilizēšanai. Tas nedaudz samazina kadru pārtīšanas ātrumu. |
| Fps Priority | Prioritāte tiek piešķirta kadru pārtīšanas ātrumam. Pie noteiktiem apstākļiem attēlu stabilizēšanas funkcija var nesniegt vēlamo rezultātu. |

Attēlo fotokameras kustību monitorā (Palīdz. fotogr. no rokas)

PASMB 

Varat konfigurēt fotokameru tā, lai tiku parādīta fotokameras kustība un kustību robežas, kuras var koriģēt, izmantojot attēla stabilizatoru, kad aizvara poga ir nospiesta līdz pusei, kā arī ekspozīcijas laikā. Šī funkcija ir noderīga, ja vēlaties samazināt fotokameras kustību ilgās ekspozīcijas laikā, turot fotokameru rokā.

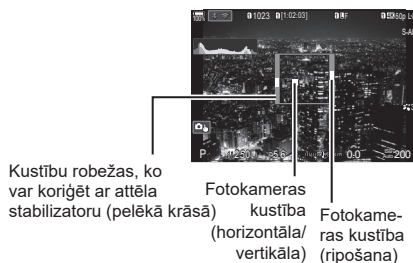



Kustību robežas, ko var koriģēt ar attēla stabilizatoru (pelēkā krāsā)

Fotokameras kustība (horizontāla/vertikāla)

Fotokameras kustība (ripošana)

| | |
|---------|---|
| Izvēlne | MENU ➔  ➔ 8. Image Stabilizer ➔ Handheld Assist |
|---------|---|

| | |
|------------|---|
| Off | Fotokameras kustība nav parādīta monitorā. |
| On | Fotokameras kustība ir parādīta monitorā, kad aizvara poga ir nospiesta līdz pusei un ekspozīcijas laikā. |

- ⓘ Nav garantiju, ka attēls nebūs izplūdis, pat ja fotokameras kustību indikators saglabājas pelēkā rāmja ietvaros.
- ⓘ Fotokameras kustību nevar pareizi attēlot, ja fotokamera atrodas tuvu objektam.
- ⓘ Fotokameras kustība nav parādīta, ja  Image Stabilizer ir iestatīts uz [Off] vai izmantojat citu ražotāju objektīvus, ar kuriem darbojas tikai objektīva attēla stabilizators.
- ⓘ Ja  Image Stabilizer ir iestatīts uz [Off], fotokameras kustība tiks parādīta tikai ekspozīcijas laikā.

Attēla stabilizēšana ar attēlu stabilizējošiem objektīviem (Objektīva AS prioritāte)

PASMB 

Ja lietojat cita ražotāja objektīvu ar iebūvētu attēla stabilizatoru, izvēlieties, vai attēla stabilizēšanai prioritāri izmantot objektīva vai fotokameras attēla stabilizatoru.

- ⓘ Šim iestatījumam nav efekta, ja objektīvs ir aprīkots ar attēla stabilizatora slēdzi, ar kuru var iespējot vai atspējot attēla stabilizēšanu.

| | |
|---------|--|
| Izvēlne | MENU ➔  ➔ 8. Image Stabilizer ➔ Lens I.S. Priority |
|---------|--|

| | |
|------------|--|
| On | Prioritāte tiek piešķirta objektīva attēla stabilizatoram. |
| Off | Prioritāte tiek piešķirta fotokameras attēla stabilizatoram. |

Krāsas un kvalitāte

Fotogrāfiju un filmu kvalitātes iestatīšana



Varat iestatīt attēla kvalitātes režīmus fotogrāfijām un filmām. Kvalitātes režīmu atlasiet, ņemot vērā fotoattēla izmantošanas apstākļus (piemēram, apstrāde datorā, ievietošana tīmekļa vietnē u. c.).

| | |
|-----------------------|--|
| Super vadības panelis | → / |
| Izvēlne | MENU → → 1. Basic Settings/Image Quality → MENU → → 1. Basic Settings/Image Quality → |

■ Iestatījums

| Opcija | Attēla izmērs | Kompresijas pakāpe | Faila formāts |
|-----------------|---|-------------------------|---------------|
| SF | 5184 × 3888 | Ļoti smalks (1/2.7) | JPG |
| F | 5184 × 3888 | Smalks (1/4) | JPG |
| N | 5184 × 3888 | Normāls (1/8) | JPG |
| M | 3200 × 2400 | Normāls (1/8) | JPG |
| RAW | 5184 × 3888 | Kompresija bez zudumiem | ORF |
| RAW+JPEG | RAW kopā ar augstāk izvēlēto JPG opciju | | |

- ☞ Pieejamās attēla izmēra/kompresijas pakāpes kombinācijas varat atlasīt izvēlnēs. „JPEG attēla izmēru un kompresijas pakāpju kombinācijas (detalizēti iestatījumi)“ (145. lpp.)
- ☞ Augstas izšķirtspējas fotografēšanas (158. lpp.) laikā var atlasīt iestatījumus 80M F, 50M F, 25M F, 80M F+RAW, 50M F+RAW un 25M F+RAW.
- ⓘ Kad iestatījumam [Save Settings] ir atlasīts [Standard], [Dual Same ↓□] vai [Dual Same ↑□], vai [Auto Switch] (244. lpp.), izvēlēta opcija tiek piemērota atmiņas kartēm abās pieslēgvietās 1 un 2.
- ⓘ Ja augstas izšķirtspējas fotografēšanas režīmam ir izvēlēts [On], 80M F un 80M F+RAW nav pieejami (158. lpp.).
- ⓘ Ja funkcija Augstas izšķirtspējas uzņemšana (158. lpp.) tiek iespējota, nomainās attēla kvalitātes iestatījums. Pirms fotografēšanas noteikti pārbaudiet iestatīto attēla kvalitāti.
- ☞ RAW faili saglabās neapstrādātus attēla datus. Izvēlieties šo formātu (paplašinājums „.ORF“) attēliem, var vēlāk tiks uzlabotu.
 - nevar apskatīt citās fotokamerās;
 - ar apskatīt datoros, izmantojot digitālo fotoattēlu pārvaldības programmatūru OM Workspace
 - var saglabāt JPEG formātā, izmantojot retušēšanas opciju [RAW Data Edit] (202. lpp.) fotokameras izvēlnēs.

■ Iestatījums

- Lai izmainītu katra attēla kvalitātes režīma iestatījumus, nospiediet , kamēr ir atlasīts attēla kvalitātes režīms.

Filmas kvalitātes ikona

Ikona  atspoguļo iestatījumu izmaiņas, kā norādīts tālāk. Var saglabāt līdz trim kombinācijām.



Filmas izšķirtspēja

| | | | |
|------------|-----|-------------------|-----------|
| 4K | 4K | 4K | 3840×2160 |
| FHD | FHD | Full HD | 1920×1080 |
| C4K | C4K | 4K Digital Cinema | 4096×2160 |

Kustības kompensācija

| | | |
|------------|-------|------------|
| I-8 | A-I | ALL-Intra* |
| L-8 | L-GOP | LongGOP |

- Fiksēts [L-GOP], kad [Movie Resolution] ir [4K] vai [C4K].

Ja  Video Codec] (146. lpp.) ir [H.264]: „-8”
Ja  Video Codec] (146. lpp.) ir [H.265]: „-10”

* Ja ir izmantots ALL-Intra, filma tiks ierakstīta bez starpkadru kompresijas. Tas ir piemērots rediģēšanai, bet dati būs lieli.





Atskaņošanas kadru ātrums

| | | |
|--------|--------|-----------|
| 60p | 59,94p | 59,94 k/s |
| 50p | 50,00p | 50,00 k/s |
| 30p | 29,97p | 29,97 k/s |
| 25p | 25,00p | 25,00 k/s |
| 24.00p | 24,00p | 24,00 k/s |
| 24p | 23,98p | 23,98 k/s |

- [24,00p] var atlasīt tikai tad, ja [Movie Resolution] ir [C4K].

Lēna vai ātra kust.

| | |
|---|-----------------|
| - | Izslēgts |
| - | Numurs (skaits) |

- Liels ātrums nozīmē ātru ierakstīšanu, bet mazs - lēnu.
- Tā kā filmas ir atskaņotas noteiktā ātrumā, tās izskatīsies kā palēninātas/paātrinātas filmas.
-  Skaņa netiek ierakstīta.
-  Ir atspējoti režīmā [Picture Mode] izvēlētie mākslas filtri.
-  Lēnā ierakstīšana un/vai ātrā ierakstīšana var nebūt pieejama atkarībā no iestatījuma .
-  Pieejams aizvara ātrums ir 1/24 vai lielāks aizvara ātrums. Pieejamība ir atkarīga no iestatījuma [Frame Rate].

- ⓘ Atkarībā no izmantotās atmiņas kartes ierakstīšana var beigties, nerasniedzot maksimālo ilgumu.
- ⓘ Kustību kompensācijas atlase atsevišķiem iestatījumiem var būt nepieejama.
- ⓘ Ierakstīto filmu malu attiecība ir 16:9. C4K filmas tiek ierakstītas ar 17:9 malu attiecību.

Liela ātruma filmu ierakstīšana

Filmējiet ar lielu kadru ātrumu. Filmas tiek ierakstītas ar ātrumu 100 - 240 kadri/s un atskaņotas ar ātrumu 23,98 - 59,94 kadri/s. Atskaņošanas palēnināšana, lai 2x - 10x paildzinātu ierakstīšanas laiku, ļauj skatīt ļoti ātras kustības palēninājumā.

Liela ātruma filmas opciju var iekļaut filmas attēla kvalitātes izvēlnē. Atskaņošanas ātruma reizulis ir atkarīgs no jūsu izvēlēta atskaņošanas kadru ātruma. Ierobežojumi attiecas uz Sensora kadru skaitu un Atskaņošanas kadru ātrumu.

Filmas kvalitātes ikona atspoguļo iestatījumus, kā norādīts tālāk.

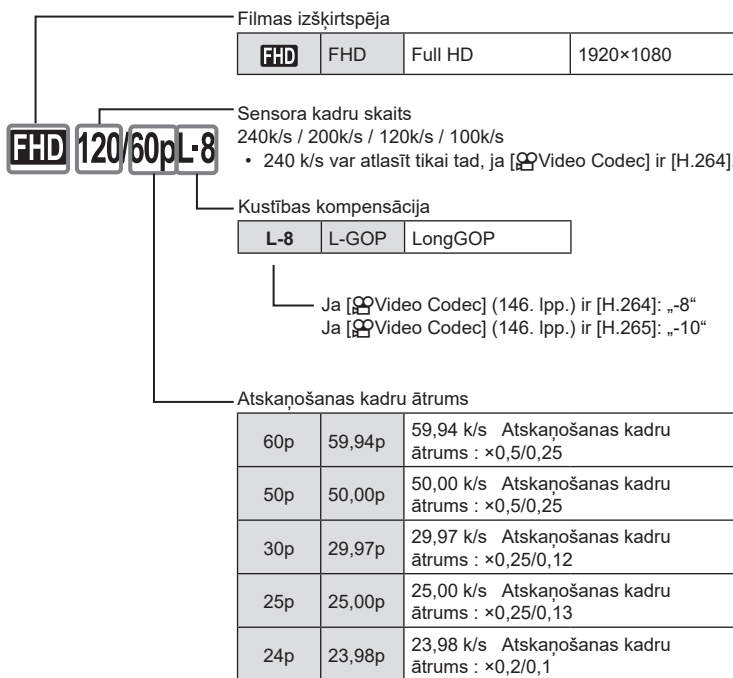

- Lai izmainītu liela ātruma filmu iestatījumus, nospiediet **▷**, kamēr ir atlasīts attēla kvalitātes režīms.



- ⓘ Kad ir izmantota SD/SDHC karte, viena faila izmērs ir maksimāli 4 GB.
Ja ir izmantota SDXC karte, ierakstīšana apstājas, pirms atskaņošanas laiks sasniedz 3 stundas.
- ⓘ Fokuss, ekspozīcija un baltā balanss ierakstīšanas laikā ir fiksēti.
- ⓘ Skaņa netiek ierakstīta.
- ⓘ Attēla leņķis tiek nedaudz samazināts.
- ⓘ Ierakstīšanas laikā nevar mainīt apertūru, aizvara ātrumu, ekspozīcijas kompensāciju un ISO jutību.
- ⓘ Laika kodus nevar ierakstīt un attēlot.
- ⓘ Tālummaiņas regulēšana ierakstīšanas laikā var mainīt ieraksta gaišumu.
- ⓘ Liela ātruma filmu ierakstīšana nav pieejama, kad fotokamera ir savienota ar HDMI ierīci.
- ⓘ Ierakstot liela ātruma filmas, nav iespējams AF mērķa režīmam izvēlēties [LAI].
- ⓘ [M-IS1] nevar atlasīt funkcijai [Image Stabilizer] (138. lpp.).
- ⓘ [i-Enhance] un mākslas filtru attēlu režīmi (147. lpp.).
- ⓘ Iestatījumam [Gradation] (149. lpp.) ir nemaināmi iestatīta opcija [Gradation Normal].
- ⓘ Liela ātruma filmu ierakstīšana nav pieejama, kad fotokamera ir savienota ar datoru un notiek fotografēšana ar tālvadību.

JPEG attēla izmēru un kompresijas pakāpju kombinācijas

  detalizēti iestatījumi

PASMB 

Varat iestatīt JPEG attēla kvalitāti, kombinējot attēla izmēru un kompresijas pakāpi.

| | |
|---------|---|
| Izvēlne | MENU →  1 → 1. Basic Settings/Image Quality →  Detailed Settings |
|---------|---|

| Attēla izmērs | | Kompresijas pakāpe | | | Pielietojums |
|--------------------|----------------|---------------------|---------------|------------------|---|
| Nosaukums | Pikseļu skaits | SF (Ļoti smalks) | F (Smalks) | N (Standarta) | |
| L (Liels) | 5184×3888 | L SF | L F | L N | Izdrukas izmēru izvēlei |
| M1 (Vidējs) | 3200×2400 | M1 SF | M1 F | M1 N | |
| M2 (Vidējs) | 1920×1440 | M2 SF | M2 F | M2 N | |
| S1 (Mazs) | 1280×960 | S1 SF | S1 F | S1 N | Piemērots mazām izdrukām un lietošanai tīmekļa vietnē |
| S2 (Mazs) | 1024×768 | S2 SF | S2 F | S2 N | |

Izvēlieties codec, ko izmantot, kad tiek ierakstītas filmas.

| | |
|---------|---|
| Izvēlne | MENU → → 1. Basic Settings/Image Quality → Video Codec |
|---------|---|

| | |
|--------------|--|
| H.264 | Ieraksta 8-bitu filmas, izmantojot H.264, kas ir daudzpusīgs codec. Izmantojiet šo iestatījumu vispārējai lietošanai. |
| H.265 | Ieraksta 10 bitu filmas, izmantojot H.265 codec. Šis iestatījums ir paredzēts galvenokārt filmām, ko paredzēts rediģēt datorā. |

- ⓘ Kad ir atlasīts [H.265], tikai [2 OM-Log400] un [3 HLG] ir pieejami režīmam [Picture Mode] (148. lpp.). Atskaņošanai ar pareizo krāsu un gaišumu ir nepieciešams TV vai displejs, kas saderīgs ar 10 bitu ieeju. Nosūtot uz HDMI ierīci, kas saderīga ar 10 bitu ievadi, ikonu krāsas var atšķirties no ierastajām krāsām.

Attēla malu attiecību iestatīšana (Attēla malu attiec.)

Izvēlieties attēla garuma un platuma attiecību atbilstoši jūsu mērķim, piemēram, drukāšanai vai tamlīdzīgi. Papildus standarta malu attiecībai [4:3] (platums pret garumu) fotokameras iestatījumos varat atlasīt arī [16:9], [3:2], [1:1] un [3:4].

| | |
|---------------------|---|
| Super Control Panel | → Malu attiecība |
| Izvēlne | MENU → → 1. Basic Settings/Image Quality → Image Aspect |

- JPEG attēli tiek ierakstīti ar izvēlēto malu attiecību. RAW attēlu izmērs ir vienāds ar attēlu sensora izmēru, tādēļ tie tiek ierakstīti ar malu attiecību 4:3 un pievienotu atzīmi, kurā norādītā izvēlētā malu attiecība. Attēlu apskates laikā ir redzams rāmis, kas parāda izvēlēto malu attiecību.

Perimetra izgaismojums (Ēnu kompens.)

Kompensējiet samazinātu gaišumu kadra malās, ko izraisa objektīva optiskās īpašības. Daži objektīvi var izraisīt gaišuma samazinājumu kadra malās. Fotokamera var kompensēt šo parādību, padarot malas gaišākas.

| | |
|---------|--|
| Izvēlne | MENU → → 1. Basic Settings/Image Quality → Shading Comp. |
|---------|--|

| | |
|------------|--|
| Off | Ēnojuma kompensēšana ir atspējota. |
| On | Fotokamera nosaka un kompensē samazinātu perimetra izgaismojumu. |

- ⓘ Opcijai [On] nav efekta, kad ir pievienots telepārveidotājs vai pagarinājuma caurule.
- ⓘ Trokšņi kadra malās var būt labāk pamanāmi, ja tiek lietota augsta ISO jutība.

Izvēlieties, kā attēli tiek apstrādāti uzņemšanas laikā, lai uzlabotu krāsas, toni un citas īpašības. Izvēlieties kādu no priekšiestatītiem attēla režīmiem atbilstoši fotografējamam objektam vai mākslinieciskajam mērķim. Kontrastu, asumu un citus iestatījumus var regulēt katram režīmam atsevišķi. Varat arī pievienot mākslinieciskus efektus, izmantojot mākslas filtrus. Mākslas filtri ļauj pievienot, piemēram, rāmja efektus. Atsevišķu parametru izmaiņas tiek saglabātas katram attēla režīmam un mākslas filtram atsevišķi.

| | |
|-----------------------|--|
| Super vadības panelis | ➔ Attēla režīms |
| Izvēlne | MENU ➔ 1 ➔ 2. Picture Mode/WB ➔ Picture Mode MENU ➔ 2 ➔ 2. Picture Mode/WB ➔ Picture Mode |

ⓘ Filmēšanas režīmā, kad fotokamera ir konfigurēta, kā aprakstīts turpmāk, varat iestatīt to pašu iestatījumu kā [Picture Mode] (148. lpp.) iestatījumi, super vadības panelī izvēloties režīmu [Picture Mode].











- [Video Codec] ir iestatīts uz [H.264] un [Picture Mode] ir iestatīts uz [Same as

■ Attēla režīma iestatīšana



- 1 Atlasiet attēla režīmu, izmantojot aizmugurējo ripu vai .



Attēla režīma iestatījumu ekrāns





| | | |
|---|--|--|
|  1 | i-Enhance | Lai iegūtu optimālu rezultātu, fotokamera pielāgo krāsas un kontrastu atbilstoši objekta veidam. |
|  2 | Vivid | Izvēlieties, lai iegūtu spilgtas krāsas. |
|  3 | Natural | Izvēlieties, lai iegūtu dabiskas krāsas. |
|  4 | Muted | Izvēlieties attēliem, kas vēlāk tiks retušēti. |
|  5 | Portrait | Piesātināt ādas toņus. |
|  M | Monochrome | Ierakstīt attēlus ar vienkāršainu filtru. Varat lietot krāsu filtra efektus un izvēlēties krāsas niansi. |
|  | Custom | Pielāgot attēla režīma parametrus, lai izveidotu atlasītā attēla režīma pielāgoto versiju. |
|  | Underwater | Apstrādāt attēlus, lai saglabātu spilgtās krāsas, kas ir redzamas zem ūdens. <ul style="list-style-type: none"> • Kad ir iestatīta šī iespēja, iesakām vienamam [+BB] (156. lpp.) iestatīt opciju [Off]. |
|  | Color Creator | Pielāgojiet nokrāsu un krāsas atbilstoši saviem radošajiem nolūkiem. |
| ART 1 ART 2 ART 3 ART 4 ART 5 ART 6 ART 7 ART 8 ART 9 ART 10 ART 11 ART 12 ART 13 ART 14 ART 15 ART 16 | Pop Art Soft Focus Pale&Light Color Light Tone Grainy Film Pin Hole Diorama Cross Process Gentle Sepia Dramatic Tone Key Line Watercolor Vintage Partial Color Bleach Bypass Instant Film | Izmanto mākslas filtra iestatījumus. Var izmantot arī mākslas efektus. Pieejamie efekti ir atšķirīgi atkarībā no mākslas filtra. |

■ Attēla režīma detalizētu opciju iestatīšana

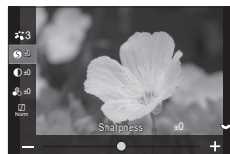
1 Nospiediet   Attēlu režīma iestatījumu ekrānā (148. lpp.), lai atlasītu opciju, kuru vēlaties iestatīt.

- Pieejamie iestatījumi ir atšķirīgi atkarībā no izvēlēta attēla režīma.



| | |
|---|---|
|  Sharpness | Pielāgojiet attēla asumu. Varat izcelt līnijas, padarot attēlu asāku un skaidrāku. [-2] – [±0] – [+2] |
|  Contrast | Pielāgojiet attēla kontrastu. Kontrasta palielināšana izceļ atšķirību starp attēla gaišajiem un tumšajiem laukumiem, padarot attēlu asāku un tā detaļas — precīzākas. [-2] – [±0] – [+2] |
|  Saturation | Pielāgojiet krāsu piesātinājumu. Lielāks piesātinājums attēlu krāsu padara dzīvīgāku. [-2] – [±0] – [+2] |
|  Gradation | Pielāgojiet krāsu spilgtumu un ēnojumu. Veidojiet attēlu izskatu atbilstoši iecerētajam, piemēram, paspilgtinot visu attēlu. [Shadow Adj] Sadala attēlu detalizētās zonās un katrai zonai atsevišķi noregulē spilgtumu. Tas ir efektīvi attēliem ar liela kontrasta zonām, kurās baltā krāsa izskatās pārāk gaiša vai melnā krāsa izskatās pārāk tumša. [Gradation Normal]: Optimāls ēnojums. Ieteicams vairumā gadījumu. [Gradation High Key]: Izmanto toni, kas piemērots spilgtam objektam. [Gradation Low Key]: Izmanto tumšam objektam piemērotu toni. |
| Effect Effect | Iestatiet režīma i-Piesātinājums intensitāti. [Effect: Low]: Pievieno attēliem zemas pakāpes efektu. [Effect: Standard]: Pievieno attēliem efektu pakāpē, kas ir starp „zems” un „augsts”. [Effect: High]: Pievieno attēliem augstas pakāpes efektu. |

| | |
|--------------------------------------|--|
| Filter Color Filter | <p>Monotoniem attēla režīmiem var pievienot krāsu filtra efektus. Atkarībā no objekta krāsas krāsu filtra efekti objektus var padarīt gaišākus vai palielināt to kontrastu. Oranža krāsa piešķir lielāku kontrastu nekā dzeltena krāsa, savukārt sarkana krāsa kontrastē vairāk nekā oranža krāsa. Zaļa krāsa ir laba izvēle, fotografējot portretus u.tml.</p> <p>[N:None]: Nav filtra efekta.</p> <p>[Ye:Yellow]: Atveido skaidri norobežotus baltus mākoņus un dabiski zilās debesis.</p> <p>[Or:Orange]: Nedaudz izceļ zilās debesis vai saulrieta gaismu.</p> <p>[R:Red]: Vēl vairāk izceļ zilās debesis vai rudenīgas krāsas dabā.</p> <p>[G:Green]: Portretos piešķir siltumu ādas toniņiem. Zaļais filtrs arī izceļ sarkanos lūpu krāsas toniņus.</p> |
| Color Monochrome Color | <p>Fotografējot monotonā attēla režīmos, piešķiriet attēliem nokrāsu.</p> <p>[N:Normal]: Izveido parastu melnbaltu attēlu.</p> <p>[S:Sepia]: Uzņemt vienkrāsainus attēlus ar sēpijas tonējumu.</p> <p>[B:Blue]: Uzņemt vienkrāsainus attēlus ar zilu tonējumu.</p> <p>[P:Purple]: Uzņemt vienkrāsainus attēlus ar purpura tonējumu.</p> <p>[G:Green]: Uzņemt vienkrāsainus attēlus ar zaļu tonējumu.</p> |
| 🌿C Picture Mode | <p>Izvēlieties attēla režīmu, kuru vēlaties regulēt, izmantojot opciju [Custom].</p> <p>[i-Enhance], [Vivid], [Natural], [Muted], [Portrait] vai [Monochrome]</p> |
| Color Creator | <p>Lai regulētu nokrāsu, pagrieziet priekšējo ripu. Lai regulētu piesātinājumu, pagrieziet aizmugurējo ripu. Nospiediet un turiet pogu , lai atiestatītu noklusējuma vērtības.</p> |
| Add Effects | <p>Pievienojiet mākslas filtram efektus. Efekti, kurus var pievienot, ir dažādi atkarībā no mākslas filtra. Dažiem mākslas filtriem var pielāgot Krāsu filtru un Melnbalto filtru.</p> |
| Color Partial Color | <p>Atlasa mākslas filtra „daļējo krāsu”.</p> |

- Mākslas filtri tiek piešķirti tikai JPEG kopijai. Attēla kvalitāte automātiski tiek nomainīta no [RAW] uz [RAW+JPEG].
- ⓘ Atkarībā no ainas dažu iestatījumu efekts var nebūt redzams, savukārt citos gadījumos tonu pārejas var būt nevienmērīgas vai attēls var izskatīties „graudains”.
- 👉 Varat izvēlēties, vai parādīt vai paslēpt katru attēla režīmu, izmantojot izvēlni  Picture Mode Settings (151. lpp.).

■ Attēla režīma iestatīšana

- 1 Izvēlnē atlasiet [Picture Mode].
- 2 Atlasiet opciju, izmantojot Δ ∇ \triangleleft \triangleright .

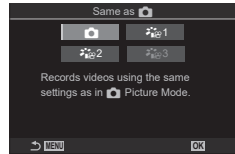

| | |
|-------------|--|
| Same as | Filmas ir ierakstītas, izmantojot to pašu iestatījumu, kā konfigurēts [Picture Mode]. |
| 1 Flat | Filmas tiek ierakstītas, izmantojot žurnāla toņa līkni, kas pielāgota krāsu gradācijas iespējām. |
| 2 OM-Log400 | Filmas tiek ierakstītas, izmantojot žurnāla toņa līkni, lai paplašinātu krāsu gradācijas iespējas. |
| 3 HLG | Filmas tiek uzņemtas ar augstu dinamisko amplitūdu, parādot attēlus, kā tie saskatāmi ar neapbruņotu aci, atskanojot ar saderīgu aprīkojumu. |

- ! [Star icon] 3 HLG] nevar izvēlēties, kad [Video Codec] (146. lpp.) ir iestatīts uz [H.264].
- ! [Camera icon] un [Star icon] 1 Flat] nevar atlasīt, kad [Video Codec] (146. lpp.) ir iestatīts uz [H.265].

To opciju izvēle, kas tiks attēlotas, atlasot attēla režīmu

(Attēla režīma iestat.)

PASMB

Iespējams parādīt tikai tās opcijas, kas nepieciešamas, atlasot attēla režīmu.

- Sīkāku informāciju par attēla režīmiem sk. „Apstrādes iespējas (Attēla režīms / Attēla režīms)” (147. lpp.).

| | |
|---------|--|
| Izvēlne | MENU \Rightarrow \Rightarrow 2. Picture Mode/WB \Rightarrow Picture Mode Settings |
|---------|--|

- 1 Atlasiet to attēla režīmu, kuru vēlaties attēlot, un atzīmējiet to ar ķeksīti (✓).



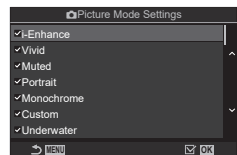

- Atlasiet opciju, izmantojot Δ ∇ , un nospiediet taustiņu \odot , lai blakus tai atzīmētu ķeksīti (✓). Lai noņemtu ķeksīti, vēlreiz nospiediet taustiņu \odot .







Attēla režīma iestatījumu ekrāns

Baltā balanss (BB) nodrošina, ka balti objekti kameras uzņemtajos attēlos izskatās balti. Parasti ir piemērota iespēja [Auto], bet atbilstoši gaismas avotam var izvēlēties arī citas vērtības, ja iespēja [Auto] nevar nodrošināt vajadzīgos rezultātus vai arī vēlaties ieviest savos attēlos iepriekš nodomātas krāsas nianšes.





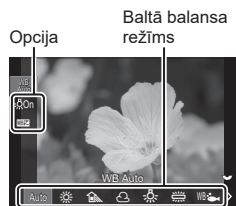

■ Baltā balansa iestatīšana

| | |
|-----------------------|--|
| Super vadības panelis |  ➔ Baltā balanss |
| Izvēlne | MENU ➔  1 ➔ 2. Picture Mode/WB ➔  WB MENU ➔  2 ➔ 2. Picture Mode/WB ➔  WB |

- 1 Atlasiet Baltā balansa režīmu, izmantojot aizmugurējo ripu vai  .
- 2 Lai iestatītu atlasītā attēla režīma detalizētās opcijas, izvēlieties opciju, izmantojot  .



Baltā balansa iestatīšanas ekrāns

| | |
|---|--|
| WBAuto WB Auto | Lielākā daļa parastu ainu (ainas ar objektiem, kas ir balti vai tuvu baltai krāsai) <ul style="list-style-type: none"> • Šis režīms ir ieteicams lielākajā daļā situāciju. • Varat izvēlēties balto balansu, ko izmantot kvēlspuldžu apgaismojumā (156. lpp.). |
|  Sunny 5300K | Saules izgaismotas āra ainas, saulrieti, uguņošana. <ul style="list-style-type: none"> • Krāsu temperatūra iestatīta uz 5300K. |
|  Shadow 7500K | Fotouzņēmumi dienas gaismā ar objektiem, kas atrodas ēnā <ul style="list-style-type: none"> • Krāsu temperatūra iestatīta uz 7500K. |
|  Cloudy 6000K | Fotouzņēmumi dienas gaismā ar mākoņu aizsegtām debesīm <ul style="list-style-type: none"> • Krāsu temperatūra iestatīta uz 6000K. |
|  Incandescent 3000K | Objekti kvēlspuldžu apgaismojumā <ul style="list-style-type: none"> • Krāsu temperatūra iestatīta uz 3000K. |
|  Fluorescent 4000K | Objekti dienasgaismas lampu apgaismojumā <ul style="list-style-type: none"> • Krāsu temperatūra iestatīta uz 4000K. |
| WB  Underwater | Zemūdens fotografēšana |
| WB  WB Flash 5500K | Gaismas avoti, kuru krāsu temperatūra ir līdzīga zibspuldzes radītajam apgaismojumam <ul style="list-style-type: none"> • Krāsu temperatūra iestatīta uz 5500K. |

| | |
|---|---|
|  <p>One-touch WB 1-4</p> | <p>Situācijas, kad vēlaties baltā balansu pielāgot noteiktam objektam.</p> <ul style="list-style-type: none"> • Krāsu temperatūras vērtība tiek noteikta, vadoties pēc balta objekta tādā apgaismojumā, kāds tiks izmantots fotoattēla galējai uzņemšanai (154. lpp.). |
| <p>CWB Pielāgots baltā balanss</p> | <p>Situācijas, kurās varat noteikt piemēroto krāsu temperatūru</p> <ul style="list-style-type: none"> • Izvēlieties krāsu temperatūru. |

■ Katra Baltā balansu režīma baltā balansu precīza regulēšana

Iespējams pierēgulēt baltā balansu iestatījumus. Pielāgojumus var veikt atsevišķi.

1 Konfigurēt opcijas.

- Nospiediet $\Delta \nabla$ Baltā balansu iestatījumu ekrānā (152. lpp.), lai izvēlētos regulējamo opciju.



| | |
|--|---|
| <p>WB AUTO Keep Warm Color (tikai izmantojot automātisko baltā balansu)</p> | <p>[Off]: Fotokamera slāpē siltos toņus, ko rada kvēlspuldzes apgaismojums, kad tiek izmantots automātiskais baltā balanss. [On]: Fotokamera saglabā siltos toņus, ko rada kvēlspuldzes apgaismojums, kad tiek izmantots automātiskais baltā balanss.</p> |
| <p>WBZ (Baltā balansu kompensācija)</p> | <p>Izmantojiet priekšējo ripu vai $\triangleleft \triangleright$, lai regulētu „oranžo-zilo” asi. Tuvinot norādi (⊕) atzīmei A, tiek pievienota sarkanā nokrāsa, bet, tuvinot to atzīmei B, tiek pievienota zilā nokrāsa. Izmantojiet aizmugurējo ripu vai $\Delta \nabla$, lai pielāgotu (zaļo–madžentas) asi. Tuvinot norādi (⊕) atzīmei G, tiek pievienota zaļā nokrāsa, bet, tuvinot to atzīmei M, tiek pievienota madžentas nokrāsa. Korekcijas tiks atiestatītas, turot nospiestu \odot pogu. Varat regulēt iestatījumus visiem baltā balansu režīmiem vienlaicīgi.  [All WBZ] (155. lpp.)</p> |
| <p>Kelvin (tikai pielāgotam Baltā balansam)</p> | <p>Varat iestatīt krāsas temperatūru. [2000K] - [14000K]</p> |

 Kad **WBZ** (Baltā balansu kompensācija) ir pabeigta, pie Baltā balansu režīma ikonā parādīsies atzīme (*).

■ Viena pieskāriena baltā balanss

Izmēriet balto balansu, kad rējot papīra lapu vai citu baltu objektu apgaismojumā, kas tiks izmantots galīgajā fotozņēmumā. Izmantojiet šo iespēju, lai precīzi regulētu baltā balansu gadījumos, kad neizdodas nepieciešamo rezultātu panākt ar baltā balans kompensāciju vai priekšiestatītajām baltā balans opcijām, piemēram, ☀️ (saulains) vai ☁️ (mākoņains). Fotokamera saglabā izmērīto vērtību, lai to pēc vajadzības varētu atkal ielādēt.

Fotografēšanas un filmēšanas iestatījumus var saglabāt atsevišķi.

- 1 Pēc [☑️1], [☑️2], [☑️3] vai [☑️4] atlases (viena pieskāriena baltā balanss 1, 2, 3 vai 4) Baltā balans iestatīšanas ekrānā nospiediet **OK** pogu un pēc tam **INFO** pogu.
- 2 Atlasiet [☑️Set].
- 3 Nofotografējiet gabaliņu bezkrāsaina (balta vai pelēka) papīra.
 - Kad rējiet papīra gabalu tā, lai tas aizpildītu ekrānu. Pārbaudiet, vai uz to nekrīt ēnas.
 - Nospiediet pogu **INFO**.
 - Tiek parādīts viena pieskāriena baltā balans ekrāns.
- 4 Atlasiet [Yes] un nospiediet taustiņu **OK**.
 - Jaunā vērtība tiek saglabāta kā iepriekš iestatīta baltā balans iespēja.
 - Jaunā vērtība tiek saglabāta, līdz atkārtoti tiek izmērīts viena pieskāriena baltā balanss. Izslēdzot fotokameru, dati netiks izdzēsti.

Baltā balans eksponometrija ar ātrā baltā balansu pogu (☑️)

Piešķirot funkciju [☑️] pogai, vadības elementu var izmantot, lai mērītu balto balansu. Pēc noklusējuma fotoattēlu uzņemšanas laikā baltā balans mērīšanai var izmantot pogu [☑️]. Lai mērītu balto balansu filmēšanas laikā, vispirms ātrā baltā balans funkcija jāpiešķir vadības elementam, izmantojot [☑️] Button Function] (210. lpp.).

- 1 Kad rējiet nekrāsotu (balto vai pelēku) papīra gabalu rādījuma centrā.
 - Kad rējiet papīra gabalu tā, lai tas aizpildītu ekrānu. Pārbaudiet, vai uz to nekrīt ēnas.
- 2 Turiet nospiestu pogu, kurai ir piešķirta ātrā baltā balans funkcija, un līdz galam nospiediet aizvara pogu.
 - Ierakstot filmas, nospiediet ātrā baltā balansu pogu, lai turpinātu uz 3. darbību.
 - Tiks parādīts aicinājums izvēlēties viena pieskāriena baltā balans opciju, kas tiks izmantota jaunās vērtības saglabāšanai.

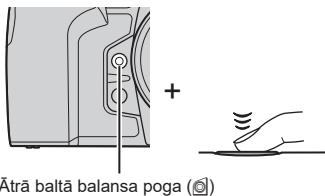

- 3 Iezīmējiet ātrā baltā balans iestatījumu, izmantojot **△ ▽**, un nospiediet **OK** pogu.
 - Jaunā vērtība tiek saglabāta kā atlasītās opcijas vērtība, un fotokamera atgriežas fotografēšanas rādījumā.

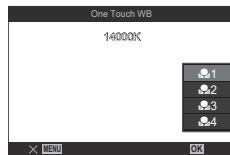

Baltā balansa fiksēšana filmēšanas režīmā

(Pogas funkcija: Fiksēšana)

PASMB

Kad fotokamera ir iestatīta filmēšanas režīmā un baltā balanss ir iestatīts uz [WB Auto], ir iespējams fiksēt baltā balansu, lai novērstu tā izmaiņšanos, pat ja mainās objekts vai gaisma.

🕒 Ir jāpiespīķir funkcija [Lock] pogai, izmantojot [Button Function] (210. lpp.).

| | |
|----------|--|
| Taustiņš | Nospiediet taustiņu, kuram ir piespīķirta funkcija [Lock] |
|----------|--|

Nospiežot pogu, baltā balanss tiek fiksēts ar esošajiem iestatījumiem, un pa kreisi no „Autom. baltā balanss“ parādās „Slēdzene“. Nospiediet pogu vēlreiz, lai atceltu fiksēšanu.



Lock

Baltā balansa precīza regulēšana

(Visi / Visi

PASMB

Visu baltā balansa režīmu baltā balansa precīza regulēšana vienlaicīgi.

| | |
|---------|--|
| Izvēlne | MENU → → 2. Picture Mode/WB → All MENU → → 2. Picture Mode/WB → All |
|---------|--|

| | |
|-------------|---|
| All / All | Izmantojiet priekšējo ripu vai , lai regulētu „oranžo-zilo“ asi. Tuvinot norādi (➔) atzīmei A, tiek pievienota sarkanā nokrāsa, bet, tuvinot to atzīmei B, tiek pievienota zilā nokrāsa. Izmantojiet aizmugurējo ripu vai , lai pielāgotu (zaļo–madžentas) asi. Tuvinot norādi (➔) atzīmei G, tiek pievienota zaļā nokrāsa, bet, tuvinot to atzīmei M, tiek pievienota madžentas nokrāsa. Korekcijas tiks atiestatītas, turot nospīķestu pogu. |
|-------------|---|

🕒 Kad ir pabeigts [Visi] / [Visi], blakus katrai Baltā balansa režīma ikonai parādās atzīme (*).

Kvēlspuldzes silto toņu saglabāšana, fotografējot automātiska baltā balansa režīmā



( **WB AUTO** Saglabāt siltās krāsas / ( **WB AUTO** Saglabāt siltās krāsas)

PASMB 

Izvēlieties, kā fotokamera pielāgo balto balansu attēliem, kuri uzņemti kvēlspuldzes apgaismojumā, izmantojot automātisku baltās krāsas balansu.

| | |
|---------|--|
| Izvēlne | MENU →  1 → 2. Picture Mode/WB →  WB AUTO Keep Warm Color MENU →  2 → 2. Picture Mode/WB →  WB AUTO Keep Warm Color |
|---------|--|

| | |
|------------|---|
| Off | Fotokamera slāpē siltos toņus, ko rada kvēlspuldzes apgaismojums. |
| On | Fotokamera saglabā siltos toņus, ko rada kvēlspuldzes apgaismojums. |



 To var iestatīt arī no Baltā balansa iestatījumu ekrāna.  „Katra Baltā balansa režīma baltā balansa precīza regulēšana“ (153. lpp.).

Zibspuldzes baltā balanss (⚡+Baltā balanss)

PASMB 

Izvēlieties baltā balansu attēliem, kuru uzņemšanai ir izmantota zibspuldze. Tā vietā, lai lietotu zibspuldzes izgaismojumam pielāgotu iestatījumu, varat piešķirt prioritāti vērtībai, kas ir pielāgota fotografēšanai bez zibspuldzes. Izmantojiet šo opciju, lai automātiski pārslēgtos no viena baltā balansa iestatījuma uz citu, kad nākas bieži iespējot un atspējot zibspuldzi.

| | |
|---------|--|
| Izvēlne | MENU →  1 → 2. Picture Mode/WB →  +WB |
|---------|--|

| | |
|--|---|
| Off | Fotokamera izmanto pašreiz izvēlēto baltā balansa vērtību. |
| WBAuto | Fotokamera izmanto automātisko baltā balansu ([WB Auto]). |
| WB  5500K | Fotokamera izmanto zibspuldzes baltā balansu ([WB ]). |



Varat atlasīt formātu, lai nodrošinātu pareizu krāsu atveidi, ja uzņemtie attēli tiek atveidoti monitorā, vai arī izmantojot printeri.

| | |
|---------|--|
| Izvēlne | MENU →  1 → 2. Picture Mode/WB → Color Space |
|---------|--|

| | |
|-----------------|--|
| sRGB | Krāsu apgabals, kura standartu noteikusi starptautiska standartu organizācija. To atbalsta vairums displeju, digitālo kameru un datorprogrammu. Vairumā gadījumu šis ir ieteicamais iestatījums. |
| AdobeRGB | Tas spēj atveidot plašāku krāsu gammu nekā sRGB. Precīza krāsu atveide ir iespējama tikai ar programmatūru un ierīcēm (displejiem, printeriem u.tml.), kas atbalsta šo standartu. Faila nosaukuma sākumā tiek pievienota pasvītra (piem., „_xxx0000.jpg“). |

ⓘ Standarts [AdobeRGB] nav pieejams HDR vai filmas () režīmā, vai attēla režīmam izvēloties mākslas filtru.



Filmās attēla režīmu opciju priekšskatīšana Skata asistents



Displeju var pielāgot vieglākai apskatei, ja ir atlasīts tikai filmām paredzēts attēla režīms ([ 1 Flat] vai [ 2 OM-Log400]) (151. lpp.).

| | |
|---------|--|
| Izvēlne | MENU →  2. Picture Mode/WB →  View Assist |
|---------|--|

| | |
|------------|--|
| On | Pielāgojiet attēlu vieglākai apskatei. Displejā redzami indikatori var mainīt krāsu. |
| Off | Nepielāgojiet attēlu vieglākai apskatei. |

ⓘ Šī opcija ietekmē tikai displeju, nevis filmu failus.

ⓘ Šī opcija netiek lietota, kad fotokamerā tiek demonstrētas filmas, kas ierakstītas, izmantojot iestatījumu [ 1 Flat] vai [ 2 OM-Log400]. Tā netiek lietota arī tad, ja filmas tiek skatītas televizora ekrānā.

 Histogramma (39. lpp.) un zeburas zīmējums (186. lpp.) tiek apstrādāti, pamatojoties uz attēlu, pirms aktivizēts  Skata asistents.

Īpašie fotografēšanas režīmi (Skaitļojošie režīmi)

Fotokamera apvieno attēlus vai apstrādā tos digitāli, lai radītu īpašus efektus, ko nevar panākt normālos fotografēšanas režīmos.

Augstākas izšķirtspējas attēlu fotografēšana (Augstas izšķirtspējas uzņēmums)

PASMB

Fotografējiet ar izšķirtspēju, kas ir lielāka nekā attēlu sensora izšķirtspēja. Fotokamera uzņem vairākus fotoattēlus, pārvietojot attēlu sensoru, un pēc tam apvieno tos vienā augstas izšķirtspējas fotoattēlā. Izmantojiet šo iespēju, lai uzņemtu attēlus ar detaļām, kas parasti nebūtu redzamas pat ar augstu tuvināšanas pakāpi.

Ja ir iespējota Augstas izšķirtspējas uzņemšana, attēla kvalitātes režīmu Augstas izšķirtspējas uzņemšanai var izvēlēties, izmantojot [📷 ↵] (142. lpp.).

| | |
|----------|--|
| Taustiņš | 📷 taustiņš |
| Izvēlne | MENU ➔ Q2 ➔ 1. Computational Modes ➔ High Res Shot |

■ Augstas izšķirtspējas. uzņemšanas iespējošana

- 1 Izmantojiet $\Delta \nabla$, lai atlasītu [High Res Shot], un nospiediet \odot pogu.
- 2 Ar $\triangleleft \triangleright$ atlasiet [On📷] (trijkājis) vai [On📷] (rokas režīms) un nospiediet \odot pogu.

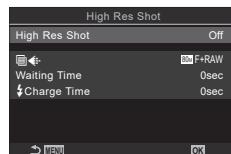

Augstas izšķirtspējas uzņemšanas iestatījumu ekrāns

| | |
|-----|---|
| Off | Atspējota augstas izšķirtspējas uzņemšana. |
| On📷 | Fotografēšana, nostiprinot fotokameru pie statīva. RAW attēls ir ierakstīts 80M (10368 × 7776). |
| On📷 | Fotografēt ar kameru rokās. RAW attēls ir ierakstīts 50M (8160 × 6120). |

3 Displejs atgriežas Augstas izšķirtspējas uzņemšanas iestatījumu ekrānā.

📷 Iestatot ar pogu, varat ieslēgt un izslēgt šo funkciju, izmantojot \square pogu.

Tāpat varat pārslēgties starp [On📷] (trijkājis) un [On📷] (rokas režīms), pagriežot priekšējo vai aizmugurējo ripu, vienlaikus turot nospiestu \square pogu.

■ Augstas izšķirtspējas uzņemšanas konfigurēšana

1 Konfigurēt opcijas.

- Nospiediet taustiņu $\Delta \nabla$, lai atlasītu vienumu, un nospiediet taustiņu OK , lai atvērtu iestatījumu izvēlni.
- Pēc opciju konfigurēšanas nospiediet taustiņu OK , lai atgrieztos Augstas izšķirtspējas uzņemšanas iestatīšanas ekrānā.

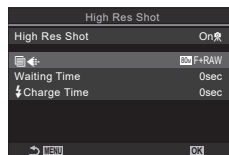

| | |
|---------------------|--|
| | Izvēlieties Augstas izšķirtspējas uzņemšanas attēla kvalitāti (142. lpp.). |
| Waiting Time | Iestatiet, cik ilgi fotokamera nogaida, pirms aizvara pogas atlaišanas pēc tam, kad ir pilnībā nospiesta aizvara poga. Izmantojiet šo iespēju, lai novērstu efektu, ko rada fotokameras izkustēšanās, ko izraisa aizvara pogas nospiešana. |
| Charge Time | Izvēlieties, cik ilgi fotokamera starp uzņēmumiem gaidīs, līdz zibspuldze uzlādējas, kad izmantojat zibspuldzi, kas nav īpaši paredzēta šai fotokamerai. [0,5 s] / [0,2 s] / [0,1 s] / [0 s] |

■ Fotografēšana

1 Nospiediet **MENU** pogu, lai aizvērtu Augstas izšķirtspējas uzņemšanas iestatījumu ekrānu un atgrieztos uz uzņemšanas ekrānu.

- Tiks parādīta ikona . Ikona mirgo, ja fotokamera kustas. Ikona pārstāj mirgot, kad fotokamera nekustas un ir gatava uzņemšanai.
- Kad iespējot augstas izšķirtspējas uzņemšanu, pārbaudiet iestatīto attēla kvalitāti. Attēla kvalitāti var pielāgot super vadības panelī.



Fotokamera gatavojas augstas izšķirtspējas uzņemšanai (mirgo)

2 Fotografējiet.

- Uzņemšana ir pabeigta brīdī, kad displejā pazūd zaļā ikona .
- Kad uzņemšana ir pabeigta, fotokamera automātiski izveido kombinēto attēlu. Šī procesa laikā ir redzams ziņojums.
- Izvēlieties JPEG (80M F, 50M F vai 25M F) un RAW+JPEG režīmu. Ja attēlu kvalitātes iestatījums ir RAW+JPEG, fotokamera saglabā vienu RAW attēlu (ar paplašinājumu „.ORI”) un pēc tam to apvieno ar augstas izšķirtspējas fotouzņēmumu. Pirms kombinēšanas uzņemtos RAW attēlus var apskatīt, izmantojot programmatūras OM Workspace jaunāko versiju.
- ① 80M F un 80M F+RAW nav pieejami, ja kā fotografēšanas režīms ir izvēlēts [On] (rokas režīms).
- ① Funkcijai [Image Stabilizer] automātiski tiek izvēlēts iestatījums [S-IS Off] (138. lpp.), kad ir izvēlēts iestatījums [On] (trijkājis), [S-IS Auto], kad ir izvēlēts iestatījums [On] (rokas režīms).
- ① Maksimālais gaidīšanas laiks [On] (rokas režīms) ir 1 sekunde.
- ① Fotografējot ar tālvadību un zibspuldzi, maksimālais zibspuldzes gaidīšanas laiks ir 4 sekundes un zibspuldzes vadība ir fiksēta režīmā MANUĀLI.

- ① Nav iespējams izmantot šīs funkcijas:
vairākkārtēja eksponēšana, trapeces kompensācija, paketēšana, fokusējumu apvienojums, zivs acs kompensācija un HDR.
- ① Ja [High Res Shot] ir iestatīts uz [On] (trijkājis), [Time Lapse Movie] tiek iestatīta uz [Off].
- ① Ja ir iespējota Augstas izšķirt. uzņ., [Drive] ir iestatīta uz [♥]. Var iestatīt opcijas [♥] 12s (Kluss taimeris 12s), [♥] 2s (Kluss taimeris 2s) un [♥] C (Kluss pielāgots taimeris).
- ① Attēli, kas uzņemti ar mākslas filtru, kas izvēlēts attēla režīmam, tiks ierakstīti režīmā [Natural].
- ① Attēla kvalitāte var samazināties mirgojošu gaismas avotu gaismā, piemēram, dienasgaismas lampu vai LED lampu gaismā.
- ① Ja fotokamera nespēj izveidot kombinēto attēlu izplūduma vai citu faktoru dēļ, tiek ierakstīts tikai pirmais uzņēmums. Ja attēla kvalitāte ir atlasīta kā [JPEG], uzņēmums tiks ierakstīts JPEG formātā, savukārt, atlasot [RAW+JPEG], fotokamera ierakstīs divas kopijas – vienu RAW (.ORF) formātā un otru JPEG formātā.

Aizvara ātruma samazināšana spilgtā apgaismojumā (Tiešā ND uzņemšana)

P A S M B

Fotokamera uzņem vairākas ekspozīcijas un kombinē tās vienā fotoattēlā, kā rezultātā izskatās, ka fotoattēls ir uzņemts, izmantojot mazu aizvara ātrumu.

- Mainot ekspozīcijas kompensāciju vai aizvara ātrumu, tiek atiestatīts [LV Simulation] displejs.

■ Tiešās ND uzņemšanas iespējošana

| | |
|---------|--|
| Izvēlne | MENU → O₂ → 1. Computational Modes → Live ND Shooting |
|---------|--|

- 1 Izmantojiet $\Delta \nabla$, lai atlasītu opciju [Live ND Shooting], un nospiediet pogu \odot .
- 2 Ar $\Delta \nabla$ atlasiet [On] un pēc tam nospiediet taustiņu Q.

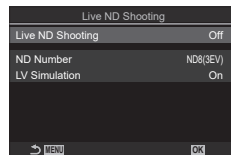

Tiešā ND uzņemšana iestatījumu ekrāns

| | |
|------------|---|
| Off | Attēlus uzņem bez šīs funkcijas lietošanas. |
| On | Attēli tiek uzņemti ar iespējotu lēnu aizvara efektu. |

- 3 Displejs atgriežas Tiešās ND uzņemšanas iestatījumu ekrānā.

■ Tiešās ND uzņemšanas konfigurēšana

1 Konfigurēt opcijas.

- Nospiediet taustiņu $\Delta \nabla$, lai atlasītu vienumu, un nospiediet taustiņu OK , lai atvērtu iestatījumu izvēlni.
- Pēc opciju konfigurēšanas nospiediet taustiņu OK , lai atgrieztos Tiešās ND uzņemšanas iestatīšanas ekrānā.

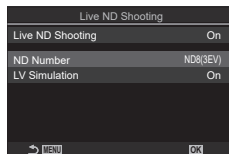

| | |
|----------------------|--|
| ND Number | Izvēlieties ND filtra veidu, ko fotokamera pārveidos par ekspozīcijas vērtību un attiecīgi samazinās ekspozīcijas līmeni. Opcijas ir pieejamas 1 EV iedaļās: [ND2 (1EV)], [ND4 (2EV)], [ND8 (3EV)], [ND16 (4EV)], [ND32 (5EV)], [ND64 (6EV)] |
| LV Simulation | Izvēlieties, vai priekšskatīt atlasītā filtra efektu pie pašreizējā aizvara ātruma. [Off]: izmantojiet standarta fotografēšanas displeju. [On]: displejā tiek rādīti aizvara ātruma efekti. |

■ Fotografēšana

1 Nospiediet **MENU** pogu, lai aizvērtu Tiešās ND uzņemšanas iestatījumu ekrānu un atgrieztos uzņemšanas ekrānā.

- Ja iestatījumam [Live ND Shooting] ir atlasīta opcija [On], tiks sākta fotografēšana ar tiešo ND filtru.
- Ja ir iespējots tiešais ND filtrs, displejā tiek rādīta ikona.
- Lai pārtrauktu fotografēšanu ar tiešo ND filtru, iestatījuma [Live ND Shooting] displejā atlasiet [Off], kā norādīts 2. darbībā.

Tiešā ND uzņemšana



2 Noregulējiet aizvara ātrumu, priekšskatot attēlu displejā.

- Noregulējiet aizvara ātrumu, izmantojot aizmugurējo ripu.
- Ātrākais aizvara ātrums mainās atkarībā no atlasītā tiešā ND filtra.

[ND2 (1EV)]: 1/60 s

[ND16 (4EV)]: 1/8 s

[ND4 (2EV)]: 1/30 s

[ND32 (5EV)]: 1/4 s

[ND8 (3EV)]: 1/15 s



[ND64 (6EV)]: 1/2 s



Aizvara ātrums

- Ja iestatījumam [LV Simulation] ir atlasīta opcija [On], displejā var priekšskatīt aizvara ātruma maiņas rezultātu.
- Lai, izmantojot opciju [LV Simulation], sasniegtie rezultāti būtu līdzīgi galīgajam attēlam, fotokamerai nepieciešams tāds pats ātrums, kāds atlasīts aizvara ātruma iestatījumam.
- Kad pāriet laika ekvivalents izvēlētajam aizvara ātrumam, ikona „Tiešskates“ daļā ir parādīta zaļā krāsā. Kad ikona ir zaļā krāsā, displejs līdzinās galīgajam attēlam.

3 Fotografējiet.

- ⓘ [Frame Rate] Tiešās ND fotografēšanas laikā būs [Normal].
- ⓘ Lielākā iespējamā iestatījuma [ISO] vērtība tiešās ND uzņemšanas laikā ir ISO 800. Tas attiecas arī tad, ja iestatījums [ISO] ir atlasīts kā [Auto].
- ⓘ Nav iespējams izmantot šīs funkcijas:
HDR, augstas izšķirtspējas uzņemšana, vairākkārtēja eksponēšana, trapeces kompensācija, paketēšana, fokusējumu apvienojums, fotografēšana ar intervālu taimeris,  mirgošanas skenēšana, fotografēšana bez mirgošanas un zivs acs kompensācija.
- ⓘ Ja ir iespējota Tiešā ND uzņemšana, [Drive /☺] ir iestatīta uz [▼□]. Var iestatīt opcijas [▼☺12s] (Kluss taimeris 12s), [▼☺2s] (Kluss taimeris 2s) un [▼☺C] (Kluss pielāgots taimeris).
- ⓘ Pretēji fiziskiem ND filtriem tiešais ND filtrs nesamazina attēlu sensora uzvertoto gaismas līmeni, tādēļ ļoti spilgti objekti var tikt pārgaismoti.

Asuma dziļuma palielināšana (Fokusējumu apvienoj.)

PASMB







Apvienojiet vairākus attēlus, lai iegūtu lielāku asuma dziļumu, nekā ir iespējams ar vienu uzņēmumu. Fotokamera uzņem kadru sēriju, kuros fokusa attālums ir gan tuvāk, gan tālāk nekā pašreizējā fokusa pozīcija, un katra uzņēmuma fokusētos apgabalus apvieno vienā attēlā.

Izvēlieties šo iespēju, ja vēlaties, lai fotoattēlos, kas ir uzņemti no neliela attāluma vai ar lielu apertūru (mazu f skaitli), visi objekta apgabali būtu fokusēti. Attēli tiek uzņemti klusajā režīmā, izmantojot elektronisko aizvaru.

- ⓘ Kombinētais attēls tiek ierakstīts JPEG formātā neatkarīgi no tā, kāda attēla kvalitātes opcija ir iestatīta.
- ⓘ Kombinētais attēls ir palielināts par 7 % horizontālā un vertikālā virzienā.
- ⓘ Uzņemšana beidzas, ja pēc fokusējumu apvienošanas sākšanas, nospiežot aizvara pogu līdz galam, tiek regulēts fokuss vai tālummaiņa.
- ⓘ Ja fokusējumu apvienošana neizdodas, fotokamera ieraksta izvēlēto skaitu attēlu, neizveidojot kombinēto attēlu.
- ⓘ Šī opcija ir pieejama tikai ar objektīviem, kas atbalsta fokusējumu apvienošanu. Informāciju par saderīgiem objektīviem skatiet mūsu tīmekļa vietnē.
- ⓘ Attēli, kas uzņemti ar mākslas filtru, kas izvēlēts attēla režīmam, tiek ierakstīti režīmā [Natural].

| | |
|---------|---|
| Izvēlne | MENU → Q2 → 1. Computational Modes → Focus Stacking |
|---------|---|

■ Fokusējumu apvienoj. iespējošana

- 1 Ar   atlasiet [Focus Stacking] un nospiediet pogu .
- 2 Ar   atlasiet [On] un pēc tam nospiediet taustiņu .

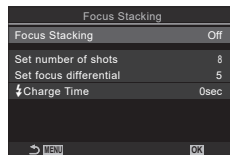

Fokusējumu apvienojumu iestatīšanas ekrāns

| | |
|------------|---|
| Off | Attēlus uzņem bez šīs funkcijas lietošanas. |
| On | Attēli tiek uzņemti ar padziļinātu lauka dziļumu. |

3 Displejs atgriežas Fokusējumu apvienojumu iestatījumu ekrānā.

■ Fokusējumu apvienojuma konfigurēšana

1 Konfigurēt opcijas.

- Nospiediet taustiņu $\Delta \nabla$, lai atlasītu vienumu, un nospiediet taustiņu **OK**, lai atvērtu iestatījumu izvēlni.
- Pēc opciju konfigurēšanas nospiediet taustiņu **OK**, lai atgrieztos Fokusējumu apvienojuma iestatīšanas ekrānā.

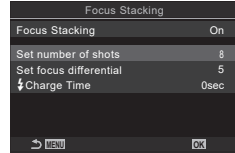

| | |
|-------------------------------|--|
| Set number of shots | Izvēlieties kadru skaitu, kas jāuzņem ar dažādām fokusējuma pozīcijām. [3] – [15] |
| Set focus differential | Izvēlieties apmēru, par kādu fotokamera izmaina fokusu katram uzņēmumam. [1] – [10] |
| ⚡ Charge Time | Izvēlieties, cik ilgi fotokamera starp uzņēmumiem gaidīs, līdz zibspuldze uzlādējas, kad izmantojat zibspuldzi, kas nav īpaši paredzēta šai fotokamerai. [0 s] / [0,1 s] / [0,2 s] / [0,5 s] / [1 s] / [2 s] / [4 s] / [8 s] / [15 s] / [30 s] |

■ Fotografēšana

1 Nospiediet **MENU** pogu, lai aizvērtu Fokusējumu apvienojumu iestatījumu ekrānu un atgrieztos uz uzņemšanas ekrānu.

- Ekrānā parādās .
- Attēla režīms tiek iestatīts uz [Natural].
- Displejā būs redzams rāmis, kas norādīs galīgo griezumumu. Veidojiet kadru tā, lai fotografējams objekts atrastos rāmī.



2 Fotografējiet.

- Kad aizvara poga tiek nospiesta līdz galam, fotokamera automātiski uzņem izvēlēto skaitu kadru.

ⓘ Ja funkcija [Focus Stacking] ir iestatīta uz [On], [Flash Mode] iestatījumos [Silent[♥] Settings] (134. lpp.) ieslēdzas uz [Allow].

ⓘ Iestatītais zibspuldzes sinhronizācijas ātrums ir 1/100 s. Iestatot par ISO 16000 lielāku [ISO] vērtību, zibspuldzes sinhronizācijas ātrums tiek iestatīts uz 1/50 s.

🔊 Lai samazinātu fotokameras kustību radīto izplūdumu, ieteicams izmantot tālvadību (281. lpp.). Iestatījumos [Silent[♥] Settings] (134. lpp.) varat izvēlēties laika periodu, cik ilgi fotokamera nogaida, iekams atbrīvo aizvaru, pēc tam, kad aizvara poga ir nospiesta līdz galam.

HDR (augsta dinamiskā diapazona) attēlu fotografēšana (HDR)

PASMB 

Fotokamera maina ekspozīciju, uzņemot vairākus kadrus, no katra kadra toņu diapazona atlasa vērtību ar augstāko precizitātes līmeni un kadrus kombinē vienā attēlā ar plašu dinamisko diapazonu. Piemēram, ja fotoattēlā ir objekts ar lielu kontrasta līmeni, tiek saglabātas detaļas, kas citā fotografēšanas režīmā netiktu saglabātas ēnojuma un spilgtu laukumu dēļ.

🔔 Lai fotokamera neizkustētos, izmantojiet trijkāji vai veiciet citas darbības.

Izvēlne

MENU ➔ **Q2** ➔ 1. Computational Modes ➔ HDR

| | |
|-----------------|--|
| Off | HDR ir atspējots. |
| HDR1 | Katru reizi, uzņemot fotoattēlu, fotokamera uzņems vairākus kadrus, mainot ekspozīciju un kombinējot tos vienā attēlā. Dabīgākam efektam izvēlieties [HDR1], bet mākslinieciskākam efektam — [HDR2]. • [📷 ISO] tiek fiksēts kā ISO 200. |
| HDR2 | • Aizvara ātrums var būt līdz 4 s ilgs. Fotografēšana ilgs līdz 15 s. • Attēla režīms tiek fiksēts kā [Natural], un krāsu apgabals — [sRGB]. • Kombinētais attēls tiek saglabāts JPEG formātā. Ja attēla kvalitātei ir atlasīta opcija [RAW], fotoattēli tiek ierakstīti RAW + JPEG formātā. |
| 3f 2.0EV | <div style="display: flex; align-items: center; justify-content: center;"> <div style="text-align: center;"> <p>3 f 2,0 EV</p> <hr style="width: 100%;"/> <p>Kadru skaits Ekspozīcijas diapazons</p> </div> </div> |
| 5f 2.0EV | |
| 7f 2.0EV | |
| 3f 3.0EV | |
| 5f 3.0EV | |
| | Katru fotografēšanas reizi, fotokamera mainīs ekspozīciju, uzņemot vairākus kadrus. Kadri netiks kombinēti viena attēla izveidei. Tomēr kadrus var kombinēt, izmantojot datoru vai citu ierīci, kurā ir instalēta HDR programmatūra. |

- Ekrānā parādās „HDR”.

HDR



1 Fotografējiet.

- Fotokamera uzņems atlasīto kadru skaitu katru reizi, kad tiks nospiesta aizvara poga.
- Ja strādājat [HDR1] un [HDR2] režīmā, fotokamera automātiski kombinēs kadrus vienā attēlā.
- Ekspozīcijas kompensācija ir pieejama **P**, **A** un **S** režīmā.

- ⚠ Fotografēšanas laikā displejā vai skatu meklētājā redzamais attēls atšķiras no galīgā HDR attēla.
- ⚠ Ja [HDR1] vai [HDR2] režīmā ir atlasīts mazāks aizvara ātrums, galīgais attēls, iespējams, būs trokšņains.
- ⚠ Ja ir iespējots [HDR1] vai [HDR2], [Drive /☺] ir iestatīta uz [♥□]. Var iestatīt opcijas [♥☺12s] (Kluss taimeris 12s), [♥☺2s] (Kluss taimeris 2s) un [♥☺C] (Kluss pielāgots taimeris).
- ⚠ Nav iespējams izmantot šīs funkcijas:
 - fotografēšana ar zibspuldzi, paketēšana, fokusējumu apvienojums, vairākkārtēja ekspozīcija, fotografēšana ar intervālu taimeru, trapeces kompensācija, tieša ND filtrs un zivs acs korekcija un augstas izšķirtspējas uzņemšana.

Vairākk. ekspozīcijas vienā kadrā (Vairākk. ekspozīcija)

PASMB

Uzņemiet divus kadrus un apvienojiet tos vienā attēlā. Varat arī uzņemt vienu kadru un apvienot to ar iepriekš atmiņas kartē saglabātu attēlu.

Kombinētais attēls tiek ierakstīts ar esošo attēla kvalitātes iestatījumu. Vairākkārtējai ekspozīcijai, kurā tiek iekļauts jau esošs attēls, var izmantot tikai RAW formāta attēlus.

Ja ierakstāt vairākkārtēju ekspozīciju, kad iestatījumam [] ir atlasīta opcija RAW, varat to atlasīt turpmākām vairākkārtējām ekspozīcijām, izmantojot opciju [Pārklājums]. Šī opcija ļauj veidot vairākkārtējas ekspozīcijas, kombinējot trīs vai vairāk fotoattēlus.

Izvēlne **MENU** → → 1. Computational Modes → Multiple Exposure

■ Vairākkārtējas ekspozīcijas iespējošana

- 1 Ar atlasiet funkciju [Multiple Exposure] un nospiediet pogu .
- 2 Ar atlasiet [On] un pēc tam nospiediet taustiņu .

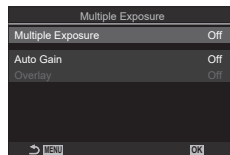

Vairākkārtējas ekspozīcijas iestatījumu ekrāns

| | |
|------------|---|
| Off | Attēlus uzņem bez šīs funkcijas lietošanas. |
| On | izveidot vairākkārtēju ekspozīciju no 2 attēliem. |

- 3 Displejs atgriežas vairākkārtējas ekspozīcijas iestatījumu ekrānā.

■ Vairākkārtējas eksponēšanas konfigurācija

1 Konfigurēt opcijas.

- Nospiediet taustiņu $\Delta \nabla$, lai atlasītu vienumu, un nospiediet taustiņu \odot , lai atvērtu iestatījumu izvēlni.
- Pēc opciju konfigurēšanas nospiediet taustiņu \odot , lai atgrieztos vairākkārtējas eksponēšanas iestatīšanas ekrānā.

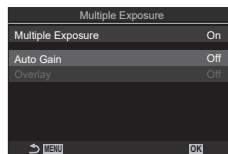

| | |
|------------------|--|
| Auto Gain | [Off]: nemainīt vairākkārtējai ekspozīcijai izmantoto attēlu gaišumu. [On]: samazināt katra vairākkārtējas ekspozīcijas attēla gaišumu par pusi. |
| Overlay | [Off]: izveidot vairākkārtēju ekspozīciju no nākamajiem 2 uzņemtajiem attēliem. [On]: uzņemt vairākkārtēju ekspozīciju, kurā ir iekļauts iepriekš atmiņās kartē saglabāts RAW attēls. <ul style="list-style-type: none">• [Overlay] ir pieejams tikai tad, ja funkcijai [Multiple Exposure] ir atlasīts [On]. |

■ Fotografēšana

1 Nospiediet **MENU** pogu, lai aizvērtu vairākkārtējas eksponēšanas iestatījumu ekrānu un atgrieztos uzņemšanas ekrānā.

- Tiek parādīta ikona \square .











2 Fotografējiet.

- Pirmais kadrs ir redzams kā pārklājums skatam caur objektīvu, kamēr veidojat nākamā kadra kompozīciju.
- Ikona \square kļūst zaļa.
- Parasti vairākkārtējā ekspozīcija tiek izveidota pēc otrā kadra uzņemšanas.
- Nospiežot taustiņu \square , varat atkārtoti uzņemt pirmo kadru.
- Nospiediet taustiņu **MENU** vai taustiņu \blacktriangleright , lai beigtu fotografēt vairākkārtējās ekspozīcijas režīmā.
- Kad vairākkārtējas ekspozīcijas fotografēšana ir beigta, rādījumā pazūd ikona \square

■ Kad ir iestatīts [Overlay]

Ja funkcijai [Overlay] ir atlasīts [On], ir parādīts attēlu saraksts.

- 1 Iezīmējiet attēlu, izmantojot   , un nospiediet taustiņu .
 - Var izvēlēties tikai RAW formāta attēlus.
 - 2 Nospiediet taustiņu **MENU**, lai aizvērtu izvēlni.
 - Tiek parādīta ikona .
 - Atlasītajam attēlam ekrānā ir pārklājums.
 - 3 Fotografējiet.
 - Varat uzņemt papildu attēlus, ar kuriem tiks pārklāts iepriekš izvēlētais fotoattēls.
- ⓘ Fotokamera nepārslēdzas uz enerģijas ekonomēšanas režīmu, kamēr notiek vairākkārtējās ekspozīcijas fotografēšana.
 - ⓘ Vairākkārtējai ekspozīcijai nevar izmantot attēlus, kas ir uzņemti ar citu fotokameru.
 - ⓘ Vairākkārtējai ekspozīcijai nevar izmantot RAW attēlus, kas ir uzņemti augstas izšķirtspējas uzņemšanas laikā.
 - ⓘ Kad funkcijai [Overlay] ir iestatīta opcija [On], attēla izvēles sadaļā tiek parādīti RAW attēli, kas ir apstrādāti, izmantojot fotoattēla uzņemšanas laikā spēkā esošos iestatījumus.
 - ⓘ Pirms pielāgojat fotografēšanas iestatījumus, izejiet no vairākkārtējās ekspozīcijas režīma. Dažus iestatījumus nevar mainīt, kamēr ir ieslēgts vairākkārtējās ekspozīcijas režīms.
 - ⓘ Vairākkārtējās ekspozīcijas fotografēšana tiek pārtraukta, ja pēc pirmā kadra uzņemšanas veicat kādu no šīm darbībām:
 - izslēdzat fotokameru, nospiežat taustiņu  vai **MENU**, ieslēdzat citu uzņemšanas režīmu vai pievienojat jebkāda veida vadus. Vairākkārtēja ekspozīcija tiek atcelta arī tad, kad akumulators izlādējas.
 - ⓘ Funkcijas [Overlay] attēla izvēles rādījumā ir redzamas JPEG kopijas failiem, kas ir uzņemti ar attēla kvalitātes iestatījumu RAW + JPEG.
 - ⓘ Fotografēšana ar kadru apvienošanu ([Live Comp]) nav pieejama režīmā **B**.
 - ⓘ Vairākkārtējās ekspozīcijas režīmā nav pieejamas šādas funkcijas:
 - HDR, paketēšana, fokusējumu apvienošana, fotografēšana ar intervālu taimerī, trapeces kompensācija, tiešais ND filtrs, zivs acs korekcija un augstas izšķirtspējas uzņēmums.
 - ⓘ Attēlus, kas ir uzņemti ar  , iestatījumu RAW, var pārklāt arī apskates laikā.
 -  „Attēlu kombinēšana (Att. pārklāšana)” (205. lpp.)

Digitālā tālummaiņa

(📷) Digitālais telekonvertētājs / (📷) Digitālais telekonvertētājs

PASMB 📷

Šī funkcija kadra vidū izvēlas griezumu, kura izmērs ir vienāds ar attēla kvalitātes iestatījumā izvēlēto izmēru, un tuvina šo apgabalu, līdz tas aizpilda displeju. Rezultātā ir iespējams tuvināt, pārsniedzot objektīva maksimālo fokusa attālumu, kas ir noderīgi gadījumos, kad nav iespējams nomainīt objektīvu vai ir grūti piekļūt tuvāk objektam.

| | |
|--------|---|
| Izvēle | MENU ➔ 2 ➔ 2. Other Shooting Functions ➔ 📷 Digital Tele-converter MENU ➔ 📷 ➔ 1. Basic Settings/Image Quality ➔ 📷 Digital Tele-converter |
|--------|---|

| | |
|------------|--|
| Off | Attēlus uzņem bez šīs funkcijas lietošanas. |
| On | Attēli tiek ierakstīti palielinātā formātā (Fotogrāfijas: 2x, Filmas: 1,4x). |

- Ja ir atlasīts [On], tiek parādīta ikona un, iespējojot tiešskati, tā ir palielināta.
- AF mērķu izmērs („AF mērķa režīma izvēle (AF mērķa režīms)“ (79. lpp.)) palielinās, un skaits samazinās.
- JPEG attēli tiek ierakstīti ar izvēlēto tālummaiņas proporciju. RAW attēlos rāmis parāda tālummaiņas griezumu. Apskates laikā attēlā ir redzams rāmis, kas parādā tālummaiņas griezumu.

Digitālais telepārveidotājs



- ⚠️ Fotografešanas režīmā nevar izmantot turpmāko: vairākkārtēja eksponēšana, trapeces kompens. un zivs acs kompensācija.
- ⚠️ Filmēšanas režīmā šo funkciju nevar izmantot liela ātruma filmu ierakstīšanas laikā.
- ⚠️ Šo funkciju nevar izmantot, kad tiek raidīti HDMI signāli RAW režīmā (184. lpp.).
- ⚠️ Nav iespējams pietuvināt rādījumu (43. lpp., 82. lpp., 104. lpp.), kad ir iespējots [📷] Digital Tele-converter].

Automātiska fotografēšana ar noteiktu laika intervālu

(Uzņemšana ar intervālu)

PASMB 

Varat iestatīt fotokameru automātiskai fotoattēlu uzņemšanai ar noteiktu laika intervālu. Uzņemtos kadrus iespējams arī ierakstīt vienā filmā.

Izvēlne **MENU** → **Ū₂** → 2. Other Shooting Functions → Interval Shooting

■ Uzņemšanas ar intervālu iespējošana

- 1 Izmantojiet $\Delta \nabla$, lai atlasītu opciju [Interval Shooting] un nospiediet OK .
- 2 Ar $\Delta \nabla$ atlasiet [On] un pēc tam nospiediet taustiņu OK .

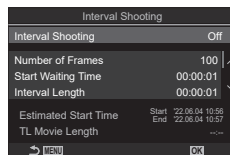

Uzņemšanas ar intervālu iestatījumu ekrāns

| | |
|-----|--|
| Off | Attēlus uzņem bez šīs funkcijas lietošanas. |
| On | Attēli tiek fotografēti ar noteiktu intervālu. |

- 3 Displejs atgriežas uzņemšanas ar intervālu iestatījumu ekrānā.

■ Uzņemšanas ar intervālu konfigurēšana

- 1 Konfigurēt opcijas.
 - Nospiediet taustiņu $\Delta \nabla$, lai atlasītu vienumu, un nospiediet taustiņu OK , lai atvērtu iestatījumu izvēlni.
 - Pēc opciju konfigurēšanas nospiediet taustiņu OK , lai atgrieztos uzņemšanas ar intervālu iestatīšanas ekrānā.

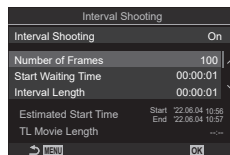

| | |
|--------------------|---|
| Number of Frames | Izvēlieties uzņemamo kadru skaitu. [002] – [9999] |
| Start Waiting Time | Izvēlieties laiku, kuram paejot, fotokamera sāk intervāla taimera fotografēšanu un uzņem pirmo kadru. [0:00:00] – [24:0:00] |
| Interval Length | Izvēlieties laiku, kādu fotokamera pēc fotografēšanas sākšanas ietur starp kadru uzņemšanu. [00:00:01] – [24:00:00] |
| Interval Mode | Izvēlieties, vai piešķirt prioritāti intervāla laikam vai kadru skaitam. [Time Priority] / [Frames Priority] Ja ir atlasīta [Time Priority], vēl var norītēt iepriekšējā uzņemšana, pat ja ir laiks uzņemt nākamo attēlu. Kad atlasītais [Interval Length] ir īss vai izmantojot ilgu ekspozīciju, ierakstīto kadru skaits var būt mazāks par izvēlēto skaitu iestatījumā [Number of Frames]. |

| | |
|---------------------------|---|
| Exposure Smoothing | Izvēlieties, vai izlīdzināt ekspozīcijas iestatījumus visiem kadriem. Ekspozīcijas maiņa būs līdzena laika aiztures filmā. [Off] / [On] |
| Time Lapse Movie | Izvēlieties, vai ierakstīt laika aiztures filmu. [Off] : fotokamera saglabā atsevišķus kadrus, taču neizmanto tos laika aiztures filmas izveidei. [On] : fotokamera ieraksta atsevišķus kadrus un arī izmanto tos laika aiztures filmas izveidei. |
| Movie Settings | Izvēlieties kadru lielumu ([Movie Resolution]) un kadru ātrumu ([Frame Rate]) filmu izveidei ar opciju [Time Lapse Movie]. Izvēlieties kadra izmēru no tālāk norādītajām opcijām. [4K] / [FullHD] / [HD] Izvēlieties kadra skaitu no tālāk norādītajām opcijām. [30k/s] / [15k/s] / [10k/s] / [5k/s] |

- ⓘ Atkarībā no uzņemšanas iestatījumiem var mainīties [Start Waiting Time], [Interval Length] un [Estimated Time]. Izmantojiet tikai kā orientējošas norādes.

■ Fotografēšana



- 1 Nospiediet **MENU** pogu, lai aizvērtu Uzņemšanas ar intervālu iestatījumu ekrānu un atgrieztos uzņemšanas ekrānā.

- Uzņemšanas ekrānā parādās ikona  un atlasītais kadru skaits.

Fotografēšana ar intervālu taimeru



2 Fotografējiet.

- Tiks automātiski uzņemts norādītais kadru skaits.
-  ikona kļūs zaļa, un tiks rādīts atlikušo kadru skaits.
- Fotografēšana ar laika aizturi tiks atcelta, ja tiek lietota: režīmu ripa, taustiņš **MENU**, taustiņš , objektīva atbrīvošanas taustiņš vai savienojums ar datoru, izmantojot USB kabeli.
- Intervāla taimera fotografēšana tiek pārtraukta, ja fotokamera tiek izslēgta.
- ⓘ Kadri tiek uzņemti arī tad, ja pēc AF (Automātiskais fokuss) darbības attēls nav fokusā. Ja vēlaties labot fokusa pozīciju, fotografējiet režīmā MF (Manuālais fokuss).
- ⓘ [Image Review] (44. lpp.) ir fiksēts 0,5 sekundēm.
- ⓘ Ja laiks līdz fotouzņēmumam vai intervāls starp fotouzņēmumiem tiek iestatīts uz 1 minūti un 31 sekundi vai ilgāk, displejs tiks aptumšots un kamera pārslēgsies miega režīmā, ja ar to netiek veiktas nekādas darbības 1 minūti. Kamera un displejs automātiski vēlreiz aktivizēsies 10 sekundes pirms attēla uzņemšanas, un to var aktivizēt manuāli, nospiežot aizvara pogu.
- ⓘ Kamera automātiski [C-AF] un [C-AF+TR] vietā atlasa [S-AF] AF režīmam (74. lpp.) un [C-AF MF] un [C-AF+TR MF] vietā atlasa [S-AF MF].
- ⓘ Ja kā AF režīms tiek atlasīts , fokusējiet, lai uzsāktu uzņemšanu, pēc tam bloķējiet fokusu un sāciet ierakstīt.
- ⓘ Kad notiek fotografēšana ar laika intervālu, skārienu darbības ir atspējotas.

- ⚠ Fotografēšanu ar laika intervālu nevar lietot kopā ar HDR, paketēšanu, fokusējumu apvienojumu vai vairākkārtēju eksponēšanu, HDR vai tiešo ND filtru.
- ⚠ Ja zibspuldzes uzlādes laiks ir ilgāks nekā laika intervāls starp fotouzņēmumiem, zibspuldze nedarbosies.
- ⚠ Ja iestatījumam [Number of Frames] atlasīts 1000 vai lielāks skaitlis, [Time Lapse Movie] būs iestatīta uz [Off].
- ⚠ Ja [High Res Shot] ir iestatīts uz [On] (trijkājis), [Time Lapse Movie] tiek iestatīta uz [Off].
- ⚠ Ja kāds no attēliem netiks pareizi ierakstīts, laika aiztures filma netiks izveidota.
- ⚠ Ja kartē nepietiek vietas, laika aiztures filma netiks ierakstīta.
- ⚠ Ja akumulatorā nebūs palicis pietiekami daudz enerģijas, fotoattēlu uzņemšana var tikt pārtraukta pusē. Izmantojiet pietiekami uzlādētu bateriju vai pievienojiet komplektācijā iekļauto USB-AC adapteri (18. lpp.) vai mobilo bateriju, kas atbilst USB-PD standartam, fotokamerai uzņemšanas laikā.

Trapeces korekcija un perspektīvas kontrole (Trapeces kompens.)

PASMB

Trapeces kropļojumu, ko izraisa objektīva fokusa attālums un attālums līdz objektam, var koriģēt vai pastiprināt, lai radītu samākslotus perspektīvas efektus. Trapeces kompensāciju var priekšskatīt displejā uzņemšanas laikā. Koriģētais attēls tiek izveidots no mazāka griezuma, kas nedaudz palielina faktisko tuvināšanas proporciju.

| | |
|------------|--|
| Izvēlne | MENU ➔ Q2 ➔ 2. Other Shooting Functions ➔ Keystone Comp. |
| Off | Attēlus uzņem bez šīs funkcijas lietošanas. |
| On | Attēlus uzņem ar aktivizētu trapeces kompensāciju. |

- Kad atlasāt [On], tiek parādīta ikona  un monitorā parādās slīdņi. Trapeces kompensācija

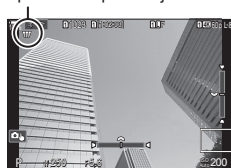



1 Kadrējiet uzņēmumu un regulējiet trapeces kompensāciju, kamēr vērojat objektu displejā.

- Pagrieziet priekšējo ripu, lai regulētu horizontālā virzienā, un aizmugurējo ripu, lai regulētu vertikālā virzienā.
- Izmantojiet Δ ∇ \langle \rangle , lai novietotu griezumu. Bultiņa (Δ) parāda virzienu, kurā ir iespējams pārvietot griezumu.
- Lai atceltu izmaiņas, nospiediet un turiet taustiņu \odot .

2 Lai regulētu apertūru, aizvara ātrumu un citus uzņemšanas iestatījumus, nospiediet taustiņu **INFO**.

- Tiks parādīti ierastie uzņemšanas indikatori.
- Kad trapeces kompensācija ir iespējota, ir redzama ikona . Ikona ir zaļā krāsā, ja trapeces kompensācijas iestatījumi ir izmainīti.
- Lai atgrieztos 1. darbības trapeces kompensācijas rādījumā, vairākkārt nospiediet pogu **INFO**.

3 Fotografējiet.

- ⚠ Atkarībā no kompensācijas apjoma attēli var izskatīties „graudaini”. Kompensācijas apjoms nosaka arī attēla palielinājumu pēc apgriešanas un to, vai griezuma rāmi varēs pārvietot.
- ⚠ Atkarībā no kompensācijas apjoma var nebūt iespējams pārvietot griezumu.
- ⚠ Atkarībā no kompensācijas apjoma izvēlētais AF mērķis var nebūt redzams displejā. Ja AF mērķis ir ārpus rāmja, ikona , , \leftarrow vai \rightarrow displejā parāda, kurā virzienā tas atrodas.

- ⓘ Attēli, kas ir uzņemti ar attēla kvalitātes iestatījumu [RAW], tiek ierakstīti RAW + JPEG formātā.
- ⓘ Nav iespējams izmantot šīs funkcijas:
 - fotografēšana ar tiešo kombinēšanu, sērijveida fotografēšana, paketēšana, fokusējumu apvienojums, HDR, vairākkārtēja ekspozīcija, tiešais ND filtrs, zivsacs korekcija, digitālais telepārveidotājs, filmu ierakstīšana, AF režīmi [C-AF], [C-AF MF], [C-AF+TR] un [C-AF+TR MF], mākslas filtru attēla režīmi, pielāgotais taimeris un augstas izšķirtspējas uzņemšana.
- ⓘ Objektīvu pārveidotāji var nesniegt vēlamo rezultātu.
- ⓘ Gādājiet, lai sadaļā [Image Stabilizer] būtu norādīti to objektīvu dati, kas nav daļa no Four Thirds vai Micro Four Thirds sērijas (138. lpp.).
Ja tas ir iespējams, trapeces kompensāciju veic atbilstoši fokusa attālumam, kas ir norādīts sadaļā [Image Stabilizer] (138. lpp.) vai [Lens Info Settings] (248. lpp.).

Zivsacs kropļojuma korekcija (Zivs acs kompensāc.)







P A S M B

Izlabojiet kropļojumu, ko izraisa zivsacs objektīvi, lai attēli izskatītos kā uzņemti ar platleņķa kameru. Izvēlei ir pieejamas trīs korekcijas pakāpes. Pēc izvēles varat arī vienlaikus iespējot zem ūdens uzņemtu attēlu korekciju.

- Šī iespēja ir pieejama tikai saderīgām zivsacs lēcām.
No 2022. gada februāra to var izmantot ar objektīvu M.ZUIKO DIGITAL ED 8mm F1.8 Fisheye PRO.

■ Zivs acs kompensācijas iespējošana

| | |
|---------|---|
| Izvēlne | MENU →  2. Other Shooting Functions → Fisheye Compensation |
|---------|---|

- 1 Ar   atlasiet funkciju [Fisheye Compensation] un nospiediet pogu .
- 2 Ar   atlasiet [On] un pēc tam nospiediet taustiņu .



Zivs acs kompensāc. iestatījumu ekrāns

| | |
|-----|--|
| Off | Attēlus uzņem bez šīs funkcijas lietošanas. |
| On | Attēlus uzņem ar aktivizētu zivs acs kompensāciju. |

- 3 Displejs atgriežas Zivs acs kompensācijas iestatījumu ekrānā.

■ Zivs acs kompensācijas konfigurēšana

1 Konfigurēt opcijas.

- Nospiediet taustiņu $\Delta \nabla$, lai atlasītu vienumu, un nospiediet taustiņu \odot , lai atvērtu iestatījumu izvēlni.
- Pēc opciju konfigurēšanas nospiediet taustiņu \odot , lai atgrieztos Tiešās ND uzņemšanas iestatīšanas ekrānā.



| | |
|-------------------|---|
| Angle | Kad tiek veikta zivsacs korekcija, attēls tiek apgriezts, lai novērstu melnus apgabalus. Izvēlei ir pieejamas trīs griezumu opcijas. [1] / [2] / [3] |
| Correction | Izvēlieties, vai papildus korekcijai ar opciju [Angle] korigēt arī kroplojumu fotoattēlos, kas uzņemti zem ūdens. [Off] / [On] |

■ Fotografēšana

1 Nospiediet **MENU** pogu, lai aizvērtu Zivs acs apvienojumu iestatījumu ekrānu un atgrieztos uz uzņemšanas ekrānu.

- Kad zivsacs kompensācija ir iespējota, kopā ar izvēlēto griezumu tiek parādīta ikona Ⓜ .

Zivsacs kompensācija



2 Fotografējiet.

- ① Fotoattēli, kas uzņemti ar attēla kvalitātes iestatījumu [RAW], tiek ierakstīti RAW + JPEG formātā. Zivsacs kompensācija netiek piemērota RAW attēlam.
- ① Zivsacs kompensācijas rādījumā nav pieejama fokusa iezīmēšana.
- ① AF mērķi var atlasīt tikai [\blacksquare]Viena un [\blacksquare]Maza mērķa režīmā.
- ① Nav iespējams izmantot šīs funkcijas:
fotografēšana ar tiešo kombinēšanu, sērijveida fotografēšana, brakētēšana, fokusējumu apvienojums, HDR, vairākkārtēja ekspozīcija, tiešais ND filtrs, trapeces kompensācija, digitālais telepārveidotājs, filmu ierakstīšana, automātiskās fokusēšanas režīmi [C-AF], [C-AF **MF**], [C-AF+TR] un [C-AF+TR **MF**], mākslas filtra attēla režīmi, pielāgotais taimeris un augstas izšķirtspējas uzņemšana.

BULB/LAIKA/KOMP. iestatījumu konfigurēšana



(BULB/LAIKA/KOMP. iestat.)

PASMB 

Iestatiet vienumus, kas saistīti ar bulb/laika/komp. fotografēšanu.

| | |
|---------|--|
| Izvēlne | MENU →  → 2. Other Shooting Functions → BULB/TIME/COMP Settings |
|---------|--|

1 Konfigurēt opcijas.

- Nospiediet taustiņu  , lai atlasītu vienumu, un nospiediet taustiņu , lai atvērtu iestatījumu izvēlni.

| BULB/TIME/COMP Settings | |
|-------------------------|--------|
| Bulb/Time Focusing | On |
| Bulb/Time Timer | 8min |
| Live Composite Timer | 3h |
| Bulb/Time Monitor | -7 |
| Live Bulb | Off |
| Live Time | 0.5sec |
| Composite Settings | 1/2sec |

| | |
|-----------------------------|---|
| Bulb/Time Focusing | Iespējo manuālo fokusu B (bulb) režīmā. Varat uzņemt attēlus, izmantojot tādas metodes kā neskaids objekts ekspozīcijas laikā vai fokusēšana ekspozīcijas beigās. [Off]: Atspējo manuālo fokusu ekspozīcijas laikā. [On]: Iespējo manuālo fokusu ekspozīcijas laikā. |
| Bulb/Time Timer | Norādiet maksimālo ilgumu fotografēšanai bulb/laika režīmā. [30min] / [25min] / [20min] / [15min] / [8min] / [4min] / [2min] / [1min] |
| Live Composite Timer | Norādiet maksimālo ilgumu fotografēšanai tiešās kombinēšanas režīmā. [6h] / [5h] / [4h] / [3h] / [2h] / [1h] / [30min] / [25min] / [20min] / [15min] / [8min] / [4min] |
| Bulb/Time Monitor | Iestatiet displeja gaišumu B (bulb) režīmā. [-7] – [±0] – [+7] |
| Live Bulb | Izvēlieties bulb fotografēšanas laikā izmantojamo attēlu rādīšanas intervālu. Atjaunināšanas reižu skaits ir ierobežots. Izvēlieties iespēju [Off], lai deaktivizētu ekrānu. [60s] / [30s] / [15s] / [8s] / [4s] / [2s] / [1s] / [0,5s] / [Off] |
| Live Time | Izvēlieties laika fotografēšanas laikā izmantojamo attēlu rādīšanas intervālu. Atjaunināšanas reižu skaits ir ierobežots. Izvēlieties iespēju [Off], lai deaktivizētu ekrānu. [60s] / [30s] / [15s] / [8s] / [4s] / [2s] / [1s] / [0,5s] / [Off] |
| Composite Settings | Iestatiet ekspozīcijas laiku kā atskaites punktu kombinētajai fotografēšanai. [60s] / [50s] / [40s] / [30s] / [25s] / [20s] / [15s] / [13s] / [10s] / [8s] / [6s] / [5s] / [4s] / [3,2s] / [2,5s] / [2s] / [1,6s] / [1,3s] / [1s] / [1/1,3s] / [1/1,6s] / [1/2s] |

4

Filmēšanas iestatījumi

Sērijveida fotografēšana ar dažādu ekspozīciju (AE paketēšana)

PASMB 



Uzņemt vairāku attēlu sēriju ar mainīgu ekspozīciju. Varat izvēlēties izmaiņu apmēru un attēlu skaitu. Fotokamera veic sērijveida fotografēšanu ar dažādiem ekspozīcijas iestatījumiem. Fotokamera uzņem attēlus, kamēr turat aizvara pogu nospiestu līdz galam, un beidz uzņemšanu, kad ir sasniegts iestatītais attēlu skaits.

| | |
|---------|--|
| Izvēlne | MENU →  → 3. Bracketing → AE BKT |
|---------|--|

| | |
|-----------------|---|
| Off | Attēlus uzņem bez šīs funkcijas lietošanas. |
| 3f 0.3EV | 3 attēli tiek uzņemti ar 0,3 EV paketēšanu. |
| 3f 0.5EV | 3 attēli tiek uzņemti ar 0,5 EV paketēšanu. |
| 3f 0.7EV | 3 attēli tiek uzņemti ar 0,7 EV paketēšanu. |
| 3f 1.0EV | 3 attēli tiek uzņemti ar 1,0 EV paketēšanu. |
| 5f 0.3EV | 5 attēli tiek uzņemti ar 0,3 EV paketēšanu. |
| 5f 0.5EV | 5 attēli tiek uzņemti ar 0,5 EV paketēšanu. |
| 5f 0.7EV | 5 attēli tiek uzņemti ar 0,7 EV paketēšanu. |
| 5f 1.0EV | 5 attēli tiek uzņemti ar 1,0 EV paketēšanu. |
| 7f 0.3EV | 7 attēli tiek uzņemti ar 0,3 EV paketēšanu. |
| 7f 0.5EV | 7 attēli tiek uzņemti ar 0,5 EV paketēšanu. |
| 7f 0.7EV | 7 attēli tiek uzņemti ar 0,7 EV paketēšanu. |

Displejā ir redzama zaļa ikona „Paketēšana“, līdz ir uzņemti visi paketēšanas sērijas attēli. Pirmais attēls tiek uzņemts ar esošajiem ekspozīcijas iestatījumiem, pēc tam seko attēli ar samazinātu ekspozīciju un visbeidzot attēli ar palielinātu ekspozīciju.

Ekspozīcijas variēšanai izmantotie iestatījumi mainās atkarībā no fotografēšanas režīma.

| | |
|--|---|
| P (programmas AE) | Gan apertūra, gan aizvara ātrums |
| A (apertūras prioritātes autoekspozīcija) | Aizvara ātrums |
| S (aizvara prioritātes autoekspozīcija) | apertūra |
| M (manuāli) | <ul style="list-style-type: none"> Aizvara ātrums (ja  ISO nav iestatīts uz [Auto]) ISO jutība (ja  ISO ir iestatīts uz [Auto]) |

- Ja pirms uzņemšanas sākšanas tiek iespējota ekspozīcijas kompensācija, fotokamera maina ekspozīciju, izmantojot esošo vērtību kā atsaucis vērtību.
 - Izmainot iestatījumam [EV Step] (109. lpp.) iestatīto opciju, mainās pieejamās paketēšanas apmēra opcijas.
- ⓘ Ekspozīcijas paketēšanu nevar izmantot kopā ar zibspuldzes braketēšanas (177. lpp.) un fokusējuma braketēšanas (180. lpp.) funkciju.

Fotografēšana ar dažādu baltā balansu (Baltā balansu paketēšana)

PASMB 

Fotokamera ieraksta attēlu sēriju ar mainīgu baltā balansu. Varat izvēlēties krāsu asi un paketēšanas apmēru.

Uzņemšana beidzas, kad ir uzņemts viens attēls. Kad aizvara poga tiek nospiesta līdz galam, fotokamera uzņem vienu attēlu, automātiski apstrādā to un ieraksta attēlus.

| | |
|---------|--|
| Izvēlne | MENU → Q2 → 3. Bracketing → WB BKT |
|---------|--|

| | |
|------------|--|
| A-B | Atlasiet paketēšanas apmēru A-B (oranža–zila) asij. [Off] / [3f 2Step] / [3f 4Step] / [3f 6Step] |
| G-M | Atlasiet paketēšanas apmēru G-M (zaļš–madženta) asij. [Off] / [3f 2Step] / [3f 4Step] / [3f 6Step] |

Katrai krāsu asij var izveidot trīs attēlus.

Pirmā attēla kopija tiek ierakstīta ar esošajiem baltā balansu iestatījumiem, otrā — ar negatīvu kompensēšanas vērtību, bet trešā — ar pozitīvu vērtību.

- Ja pirms uzņemšanas sākuma tiek iespējota baltā balansu precīza regulēšana, fotokamera maina baltā balansu, izmantojot esošo vērtību kā atsaucē vērtību.

⚠ Baltā balansu paketēšanu nevar izmantot kopā ar mākslas filtru paketēšanu (179. lpp.) un fokusējuma braketēšanas (180. lpp.) funkciju.

Fotografēšana ar dažādu zibspuldzes līmeni (FL paketēšana)

PASMB 

Fotokamera ieraksta attēlu sēriju ar mainīgu zibspuldzes pakāpi (jaudu). Varat izvēlēties variāciju apmēru. Ikreiz, kad nospiežat aizvara pogu līdz galam, fotokamera uzņem attēlu ar citu zibspuldzes pakāpi. Paketēšana beidzas, kad ir sasniegts vēlāmais attēlu skaits. Sērijveida fotografēšanas režīmos fotokamera uzņem attēlus, kamēr turat aizvara pogu nospiestu līdz galam, un beidz uzņemšanu, kad ir sasniegts vēlāmais attēlu skaits.

| | |
|---------|--|
| Izvēlne | MENU → Q2 → 3. Bracketing → FL BKT |
|---------|--|

| | |
|-----------------|---|
| Off | Attēlus uzņem bez šīs funkcijas lietošanas. |
| 3f 0.3EV | 3 attēli tiek uzņemti ar 0,3 EV paketēšanu. |
| 3f 0.5EV | 3 attēli tiek uzņemti ar 0,5 EV paketēšanu. |
| 3f 0.7EV | 3 attēli tiek uzņemti ar 0,7 EV paketēšanu. |
| 3f 1.0EV | 3 attēli tiek uzņemti ar 1,0 EV paketēšanu. |

displejā ir redzama zaļa ikona „Paketēšana“, līdz ir uzņemti visi paketēšanas sērijas attēli. Pirmais attēls tiek uzņemts ar esošajiem zibspuldzes iestatījumiem, pēc tam seko attēls ar samazinātu zibspuldzes pakāpi un visbeidzot attēls ar palielinātu zibspuldzes pakāpi.

⚠ Ja izmaināt iestatījumu [EV Step] (109. lpp.), zibspuldzes paketēšanas apmērs arī mainās.

- Ja pirms uzņemšanas sākuma tiek iespējota zibspuldzes kompensācija, fotokamera maina zibspuldzes pakāpi, izmantojot esošo vērtību kā atsaucē vērtību.

⚠ Zibspuldzes paketēšanu nevar izmantot kopā ar ekspozīcijas braketēšanas (176. lpp.) un fokusējuma braketēšanas (180. lpp.) funkciju.

Fotokamera ieraksta attēlu sēriju ar mainīgu ISO jutību. Varat izvēlēties paketēšanas apmēru. Uzņemšana beidzas, kad ir uzņemts viens attēls. Kad aizvara poga tiek nospiesta līdz galam, fotokamera uzņem vienu attēlu, automātiski apstrādā to un ieraksta nepieciešamo skaitu attēlu.

| | |
|---------|---|
| Izvēlne | MENU →  2 → 3. Bracketing → ISO BKT |
|---------|---|

| | |
|-----------------|---|
| Off | Attēlus uzņem bez šīs funkcijas lietošanas. |
| 3f 0.3EV | 3 attēli tiek uzņemti ar 0,3 EV paketēšanu. |
| 3f 0.7EV | 3 attēli tiek uzņemti ar 0,7 EV paketēšanu. |
| 3f 1.0EV | 3 attēli tiek uzņemti ar 1,0 EV paketēšanu. |

Pirmā attēla kopija tiek ierakstīta ar esošo ISO jutības iestatījumu, otrā attēla kopija tiek ierakstīta ar jutību, kas ir samazināta par izvēlēto apmēru, bet trešā kopija — ar ISO jutību palielinātu par izvēlēto apmēru.

- Ja aizvara ātrums vai apertūra ir mainīti, lai izmainītu fotokameras izvēlēto ekspozīciju, fotokamera maina ISO vērtību, izmantojot pašreizējo ekspozīcijas vērtību kā atsaucē vērtību.
- ① Iestatījumam [ ISO-A Upper/Default] izvēlētā maksimālā jutība netiek lietota.
- ① Fotografējot klusajā režīmā, iestatītais zibspuldzes sinhronizācijas ātrums ir 1/50 s.
- ① Mainot iestatījumam [ISO Step] (116. lpp.) iestatīto opciju, netiek mainītas pieejamās paketēšanas apmēra opcijas.
- ① ISO jutības braketēšanu nevar izmantot kopā ar mākslas filtra braketēšanas (179. lpp.) un fokusējuma braketēšanas (180. lpp.) funkciju.

Viena attēla kopiju saglabāšana ar dažādiem izmantotajiem mākslas filtriem

(ART paketēšana)

PASMB 

Izveidojiet vairākas katra attēla versijas, katrai izmantojot citu mākslas filtru (attēla režīms).

■ Filtra paketēšanas iespējošana

Izvēlne **MENU** → **Q2** → 3. Bracketing → ART BKT

- 1 Ar Δ ∇ atlasiet [ART BKT] un nospiediet pogu **OK**.
- 2 Ar Δ ∇ atlasiet [On] un pēc tam nospiediet taustiņu **OK**.

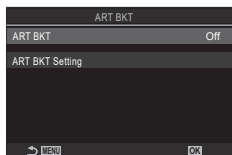

ART BKT iestatījumu ekrāns

| | |
|-----|--|
| Off | Attēlus uzņem bez šīs funkcijas lietošanas. |
| On | Attēlus uzņem ar vairākiem izmantotiem mākslas filtriem. |

- 3 Displejs atgriežas ART BKT iestatījumu ekrānā.

■ Mākslas filtra paketēšanas konfigurēšana.

- 1 Izvēlieties iestatījumu [ART BKT Setting] ART BKT iestatījumu ekrānā un nospiediet pogu **OK**.
- 2 Izvēlieties mākslas filtru, kuru vēlaties izmantot, un atzīmējiet to ar ķeksīti (✓).
 - Atlasiet opciju, izmantojot Δ ∇ , un nospiediet taustiņu **OK**, lai blakus tai atzīmētu ķeksīti (✓).
Lai noņemt ķeksīti, vēlreiz nospiediet taustiņu **OK**.

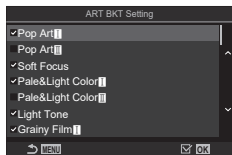

| | |
|----------------------------|--|
| ART BKT iestatījums | Izvēlieties mākslas filtrus, kurus vēlaties izmantot. Tāpat var izvēlēties tādus attēla režīmus kā [Vivid], [Natural] un [Flat]. |
|----------------------------|--|

- ⓘ Ja ir izvēlēts liels izmantojamo mākslas filtru skaits, var paiet ilgāks laiks, iekams attēli pēc uzņemšanas tiek saglabāti.
- ⓘ Mākslas filtru paketēšanu nevar kombinēt ar citu veidu paketēšanu, izņemot ekspozīcijas paketēšanu (176. lpp.) un zibspuldzes paketēšanu (177. lpp.).

■ Fotografēšana

- 1 Nospiediet **MENU** pogu, lai aizvērtu ART BKT iestatījumu ekrānu un atgrieztos uz uzņemšanas ekrānu.
- 2 Kad aizvara poga tiek nospiesta līdz galam, fotokamera uzņem vienu attēlu un automātiski izveido vairākas attēla kopijas, katrai izmantojot citu mākslas filtru.

Attēlu saglabāšana ar dažādām fokusa pozīcijām

(Fokus. paketēšana)

PASMB 

Fotokamera ieraksta attēlu sēriju ar mainīgu fokusu. Varat izvēlēties izmaiņu apmēru un attēlu skaitu. Vsa attēlu sērija tiek uzņemta, kad vienu reizi nospiežat pogu. Ikreiz, kad aizvara poga tiek nospiesta līdz galam, fotokamera uzņem izvēlēto skaitu attēlu, katram uzņēmumam mainot fokusu. Attēli tiek uzņemti klusajā režīmā, izmantojot elektronisko aizvaru.

■ Filtra paketēšanas iespējošana

| | |
|---------|---|
| Izvēlne | MENU → Q2 → 3. Bracketing → Focus BKT |
|---------|---|

- 1 Ar $\Delta \nabla$ atlasiet opciju [Focus BKT], tad nospiediet pogu OK .
- 2 Ar $\Delta \nabla$ atlasiet [On] un pēc tam nospiediet taustiņu OK .

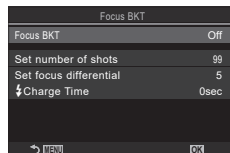

Fokus. paket. iestatīšanas ekrāns

| | |
|-----|---|
| Off | Attēlus uzņem bez šīs funkcijas lietošanas. |
| On | Attēlus uzņem ar dažādu fokusa pozīciju. |

- 3 Displejs atgriežas fokus. paket. iestatījumu ekrānā.

■ Fokusējuma braketēšanas konfigurēšana

- 1 Konfigurēt opcijas.
 - Nospiediet taustiņu $\Delta \nabla$, lai atlasītu vienumu, un nospiediet taustiņu OK , lai atvērtu iestatījumu izvēlni.
 - Pēc opciju konfigurēšanas nospiediet taustiņu OK , lai atgrieztos Fokus. paket. iestatīšanas ekrānā.

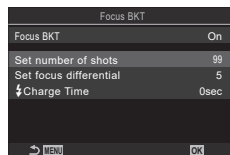

| | |
|------------------------|--|
| Set number of shots | Izvēlieties kadru skaitu, kas jāuzņem ar dažādām fokusējuma pozīcijām. [003] – [999] |
| Set focus differential | Izvēlieties apmēru, par kādu fotokamera izmaina fokusu katram uzņēmumam. [1] – [10] |
| ⚡ Charge Time | Izvēlieties, cik ilgi fotokamera starp uzņēmumiem gaidīs, līdz zibspuldze uzlādējas, kad izmantojat zibspuldzi, kas nav īpaši paredzēta šai fotokamerai. [0 s] / [0,1 s] / [0,2 s] / [0,5 s] / [1 s] / [2 s] / [4 s] / [8 s] / [15 s] / [30 s] |

■ Fotografēšana

- 1 Nospiediet **MENU** pogu, lai aizvērtu Fokus. paket. iestat. ekrānu un atgrieztos uz uzņemšanas ekrānu.
 - 2 Nospiediet aizvara pogu līdz galam.
 - Uzņemšana turpināsies, līdz ir uzņemts izvēlētais kadru skaits.
 - Lai pārtrauktu paketēšanu, vēlreiz nospiediet aizvara pogu līdz galam.
 - Fotokamera maina fokusa attālumu par katram uzņēmumam izvēlēto iestatīto fokusa diferenciāļa apmēru. Uzņemšana tiek pārtraukta, kad fokusa attālums sasniedz bezgalību.
- ⓘ Uzņemšana beidzas, ja paketēšana ir sākusies, nospiežot aizvara pogu līdz galam, un tās laikā tiek regulēts fokuss vai tālummaiņa.
- ⓘ Ja funkcija [Focus BKT] ir iestatīta uz [On [Flash Mode] iestatījumos [Silent[♥] Settings] (134. lpp.) ieslēdzas uz [Allow].
- ⓘ Fokusējumu paketēšana nav pieejama ar Four Thirds sistēmas objektīviem.
- ⓘ Fokusējumu paketēšanu nevar kombinēt ar cita veida paketēšanu.
- ⓘ Iestatītais zibspuldzes sinhronizācijas ātrums ir 1/100 s. Iestatot par ISO 16000 lielāku [📷]ISO vērtību, zibspuldzes sinhronizācijas ātrums tiek iestatīts uz 1/50 s.





Funkcijas, kas ir pieejamas tikai filmēšanas režīmā







Skaņas ierakstīšanas opcijas (Skaņas ierakstīšanas iestatījumi)

PASMB 

Pielāgojiet iestatījumus, kas attiecas uz skaņas ierakstīšanu filmēšanas laikā. Šeit ir pieejami arī iestatījumi, kas attiecas uz pievienotu ārējo mikrofonu vai skaņas ierakstīšanas ierīci.

| | |
|---------|--|
| Izvēlne | MENU →  → 5. Sound Recording/Connection → Sound Recording Settings |
|---------|--|

| | |
|---|--|
| Recording Volume | Regulējiet mikrofona jutību. Iestatiet atsevišķas vērtības iebūvētajam stereo mikrofonam un ārējiem mikrofoniem. [Built-In ]: Regulējiet fotokameras iebūvētā stereo mikrofona jutību. [-10] - [0] - [+10] [MIC ]: Regulējiet mikrofona ligzdai pievienoto ārējo mikrofonu jutību. [-10] - [0] - [+10] |
|  Volume Limiter | Fotokamera nosaka mikrofona ierakstīto skaņu skaļuma ierobežojumu. Izmantojiet šo funkciju, lai automātiski mazinātu to skaņu skaļumu, kuras pārsniedz noteiktu skaļuma līmeni. [Off] : Nenosaka mikrofona ierakstīto skaņu skaļuma ierobežojumu. [On] : Nosaka mikrofona ierakstīto skaņu skaļuma ierobežojumu. |
| Wind Noise Reduction | Samaziniet vēja troksni skaņas ierakstīšanas laikā. [Off] : Nesamazina vēja troksni skaņas ierakstīšanas laikā. [Low] / [Standard] / [High] : Iestata vēja trokšņu mazināšanas pakāpi. |
| Recording Rate | Izvēlieties skaņas ierakstīšanas formātu. [96kHz/24bit] : augsta skaņas kvalitāte. [48kHz/16bit] : standarta skaņas kvalitāte. |
|  Plug-in Power | Pielāgojiet iestatījumus fotokameras lietošanai kopā ar kondensatormikrofoniem un citām ierīcēm, kuras kamera apgādā ar barošanas strāvu. [Off] : Ierīcēm, kurām nav nepieciešama barošana no fotokameras (vispārīga pielietojuma dinamiskie mikrofoni). [On] : Ierīcēm, kurām ir nepieciešama barošana no fotokameras (kondensatormikrofoni). |

-  Skaņa netiek ierakstīta:
ja filmējat liela ātruma vai palēninātas vai paātrinātas filmas, kā arī ja kā attēla režīms ir atlasīta opcija ART 7 /ART 7  (diorāma).
-  Skaņu ir iespējams atskatīt tikai ierīcēs, kuras atbalsta izvēlēto iestatījumam [Recording Rate] atlasīto opciju.
-  Objektīva un fotokameras darbības skaņas var tikt ierakstītas filmā. Lai izvairītos no to ierakstīšanas, samaziniet darbības skaņas, iestatot [AF Mode] (74. lpp.) vietā [S-AF] vai [MF] vai [Pre ], vai pēc iespējas mazāk izmantojot darbības ar fotokameras taustiņiem.

| | |
|---------|--|
| Izvēlne | MENU →  → 5. Sound Recording/Connection → Headphone Volume |
|---------|--|

| | |
|-------------------------|---|
| Headphone Volume | Pielāgojiet skaņas izvades skaļumu uz austiņām. |
|-------------------------|---|

Laika kodi

(Laika koda iestatījumi)

Pielāgojiet laika kodu iestatījumus. Laika kodus izmanto attēlu sinhronizēšanai ar skaņu rediģēšanas laikā un tamlīdzīgiem lietojumiem. Izvēlieties kādu no tālāk norādītajām opcijām.

| | |
|---------|--|
| Izvēlne | MENU →  → 5. Sound Recording/Connection → Time Code Settings |
|---------|--|

| | |
|-----------------------|--|
| Time Code Mode | Izvēlieties laika koda ierakstīšanas iespēju. Izmantojiet laika kodus, ja ir nepieciešama precīza laika noteikšana. [Drop Frame]: DF laika kodi. Laika kods tiek pielāgots, lai kompensētu novirzes no ierakstīšanas laika. [Non-DF]: NDF laika kodi. Laika kods netiek pielāgots, lai kompensētu novirzes no ierakstīšanas laika. |
| Count Up | Izvēlieties laika skaitīšanas posmus. [Rec Run]: Laiks tiek skaitīts tikai ierakstīšanas laikā. [Rec Run]: Laiks tiek skaitīts pastāvīgi, t.sk. laikā, kad nenotiek ierakstīšana vai fotokamera ir izslēgta. |
| Starting Time | Izvēlieties laika koda sākuma laiku. [Reset]: Atiestatīt laika kodu uz 00:00:00 [Manual Input]: Ievada laika kodu manuāli. [Current Time]: Iestata laika kodu uz pašreizējo laiku, kadrs 00. |

- ⓘ Iestatot opciju [Starting Time] uz iestatījumu [Current Time], pārlicinieties, ka fotokamera rāda pašreizējo laiku.  „Fotokameras pulksteņa iestatīšana (⌚ iestatījumi)” (259. lpp.)
- ⓘ Laika kodi netiek ierakstīti liela ātruma filmām (144. lpp.).

Pielāgojiet iestatījumus izvadei uz HDMI ierīcēm. Izvēlei ir pieejamas opcijas, kas ļauj HDMI ierakstītāju vadīt ar fotokameru vai pievienot laika kodu, lai to izmantotu filmu rediģēšanas laikā.

| | |
|--------------------|---|
| Izvēlne | MENU → → 5. Sound Recording/Connection → HDMI Output |
| Output Mode | <p>[Monitor]: HDMI ierīce darbojas kā ārējs monitors. Fotokamera displejā rāda gan attēlus, gan indikatorus. Izvades iestatījumus var regulēt, izmantojot opciju [HDMI Settings] (253. lpp.).</p> <p>[Record]: HDMI ierīce darbojas kā ārējs ierakstītājs. Uz ierīci tiek izvadīti tikai attēli. Kadru lieluma un skaņas iestatījumus var pielāgot, izmantojot fotokameras vadības elementus.</p> <p>[RAW]: Attēli tiek izvadīti uz HDMI ierīci RAW formātā. Attēli netiek ierakstīti fotokameras kartē. Kadru lieluma un skaņas iestatījumus var pielāgot, izmantojot fotokameras vadības elementus.</p> <ul style="list-style-type: none"> Fotokamera darbojas režīmā [Monitor], kad režīmu ripa ir iestatīta uz P/A/S/M/B vai ir parādīta izvēlne, vai tiek atskaņots attēls. |
| REC Bit | <p>Kamera un ārējā ierīce vienlaikus sāk un beidz ierakstīšanu.</p> <ul style="list-style-type: none"> Šī opcija ir pieejama tikai saderīgām ierīcēm. <p>[Off]: Šī funkcija netiek izmantota.</p> <p>[On]: Vada ārējo ierīci.</p> |
| Time Code | <p>Izvadīt laika kodus uz ārējo ierīci. Laika koda iestatījumus var pielāgot, izmantojot vienumu [Time Code Settings] (183. lpp.).</p> <p>[Off]: Neizvada laika kodus uz ārējo ierīci.</p> <p>[On]: Izvada laika kodus uz ārējo ierīci.</p> |

■ Par opciju [RAW]

Ja ir atlasīta opcija [RAW], iespējams ierakstīt neapstrādātus attēlus, kuriem nav izmantoti tādi uzņemšanas iestatījumi kā ekspozīcijas kompensācija un baltā balanss. Apmeklējiet mūsu tīmekļa vietni, lai uzzinātu sīkāku informāciju par HDMI ierīcēm, kas saderīgas ar [RAW].

- Kad ir atlasīts [RAW], fotokameras monitorā būs parādīts „HDMI“, kamēr tiek izvadīti signāli uz HDMI ierīci.
- ⚠ Attēli, kas izvadīti no fotokameras, kad ir atlasīts režīms [RAW], tiek ierakstīti ProRes RAW formātā.
- ⚠ Ja ir atlasīts režīms [RAW] un ir pievienota saderīga HDMI ierīce, [Picture Mode] tiks iestatīts uz [2 OM-Log400].
- ⚠ Atlasot [RAW] režīmu, tiek piemēroti šādi ierobežojumi.
 - : Iespējams atlasīt tikai [C4K] un [4K]. Nav pieejamas lēnas vai ātras kustības filmas.
 - Image Stabilizer: Var atlasīt tikai [M-IS Off] un [M-IS2].
 - Digital Tele-converter tiks iestatīts uz [Off].
 - AF Mode, izmantojot Four Thirds sistēmas objektīvu: Var atlasīt tikai [MF] un [Pre MF].

Parāda + atzīmi ekrāna centrā filmēšanas laikā (Centra atzīme)

PASMB 

Filmēšanas laikā iespējams parādīt atzīmi „+“, kas ļauj noteikt ekrāna centru.



+ atzīme

| | |
|---------|--|
| Izvēlne | MENU →  → 6. Shooting Assist → Center Marker |
|---------|--|

| | |
|------------|---|
| Off | Netiek parādīta + atzīme. |
| On | Atzīme + ir parādīta ekrāna centrā filmēšanas laikā un esot filmēšanai gatavā režīmā. |

4

Filmēšanas iestatījumi

Zebbras raksta parādīšana virs apgabaliem ar lielu gaismas intensitāti filmēšanas laikā (Zebbras raksta iestatījumi)

PASMB 

Filmēšanas laikā var parādīt zebbras zīmējumu (svītras) pār zonām, kurās gaismas intensitāte pārsniedz iepriekš iestatītas robežvērtības. Varat norādīt, ka tiks parādīti divi robežlielumi un zebbras raksti ar dažādiem ienākumiem.

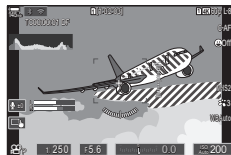

4



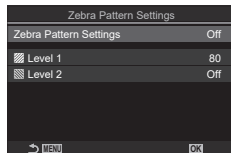

■ Zebbras zīmējuma attēlošana

Izvērle **MENU** →  → 6. Shooting Assist → Zebra Pattern Settings

- 1 Ar $\Delta \nabla$ atlasiet [Zebra Pattern Settings] un nospiediet pogu \odot .
- 2 Ar $\Delta \nabla$ atlasiet [On] un pēc tam nospiediet taustiņu \odot .



Zebbras zīmējuma iestatījumu ekrāns

| | |
|------------|---|
| Off | Zebbras raksts netiks parādīts. |
| On | Filmēšanas laikā tiks parādīts zebbras zīmējums (svītras) pār zonām, kurās gaismas intensitāte pārsniedz iepriekš iestatītas robežvērtības. Tiks parādīts  raksts tiks attēlots apgabalos, kurā gaismas intensitātes pakāpe pārsniedz  Level 1]. Tiks parādīts  raksts tiks attēlots apgabalos, kurā gaismas intensitātes pakāpe pārsniedz  Level 2]. Tiks parādīts  raksts vietās, kur tie pārkļūstas. |

- 3 Displejs atgriežas zebbras raksta iestatījumu ekrānā.

■ Zebras zīmējuma iestatījumu konfigurēšana

1 Konfigurēt opcijas.

- Nospiediet taustiņu $\Delta \nabla$, lai atlasītu vienumu, un nospiediet taustiņu OK , lai atvērtu iestatījumu izvēlni.
- Pēc opciju konfigurēšanas nospiediet taustiņu OK , lai atgrieztos uzņemšanas ar intervālu iestatīšanas ekrānā.

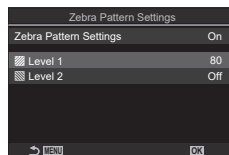

| | |
|---------|--|
| Level 1 | Raksts tiks parādīts apgabalos, kur gaismas intensitātes līmenis pārsniedz norādīto vērtību. |
| Level 2 | Raksts tiks parādīts apgabalos, kur gaismas intensitātes līmenis pārsniedz norādīto vērtību. Iestatiet to uz [Off], ja vēlaties attēlot tikai viena veida zebras rakstu. |

Sarkana rāmja attēlošana filmēšanas laikā

(Sark. rāmis REC laikā)

PASMB

Iespējams uz ekrāna attēlot sarkanu ārējo rāmi, lai būtu vieglāk redzēt, vai fotokamera veic filmēšanu.



| | |
|---------|--|
| Izvēlne | MENU \rightarrow \rightarrow 6. Shooting Assist \rightarrow Red Frame during REC |
| Off | Fotokamerā nav parādīts sarkanais rāmis. |
| On | Fotokamerā filmēšanas laikā būs parādīts sarkans rāmis. |

Informācijas rādījumi apskates laikā

Apskatāmā attēla informācija

Pamata rādījumi

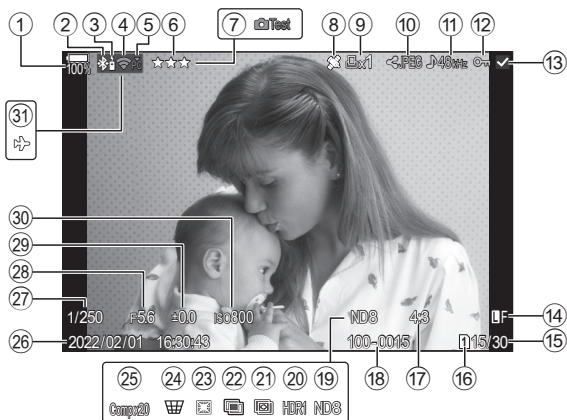

Vispārējs rādījums

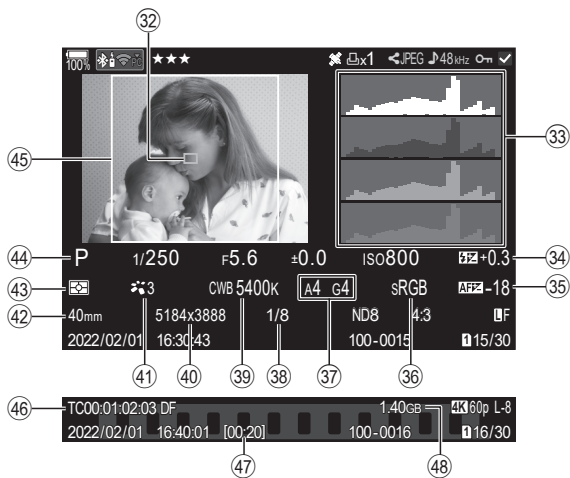

- | | |
|--|--|
| ① Akumulatora uzlādes līmenis.....31. lpp. | ②⑥ Datums un laiks259. lpp. |
| ② Aktīvs Bluetooth® savienojums262, 282. lpp. | ②⑦ Aizvara ātrums.....45. lpp., 49 |
| ③ Tālvadība.....282. lpp. | ②⑧ Apertūras vērtība 45. lpp., 47 |
| ④ Bezvadu LAN savienojums263, 269. lpp. | ②⑨ Ekspozīcijas kompensācija..... 108. lpp. |
| ⑤ Aktīvs savienojums ar datoru (Wi-Fi)269. lpp. | ③⑩ ISO jutība..... 115. lpp. |
| ⑥ Vērtība 198. lpp. | ③① Lidojuma režīms262. lpp. |
| ⑦ Testa att.212. lpp. | ③② AF mērķa rādīšana79. lpp. |
| ⑧ GPS datu indikators.....268. lpp. | ③③ Histogramma39. lpp. |
| ⑨ Drukus secība Izdruku skaits.....200. lpp. | ③④ Zibspuldzes intensitātes regulēšana 125. lpp. |
| ⑩ Koplietošanas uzdevums.....197. lpp. | ③⑤ Fokusa regulēšana97. lpp. |
| ⑪ Skaņas ieraksts201. lpp. | ③⑥ Krāsu apg.157. lpp. |
| ⑫ Aizsardzība 195. lpp. | ③⑦ Baltā balansa kompensācija..... 153, 155. lpp. |
| ⑬ Izvēlētais attēls 199. lpp. | ③⑧ Kompresijas pakāpe142 |
| ⑭ Attēla kvalitāte 142, 143. lpp. | ③⑨ Baltā balanss 152. lpp. |
| ⑮ Kadru skaits/kopējais attēlu skaits | ④① Pikseļu skaits142. lpp. |
| ⑯ Atskaņošanas slots.....244. lpp. | ④② Attēla režīms.....147. lpp. |
| ⑰ Attēla samērs..... 146. lpp. | ④③ Fokusa attāl. |
| ⑱ Faila numurs246. lpp. | ④④ Ekspozimetrijas režīms 111. lpp. |
| ⑲ Tiešais ND filtrs..... 160. lpp. | ④⑤ Uzņemšanas režīms 45. lpp. |
| ⑳ HDR attēls164. lpp. | ④⑥ Attēla malu apmale146. lpp. |
| ㉑ Fokusējumu apvienojums..... 162. lpp. | ④⑦ Laika kods.....183. lpp. |
| ㉒ Vairākk. ekspozīcija.....165. lpp. | ④⑧ Filmu ierakstīšanas laiks.....333. lpp. |
| ㉓ Zivs acs kompensāc.173. lpp. | ④⑨ Filmas faila izmērs333. lpp. |
| ㉔ Trapeces kompens.172. lpp. | * ④⑥ līdz ④⑧ ir parādīti tikai tad, kad tiek atskaņotas filmas. |
| ㉕ Komb. attēlu uzņemšana Kombinēto kadru skaits56. lpp. | |

Informācijas rādījumu pārslēgšana

| | |
|----------|----------------------|
| Taustiņš | Taustiņš INFO |
|----------|----------------------|

Apskates laikā redzamo informāciju var pārslēgt, nospiežot taustiņu **INFO**.

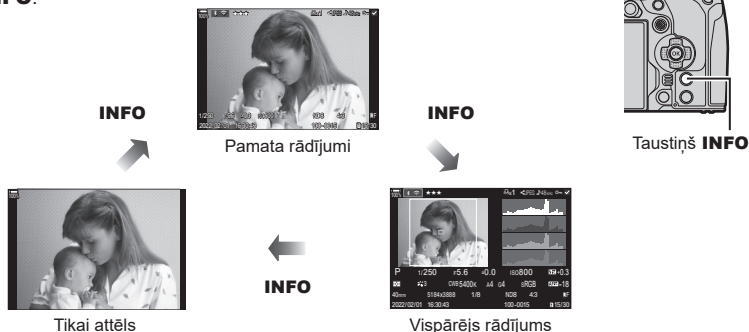

☞ Varat izvēlēties, vai attēlot katru no trim displeja veidiem vai ne. ☞ „Izvēlieties informāciju, ko rādīt apskates laikā (▶Info iestatījumi)” (208. lpp.)









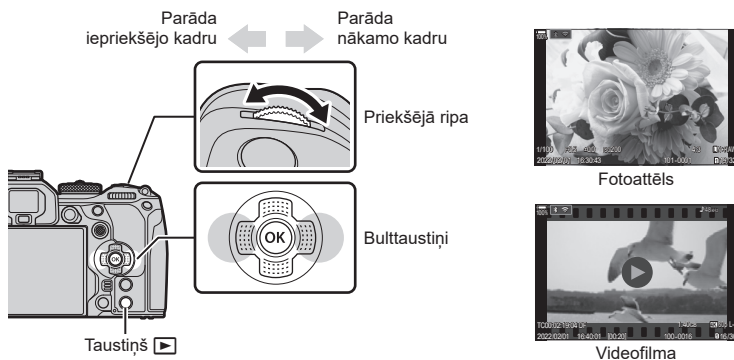



















Fotoattēlu un filmu skatīšana

Fotoattēlu skatīšana





1 Nospiediet taustiņu .

- Tiks parādīts jaunākais fotoattēls vai filma.
- Izvēlieties vēlamo fotoattēlu vai filmu, izmantojot priekšējo ripu vai bulttaustiņus.
- Nospiediet slēdža pogu līdz pusei, lai atgrieztos fotografēšanas režīmā.





| | |
|---|---|
| Aizmugurējā ripa  | Tuvināt  /rādītājs  |
| Priekšējā ripa  | Iepriekšējais  /Nākamais  Darbība ir iespējama, izmantojot arī palielinātu apskati. |
| Bulttaustiņi (   )/ Daudzfunkciju selektors ( / ) | Viena kadra apskate: nākamais () / iepriekšējais () / apskates skaļuma līmenis ( ) Apskates tālummaiņa: nospiediet  , lai attēlotu tālummaiņas kadru. Vēlreiz nospiediet taustiņu, lai tuvinātu kadru. Varat ritināt attēlu, nospiežot taustiņus     apskates tālummaiņas laikā. Sīktēlu/kalendāra apskate: iezīmējiet attēlu • Darbības, kas tiek veiktas, izmantojot     , var veikt, nospiežot arī daudzfunkciju selektoru uz augšu, uz leju, pa kreisi vai pa labi. |
| Taustiņš INFO | Attēla informācijas skatīšana |
| Taustiņš  | Izvēlieties attēlu (199. lpp.) |
| ★ taustiņš | Piešķiriet attēlam vērtības zvaigznes (198. lpp.) |
| Taustiņš  | Aizsargājiet attēlu (195. lpp.) |
| 🗑️ taustiņš | Dzēst attēlu (196. lpp.) |
| Taustiņš  | Skatīt izvēlnes (kalendāra apskates laikā nospiediet šo taustiņu, lai aizvērtu viena kadra apskates režīmu) |





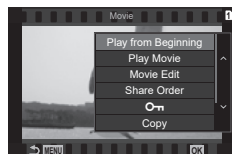

■ Karšu maiņa fotoattēlu skatīšanas laikā

- Taustiņu  vai izmantot, lai apskates laikā pārslēgtu atmiņas karti. Turiet taustiņu  nospiestu un grieziet priekšējo vai aizmugurējo ripu, lai izvēlētos karti. Šīs darbības neietekmē opciju, kas ir izvēlēta iestatījumam [ Card Slot Settings] > [ Slot] (244. lpp.).

Filmu skatīšana



- 1 Nospiediet taustiņu .
 - Tiks parādīts jaunākais āttēls.
- 2 Atlasiet videofilmu un nospiediet taustiņu .
 - Tiks parādīta apsk. izvēlne.
- 3 Atlasiet [Play Movie] un nospiediet taustiņu .
 - Sākas filmu apskate.



Ātri patiniet uz priekšu vai attiniet, izmantojot /.
Nospiediet vēlreiz taustiņu , lai pauzētu apskati.
Apskates pauzes laikā izmantojiet , lai skatītu pirmo kadru, un , lai skatītu pēdējo kadru. Izmantojiet  vai priekšējo ripu, lai skatītu iepriekšējo vai nākamo kadru.
Nospiediet taustiņu **MENU**, lai beigtu apskati.



Atsevišķu filmu apskate

Garas filmas automātiski tiek ierakstītas vairākos failus, ja faila izmērs pārsniedz 4 GB vai ieraksta ilgums pārsniedz 3 stundas (61. lpp.). Failus var atskaņot kā vienu veselu filmu.

- 1 Nospiediet taustiņu .
 - Tiks parādīts jaunākais āttēls.
- 2 Atlasiet ilgu filmu, kuru vēlaties atskaņot, un nospiediet taustiņu .
 - Tiek parādītas tālāk norādītās iespējas.
[Play from Beginning]: atskaņo visu sadalīto filmu līdz galam
[Play Movie]: atskaņo failus atsevišķi
[Delete entire ]: dzēš visas sadalītās filmas daļas
[Erase]: dzēš atsevišķus failus

- ⓘ Lai atskaņotu filmas datorā, ieteicams izmantot jaunāko programmas OM Workspace versiju (269. lpp.). Pirms programmatūras pirmās palaišanas reizes pievienojiet fotokameru datoram.
- ⓘ Filmas, kas ierakstītas ar  Video Codec] (146. lpp.) ar iestatījumu [H.265], nav iespējams atskaņot, izmantojot OM Workspace.

Ātra attēlu atrašana (Sīktēlu un kalendāra apskate)

- Viena kadra apskates laikā pagrieziet aizmugures ripu pozīcijā , lai sāktu sīktēlu apskati. Pagrieziet ripu tālāk, lai sāktu kalendāra apskati.
- Lai atgrieztos viena kadra aplūkošanas režīmā, pagrieziet aizmugurējo ripu uz .



Viena kadra apskate



Rādītāja skats



Kalendāra rādītums



- Rādītāja skatā var mainīt kadru skaitu.  („Sīktēlu rādītuma konfigurēšana ( iestatījumi)“ (209. lpp.))

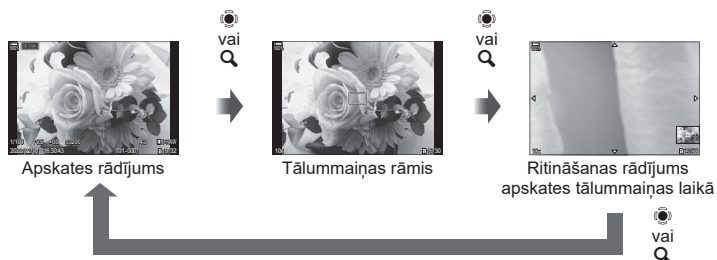

Nospiežot vai taustiņu, kam ir piešķirta funkcija [Q] (palielināt) (210. lpp.), virs tās attēla daļas, kas bijusi fokusā, vai virs daļas, kurā atklāts subjekts, parādīsies tālummaiņas rāmis. Vēlreiz nospiediet taustiņu, lai tuvinātu tālummaiņas rāmī. Nospiediet vai , lai ritinātu attēlu apskates tālummaiņas laikā.

- Varat mainīt tālummaiņas rāmja un attēla ritināšanas iestatījumus. „Palielinātās apskates laikā attēlotās informācijas izvēle (▶ Info iestatījumi)“ (208. lpp.)
- Pagriežot aizmugurējo ripu, varat izmainīt tālummaiņas proporciju.
- Atskaņošanas tālummaiņa beidzas, nospiežot taustiņu .
- Ja ir iespējota [Face & Eye Detection], **INFO** pogas nospiešana, kamēr ir parādīts tālummaiņas rāmis, pavirza tālummaiņas rāmī uz noteikto seju. Tuvplānu atskaņošanas laikā seja būs palielināta.

Apskate, izmantojot skārienvadīklas

Izmantojiet skārienvadīklas, lai pietuvinātu vai attālinātu attēla tālummaiņu, ritinātu attēlus vai izvēlētos parādīto attēlu.

- ⚠ Nepieskarieties ekrānam ar nagiem vai citiem asiem priekšmetiem.
- ⚠ Cimdi vai displeja aizsargpārklājumi var traucēt skārienekrāna lietošanu.

Pilna kadra apskate

■ Iepriekšējā vai nākamā attēla parādīšana

- Bīdiēt pirkstu pa kreisi, lai skatītu nākamo attēlu, pa labi, lai skatītu iepriekšējo attēlu.



■ Palielināšana

- Viegli pieskarieties ekrānam, lai tiktu parādīts slīdnis un .
- Viegli divreiz pieskarieties ekrānam, lai palielinātu attēlu ar proporciju, kas norādīta iestatījumā [Default Setting] (207. lpp.).
- Bīdiēt joslu uz augšu vai uz leju, lai tuvinātu vai tālinātu.
- Kad attēls ir tuvināts, bīdiēt pirkstu, lai ritinātu ekrānu.
- Pieskarieties ikonai , lai sāktu sīktēlu apskati. Pieskarieties vienumam , lai sāktu kalendāra apskati.



■ Filmu apskate

- Pieskarieties , lai sāktu apskati.
- Pieskarieties ekrāna apakšdaļai, lai attēlotu vadības joslu, kurā var izbeigt apskati un izmainīt tās skaļumu.
- Pieskarieties ekrāna vidusdaļai, lai pauzētu apskati. Pieskarieties vēlreiz, lai atsāktu demonstrēšanu.
- Pabīdot joslu ekrāna apakšdaļā apskates apturēšanas laikā, varat izmainīt vietu, no kuras filma tiks atskaņota, tiklīdz atsāksies apskate.
- Lai izbeigtu apskati, pieskarieties .



Sīktēlu/kalendāra apskate

■ Iepriekšējās vai nākamās lapas parādīšana

- Bīdiēt pirkstu uz augšu, lai skatītu nākamo lapu un uz leju, lai skatītu iepriekšējo lapu.
- Parādās skārienizvēlne, pieskaroties apskates laikā. Pieskarieties vai , lai pārslēgtu parādīto attēlu skaitu. „Sīktēlu rādījuma konfigurēšana (Iestatījumi)” (209. lpp.)
- Vairākas reizes pieskarieties vienumam , lai atgrieztos viena kadra apskates režīmā.

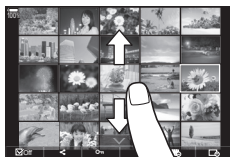











■ Attēlu apskate

- Pieskarieties attēlam, lai skatītu to pilna kadra režīmā.

Citas funkcijas

Lai atvērtu skārienizvēlni, viegli pieskarieties ekrānam viena kadra apskates laikā vai pieskarieties ikonai  rādītāja apskates laikā. Pēc tam varat veikt nepieciešamo darbību, pieskaroties skārienizvēlnes ikonām.

| | |
|---|---|
|  | Atlasiet attēlu. Varat izvēlēties vairākus attēlus un dzēst tos visus kopā.  „Vairāku attēlu atlasīšana (Izvēlēts koplietošanas uzdevums, Izvēlēta vērtība,  Kopēt atlasīto, Dzēst izvēlēto)” (199. lpp.) |
|  | Var iestatīt attēlus, ko vēlaties koplietot ar viedtālruni.  „Attēlu atlasīšana koplietošanai (Kopliet. uzdevums)” (197. lpp.) |
|  | Piešķiriet attēlam vērtības zvaigznes.  „Attēlu vērtēšana (Vērtība)” (198. lpp.) |
|  | Aizsargā attēlu.  „Attēlu aizsardzība ()” (195. lpp.) |





Apskates funkciju iestatīšana

Attēlu pagriešana

(Pagriezt)

Izvēlieties, vai fotoattēli ir jāpagriež.

- 1 Atveriet fotoattēlu un nospiediet taustiņu **OK**.
- 2 Izvēlieties [Rotate] un nospiediet taustiņu **OK**.
- 3 Nospiediet **△**, lai pagrieztu attēlu pretēji pulksteņrādītāju kustības virzienam, **▽** — lai pagrieztu pulksteņrādītāju kustības virzienā, katru reizi nospiežot taustiņu, attēls tiek pagriezts.
 - Nospiediet taustiņu **OK**, lai saglabātu iestatījumus un izietu.
 - Filmas un aizsargātus attēlus nevar pagriezt.

 Fotokameru var konfigurēt, lai apskates laikā attēli portretorientācijā tiktu automātiski pagriezti.  „Automātiska portretorientācijas attēlu pagriešana apskatei ()” (207. lpp.) Funkcija [Rotate] nav pieejama, ja [] iestatījums ir [Off].

Attēlu aizsardzība

(**On**)



Aizsargājiet attēlus pret nejaušu izdzēšanu.

On ikona (aizsargāt)

- 1 Parādiet attēlu, ko vēlaties kopēt, un nospiediet taustiņu **On**.

- Uz attēla parādās **On** (aizsardzības ikona). Nospiediet vēlreiz taustiņu **On**, lai atceltu aizsardzību.
- Ja tiek parādīts neaizsargāts attēls, varat turēt taustiņu **On** nospiestu un griezt priekšējo vai aizmugurējo ripu, lai aizsargātu visus ripas griešanas laikā parādītos attēlus. Ripas griešanas laikā netiks mainīts iepriekš aizsargātu attēlu statuss.
- Kad tiek rādīts aizsargāts attēls, varat turēt taustiņu **On** nospiestu un pagriezt priekšējo vai aizmugurējo ripu, lai noņemtu aizsardzību visiem attēliem, kas tiek rādīti riepas griešanas laikā. Ja ripas griešanas laikā tiek parādīti attēli, kuriem jau iepriekš nebija piešķirta aizsardzība, šie attēli paliek neaizsargāti.
- Šīs darbības var veikt arī, kamēr ir aktīva apskates tālummaiņa vai kad sīktēlu displejā ir atlasīts kāds attēls.



 Var aizsargāt arī vairākus izvēlētos attēlus.  „Vairāku attēlu atlasīšana (Izvēlēts koplietošanas uzdevums, Izvēlēta vērtība, **On**, Kopēt atlasīto, Dzēst izvēlēto)” (199. lpp.)

 Formatējot atmiņas karti, tiek izdzēsti visi dati, tai skaitā aizsargāti attēli.

Attēla kopēšana

(Kopēt)

Ja gan 1. pieslēgvietā, gan 2. pieslēgvietā ir ievietotas kartes un tajās ir brīva vieta, attēlu var kopēt uz otru karti.

- 1 Parādiet attēlu, ko vēlaties kopēt, un nospiediet taustiņu **OK**.
- 2 Iezīmējiet [Copy] un nospiediet taustiņu **OK**.
- 3 Izvēlieties, vai norādīt mērķa mapi.
 - Ja atlasāt [Assign], izvēlieties mērķa mapi.
 - Ja mape jau ir norādīta, tiks parādīts mapes nosaukums. Lai izvēlētos citu mapi, nospiediet **▷**.

4 Iezīmējiet [Yes] un nospiediet taustiņu .



- Attēls tiks kopēts uz otru karti.



 Jūs varat arī vienlaicīgi kopēt visus attēlus kartē uz citu karti.  [Copy All] (196. lpp.)

Visu attēlu kopēšana kartē (Kopēt visu)

Visus attēlus var kopēt fotokamerā ievietotajās kartēs no vienas kartes otrā (karte 1. pieslēgvietā un 2. pieslēgvietā).

| | |
|---------|--|
| Izvēlne | MENU →  → 1. File → Copy All |
|---------|--|

| | |
|---|---|
|  | Visi attēli, kas atrodas 1. slotā ievietotajā kartē, tiek pārkopēti uz karti, kas atrodas 2. slotā. |
|  | Visi attēli, kas atrodas 2. slotā ievietotajā kartē, tiek pārkopēti uz karti, kas atrodas 1. slotā. |

-  Kopēšana beidzas, kad mērķa karte ir pilna.
-  Ja mērķa karte ir SD karte vai SDHC karte, filmas faili, kas pārsniedz 4 GB, netiks kopēti.

Attēlu dzēšana (Dzēst)

1 Parādiat attēlu, ko vēlaties dzēst, un nospiediet taustiņu .

2 Atlasiet [Yes] un nospiediet taustiņu .

- Attēls tiks dzēsts.

 Varat izdzēst attēlus arī bez apstiprinājuma darbības, mainot taustiņa iestatījumus.

 „Dzēšanas apstiprinājuma atspējošana (Ātrā dzēš.)“ (197. lpp.)

 Varat izvēlēties, vai dzēšot attēlus, kas ierakstīti, izmantojot attēlu kvalitātei atlasīto opciju RAW+JPEG, tiek dzēstas abas kopijas, tikai JPEG kopija vai tikai RAW kopija.

 „RAW+JPEG dzēšanas opcijas (RAW+JPEG dzēšana)“ (197. lpp.)

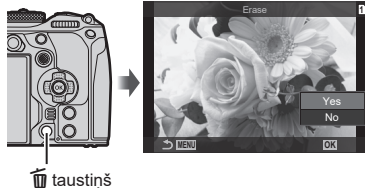



 taustiņš

Visu attēlu dzēšana (Dzēst visu)

Dzēst visus attēlus. Aizsargātie attēli netiks dzēsti. Tāpat arī varat izņemt tos attēlus, kam ir piešķirta zvaigžņu vērtība, (198. lpp.) un izdzēst visus citus attēlus.

| | |
|---------|---|
| Izvēlne | MENU →  → 1. File → Erase All |
|---------|---|



| | |
|--------------|--|
| Erase | Dzēst visus attēlus, tostarp tos, kam ir piešķirta zvaigžņu vērtība. |
| Save | Saglabājiet attēlus ar piešķirtām vērtības zvaigznēm un izdzēsiet visus citus attēlus. |

- Ja abās pieslēgvietās ir ievietotas atmiņas kartes, tiks aicināts izvēlēties pieslēgvietu. Izvēlieties pieslēgvietu un nospiediet taustiņu .
-  Ja izvēlaties [Save] un izpildāt [Erase All], var paiet zināms laiks atkarībā no kartes ātruma kategorijas un kartē esošo attēlu skaita.

Dzēšanas apstiprinājuma atspējošana (Ātrā dzēš.)

Ja šī opcija ir iespējota un jūs nospiežat pogu , lai dzēstu fotoattēlus vai filmas, fotokamera neparāda apstiprinājuma dialoglodziņu, bet gan nekavējoties izdzēš attēlus.

| | |
|---------|---|
| Izvēlne | MENU ➔  ➔ 2. Operations ➔ Quick Erase |
|---------|---|

| | |
|-----|--|
| Off | Kad nospiežat pogu  , tiek parādīts apstiprinājuma dialoglodziņš. |
| On | Kad nospiežat pogu  , netiek parādīts apstiprinājuma dialoglodziņš. |

RAW+JPEG dzēšanas opcijas (RAW+JPEG dzēšana)

Izvēlieties veicamo darbību, kad [RAW+JPEG] attēli tiek dzēsti pa vienam.







| | |
|---------|--|
| Izvēlne | MENU ➔  ➔ 2. Operations ➔ RAW+JPEG Erase |
|---------|--|

| | |
|----------|---|
| JPEG | Tiek izdzēsta tikai JPEG kopija. |
| RAW | Tiek izdzēsta tikai RAW kopija. |
| RAW+JPEG | Tiek izdzēsta gan RAW, gan JPEG kopija. |



 Kad [RAW+JPEG] attēli tiek dzēsti, izmantojot funkciju [Erase All] (196. lpp.) vai [Erase Selected] (199. lpp.), tiek izdzēsta gan RAW, gan JPEG kopija.





Attēlu atlasīšana koplietošanai (Kopliet. uzdevums)



Varat jau iepriekš atlasīt attēlus, ko vēlaties nosūtīt uz viedtālruni.

- 1 Parādiat attēlu, ko vēlaties nosūtīt, un nospiediet taustiņu .
 - Tiks parādīta apsk. izvēlne.
- 2 Atlasiet [Share Order] un nospiediet taustiņu . Pēc tam nospiediet pogu  vai .
 - Attēls ir atzīmēts koplietošanai. Tiks parādīta ikona  un faila veids.
 - Koplietošanai var atlasīt līdz 200 attēliem vienlaikus katrai pieslēgvietai.
 - Lai atceltu koplietošanas uzdevumu, nospiediet  vai .

 Filmas failu, kura izmērs pārsniedz 4GB, nav iespējams atzīmēt koplietošanai.

 Varat iepriekš vienlaikus atlasīt attēlus, ko vēlaties nosūtīt, un iestatīt koplietošanas uzdevumu.  „Vairāku attēlu atlasīšana (Izvēlēts koplietošanas uzdevums, Izvēlēta vērtība, , Kopēt atlasīto, Dzēst izvēlēto)” (199. lpp.), „Attēlu nosūtīšana uz viedtālruni” (266. lpp.)

 Tāpat varat atzīmēt attēlus koplietošanai, piešķirot  taustiņam   [Function] (207. lpp.).

Nospiediet taustiņu , kad ir parādīts neatzīmēts attēls, viena kadra attēlošanas/rādītāja displeja/apskates tālummaiņas laikā. Turot taustiņu  un pagriežot priekšējo vai aizmugurējo ripu, visi parādītie attēli, kas attēloti ripas griešanas laikā, tiks atzīmēti koplietošanai. Ripas griešanas laikā netiks mainīts iepriekš atzīmētu attēlu statuss. Ja turat nospiestu taustiņu  un pagriežot priekšējo vai aizmugurējo ripu, kamēr ir attēlots iezīmēts attēls, visiem ripas griešanas laikā parādītajiem attēliem, tiks noņemta atzīme. Ripas griešanas laikā netiks mainīts neatzīmētu attēlu statuss.

RAW+JPEG attēlu atlasīšana koplietošanai (RAW+JPEG ↩)

Ja attēli tiek ierakstīti ar attēlu kvalitātei atlasītu opciju [RAW+JPEG], varat izvēlēties vai koplietot tikai JPEG kopijas, tikai RAW kopijas vai gan JPEG, gan RAW kopijas.

| | |
|---------|--|
| Izvēlne | MENU ➔  ➔ 2. Operations ➔ RAW+JPEG ↩ |
|---------|--|

| | |
|-----------------|---|
| JPEG | Koplietošanai tiks atzīmētas tikai JPEG kopijas. |
| RAW | Koplietošanai tiks atzīmētas tikai RAW kopijas. |
| RAW+JPEG | Koplietošanai tiks atzīmētas gan RAW, gan JPEG kopijas. |

- ⓘ [RAW+JPEG ↩] atlasītās opcijas nomaina neietekmē attēlus, kas jau ir atzīmēti koplietošanai.
- ⓘ Neatkarīgi no izvēlētas opcijas, noņemot koplietošanas atzīmes, atzīmes tiek noņemtas abām kopijām.

Attēlu vērtēšana (Vērtība)

Piešķirt attēlam no vienas līdz piecām vērtības zvaigznēm.

Tas var būt noderīgi, organizējot un meklējot attēlus, izmantojot OM Workspace vai citus rīkus.

| | |
|----------|------------|
| Taustiņš | ★ taustiņš |
|----------|------------|

Ja nospiežat taustiņu ★, kad atlasītajam attēlam nav piešķirtu vērtības zvaigžņu, attēlam tiks piešķirtas vērtības zvaigznes. Zvaigžņu skaits būs tāds pats, kā iepriekš iestatītais skaits.

Ja nospiežat taustiņu ★, kad atlasītajam attēlam ir piešķirtas vērtības zvaigznes, attēla vērtības zvaigznes tiks dzēstas.

Varat nomainīt zvaigžņu skaitu, pagriežot priekšējo vai aizmugurējo ripu, kamēr turat nospiestu taustiņu ★.

- ⓘ Vērtības zvaigznes var piešķirt tikai fotoattēliem.
- ⓘ Ja attēls tika ierakstīts ar [RAW+JPEG], vienu un to pašu vērtību piešķir gan RAW, gan JPEG failiem.
- ⓘ Vērtības zvaigznes nevar piešķirt aizsargātiem attēliem.
- ⓘ Vērtības zvaigznes nevar piešķirt attēliem, kas uzņemti ar citu kameru.

Vērtībai izmantojamo zvaigžņu skaita izvēle

(Vērtībai iestatījumi)

Varat izvēlēties zvaigžņu skaitu, kas tiks parādīts kā vērtības opcijas.

| | |
|---------|---|
| Izvēlne | MENU ➔  ➔ 3. Displays ➔ Rating Settings |
|---------|---|

1 Izvēlieties zvaigžņu skaitu, ko vēlaties parādīt kā opciju, vērtējot attēlus, un blakus tai atzīmējiet ķeksīti (✓).

- Atlasiet opciju, izmantojot Δ ∇ , un nospiediet taustiņu \odot , lai blakus tai atzīmētu ķeksīti (✓).
Lai noņemtu ķeksīti, vēlreiz nospiediet taustiņu \odot .

ⓘ Ja nav elementa ar ķeksīti (✓) tam blakus, attēliem nav iespējams piešķirt vērtības zvaigznes.

ⓘ [Rating Settings] iestatījumu mainīšana neietekmē attēlu vērtējumus, kas jau ir piešķirti.

Vairāku attēlu atlasīšana (Izvēlēts koplietošanas uzdevums, Izvēlēta vērtība, \odot , Kopēt atlasīto, Dzēst izvēlēto)

Vari atlasīt vairākus attēlus iespējai [Share Order Selected], [Rating Selected], [\odot], [Copy Select] vai [Erase Selected].

1 Parādīet attēlu, ko vēlaties atlasīt, un nospiediet taustiņu \checkmark .

- Attēls tiks atlasīts, un tiks parādīts ✓.
Lai atceltu atlasi, vēlreiz nospiediet taustiņu.
- Varat izvēlēties attēlu viena kadra apskates un sīktēlu apskates laikā.

2 Nospiediet taustiņu \odot , lai parādītu izvēlni, un pēc tam atlasiet [Share Order Selected], [Rating Selected], [\odot], [Copy Select], [Erase Selected].

- Ja tiek parādīts neatzīmēts attēls, varat turēt taustiņu \checkmark nospiestu un griezt priekšējo vai aizmugurējo ripu, lai atlasītu visus ripas griešanas laikā parādītos attēlus. Ripas griešanas laikā netiks mainīts iepriekš atzīmētu attēlu statuss.
- Ja tiek parādīts atzīmēts attēls, varat turēt taustiņu \checkmark nospiestu un griezt priekšējo vai aizmugurējo ripu, lai atceltu visu ripas griešanas laikā parādīto attēlu atlasi. Ripas griešanas laikā netiks mainīts iepriekš neatzīmētu attēlu statuss.

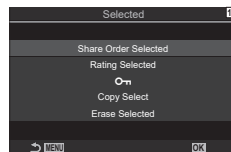

Atmiņas kartē varat saglabāt digitālas drukas uzdevumus, norādot drukājamās attēlus un katras izdrukas kopiju skaitu. Pēc tam attēlus varat drukāt drukāšanas pakalpojumu laikā, kas atbalsta DPOF. Lai izveidotu drukas uzdevumu, nepieciešama atmiņas karte.

■ Drukas uzdevumu konfigurēšana

| | |
|---------|---|
| Izvēlne | MENU ➔ ➔ 1. File ➔ |
| | Nospiediet , lai atlasītu kadru, kas jāiestata rezervēšanai drukāšanai, un pēc tam nospiediet , lai iestatītu izdruku skaitu. Lai rezervēšanu drukāšanai iestatītu vairākiem attēliem, atkārtojiet šo darbību. Kad visi vajadzīgie attēli ir izvēlēti, nospiediet taustiņu , un tad atlasiet datuma un laika formātu. [No]: Attēli tiek drukāti bez datuma un laika norādes. [Date]: Uz attēliem tiek drukāts fotografēšanas datums. [Time]: Uz attēliem tiek drukāts fotografēšanas laiks. |
| ALL | Atlasiet šo iespēju, ja vēlaties uzdot drukas uzdevumus visiem attēliem. Atlasiet datuma un laika formātu un nospiediet. [No]: Attēli tiek drukāti bez datuma un laika norādes. [Date]: Uz attēliem tiek drukāts fotografēšanas datums. [Time]: Uz attēliem tiek drukāts fotografēšanas laiks. |

Drukājot attēlus, iestatījumu nevar mainīt dažādiem attēliem.

■ Drukas uzdevumu iestatīšana

| | |
|--------|---|
| Set | Tiks iestatīti drukas uzdevumi. Iestatījumi būs parādīti uz attēliem, kas saglabāti pašreiz atlasītajā kartē. |
| Cancel | Netiks iestatīti drukas uzdevumi. |

- Fotokameru nedrīkst izmantot, lai mainītu tādas drukāšanas pieprasījumus, kas izveidoti, izmantojot citas ierīces. Izveidojot jaunu drukāšanas pieprasījumu, tiek izdzēsts jebkurš esošs drukāšanas pieprasījums, kas izveidots, izmantojot citas ierīces.
- Drukas uzdevumos nevar iekļaut RAW attēlus vai filmas.

Visu aizsardzības/koplietošanas uzdevumu/vērtības atiestatīšana (Atiestatīt visus attēlus)

Varat vienlaikus atiestatīt visus aizsardzības/koplietošanas uzdevumus/drukas uzdevumus/ vērtības attēliem, kas atrodas kartē vienā pieslēgvieta.

| | |
|---------------------------|---|
| Izvēlne | MENU ➔ ➔ 1. File ➔ Reset All Images |
| Reset Print Orders | Atiestata visus drukas uzdevumus |
| Reset Protect | Atiestata visu aizsardzību. |
| Reset share Order | Atiestat visus koplietošanas uzdevumus. |
| Reset Ratings | Atiestata visas vērtības. |

- Ja abās pieslēgvietais ir ievietotas atmiņas kartes, tiks aicināts izvēlēties pieslēgvietu. Izvēlieties pieslēgvietu un nospiediet taustiņu . Tad tiks parādīts apstiprinājuma ekrāns.
- Ja ir daudz attēlu ar vērtību, darbība [Reset Ratings] aizņems ilgu laiku.



Varat ierakstīt skaņu, izmantojot iebūvēto stereo mikrofonu vai papildaprīkojuma ārējo mikrofonu, un pievienot to attēliem. Ierakstītais skaņas materiāls vienkāršā veidā aizstāj rakstveida piezīmes par attēliem. Skaņas ieraksta ilgums var būt līdz 30 s.

- 1 Parādiet attēlu, kuram vēlaties pievienot skaņu un nospiediet taustiņu **OK**.
 - Skaņas ierakstīšana nav pieejama aizsargātiem attēliem.
- 2 Izvēlieties **[M]** un nospiediet taustiņu **OK**.
 - Lai izietu, nepievienojot skaņu, atlasiet **[No]**.



- 3 Atlasiet **[Start]** un nospiediet taustiņu **OK**, lai sāktu ierakstīšanu.

- 4 Lai beigtu ierakstīšanu, nospiediet taustiņu **OK**.
 - Pie attēliem ar skaņu ir redzama ikona **[M]** un indikatori, kas norāda ieraksta kvalitāti.
 - Lai dzēstu ierakstīto audio, 3. darbībā atlasiet **[Erase]**.



[M] Skaņa tiek ierakstīta filmām atlasītajā kvalitātē. Ātrumu var iestatīt, izmantojot **[Sound Recording Settings]** (182. lpp.).

■ Skaņas atskaņošana

Atverot attēlu ar skaņu, atskaņošana tiek sākta automātiski. Lai pielāgotu skaļumu, veiciet tālāk minētās darbības.

- 1 Parādiet attēlus, kuru audio vēlaties atskaņot.
- 2 Nospiediet **△** vai **▽**.
 - Taustiņš **△**: palielināt skaļumu.
 - Taustiņš **▽**: samazināt skaļumu.



Izveidojiet retušētas attēlu kopijas. Ja rediģējat RAW attēlus, varat pielāgot attēla uzņemšanas laikā izmantotos iestatījumus, piemēram, balstās krāsas balansu un attēla režīmu (tostarp mākslas filtrus). Ja rediģējat JPEG attēlus, varat veikt vienkāršas izmaiņas, piemēram, apgrieziet un mainīt izmēru.

| | |
|----------------------|--|
| RAW Data Edit | <p>Retušējiet attēlus un saglabājiet jaunās kopijas JPEG formātā (202. lpp.). Ir pieejamas tālāk norādītās opcijas.</p> <p>[Current]: Saglabājiet attēlu ar fotokamerā pašlaik atlasītajiem iestatījumiem.</p> <p>[Custom1]/[Custom2]: Pielāgojiet iestatījumus, priekšskatot to efektu displejā. Iestatījumi tiek saglabāti kā [Custom1] vai [Custom2].</p> <p>[ART BKT]: Katram attēlam fotokamera izveido vairākas JPEG kopijas – vienu kopiju katram atlasītajam mākslas filtram. Atlasiet vienu vai vairākus filtrus un izmantojiet tos vienam vai vairākiem attēliem.</p> |
| JPEG Edit | <p>Retušējiet JPEG attēlus un saglabājiet jaunās kopijas JPEG formātā (203. lpp.).</p> |

RAW atēlu retušēšana (RAW Datu red.)

Funkciju [RAW Date Edit] var izmantot, lai pielāgotu tālāk minētos iestatījumus. Šos iestatījumus varat izmantot, arī atlasot opciju [Current].

| | |
|---------------------------------------|---------------------------------|
| Attēla kvalitāte | Pustoņi |
| Attēla režīms | Izgaismošana |
| Krāsa/piesātinājums (Krāsu veidotājs) | Attēla samērs |
| Krāsa (Daļēja krāsa) | Augsta ISO trokšņu samazināšana |
| Baltā balanss | Krāsu apg. |
| Krāsu temperatūra | Trapeces kompensācija |
| Ekspozīcijas kompensācija | |
| Ēnojums | |

- ⓘ Ja kā attēla režīms ir atlasīts mākslas filtrs, opcija [Color Space] ir fiksēta stāvoklī [sRGB].
- ⓘ RAW attēlus nevar retušēt šādos gadījumos:
 - ja atmiņas kartē nepietiek brīvas vietas vai ja attēls tika uzņemts ar citu fotokameru

- 1 Parādīet attēlu, ko vēlaties rediģēt, un nospiediet taustiņu **OK**.



- 2 Ar **Δ** / **∇** atlasiet [RAW Data Edit] un pēc tam nospiediet taustiņu **OK**.
 - Tiks parādīta rediģēšanas izvēlne.

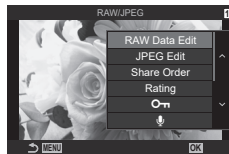

3 Iezīmējiet vienumus, izmantojot $\Delta \nabla$.

- Lai lietotu esošos fotokameras iestatījumus, iezīmējiet [Current] un nospiediet taustiņu \odot . Tiks lietoti esošie iestatījumi.
 - Izmantojiet $\Delta \nabla$, lai atlasītu [Yes], un nospiediet taustiņu \odot , lai ierakstītu izstrādāto attēlu.
- Ja strādājat ar iestatījumu [Custom1] vai [Custom2], iezīmējiet nepieciešamo opciju, nospiediet taustiņu \triangleright un rediģējiet iestatījumus, kā norādīts tālāk.
 - Tiks parādītas retušēšanas opcijas. Iezīmējiet elementus, izmantojot taustiņus $\Delta \nabla$ un $\triangleleft \triangleright$, un izvēlieties iestatījumus. Atkārtojiet šo darbību, līdz ir izvēlēti visi nepieciešamie iestatījumi. Lai priekšskatītu rezultātu, nospiediet taustiņu \odot .
 - Nospiediet taustiņu \odot , lai apstiprinātu iestatījumus. Apstrāde tiks lietota attēlam.
 - Izmantojiet $\Delta \nabla$, lai atlasītu [Yes], un nospiediet taustiņu \odot , lai ierakstītu izstrādāto attēlu.
- Mākslas filtri tiek parādīti, iezīmējot opciju [ART BKT] un nospiežot taustiņu \triangleright . Iezīmējiet mākslas filtrus un nospiediet taustiņu \odot , lai tos atlasītu vai noņemtu atlasītajiem filtriem ir atzīme \checkmark . Kad ir atlasīti visi nepieciešamie filtri, nospiediet taustiņu MENU, lai atgrieztos iepriekšējā displejā.
 - Nospiediet taustiņu \odot , lai ierakstītu attēlu pēc apstrādes ar atlasīto mākslas filtru.



4 Lai izveidotu konkrēta attēla papildu kopijas, iezīmējiet [Reset] un nospiediet taustiņu \odot . Lai izietu, neveidojot jaunas kopijas, iezīmējiet [No] un nospiediet taustiņu \odot .

- Atlasiet opciju [Reset], lai parādītu rediģēšanas izvēlni. Atkārtojiet procesu no 3. darbības.

JPEG attēlu retušēšana (JPEG rediģēš.)

Izvēlnē [JPEG Edit] ir ietvertas tālāk minētās opcijas.

| | |
|---------------|--|
| Shadow Adj | Paspilgtiniet objektus, kas izgaismoti ar melnu krāsu. |
| Red-eye Fix | Samaziniet sarkano acu efektu attēlos, kas uzņemti ar zibspuldzi. |
| | Apgrieziet attēlus. Iestatiet apgriešanas izmēru, izmantojot priekšējo vai aizmugurējo ripu, un pozicionējiet to, izmantojot $\Delta \nabla \triangleleft \triangleright$. |
| Aspect | Mainiet attēla samēru no standarta 4:3 attēla samēra uz [3:2], [16:9], [1:1] vai [3:4]. Pēc attēla samēra atlasīšanas izmantojiet bulītaustiņus, lai izvēlētos nogriežamo attēla daļu. |
| Black & White | Izveidojiet pašreiz atvērtā attēla melnbaltu kopiju. |
| Sepia | Izveidojiet pašreiz atvērtā attēla sēpijas kopiju. |
| Saturation | Regulējiet krāsu dzīvīgumu. Rezultātu var priekšskatīt displejā. |
| | Izveidojiet attēla kopiju ar citādu izmēru: 1280 × 960, 640 × 480 vai 320 × 240 pikseļi. Attēli, kuru attēla samērs nav standarta 4:3 attiecība, tiek pārveidoti izmērā, kas ir pēc iespējas tuvāks izvēlētajai opcijai. |

- ⚠ Sarkano acu efekta labošana var nedarboties atkarībā no attēla.
- ⚠ Attēla rediģēšana JPEG formātā nav iespējama šādos gadījumos:
ja attēls tiek apstrādāts datorā, ja atmiņas kartē nepietiek vietas, vai ja attēls ierakstīts citā fotokamerā.
- ⚠ Attēlam nevar veikt izmēra maiņu (📏) uz tādu, kas ir lielāks par sākotnējo.
- ⚠ Dažu attēlu lielumu nevar mainīt.
- ⚠ Iespējas [📏] (Kadru izgriešana) un [Aspect] var izmantot tikai, lai rediģētu attēlus ar attēla samēru 4:3 (standarta).

1 Parādiet attēlu, ko vēlaties rediģēt, un nospiediet taustiņu **OK**.



2 Ar **△ ▽** atlasiet [JPEG Edit] un pēc tam nospiediet taustiņu **OK**.

- Tiks parādīta rediģēšanas izvēlne.

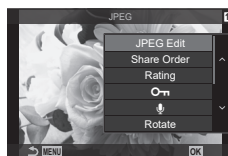

3 Iezīmējiet vienumus, izmantojot **△ ▽**, un nospiediet taustiņu **OK**.

- Efektu var priekšskatīt displejā. Ja atlasītajam elementam tiek parādītas vairākas opcijas, izvēlieties nepieciešamo opciju, izmantojot taustiņus **△ ▽**.
- Ja ir atlasīta opcija [📏], varat mainīt griezumuma lielumu, izmantojot vadības rīpas, un pozicionēt griezumumu, izmantojot taustiņus **△ ▽ ◀ ▶**.
- Ja ir atlasīta opcija [Aspect], varat atlasīt iespēju, izmantojot taustiņus **△ ▽**, un tad iestatīt pozīciju, izmantojot taustiņus **△ ▽ ◀ ▶**.



4 Iezīmējiet [Yes], izmantojot **△ ▽**, un nospiediet taustiņu **OK**.

- Jaunā kopija tiks saglabāta ar atlasītajiem iestatījumiem, un fotokamera atgriezīsies demonstrēšanas displejā.

Pārklājiet esošos RAW fotoattēlus un izveidojiet jaunu attēlu. Pārklājumā var iekļaut līdz 3 attēliem.

Rezultātu var rediģējot, pielāgojot spilgtuma līmeni (pastiprinājumu) katram attēlam atsevišķi.

- Pārklājums tiek saglabāts pašreiz atlasītajā attēla kvalitātes formātā. Pārklājumi, kas izveidoti ar attēla kvalitātes iestatījumu [RAW], tiek saglabāti RAW formātā un JPEG formātā, izmantojot iestatījumam [☚-2] izvēlēto attēla kvalitātes opciju (142. lpp.).
- RAW formātā saglabātos pārklājumus savukārt var kombinēt ar citiem RAW attēliem, lai izveidotu pārklājumus, kas satur 4 un vairāk attēlus.

1 Parādiet attēlu, ko vēlaties rediģēt, un nospiediet taustiņu **OK**.

2 Izmantojiet taustiņus **△ ▽**, lai atlasītu vienumu [Image Overlay], un nospiediet taustiņu **OK**.

3 Atlasiet pārklājamo attēlu skaitu un nospiediet taustiņu **OK**.

4 Izmantojiet **△ ▽ < ▷**, lai atlasītu RAW attēlus, kuri tiks pārklāti.

- Atlasītie attēli tiek atzīmēti ar **✓**. Lai atceltu atlasi, vēlreiz nospiediet taustiņu **OK**.
- Pārklātais attēls tiks parādīts, ja ir atlasīts 3. darbībā norādītais skaits attēlu.

5 Regulējiet katram pārklājamajam attēlam palielinājumu.

- Izmantojiet taustiņus **< ▷**, lai atlasītu attēlu un taustiņus **△ ▽**, lai regulētu palielinājumu.
- Palielinājuma vērtību var noregulēt diapazonā 0,1–2,0. Pārbaudiet rezultātu displejā.

6 Nospiediet taustiņu **OK**, lai parādītu apstiprinājuma dialoglodziņu.

- Atlasiet [Yes] un nospiediet taustiņu **OK**.



Izgrieziet no filmas atlasītos kadrus. Filmas var vairākkārt apgriezt, lai izveidotu failus, kuros skatāmi tikai tie kadri, kurus vēlaties saglabāt.

☞ Šī opcija ir pieejama tikai ar šo fotokameru ierakstītām filmām.

- 1** Atveriet filmu, kuru vēlaties rediģēt, un nospiediet taustiņu **OK**.
- 2** Izvēlieties [Movie Edit] un nospiediet taustiņu **OK**.
- 3** Izmantojiet taustiņus **△ ▽**, lai atlasītu vienumu [Movie Trimming], un nospiediet taustiņu **OK**.
 - Tiek parādīts aicinājums izvēlēties, kā tiks saglabāta rediģētā filma.
[New File]: saglabāt apgriezto filmu kā jaunu failu.
[Overwrite]: pārrakstīt esošo filmu.
[No]: iziet, neapgriežot filmu.
 - Ja filma ir aizsargāta, iespēju [Overwrite] nevar izvēlēties.
- 4** Iezīmējiet nepieciešamo opciju un nospiediet taustiņu **OK**.
 - Tiek parādīts rediģēšanas rādītājs.
- 5** Izgrieziet no filmas nevajadzīgos kadrus.
 - Izmantojiet taustiņu **△**, lai pārietu uz pirmo kadru, un taustiņu **▽** — lai pārietu uz pēdējo kadru.
 - Iezīmējiet dzēšamā fragmenta pirmo kadru, izmantojot priekšējo vai aizmugurējo ripu, vai **◀** pogu, un nospiediet taustiņu **OK**.
 - Iezīmējiet dzēšamā fragmenta pēdējo kadru, izmantojot priekšējo vai aizmugurējo ripu, vai **▶** pogu, un nospiediet taustiņu **OK**.
- 6** Iezīmējiet [Yes] un nospiediet taustiņu **OK**.
 - Rediģētā filma tiks saglabāta.
 - Lai atlasītu citu filmas fragmentu, iezīmējiet [No] un nospiediet taustiņu **OK**.
 - Ja izvēlējāties opciju [Overwrite], tiks parādīts vaicājums, vai vēlaties izgriezt vēl citu filmas fragmentu. Lai no filmas izgrieztu vēl citu fragmentu, iezīmējiet opciju [Continue] un nospiediet taustiņu **OK**.

Attēlu veidošana no filmas kadriem

(Fotografēšana filmējot)

Saglabājiet atlasītā kadra kopiju kā attēlu.

☞ Šī opcija ir pieejama tikai ar šo fotokameru ierakstītām [4K] filmām.



- 1** Atveriet filmu, kuru vēlaties rediģēt, un nospiediet taustiņu **OK**.
- 2** Izvēlieties [Movie Edit] un nospiediet taustiņu **OK**.
- 3** Izmantojiet taustiņus **△ ▽**, lai atlasītu vienumu [In-Movie Image Capture], un nospiediet taustiņu **OK**.
- 4** Izmantojiet taustiņu **◀▶**, lai atlasītu kadru, kuru vēlaties saglabāt kā fotoattēlu, un nospiediet taustiņu **OK**.
 - Fotokamera saglabās atlasītā kadra kopiju kā attēlu.
 - Izmantojiet taustiņu **△**, lai atgrieztos, un taustiņu **▽**, lai pārietu uz priekšu. Tas, cik tālu atgriežas vai pāriet uz priekšu, ir atkarīgs no filmas ilguma.

Taustiņa () funkcijas atskaņošanas laikā maiņa

(  Funkcija)

Atlasiet funkciju, kādu atskaņošanas laikā izmanto poga  ()

| | |
|---------|--|
| Izvēlne | MENU →  → 2. Operations →   Function |
|---------|--|

| | |
|--|--|
|   Function | <p>[]: Izveidojiet vai rediģējiet koplietošanas uzdevumu, atzīmējot attēlus, lai tos augšupielādētu viedtālrunī.</p> <p>[<input checked="" type="checkbox"/>]: Atlasiet vairākus attēlus.</p> |
|--|--|

Funkciju uz priekšējās un aizmugurējās ripas atskaņošanas laikā maiņa

( Ripas funkcija)

Izvēlieties, kādas funkcijas pildīs priekšējā un aizmugurējā ripa atskaņošanas laikā.



| | |
|---------|---|
| Izvēlne | MENU →  → 2. Operations →  Dial Function |
|---------|---|

| | |
|---|--|
|  | Apskates laikā tuvināt, tālīnāt vai pārslēgties uz sīktēlu rādījumu. |
| Prev/Next | Apskates laikā pāriet uz nākamo vai iepriekšējo attēlu. |

Apskates tuvināšanas proporcijas izvēle

( Noklus. iestat.)

Izvēlieties sākuma proporciju tuvināšanai apskates laikā (apskate tuvplānā).

| | |
|---------|---|
| Izvēlne | MENU →  → 2. Operations →   Default Setting |
|---------|---|

| | |
|-----------------------------|---|
| Recently | Tuvināt līdz pēdējai lietotajai tuvināšanas proporcijai. |
| Equally Value | Attēlu rādīšanai tiek izmantota tālummaiņas proporcija 1:1. Displejā ir redzama ikona  . |
| ×2, ×3, ×5, ×7, ×10, ×14 | Izvēlieties sākuma tuvināšanas proporciju. |

Automātiska portretorientācijas attēlu pagriešana apskatei

()

Izvēlieties, vai portretorientācijā uzņemtus attēlus automātiski pagriezt rādīšanai fotokamerā piemērotā stāvoklī.

| | |
|---------|---|
| Izvēlne | MENU →  → 3. Displays →  |
|---------|---|

| | |
|-----|---|
| On | Apskates laikā attēli tiek automātiski pagriezti rādīšanai. |
| Off | Apskates laikā attēli netiek automātiski pagriezti rādīšanai. |

Izvēlieties informāciju, ko rādīt apskates laikā (Info iestatījumi)

Izvēlieties informāciju, ko rādīt apskates laikā. Nospiežot taustiņu INFO apskates laikā, displejs pārslēgsies starp izvēlētajiem displejiem.

| | |
|---------|---|
| Izvēlne | MENU → → 3. Displays → Info Settings |
|---------|---|

1 Atlasiet displeja veidu un atzīmējiet ķeksīti (✓) blakus tam.

- Atlasiet opciju, izmantojot Δ ∇ , un nospiediet taustiņu , lai blakus tai atzīmētu ķeksīti (✓).

Lai noņemtu ķeksīti, vēlreiz nospiediet taustiņu .

| | |
|-------------------|--|
| Image Only | Ir parādīts tikai attēls. |
| Basic | Parādīta minimāla informācija. |
| Overall | Tiek parādīta pilna informācija, tostarp par filmēšanas apstākļiem un histogramma (188. lpp.). |

Palielinātās apskates laikā attēlotās informācijas izvēle

(Info iestatījumi)

Izvēlieties displeju, kad palielināt attēlu, nospiežot taustiņu vai taustiņu, kam piešķirts iestatījums [Q] (palielināt) (210. lpp.).

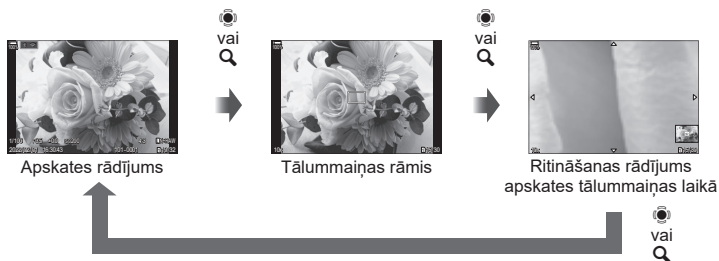

- ⓘ Ja izņemsit atzīmes no visām opcijām, nevarēsīt palielināt attēlu, izmantojot vai taustiņu, kuram piešķirta funkcija [Q] (palielināt).

| | |
|---------|--|
| Izvēlne | MENU → → 3. Displays → Info Settings |
|---------|--|

1 Atlasiet displeja veidu un atzīmējiet ķeksīti (✓) blakus tam.

- Atlasiet opciju, izmantojot Δ ∇ , un nospiediet taustiņu , lai blakus tai atzīmētu ķeksīti (✓).

Lai noņemtu ķeksīti, vēlreiz nospiediet taustiņu .

| | |
|-----------------------|--|
| Magnify Frame | Parāda tālummaiņas kadru. |
| Magnify Scroll | Ļauj ritināt displeju palielinātās apskates laikā. |

Sīktēlu rādījuma konfigurēšana iestatījumi





Jūs varat izvēlēties sīktēlu rādījumā parādīto kadru skaitu, kā arī iestatīt, vai izmantot kalendāra displeju.

Izvēlne **MENU** →  → 3. Displays →  Settings

1 Atlasiet displeja veidu un atzīmējiet ķeksīti (✓) blakus tam.

- Atlasiet opciju, izmantojot Δ ∇ , un nospiediet taustiņu , lai blakus tai atzīmētu ķeksīti (✓).

Lai noņemtu ķeksīti, vēlreiz nospiediet taustiņu .

| | |
|--|---|
|  4 /  9 /  25 /  100 | Izvēlieties sīktēlu rādījumā parādīto kadru skaitu. |
| Calendar | Attēli ir parādīti kalendārā. |

Funkcijas fotokameras vadīklu konfigurēšanai

Pogu funkciju maiņa































(Pogas iestatījumi)

P A S M B 



Pogām var piešķirt citas lomas, aizstājot to esošās funkcijas.

Funkcijas, kas ir piešķirtas, izmantojot [ Button Function], var izmantot tikai fotografēšanas laikā. Funkcijas, kas ir piešķirtas, izmantojot [ Button Function], var izmantot režīmā  (filmēšana).

■ Pielāgojamie vadības elementi

| Ikona | Taustiņš | Noklusējuma funkcija | |
|---|--|---|--|
| | |  |  |
|  |  taustiņš |  (ekspozīcijas kompensācija) | |
|  |  taustiņš |  (Augstas izšķirt. uzņ.) |  REC (filmēšana) |
|  | ISO taustiņš | ISO jutība | |
|  | AF-ON taustiņš | AF-ON | |
|  | AEL taustiņš | AEL | |
|  | Taustiņš  |  (rādījuma izvēle) | |
|  | Bulttaustiņi | Izslēgts*1 | |
|  | Bulttaustiņš  (pa labi)*2 |  (AF/MF pārslēgs) | |
|  | Bulttaustiņš  (uz leju)*2 | WB (baltā balanss) | |
|  | Ātrā baltā balansa poga |  (Viena pieskāriena baltās krāsas balanss) | lezīmēšana |
|  | Priekšskatījuma poga | Priekšsk. | Palielināšana |
| PBH  |  poga uz papildu akumulatora turētāja |  (ekspozīcijas kompensācija) | |
| PBH  | ISO poga uz papildu akumulatora turētāja | ISO jutība | |
| PBH  | AF-ON poga uz papildu akumulatora turētāja | AF-ON | |
|  | Fn taustiņš uz objektīva | AF Pauze | |

*1 Pēc noklusējuma nav piešķirtas funkcijas bulttaustiņiem.

*2 Lai izmantotu bulttaustiņiem  un  piešķirtās funkcijas, vienumam [] (bulttaustiņi) iestatiet opciju [Direct Function].

| | |
|-----------------------|--|
| Super vadības panelis | OK → Button Function / Button Function |
| Izvēlne | MENU → → 1. Operations → Button Settings → Button Function MENU → → 1. Operations → Button Settings → Button Function |

- 1 Iezīmējiet nepieciešamo vadības elementu, izmantojot taustiņus Δ ∇ un nospiežot taustiņu .
- 2 Iezīmējiet funkciju, izmantojot taustiņus Δ ∇ \langle \rangle , un nospiediet taustiņu , lai to piešķirtu atlasītajam vadības elementam.

■ Pieejamās funkcijas











„Tikai “: šī funkcija ir pieejama tikai izvēlnē [Button Function].







„Tikai “: šī funkcija ir pieejama tikai izvēlnē [Button Function].

Pieejamās iespējas var atšķirties atkarībā no taustiņa.





| Loma | Funkcija |
|---|---|
| REC (filmēšana) | Vadības elements pilda filmēšanas pogas funkciju. Nospiediet, lai sāktu vai beigtu filmēšanu. |
| Preview () (Tikai) | Iestatīt izvēlēto apertūras vērtību. Tas sniedz iespēju priekšskatīt asuma dziļumu. Kamēr poga ir nospiesta, apertūrai tiek piemērota pašlaik izvēlētā vērtība. Priekšskatījuma opcijas var izvēlēties, izmantojot vienumu [Lock] (226. lpp.). |
| (Viena pieskāriena baltās krāsas balanss) | Izmēriet viena pieskāriena baltā balansu vērtību (154. lpp.). Lai izmēritu balta balansu fotografēšanas laikā, kadrējiet atsaucē objektu (baltu papīra lapu vai līdzīgu objektu) displejā, pēc tam nospiediet un turiet nospiestu vadības elementu un nospiediet aizvara pogu. Tiks parādīts saraksts ar ātrā baltā balansu opcijām, un tajā varat izvēlēties pozīciju, kurā saglabāt jauno vērtību. Lai izmēritu balta balansu filmēšanas laikā, kadrējiet atsaucē objektu (baltu papīra lapu vai līdzīgu objektu) displejā, pēc tam nospiediet un turiet nospiestu vadības elementu un nospiediet aizvara pogu. Tiks parādīts saraksts ar ātrā baltā balansu opcijām, un tajā varat izvēlēties pozīciju, kurā saglabāt jauno vērtību. |
| AF Area Select ([:::]) | Izvēlieties sākuma pozīcijas AF mērķa režīmu (79. lpp.) un pozīciju (78. lpp.). Nospiediet vadības elementu, lai skatītu AF mērķa izvēles rādījumu. Lai izvēlētos AF mērķa režīmu, izmantojiet priekšējo vai aizmugurējo ripu, un lai novietotu AF mērķi, izmantojiet daudzfunkciju selektoru vai balltaustiņus. • Varat izvēlēties vadības elementus, kurus izmantot šai darbībai. • „AF mērķa izvēle ([:::])Atlasīt ekrāna iestatījumus“ (101. lpp.) |
| [:::]Home ([:::]HP) (AF sākuma pozīcija) (tikai) | Ielādēt iepriekš saglabātus vienumus [AF Target Mode], un [AF Target Point] „sākuma pozīcijas“ iestatījumus. Sākuma pozīcijas iestatījumus var saglabāt, izmantojot vienumu [[::::] Set Home] izvēlnē G Pielāgotā izvēlnē K (100. lpp.). • Varat saglabāt atsevišķas sākuma pozīcijas ainavas un portreta orientācijai „AF mērķa izvēles pielāgošana kameras orientācijai [Piesaist orientācijai [:::]]“ (99. lpp.) |

| Loma | Funkcija |
|---|---|
| MF (MF) (AF/MF pārslēgs) | Pārslēdzieties starp AF un MF. Nospiediet vienreiz, lai izvēlētos MF, un nospiediet vēlreiz, lai izvēlētos iepriekšējo režīmu. Fokusa režīmu var izvēlēties, arī turot nospiestu taustiņu un pagriežot ripu. |
| RAW (RAW quality) (Tikai) | Ja nospiežat taustiņu, kad [] ir iestatīts uz JPEG, tas nomainās uz RAW+JPEG. Kad [] ir iestatīts uz RAW vai RAW+JPEG, iestatījums nemainās. Attēla kvalitātes iestatījumu varat izvēlēties arī, turot nospiestu taustiņu un pagriežot ripu. |
| Test Picture (Test) (Tikai) | Uzņemt testa fotoattēlu. Varat uzņemt testa fotoattēlu, lai redzētu izvēlēto iestatījumu radīto efektu. Turiet vadības elementu nospiestu un vienlaikus nospiediet aizvara pogu, lai redzētu rezultātu, bet nesaglabātu attēlu atmiņās kartē. |
| Custom Mode C1–C4 (Tikai) | Ielādēt izvēlētā pielāgotā režīma iestatījumus. Nospiediet vadības elementu vienreiz, lai ielādētu saglabātos iestatījumus, un nospiediet to vēlreiz, lai atjaunotu iepriekšējos iestatījumus (60. lpp.). Vadības elements turpina pildīt šo funkciju, kad ar režīma ripu tiek izvēlēts kāds no pielāgotajiem režīmiem. |
| Exposure Comp. () | Pielāgot ekspozīcijas iestatījumus. Turiet vadības elementu nospiestu un pagriežiet priekšējo vai aizmugurējo ripu. Varat arī vispirms nospiegt taustiņu, lai atvērtu iestatījumus, un pēc tam pagriezt ripas. Pieejamās opcijas var atšķirties atkarībā no fotografēšanas režīma. [P]: regulējiet ekspozīcijas kompensāciju ar priekšējo ripu, aizmugurējo ripu vai <D>. Mainiet programmu, izmantojot taustiņus Δ ∇. [A]: regulējiet ekspozīcijas kompensāciju ar priekšējo ripu, aizmugurējo ripu vai <D>. Regulējiet apertūru, izmantojot taustiņus Δ ∇. [S]: regulējiet ekspozīcijas kompensāciju ar priekšējo ripu, aizmugurējo ripu vai <D>. Regulējiet aizvara ātrumu, izmantojot taustiņus Δ ∇. [M]*: Aizvara ātrumu regulējiet ar aizmugurējo ripu vai bulttaustiņiem Δ ∇. Regulējiet apertūru, izmantojot priekšējo ripu vai taustiņus <D>. [B]: pārslēdzieties starp režīmu Bulb/laiks un fotografēšanu ar tiešo kombinēšanu, izmantojot aizmugurējo ripu vai Δ ∇. Izvēlieties apertūru, izmantojot priekšējo ripu vai taustiņus <D>. * Informāciju par ekspozīcijas regulēšanu, ja iestatījums [ISO] ir izvēlēts kā [Auto] (115. lpp.), skatiet „Ekspozīcijas kompensācijas regulēšana” (109. lpp.). |
| Digital Teleconverter (: Q2x / : Q1.4x) | Ieslēdziet vai izslēdziet digitālo telepārveidotāju (168. lpp.). Nospiediet vienreiz, lai tuvinātu, un nospiediet vēlreiz, lai tālinātu. Varat to ieslēgt/izslēgt pat filmēšanas laikā. Filmēšanas laikā ir parādīts rāmis, kas norāda uz apgabalu, kas tiks palielināts ar digitālo telekonvertētāju. |
| Keystone Comp. () (Tikai) | Nospiediet vadības elementu, lai skatītu trapeces kompensācijas iestatījumus (172. lpp.). Kad iestatījumi ir pielāgoti, nospiediet vadības elementu vēlreiz, lai izietu. Lai atceltu trapeces kompensāciju, nospiediet un turiet vadības elementu nospiestu. |

| Loma | Funkcija |
|--|---|
| Fisheye Compensation (魚) (Tikai ) | Iespējotiet zivsacs korekciju (173. lpp.). Nospiediet vienreiz, lai iespējotu zivsacs korekciju. Nospiediet vēlreiz, lai to atspējotu. Turiet taustiņu nospiešu un pagrieziet priekšējo vai aizmugurējo ripu, lai izvēlētos iestatījuma [Angle] opciju 1, 2 vai 3. |
| Magnify (Q) | Nospiediet vadības elementu vienreiz, lai parādītu tālummaiņas rāmi, un nospiediet to vēlreiz, lai tuvinātu (82. lpp.). Nospiediet vadības elementu trešo reizi, lai beigtu tālummaiņu; nospiediet un turiet vadības elementu, lai paslēptu tālummaiņas rāmi. Izmantojiet daudzfunkciju selektoru, skārienvadītāklas vai $\Delta \nabla < \triangleright$, lai novietotu tālummaiņas rāmi. |
| HDR (Tikai ) | Iespējot HDR (164. lpp.). Nospiediet vienreiz, lai iespējotu HDR. Nospiediet vēlreiz, lai to atspējotu. Turiet taustiņu nospiešu un vienlaikus grieziet priekšējo vai aizmugurējo ripu, lai regulētu HDR iestatījumus, tostarp HDR paketēšanu. |
| ISO | Pielāgot [ISO] iestatījumus (115. lpp.). Turiet vadības elementu nospiešu un pagrieziet priekšējo vai aizmugurējo ripu. Varat arī vispirms nospieš taustiņu, lai atvērtu iestatījumus, un pēc tam pagriezt ripas. Regulējiet iestatījumus, izmantojot priekšējo vai aizmugurējo ripu vai $< \triangleright$. |
| WB (baltā balanss) | Pielāgot [ISO] iestatījumus (152. lpp.). Turiet vadības elementu nospiešu un pagrieziet priekšējo vai aizmugurējo ripu. Varat arī vispirms nospieš taustiņu, lai atvērtu iestatījumus, un pēc tam pagriezt ripas. Regulējiet iestatījumus, izmantojot priekšējo vai aizmugurējo ripu vai $< \triangleright$. |
| Multi Function (Multi Fn) | Konfigurēt vadības elementu, lai to lietotu kā daudzfunkciju taustiņu (217. lpp.). Turiet vadības elementu nospiešu un pagrieziet priekšējo vai aizmugurējo ripu, lai izvēlētos funkciju. Izvēlēto funkciju var lietot, nospiežot vadības elementu. |
| Peaking (iezīmēšana) | Ieslēdziet vai izslēdziet fokusa iezīmēšanu (105. lpp.). Nospiediet vadības elementu vienreiz, lai ieslēgtu iezīmēšanu, un nospiediet to vēlreiz, lai izslēgtu iezīmēšanu. Kad iezīmēšana ir ieslēgta, iezīmēšanas opcijas (krāsa, apjoms) var skatīt, nospiežot taustiņu INFO . |
|  Level Disp () | Parādiet digitālo līmeņrādi. Ekspozīcijas joslas rādījums skatu meklētājā pilda līmeņrāža funkciju. Nospiediet vadības elementu vēlreiz, lai izietu. Šī opcija ir aktīva, kad iestatījumam [EVF stils] ir atlasīts [ Style 1] vai [ Style 2] (230. lpp.). |
|  View Selection () (rādījuma izvēle) | Pārslēgties starp skatu meklētāju un tiešo skatu. Ja funkcijai [EVF Auto Switch] (252. lpp.) ir iestatīta opcija [Off], rādījums pārslēgsies starp skatu meklētāju un displeju. Nospiediet un turiet vadības elementu nospiešu, lai parādītu funkcijas [EVF Auto Switch] opcijas. |
| LV Mode (Simulētais OVf) (Tikai ) | Pārslēdz iestatījumu [LV Mode] (227. lpp.) no [Standard] un [S-OVF]. |
| AF Limiter (AFLimit) (Tikai ) | Iespējotiet AF ierobežotāju (94. lpp.). Nospiediet vienreiz, lai iespējotu funkciju [AF Limiter]. Nospiediet vēlreiz, lai to atspējotu. Turiet taustiņu nospiešu un grieziet priekšējo vai aizmugurējo ripu, lai izvēlētos kādu no trim saglabātajiem iestatījumiem. |

| Loma | Funkcija |
|---|---|
| Preset MF (PreMF) | Iestatiet iestatījumu [AF Mode] uz [PreMF] (74. lpp.). Nospiediet vadības elementu vienreiz, lai iespējotu priekšiestatīto MF, un nospiediet to vēlreiz, lai atjaunotu iepriekšējo fokusa režīmu. Varat arī izvēlēties opciju [AF Mode], turot nospiestu vadības elementu un griežot ripu. |
| Lens Info Settings (ExifLens) | Ielādējiet iepriekš saglabātus objektīva datus (248. lpp.). Ielādējiet saglabātos datus par pašreizējo objektīvu pēc objektīvu nomainīšanas vai citos gadījumos. |
| IS Mode (IS) | Ieslēgt vai izslēgt funkciju [Image Stabilizer] (138. lpp.). Nospiediet vienreiz, lai atlasītu opciju [Off], un nospiediet vēlreiz, lai ieslēgtu attēla stabilizēšanu. Turiet vadības elementu nospiestu un pagrieziet priekšējo vai aizmugurējo ripu, lai piekļūtu funkcijas [Image Stabilizer] opcijām. |
| Flicker Scan (Flicker Scan) | Regulēt funkcijas [Flicker Scan] iestatījumus (110. lpp.). Nospiediet vadības elementu, lai izvēlētos opciju [On]. Labākiem rezultātiem, displejā skatot attēlu ar joslām, varat pielāgot aizvara ātrumu. Nospiediet vadības elementu vēlreiz, lai parādītu uzņemšanas informāciju un piekļūtu citiem iestatījumiem. Nospiediet un turiet vadības elementu nospiestu, lai iestatījumam [Flicker Scan] iestatītu opciju [Off]. |
| Live ND Shooting (ND) (Tikai ) | Iespējojiet tiešo ND filtru (160. lpp.). Nospiediet vienreiz, lai iespējotu funkciju [Live ND Shooting]. Nospiediet vēlreiz, lai to atspējotu. Turiet taustiņu nospiestu un vienlaikus grieziet priekšējo vai aizmugurējo ripu, lai regulētu funkcijas [Live ND Shooting] iestatījumus. |
| Izslēgts | Vadības elements netiek izmantots. |
| Flash Mode () (Tikai ) | Pielāgojiet zibspuldzes iestatījumus (122. lpp.). Nospiediet vienreiz, lai parādītu zibspuldzes opcijas, un nospiediet vēlreiz, lai izvēlētos iezīmēto opciju un izietu. Iezīmējiet iestatījumus, izmantojot priekšējo ripu, aizmugurējo ripu vai \triangleleft . <ul style="list-style-type: none"> Šo funkciju var piešķirt tikai taustiņiem \triangleright un ∇. Vispirms iestatījumam [\leftrightarrow] jāizvēlas opcija [Direct Function]. |
|  (sequential shooting/self-timer) (Tikai ) | Iestatīt kadru pārejas režīmu (sērijsveida fotografēšana/taimeris) (128. lpp.). Nospiediet taustiņu, lai atvērtu kadru pārejas režīma opcijas, un pēc tam izvēlieties režīmu ar priekšējo vai aizmugurējo ripu vai taustiņiem \triangleleft . <ul style="list-style-type: none"> Šo funkciju var piešķirt tikai taustiņiem \triangleright un ∇. Vispirms iestatījumam [\leftrightarrow] jāizvēlas opcija [Direct Function]. |
|  Lock (skārienvadīklu bloķēšana) | Bloķēt skārienvadīklas. Nospiediet un paturiet pogu nospiestu vienreiz, lai bloķētu skārienvadīklas, un nospiediet un paturiet to vēlreiz, lai atbloķētu. <ul style="list-style-type: none"> Šo funkciju var piešķirt tikai taustiņiem \triangleright un ∇. Vispirms iestatījumam [\leftrightarrow] jāizvēlas opcija [Direct Function]. |
| Electronic Zoom (W\leftrightarrowT) | Veikt tālummaiņu ar objektīviem, kas ir aprīkoti ar tālummaiņas piedziņu. Nospiediet vadības elementu un pēc tam izmantojiet bulltaustiņus, lai tuvinātu vai tālinātu. Izmantojiet \triangle vai \triangleright , lai tuvinātu, un ∇ vai \triangleleft , lai tālinātu. <ul style="list-style-type: none"> Šo funkciju var piešķirt tikai taustiņiem \triangleright un ∇. Vispirms iestatījumam [\leftrightarrow] jāizvēlas opcija [Direct Function]. |

| Loma | Funkcija |
|--|---|
| AF Stop | Apturēt automatisko fokusēšanu. Kamēr vadības elements ir nospiežs, fokuss tiek nofiksēts un automatiskā fokusēšana tiek atcelta. Attiecas tikai uz objektīva Lf pogām. |
| ☉ Face Selection (☉) | Ja tiek noteikti vairāki portreta objekti, izvēlieties seju, kuru izmantot fokusēšanai. Nospiežot taustiņu, tiek izvēlēta seja, kas atrodas vistuvāk AF mērķim. Ja kā AF mērķa režīms izvēlēta opcija [☉] All (visi mērķi), nospiežot pogu tiks izvēlēta seja, kas atrodas vistuvāk kadra vidum. Lai fokusētu citu seju, turiet vadības elementu nospiežot un pagrieziet priekšējo vai aizmugures ripu. Šo opciju var izmantot arī filmēšanas laikā. |
| Face & Eye Detection (☉) | Nospiežot pogu, kamēr ir izvēlēta cita opcija, izņemot [Off] funkcijai [Face & Eye Detection] (90. lpp.), tiks izvēlēta opcija [Off]; lai atiestatītu iepriekšējo iestatījumu, vēlreiz nospiediet pogu. Lai nomainītu opciju, kas redzama izvēlnē [Face & Eye Detection], turiet pogu nospiežot un pagrieziet priekšējo vai aizmugurējo ripu. |
| Focus Ring Lock (☉) | Nospiediet vadības elementu vienreiz, lai atspējotu objektīva fokusa apli, un nospiediet to vēlreiz, lai to iespējotu. Šī opcija ir pieejama, ja iestatījumam [AF Mode] ir atlasīta opcija [S-AF MF], [C-AF MF], [MF], [C-AF+TR MF], [Pre MF] vai [AF MF]. Kamēr aplis ir atspējots, AF režīma indikatora MF daļa ir pelēka krāsā. Objektīviem, kas ir aprīkoti ar MF (manuālu fokusa) pārslēgu, pogu nospiešana neko neietekmē, ja fokusa aplis ir MF pozīcijā (tuvāk fotokameras korpusam). Fokusa apļa fiksēšana tiek pārtraukta, ja veicat tādas darbības kā fotokameras izslēgšana vai cita objektīva pievienošana. |
| Night Vision (Night LV) (Tikai ☉) | Nospiežot pogu, ja iestatījumam [☉ Night Vision] (227. lpp.) ir iestatīta iespēja [Off], tiek izvēlēta opcija [On]. Ja ir atlasīts [On], nospiežot pogu, tiek atlasīts [Off]. |
| AEL (AE fiksēšana) | Nospiediet pogu, lai fiksētu ekspozīciju. Nospiediet vēlreiz, lai atlaistu to. |
| AF-ON | Fotokamera ar autofokusu veic fokusēšanu, kamēr ir nospiesta aizvara poga (85. lpp.). Fotokamera pārstāj fokusēties, tiklīdz ir atlaista poga. |
| AE BKT (Tikai ☉) | Nospiežot pogu, ja iestatījumam [AE BKT] ir iestatīta iespēja [Off], tiek atlasīts iestatījums, kas atlasīts iestatījumam [AE BKT]. Ja ir atlasīta kāda cita opcija, izņemot [Off], nospiežot pogu, tiek atlasīts [Off]. Turiet taustiņu nospiežot un griežiet priekšējo vai aizmugurējo ripu, lai izvēlētos opciju iestatījumam [AE BKT]. |
| WB BKT (Tikai ☉) | Nospiežot pogu, ja iestatījumam [WB BKT] ir iestatīta iespēja [Off], tiek atlasīts iestatījums, kas atlasīts iestatījumam [WB BKT]. Ja ir atlasīta kāda cita opcija, izņemot [Off], nospiežot pogu, tiek atlasīts [Off]. Turiet taustiņu nospiežot un griežiet priekšējo vai aizmugurējo ripu, lai izvēlētos opciju iestatījumam [WB BKT]. |
| FL BKT (Tikai ☉) | Nospiežot pogu, ja iestatījumam [FL BKT] ir iestatīta iespēja [Off], tiek atlasīts iestatījums, kas atlasīts iestatījumam [FL BKT]. Ja ir atlasīta kāda cita opcija, izņemot [Off], nospiežot pogu, tiek atlasīts [Off]. Turiet taustiņu nospiežot un griežiet priekšējo vai aizmugurējo ripu, lai izvēlētos opciju iestatījumam [FL BKT]. |

| Loma | Funkcija |
|--|--|
| ISO BKT (Tikai ) | Nospiežot pogu, ja iestatījumam [ISO BKT] ir iestatīta iespēja [Off], tiek atlasīts iestatījums, kas atlasīts iestatījumam [ISO BKT]. Ja ir atlasīta kāda cita opcija, izņemot [Off], nospiežot pogu, tiek atlasīts [Off]. Turiet taustiņu nospiestu un grieziet priekšējo vai aizmugurējo ripu, lai izvēlētos opciju iestatījumam [ISO BKT]. |
| ART BKT (Tikai ) | Pārlēdziet [ART BKT] ieslēgtā un izslēgtā pozīcijā. Turiet taustiņu nospiestu, lai izvēlētos opciju iestatījumam [ART BKT]. |
| Focus BKT (Tikai ) | Pārlēdziet opciju [Focus BKT] ieslēgtā un izslēgtā pozīcijā. Turiet taustiņu nospiestu, lai izvēlētos opciju iestatījumam [Focus BKT]. |
| Focus Stacking () (Tikai ) | Pārlēdziet opciju [Focus Stacking] ieslēgtā un izslēgtā pozīcijā. Turiet taustiņu nospiestu, lai izvēlētos opciju iestatījumam [Focus Stacking]. |
| High Res Shot () (Tikai ) | Nospiežot pogu, ja iestatījumam [High Res Shot] ir iestatīta iespēja [Off], tiek atlasīts iestatījums, kas atlasīts iestatījumam. Ja ir atlasīta kāda cita opcija, izņemot [Off], nospiežot pogu, tiek atlasīts [Off]. Turiet taustiņu nospiestu un grieziet priekšējo vai aizmugurējo ripu, lai izvēlētos opciju iestatījumam [High Res Shot]. |
| Subject Detection () | Nospiežot pogu, ja iestatījumam [Subject Detection] ir iestatīta iespēja [Off], tiek atlasīts iestatījums, kas atlasīts iestatījumam [Subject Detection]. Ja ir atlasīta kāda cita opcija, izņemot [Off], nospiežot pogu, tiek atlasīts [Off]. Turiet taustiņu nospiestu un grieziet priekšējo vai aizmugurējo ripu, lai izvēlētos opciju iestatījumam [Subject Detection]. |
| Direct Function () | Piešķirt funkcijas bulttaustiņiem ($\Delta \nabla \triangleleft \triangleright$). Ir iespējams piešķirt tālāk norādītās funkcijas. Taustiņš \triangleleft : $[:::]$ (AF mērķa izvēle) Taustiņš Δ : $[M]$ (ekspozīcijas kompensācija) \triangleright taustiņš: MF (AF/MF pārslēgšana) ∇ taustiņš: BB (baltā balanss) • Taustiņiem \triangleright un ∇ var piešķirt citas funkcijas. |
| WB Lock (Bloķēšana ) (Tikai ) | Filmēšanas laikā, kad baltā balanss ir iestatīts uz [AUTO], taustiņa nospiešana fiksē baltā balansu. Nospiežot to atkārtoti, bloķēšana tiek atcelta. |
| View Assist (BT.709) (Tikai ) | Pārlēdziet [ View Assist] starp ieslēgtu vai izslēgtu. Varat mainīt iestatījumu pat filmēšanas laikā. |
| Zebra Pattern Settings () (Tikai ) | Pārlēdziet [Zebra Pattern Settings] starp ieslēgtu vai izslēgtu. Varat mainīt iestatījumu pat filmēšanas laikā. |

■ Multi funkcijas iespēju izmantošana (Multi funkcija)

Piešķiriet vairākas funkcijas vienai pogai.



☞ Lai izmantotu funkciju Multi funkcija, vispirms [Multi Function] ir jāpiešķir kādam fotokameras vadības elementam, izmantojot [Button Settings] (210. lpp.).

Funkcijas izvēle

- 1 Turiet nospiestu taustiņu, kuram ir piešķirta funkcija [Multi Function], un grieziet priekšējo vai aizmugurējo ripu.
 - Grieziet ripu, līdz ir iezīmēta nepieciešamā funkcija. Atlaidiet taustiņu, lai atlasītu iezīmēto funkciju.
- 2 Nospiediet taustiņu, kuram ir piešķirta funkcija [Multi Function].
- 3 Noregulējiet iestatījumus.



Daudzfunkciju pogu var izmantot tālāk aprakstītajiem mērķiem.

| | |
|--|--|
| Highlight&Shadow Control | Regulējiet spilgtumu ar priekšējo vai aizmugurējo ripu. Nospiediet pogu INFO , lai izvēlētos toņu diapazonu (izgaismojumi, ēnas, vidējie toņi). |
| Color Creator | Regulējiet nokrāsu ar priekšējo ripu un piesātinājumu ar aizmugurējo ripu. |
|  ISO | Izvēlieties iestatījumu ar priekšējo vai aizmugurējo ripu. |
|  WB | |
| Magnify | Tīks parādīts tālummaiņas rāmis. |
| Image Aspect | Izvēlieties iestatījumu ar priekšējo vai aizmugurējo ripu. |
|  LV Mode | Nospiediet taustiņu, lai pārslēgtos starp [Standard] un [S-OVF]. |
| Peaking | Nospiediet pogu, lai funkciju ieslēgtu vai izslēgtu. |

- Varat izvēlēties parādāmās opcijas. ☞ [Multi Function Settings] (238. lpp.)
- ☞ Filmēšanas laikā var arī iestatīt [Highlight&Shadow Control], nospiežot taustiņu  (Exposure compensation) un tad nospiežot **INFO** pogu.

■ Filmēšana, nospiežot aizvara pogu (📷Aizvara funkcija)

PASMB 📷

Konfigurējiet aizvara pogu, lai to izmantotu kā 📷 (filmēšanas) pogu. Pēc tam ierakstīšanu var sākt un beigt ar papildu tālvadību, kad režīma ripa ir pagriezta filmēšanas pozīcijā 📷.

| | |
|---------|---|
| Izvēlne | MENU ➔ ⚙ ➔ 1. Operations ➔ 📷Shutter Function |
|---------|---|

| | |
|-------|--|
| Off | Aizvara pogu nevar izmantot, lai veiktu filmēšanu. |
| 📷 REC | Nospiediet aizvara pogu līdz galam, lai sāktu vai beigtu filmu ierakstīšanu. |

🔔 Taustiņu 📷 nevar izmantot filmu ierakstīšanai, ja ir atlasīta opcija [📷 REC].

Funkciju piešķiršana priekšējai un aizmugurējai ripai

(📷Ripas funkcija/ 📷Ripas funkcija)

PASMB 📷

Izvēlieties, kādas funkcijas veiks priekšējā un aizmugurējā ripa.

| | |
|---------|--|
| Izvēlne | MENU ➔ ⚙ ➔ 1. Operations ➔ Dial Settings ➔ 📷Dial Function MENU ➔ ⚙ ➔ 1. Operations ➔ Dial Settings ➔ 📷Dial Function |
|---------|--|

1 Izvēlieties vienumu iestatīšanai, tad nospiediet taustiņu 📷.

- Izvēlieties ripu, izmantojot taustiņus <|>, un atlasiet funkciju, izmantojot taustiņus Δ ▽.
- Nospiediet taustiņu **INFO**, lai pārslēgtos starp sviras pozīcijām.
- Kad iestatīšana ir pabeigta, nospiediet taustiņu 📷.



🔔 Ja iestatījums [📷Fn Lever Function] / [📷Fn Lever Function] ir iestatīts uz kādu citu, izņemot uz [mode1], 1. svirai piešķirtās funkcijas ir iespējotas, pat ja svira ir 2. pozīcijā.

Funkcijas, kuras var piešķirt opcijai [📷Dial Function], ir uzskaitītas tālāk.

| Loma | Funkcija | Fotografēšanas režīms | | | | |
|------------|--|-----------------------|---|---|---|----|
| | | P | A | S | M | B |
| Ps | Programmas maiņa (46. lpp.). | ✓ | — | — | — | — |
| Shutter | Izvēlieties aizvara ātrumu. | — | — | ✓ | ✓ | ✓* |
| FNo. | Regulējiet apertūru. | — | ✓ | — | ✓ | ✓ |
| 📷 | Regulēt ekspozīcijas kompensāciju. | ✓ | ✓ | ✓ | ✓ | ✓ |
| 📷 | Regulēt zibspuldzes kompensāciju. | ✓ | ✓ | ✓ | ✓ | ✓ |
| ISO | Regulējiet ISO jutību. | ✓ | ✓ | ✓ | ✓ | ✓ |
| WB | Regulējiet baltā balansu. | ✓ | ✓ | ✓ | ✓ | ✓ |
| CWB Kelvin | Izvēlieties krāsu temperatūru, kad baltā balansam ir iestatīta opcija CWB (pielāgots). | ✓ | ✓ | ✓ | ✓ | ✓ |
| Off | Nav. | ✓ | ✓ | ✓ | ✓ | ✓ |

* Pārslēgties starp režīmiem Bulb, Laiks un Tiešā kombinēšana.

Funkcijas, kuras var piešķirt opcijai [Dial Function], ir uzskaitītas tālāk.

| Loma | Funkcija | režīms (filmas ekspoz. režīms) | | | |
|---|---|--------------------------------|---|---|---|
| | | P | A | S | M |
| Shutter | Izvēlēties aizvara ātrumu. | — | — | ✓ | ✓ |
| FNo. | Regulējiet apertūru. | — | ✓ | — | ✓ |
|  | Regulēt ekspozīcijas kompensāciju. | ✓ | ✓ | ✓ | ✓ |
| ISO | Regulējiet ISO jutību. | — | — | — | ✓ |
| WB | Regulējiet baltā balansu. | ✓ | ✓ | ✓ | ✓ |
| CWB Kelvin | Izvēlēties krāsu temperatūru, kad baltā balansam ir iestatīta opcija CWB (pielāgots). | ✓ | ✓ | ✓ | ✓ |
|  VOL | Regulēt ierakstīšanas skaļuma līmeni. | ✓ | ✓ | ✓ | ✓ |
|  VOL | Regulēt austiņu skaļuma līmeni. | ✓ | ✓ | ✓ | ✓ |
| Off | Nav. | ✓ | ✓ | ✓ | ✓ |

Izvēlēties, kurā virzienā pagriezt ripas, lai regulētu ekspozīciju.

| | |
|---------|--|
| Izvēlne | MENU ➔  ➔ 1. Operations ➔ Dial Settings ➔ Dial Direction |
|---------|--|





| | |
|----------|---|
| Exposure | Izvēlieties virzienu, kurā pagriezt ripas, lai regulētu apertūru un aizvara ātrumu režīmos A , S , M un B . |
| Ps | Izvēlēties, kurā virzienā pagriezt ripas, lai pārslēgtu programmu (režīmā P). |

Daudzfunkciju selektora funkciju mainīšana

(Daudzfunkciju selektora iestatījumi)

Izvēlēties, kurā virzienā pagriezt ripas, lai regulētu ekspozīciju.

| | |
|---------|---|
| Izvēlne | MENU ➔  ➔ 1. Operations ➔ Multi Selector Settings |
|---------|---|

| | |
|---|---|
|  Center Button | <p>Izvēlieties funkciju, kas tiek aktivizēta, nospiežot daudzfunkciju selektoru. Pēc tam daudzfunkciju selektoru var lietot kā pogu.</p> <p>[Off]: Nav piešķirta funkcija. Daudzfunkciju selektora nospiešanai nav nekāda rezultāta.</p> <p>[[::]]: Nospiediet daudzfunkciju selektoru, lai pielāgotu AF mērķa izvēles vai AF mērķa režīma iestatījumus. Bulstaustiņus vai priekšējo un aizmugurējo ripu var izmantot atbilstoši iestatījuma [[::]]Select Screen Settings izvēlnē atlasītajai opcijai (101. lpp.).</p> <p>[[::]]HP: Daudzfunkciju selektors pilda funkciju, kas izvēlēta opcijai  Button Function > [[::]]Home (100. lpp.).  Šī opcija attiecas tikai uz fotografēšanas režīmiem.</p> |
|  Direction Key | <p>Izvēlieties funkciju, kas tiek aktivizēta, paceļot daudzfunkciju selektoru. Daudzfunkciju selektoru parasti izmanto AF mērķa pozīcijas izvēlei, bet šo funkciju var atspējot, lai novērstu nevēlamu aktivizēšanu.</p> <p>[Off]: Nav piešķirtas funkcijas.</p> <p>[[::]]: Daudzfunkciju selektoru var izmantot AF mērķa novietošanai</p> |

| | |
|---------|---|
| Izvēlne | MENU ➔  ➔ 1. Operations ➔ Fn Lever Settings |
|---------|---|

■ Kā konfigurēt Fn sviru

| | |
|---|--|
|  Fn Lever Function | <p>Izvēlieties Fn sviras funkciju fotografēšanas režīmos. Fn sviru var izmantot, lai pārslēgtu priekšējās un aizmugurējās ripas funkcijas vai ielādētu fokusa iestatījumus. To var izmantot arī filmēšanas režīma ieslēgšanai.</p> <p>Šis iestatījums attiecas uz režīmiem P, A, S, M un B (fotografēšanas režīmi). Opcija, kas izvēlēta, izmantojot [ Fn Lever Function], attiecas uz režīmu  (filmēšana).</p> |
|  Fn Lever Function | <p>Izvēlieties Fn sviras funkciju režīmā  (filmēšana). Fn sviru var izmantot, lai pārslēgtu priekšējās un aizmugurējās ripas funkcijas vai ielādētu fokusa iestatījumus.</p> <p>Fn sviras funkcija, kas tai piešķirta, izmantojot šo elementu, tiek aktivizēta režīmā  (filmēšana).</p> <p>Režīmā P, A, S, M un B (fotografēšana) Fn svira veic funkciju, kas tai atlasīta opcijā [ Fn Lever Function]</p> |
| Fn Lever/Power Lever | Fn sviru var izmantot kā ieslēgšanas/izslēgšanas sviru. Izmantojiet šo iespēju, ja vēlaties fotokameru lietošanas laikā ieslēgt vai izslēgt ar labo roku. |

■ Konfigurēšana [Fn Lever Function]

- 1 Ekrānā [Fn Lever Function] atlasiet [Fn Lever Settings] un nospiediet taustiņu **OK**.

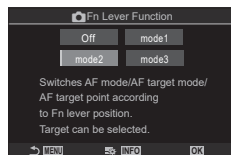

Fn Sviras funkcijas ekrāns

| | |
|--------------|--|
| Off | Fn svirai nav funkcijas. |
| mode1 | Pārslēgt priekšējās un aizmugurējās ripas funkcijas. Funkcijas sviras 1. un 2. pozīcijā atbilst sadaļā [Dial Function] izvēlētajam iestatījumam (218. lpp.). |
| mode2 | Pārslēgt starp divām iestatījumu kopām, kas iepriekš izvēlētas funkcijām [AF Mode], [AF Target Mode] un [AF Target Point]. Nospiediet taustiņu INFO un blakus tam atzīmējiet ar ķeksīti (✓) iestatījumu, kuru vēlaties atsaukt ar Fn sviru. Lai noņemtu ķeksīti, vēlreiz nospiediet taustiņu OK . [AF Mode]: S-AF, C-AF utt. [AF Target Mode]: [·]Viens, []Visi utt. [AF Target Point]: AF mērķa pozīcija. |
| mode3 | Pārslēgt uzņemšanas režīmu. Varat pārslēgties uz režīmu  (filmēšana), negriežot režīma ripu. |

⚠ Kad atlasīts [mode3], nav iespējams izmantot  (223. lpp.).

⚠ Funkciju nevar izmantot šādos gadījumos.

- [Fn Lever/Power Lever] (224. lpp.) ir iestatīta [ON/OFF] vai [OFF/ON].

■ Konfigurēšana [Fn Lever Function]

- 1 Ekrānā [Fn Lever Function] atlasiet [Fn Lever Settings] un nospiediet taustiņu **OK**.

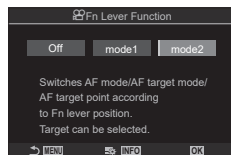

Fn Sviras funkcijas ekrāns

| | |
|--------------|--|
| Off | Fn svirai nav funkcijas. |
| mode1 | Pārslēgt priekšējās un aizmugurējās ripas funkcijas. Funkcijas sviras 1. un 2. pozīcijā atbilst sadaļā [Dial Function] izvēlētajam iestatījumam (218. lpp.). |
| mode2 | Pārslēgt starp divām iestatījumu kopām, kas iepriekš izvēlētas funkcijām [AF Mode], [AF Target Mode] un [AF Target Point]. Nospiediet taustiņu INFO un blakus tam atzīmējiet ar ķeksīti (✓) iestatījumu, kuru vēlaties atsaukt ar Fn sviru. Lai noņemtu ķeksīti, vēlreiz nospiediet taustiņu OK . [AF Mode]: S-AF, C-AF utt. [AF Target Mode]: [#]Mazs, []Visi utt. [AF Target Point]: AF mērķa pozīcija |

⚠ Funkciju nevar izmantot šādos gadījumos.

- Funkcijai [Fn Lever Function] ir izvēlēts [mode3] (222. lpp.).
- [Fn Lever/Power Lever] (224. lpp.) ir iestatīta [ON/OFF] vai [OFF/ON].

■ [Fn Lever Function] / [Fn Lever Function] režīma [mode2] izmantošana

Ja iestatījumam [Fn Lever Function] / [Fn Lever Function] ir iestatīta opcija [mode2], fotokamera saglabās atšķirīgus fokusa iestatījumus slēdža 1. un 2. pozīcijā.

1 Pagrieziet **Fn** sviru 1. pozīcijā un iestatiet AF iestatījumus.

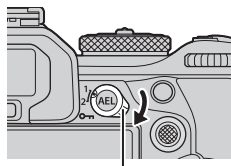

- Fotokamera var saglabāt iestatījumus, kas ir atzīmēti (✓) režīmā:

[AF Mode]: S-AF, C-AF utt.
[AF Target Mode]: [•] Mazs, [Grid] Visi utt.
[AF Target Point]: AF mērķa pozīcija

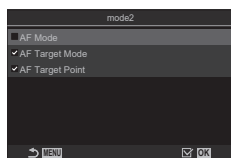

2 Atkārtojiet šīs darbības 2. pozīcijai.

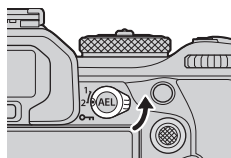

3 Pagrieziet sviru nepieciešamajā pozīcijā, lai ielādētu saglabātos iestatījumus.

■ Konfigurēšana [Fn Lever/Power Lever]

- 1 Ekrānā [FN Lever Settings] atlasiet [Fn Lever/Power Lever] un nospiediet taustiņu **OK**.



| | |
|---------------|--|
| Fn | Svira darbojas atbilstoši iestatījumam [Fn Fn Lever Function] un [Fn Fn Lever Function] atlasītajām opcijām (223. lpp.). |
| ON/OFF | Svira darbojas kā ieslēgšanas/izslēgšanas svira. 1. pozīcija atbilst stāvoklim „ieslēgts”, bet 2. pozīcija — stāvoklim „izslēgts”. |
| OFF/ON | Svira darbojas kā ieslēgšanas/izslēgšanas svira. 1. pozīcija atbilst stāvoklim „izslēgts”, bet 2. pozīcija — stāvoklim „ieslēgts”. |

- ① Ieslēgšanas/izslēgšanas sviru nevar izmantot fotokameras izslēgšanai, kad ir atlasīta opcija [ON/OFF] vai [OFF/ON]. Nav pieejama nedz funkcija [**Fn** Fn Lever Function], nedz funkcija [**Fn** Fn Lever Function].

Objektīvi ar tālummaiņas piedziņu (Elektr. tālum. iestatījumi) **PASMB**

Izvēlieties ātrumu, kādā objektīvi ar tālummaiņas piedziņu veic tuvināšanu vai tālināšanu, kad tiek pagriezts tālummaiņas gredzens. Regulējiet ātrumu, ja tālummaiņa notiek tik ātri, ka objekta kadrēšana sagādā grūtības.

| | |
|---------|---|
| Izvēlne | MENU ➔ ⚙ ➔ 1. Operations ➔ Electronic Zoom Settings |
|---------|---|

| | |
|-------------------------|---|
| Elec. Zoom Speed | Iestatā tālummaiņas ātrumu režīmā (fotografēšana). [Low]: Lēna tālummaiņa. Laba izvēle, kad ir nepieciešama precīza tālummaiņas regulēšana. [Normal]: Parastais tālummaiņas ātrums. [High]: Ātra tālummaiņa. |
| Elec. Zoom Speed | Iestatā tālummaiņas ātrumu režīmā (filmēšana). [Low]: Lēna tālummaiņa. Laba izvēle, kad ir nepieciešama precīza tālummaiņas regulēšana. [Normal]: Parastais tālummaiņas ātrums. [High]: Ātra tālummaiņa. |

- ① Lai arī režīmam (fotografēšana) un režīmam (filmēšana) ir iestatītas identiskas opcijas, faktiskie tālummaiņas ātrumi ir atšķirīgi.

Iespējams atspējot pogu ☹.

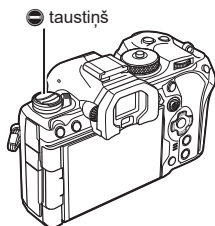

| | |
|---------|---|
| Izvēlne | MENU ➔  ➔ 1. Operations ➔ ☹Lock |
|---------|---|

| | |
|-----|------------------------------------|
| Off | Var izmantot taustiņu ☹. |
| On | Nav iespējams izmantot taustiņu ☹. |

Tās darbības izvēle, kas tiks veikta, kad tiešskates tālummaiņas laikā ir nospiesta aizvara poga (Tiešskates tuvplāns)

Izvēlieties displeja opcijas, kas tiks izmantotas fokusa tālummaiņas laikā.

| | |
|---------|--|
| Izvēlne | MENU ➔  ➔ 2. Operations ➔ LV Close Up Mode |
|---------|--|

- Lai uzzinātu vairāk par tiešskates tālummaiņas opcijām, lasiet skaidrojumu 82. lpp.

| | |
|-------------------------|--|
| LV Close Up Mode | <p>Izvēlieties darbību, kas tiks veikta, fokusa tālummaiņas laikā nospiežot aizvara pogu līdz pusei.</p> <p>[mode1]: Fokusa tālummaiņa tiek pārtraukta. Varat apskatīt kompozīciju pēc fokusēšanas ar fokusa tālummaiņu.</p> <p>[mode2]: Fokusa tālummaiņa ir aktivizēta, kamēr fotokamera veic fokusēšanu. Izveidojiet kadra kompozīciju pirms fokusēšanas, pēc tam pietuviniet precīzām fokusam un uzņemiet fotoattēlu, neizejot no tālummaiņas skata.</p> |
|-------------------------|--|

Tās darbības izvēle, kas tiks veikta Asuma dziļuma priekšskatījumam

(Bloķēšana)

PASMB 

Izvēlieties, kā darbojas asuma dziļuma priekšskatīšanai izmantotais vadības elements.

| | |
|---------|--|
| Izvēlne | MENU ➔  ➔ 2. Operations ➔  Lock |
|---------|--|

| | |
|--|--|
|  Lock | Izvēlieties, kā darbojas asuma dziļuma priekšskatīšanai izmantotais vadības elements. [Off]: apertūra paliek fiksēta, kamēr vadības elements ir nospiests. [On]: apertūra tiek nofiksēta, kad vadības elements tiek nospiests. Lai pārtrauktu asuma dziļuma priekšskatījumu, vēlreiz nospiediet to pašu vadības elementu. |
|--|--|











Opcijas taustiņu turēšanai nospiešā stāvoklī

(Nospiešanas un turēšanas laiks)

PASMB 

Izvēlieties, cik ilgi pogas ir jātur nospieštas, lai veiktu dažādu funkciju atiestatīšanu vai līdzīgas darbības. Lai padarītu lietošanu ērtāku, dažādām funkcijām var atsevišķi iestatīt pogu turēšanas laikus.

| | |
|---------|---|
| Izvēlne | MENU ➔  ➔ 2. Operations ➔ Press-and-hold Time |
|---------|---|

| | |
|--|---|
| End LVQ | Katrai funkcijai iestatiet saglabāšanas laiku. [0,5 s.] – [3,0 s.] |
| Reset LVQ Frame | |
| Reset  | |
| Reset  | |
| Reset  | |
| Reset  | |
| Reset  | |
| Reset  | |
| Reset [:::] | |
| Call EVF Auto Switch | |
| Reset  | |
| End  | |
| Switch  Lock | |
| End Flicker Scan | |
| Call WB BKT Setting | |
| Call ART BKT Setting | |
| Call Focus BKT Setting | |
| Call  Setting | |

Funkcijas tiešskata displeja regulēšanai

Displeja izskata maiņa

(Tiešskates režīms)

PASMB

Palieliniet skatu meklētāja rādījuma dinamisko diapazonu, kā rezultātā tiek palielināta izgaismoto apgabalu un ēnu detalizācijas pakāpe optiskajiem skatu meklētājiem līdzīgtā veidā. Iestatījums tiek lietots skatu meklētājā, monitorā un HDMI izejā.

| | |
|---------|--|
| Izvēlne | MENU → → 3. Live View → LV Mode |
|---------|--|

| | |
|-----------------|--|
| Standard | Skatu meklētāja displejā ir redzams ekspozīcijas, krāsas un citu iestatījumu radītais efekts. |
| S-OVF | Rādījumā nav redzams ekspozīcijas, baltā balansa, mākslas filtru un citu fotografēšanas iestatījumu radītais efekts. |

- Displejā parādās „Simulētais OSM”, kad ir atlasīts [S-OVF].

Displeja redzamības uzlabošana tumšos apstākļos

(Nakts redzamība)

PASMB

Padara displeju gaišāku uzlabotai redzamībai tumšos apstākļos.

| | |
|---------|---|
| Izvēlne | MENU → → 3. Live View → Night Vision |
|---------|---|

| | |
|------------|---|
| Off | Normāls displejs. |
| On | Vieglākai skatīšanai tiek pielāgots gaišums. Priekšskatījuma gaišums un krāsas atšķiras no galīgā fotouzņēmuma. |

- Displejā parādās „Nakts redzamības tiešskate”, kad ir atlasīts [On].
- ⚠ Ja ir atlasīta opcija [On], opcija [Frame Rate] tiks iestatīta uz [Normal].

Skatu meklētāja rādījumu ātrums

(Kadru ātrums)

PASMB

Izvēlieties skatu meklētāja rādījuma atsvaidzes ātrumu.

| | |
|---------|--|
| Izvēlne | MENU → → 3. Live View → Frame Rate |
|---------|--|

| | |
|---------------|---|
| Normal | Standarta kadru ātrums. Šī opcija ir ieteicama lielākajā daļā gadījumu. |
| High | Objekti, kas ātri pārvietojas, tiek attēloti vienmērīgi. Funkcija atvieglo ļoti kustīgu objektu izsekošanu. Šis iestatījums automātiski tiek atiestatīts uz [Normal], ja uzņemšanas laikā palielinās fotokameras iekšējā temperatūra. |

Mākslas filtru priekšskatījums (Rež. Māksla tiešskate)

PASMB 

Uzņemšanas laikā varat displejā vai skatu meklētājā priekšskatīt mākslas filtru radīto efektu. Dažu filtru efekta dēļ objektu kustības var izskatīties saraustītas, bet šo blakusefektu ir iespējams mazināt, lai tas netraucētu fotografēšanu.

| | |
|---------|--|
| Izvēlne | MENU ➔  ➔ 3. Live View ➔ Art LV Mode |
|---------|--|

| | |
|--------------|--|
| mode1 | Uzņemšanas laikā var priekšskatīt mākslas filtru efektus. |
| mode2 | Kamēr aizvara poga ir nospiesta līdz pusei, fotokamera prioritāri uztur lielāku rādījuma kadru ātrumu un mazina mākslas filtru ietekmi uz priekšskatījuma rādījumu. Kustības ir vienmērīgas. |

Ņirboņas mazināšana tiešsaistes skatā (Tieš. sk. bez ņirboņas)

PASMB 

Samaziniet ņirboņu dienasgaismas lampas un tam līdzīgā apgaismojumā. Izvēlieties šo opciju, ja ņirboņas dēļ ir apgrūtināta displeja skatīšana.

| | |
|---------|--|
| Izvēlne | MENU ➔  ➔ 3. Live View ➔ Anti-Flicker LV |
|---------|--|

| | |
|-------------|--|
| Auto | Fotokamera nosaka un samazina ņirboņu. |
| 50Hz | Samaziniet ņirboņu darba vidē vai ārējā apgaismojuma apstākļos, kad tiek izmantota maiņstrāva ar 50 Hz frekvenci. |
| 60Hz | Samaziniet ņirboņu darba vidē vai ārējā apgaismojuma apstākļos, kad tiek izmantota maiņstrāva ar 60 Hz frekvenci. |
| Off | Ņirboņas mazināšana izslēgta. • Šī opcija nav pieejama, ja [Anti-Flicker Shooting] iestatījums ir [On] (137. lpp.). |

Izvēlieties rādījumu, kuru lietot, kad displejs ir apgriezts uz pretējo pusi pašportretu uzņemšanai.

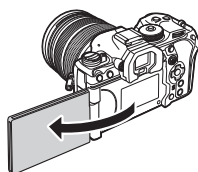

| | |
|---------|--|
| Izvēlne | MENU ➔  ➔ 3. Live View ➔ Selfie Assist |
|---------|--|

| | |
|------------|---|
| Off | Kad displejs ir apgriezts uz pretējo pusi, rādījums tajā neizmainās. |
| On | Kad displejs ir apgriezts uz pretējo pusi pašportretu uzņemšanai, tas rāda caur objektīvu redzamā skata spoguļattēlu. |





Funkcijas informācijas displeja konfigurēšanai

Skatu meklētāja rādījuma stila izvēle

(ESM stils)

PASMB 

Izvēlne **MENU** →  → 4. Information → EVF Style

| | | |
|--|--|---|
| <p> Style 1 / Style 2</p> | <p>Līdzīgs rādījumam fotokamerās, kas izmanto filmiņu.</p> |  |
| <p> Style 3</p> | <p>Tāds pats kā rādījums displejā.</p> |  |

6

Fotokameras pielāgošana

■ Skatu meklētāja displejs fotografējot (1. stils/2. stils)

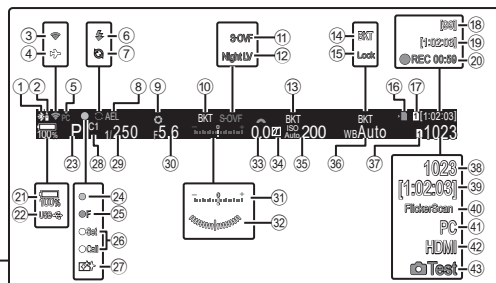

| | | | |
|--|---|--|--------------|
| ① Aktīvs Bluetooth ® savienojums | 262, 282. lpp. | ②① Akumulatora uzlādes līmenis..... | 31. lpp. |
| ② Tālvadība | 282. lpp. | ②② Barošana no USB PD..... | 289. lpp. |
| ③ Bezvadu LAN savienojums | 263, 269. lpp. | ②③ Uzņemšanas režīms | 45. lpp. |
| ④ Lidojuma režīms | 262. lpp. | ②④ AF apstiprinājuma indikators | 42. lpp. |
| ⑤ Aktīvs savienojums ar datoru (Wi-Fi)..... | 269. lpp. | ②⑤ SH2 Apertūras brīdinājums | 128. lpp. |
| ⑥ Zibspuldze | 120. lpp. (mirgo: notiek uzlāde, deg: uzlāde ir pabeigta) | ②⑥ IESTATĪŠANAS un ZVANA funkcijas | 295. lpp. |
| ⑦ Aktīvā funkcija Pro uzņemšana..... | 135. lpp. | ②⑦ Pretputeklju funkcija | 307. lpp. |
| ⑧ AE fiksēšana..... | 111. lpp. | ②⑧ Pielāgotais režīms | 58. lpp. |
| ⑨ Priekšsk. | 226. lpp. | ②⑨ Aizvara ātrums..... | 45, 49. lpp. |
| ⑩ AE paketēšana | 176. lpp. | ③⑩ Apertūras vērtība | 45, 47. lpp. |
| ⑪ LV Režīms | 227. lpp. | ③① Ekspozīcijas kompensācija..... | 108. lpp. |
| ⑫ Nakts redzamība | 227. lpp. | ③② Līmeņrādīs*1 | 235. lpp. |
| ⑬ ISO paketēšana | 178. lpp. | ③③ Ekspozīcijas kompensācijas vērtība..... | 108. lpp. |
| ⑭ Baltā balansā paketēšana | 177. lpp. | ③④ Izgaismojuma un ēnu kontrole ... | 217. lpp. |
| ⑮ Auto bloķēšana..... | 155. lpp. | ③⑤ ISO jutība..... | 115. lpp. |
| ⑯ Kartes ierakstīšanas indikators | 22, 26. lpp. | ③⑥ Baltā balanss | 152. lpp. |
| ⑰ Sagl. pieslēgv. | 245. lpp. | ③⑦ Saglabātie iest. | 245. lpp. |
| ⑱ Maksimālais nepārtraukto kadru skaits..... | 130. lpp. | ③⑧ Saglabājamo fotoattēlu skaits... | 332. lpp. |
| ⑲ Pieejamais ieraksta laiks | 332. lpp. | ③⑨ Pieejamais ieraksta laiks | 332. lpp. |
| ⑳ Ierakstīšanas laiks (tiek rādīts ierakstīšanas laikā)..... | 61. lpp. | ④① Aktīvs savienojums ar datoru (USB vads)*2 | 286. lpp. |
| | | ④② HDMI izvade..... | 184. lpp. |
| | | ④③ Testa att. | 212. lpp. |

*1 Redzams, kad aizvara poga ir nospiesta līdz pusei. [Level Gauge] (235. lpp.)

*2 Parādīts tikai tad, ja savienots ar OM Capture un izvēlnē [RAW/Control] kā vienkais jaunu fotoattēlu saglabāšanas galamērķis ir atlasīts dators (278. lpp.).

Izvēlieties, kurus indikatorus parādīt tiešskates displejā.

Varat parādīt vai paslēpt fotografēšanas iestatījumu indikatorus. Šī opcija ļauj izvēlēties, kuras ikonas tiek parādītas displejā.

Varat konfigurēt trīs displeja iestatījumu kopumus fotografēšanas režīmam un divus kopumus filmēšanas režīmam.

| | |
|---------|--|
| Izvēlne | MENU ➔ ⚙ ➔ 4. Information ➔ 📷 Info Settings MENU ➔ ⚙ ➔ 4. Information ➔ 👤 Info Settings |
|---------|--|

■ 📷 Inform. iestatījumu konfigurēšana

1 Atlasiet indikatoru, kuru vēlaties attēlot, kad ir nospiesta **INFO** poga, un atzīmējiet tam blakus ķeksīti (✓).

- Atlasiet opciju, izmantojot Δ ∇ , un nospiediet taustiņu \odot , lai blakus tai atzīmētu ķeksīti (✓). Lai noņemtu ķeksīti, vēlreiz nospiediet taustiņu \odot .

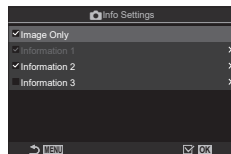

📷 Inform. iestatījumu iestatīšanas ekrāns

| | |
|----------------------|--|
| Image Only | Netiks parādīta informācija. |
| Information 1 | Atlasiet opciju, izmantojot Δ ∇ , un nospiediet taustiņu \odot , lai blakus tai atzīmētu ķeksīti (✓). |
| Information 2 | Lai noņemtu ķeksīti, vēlreiz nospiediet taustiņu \odot . Lai iestatītu vienam attēlojamus datus, nospiediet \triangleright . Iespējams iestatīt turpmākos vienumus. |
| Information 3 | [📷] / [Highlight&Shadow] / [Level Gauge] / [Battery Information] / [Silent 🚫 Operation] |

🔗 Šobrīd izmantoto kopumu nevar atspējot, bet ir iespējams konfigurēt attēlotos vienumus.

■ Inform. iestatījumu konfigurēšana

1 Atlasiet indikatoru, kuru vēlaties attēlot, kad ir nospiesta **INFO** poga, un atzīmējiet tam blakus ķeksīti (✓).

- Atlasiet opciju, izmantojot Δ ∇ , un nospiediet taustiņu \odot , lai blakus tai atzīmētu ķeksīti (✓). Lai noņemtu ķeksīti, vēlreiz nospiediet taustiņu \odot .

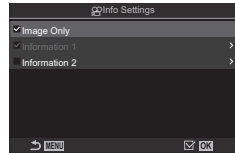

Inform. iestatījumu iestatīšanas ekrāns

| | |
|----------------------|---|
| Image Only | Netiks parādīta informācija. |
| Information 1 | Atlasiet opciju, izmantojot Δ ∇ , un nospiediet taustiņu \odot , lai blakus tai atzīmētu ķeksīti (✓). Lai noņemtu ķeksīti, vēlreiz nospiediet taustiņu \odot . Lai iestatītu vienumam attēlojamus datus, nospiediet \triangleright . Iespējams iestatīt turpmākos vienumus. |
| Information 2 | [Level Gauge] / [All Battery Information] / [Image Stabilizer] / [Picture Mode] / [WB] / [AF Mode] / [Face & Eye Detection] / [Sound Recording Level Meter] / [Headphone Volume] / [Time Code] / [Silent Operation] / [Grid] |

Šobrīd izmantoto kopumu nevar atspējot, bet ir iespējams konfigurēt attēlotos vienumus.

■ Rādījuma izvēlēšanās

Filmēšanas laikā nospiediet taustiņu **INFO**, lai pārslēgtu atlasītos displejus.

„Informācijas rādījumu pārslēgšana“ (39. lpp.)

Displeja konfigurēšana, kad aizvara poga ir nospiesta līdz pusei (Informācija, nospiežot līdz pusei =)

PASMB

Iespējams konfigurēt displeja rādījumu, kad aizvara poga ir nospiesta līdz pusei.

| | |
|---------|--|
| Izvēlne | MENU \Rightarrow \Rightarrow 4. Information \Rightarrow Info by half-pressing = |
|---------|--|

| | |
|------------|---|
| Off | Netiek parādīta informācija, kamēr aizvara poga ir nospiesta līdz pusei. |
| On1 | Kamēr aizvara poga ir nospiesta līdz pusei, ir redzami tikai turpmāk uzskaitītie ar ekspozīciju saistītie vienumi. <ul style="list-style-type: none"> • Aizvara ātrums • Diafragmas atvērums • Ekspozīcijas kompensācijas vērtība • Atšķirība no optimālās ekspozīcijas • ISO jutība |
| On2 | Displejs nemainās, pat ja aizvara poga ir nospiesta līdz pusei. |

Skatu meklētāja informācijas displeja opcijas

(Inform. iestatījumi)

PASMB

Izvēlieties informāciju, kas ir redzama skatu meklētāja rādījumā, kad nospiežat pogu **INFO**. Tāpat kā displejā, arī skatu meklētājā ir iespējams parādīt histogrammu vai līmeņrādi, nospiežot pogu **INFO**. Šis iestatījums ļauj izvēlēties pieejamos rādījumu veidus. Tiek piemērots, kad kamera vēl arvien ir fotografēšanas režīmā, un opcijai [EVF Style] ir atlasīts [Style 1] vai [Style 2] (230. lpp.). Opcija, kas izvēlēta iestatījumam [Info Settings] tiek izmantota režīmā (233. lpp.).

Izvēlne **MENU** → → 4. Information → Info Settings

- 1 Atlasiet indikatoru, kuru vēlaties attēlot, kad ir nospiesta **INFO** poga, un atzīmējiet tam blakus ķeksīti ().

- Atlasiet opciju, izmantojot , un nospiediet taustiņu , lai blakus tai atzīmētu ķeksīti (). Lai noņemtu ķeksīti, vēlreiz nospiediet taustiņu .

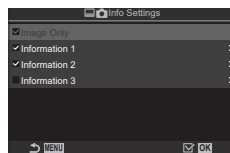



Inform. iestatījumu iestatīšanas ekrāns

| | |
|----------------------|---|
| Image Only | Netiks parādīta informācija. |
| Information 1 | Atlasiet opciju, izmantojot , un nospiediet taustiņu , lai blakus tai atzīmētu ķeksīti (). Lai noņemtu ķeksīti, vēlreiz nospiediet taustiņu . |
| Information 2 | Lai iestatītu vienumam attēlojamus datus, nospiediet . Iespējams iestatīt turpmākos vienumus. |
| Information 3 | [] : skatu meklētāja rādījumam pārklāta histogramma. [Highlight&Shadow] : pāreksponētiem un nepietiekami eksponētiem apgabaliem piešķirti tonējumi. [Level Gauge] : līmeņrādis. [All Battery Information] : informācija par visām baterijām. |

Šobrīd izmantoto kopumu nevar atspējot, bet ir iespējams konfigurēt attēlotos vienumus.



Parāda līmeņrādi, kad aizvara poga ir nospiesta līdz pusei

( = līmeņrādis)
PASMB 

Izvēlieties, vai līmeņrādi parādīt skatu meklētājā, kad aizvara poga tiek nospiesta līdz pusei un iestatījumam [EVF Style] ir iestatīta opcija [ Style 1] vai [ Style 2] 230. lpp.



Parādīt, kad aizvara poga ir nospiesta līdz pusei

| | |
|------------|--|
| Izvēlne | MENU →  → 4. Information →  = Level Gauge |
| On | Skatu meklētājā tiek rādīts līmeņrādis, kamēr aizvara poga ir nospiesta līdz pusei. Līmeņrādis tiek rādīts ekspozīcijas joslas vietā. |
| Off | Līmeņrādis netiek rādīts. |

Kadrēšanas palīglīniju opcijas

(Režģa iestatījumi / Režģa iestatījumi)

PASMB

| | |
|---------|--|
| Izvēlne | MENU → → 5. Grid/Other Displays → Grid Settings MENU → → 5. Grid/Other Displays → Grid Settings |
|---------|--|





| | |
|--|--|
| Display Color | Izvēlieties attēloto krāsu. [Preset 1]: Tiek izmantoti [Color of Preset 1] iestatījumi. [Preset 2]: Tiek izmantoti [Color of Preset 2] iestatījumi. |
| Exclusive for (tikai Režģa iestatījumi) | Izvēlieties, vai tiks izmantoti tikai filmēšanai paredzēti iestatījumi, parādot norādījumus režīmā (filma). [Off]: Izmanto to pašu iestatījumu kā fotografēšanas režīmā. [On]: Izmanto filmēšanas režīmam specifiskos iestatījumus. |
| Displayed Grid | Izvēlieties parādīto palīglīniju veidu. Pieejamie varianti: [Off] / / / / / / / (Tikai režģa iestatījumi) • Kad ir iestatīta opcija un fotografēšanas režīmā tiek ierakstīta filma, palīglīnijas tiek pielāgotas 16:9 formāta filmas kadram. Atkarībā no iestatījumam izvēlētās opcijas palīglīnijas var tikt parādītas ar malu attiecību 17:9. |
| Color of Preset 1 | [R]: Palielina skaitu, lai izceltu sarkano nokrāsu. [G]: Palielina skaitu, lai izceltu zaļo nokrāsu. |
| Color of Preset 2 | [B]: Palielina skaitu, lai izceltu zilo nokrāsu. [α]: Palielina skaitu, lai padziļinātu norāžu krāsu. |



Šeit konfigurētās norādes netiek attēlotas Fokusējumu apvienoj. laikā (162. lpp.).











Šeit veiktie iestatījumi tiek izmantoti arī tad, kad iestatījumam [EVF Style] tiek izmantots Style 3].

Skatu meklētāja kadrēšanas režģa opcijas (Režģa iestatījumi)

PASMB

Izvēlieties, vai skatu meklētājā parādīt kadrēšanas režģi. Varat izvēlēties arī palīgliniju krāsu un veidu. Tiek piemērots, kad kamera vēl arvien ir fotografēšanas režīmā, un opcijai [EVF Style] ir atlasīts [ Style 1] vai [ Style 2] (230. lpp.). Opcija, kas izvēlēta iestatījumam [ Info Settings] tiek izmantota režīmā  (233. lpp.).

Izvēlne **MENU** →  → 5. Grid/Other Displays →  Grid Settings

| | |
|--|--|
| Exclusive for  | Izvēlieties, vai tiks izmantoti tikai skatu meklētājam paredzētie iestatījumi, parādot norādījumus skatu meklētājā. [Off]: Izmanto to pašu iestatījumu kā monitora lietošanas laikā. [On]: Izmanto skatu meklētājam specifisku iestatījumu. |
| Display Color | Izvēlieties attēloto krāsu. [Preset 1]: Tiek izmantoti [Color of Preset 1] iestatījumi. [Preset 2]: Tiek izmantoti [Color of Preset 2] iestatījumi. |
| Displayed Grid | Izvēlieties parādīto palīgliniju veidu. Pieejamie varianti: [Off] /  /  /  /  /  /  • Kad ir iestatīta opcija  un fotografēšanas režīmā tiek ierakstīta filma, palīglinijas tiek pielāgotas 16:9 formāta filmas kadram. Atkarībā no iestatījumam   izvēlētās opcijas palīglinijas var tikt parādītas ar malu attiecību 17:9. |
| Color of Preset 1 | [R]: Palielina skaitu, lai izceltu sarkano nokrāsu. [G]: Palielina skaitu, lai izceltu zaļo nokrāsu. |
| Color of Preset 2 | [B]: Palielina skaitu, lai izceltu zilo nokrāsu. [α]: Palielina skaitu, lai padziļinātu norāžu krāsu. |

Daudzfunkciju pogu piedāvāto iestatījumu izvēle



(Daudzfunkciju iestatījumi)





PASMB 

Izvēlieties iestatījumus, kuriem var piekļūt ar daudzfunkciju pogām.

| | |
|---------|--|
| Izvēlne | MENU ➔  ➔ 5. Grid/Other Displays ➔ Multi Function Settings |
|---------|--|

1 Atlasiet indikatoru, kuru vēlaties attēlot, kad ir nospiesta **INFO** poga, un atzīmējiet tam blakus ķeksīti (✓).

- Atlasiet opciju, izmantojot Δ ∇ , un nospiediet taustiņu , lai blakus tai atzīmētu ķeksīti (✓). Lai noņemtu ķeksīti, vēlreiz nospiediet taustiņu .

| | |
|---|--|
| Highlight&Shadow Control | Mainiet iestatījumus, izmantojot priekšējo un aizmugurējo ripu. Nospiediet INFO taustiņu, lai atiestatītu konfigurējamo apgabalu (izgaismots, pustonis, ēnots). |
| Color Creator | Regulējiet nokrāsu ar priekšējo ripu un piesātinājumu ar aizmugurējo ripu. |
|  ISO  WB | Mainiet iestatījumus, izmantojot priekšējo un aizmugurējo ripu. |
|  ISO  WB | |
| Magnify | Tiks parādīts tālummaiņas rāmis. |
| Image Aspect | Mainiet iestatījumus, izmantojot priekšējo un aizmugurējo ripu. |
|  LV Mode | Ar katru taustiņa nospiešanu iestatījums pārslēdzas starp [Standard] un [S-OVF]. |
| Peaking | Ieslēdzas un izslēdzas ar katru taustiņa nospiešanas reizi. |

Histogrammas ekspozīcijas brīdinājums (Histogrammas iestat.)

PASMB 

Izvēlieties gaišuma pakāpes, kuras histogramma parāda kā pāreksponētas (izgaismojums) vai nepietiekami eksponētas (ēnas). Šīs pakāpes tiek izmantotas, lai uzņemšanas un apskates laikā parādītu ekspozīcijas brīdinājumus histogrammas rādījumā.

- Apgabali, kas displeja un skatu meklētāja [Highlight&Shadow] rādījumos ir redzami sarkanā un zilā krāsā, arī tiek parādīti atbilstoši šajā opcijā iestatītajām vērtībām.

| | |
|---------|---|
| Izvēlne | MENU ➔  ➔ 5. Grid/Other Displays ➔ Histogram Settings |
|---------|---|

| | |
|------------------|--|
| Highlight | Izvēlieties izgaismojuma brīdinājuma minimālo gaišumu. [245] – [255] |
| Shadow | Izvēlieties ēnu brīdinājuma maksimālo gaišumu. [0] – [10] |

Ar darbību un izvēlņu attēlošanu saistītie iestatījumi

Izvēlnes ekrāna kursora konfigurēšana

(Izvēlnes kursora iestatījumi)

PASMB 

Izvēlieties, kur tiks parādīts kursora, atverot izvēlni vai pārvietojoties uz citu lapu.

| | |
|---------|--|
| Izvēlne | MENU ➔  ➔ 2. Operations ➔ Menu Cursor Settings |
|---------|--|

| | |
|------------------------------------|--|
| Page Cursor Position | [Save]: Pārejot uz citu lapu, kursora parādās vietā, kur tas atradās iepriekšējā lapas atvēršanas reizē. [Reset]: Izkreiz, kad pārejat uz citu lapu, kursora parādās lapas augšpusē. |
| Menu Start Position | [Recently]: Atverot izvēlni, tiek atsaukta pēdējā izmantotā cilne, lapa un kursora pozīcija. [O₁]: Atverot izvēlni, tiek parādīta cilnes [O₁] pirmā lapa. [My]: Atverot izvēlni, tiek parādīta cilnes [My] pirmā lapa. |
| Shortcut to B Mode Settings | Fotokameru var konfigurēt tā, lai tā atvērtu režīmam specifisku izvēlni, kad ir nospiests MENU taustiņš B režīmā. [Off]: Izvēlne atveras atbilstoši [Menu Start Position] iestatījumam. [On]: Atkarībā no izvēlētā režīma atveras [Live Bulb] (175. lpp.), [Live Time] (175. lpp.) vai [Composite Settings] (175. lpp.). |

Nosaka, kā pārvietojas starp lapām ar aizmugurējo ripu

(☺ Cilpa izvēlnes cilnē)

PASMB

Izvēlas, vai pārslēdzas starp lapām tikai tajā pašā izvēlnes cilnē, kad tiek pagriezta aizmugurējā ripa.

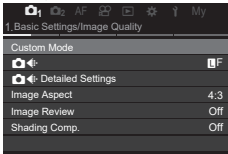
| Izvēlne | MENU ➔ ⚙ ➔ 1. Operations ➔ Dial Settings ➔ ☺ Loop in Menu Tab |
|---------|--|
| No | <p>Pārvietojoties uz pēdējo lapu, pagriežot aizmugurējo ripu un pagriežot to tālāk, tiek parādīta nākamās cilnes pirmā lapa. Pārvietojoties uz pirmo lapu, pagriežot aizmugurējo ripu un pagriežot to tālāk, tiek parādīta iepriekšējās cilnes pēdējā lapa.</p>    |
| Yes | <p>Pārvietojoties uz pēdējo lapu, pagriežot aizmugurējo ripu un pagriežot to tālāk, tiek parādīta pašreizējās cilnes pirmā lapa. Pārvietojoties uz pirmo lapu, pagriežot aizmugurējo ripu un pagriežot to tālāk, tiek parādīta pašreizējās cilnes pēdējā lapa.</p>    |

☺ Iestatījumi tiek piemēroti tikai tad, ja tiek darbināta aizmugurējā ripa. Izmantojot <|>, lai pārslēgtos starp lapām, tie vienmēr darbojas tādā pašā veidā, kā tad, kad ir atlasīts [No].

[Yes]/[No] noklusējuma atlase

(Prioritātes iestat.)

PASMB

Izvelieties, kura opcija pēc noklusējuma tiek iezīmēta, kad tiek parādīts [Yes]/[No] apstiprināšanas aicinājums.

| Izvēlne | MENU ➔ ⚙ ➔ 2. Operations ➔ Priority Set |
|---------|---|
| No | Pēc noklusējuma tiek iezīmēta opcija [No]. |
| Yes | Pēc noklusējuma tiek iezīmēta opcija [Yes]. |

„Mana izvēlne“ iestatījumi

„Mana izvēlne“ lietošana

Varat izmantot izvēlni „Mana izvēlne“, lai izveidotu personalizētu izvēlnes cilni, kurā ir tikai jūsu izvēlēti vienumi. „Mana izvēlne“ var saturēt līdz 5 lapām ar 7 vienumiem katrā. Varat arī dzēst vienumus vai mainīt lapu vai vienumu secību.

legādes stāvoklī izvēlnē „Mana izvēlne“ nav vienumu.

1 Lai parādītu izvēlnes, nospiediet taustiņu **MENU**.

2 Iezīmējiet vienumu, lai to pievienotu izvēlnei „Mana izvēlne“.

- Jebkuru izvēlni līdz 7 vienumiem var pievienot izvēlnei „Mana izvēlne“, ja tā parādās ekrānā, kad ir parādītas cilnes.
- Dažus citus izvēlnes vienumus arī var pievienot izvēlnei „Mana izvēlne“. Ja var pievienot izvēlnes vienumu, displeja augšējā labajā stūrī tiek parādīts „Mana“.

Vienumu var pievienot izvēlnei „Mana izvēlne“

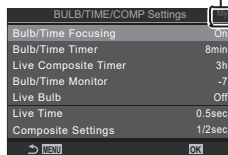

3 Nospiediet taustiņu **OK**.

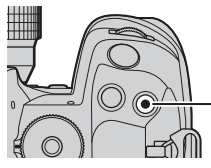

Poga **OK**

- Tiks parādīts aicinājums izvēlēties lapu. Ar bulttaustiņiem **Δ** **∇** atlasiet izvēlnes „Mana izvēlne“ lapu, kurai pievienot izvēlēto vienumu.

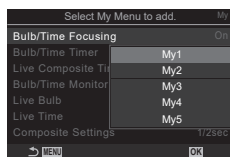

4 Nospiediet taustiņu **OK**, lai vienumu pievienotu izvēlētajai lapai.

- Fotokamerā ir redzams ziņojums, kas apstiprina vienuma pievienošanu izvēlei „Mana izvēlne“.
- Uz vienumiem, kas ir pievienoti izvēlei „Mana izvēlne“, norāda numurs lapā „Mana izvēlne“.
- Vienumus var dzēst no izvēlnes „Mana izvēlne“, nospiežot pogu **OK**. Tiks parādīts apstiprinājuma dialoglodziņš. Lai turpinātu, iezīmējiet [Yes] un nospiediet pogu **OK**.
- Izvēlnē „Mana izvēlne“ saglabātie vienumi tiek pievienoti cilnei Mana („Mana izvēlne“).

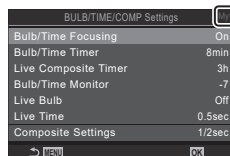
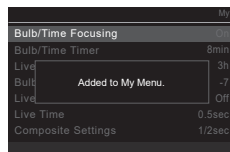

Cilne Mana („Mana izvēlne“)

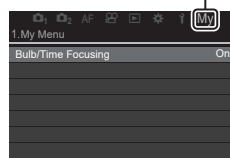

5 Lai atvērtu izvēlni „Mana izvēlne“, atlasiet cilni Mana.

- Varat iestatīt, lai fotokamera vispirms parādītu „Mana izvēlne“, nospiežot taustiņu **MENU**.
 Ikonas „Izvēlnes ekrāna kursora konfigurēšana (Izvēlnes kursora iestatījumi)“ (239. lpp.)

■ Izvēlnes „Mana izvēlne“ pārvaldīšana

Izvēlnes „Mana izvēlne“ vienumus var pārkārtot vai pārvietot uz citu lapu, kā arī dzēst no izvēlnes pavisam.

- 1 Lai parādītu izvēlnes, nospiediet taustiņu **MENU**.
- 2 Atveriet izvēlnes „Mana izvēlne“ lapu, kuru vēlaties rediģēt, un nospiediet pogu **OK** (filmēšana).

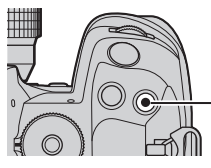

Poga **OK**

- Tiks parādītas tālāk aprakstītās opcijas.
 [Rearrange Order]: mainiet vienumu vai lapu secību. Izmantojiet bulttaustiņus (**△ ▽ < ▷**), lai izvēlētos jauno atrašanās vietu.
 [Remove this item]: noņem iezīmēto vienumu no izvēlnes „Mana izvēlne“. Iezīmējiet [Yes] un nospiediet taustiņu **OK**.
 [Remove this page]: noņem visus pašreiz atvērtās lapas vienumus no izvēlnes „Mana izvēlne“. Iezīmējiet [Yes] un nospiediet taustiņu **OK**.

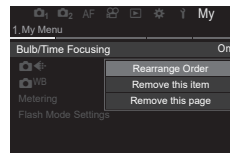

Kartes/Mapju/Datņu iestatījumi

Kartes formatēšana

(Kartes formatēšana)

PASMB 

Ja atmiņas kartes tiek izmantotas pirmo reizi vai tās ir lietotas citās fotokamerās vai datoros, tās vispirms ir jāformatē šajā fotokamerā.

Formatējot atmiņas karti, tiek izdzēsti visi dati, tostarp pret izdzēšanu aizsargāti attēli.

Formatējot lietotu atmiņas karti, pārliecinieties, vai tajā nav attēlu, ko vēlaties saglabāt atmiņas kartē.  „Izmantojamās atmiņas kartes“ (26. lpp.)

Izvēlne

MENU ➔  ➔ 1. Card/Folder/File ➔ Card Formatting**Format Card****[Yes]:** Karte tiks formatēta.**[No]:** Formatēšana tiks atcelta.**No**

Formatēšana tiks atcelta.







- Ja gan 1., gan 2. slotā ir karte, tiek parādīta kartes izvēles uzvedne. Izvēlieties kartes slotu un nospiediet taustiņu .

Kartes iestatīšana, kurā tiek ierakstīts





 Kartes pieslēgvietas iestatījumi /  Kartes pieslēgvietas iestatījumi





PASMB

Ja gan 1., gan 2. slotā ir karte, varat izvēlēties, kurā kartē tiks ierakstīti fotoattēli un filmas.







| | |
|-----------------------|--|
| Super vadības panelis |  ➔  Saglabāt iestatījumus |
| Izvēlne | MENU ➔  ➔ 1. Card/Folder/File ➔  Card Slot Settings MENU ➔  ➔ 1. Card/Folder/File ➔  Card Slot Settings |

■ Karšu pieslēgvietas iestatījumu konfigurēšana

| | |
|---|---|
|  Save Settings | Izvēlieties ierakstīšanas metodi fotoattēliem g (245. lpp.). [□] / [□] / [↓□/□] / [↑□/□] / [↓□=□] / [↑□=□] |
|  Save Slot | Izvēlieties, kurā kartē ierakstīt fotogrāfijas. Šī opcija tie piemērota, ja iestatījumam [ Save Settings] ir atlasīta opcija [□] or [□]. [1]: Fotogrāfijas tiek saglabātas 1. pieslēgvietā ievietotajā atmiņas kartē. [2]: Fotogrāfijas tiek saglabātas 2. pieslēgvietā ievietotajā atmiņas kartē. |
|  Slot | Izvēlieties karti, ko izmanto fotoattēlu apskatei, kad [ Save Settings] ir atlasīta opcija [↓□/□], [↑□/□], [↓□=□] vai [↑□=□]. [1]: Atskaņo fotogrāfijas, kas saglabātas 1. pieslēgvietā ievietotajā atmiņas kartē. [2]: Atskaņo fotogrāfijas, kas saglabātas 2. pieslēgvietā ievietotajā atmiņas kartē. |

 Atmiņas karti, kuras attēlus apskatīt, var arī izvēlēties, izmantojot pogu . Turiet pogu  nospiestu un pagrieziet priekšējo vai aizmugurējo ripu, lai apskates laikā pārslēgtu atmiņas karti. Šīs darbības neietekmē opciju, kas ir izvēlēta iestatījumam [ Slot].

■ Saglabāšanas iestatījumu konfigurēšana

| | |
|---|---|
|  Standard | Fotoattēli tiek saglabāti atmiņas kartē, kas ir ievietota iestatījumā [Save Slot] izvēlētajā pieslēgvietā (244. lpp.). Fotografēšana beidzas, kad karte ir pilna. |
|  Auto Switch | Fotoattēli tiek saglabāti atmiņas kartē, kas ir ievietota iestatījumā [Save Slot] izvēlētajā pieslēgvietā (244. lpp.). Kad izvēlētajā pieslēgvietā ievietotā karte ir pilna, fotoattēli tiek saglabāti otrā kartē. Šim iestatījumam tiek automātiski atgriezta opcija [Standard], kad ir ievietota tikai viena atmiņas karte. |
|  Dual Independent ↓ | Katrs fotoattēls tiek saglabāts divreiz, t.i., pa vienam attēlam katrā no diviem dažādiem attēla kvalitātes formātiem. Izvēlieties attēla kvalitāti katrai pieslēgvietai (142. lpp.). Fotografēšana beidzas, kad viena no atmiņas kartēm ir pilna. Attēla kvalitāti iestata katrai pieslēgvietai atsevišķi. Kad izmaināt izvēlēto opciju, pārbaudiet pašreizējo attēla kvalitātes iestatījumu. |
|  Dual Independent ↑ | Katrs fotoattēls tiek saglabāts divreiz, t.i., pa vienam attēlam katrā no diviem dažādiem attēla kvalitātes formātiem. Izvēlieties attēla kvalitāti katrai pieslēgvietai (142. lpp.). Kad viena no atmiņas kartēm ir pilna, turpmākie attēli tiek saglabāti otrā kartē. Attēla kvalitāti iestata katrai pieslēgvietai atsevišķi. Kad izmaināt izvēlēto opciju, pārbaudiet pašreizējo attēla kvalitātes iestatījumu. |
|  Dual Same ↓ | Katrs fotoattēls tiek saglabāts divreiz, t.i., pa vienam attēlam katrā no atmiņas kartēm, izmantojot pašlaik iestatīto attēla kvalitāti. Fotografēšana beidzas, kad viena no atmiņas kartēm ir pilna. Šim iestatījumam tiek automātiski atgriezta opcija [Standard], kad ir ievietota tikai viena atmiņas karte. |
|  Dual Same ↑ | Katrs fotoattēls tiek saglabāts divreiz, t.i., pa vienam attēlam katrā no atmiņas kartēm, izmantojot pašlaik iestatīto attēla kvalitāti. Kad viena no atmiņas kartēm ir pilna, turpmākie attēli tiek saglabāti otrā kartē. Šim iestatījumam tiek automātiski atgriezta opcija [Standard], kad ir ievietota tikai viena atmiņas karte. |

ⓘ Attēla kvalitātes režīms var mainīties, ja jūs mainīsiet vienumam [Save Settings] izvēlēto opciju vai nomainīsiet atmiņas karti ar citu karti, kura satur atšķirīgu un lielāku daudzumu fotoattēlu. Pirms fotoattēlu fotografēšanas pārbaudiet attēla kvalitātes režīmu.

👉 Ja iestatījumam [Save Settings] ir atlasīta opcija [Auto Switch], fotokamera automātiski pārslēdzas starp pēdējo attēlu pirmajā kartē un pirmo attēlu otrajā kartē.

■ Karšu pieslēgvietas iestatījumu konfigurēšana

| | |
|---|---|
| ① | Filmas tiek saglabātas 1. pieslēgvietā ievietotajā atmiņas kartē. |
| ② | Filmas tiek saglabātas 2. pieslēgvietā ievietotajā atmiņas kartē. |

Mapes noteikšana attēlu saglabāšanai (Piešķiriet saglab. mapi)

PASMB 

Norādiet kartes mapi, kurā tiks saglabāti attēli.

| | |
|---------|---|
| Izvēlne | MENU ➔ Ÿ ➔ 1. Card/Folder/File ➔ Assign Save Folder |
|---------|---|

| | |
|----------------------|--|
| Assign * | [New Folder]: norādiet mapei 3 ciparu skaitli. 1. cipars: [0] – [9] 2. cipars: [0] – [9] 3. cipars: [0] – [9] [Existing Folder]: atlasiet esošu mapi, izmantojot Δ ∇ . Tiks parādīti pirmie divi kadri un pēdējais kadrs no atlasītās mapes. |
| Do not assign | Nav norādīta kartes mape, kurā tiks saglabāti attēli. Ja mape jau ir norādīta, atlase tiks atcelta. |

* Ja mape jau ir norādīta, tiks parādīts mapes nosaukums. Lai izvēlētos citu mapi, nospiediet \triangleright .

Failu nosaukuma opcijas

(Faila nos.)

PASMB 

Izvēlieties, kā fotokamera piešķir nosaukumus failiem, kad tā saglabā fotoattēlus vai filmas atmiņas kartēs. Failu nosaukumi sastāv no četras rakstzīmes gara prefiksa un četrpīņu skaitļa. Izmantojiet šo opciju, lai izvēlētos, kā tiek piešķirti failu numuri.

| | |
|---------|--|
| Izvēlne | MENU ➔ Ÿ ➔ 1. Card/Folder/File ➔ File Name |
|---------|--|

 Kad ir ievietotas divas atmiņas kartes, fotokamera var izveidot jaunas mapes vai nenumurēt failus secīgi atkarība no tā, kādi numuri ir kartē jau esošajiem failiem un mapēm.

| | |
|--------------|---|
| Auto | Kad tiek ievietota jauna atmiņas karte, failu numerācija turpinās no pēdējā izmantotā numura. Ja kartē jau ir fails ar tādu pašu vai lielāku numuru, numerācija turpinās no lielākā numura. |
| Reset | Kad tiek ievietota jauna atmiņas karte, mapju numerācija tiek atiestatīta uz 100 un failu numerācija uz 0001. Ja kartē jau ir attēli, numerācija turpinās no lielākā numura. |

Nomainiet faila nosaukumus, ko fotokamera izmanto, kad tā saglabā fotoattēlus un filmas atmiņas kartēs.

| | |
|---------|--|
| Izvēlne | MENU ➔ Ŷ ➔ 1. Card/Folder/File ➔ Edit Filename |
|---------|--|

| | |
|-----------------|---|
| sRGB | <p>[Date (mdd)]: 2. līdz 4. cipars ir skaitļi, kas atbilst ieraksta datuma mēnesim un dienai (A līdz C izmanto oktobrim līdz decembrim). 1. ciparu var iestatīt pēc vēlēšanās.</p> <p>[Directory Number]: 2. līdz 4. cipars ir mērķa lapas numurs („100“-„999“). 1. ciparu var iestatīt pēc vēlēšanās.</p> <p>[Manual]: Varat iestatīt pirmos četrus ciparus pēc vēlēšanās, izmantojot burtus un ciparus.</p> |
| AdobeRGB | <p>[Date (mdd)]: 2. līdz 4. cipars ir skaitļi, kas atbilst ieraksta datuma mēnesim un dienai (A līdz C izmanto oktobrim līdz decembrim). 1. ciparu nevar nomainīt no „_“.</p> <p>[Directory Number]: 2. līdz 4. cipars ir mērķa lapas numurs („100“-„999“). 1. ciparu nevar nomainīt no „_“.</p> <p>[Manual]: Varat iestatīt 2. līdz 4. ciparu pēc vēlēšanās, izmantojot burtus un ciparus. 1. ciparu nevar nomainīt no „_“.</p> |

Lietotāja informācija

Objektīva informācijas saglabāšana (Objektīva inf. iestat.)

P A S M B

Fotokamera var saglabāt informāciju par ne vairāk kā 10 objektīviem, kuri neatbilst Micro Four Thirds vai Four Thirds sistēmas standartiem. Šie dati satur arī fokusa attāluma informāciju, kuru izmanto attēla stabilizēšanas un trapeces kompensēšanas funkcijas. Datus saglabā kā Exif tagus.

Izvēlne

MENU → **γ** → 2. Information Record → Lens Info Settings

| | |
|--|---|
| Create Lens Information | Reģistrējiet objektīva informāciju. [Lens Name]: Ierakstiet objektīva nosaukumu. [Focal Length]: Ierakstiet fokusa attālumu. [0,1] – [1000,0] mm [Aperture Value]: Ierakstiet apertūras vērtību. [00,00] – [99,99] [Set]: Saglabājiet ierakstīto objektīva informāciju. |
| Lens01 (registered name) – Lens10 (registered name) | Rediģēt reģistrēto objektīva informāciju. [Edit]: Rediģēt reģistrēto objektīva informāciju. Rediģēt vienumu [Lens Name], [Focal Length] un [Aperture Value]. [Delete]: Dzēst reģistrēto objektīva informāciju. |

Rakstzīmju ievadīšana

- 1) Nospiediet taustiņu **INFO**, lai pārslēgtos starp lielajiem burtiem, mazajiem burtiem un simboliem.
- 2) Atlasiet rakstzīmi, izmantojot **Δ** **▽** **◀** **▶**, un tad nospiediet taustiņu **OK**.
 - Rakstzīmes ievades apgabalā parādās atlasītā rakstzīme.
 - Lai dzēstu rakstzīmi, nospiediet pogu **⌫**.
- 3) Lai dzēstu rakstzīmi rakstzīmju ievades apgabalā, pārvietojiet kursoru ar priekšējām un aizmugurējām ripām.
 - Atlasiet rakstzīmi un nospiediet taustiņu **⌫**, lai to dzēstu.
- 4) Kad ir pabeigta ierakstīšana, atlasiet [End] un nospiediet taustiņu **OK**.

Rakstzīmes ievades apgabals



Rakstzīmes atlasē apgabals

- Objektīvs tiks pievienots objektīvu informācijas izvēlei.
- Ja tiek pievienots objektīvs, kura informācija netiek nodrošināta automātiski, izmantoto informāciju norāda atzīmes (✓). Iezīmējiet objektīvus, kuriem vēlaties pievienot atzīmes (✓) un nospiediet taustiņu **OK**.

Izvēlieties izvades izšķirtspējas informāciju (izteiktu punktus uz collu jeb dpi — „dots per inch“), kas tiek saglabāta kopā ar fotoattēliem. Izvēlētā izšķirtspēja tiks izmantota fotoattēlu drukāšanai. Punktu/collā iestatīj. saglabā kā Exif tagu.

| | |
|---------|---|
| Izvēlne | MENU ➔ ŷ ➔ 2. Information Record ➔ dpi Settings |
|---------|---|

Autortiesību informācijas pievienošana

(Autortiesību inform.)

Izvēlieties autortiesību informāciju, kas tiek saglabāta kopā ar fotoattēliem. Autortiesību informācija tiek saglabāta Exif tagu veidā.

| | |
|---------|--|
| Izvēlne | MENU ➔ ŷ ➔ 2. Information Record ➔ Copyright Info. |
|---------|--|

- ⓘ Mēs neuzņemamies atbildību par strīdiem un zaudējumiem, kas rodas saistībā ar funkcijas [Copyright Info] lietošanu. Par šīs funkcijas lietošanu atbildīgs ir lietotājs.
- 🔊 Lai dzēstu ievadīto autortiesību informāciju, izdzēsiet katra elementa ievades ekrānā esošās rakstzīmes (250. lpp.).

■ Autortiesību inform. iespējošana

- 1 Ar **Δ** **∇** atlasiet [Copyright Info] un tad nospiediet taustiņu **OK**.
- 2 Ar **Δ** **∇** atlasiet [On] un pēc tam nospiediet taustiņu **OK**.

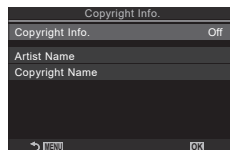

Autortiesību inform. iestatīšanas ekrāns

| | |
|-----|---|
| Off | Nepievienojiet Exif tagus, kas satur fotogrāfa un/vai autortiesību īpašnieka vārdu. |
| On | Pievienojiet Exif tagus, kas satur fotogrāfa un/vai autortiesību īpašnieka vārdu. |

- 3 Displejā atveras Autortiesību inform. iestatīšanas ekrāns.

■ Autortiesību inform. konfigurēšana

1 Konfigurēt opcijas.

- Nospiediet taustiņu $\Delta \nabla$, lai atlasītu vienumu, un nospiediet taustiņu \odot , lai atvērtu iestatījumu izvēlni.
- Pēc opciju konfigurēšanas, nospiediet taustiņu \odot , lai atgrieztos Autortiesību inform. iestatīšanas ekrānā.

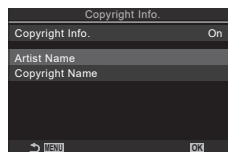

| | |
|-----------------------|--|
| Artist Name | levadiet fotogrāfa vārdu. |
| Copyright Name | levadiet autortiesību īpašnieka vārdu. |

Rakstzīmju ievadišana

- 1) Nospiediet taustiņu **INFO**, lai pārslēgtos starp lielajiem burtiem, mazajiem burtiem un simboliem.
- 2) Atlasiet rakstzīmi, izmantojot $\Delta \nabla \langle \rangle$, un tad nospiediet taustiņu \odot .
 - Rakstzīmes ievades apgabalā parādās atlasītā rakstzīme.
 - Lai dzēstu rakstzīmi, nospiediet pogu X .
- 3) Lai dzēstu rakstzīmi rakstzīmju ievades apgabalā, pārvietojiet kursoru ar priekšējām un aiz mugurējām ripām.
 - Atlasiet rakstzīmi un nospiediet taustiņu X , lai to dzēstu.
- 4) Kad ir pabeigta ierakstīšana, atlasiet [End] un nospiediet taustiņu \odot .

Rakstzīmes ievades apgabals



Rakstzīmes atlasē apgabals

Monitors/Skaņas/Savienojuma iestatījumi

Skārienvadītkļu atspējošana (Skārienekrāna iestat.)

PASMB 

Iespējot vai atspējot skārienvadītklas.

| | |
|---------|--|
| Izvēlne | MENU ➔  ➔ 3. Monitor/Sound/Connection ➔ Touchscreen Settings |
|---------|--|



| | |
|-----|----------------------------|
| Off | Atspējot skārienvadītklas. |
| On | Iespējot skārienvadītklas. |



Monitors gaišums un nokrāsa (Monitors regulēšana)

PASMB 

Regulējiet displeja spilgtumu, krāsu temperatūru un gaišumu. Šī opcija attiecas gan uz fotografēšanas, gan filmēšanas režīmiem.

| | |
|---------|--|
| Izvēlne | MENU ➔  ➔ 3. Monitor/Sound/Connection ➔ Monitor Adjust |
|---------|--|

| | |
|---|---|
|  (Krāsu temperatūra) | Regulējiet krāsu temperatūru. Izmantojiet priekšējo ripu vai $\triangleleft \triangleright$, lai regulētu „oranžo-zilo” asi. Norādes (\oplus) pārvietošana tuvāk A pievieno sarkano nokrāsu, bet pārvietošana tuvāk B pievieno zilo nokrāsu. Izmantojiet aizmugurējo ripu vai $\triangle \nabla$, lai pielāgotu „zaļo-madžentas” asi. Norādes (\oplus) pārvietošana tuvāk G pievieno zaļo nokrāsu, bet pārvietošana tuvāk M pievieno madžentas nokrāsu. |
|  (Gaišums) | Regulējiet spilgtumu. Izmantojiet $\triangle \nabla$, lai izvēlētos iestatījumu. [-7] – [±0] – [+7] |



- Nospiediet taustiņu **INFO**, lai pārslēgtos starp krāsas temperatūru un gaišumu un iestatītu katru vienumu.
- Iestatījumu var atiestatīt, nospiežot un turot nospiestu taustiņu .
- **B** režīmā monitors izmanto iestatījumā [Bulb/Time Monitor] izvēlēto gaišumu.  „BULB/LAIKA/KOMP. iestatījumu konfigurēšana (BULB/LAIKA/KOMP. iestat.)” (175. lpp.)

Skatu meklētāja spilgtums un nokrāsa (ESM regulēšana)

PASMB 

Regulējiet skatu meklētāja spilgtumu un nokrāsu. Šo iestatījumu regulēšanas laikā rādījums automātiski pārslēdzas uz skatu meklētāju.

| | |
|---------|---|
| Izvēlne | MENU ➔ Y ➔ 3. Monitor/Sound/Connection ➔ EVF Adjust |
|---------|---|

| | |
|---|---|
|  (Color temperature) | <p>Regulējiet krāsu temperatūru.</p> <p>Izmantojiet priekšējo ripu vai $\triangleleft \triangleright$, lai regulētu „oranžo-zilo” asi. Norādes (\oplus) pārvietošana tuvāk A pievieno sarkano nokrāsu, bet pārvietošana tuvāk B pievieno zilo nokrāsu.</p> <p>Izmantojiet aizmugurējo ripu vai $\triangle \nabla$, lai pielāgotu „zaļo–madžentas” asi. Norādes (\oplus) pārvietošana tuvāk G pievieno zaļo nokrāsu, bet pārvietošana tuvāk M pievieno madžentas nokrāsu.</p> |
|  (Brightness) | <p>[EVF Auto Luminance Off] / [EVF Auto Luminance On]: skatu meklētāja spilgtums un indikatoru kontrasts automātiski pielāgojas apkārtnes vides apgaismojumam. Mainiet iestatījumu ar $\triangleleft \triangleright$.</p> <p>[☼]: Regulējiet spilgtumu. Izmantojiet $\triangle \nabla$, lai izvēlētos iestatījumu. [-7] – [±0] – [+7]</p> <p> Gaišumu nevar izmainīt, kad ir izvēlēts iestatījums [EVF Auto Luminance On].</p> |

- Nospiediet taustiņu **INFO**, lai pārslēgtos starp krāsas temperatūru un gaišumu un iestatītu katru vienumu.
- Iestatījumu var atiestatīt, nospiežot un turot nospiestu taustiņu .

Acs sensora konfigurēšana (Acs sensora iestatījumi)

PASMB 

Varat norādīt, kā kamera darbojas, kad tuvināt aci skatu meklētājam.

| | |
|---------|--|
| Izvēlne | MENU ➔ Y ➔ 3. Monitor/Sound/Connection ➔ Eye Sensor Settings |
|---------|--|

| | |
|-------------------------------|---|
| EVF Auto Switch | <p>[Off]: Displejs nepārslēdzas, kad pietuvināt aci skatu meklētājam. Lai pārslēgtu displeju, nospiediet taustiņu .</p> <p>[On]: Skatu meklētājs automātiski ieslēdzas, kad tuvināt aci skatu meklētājam.</p> |
| Behavior when switched | <p>Izvēlieties, kas tiks parādīts, kad displejs automātiski pārslēdzas uz skatu meklētāju.</p> <p>[Maintain Screen]: Ekrāns, kas bija parādīts monitorā, tiks parādīts skatu meklētājā.</p> <p>[Shooting Screen]: Skatu meklētājs parāda tiešskatu, pat ja atskaņošanas ekrāns vai izvēlne nav parādīts monitorā.</p> |

| | |
|-------------------------------|---|
| When Monitor is Opened | <p>[Operative]: Kad [EVF Auto Switch] ir [On] un esat pietuvinājies aci skatu meklētājam, displejs pārslēdzas uz skatu meklētāju pat tad, ja monitors ir atvērts.</p> <p>[Inoperative]: Kad [EVF Auto Switch] ir [On] un esat pietuvinājies aci skatu meklētājam, displejs nepārslēdzas uz skatu meklētāju, ja monitors ir atvērts.</p> |
|-------------------------------|---|

[EVF Auto Switch] iestatījuma ekrāns parādās, kad nospiežat un turat nospiestu pogu .

Fokusa signāla atspējošana



PASMB

Atspējojiet skaņas signālu, kas atskan, kad fotokamera ir iestatījusi fokusu.

| | |
|---------|--|
| Izvēlne | MENU ➔ ➔ 3. Monitor/Sound/Connection ➔ |
|---------|--|

| | |
|------------|---|
| On | Pēc sekmīgas fokusēšanas ar automātisko fokusu atskan skaņas signāls. Signāls atskan tikai tad, kad fotokamera pirmo reizi fokusē, izmantojot [C-AF]. |
| Off | Pēc sekmīgas fokusēšanas ar automātisko fokusu neatskan skaņas signāls. |

Lai iespējotu fokusa signālu klusās filmēšanas laikā, var būt nepieciešams pielāgot izvēlnes [Silents Settings] iestatījumus (134. lpp.).

Ārējā displeja rādījuma opcijas

(HDMI iestatījumi)

PASMB

Izvēlieties signālu, kas tiek izvadīts uz HDMI izejai pievienotiem ārējiem displejiem. Regulējiet kadru ātrumu, filmas kadru lielumu un citus iestatījumus atbilstoši displeja specifikācijai.

| | |
|---------|--|
| Izvēlne | MENU ➔ ➔ 3. Monitor/Sound/Connection ➔ HDMI Settings |
|---------|--|

| | |
|--------------------------|--|
| Output Size | <p>Izvēlieties signāla veidu, kas tiek izvadīts pa HDMI izeju.</p> <p>[C4K]: Signāls tiek izvadīts 4K Digital Cinema (4096 × 2160) formātā.</p> <p>[4K]: Ja iespējams, signāls tiek izvadīts 4K (3840 x 2160) formātā.</p> <p>[1080p]: Ja iespējams, signāls tiek izvadīts Full HD (1080p) formātā.</p> <p>[720p]: Ja iespējams, signāls tiek izvadīts HD (720p) formātā</p> |
| Output Frame Rate | <p>Izvēlieties signāla kadru ātrumu atkarībā no tā, vai ierīce atbalsta NTSC vai PAL.</p> <p>[60p Priority]: Kadru skaits teritorijām, kas atbalsta NTSC.</p> <p>[50p Priority]: Kadru skaits teritorijām, kas atbalsta PAL.</p> |

[Output Frame Rate] nevar izmainīt, kad kamera ir pievienota ierīcei, izmantojot HDMI.

Skaņa netiks atskaņota, ja savienotā ierīce nav saderīga ar skaņas formātu.

Detalizētas opcijas varat konfigurēt situācijām, kad signāli tiek izvadīti uz HDMI ierīci filmas režīmā. „HDMI izvade (HDMI izvade)” (184. lpp.)

Izvēlieties fotokameras darbības režīmu, kad tā tiek savienota ar ārējām ierīcēm, izmantojot USB.

| | |
|---------|---|
| Izvēlne | MENU ➔ Y ➔ 3. Monitor/Sound/Connection ➔ USB Settings |
|---------|---|

| | |
|-------------------------------------|---|
| <p>USB Mode</p> | <p>[Select]: Izvēlne savienojuma režīma izvēlei parādās ikreiz, kad ir pievienots USB kabelis.</p> <p>[Storage]: Fotokamera darbojas kā ārēja datu glabāšanas ierīce. Fotokameras atmiņas kartes datus var kopēt datorā.</p> <p>[MTP]: Atmiņas kartē esošos attēlus var skatīt vai kopēt datorā, izmantojot datora programmatūru (288. lpp.).</p> <p>[RAW/Control]: Apstrādājiet attēlus ar fotokameras liela ātruma attēlu apstrādes dzīni, izmantojot vadības elementus datorā, ko piedāvā OM Workspace. Turklāt, izmantojot OM Capture, varat uzņemt un nosūtīt attēlus uz datoru un kontrolēt kameru no datora.</p> <p>Plašāku informāciju sk. „Savienošana ar datoru, izmantojot USB” (285. lpp.).</p> <p>[USB PD]: Atlasiet šo iestatījumu, kad nevēlaties, lai kamera automātiski neieslēgtos, kad tā ir pievienota USB PD-atbilstīgai ierīcei.</p> |
| <p>Power Supply from USB</p> | <p>Izvēlieties, vai ieslēgt kameru, kad tā ir pievienota datoram ar USB.</p> <p>[Yes]: Kamera tiks ieslēgta, kad kamera un dators ir savienoti ar USB.</p> <p>[No]: Kamera netiks ieslēgta, kad kamera un dators ir savienoti ar USB.</p> |

 Pievienojot kameru datoram ar USB, kamēr ir atlasīta [Datu glabāš.], [MTP] vai [RAW/Control], varat izmantot kameru, kamēr tā ir ieslēgta.

Baterijas/Enerģ. ekon. iestatījumi

Baterijas statusa attēlošana

(Baterijas statuss)

PASMB 

Skatiet fotokamerā ievietoto akumulatoru statusu. Baterijas statuss kamerā un baterijas statuss barošanas akumulatora ietvarā ir parādīti atsevišķi.

| | |
|---------|--|
| Izvēlne | MENU →  5. Battery/Sleep →  Battery Status |
|---------|--|



ⓘ Daži vienumi nav parādīti, kad kameras barošana notiek, izmantojot komplektācijā iekļauto USB maiņstrāvas adapteri vai USB PD atbilstīgu USB ierīci.

Iestatījums, kurā akumulators tiek izmantots vispirms

(Baterijas prioritāte)

PASMB 

Izvēlieties, kuru bateriju izmantot vispirms, ja baterijas ir gan kamerā, gan papildus akumulatora ietvarā (297. lpp.).

| | |
|---------|--|
| Izvēlne | MENU →  5. Battery/Sleep →  Battery Priority |
|---------|--|

| | |
|---------------------|---|
| Body Battery | Vispirms tiek izmantota kamerā iestrādātā baterija. |
| PBH Battery | Vispirms tiek izmantota baterija papildu akumulatora ietvarā. |



Baterijas uzlādes līmeņa attēlojuma izmaiņa filmēšanas laikā

(  Displeja zīmējums)

PASMB 

Izvēlieties akumulatora uzlādes līmeņa rādījuma veidu. Akumulatora uzlādes līmeni var parādīt, izsakot procentos, vai kā atlikušo filmēšanas laiku.

- Atlikušā filmēšanas laika rādījums ir paredzēts tikai kā orientieris.

| | |
|---------|---|
| Izvēlne | MENU →  5. Battery/Sleep →   Display Pattern |
|---------|---|

| | |
|------------|---|
| % | Akumulatora uzlādes līmenis tiek parādīts, izsakot procentos. |
| min | Akumulatora uzlādes līmenis tiek parādīts kā atlikušais filmēšanas laiks. Fotografēšanas režīmos akumulatora uzlādes līmenis tiek rādīts tikai filmu ierakstīšanas laikā. |

Izgaismojuma spilgtuma samazināšana (Izgaismots LCD)

PASMB 

Izvēlieties laika posmu, pēc kura displeja izgaismojums tiek aptumšots, ja netiek veiktas nekādas darbības. Izgaismojuma aptumšošana samazina akumulatora izlādes ātrumu.

| | |
|---------|---|
| Izvēlne | MENU → ŷ → 5. Battery/Sleep → Backlit LCD |
|---------|---|

| | |
|----------------------------|--|
| 8sec / 30sec / 1min | Monitora izgaismojums izdziest pēc noteikta laika. |
| Hold | Monitora izgaismojums neizdziest. |

Iestatījuma Enerģ. ekon. (enerģijas ekonomēšanas) opcijas (Enerģ ekon.)

PASMB 

Izvēlieties laika posmu, pēc kura fotokamera pārslēdzas uz enerģijas ekonomēšanas režīmu, ja ar to netiek veiktas nekādas darbības. Enerģijas ekonomēšanas režīmā fotokameras darbības tiek pārtrauktas un displejs izslēdzas.

| | |
|---------|---|
| Izvēlne | MENU → ŷ → 5. Battery/Sleep → Sleep |
|---------|---|

| | |
|---------------------------|---|
| Off | Fotokamera nepārslēdzas uz enerģijas ekonomēšanas režīmu: |
| 1min / 3min / 5min | Kamera pēc noteikta laika ieslēdzas enerģijas ekon. rež. |

- Normālu fotokameras darbību var atjaunot, nospiežot aizvara pogu līdz pusei.
- ⚠ Fotokamera nepārslēdzas uz enerģijas ekonomēšanas režīmu šādās situācijās.
kamēr notiek vairākkārtēja ekspozīcija, kad fotokamera ir savienota ar HDMI ierīci, viedtālruni, izmantojot Wi-Fi, datoru, izmantojot Wi-Fi vai USB, kad savienota ar tālvadību bezvadu režīmā vai kad tai notiek barošana ar USB.

Automātiskās izslēgšanas opciju iestatīšana (Automātiskā izsl.)

PASMB 

Ja pēc fotokameras pārslēgšanās uz gaidīšanas režīmu iestatītajā laikā netiek veiktas nekādas darbības, fotokamera automātiski izslēgsies. Šī opcija tiek izmantota, lai izvēlētos laika ilgumu pirms fotokameras automātiskās izslēgšanās.

| | |
|---------|--|
| Izvēlne | MENU → ŷ → 5. Battery/Sleep → Auto Power Off |
|---------|--|

| | |
|-------------------------------|--|
| Off | Fotokamera neizslēdzas automātiski. |
| 5min / 30min / 1h / 4h | Fotokamera izslēdzas pēc noteikta laika. |

- ⚠ Lai ieslēgtu fotokameru pēc tam, kad tā ir automātiski izslēgusies, izmantojiet **ON/OFF** sviru.

Papildus samaziniet enerģijas patēriņu, kad fotografēšanai izmantojat skatu meklētāju. Varat saīsināt laika aizkavi, līdz izgaismojums tiek aptumšots vai fotokamera pārslēdzas uz enerģijas ekonomēšanas režīmu.

① Enerģijas patēriņa samazināšana nav pieejama:

kad fotografējat ar tiešo skatu, kamēr skatu meklētājs ir ieslēgts, vairākkārtējas eksponēšanas vai fotografēšanas ar intervālu taimeru laikā vai kad fotokamera ir savienota ar HDMI ierīci, ar viedtālruni, izmantojot Wi-Fi, ar datoru, izmantojot Wi-Fi vai USB, vai kamēr ir iespējots Bluetooth

| | |
|---------|--|
| Izvēlne | MENU → ⏏ → 5. Battery/Sleep → Quick Sleep Mode |
|---------|--|

■ Ātrā gaidīšanas rež. iespējošana

- 1 Ar **△ ▽** atlasiet [Quick Sleep Mode] un pēc tam nospiediet taustiņu **OK**.
- 2 Ar **△ ▽** atlasiet [On] un pēc tam nospiediet taustiņu **OK**.

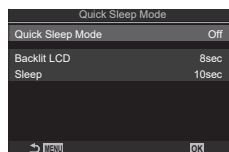

Ātrā gaidīšanas rež. iestatīšanas ekrāns

| | |
|------------|--|
| Off | Fotokamera nepārslēdzas uz enerģijas patēriņa samazināšanas režīmu. |
| On | Fotokamera pēc neilga laika pārslēdzas uz enerģijas patēriņa samazināšanas režīmu. Kad darbojas enerģijas ekonomijas režīms un ir parādīts super vadības panelis (38. lpp.), monitorā ir parādīts „ECO”. |

- 3 Displejā atveras Ātrā gaidīšanas rež. iestatīšanas ekrāns.

■ Ātrā gaidīšanas rež. konfigurēšana

- 1 Konfigurēt opcijas.
 - Nospiediet taustiņu **△ ▽**, lai atlasītu vienumu, un nospiediet taustiņu **OK**, lai atvērtu iestatījumu izvēlni.
 - Pēc opciju konfigurēšanas, nospiediet taustiņu **OK**, lai atgrieztos Ātrās gaidīšanas rež. iestatīšanas ekrānā.

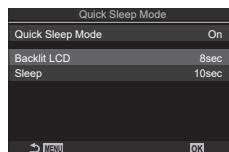

| | |
|--------------------|---|
| Backlit LCD | Izvēlieties laika posmu, pēc kura displeja izgaismojums tiek aptumšots, ja netiek veiktas nekādas darbības. 3 s / 5 s / 8 s |
| Sleep | Izvēlieties laika posmu, pēc kura fotokamera pārslēdzas uz enerģijas ekonomēšanas režīmu, ja ar to netiek veiktas nekādas darbības. 3 s / 5 s / 8 s / 10 s / 15 s / 30 s / 1 min. |

- Kad darbojas enerģijas ekonomijas režīms un ir parādīts super vadības panelis (38. lpp.), monitorā ir parādīts „ECO”.



7

Fotokameras iestatīšana

Atiestatīt/Pulkstenis/Valoda/Citi iestatījumi

Noklusējuma Wi-Fi iestatījumu atjaunošana

(Atiestatīt/Iniciēt iestatījumus)

PASMB 

Atjaunojiet fotokameras rūpnīcas noklusējuma iestatījumus. Varat izvēlēties, vai atiestatīt gandrīz visus iestatījumus vai tikai iestatījumus, kas ir tieši saistīti ar fotografēšanu.

| | |
|---------|--|
| Izvēlne | MENU →  → 6. Reset/Clock/Language/Others → Reset/Initialize Settings |
|---------|--|

| | |
|--------------------------------|--|
| Reset Shooting Settings | atiestatīt tikai ar fotografēšanu saistītos iestatījumus. |
| Initialize All Settings | atiestatīt visus iestatījumus ar dažiem izņēmumiem, piemēram, pulksteni un valodu. |

 Skatiet „Noklusējuma iestatījumi” (313. lpp.), lai iegūtu informāciju par iestatījumiem, kas tiek atiestatīti.

 Iestatījumus var saglabāt OM Workspace vai OM Image Share. Plašāku informāciju skatiet mūsu tīmekļa vietnē.

Fotokameras pulksteņa iestatīšana

(🕒 Iestatījumi)

PASMB 

Iestatiet fotokameras pulksteni.

| | |
|---------|---|
| Izvēlne | MENU →  → 6. Reset/Clock/Language/Others → 🕒 Settings |
|---------|---|

| | |
|------------------|---|
| 🕒 | Iestatiet datumu, laiku un datuma formātu. Iezīmējiet elementus, izmantojot taustiņus <D>, un izmantojiet taustiņus Δ ∇, lai izmainītu izcelto elementu. |
| Time Zone | Iestatiet pulksteni un vasaras laiku. Izmantojiet taustiņus Δ ∇, lai nomainītu laika zonu. INFO poga ļauj iestatīt vasaras laiku. Tas ieslēdzas un izslēdzas ikreiz, kad ir nospiests INFO taustiņš. |

Valodas izvēle

(🗨️)

PASMB 

Izvēlieties fotokameras izvēlņu un rīku padomu valodu.

| | |
|---------|---|
| Izvēlne | MENU →  → 6. Reset/Clock/Language/Others → 🗨️ |
|---------|---|

Līmeņrāža kalibrēšana

(Līmeņa regulēšana)

PASMB 

Izlabojiet līmeņrāža novirzi. Kalibrējiet līmeņrādi, ja šķiet, ka vertikālā vai horizontālā līmeņa rādījums vairs nav precīzs.

| | |
|---------|--|
| Izvēlne | MENU ➔ Ÿ ➔ 6. Reset/Clock/Language/Others ➔ Level Adjust |
|---------|--|

| | |
|---------------|--|
| Reset | Atjaunot līmeņrāža rūpnīcas noklusējuma iestatījumus. |
| Adjust | Izvēlēties atsauces (nulles) punktu. Novietojiet fotokameru piemērotā pozīcijā un pēc tam kalibrējiet līmeņrādi. |

Attēla apstrādes funkciju pārbaude

(Pikseļu kart.)

PASMB 

Pārbaudiet vienlaikus gan attēlu sensoru, gan attēlu apstrādes funkcijas. Lai iegūtu labākos rezultātus, pārtrauciet uzņemšanu un apskati un nogaidiet vismaz vienu minūti, pirms turpināt.

ⓘ Ja pārbaudes laikā nejauši izslēdzat fotokameru, noteikti atkārtojiet pārbaudi.

| | |
|---------|---|
| Izvēlne | MENU ➔ Ÿ ➔ 6. Reset/Clock/Language/Others ➔ Pixel Mapping |
|---------|---|

Aparātprogrammatūras versijas skatīšana

(Aparātprogrammatūras versija)

PASMB 

Skatiet fotokameras, objektīvu un citu pašlaik pievienoto perifērijas ierīču aparātprogrammatūras versijas. Šī informācija var būt nepieciešama, kad sazināties ar klientu atbalsta dienestu vai veicat aparātprogrammatūras atjaunināšanu.

| | |
|---------|--|
| Izvēlne | MENU ➔ Ÿ ➔ 6. Reset/Clock/Language/Others ➔ Firmware Version |
|---------|--|

Apliecinājumu skatīšana

(Apliecinājums)

PASMB 

Fotokamera atbilst dažādiem standartiem. Dažu standartu atbilstības apliecinājumus varat skatīt šajā izvēlnes sadaļā. Pārējos apliecinājumus var atrast uz fotokameras vai tās rokasgrāmatā.

| | |
|---------|---|
| Izvēlne | MENU ➔ Ÿ ➔ 6. Reset/Clock/Language/Others ➔ Certification |
|---------|---|

Ja fotokameru savieno ar ārēju ierīci, piemēram, datoru vai viedtālruni, ir iespējams veikt dažādas darbības. Izvēlieties jūsu mērķiem piemērotu savienojuma veidu un programmatūru.

Piesardzības norādījumi par Wi-Fi un Bluetooth® lietošanu

Atspējojiet bezvadu LAN un **Bluetooth®** valstīs, reģionos un vietās, kur to izmantošana nav atļauta.

Šī fotokamera ir aprīkota ar bezvadu LAN un **Bluetooth®**. Šo funkciju izmantošana ārpus iegādes reģiona var pārkāpt vietējos bezvadu funkciju izmantošanas noteikumus.

Dažās valstīs un reģionos atrašanās vietas datu iegūšana bez iepriekšējas valdības piekrišanas var būt aizliegta. Tādēļ dažos tirdzniecības reģionos kamera var tikt piegādāta ar atspējotiem atrašanās vietas datu rādījumiem.

Katrā valstī un reģionā ir spēkā dažādi likumi un noteikumi. Iepazīstieties ar šiem likumiem un noteikumiem, pirms došanās ceļā, un ievērojiet tos, kamēr atrodaties ārzemēs. Mūsu uzņēmums neuzņemas atbildību par lietotāja nepakļaušanos vietējiem likumiem un noteikumiem.

Atspējojiet Wi-Fi un GPS funkciju lidmašīnā un citās vietās, kur to lietošana ir aizliegta.

☞ „Kameras bezvadu sakaru atspējošana (Lidojuma režīms)” (262. lpp.)

- ⚠ Trešās personas var pārtvert ar bezvadu tehnoloģijām pārraidītus datus. Paturiet to prātā, kad lietojat bezvadu funkcijas.
- ⚠ Bezvadu raidzvēvērs atrodas fotokameras satveršanas zonā. Turiet to pēc iespējas tālāk no metāla priekšmetiem, ciktāl tas ir praktiski iespējams.
- ⚠ Transportējot fotokameru somā vai citā transportēšanas līdzeklī, ņemiet vērā, ka šajā līdzeklī esošie priekšmeti vai materiāls, no kura tas ir izgatavots, var traucēt bezvadu signālu pārraidi, tādējādi neļaujot fotokamerai izveidot savienojumu ar viedtālruni.
- ⚠ Wi-Fi savienojumi palielina akumulatora izlādes tempu. Ja akumulatora uzlādes līmenis ir zems, savienojums lietošanas laikā var tikt pārtraukts.
- ⚠ Tādas ierīces kā mikroviļņu krāsnis un bezvadu tālruni, kas rada radiofrekvenču emisiju, magnētiskos laukus vai statisko elektrību, var palēnināt datu pārraidi ar bezvadu savienojumu vai traucēt to citā veidā.
- ⚠ Dažas bezvadu LAN funkcijas nav pieejamas, ja atmiņas kartes ieraksta aizsardzības slēdzis ir pozīcijā LOCK (Bloķēts).

Varat atspējot kameras bezvadu sakarus (Wi-Fi/Bluetooth®).

| | |
|---------|---|
| Izvēlne | MENU ➔ Ÿ ➔ 4. Wi-Fi/Bluetooth ➔ Airplane Mode |
|---------|---|

| | |
|------------|---|
| Off | Bezvadu sakaru režīms ir iespējots. |
| On | Bezvadu sakaru režīms ir atspējots. To nevarēsiet izmantot, līdz pārslēgsiet iestatījumu uz [Off] . ➔ parādās, kad iestatījums ir ieslēgts [On] . |

 Saziņa ar Bezvadu radioviļņu komandieri FC-WR ir iespējama pat tad, ja atlasāt **[On]**.

Fotokameras savienošana ar viedtālruni

Izmantojiet fotokameras bezvadu tīkla (Wi-Fi) un **Bluetooth®** funkciju, lai izveidotu savienojumu ar viedtālruni, kurā varat izmantot speciālo lietotni, lai kāpinātu jūsu prieku par fotokameru gan pirms, gan pēc fotografēšanas. Līdzko savienojums ir izveidots, varat lejupielādēt un uzņemt attēlus attāli un pievienot atrašanās vietas informāciju attēliem.

- Darbība netiek garantēta visos viedtālrunos.

Lietotnes OM Image Share lietošanas iespējas



- Attēlu lejupielāde no fotokameras viedtālrunī
Varat fotokamerā esošos attēlus, kas paredzēti koplietošanai (197. lpp.) ielādēt viedtālrunī.
Tāpat varat izmantot viedtālruni, lai atlasītu fotoattēlus, kurus vēlaties lejupielādēt no fotokameras.
- Attālināta fotografēšana no viedtālruņa
Varat attālināti vadīt kameru un fotografēt ar viedtālruni.
- Skaistu attēlu apstrāde
Lai viedtālrunī lejupielādētiem attēliem izmantotu iespaidīgus efektus, izmantojiet ērtās vadīklas.
- GPS atzīmju pievienošana ar kameru uzņemtajiem attēliem
Izmantojot viedtālruņa GPS funkciju, varat pievienot atrašanās vietas informāciju, uzņemot attēlus ar kameru.

Sīkāku informāciju skatīt mūsu tīmekļa vietnē.

Fotokameras un viedtālruna savienošana pāri (Wi-Fi savienojums)

Izpildiet tālāk norādītās darbības, kad savienojat ierīces pirmo reizi.





- Pielāgojiet savienošanas pāri iestatījumus lietotnē OM Image.Share, nevis iestatījumu lietotnē, kas ir daļa no viedtālruna operētājsistēmas.

| | |
|-----------------------|---|
| Super vadības panelis |  |
| Izvēlne | MENU ➔  ➔ 4. Wi-Fi/Bluetooth ➔ Wi-Fi Connection |

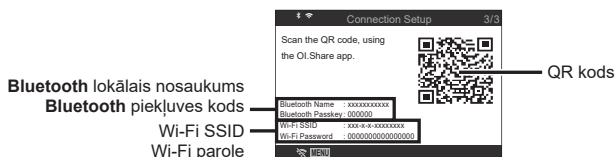
- Varat arī izveidot savienojumu, piesitot  tiešskata displejā.

- 1 Viedtālrunī palaidiet iepriekš instalēto lietotni OM Image Share.
- 2 Atlasiet [Device Connection] un nospiediet  taustiņu.
- 3 Izpildiet ekrānā redzamos norādījumus, lai pielāgotu **Wi-Fi/Bluetooth®** iestatījumus.
 - Displejā tiek parādīts **Bluetooth** lokālais nosaukums un piekļuves kods, Wi-Fi SSID un parole, kā arī QR kods.







- 4 Pieskarieties pie fotokameras ikonas OM Image Share displeja apakšpusē.
 - Tiks parādīta cilne [Easy Setup].
- 5 Izpildiet lietotnes OM Image Share ekrānā redzamos norādījumus, lai skenētu QR kodu un pielāgotu savienojuma iestatījumus.
 - Ja nevarat noskenēt QR kodu, izpildiet lietotnes OM Image Share ekrānā redzamos norādījumus, lai manuāli pielāgotu iestatījumus.
 - **Bluetooth®** lai izveidotu savienojumu, lietotnes OM Image Share **Bluetooth** iestatījumu dialoglodziņā atlasiet fotokameras displejā redzamo lokālo nosaukumu un ievadiet piekļuves kodu.
 - Wi-Fi: lai izveidotu savienojumu, lietotnē OM Image Share Wi-Fi iestatījumu dialoglodziņā ievadiet fotokameras displejā redzamo SSID un paroli.
 -  ekrānā ieslēgsies zaļā krāsā, kad savienošana pāri ir pabeigta.
 - **Bluetooth®** ikona norāda statusu, kā aprakstīts tālāk.
 - : fotokamera raida bezvadu signālu.
 - : bezvadu savienojums ir izveidots.
- 6 Lai pārtrauktu Wi-Fi savienojumu, fotokamerā nospiediet **MENU** vai displeja ekrānā pieskarieties vienamam .
 - Varat arī izslēgt fotokameru un pārtraukt savienojumu lietotnē OM Image Share.
 - Ar noklusējuma iestatījumiem **Bluetooth®** savienojums paliek aktīvs pat pēc Wi-Fi savienojuma pārtraukšanas, ļaujot jums uzņemt fotoattēlus attāli ar viedtālruna starpniecību. Lai kamera pārtrauktu arī **Bluetooth®** savienojumu, kad tiek pārtraukts Wi-Fi savienojums, vienamam [Bluetooth] iestatiet opciju [Off].

Bezvadu savienojuma gaidstāves iestatījums, kad fotokamera ir ieslēgta (Bluetooth)

Varat izvēlēties, vai fotokamerai saglabāt gatavību bezvadu savienojuma izveidei ar viedtālruni vai tālvadību, kad fotokamera ir ieslēgta.

 Pirms tam veiciet fotokameras un viedtālruņa savienošānu pāri vai ar papildu tālvadību. Vienumu [Bluetooth] nevar atlasīt, kamēr savienošāna pāri nav pabeigta.

| | |
|---|--|
| Izvēlne | MENU ➔ Ŷ ➔ 4. Wi-Fi/Bluetooth ➔ Bluetooth |
| Off | Fotokamera nesaglabās gatavību bezvadu savienojuma izveidei, un bezvadu signāls netiks raidīts, pat ja fotokamera būs ieslēgta. |
| On  | Kad fotokamera ir ieslēgta, tā raida bezvadu signālu un ir gatava bezvadu savienojuma izveidei. Varat savienot fotokameru un viedtālruni, izmantojot OM Image, un uzņemt fotoattēlus attāli vai pārsūtīt attēlus. |
| On  | Kad fotokamera ir ieslēgta, tā raida bezvadu signālu un ir gatava bezvadu savienojuma izveidei ar papildu tālvadību (281. lpp.), ja tā jau ir savienota pāri ar kameru. |

 Kad ir atlasīts [On]  un OM Image Share lietotne ieraksta GPS atzīmes, kamera saņem atrašanās vietas informāciju un pievieno to uzņemtajam attēlam.

Bezvadu tīkla iestatījumi, kad fotokamera ir izslēgta (Izslēgšanas gaidstāve)

Varat izvēlēties, vai kameras izslēgšanas gadījumā tā saglabā bezvadu tīkla savienojumu ar viedtālruni.

| | |
|---------|--|
| Izvēlne | MENU ➔ ⌵ ➔ 4. Wi-Fi/Bluetooth ➔ ⚙ Settings ➔ Power-off Standby |
| Select | Kad izslēdzat kameru, tiek parādīts aicinājums izvēlēties, vai saglabāt bezvadu savienojumu ar viedtālruni. |
| Off | Izslēdzot fotokameru, bezvadu tīkla savienojums ar viedtālruni tiek pārtraukts. |
| On | Ja fotokamera ir izslēgta, savienojums ar viedtālruni paliek aktīvs un viedtālruni var joprojām izmantot attēlu lejupielādei un skatīšanai fotokamerā. |

■ Atlasīt

Ja opcijai [Power-off Standby] atlasa [Select], pirms fotokameras izslēgšanas parādās apstiprinājuma dialoglodziņš ar mērķi pārliecināties, vai visi tālāk minētie nosacījumi ir ievēroti.

- Iestatījumam [Airplane Mode] ir atlasīts [Off].
- Šobrīd fotokamera ir savienota ar viedtālruni (263. lpp.)
- Atmiņas karte ir pareizi ievietota

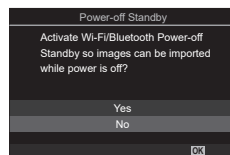

| | |
|-----|--|
| Yes | Izslēdziet fotokameru, bet saglabājat bezvadu tīkla savienojumu ar viedtālruni aktīvu. |
| No | Izslēdziet fotokameru un pārtrauciet bezvadu tīkla savienojumu ar viedtālruni. |

⚠ Ja aptuveni minūtes laikā pēc apstiprinājuma dialoglodziņa parādīšanas netiek veiktas nekādas darbības, kamera pārtrauc bezvadu savienojumu ar viedtālruni un automātiski izslēdzas.

⚠ Ja saglabāts aktīvais statuss, bezvadu tīkla savienojums tiek automātiski pārtraukts, ja:



- savienojums nav aktīvs 12 stundas,
- atmiņas karte ir izņemta,
- akumulators tiek nomainīts,
- rodas uzlādes kļūme, kad notiek akumulatora uzlāde fotokamerā.

Savienojumu var atjaunot, ieslēdzot kameru.

🔍 Ņemiet vērā: ja iestatījumam [Power-off Standby] ir izvēlēta opcija [On], fotokamera var tūlītēji neieslēgties, kad **ON/OFF** svira tiek pagriezta pozīcijā **ON**.

Attēlu nosūtīšana uz viedtālruni

Varat atlasīt attēlus fotokamerā un ielādēt tos viedtālrunī. Fotokameru var arī izmantot, lai jau iepriekš atlasītu attēlus, ko vēlaties koplietot.  „Attēlu atlasīšana koplietošanai (Kopliet. uzdevums)” (197. lpp.)

- Ja [Bluetooth] (264. lpp.) ir iestatīts uz [Off] vai [On ], iestatiet to uz [On ].
- Ja [Bluetooth] (264. lpp.) iestatījums ir [On ], fotokamera būs gatavībā bezvadu savienojuma izveidei.

1 Viedtālruna lietotnē OM Image pieskarieties vienumam [Import Photos].

- ① Atkarībā no viedtālruna var parādīties Wi-Fi savienojuma apstiprinājuma ekrāns. Sekojiet ekrānā sniegtajām norādēm, lai pievienotu viedtālruni fotokamerai.
- Fotokamerā esošie attēli tiek parādīti saraksta veidā.

2 Atlasiet attēlus, kurus vēlaties nosūtīt, un pieskarieties taustiņam Saglabāt.

- Kad saglabāšana ir pabeigta, fotokameru var izslēgt, izmantojot viedtālruni.
- Pat ja [Bluetooth] (264. lpp.) ir iestatīts uz [Off] vai [On ], funkciju [Import Photos] var izmantot, sākot [Wi-Fi Connection] ➔ [Device Connection] fotokamerā.

Attēlu automātiska augšupielāde, kamēr fotokamera ir izslēgta

Lai konfigurētu fotokameru automātiski augšupielādēt attēlus viedtālrunī, ja tā ir izslēgta, rīkojieties, kā aprakstīts tālāk.

- Atzīmējiet koplietojamus attēlus (197. lpp.)
- Izslēdziet gaidstāves režīmā (265. lpp.)
- Ja izmantojiet ierīci ar operētājsistēmu iOS, palaidiet OM Image Share
- Kad atzīmējat attēlu koplietošanai fotokamerā un izslēdzat fotokameru, OM Image Share parādīsies paziņojums. Kad pieskaraties paziņojumam, attēlus automātiski nosūta uz viedtālruni.

Fotografēšana tālvadības režīmā, izmantojot viedtālruni (Live View)

Varat fotografēt tālvadības režīmā, fotokameras vadībai izmantojot viedtālruni attēlojot tiešo skatu viedtālruna ekrānā.

- Fotokamera rāda savienojuma ekrānu, un visas vadības darbības tiek veiktas ar viedtālruni.
- Ja [Bluetooth] (264. lpp.) ir iestatīts uz [Off] vai [On❌], iestatiet to uz [On✔].
- Ja [Bluetooth] (264. lpp.) iestatījums ir [On✔], fotokamera būs gatavībā bezvadu savienojuma izveidei.

1 Palaidiet lietotni OM Image Share un pieskarieties vienumam [Remote Control].

2 Pieskarieties vienumam [Live View].

3 Lai fotografētu, pieskarieties aizvara pogai.

- Uzņemtais attēls tiek saglabāts fotokamerā ievietotajā atmiņas kartē.
- Pat ja [Bluetooth] (264. lpp.) ir iestatīts uz [Off] vai [On❌], funkciju [Live View] var izmantot, sākot [Wi-Fi Connection] ➔ [Device Connection] fotokamerā.
- Pieejamās fotografēšanas iespējas ir daļēji ierobežotas.

Fotografēšana tālvadības režīmā, izmantojot viedtālruni (Aizvara tālvadība)

Varat fotografēt tālvadības režīmā, fotokameras vadībai izmantojot viedtālruni (Aizvara tālvadība).

- Visas vadības darbības ir pieejamas fotokamerā. Papildus varat uzņemt fotoattēlus un ierakstīt filmas, izmantojot viedtālruna ekrānā parādīto aizvara pogu.
- Ja [Bluetooth] (264. lpp.) ir iestatīts uz [Off] vai [On❌], iestatiet to uz [On✔].
- Ja [Bluetooth] (264. lpp.) iestatījums ir [On✔], fotokamera būs gatavībā bezvadu savienojuma izveidei.

1 Palaidiet lietotni OM Image Share un pieskarieties vienumam [Remote Control].





2 Pieskarieties vienumam [Remote Shutter].

3 Lai fotografētu, pieskarieties aizvara pogai.

- Uzņemtais attēls tiek saglabāts fotokamerā ievietotajā atmiņas kartē.
- Pat ja [Bluetooth] (264. lpp.) ir iestatīts uz [Off] vai [On❌], funkciju [Remote Shutter] var izmantot, sākot [Wi-Fi Connection] ➔ [Device Connection] fotokamerā.

Atrašanās vietas informācijas pievienošana attēliem



Izmantojot viedtālruņa GPS funkciju, varat pievienot atrašanās vietas informāciju, uzņemot attēlus ar kameru.

- Ja [Bluetooth] (264. lpp.) ir iestatīts uz [Off] vai [On*], iestatiet to uz [On*].
 - Ja [Bluetooth] (264. lpp.) iestatījums ir [On*], fotokamera būs gatavībā bezvadu savienojuma izveidei.
- 1** Pirms attēlu uzņemšanas ar fotoaparātu, palaidiet OM Image Share un ieslēdziet atrašanās vietas informācijas papildu funkciju.
 - Kad tiek parādīts aicinājums sinhronizēt viedtālruņa un kameras pulksteni, ievērojiet OM Image Share sniegtos norādījumus.
 - 2** Fotografēšana ar fotokameru.
 - Ja ir iespējams pievienot atrašanās vietas informāciju, uzņemšanas ekrānā būs izgaismots . Ja fotokamera nevar iegūt atrašanās vietas informāciju,  mirgo.
 - Var paiet zināms laiks, pirms fotokamera ir gatava pievienot atrašanās vietas informāciju, ja tā ir ieslēgta vai ir atsāknēta no enerģijas ekon. rež.
 - Atrašanās vietas informācija būs pievienota attēliem, kas uzņemti, kamēr ekrānā ir parādīts .
 -  ir parādīts ekrānā, ja varat apskatīt attēlu, kam ir atrašanās vietas informācija.
 - Filmām netiek pievienota informācija par atrašanās vietu.
 - 3** Kad filmēšana ir pabeigta, izslēdziet atrašanās vietas informācijas pievienošanas funkciju OM Image Share.

Viedtālruņa savienojuma iestatījumu atiestatīšana

(Atiestatīt  iestatījumus)

Varat atgūt viedtālruņa savienojuma iestatījuma noklusējuma vērtības.

| | |
|---------|--|
| Izvēlne | MENU ➔  ➔ 4. Wi-Fi/Bluetooth ➔  Settings ➔ Reset  Settings |
|---------|--|

 Tālāk norādītie izvēlnes vienumi tiks atiestatīti.

[ Connection Password] (269. lpp.) / [Power-off Standby] (265. lpp.)

 Lai fotokameru savienotu ar viedtālruni, atkal palaidiet iespēju [Device Connection] (263. lpp.).

Lai mainītu Wi-Fi/ **Bluetooth**® paroli:

| | |
|---------|--|
| Izvēlne | MENU ➔ ȳ ➔ 4. Wi-Fi/Bluetooth ➔ 🔒 Settings ➔ 🔒 Connection Password |
|---------|--|

1 Izpildiet lietošanas norādījumus un nospiediet pogu **⊙**.

- Tiks iestatīta jauna parole.

🔗 Var nomainīt gan Wi-Fi savienojuma paroli, gan **Bluetooth**® savienojuma piekļuves kodu.

🔗 Pēc paroles nomaiņas atkārtoti savienojiet viedtālruni. 📷 „Fotokameras un viedtālruna savienošana pāri (Wi-Fi savienojums)” (263. lpp.)

Savienošana ar datoru, izmantojot Wi-Fi

Savienojiet fotokameru ar datoru, izmantojot Wi-Fi. Wi-Fi sniedz iespēju ar maršrutētāja starpniecību izveidot savienojumu starp fotokameru un, piemēram, datoru, kas ir pievienots mājas tīklam.

Programmatūras instalēšana

Izmantojiet „OM Capture”, lai savienotu fotokameru ar datoru, izmantojot Wi-Fi.

OM Capture

Izmantojiet programmu „OM Capture”, lai automātiski lejupielādētu un skatītu uzņemtos attēlus, kad fotokamera, izmantojot Wi-Fi, ir pievienota tam pašam tīklam, kuram ir pievienots dators. Lai iegūtu vairāk informācijas vai lejupielādētu programmatūru, apmeklējiet mūsu tīmekļa vieni. Lai lejupielādētu programmatūru, ir nepieciešams norādīt kameras sērijas numuru.

Izpildiet ekrānā redzamos norādījumus, lai instalētu programmatūru. Sistēmas prasības un instalēšanas norādījumi ir pieejami mūsu tīmekļa vietnē.

Datora sagatavošana (Windows)

Ja Windows neizdevās noteikt fotokameru, kas pievienota, izmantojot maršrutētāju vai piekļuves punktu, veiciet tālāk norādītās darbības, lai ierīci reģistrētu manuāli.

- 1 Uz datora darbvirsmas nospiediet pogu [Start], lai atvērtu sākuma izvēlni.
- 2 Noklikšķiniet uz  (Iestatījumi), lai parādītu [Windows Settings] opcijas.



- 3 Noklikšķiniet uz [Devices], lai skatītu sadaļas [Bluetooth & other devices] opcijas.



- 4 Noklikšķiniet uz [Add Bluetooth or other devices].
- 5 Noklikšķiniet uz [+ Everything else].
 - Tiks atvērts logs [Add a device] un pēc īsa brīža būs redzama ierīce [OM-1].
- 6 Noklikšķiniet uz [OM-1].
 - Kad tiek parādīts ziņojums par to, ka sagatavošana ir pabeigta, noklikšķiniet uz [Done].

Lai varētu savienot fotokameru ar datoru, tiem ir jābūt savienotiem pārī. Vienlaikus savienoti pārī ar fotokameru var būt ne vairāk kā četri datori. Lai datoru savienotu pārī ar fotokameru, savienojiet tos, izmantojot USB vadu. Savienošana pārī ir jāveic tikai vienu reizi katram datoram.

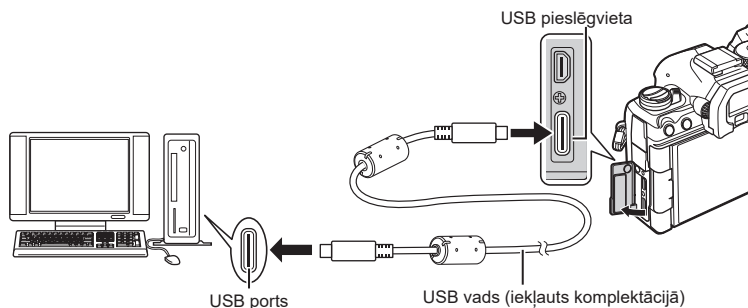

1 Pārliecinieties, ka fotokamera ir izslēgta, un savienojiet to ar datoru, izmantojot USB vadu.

- Pievienojot USB vadu, izmantojiet komplektācijā iekļauto kabeļa aizsargu un kabeļa fiksatoru, lai nebojātu pieslēgvietas.  „Kabeļu aizsargu piestiprināšana” (20. lpp.)



- USB portu atrašanās vietas atšķiras atkarībā no datora. Lai iegūtu informāciju par USB portiem, skatiet datora komplektācijā iekļauto dokumentāciju.
- Ja datora USB pieslēgvietā ir A tipa pieslēgvietā, izmantojiet papildaprīkojuma CB-USB11 kabeli.

2 Ieslēdziet fotokameru.

- Fotokamerā tiek parādīts aicinājums identificēt ierīci, kurai ir pievienots USB vads.
-  Ja ziņojums netiek parādīts, iestatījumam [USB Mode] izvēlieties opciju [Select] (254. lpp.).
-  Ja akumulatoru uzlādes līmenis ir ļoti zems, fotokamera neparādīs ziņojumu, kad savienojat to ar datoru. Pārliecinieties, ka akumulatori ir uzlādēti.

3 Iezīmējiet RAW/Control], izmantojot bulttaustiņus , un nospiediet pogu .

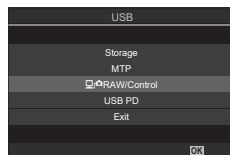

4 Palaidiet datorā uzstādīto programmu „OM Capture”.

- Kad „OM Capture” startēšana ir pabeigta, tiek parādīts aicinājums izvēlēties savienojuma veidu.



5 Noklikšķiniet uz [+] pa labi no [Create new link] (Izveidot jaunu savienojumu).

- Ja nekas nenotiek, atvienojiet un vēlreiz pievienojiet kameru.

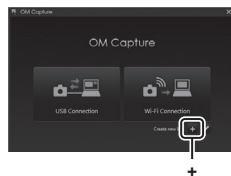

- Ievadiet nosaukumu, pēc kura datoru varēs atpazīt fotokamerā. Noklusējuma nosaukums ir datoram piešķirtais „Datora nosaukums”.
- Fotokamerā izmantotā nosaukuma garums var būt līdz 15 rakstzīmēm.

6 Programmā „OM Capture” noklikšķiniet uz [Settings].

- Kad tiek parādīts ziņojums par to, ka savienošana pāri ir pabeigta, atvienojiet fotokameru, izpildot norādījumus.

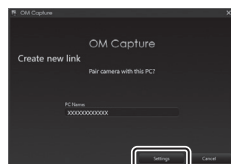

[Settings]

- Lai fotokameru savienotu pāri ar citu datoru, atkārtojiet iepriekš norādītās darbības katram datoram.
- Fotokamerā saglabāto informāciju par savienošanu pāri var skatīt un dzēst, izmantojot programmu „OM Capture”.

Pielāgojiet iestatījumus savienošanai ar tīklu, kuram ir pievienots pārī savienotais dators.

Lai kamera varētu izveidot Wi-Fi savienojumu ar datoru, tā vispirms ir jākonfigurē savienošanai ar tīklu, izmantojot maršrutētāju vai piekļuves punktu. Fotokamerā var saglabāt un pēc nepieciešamības ielādēt vairākus tīkla profilius. [Wi-Fi Connection] iestatījumus var pielāgot, izmantojot tālāk norādītās metodes.

| | |
|--------------------------------|--|
| Connect by WPS | <p>Konfigurējiet fotokameru automātiskai savienojuma izveidei (274. lpp.). Lai izveidotu savienojumu, izmantojot WPS maršrutētāju vai piekļuves punktu, vienkārši nospiediet ierīces WPS pogu.</p> <p>[PBC Method]: savienot, izmantojot tikai maršrutētāja WPS pogu. Pēc pogas nospiešanas fotokamera automātiski izveido savienojumu.</p> <p>[PIN Method]: fotokamera izveido savienojumu PIN režīmā. Lai izveidotu savienojumu, ievadiet kameras PIN kodu maršrutētājā.</p> |
| Connect from ((W)) List | <p>Izvēlieties tīklu no piekļuves punktu saraksta (276. lpp.). Fotokamera meklēs pieejamus tīklus. Lai izveidotu savienojumu, sarakstā atlasiet tīklu un ievadiet tīkla paroli.</p> |
| Connect manually | <p>Manuāli pielāgojiet savienojuma iestatījumus (275. lpp.). Lai izveidotu savienojumu, ievadiet tīkla nosaukumu (SSID) un pielāgojiet citus iestatījumus.</p> |

- Lai izveidotu savienojumu, izmantojot WPS, ir nepieciešams maršrutētājs vai piekļuves punkts ar WPS funkciju.
- Lai savienojumu izveidotu, izmantojot WPS PIN režīmu, maršrutētājam ir jābūt savienotam ar pārvaldošu datoru, kuru var izmantot PIN koda ievadei.
- Lai izveidotu savienojumu manuāli, ir nepieciešami izvēlēta tīkla dati.
- Kamera var izveidot savienojumu ar maršrutētājiem vai piekļuves punktiem ar tālāk norādīto specifikāciju.
 - Standarts: IEEE802.11a/b/g/n/ac
 - Frekvenču josla: 2,4 GHz vai 5 GHz
 - Drošība: WPA2, WPA3
- Fotokamera var saglabāt ne vairāk kā astoņu tīklu iestatījumus. Kamera automātiski savienosies ar tīkliem, ar kuriem tā ir bijusi savienota iepriekš.
- Pēc astoņu savienojumu izveides katrs jaunais savienojums pārraksta visilgāk nelietotā savienojuma iestatījumus.
- Ja piekļuves punkta MAC adrese ir vienāda ar adresi esošā profilā un šim piekļuves punktam pievieno jaunu tīkla profilu, esošais profils tiek pārrakstīts.
- Informāciju par maršrutētāju vai piekļuves punktu lietošanu skatiet ierīces komplektācijā iekļautajā dokumentācijā.
- Tīkla profili netiek atiestatīti, vienumam [Reset/Initialize Settings] izvēloties [Initialize All Settings] (259. lpp.). Lai atiestatītu tīkla iestatījumus, izmantojiet [Wi-Fi PC Settings] (278. lpp.) > [Reset Wi-Fi PC Settings].

■ Fotokameras Wi-Fi iespējošana

Lai izveidotu Wi-Fi savienojumu ar tīklu, vispirms ir jāiespējo fotokameras Wi-Fi funkcija.

Ja iestatījums [Airplane Mode] (262. lpp.) ir iestatīts [On], iestatiet to uz [Off].

■ Savienošana, izmantojot WPS (Savienot, izmantojot WPS)

Izveidojiet savienojumu, izmantojot maršrutētāja vai piekļuves punkta WPS funkciju.

Izvēlne **MENU** ➔ **Y** ➔ 4. Wi-Fi/Bluetooth ➔ Wi-Fi Connection

- 1 Iezīmējiet [PC Connection], izmantojot taustiņus Δ ∇ , un nospiediet taustiņu **OK**.
 - Tiek parādītas vienuma [PC Connection] opcijas.
- 2 Iezīmējiet [Connect by WPS], izmantojot taustiņus Δ ∇ , un nospiediet taustiņu **OK**.
- 3 Iezīmējiet opciju, izmantojot taustiņus Δ ∇ , un nospiediet taustiņu **OK**.
 - Ja izvēlējāties opciju [PBC Method], nospiediet maršrutētāja vai piekļuves punkta WPS pogu.
 - Nospiediet fotokameras pogu **OK**, lai sāktu savienošana.
 - Pēc pogas nospiešanas var paiet kāds laiks, līdz tiek izveidots savienojums.
 - Ja izvēlējāties opciju [PIN Method], fotokamerā tiek parādīts PIN kods, kas jāievada maršrutētājā vai piekļuves punktā. Kad maršrutētājs ir gatavs savienošanai, nospiediet fotokameras pogu **OK**.

- 4 Ja fotokamerai izdodas izveidot savienojumu, blakus tīkla nosaukumam ir redzama atzīme (✓).

- Ja fotokamera ir savienota pāri ar vairāk nekā vienu datoru, pirms tīklu saraksta parādīšanas tiks parādīts aicinājums izvēlēties datoru. Iezīmējiet nepieciešamo datoru, izmantojot taustiņus Δ ∇ , un nospiediet taustiņu **OK**.
- Fotokameru var izmantot tikai kopā ar izvēlēto datoru. Lai izvēlētos citu datoru, vispirms ir jāpārtrauc pašreizējais savienojums.
- Ja savienojumu neizdodas izveidot, fotokamera parāda attiecīgu ziņojumu un pēc tam 3. darbībā norādītās opcijas. Atkārtojiet 3.–4. darbību.

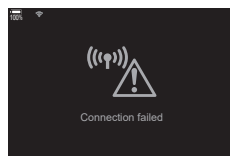
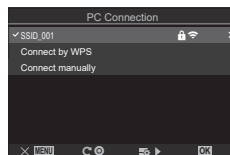

- 5 Nospiediet pogu **OK**, lai atgrieztos uzņemšanas rādījumā.

- Fotokamera atkal pārslēgsies uz standarta fotografēšanas displeju. Wi-Fi ekrānā ieslēgsies zaļā krāsā.



■ Manuāla savienošana (Savienot manuāli)

Manuāli pielāgojiet tīkla iestatījumus. Jums būs jāievada tālāk norādītā informācija.

| | |
|---------|--|
| Izvēlne | MENU ➔ ? ➔ 4. Wi-Fi/Bluetooth ➔ Wi-Fi Connection |
|---------|--|

| | |
|--------------------------|--|
| SSID | Tīkla nosaukums (SSID). |
| Authentication | Izmantotais tīkla aizsardzības veids. |
| Password | Parole savienošanai ar aizsargātu tīklu. |
| IP Address Assign | Izvēlieties, vai tīkla DHCP serveris automātiski piešķirs fotokamerai IP adresi. |
| IP Address | Šie lauki ir nepieciešami, ja IP adresi piešķir manuāli. Iestatījumi mainās atkarībā no tīkla. |
| Subnet Mask | |
| Default Gateway | |
| DNS | |

- 1 Iezīmējiet [PC Connection], izmantojot taustiņus Δ ∇ , un nospiediet taustiņu **OK**.
 - Tiek parādītas vienuma [PC Connection] opcijas.
- 2 Iezīmējiet [Connect manually], izmantojot taustiņus Δ ∇ , un nospiediet taustiņu **OK**.
- 3 Iezīmējiet elementus, izmantojot taustiņus Δ ∇ , un nospiediet taustiņu **OK**.
 - Pēc tam tiks parādītas atlasītā vienuma opcijas.

| | |
|--------------------------|--|
| SSID | Ievadiet tīkla SSID. |
| Authentication | Atlasiet aizsardzības veidu, kurš tiek izmantots tīklam. Izvēlieties [None], [WPA2/WPA3] un [WPA3]. |
| Password | Ja vienumam [Authentication] izvelējāties opciju [WPA2/WPA3] vai [WPA3], ievadiet tīkla paroli. |
| IP Address Assign | Atlasiet opciju [Auto (DHCP)] vai [Manual]. Automātiskai IP adreses piešķīrei ir nepieciešams tīkls ar DHCP serveri, kas ir konfigurēts, lai automātiski piešķirtu IP adreses. |
| IP Address | Šie lauki ir nepieciešami, ja vienumam [IP Address Assign] ir izvēlēta opcija [Manual]. |
| Subnet Mask | |
| Default Gateway | |
| DNS | |

- 4 Iezīmējiet [Start Connection], izmantojot taustiņus Δ ∇ , un nospiediet taustiņu **OK**.

5 Ja fotokamerai izdodas izveidot savienojumu, blakus tīkla nosaukumam ir redzama atzīme (✓).

- Ja fotokamera ir savienota pāri ar vairāk nekā vienu datoru, pirms tīklu saraksta parādīšanas tiks parādīts aicinājums izvēlēties datoru. Iezīmējiet nepieciešamo datoru, izmantojot taustiņus Δ ∇ , un nospiediet taustiņu OK .
- Fotokameru var izmantot tikai kopā ar izvēlēto datoru. Lai izvēlētos citu datoru, vispirms ir jāpārtrauc pašreizējais savienojums.
- Ja savienojumu neizdodas izveidot, fotokamera parāda attiecīgu ziņojumu un pēc tam 4. darbībā norādītās opcijas. Atkārtojiet 4.–5. darbību.

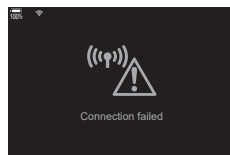
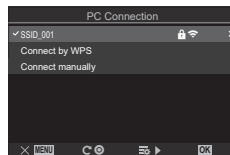

6 Nospiediet pogu OK , lai atgrieztos uzņemšanas rādījumā.

- Tiks parādīti ierastie uzņemšanas indikatori. Wi-Fi ekrānā ieslēgsies zaļā krāsā.







■ Tīkla izvēle sarakstā (Savienot, izmantojot piekļuves punktu sarakstu)

Kamera meklē pieejamus tīklus un parāda tos sarakstā, kurā varat izvēlēties tīklu, lai izveidotu savienojumu ar to.

| | |
|---------|--|
| Izvēlne | MENU \Rightarrow Y \Rightarrow 4. Wi-Fi/Bluetooth \Rightarrow Wi-Fi Connection |
|---------|--|

- 1** Iezīmējiet [PC Connection], izmantojot taustiņus Δ ∇ , un nospiediet taustiņu OK .
 - Tiek parādītas vienuma [PC Connection] opcijas.
- 2** Iezīmējiet [Connect from ((Wi-Fi)) List], izmantojot taustiņus Δ ∇ , un nospiediet taustiņu OK .
 - Tiek parādīts saraksts ar pieejamiem tīkliem.
- 3** Iezīmējiet vēlamu tīklu, izmantojot taustiņus Δ ∇ , un nospiediet taustiņu OK .
 - Ja tīkls ir aizsargāts ar paroli, tiek parādīts aicinājums ievadīt paroli. Ievadiet paroli un nospiediet pogu OK .
 - Nospiediet taustiņu \triangleright , lai skatītu iezīmētā tīkla iestatījumus [Detail Settings]. Varat manuāli ievadīt IP adresi un pielāgot citus iestatījumus.
 - Nospiediet pogu R, lai atkārtotu meklēšanu un atjauninātu tīklu sarakstu.

4 Ja fotokamerai izdodas izveidot savienojumu, blakus tīkla nosaukumam ir redzama atzīme (✔).

- Ar ikonu  apzīmētie tīkli ir aizsargāti ar paroli.
- Ja fotokamera ir savienota pāri ar vairāk nekā vienu datoru, pirms tīklu saraksta parādīšanas tiks parādīts aicinājums izvēlēties datoru. Iezīmējiet nepieciešamo datoru, izmantojot taustiņus  , un nospiediet taustiņu .
- Fotokameru var izmantot tikai kopā ar izvēlēto datoru. Lai izvēlētos citu datoru, vispirms ir jāpārtrauc pašreizējais savienojums.
- Ja savienojumu neizdodas izveidot, fotokamera parāda attiecīgu ziņojumu un pēc tam 3. darbībā norādītās opcijas. Atkārtojiet 3.–4. darbību.

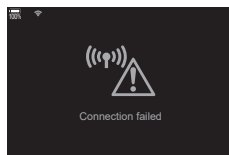







5 Nospiediet pogu , lai atgrieztos uzņemšanas rādījumā.

- Tīks parādīti ierastie uzņemšanas indikatori.  ekrānā ieslēgsies zaļā krāsā.



 **Savienojuma izveide ar iepriekš atlasītiem tīkliem**

- Ja atlasāt [PC Connection], izmantojot ikonu , fotokamera automātiski atjaunos savienojumu ar iepriekš atlasītajiem tīkliem. Nebūs nepieciešams ievadīt paroli.
- Ja ir pieejami vairāki tīkli, fotokamera no šiem tīkliem primāri savienosies ar to, kurš ir izmantots pēdējais.
- Kad fotokamera ir savienota, tajā ir redzams pieejamo tīklu saraksts, kurā pašreizējam tīklam ir pievienota atzīme .
- Lai savienotu ar citu tīklu, iezīmējiet to sarakstā un nospiediet pogu .
- Ja fotokamera ir savienota pāri ar vairāk nekā vienu attiecīgajam tīklam pievienotu datoru, pirms tīklu saraksta parādīšanas tiks parādīts aicinājums izvēlēties datoru. Iezīmējiet nepieciešamo datoru, izmantojot taustiņus  , un nospiediet taustiņu .

■ MAC adreses attēlošana/ Wi-Fi iestatījumu atiestatīšana savienojumam ar datoru (Wi-Fi iestatījumi datoram)

Varat attēlot kameras MAC adresi Wi-Fi savienojumam un atiestatīt Wi-Fi iestatījumus, kas izmantoti savienojumam ar datoru.

| | |
|--------------------------------|---|
| Izvēlne | MENU ➔ Ū ➔ 4. Wi-Fi/Bluetooth ➔ Wi-Fi PC Settings |
| Wi-Fi MAC Address | Attēlot kameras MAC adresi Wi-Fi savienojumam. |
| Reset Wi-Fi PC Settings | Dzēst informāciju par datoriem, ar kuriem fotokamera ir bijusi savienota pāri, un piekļuves punktiem, kuriem kamera ir bijusi pievienota. |

Attēlu augšupielāde uzreiz pēc uzņemšanas

Uzņemiet attēlus ar tīklam pievienotu fotokameru un augšupielādējiet tos datorā, kas ir savienots ar to pašu tīklu. Lai turpinātu, vispirms savienojiet fotokameru un datoru, kā aprakstīts sadaļā „Datora un fotokameras savienošana pāri (Jauns savienojums)” (271. lpp.).

1 Galamērķa datorā palaidiet programmu „OM Capture”.

- Ja tiek parādīts aicinājums izvēlēties savienojuma veidu, noklikšķiniet uz [Wi-Fi Connection].
- Kad fotokamera ir noteikta, datorā tiks parādīts ziņojums [Camera connected].



[Wi-Fi Connection]

- Kad savienojums ir izveidots, fotokamerā tiks parādīts labajā pusē redzamais ziņojums.

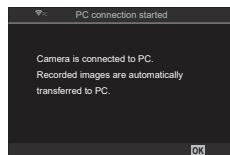

2 Konfigurējiet programmu „OM Capture”, lai automātiski lejupielādētu attēlus, tiklīdz tie ir uzņemti.

- Atlasiet avota kartes pieslēgvietu (1. vai 2.) un lejupielādējamo attēlu veidu (JPEG fotoattēli, RAW fotoattēli vai filmas).
- Izvēlieties, kur saglabāt lejupielādētos attēlus.



„OM Capture” vadības logs

3 Fotografējiet, izmantojot fotokameras vadības elementus.

- Attēli tiks augšupielādēti datorā pēc to saglabāšanas fotokameras atmiņas kartē.
- Augšupielādes laikā ir redzama ikona **PC** („attēla augšupielāde“).
- Fotokamera augšupielādē tikai tos fotoattēlus un filmas, kas ir uzņemti laikā, kad kamera ir savienota ar datoru. Attēli, kas uzņemti pirms Wi-Fi iespējošanas fotokamerā, netiks augšupielādēti.
- No katras kartes augšupielādes rindā var būt ne vairāk kā 3000 attēlu.

Attēlu augšupielāde



Kamēr fotokamera ir savienota ar tīklu

- Ir atspējots enerģijas ekonomijas režīms
- Nav pieejama fotografēšana ar intervālu taimeru
- Dažu apskates laikā pieejamo funkciju lietošana ir ierobežota

Kad fotokameras savienojums ar tīklu tiek pārtraukts, tiek parādīts iestatījuma [PC connection ended] opcijas. Ja fotokamerā paliek augšupielādējami dati, to augšupielāde tiks atsākta, tiklīdz savienojums tiks atjaunots. Taču ņemiet vērā, ka atlikušie dati netiks augšupielādēti, ja:

- Wi-Fi savienojums tiek pārtraukts, izmantojot fotokameras vadības elementus
- fotokamera tiek izslēgta;
- avota atmiņas karte tiek izņemta.

Ja programmā „OM Capture“ tiek rādīts ziņojums [This application is unable to find a camera in the camera control mode.], pārbaudiet, vai:

- fotokamera ir savienota pārī ar datoru;
- izveidojot savienojumu ar tīklu, ir atlasīts pareizais dators; un
- fotokamera ir reģistrēta datorā (tikai Windows).  „Datora sagatavošana (Windows)“ (270. lpp.)

Savienojuma pārtraukšana

Pārtrauciet Wi-Fi savienojumu. Dažās valstīs vai reģionos Wi-Fi lietošana var būt aizliegta. Tādā gadījumā ir nepieciešams Wi-Fi atspējot.



■ Pašreizējā savienojuma pārtraukšana

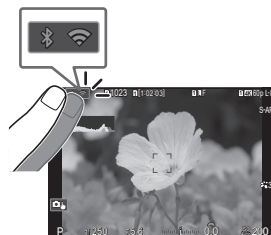

- 1 Fotokameras displejā pieskarieties vienam .

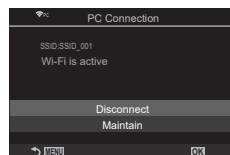

- Tiek parādīts aicinājums apstiprināt, ka vēlaties pārtraukt savienojumu.
- Displejā ir redzams tīkla SSID.



- 2 Iezīmējiet [Disconnect], izmantojot bulttaustiņus Δ ∇ , un nospiediet pogu .
- 3 Lai atkārtoti izveidotu savienojumu, pieskarieties  vai atlasiet iespēju [Wi-Fi Connection] > [PC Connection] un nospiediet pogu .

- Fotokamera pārtrauks savienojumu un atgriezīsies uzņemšanas rādījumā.
- Ja fotokamerā paliek augšupielādējami dati, tiek parādīts apstiprinājuma dialoglodziņš. Lai pārtrauktu savienojumu, iezīmējiet [Yes] un nospiediet pogu .
- Fotokamera automātiski savienosies ar tīkliem, ar kuriem tā ir bijusi savienota iepriekš.
- Lai izveidotu savienojumu ar jaunu tīklu, 2. darbībā iezīmējiet [Maintain] un nospiediet pogu . Izvēlieties tīklu no pieejamo tīklu saraksta un pielāgojiet iestatījumus, kā aprakstīts sadaļā „Tīkla izvēle sarakstā (Savienot, izmantojot piekļuves punktu sarakstu)” (276. lpp.).
- Ja izslēdzat fotokameru augšupielādes laikā, tiks parādīts aicinājums izvēlēties izslēgt fotokameru un nekavējoties pārtraukt Wi-Fi savienojumu vai izslēgt fotokameru tikai pēc augšupielādes beigām.

■ Wi-Fi/Bluetooth® atspējošana

Iestatiet [Airplane Mode] (262. lpp.) uz [On]. Bezvadu sakaru režīms tiks atspējots.

Televizora tālvadības pults izmantošana

Varat vadīt fotokameru, izmantojot papildaprīkojuma tālvadības pulti (RM-WR1), un uzņemt fotogrāfijas.

Daļu nosaukumi

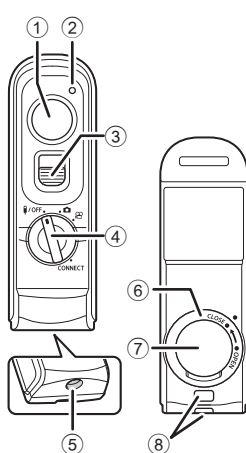

- 1 Aizvara poga
- 2 Datu pārsūtīšana rādītājam
- 3 Aizvara pogas slēdzis
- 4 Režīmu ripa (OFF / [camera icon] / [CONNECT icon])
- 5 Kabeļa pieslēgvieta
- 6 Akumulatora nodalījuma vāciņš
- 7 Akumulatora nodalījuma vāciņš
- 8 Siksnīņas izvilkšanas cilpa

Savienojums

■ Kabeļu savienojums

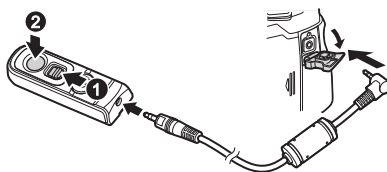

Pagrieziet tālvadības režīma ripu uz OFF un pievienojiet tālvadību fotokamerai, izmantojot komplektācijā iekļauto kabeli.

Fotoattēlus var uzņemt, nospiežot aizvara pogu.

Lai ierakstītu filmas, iepriekš iestatiet iestatījumu [Shutter Function] (218. lpp.) uz [REC].

⚠ Bezvadu tālvadība nav pieejama, kamēr ir pievienots kabelis.

📷 Bulb fotografēšana vai tamlīdzīga darbība ir pieejama, pabīdot aizvara pogas slēdzi augšup un nospiežot aizvara pogu (1, 2).

■ Bezvadu savienojums

Lai izveidotu bezvadu savienojumu, vispirms fotokamera un tālvaldība ir jāsavieno pārī.

| | |
|----------------|--|
| Izvēlne | MENU ➔ ȳ ➔ 4. Wi-Fi/Bluetooth ➔ Wireless Shutter Setting |
| Start Pairing | Izpildiet displejā redzamos norādījumus. Kad savienošana pārī ir pabeigta, [Bluetooth] tiks iestatīts uz [On ȳ]. |
| Delete Pairing | Ja atlasījāt [Yes] un nospiedāt taustiņu OK , ierīce, kas savienota pārī, tiks dzēsta. |

1 Izvēlieties [Start Pairing] un nospiediet taustiņu **OK**.

2 Kad ir parādīts paziņojums, ka notiek savienošana pārī, pagrieziet tālvaldības režīma ripu uz **CONNECT** un saglabājiet to pozīcijā.

- Savienošana pārī sākas, kad tā ir saglabāta 3 sekundes. Saglabājiet to pozīcijā **CONNECT**, līdz ir pabeigta savienošana pārī. Ja pagriezīsiet režīma ripu, pirms tā ir pabeigta, datu nosūtīšanas indikators ātri mirgo.
- Datu nosūtīšanas indikators iedegas, kad sākas savienošana pārī.

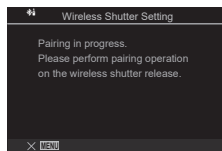



3 Kad tiek parādīts paziņojums, ka savienošana pārī ir pabeigta, nospiediet pogu **OK**.

- Datu nosūtīšanas indikators izslēdzas, kad savienošana pārī ir pabeigta.
 - Kad savienošana pārī ir pabeigta, [Bluetooth] (264. lpp.) tiks iestatīts uz [On **ȳ**].
- ① Ja pagriežat tālvaldības režīma ripu vai nospiežat fotokameras **MENU** taustiņu, pirms ir parādīts paziņojums, ka savienošana pārī ir pabeigta, savienošanas pārī process beidzas. Tiks atiestatīta pārī savienotās ierīces informācija. Atkārtojiet savienošanu pārī.
- ② Ja pagriežat tālvaldības režīma ripu, kas šobrīd nav savienota pārī, uz **CONNECT** un saglabājat pozīciju 3 sekundes, vai ja savienošana pārī neizdodas, savienošanas pārī informācija no iepriekšējiem savienojumiem tiks atiestatīta. Atkārtojiet savienošanu pārī.





■ Savienojuma pāri dzēšana

- 1 Izvēlieties [Delete Pairing] un nospiediet taustiņu .
- 2 Atlasiet [Yes] un nospiediet taustiņu .

⚠ Kad fotokamera ir savienota pāri ar tālvadību, varat veikt darbību [Delete Pairing], lai atiestatītu savienošanas pāri informāciju, pirms fotokameru savienojat pāri ar jaunu tālvadību.

Fotografēšana, izmantojot tālvadību



PASMB

Lai savienotu fotokameru un tālvadību bezvadu režīmā, pārliecinieties, ka [Bluetooth] (264. lpp.) ir iestatīts uz [On ]. Kad iestatījums ir [On ], ir parādīts  un fotokamera būs gaidstāves režīmā, gaidot bezvadu saziņu ar tālvadību, tiklīdz tā ir ieslēgta.

- 1 Pagrieziet tālvadības režīma ripu pozīcijā  vai .



- 2 Nospiediet tālvadības aizvara pogu, lai fotografētu.



- Kad tālvadības režīma ripa ir iestatīta uz  (fotografēšanas režīms): viegli piespiediet tālvadības aizvara pogu lejup pirmajā pozīcijā (nospiediet aizvara pogu līdz pusei), tiks parādīts AF apstiprinājuma indikators (●), un fokusēšanas vietā būs redzams zaļš rāmis (AF mērķis).
- Kad tālvadības režīma ripa ir iestatīta uz  (filmēšanas režīms): kad nospiežat tālvadības aizvara pogu, sākas filmēšana. Vēlreiz nospiediet tālvadības aizvara pogu, lai apturētu filmēšanu.



Slēdža poga

■ Tālvadības datu nosūtīšanas indikators

| | |
|-----------------------------------|---|
| Iedegas vēlreiz | Tālvadības darbība pareizi nosūtīta uz fotokameru. |
| Strauji mirgo (1 sekunde) | Tālvadības darbība nav pareizi nosūtīta uz fotokameru. Samaziniet attālumu starp fotokameru un tālvadību. Ja problēma nav atrisināta, pārbaudiet kameras iestatījumu. |
| Strauji mirgo (3 sekundes) | Radusies problēma saistībā ar kameras savienošanu pārī un tālvadību. "Vēlreiz savienojiet ierīces pārī. |
| Neiedegas | Tas var notikt šādās situācijās. <ul style="list-style-type: none">• Tukša tālvadības baterijas.• Tālvadības režīma ripa ir pozīcijā ⏻/OFF.• Fotokamera un tālvadība ir savienota ar vadu. |

- ① Pat ja [Bluetooth] (264. lpp.) ir iestatīta uz [On] , varat savienot fotokameru ar viettālruni, sākot fotokameras darbību [Device Connection].
Taču nav iespējams vadīt fotokameru no tālvadības, kad tā ir pievienota viettālrunim.
- ① Ierīču savienošana pārī un fotografēšana attālināti nav pieejama, kad iestatījums [Airplane Mode] (262. lpp.) ir [On].
- ① Kamēr tālvadība ir savienota bezvadu režīmā, tā neieslēdz enerģijas ekonomēšanas režīmu.
- ① Ja pagriežat tālvadības režīma pogu pozīcijā **⏻/OFF**, fotokamera t ieslēdz enerģijas ekonomēšanas režīmu atbilstoši iestatījumam [Sleep] (256. lpp.).
Kad [Bluetooth] (264. lpp.) ir iestatīts uz [On] , fotokamera neieslēdz enerģijas ekonomēšanas režīmu, ja vien nepagriežat tālvadības režīma ripu pozīcijā **⏻/OFF**.
- ① Ja darbināt tālvadību, kamēr fotokamera atrodas enerģijas ekonomēšanas režīmā, fotokameras darbības atsākšana var aizņemt ilgāku laiku.
- ① Fotokameru nav iespējams vadīt, izmantojot tālvadību, kamēr tā atsāk darbību pēc enerģijas ekonomēšanas režīma. Lietojiet tālvadību pēc tam, kad fotokamera ir atsākusi darbību.
- ① Pagrieziet tālvadības režīma ripu pozīcijā **⏻/OFF**, kad ir pabeigta tālvadības izmantošana.

Tālvadības MAC adrese

Tālvadības MAC adrese ir uzdrukāta uz garantijas kartes, kas iekļauta tālvadības komplektācijā.

Tālvadības lietošanas piesardzības pasākumi

- Nevelciet baterijas nodalījuma vāciņu un neizmantojiet to, lai pagrieztu baterijas nodalījuma pārsegu.
- Necaurduriet baterijas ar asiem priekšmetiem.
- Nenometiet un nešūpiniet tālvadību, kamēr turat vadu.
- Mitrums uz vada vai tālvadības savienojumiem var kaitēt tālvadības darbībai un vadu savienojumiem.
- Pārlicinieties, ka uz baterijas nodalījuma pārsega nav svešķermeņu, pirms to aizverat.
- Pagrieziet režīma ripu uz **⏻/OFF**, pirms pievienojat vai atvienojat vadus.

Savienošana ar datoru, izmantojot USB

Savienojiet fotokameru ar datoru, izmantojot USB vadu.

Programmatūras instalēšana

Instalējiet tālāk norādīto programmatūru, lai piekļūtu kamerai, kad tā ir tieši savienota ar datoru, izmantojot USB.

OM Capture

Izmantojiet „OM Capture“, lai automātiski lejupielādētu un skatītu attēlus, tiklīdz tie ir uzņemti, vai attāli vadītu fotokameru. Lai iegūtu vairāk informācijas vai lejupielādētu programmatūru, apmeklējiet mūsu tīmekļa vieni. Lai lejupielādētu programmatūru, ir nepieciešams norādīt kameras sērijas numuru.

Izpildiet ekrānā redzamos norādījumus, lai instalētu programmatūru. Sistēmas prasības un instalēšanas norādījumi ir pieejami mūsu tīmekļa vietnē.

OM Workspace

Ar šo datorprogrammu var lejupielādēt, skatīt un pārvaldīt ar fotokameru uzņemtos fotoattēlus un filmas. Kad RAW datus rediģē programmā OM Workspace, ir iespējota ātra apstrāde, izmantojot fotokameras resursus. Programmu var lejupielādēt tālāk norādītajā tīmekļa vietnē. Programmatūru var lejupielādēt tālāk mūsu tīmekļa vietnē. Lai lejupielādētu programmatūru, ir nepieciešams norādīt fotokameras sērijas numuru.

Izpildiet ekrānā redzamos norādījumus, lai instalētu programmatūru. Sistēmas prasības un instalēšanas norādījumi ir pieejami mūsu tīmekļa vietnē.

Attēlu augšupielāde uzreiz pēc uzņemšanas (RAW/Kontrole)

PASMB

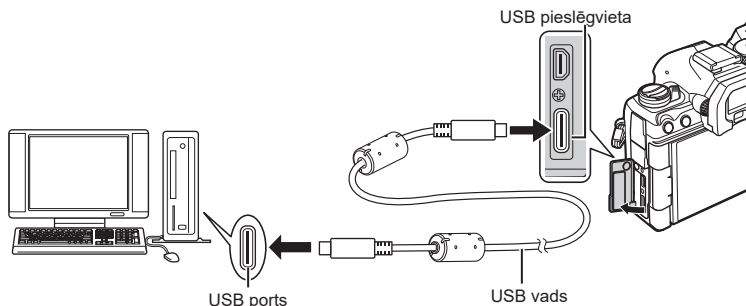

Lai augšupielādētu attēlus uzreiz pēc to uzņemšanas, savienojiet fotokameru ar datoru, izmantojot USB. Fotografēšanai varat izmantot fotokameras korpusa vadības elementus vai tālvadību datorā.

- 1 Pārlicinieties, ka fotokamera ir izslēgta, un savienojiet to ar datoru, izmantojot USB vadu.
 - Pievienojot USB vadu, izmantojiet komplektācijā iekļauto kabeļa aizsargu un kabeļa fiksatoru, lai nebojātu pieslēgvietas.  „Kabeļu aizsargu piestiprināšana” (20. lpp.)



- USB portu atrašanās vietas atšķiras atkarībā no datora. Lai iegūtu informāciju par USB portiem, skatiet datora komplektācijā iekļauto dokumentāciju.
- Ja datora USB pieslēgvietā ir A tipa pieslēgvietā, izmantojiet papildaprīkojuma CB-USB11 kabeli.

2 Ieslēdziet fotokameru.

- Fotokamerā tiek parādīts aicinājums identificēt ierīci, kurai ir pievienots USB vads.
-  Ja ziņojums netiek parādīts, iestatījumam [USB Mode] izvēlieties opciju [Select] (254. lpp.).
-  Ja akumulatoru uzlādes līmenis ir ļoti zems, fotokamera neparādīs ziņojumu, kad savienojat to ar datoru. Pārlicinieties, ka akumulatori ir uzlādēti.

3 Iezīmējiet [RAW/Control], izmantojot , izmantojot , un nospiediet pogu .

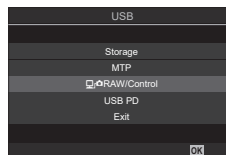

4 Palaidiet datorā uzstādīto programmu „OM Capture”.

- Kad tiek parādīts aicinājums izvēlēties savienojuma veidu, noklikšķiniet uz [USB Mode].





[USB Connection]

- 5** Konfigurējiet programmu „OM Capture“ lejupielādēšanai.
 - Izvēlieties, kur saglabāt lejupielādētos attēlus.
- 6** Fotografējiet, izmantojot fotokameras vadības elementus vai tālvadību datorā.
 - Attēli tiek lejupielādēti datorā atbilstoši izvēlētajiem iestatījumiem.
 - Plašāku informāciju par programmatūras lietošanu skatiet tiešsaistes palīdzībā.
 - Datoru nevar izmantot, lai nomainītu fotokameras uzņemšanas režīmu.
 - Datoru nevar izmantot, lai dzēstu attēlus no fotokamerā ievietotajām atmiņas kartēm.
 - Fotokameras rādījuma kadru skaits var samazināties, ja skats caur kameras objektīvu vienlaikus tiek rādīts datorā un kameras displejā.
 - Savienojums ar datoru tiek pārtraukts, ja:
 - iziet no „OM Capture“,
 - ievietojat vai izņemat atmiņas kartes;
 - izslēdzat fotokameru.

Fotokameras savienošana liela ātruma RAW apstrādei

( RAW/Kontrolē)

Ja rediģējat RAW datus ar savienotu fotokameru un datoru, apstrāde notiks ātrāk nekā tad, ja to veic tikai ar datoru.

- 1** Pārliecinieties, ka fotokamera ir izslēgta, un savienojiet to ar datoru, izmantojot USB vadu.
- 2** Ieslēdziet fotokameru.
 - Fotokamerā tiek parādīts aicinājums identificēt ierīci, kurai ir pievienots USB vads.
 - Ja ziņojums netiek parādīts, iestatījumam [USB Mode] izvēlieties opciju [Select] (254. lpp.).
 - Ja akumulatoru uzlādes līmenis ir ļoti zems, fotokamera neparādīs ziņojumu, kad savienojat to ar datoru. Pārliecinieties, ka akumulatori ir uzlādēti.
- 3** Iezīmējiet [ RAW/Control], izmantojot Δ ∇ , un nospiediet pogu .

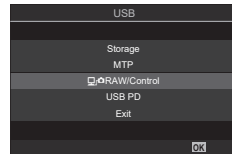

- 4** Palaidiet datorā instalēto programmu „OM Workspace“.
- 5** Izvēlieties apstrādājamo attēlu.
 - Iespējams izvēlēties tikai tos attēlus, kas uzņemti, izmantojot pievienoto fotokameru.
 - Nav iespējams izvēlēties attēlus, kas atrodas pievienotajā kamerā esošajā SD kartē.

6 Apstrādājiet RAW attēlus.

- Pielāgojumus var veikt atbilstoši fotokameras pieejamajiem fotografēšanas iestatījumiem un apstrādātajiem RAW attēliem.
- Apstrādātās kopijas tiks saglabātas JPEG formātā.
- Iespējot USB RAW datu rediģēšanu, tiek atceltas visas iepriekš veiktās izmaiņas rediģēšanas logā.
- USB RAW datu rediģēšana nav pieejama, ja pievienotas divas vai vairāk kameras.
- Plašāku informāciju par programmatūras lietošanu skatiet tiešsaistes palīdzībā.

Attēlu kopēšana datorā (Datu glabāš./MTP)

Kad fotokamera ir savienota ar datoru, tā darbojas kā ārēja atmiņas ierīce, līdzīgi kā cietais disks vai citas ārējās atmiņas ierīces. Datus var kopēt no fotokameras uz datoru.

1 Pārlicinieties, ka fotokamera ir izslēgta, un savienojiet to ar datoru, izmantojot USB vadu.

2 Ieslēdziet fotokameru.

- Fotokamerā tiek parādīts aicinājums identificēt ierīci, kurai ir pievienots USB vads.
- Ja ziņojums netiek parādīts, iestatījumam [USB Mode] izvēlieties opciju [Select] (254. lpp.).
- Ja akumulatoru uzlādes līmenis ir ļoti zems, fotokamera neparādīs ziņojumu, kad savienojat to ar datoru. Pārlicinieties, ka akumulatori ir uzlādēti.

3 Iezīmējiet [Storage] vai [MTP], izmantojot Δ ∇ , un nospiediet taustiņu \odot .

[Storage]: fotokamera darbojas kā karšu lasītājs.

[MTP]: fotokamera darbojas kā portatīva ierīce.

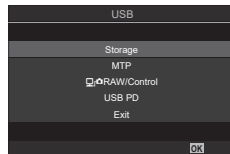

4 Fotokamera tiks savienota ar datoru kā jauna atmiņas ierīce.

$\textcircled{1}$ Pat tad, ja datoram ir USB pieslēgvietā, datu nosūtīšana netiek garantēta tālāk minētajās vidēs.

USB pieslēgvietā datoram ir pievienota, izmantojot paplašinājuma karti u.tml., datori, kuriem nav rūpnīcā instalētas operētājsistēmas, un mājas apstākļos komplektēti datori

$\textcircled{1}$ Fotokameras funkcijas nevar lietot, kamēr fotokamera ir savienota ar datoru.

$\textcircled{1}$ Ja dators neatpazīst fotokameru, atvienojiet USB vadu un pievienojiet to vēlreiz.

$\textcircled{1}$ Kad ir atlasīts [MTP], filmas, kas pārsniedz 4 GB, nav iespējams pārkopēt datorā.

Strāvas padeve fotokamerai, izmantojot USB vadu (USB strāvas padeve)

Kameras barošanai var izmantot pārnēsājamus akumulatorus vai USB maiņstrāvas adapterus, kas atbilst USB strāvas padeves standartam USB Power Delivery (USB PD). Ierīcēm ir jāatbilst tālāk minētajām prasībām.

Standarta: ierīcei ir jāatbilst USB strāvas padeves standartam USB Power Delivery (USB PD)

Jauda: nominālajai jaudai jābūt 27 W (9 V 3 A, 15 V 2 A vai 15 V 3 A) vai vairāk.

- 1 Pārliecinieties, ka fotokamera ir izslēgta, un pēc tam savienojiet to ar ierīci, izmantojot USB vadu.

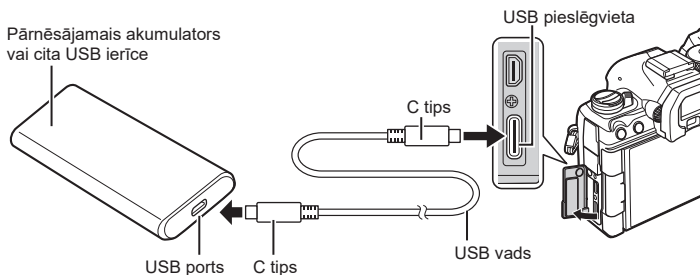

- Izmantotās savienošanas metodes atšķiras atkarībā no ierīces. Lai uzzinātu vairāk, skatiet ierīces komplektācijā iekļauto dokumentāciju.
- USB strāvas padeves funkcija (USB PD) nav pieejama visās USB ierīcēs. Skatiet USB ierīces komplektācijā iekļauto lietošanas rokasgrāmatu.

2 Ieslēdziet fotokameru.

- Fotokamera izmantos strāvu no pievienotās USB ierīces.
- Ja fotokamerā tiek parādīts aicinājums identificēt ierīci, kurai ir pievienots USB vads, izvēlieties [USB PD].
- Ja akumulatoru uzlādes līmenis ir ļoti zems, fotokameras savienojuma laikā ar USB ierīci displejs būs tukšs. Pārliecinieties, ka akumulatori ir uzlādēti.
- „USB” ir parādīts, kamēr fotokamera saņem barošanu no USB ierīces.

Savienošana ar televizoriem vai ārējiem displejiem, izmantojot HDMI

Attēlus var skatīt televizorā, kas ir pievienots fotokamerai, izmantojot HDMI savienojumu. Izmantojiet televizoru, lai rādītu attēlus publikai.



Varat arī uzņemt filmas, kad kamera ir savienota ar ārēju monitoru vai video ierakstītāju, izmantojot HDMI savienojumu.

- HDMI vadi ir pieejami pie trešo pušu piegādātājiem. Izmantojiet sertificētu HDMI vadu.
- Kad filmas izšķirtspēja ir [4K] un atskaņošanas kadru ātrums ir [60p] iestatījumā [☞⏪-], izmantojiet HDMI kabelis, kas saderīgs ar HDMI 2.0 vai vēlāk.

Attēlu skatīšana televizorā (HDMI)

Fotoattēlus un filmas var aplūkot augstas izšķirtspējas televizorā, kas ar HDMI vadu ir tieši pievienots fotokamerai.

Informāciju par izejas jaudas iestatījumu sk. „Ārējā displeja rādītuma opcijas (HDMI iestatījumi)” (253. lpp.).

■ Fotokameras savienošana ar televizoru

Pievienojiet fotokameru, izmantojot HDMI vadu.

- 1 Pārlicinieties, ka fotokamera ir izslēgta, un pēc tam savienojiet to ar televizoru, izmantojot HDMI vadu.

- Pievienojot USB vadu, izmantojiet komplektācijā iekļauto kabeļa aizsargu un kabeļa fiksatoru, lai nebojātu pieslēgvietas. „Kabeļu aizsargu piestiprināšana” (20. lpp.)

HDMI vads
(Pievienojiet fotokameru televizora HDMI pieslēgvietai.)



A tips

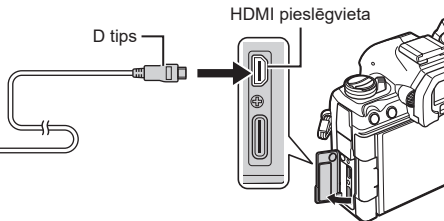

HDMI pieslēgvietā

D tips

- 2 Televizorā ieslēdziet HDMI ievades režīmu un ieslēdziet fotokameru.

- Televizorā būs redzams fotokameras displeja rādījums. Nospiediet pogu [▶], lai skatītu attēlus.

- ⚠ Plašāku informāciju par pārslēgšanos uz HDMI ievades režīmu skatiet televizora lietošanas rokasgrāmatā.
- ⚠ Atkarībā no televizora iestatījumiem rādītuma malas var būt apgrieztas un dažī indikatori var nebūt redzami.
- ⚠ HDMI savienojumu nevar lietot, kamēr fotokamera ir pievienota datoram, izmantojot USB.
- ⚠ Ja iestatījumam [☞HDMI Output] (184. lpp.) > [Output Mode] ir atlasīta opcija [Record], signāls tiks izvadīts ar pašreizējo filmas kadru lielumu. Ja televizors vai vads neatbalsta izvēlēto kadru lielumu, attēls nebūs redzams.
- ⚠ Ja ir izvēlēta opcija [4K] vai [C4K], fotografējot tiks izmantots 1080p prioritātes formāts.

Informācija par putekļu un ūdensizturīgām funkcijām

- Šai fotokamerai ir IPX3 ūdensizturības pakāpe (izmantojot kopā ar IPX3 vai augstākas ūdensizturības objektīvu, ko piegādājis mūsu uzņēmums).
- Šai fotokamerai ir IP5X putekļu aizsardzības specifikācija (mūsu uzņēmuma testa apstākļos).

■ Piesardzības pasākumi

- Putekļu un ūdens aizsardzības spējas var tikt zaudētas, ja fotokamera ir pakļauta triecienam.
- Pārbaudiet, vai turpmāk uzskaitītajās daļās nav svešķermeņu, tai skaitā netīrumu, putekļu un smilšu: akumulatora nodalījuma vāka fiksējošās daļas, kartes nodalījuma vāciņš, savienotāju vāciņi un detaļas, kas nonāk saskarē ar tiem, kā arī daļas, kas nonāk saskarē, piesitpinot objektīvu un barošanas akumulatora ietvaru. Ar tīru drāniņu, kas neatstāj auduma šķiedru pārpalikumus, notīriet svešķermeņus.
- Lai saglabātu putekļu un ūdensizturības spējas, cieši aizveriet vākus un piesitpiniet objektīvu pirms lietošanas.
- Nedarbiniet kameru, neatveriet/neaizveriet vākus un nepiesitpiniet/nenoņemiet objektīvu, ja tie ir mitri.
- Ūdensizturīgās īpašības tiek nodrošinātas tikai tad, ja ir izmantoti saderīgi objektīvi/ piederumi. Pārbaudīt saderību. Saderīgus aksesuārus skatiet mūsu tīmekļa vietnē.

■ Apkope

- Rūpīgi notīriet ūdeni ar sausu drānu.
- Rūpīgi notīriet tādas svešķermeņus kā netīrumi, putekļi vai smiltis.

Akumulators un lādētājs

- Šai fotokamerai nepieciešami mūsu litija jonu akumulatori. Izmantojiet tai paredzēto oriģinālo akumulatoru.
- Fotokameras enerģijas patēriņš ievērojami atšķiras atkarībā no fotokameras lietošanas un citiem apstākļiem.
- Tālāk minētās funkcijas patērē daudz enerģijas, kaut arī fotografēšana nenotiek, tāpēc akumulators var ātri izlādēties:
 - vairākkārtēja automātiskā fokusēšana, nospiežot slēdzi līdz pusei fotografēšanas režīmā;
 - attēlu ilgstoša apskate displejā;
 - Pievienojot datoram (izņemot gadījumus, kad kameras barošana notiek ar USB).
 - Aktivizēts bezvadu LAN/**Bluetooth**®.
- Lietojot izlādējušos akumulatoru, fotokamera var tikt izslēgta, neparādot brīdinājumu par zemu akumulatora līmeni.
- Iegādes brīdī akumulators nav pilnībā uzlādēts. Pirms lietošanas uzlādējiet bateriju
- Ja fotokameru ir paredzēts glabāt bez lietošanas mēnesi vai ilgāk, izņemiet no tās akumulatorus. Ja akumulatori fotokamerā tiks atstāti ilgstošu laika periodu, samazinās to darbību, iespējami padarot tos nelietojamus.
- Parastais uzlādes ilgums, izmantojot komplektācijā iekļauto USB maiņstrāvas adapteri, ir aptuveni 2 stundas un 30 minūtes (laika aplēse).
- Nemēģiniet lietot USB maiņstrāvas adapterus vai lādētājus, kas nav paredzēti komplektācijā iekļautā akumulatora izmantošanai, vai arī lietot akumulatorus, kas nav piemēroti komplektācijā iekļautā USB-AC adaptera izmantošanai.
- Bateriju nomainot pret neatbilstošu bateriju, tā var uzsprāgt.
- Atbrīvojieties no nolietotā akumulatora saskaņā ar norādījumiem sadaļā „UZMANĪBU!” (340. lpp.) lietošanas rokasgrāmatā.

Lādētāju izmantošana ārzemēs

- USB maiņstrāvas adapteri var izmantot lielākajā daļā mājas elektrotīklu visā pasaulē, kuru maiņstrāvas spriegums ir no 100 V līdz 240 V AC (50/60 Hz). Tomēr atkarībā no valsts vai reģiona, kurā atrodaties, maiņstrāvas kontaktligzdas forma var atšķirties no lādētājam, iespējams, būs nepieciešams kontaktspraudņa adapteris, kas piemērots sienas kontaktligzdai.
- Neizmantojiet parastos tirdzniecībā pieejamus ceļojumu adapterus, jo tie var izraisīt nepareizu USB maiņstrāvas adaptera darbību.

Maināmie objektīvi

Izvēlieties objektīvu atbilstoši sižetam un radošajam mērķim. Izmantojiet objektīvus, kas īpaši paredzēti sistēmai Micro Four Thirds, uz kuras ir uzlīme M.ZUIKO DIGITAL vai labajā pusē redzamais simbols.

Lietojot adapteri, varat arī izmantot sistēmas Four Thirds sistēmas objektīvus. Nepieciešams papildu adapteris.



- Piestiprinot vai noņemot korpusa vāciņu vai objektīvu, turiet fotokameru ar objektīva stiprinājuma vietu uz leju. Tas palīdz novērst putekļu un citu svešķermeņu iekļūšanu fotokameras iekšpusē.
- Nenoņemiet korpusa vāciņu un nepiestipriniet objektīvu puteklainās vietās.
- Nevērsiet objektīvu pret sauli, kad tas ir piestiprināts fotokamerai. Tas var izraisīt fotokameras nepareizu darbību vai pat aizdegšanos pastiprinošā efekta dēļ, kas rodas saules gaismai koncentrējoties caur objektīvu.
- Nepazaudējiet korpusa vāciņu un aizmugurējo vāciņu.
- Piestipriniet korpusa vāciņu fotokamerai, lai novērstu putekļu iekļūšanu iekšpusē, kad objektīvs nav piestiprināts.

■ Objektīva un kameras kombinācijas

| Objektīvs | Fotokamera | Aprīkojums | AF | Eksponometrija |
|--------------------------------------|---------------------------------------|---|------|----------------|
| Micro Four Thirds sistēmas objektīvs | Micro Four Thirds sistēmas fotokamera | Jā | Jā | Jā |
| Four Thirds sistēmas objektīvs | | Aprīkojumu var piestiprināt, izmantojot pievienojamu adapteri | Jā*1 | Jā |

*1 Nav pieejams palielinātā displeja, filmas ierakstīšanas laikā vai izmantojot zvaigžņoto debesu AF.

MF pārslēga objektīvi

Mehānismu „MF pārslēgs” (manuālā fokusa pārslēgs) uz objektīviem ar MF pārslēgu var izmantot, lai pārslēgtos starp automātisko un manuālo fokusu, vienkārši pārvietojot fokusa apli.

- Pirms fotografēšanas pārbaudiet MF pārslēga pozīciju.
- Bīdot fokusa apli līdz AF/MF pozīcijai objektīva galā, tiek atlasīts automātiskais fokuss, savukārt, bīdot to līdz MF pozīcijai, kas atrodas tuvāk fotokameras korpusam, tiek atlasīts manuālais fokuss, neatkarīgi no fotokamerā atlasītā fokusa režīma.

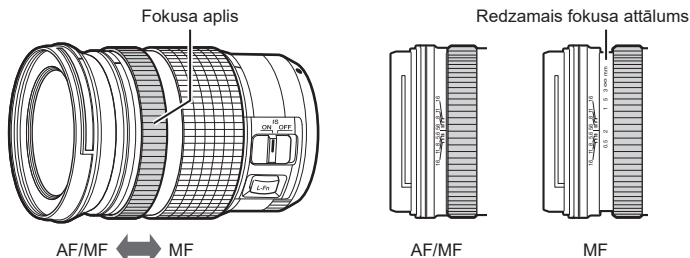

- Ja iestatījumam [MF Clutch] (106. lpp.) ir atlasīta opcija [Inoperative], manuālais fokuss nav pieejams arī tad, ja MF pārslēgs ir MF pozīcijā.

Kameras displeji objektīva iestatīšanas un zvanīšanas funkcijām

Kamerā parādīts „●Iestatīt“, kad fokusēšanas pozīcija ir saglabāta, izmantojot IESTATĪŠANAS funkciju, un „●Zvanīt“, kad saglabātā fokusēšanas pozīcija ir atjaunota, izmantojot ZVANĪŠANAS iespēju. Sīkāku informāciju par IESTATĪŠANU un ZVANĪŠANU skatīt objektīva rokasgrāmatā.



Papildu piederumi

Lādētāja lietošana (BCX-1)

Var ievietot divas baterijas. Tāpat to var izmantot tikai ar vienu bateriju.

1 Uzlādējiet bateriju.

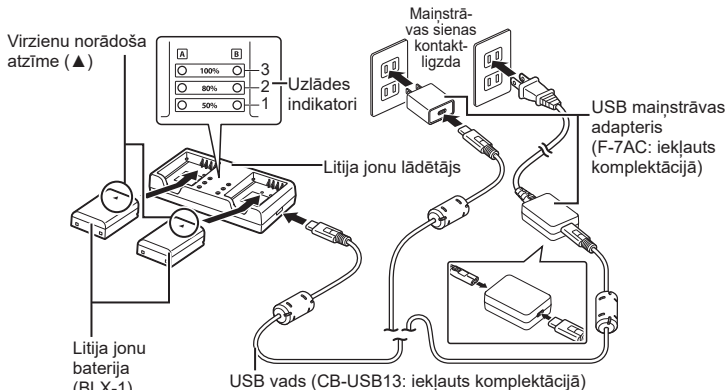

- Uzlādes laiks ir aptuveni 2 stundas un 30 minūtes. Nākamajā tabulā skatiet uzlādes indikatoru statusu un baterijas uzlādes līmeni.

* Uzlādes laiks nemainās pat tad, ja vienlaicīgi veicat divu bateriju uzlādi.

| Uzlādes indikators | Akumulatora uzlāde | |
|---|--------------------|------------------------------------|
| 1. indikators: mirgo | Notiek uzlāde | Mazāk par 50 % |
| 1. indikators: iedegas, 2. indikators: mirgo | | 50 % vai vairāk Mazāk par 80 % |
| 1. un 2. indikators: iedegas, 3. indikators: mirgo | | 80 % vai vairāk Mazāk par 100 % |
| Visi indikatori: nedeg | Uzlāde pabeigta | |
| Visi indikatori: mirgo | Uzlādes kļūda | |

Barošanas akumulatora ietvars HLD-10

Fotokamerai barošanu ilgāku laika posmu var nodrošināt ar papildu HLD-10 akumulatoru turētāju.

⚠ Pirms ietvara pievienošanas vai noņemšanas noteikti pārliedcinieties, vai fotokamera ir izslēgta.

■ Detaļu nosaukumi

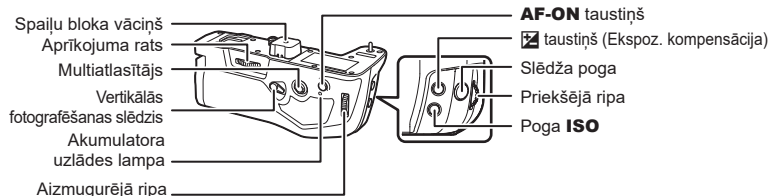

■ Ietvara pievienošana

Noņemiet barošanas baterijas turētāja (BAI) vāciņu no kameras apakšdaļas un HLD-10 spaiļu bloka vāciņu, pirms pievienojat HLD-10. Kad ietvars ir pievienots, kārtīgi nostipriniet HLD-10 noņemšanas fiksatoru. Kad HLD-10 netiek izmantots, noteikti uzlieciet fotokamerai barošanas akumulatora ietvara (BAI) vāciņu un spaiļu vāciņu uz HLD-10.

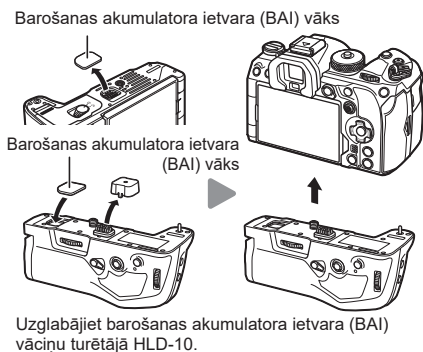

■ Akumulatora ievietošana

Izmantojiet BLX-1 akumulatoru. Pēc akumulatora ievietošanas noteikti fiksējiet akumulatora nodalījuma vāciņu.

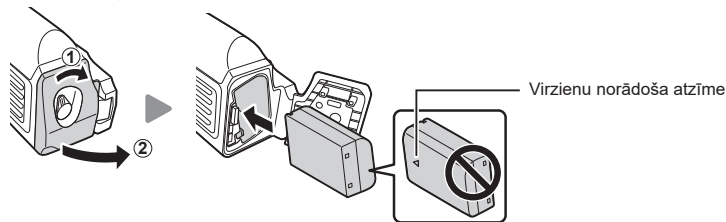

⚙ Displeja akumulatora uzlādes līmeņa indikators (31. lpp.) rāda „BAI”, ja fotokamerai barošana tiek nodrošināta ar akumulatoru turētājā HLD-10.





10

Informācija

■ Akumulatora uzlāde barošanas akumulatora ietvarā

Lai uzlādētu akumulatoru barošanas akumulatora ietvarā, ievietojiet akumulatoru ietvarā un piestipriniet ietvaru kamerai. Uzlādējiet akumulatoru, kā aprakstīts 23. lpp. Uzlādes laikā deg uzlādes līmeņa indikators ietvarā.

■ Taustiņu lietošana

Bīdiert vertikālo HLD-10 fotografēšanas slēdzi bultas virzienā. Taustiņa  (Exposure compensation), taustiņa **ISO** un taustiņa **AF-ON** HLD-10 veiktos uzdevumus var izvēlēties, izmantojot vienumu [Button Settings].  „Pogas funkciju maiņa (Pogas iestatījumi)” (210.lpp.)

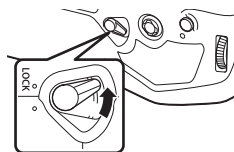

⚠ Pogas HLD-10 nevar izmantot, kad vertikālais filmēšanas slēdzis ir pozīcijā **LOCK**.

Piezīmes par šā izstrādājuma lietošanu

- Izmantojiet tikai paredzēto akumulatoru. Neievērojot šo norādījumu, iespējamās traumas, ierīces bojājumi un aizdegšanās.
- Nemēģiniet pagriezt aprīkojuma ratu ar nagu. Tā darot, varat gūt savainojumus.
- Izmantojiet fotokameru vienīgi garantētajā darba temperatūras diapazonā.
- Nelietojiet un neglabājiet ierīci putekļainās vai mitrās vietās.
- Nepieskarieties elektriskajiem kontaktiem.
- Spaiļu tīrīšanai izmantojiet sausu, mīkstu drāniņu. Netīriet ierīci ar mitru drāniņu, atšķaidītāju, benzolu vai citiem organiskiem šķīdinātājiem.
- Izņemiet akumulatoru no kameras un barošanas akumulatora ietvara, ja paredzēts fotokameru uzglabāt bez lietošanas mēnesi vai ilgāk. Ja akumulatori fotokamerā tiks atstāti ilgstošu laika periodu, samazinās to darbūmūžs, iespējami padarot tos nelietojamus.

Ārējās zibspuldzes, kas īpaši paredzētas lietošanai ar šo fotokameru

Kad lietojat pievienojamu zibspuldzi, kas ir paredzēta lietošanai ar šo fotokameru, varat iestatīt zibspuldzes režīmu fotokamerā un izmantot zibspuldzi attēlu uzņemšanai. Lai iegūtu informāciju par zibspuldzes funkcijām un to lietošanu, skatiet zibspuldzes komplektācijā iekļauto dokumentāciju.

Izvēlieties jūsu vajadzībām piemērotu zibspuldzi, pievēršot uzmanību tādiem faktoriem kā, piemēram, nepieciešamā jauda un makrofotografēšanas atbalsts. Zibspuldzes ierīces, kas ir izstrādātas tā, lai tās spētu komunicēt ar fotokameru, atbalsta dažādus zibspuldzes režīmus, tostarp TTL Auto un Super FP. Zibspuldzes ierīces var uzstādīt fotokameras zibspuldzes pieslēgvietā vai pievienot ar vadu (nav iekļauts fotokameras komplektācijā) un zibspuldzes turētāju. Fotokamera atbalsta arī tālāk aprakstītās zibspuldžu bezvadu vadības sistēmas.

Fotografēšana ar radiovadāmu zibspuldzi: CMD, ⚡CMD, RCV un X-RCV režīms

Fotokamera vada vienu vai vairākas attāli vadāmas zibspuldzes ierīces, izmantojot radiosignālus. Tādējādi zibspuldzes ierīces ir iespējams novietot lielākā rādiusā. Zibspuldzes ierīces var vadīt citas saderīgas ierīces, kā arī tās var aprīkot ar radiosignālu raidītāju/uztvērēju, lai varētu izmantot ierīces, kuras parasti neatbalsta vadību ar radiosignāliem.

Fotografēšana ar attāli vadāmām bezvadu zibspuldzēm: tālvadības režīms

Fotokamera vada vienu vai vairākas attāli vadāmas zibspuldzes ierīces, izmantojot optiskos signālus. Zibspuldzes režīmu var iestatīt ar fotokameras vadības elementiem (300. lpp.).

■ Funkcijas, kas ir pieejamas ar saderīgām zibspuldzes ierīcēm

| Zibspuldzes ierīce | Atbalstītie zibspuldzes vadības režīmi | GN (vadošais skaitlis, ISO 100) | Atbalstītās bezvadu sistēmas |
|--------------------|---|--|------------------------------|
| FL-700WR | TTL-AUTO, MANUAL, FP TTL AUTO, FP MANUAL, MULTI, RC, SL MANUAL | GN 42 (75/150 mm ^{*1}) GN 21 (12/24 mm ^{*1}) | CMD, ⚡CMD, RCV, X-RCV, RC |
| FL-900R | TTL-AUTO, AUTO, MANUAL, FP TTL AUTO, FP MANUAL, MULTI, RC, SL AUTO, SL MANUAL | GN 58 (100/200 mm ^{*1}) GN 27 (12/24 mm ^{*1}) | Tālvadība |
| STF-8 | TTL-AUTO, MANUAL, RC ^{*2} | GN 8,5 | Tālvadība ^{*2} |
| FL-LM3 | Mainās atkarībā no fotokameras iestatījumiem. | GN 9,1 (12/24 mm ^{*1}) | Tālvadība ^{*2} |

*1 Maksimālais objektīva fokusa attālums, pie kura zibspuldze var nodrošināt pietiekamu apgaismojumu (skatīti aiz slīpsvītrām ir 35 mm formāta ekvivalentie fokusa attālumi).

*2 Darbojas tikai kā raidītājs.

Fotografēšana ar attāli vadāmu bezvadu zibspuldzi ir iespējama, izmantojot saderīgas zibspuldzes, kas atbalsta bezvadu tālvadību (Remote Control — RC). Attāli vadāmās zibspuldzes ierīces kontrolē ar zibspuldzes ierīci, kas ir pievienota fotokameras zibspuldzes pieslēgvietai. Iestatījumus var pielāgot atsevišķi ierīcēm, kas ir apvienotas ne vairāk kā trīs citās grupās.

Gan vedošajā zibspuldzes ierīcē, gan tālvadības zibspuldzes ierīcēs ir jābūt iespējamam tālvadības režīmam (299. lpp.).

- 1 Iestatiet tālv. zibspuldzes RC režīmā un novietojiet tās vēlamajās vietās.
 - Ieslēdziet ārējās zibspuldzes, nospiediet taustiņu **MODE** un atlasiet RC režīmu.
 - Izvēlieties katrai zibspuldzei kanālu un grupu.
- 2 Atlasiet [On] režīmam [**⚡** RC Mode] (126. lpp.).
 - Fotokamera atgriezīsies fotografēšanas rādījumā.
 - Tiek parādīts „Tālvadība..”

Tālvadība



- 3 Nospiediet taustiņu **OK**.
 - Tiek parādīts tālvadības režīma super vadības panelis.
 - Parasto LV super vadības paneli var parādīt, nospiežot pogu **INFO**. Rādījums mainās katru reizi, kad nospiežat pogu **INFO**.



Tālvadības režīma super vadības panelis

4 Pielāgojiet zibspuldzes iestatījumus.

- Iezīmējiet elementus, izmantojot taustiņus Δ ∇ \triangleleft \triangleright , un pagrieziet priekšējo ripu, lai izvēlētos iestatījumus.

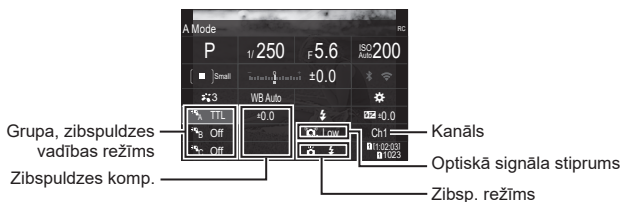

| | |
|-----------------------------------|---|
| Grupa | Izvēlieties grupu. Iestatījumu izmaiņas attiecas uz visām atlasītās grupas zibspuldzes ierīcēm. Ierīce, kas uzstādīta uz fotokameras, darbojas kā A grupas elements. |
| Zibspuldzes vadības režīms | Izvēlieties zibsp. režīmu. |
| Zibspuldzes komp. | Regulēt zibspuldzes jaudu. Kad ir iestatīts zibspuldzes režīms [Manual], varat izvēlēties vērtību manuālai zibspuldzes darbībai. |
| Optiskā signāla stiprums | Izvēlieties zibspuldzes ierīču raidīto optisko vadības signālu spilgtumu. Izvēlieties [High], ja zibspuldzes ierīces atrodas gandrīz maksimālā attālumā no fotokameras. Šis iestatījums attiecas uz visām grupām. |
| Zibsp. režīms | Izvēlieties ⚡ (standarta) vai FP (Super FP). Izvēlieties Super FP, ja aizvara ātrums ir lielāks nekā zibspuldzes sinhronizēšanas ātrums. Šis iestatījums attiecas uz visām grupām. |
| Kanāls | Izvēlieties zibspuldzes vadībai izmantoto kanālu. Mainiet kanālu, ja citi gaismas avoti attiecīgajā vidē traucē zibspuldžu attālu vadību. |

5 Zibspuldzes ierīcei, kas ir uzstādīta uz fotokameras, iestatiet opciju [TTL AUTO].

- Modeļim FL-LM3 zibspuldzes vadības iestatījumus var pielāgot tikai, izmantojot fotokameru.

- ⚠ Novietojiet bezvadu zibspuldzes ierīces ar to tālvadības sensoriem pavērštiem pret fotokameru.
- ⚠ Uzņemiet fotogrāfijas pēc tam, kad pārliecināties, ka zibspuldzes ierīces ir uzlādētas.

■ Bezvadu zibspuldžu tālvadības attālums

Attēlam ir tikai orientējoša būtība. Zibspuldžu tālvadības darbības attālums mainās atkarībā no zibspuldzes ierīces, kas ir uzstādīta uz fotokameras, un apkārtējās vides apstākļiem.

Zibspuldžu tālvadības attālums uz fotokameras uzstādītām FL-LM3 zibspuldzes ierīcēm

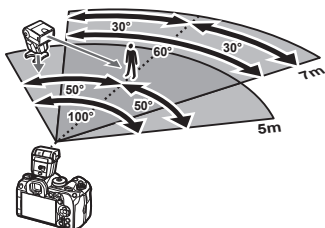

- Iesakām katrā grupā apvienot ne vairāk kā 3 ierīces.
- Fotografēšana ar bezvadu zibspuldzēm nav pieejama pretvibrāciju režīmā vai pasīvā aizlaidņa lēnas sinhronizēšanas režīmā, kad ir izvēlēts mazāks aizvara ātrums nekā 4 s.
- Sākuma aiztures laiku ilgāku nekā 4 s nevar izvēlēties pretvibrāciju un klusajos režīmos.
- Zibspuldžu vadības signāli var traucēt eksponēšanu, ja objekts atrodas pārāk tuvu fotokamerai. Šo ietekmi var mazināt, samazinot fotokameras zibspuldzes spilgtumu, piemēram, ar difuzoru.

Citi ārējās zibspuldzes bloki

Trešo pušu zibspuldzes ierīces var pievienot fotokamerai, izmantojot zibspuldzes pieslēgvietu vai sinhronizēšanas vadu. Gādājiet, lai ārējās zibspuldzes savienotāja vāciņš būtu uzlikt, kad savienotājs netiek lietots. Zibspuldzes pieslēgvietai pievienojot kāda cita ražotāja zibspuldzes bloku, ievērojiet tālāk minēto informāciju:

- Fotokameras zibspuldzes pieslēgvietas X-kontaktam pievienojot novecojušus zibspuldzes blokus, kas patērē vairāk nekā 250 V, tiks sabojāta fotokamera.
- Pievienojot zibspuldzes ar signālu kontaktiem, kas neatbilst mūsu tehniskajiem datiem, var sabojāt fotokameru.
- Izvēlieties režīmu **M**, iestatiet aizvara ātrumu, kas nav lielāks par zibspuldzes sinhronizēšanas ātrumu, un iestatiet [ISO] iestatījumā, kas nav [Auto].
- Zibspuldzes vadību var veikt, tikai manuāli iestatot zibspuldzei ISO jutīguma un diafragmas atvēruma vērtības, kas izvēlētas fotokamerā. Zibspuldzes spožumu var regulēt, pielāgojot ISO jutīgumu un diafragmas atvērumu.
- Izmantojiet zibspuldzi ar apgaismojuma leņķi, kas atbilst objektīvam. Apgaismojuma leņķis parasti tiek norādīts, izmantojot 35 mm formāta ekvivalenta fokusa attālumus.

Svarīgākais papildaprīkojums

■ Konverteri

Pārveidotājobjektīvi tiek pievienoti fotokamerai, lai veiktu ātru un ērtu zivs acs vai makrofotografēšanu. Lai iegūtu informāciju par izmantojamajiem objektīviem, skatiet mūsu vietni.

■ Acu aizsargs (EP-18)

Noņemšana

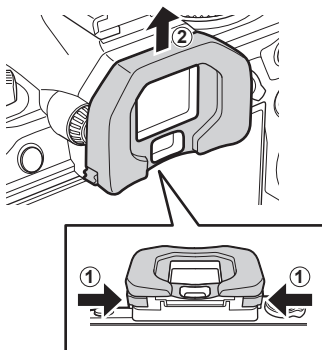

Nospiediet abas sviras leju un paceliet acu aizsargu.

Sistēmas shēma

Enerģijas avots



BLX-1

Litija jonu akumulators

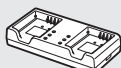

BCX-1

Litija jonu lādētājs

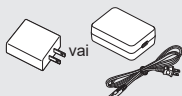

F-7AC

USB maiņstrāvas adapteris

Skatu meklētājs



EP-18

Acu aizsargs



HLD-10

Barošanas akumulatora ietvars

Tālvadības izmantošana

RM-WR1

Tālvadība



Somiņa/siksniņa

Pleca sikсна/
Fotokameras somiņa

Savienošanas kabelis

USB kabelis /
HDMI kabelis *1

Atmiņas karte

SD/SDHC/
SDXC

OM SYSTEM OM-1

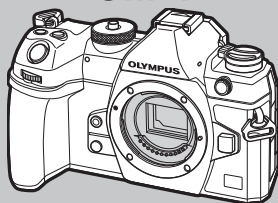

Austiņas

Mikrofons

Programmatūra

OM Workspace

Fotogrāfiju pārvaldības/rediģēšanas programmatūra datoriem

OM Capture

Kameras vadības programmatūra datoriem

OM Image Share

Lietotne viedtālrunim

 : ar OM-1 saderīgi izstrādājumi

 : tirdzniecībā pieejami produkti

Lai skatītu jaunāko informāciju, apmeklējiet mūsu tīmekļa vietni.

*1 HDMI kabeļus var iegādāties no trešās puses piegādātājiem.

*2 Dažus objektīvus nevar lietot kopā ar adapteri. Sīkāku informāciju skatīt mūsu tīmekļa vietnē.

*3 Informāciju par saderīgiem objektīviem skatiet mūsu tīmekļa vietnē.

Objektīvs



Micro Four Thirds sistēmas objektīvi



MMF-2/MMF-3²
Four Thirds adapteris



Four Thirds
sistēmas objektīvi

Pārveidotājobjektīvi³

MC-20
Telepārveidotājs

MC-14
Telepārveidotājs

FCON-P01
Zivsacs

MCON-P02
Makro

Zibspuldze



FL-LM3
Elektroniskā zibspuldze



FL-900R
Elektroniskā zibspuldze



FL-700WR
Elektroniskā zibspuldze

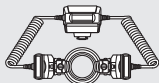

STF-8
Makro režīma zibspuldzes



FC-WR
Bezvadu radioviļņu
komandieris



FR-WR
Bezvadu radioviļņu uztvērējs

Fotokameras tīrīšana un uzglabāšana

Fotokameras tīrīšana

Pirms fotokameras tīrīšanas izslēdziet to un izņemiet akumulatoru.

- Nelietojiet spēcīgus šķīdinātājus, piemēram, benzolu vai spirtu, vai ķīmiski apstrādātu audumu.

Ārpuse:

- Uzmanīgi noslaukiet ar mīkstu drāniņu. Ja fotokamera ir ļoti netīra, saslapiniet drāniņu vieglā ziepjdūdens šķīdumā un kārtīgi to izgrieziet. Noslaukiet fotokameru ar mitru drāniņu un pēc tam nosusiniet to ar sausu drāniņu. Ja esat lietojis fotokameru pludmalē, izmantojiet tīrā ūdenī samērcētu un kārtīgi izgrieztu drāniņu.

Displejs

- Uzmanīgi noslaukiet ar mīkstu drāniņu.

Objektīvs:

- Nopūtiet putekļus no objektīva, izmantojot tirdzniecībā pieejamu gaisa pūtēju. Objektīvus uzmanīgi noslaukiet ar objektīva tīrīšanas salveti.

Datu glabāšana

- Ja fotokameru ilgstoši nelietojat, izņemiet akumulatoru un atmiņas karti. Glabājiet fotokameru vēsā, sausā, labi ventilējamā vietā.
- Regulāri ievietojiet fotokamerā akumulatoru un pārbaudiet, vai fotokamera darbojas.
- Pirms korpusa un aizmugurējo vāciņu pievienošanas notīriet no tiem putekļus un citus netīrumus.
- Piestipriniet korpusa vāciņu fotokamerai, lai novērstu putekļu iekļūšanu iekšpusē, kad objektīvs nav piestiprināts. Pārliecinieties, vai pirms objektīva noņemšanas uzstādījāt priekšējo un aizmugurējo objektīva vāciņu.
- Pēc lietošanas notīriet fotokameru.
- Neuzglabājiet to kopā ar insektiem paredzētiem līdzekļiem.
- Lai pasargātu fotokameru no korozijas, neglabājiet fotokameru vietās, kur tiek lietotas ķīmiskas vielas.
- Ja objektīvs netiek notīrīts, uz tā var sākt veidoties pelējums.
- Ja fotokamera nav izmantota ilgu laiku, pirms lietošanas pārbaudiet katru tās daļu. Pirms svarīgu attēlu fotografēšanas izdariet izmēģinājuma uzņēmumu un pārbaudiet, vai fotokamera darbojas.

Attēlu uztveršanas ierīces tīrīšana un pārbaude

Šajā fotokamerā ir putekļu noņemšanas funkcija, lai putekļi nenonāktu uz attēlu uztveršanas ierīces un lai notīrītu no attēlu uztveršanas ierīces virsmas putekļus un netīrumus, izmantojot ultraskaņas vibrācijas. Putekļu noņemšanas funkcija darbojas, kad fotokamera ir ieslēgta.

Pretputekļu funkcija darbojas vienlaikus ar pikseļu kartēšanu, ar ko pārbauda attēlu uztveršanas ierīci un attēlu apstrādes shēmas. Tā kā putekļu mazināšanas funkcija tiek aktivizēta katru reizi ieslēdzot fotokameru, lai nodrošinātu šīs funkcijas efektivitāti, fotokamera ir jātur stāvus.

Pikseļu kartēšana — attēla apstrādes funkciju pārbaude

Pikseļu kartēšanas funkcija ļauj fotokamerai pārbaudīt un noregulēt attēlu uztveršanas ierīces un attēlu apstrādes funkcijas. Lai iegūtu labākos rezultātus, kad uzņemšana un apskate beigusies, nogaidiet vismaz vienu minūti pirms pikseļu kartēšanas.

- 1 Izvēlieties [Pixel Mapping] (260. lpp.).
 - 2 Izvēlieties [Yes], tad nospiediet taustiņu .
- Pikseļu kartēšanas laikā displejā ir redzama josla [Busy]. Kad pikseļu kartēšana ir pabeigta, izvēlne tiek atjaunota.
 - Ja pikseļu kartēšanas laikā nejauši izslēdzat fotokameru, atsākiat no 1. darbības.

Fotografēšanas padomi un informācija

Fotokamera neieslēdzas pat tad, ja ievietots akumulators

Akumulators nav pilnībā uzlādēts

- Uzlādējiet akumulatoru, izmantojot USB maiņstrāvas adapteri.

Akumulators īslaicīgi nenodrošina enerģiju aukstuma dēļ

- Akumulatora veikspēja zemā temperatūrā mazinās. Izņemiet akumulatoru un sasildiet to, uz brīdi ieliekot kabatā.

Displejā parādās dialoglodziņš ar aicinājumu izvēlēties valodu

Dialoglodziņš netiek parādīts šādās situācijās.



- Kamera tiek ieslēgta pirmo reizi.
- Nav izvēlēta valoda.

Sk. „Sākotnējā iestatīšana“ (32.lpp.) un izvēlieties valodu.



Nospiežot aizvara pogu, netiek uzņēmts attēls

Fotokamera automātiski izslēdzas

- Ja iestatījumam [Quick Sleep Mode] (257. lpp.) ir izvēlēta opcija [On], fotokamera pārslēdzas enerģijas ekonomijas režīmā, ja iestatītajā laika periodā netiek veiktas nekādas darbības. Lai izietu no enerģijas ekonomijas režīma, nospiediet aizvara pogu līdz pusei.
- Fotokamera automātiski pārslēdzas enerģijas ekonomijas režīmā, lai mazinātu akumulatora enerģijas patēriņu, ja iestatītajā laika periodā netiek veiktas nekādas darbības.  [Sleep] (256. lpp.)
Ja fotokamera ir pārslēgusies uz enerģijas ekonomijas režīmu un iestatītajā laika periodā netiek veiktas nekādas darbības, fotokamera automātiski izslēdzas.  [Auto Power Off] (256. lpp.)

Zibspuldze tiek lādēta

- Uzlādes laikā displejā mirgo atzīme . Gaidiet līdz mirgošana beidzas, pēc tam nospiediet aizvara pogu.

Nevar veikt fokusēšanu

- Fotokamera nevar fokusēt objektus, kas atrodas pārāk tuvu fotokamerai, vai arī objekti nav piemēroti automātiskajai fokusēšanai (displejā sāks mirgot AF apstiprinājuma atzīme). Palieliniet attālumu līdz objektam vai fokusējiet augsta kontrasta objektu tādā pašā attālumā no fotokameras, kādā atrodas galvenais objekts, tad izveidojiet kadra kompozīciju un fotografējiet.

Objekti, kuriem ir grūti iestatīt asumu

Var būt grūti fokusēt ar autofokusu šādās situācijās.

AF apstiprināšanas apzīmējums mirgo. Šie objekti nav nofokusēti.



Objekts ar zemu kontrasta līmeni



Pārāk spilgta gaisma kadra centrā

AF apstiprināšanas apzīmējums ir ieslēgts, bet objekts nav fokusēts.



Objekti atrodas dažādos attālumos

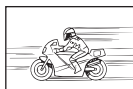

Ātrā kustībā esošs objekts





Fotografējams objekts neatrodas AF laukumā

Trokšņu mazināš. ir ieslēgta

- Fotografējot nakts skatus, aizvara ātrums ir lēnāks un attēlā parasti ir redzami trokšņi. Fotokamera aktivizē trokšņu mazināšanas procesu pēc fotografēšanas ar lēnu aizvara ātrumu. Šajā laikā fotografēšana nav iespējama. Varat iestatīt iespēju [Noise Reduction] iestatījumā [Off].

 [Noise Reduction] (119. lpp.)

Tiek samazināts AF mērķu skaits

AF mērķu lielums un skaits mainās atkarībā no [Digital Tele-converter] (168. lpp.), [Aspect] (146. lpp.), grupas mērķa (79. lpp.), [Drive /∞] un [Image Stabilizer] iestatījumiem.

Nav iestatīts datums un laiks

Kamera tiek izmantota ar iegādes brīdī esošajiem iestatījumiem

- Iegādes brīdī datums un laiks fotokamerā nav iestatīti. Pirms fotokameras lietošanas iestatiet datumu un laiku.  „Sākotnējā iestatīšana” (32.lpp.)

Akumulators ir izņemts no fotokameras

- Datuma un laika iestatījums tiek atjaunots uz rūpnīcas standarta iestatījumiem, ja fotokamera bez akumulatora tiek atstāta apmēram 1 dienu (ražotnes aplēses). Iestatījumi zūd ātrāk, ja akumulators pirms izņemšanas no fotokameras tajā ir bijis ievietots tikai uz īsu brīdi. Pirms svarīgu fotouzņēmumu veikšanas pārliecinieties, vai datums un laiks ir iestatīts pareizi.

Iestatītās funkcijas tiek atjaunotas uz rūpnīcas noklusētajiem iestatījumiem

Pielāgotajos režīmos (modes **C1–C4**) iestatītie iestatījumi tiks atiestatīti uz saglabātajām vērtībām, ja tiek atlasīts cits fotografēšanas režīms vai tiek izslēgta fotokamera. Ja iestatījumam [Save Settings] izvēlēta opcija [Hold], kad ir izvēlēts pielāgots režīms, iestatījumu izmaiņas tiks automātiski saglabātas izvēlētajā režīmā.  „Iestatījumu izmaiņu saglabāšana pielāgotajos režīmos” (59.lpp.)

Uzņemtais attēls ir bālgans

Tas var notikt gadījumos, kad attēls ir uzņemts pretgaismas vai daļējas pretgaismas apstākļos. To izraisa parādība, ko sauc par „mirdzumu” vai „māņattēlu”. Iespēju robežās izvēlieties kompozīciju, kur spēcīga apgaismojuma avots nav redzams attēlā. Mirdzuma efekts var parādīties pat tad, ja attēlā nav gaismas avota. Izmantojiet objektīva pārsegu, lai aptumšotu gaismas avotu. Ja objektīva pārsegs neietekmē gaismas avotu, izmantojiet savas rokas, lai to aptumšotu.  „Maināmie objektīvi” (293.lpp.)

Uz objekta attēlā būs nezināmas izcelsmes gaiši punkti

Tas var būt saistībā ar iestrēgušiem pikseliem attēla uztveršanas ierīcē. Izvēlieties iespēju [Pixel Mapping].

Ja šī problēma joprojām pastāv, atkarojiet pikselu kartēšanu vairākas reizes.  „Pikselu kartēšana — attēla apstrādes funkciju pārbaude” (307. lpp.)

Funkcijas, kuras nevar izvēlēties no izvēlnēm

Atverot izvēlni, elementi, kurus nevar iestatīt, ir parādīti pelēkā krāsā.

Nospiežot taustiņu , kamēr atlasāt pelēko elementu, tiks parādīts iemesls, kāpēc to nav iespējams atlasīt.

Skatiet norādījumus ekrānā un pārbaudiet iestatījumus (67. lpp.).

Funkcijas, kuras nevar iestatīt no super vadības paneļa

Dažas funkcijas var nebūt pieejamas atkarībā no pašreizējiem fotografēšanas iestatījumiem. Pārbaudiet, vai tā pati funkcija ir attēlota pelēkā krāsā izvēlnē (67. lpp.).

Objekts izskatās izkropļots

Turpmāk uzskaitītās funkcijas izmanto elektronisko aizvaru:



filmas ierakstīšana (61. lpp.), klusais režīms (134. lpp.), Pro uzņemšana (135. lpp.), augstas izšķirtspējas uzņemšana (158. lpp.), fokusējuma braketēšana (180. lpp.), fokusējumu apvienojums (162. lpp.) un tiešais ND filtrs (160. lpp.), HDR (164. lpp.).

Tas var būt kropļojumu rašanās iemesls gadījumos, kad objekts strauji pārvietojas vai kamera pēkšņi izkustās. Izvairieties no kameras pēkšņas izkustināšanas vai izmantojiet standarta sērijveida fotografēšanu.

Fotoattēlos parādās līnijas

Turpmāk uzskaitītajām funkcijām tiek izmantots elektroniskais aizvars, rezultātā fotoattēlos var parādīties līnijas, kas rodas no mirgojošas gaismas un citām parādībām, kas saistītas ar dienasgaismas lampu un LED apgaismojumu – efekts, kuru dažreiz var samazināt izvēloties mazāku aizvara ātrumu:

filmas ierakstīšana (61. lpp.), klusais režīms (134. lpp.), Pro uzņemšana (135. lpp.), augstas izšķirtspējas uzņemšana (158. lpp.), fokusējuma braketēšana (180. lpp.), fokusējumu apvienojums (162. lpp.) un tiešais ND filtrs (160. lpp.), HDR (164. lpp.).

Ņirboņu var mazināt, izvēloties mazāku aizvara ātrumu. Ņirboņu var samazināt arī, izmantojot mirgoņas skenēšanas funkciju.  [ Flicker Scan], [ Flicker Scan] (110. lpp.)

Parādīts tikai objekts, un nav parādīta informācija

Displejs ir pārslēgts uz [Image Only]. Nospiediet **INFO** taustiņu un pārslēdzieties uz citu displeja režīmu.

Fokusa režīmu nevar pārslēgt no MF (manuālā fokusa)

Jūsu izmantotais objektīvs var būt aprīkots ar MF pārslēgma mehānismu. Šādā gadījumā manuālais fokuss tiek izvēlēts, kad fokusa aplis ir pabīdīts uz kameras korpusa sānu. Pārbaudiet objektīvu.









 „MF pārslēgma objektīvi“ (294.lpp.)









Monitorā netiek nekas parādīts

Ja skatu meklētājam tuvumā nonāk kāds objekts, piem., jūsu seja, roka vai lence, monitors izslēdzas un ieslēdzas skatu meklētājs.

 „Rādījumu pārslēgšana“ (38.lpp.)

Kļūdu kodi

| Displeja rādījums | Iespējamais cēlonis | Koriģējoša darbība |
|--|--|---|
|  No Card | Karte nav ievietota vai to nevar atpazīt. | Ievietojiet karti. Vai ievietojiet karti pareizi. |
|  ① Card Error | Radusies problēma ar 1. pieslēgvietā ievietoto atmiņas karti. | Izņemiet un vēlreiz ievietojiet atmiņas karti. Ja problēma netiek atrisināta, formatējiet karti. Ja formatēšana neizdodas, karti nevar izmantot. |
|  ② Card Error | Radusies problēma ar 2. pieslēgvietā ievietoto atmiņas karti. | |
|  ① Write Protect | 1. pieslēgvietā ievietotā atmiņas kartē ir ieraksta aizsargāta („bloķēta“). | Atmiņas kartes ieraksta aizsardzības slēdzis ir pozīcijā „LOCK“. Pārbīdiet slēdzi atpakaļ atbloķētā pozīcijā (26. lpp.). |
|  ② Write Protect | 2. pieslēgvietā ievietotā atmiņas kartē ir ieraksta aizsargāta („bloķēta“). | |
|  ① Card Full | <ul style="list-style-type: none"> Fotografēšana ir atspējota; 1. pieslēgvietā ievietotajā atmiņas kartē nav brīvas vietas jauniem attēliem. Fotografēšana ir atspējota; 1. pieslēgvietā ievietotā atmiņas kartē ir pilna. | Ievietojiet citu atmiņas karti vai dzēsiet attēlus. Pirms attēlu dzēšanas pārliecinieties, ka attēli, ko vēlaties saglabāt, ir kopēti datorā. Ja ir atlasīts [↓□/□], [↑□/□], [↓□=□] vai [↑□=□] iestatījumam [☑ Save Settings] (244. lpp.), izvēlieties citu iestatījumu. |
|  ② Card Full | <ul style="list-style-type: none"> Fotografēšana ir atspējota; 2. pieslēgvietā ievietotajā atmiņas kartē nav brīvas vietas jauniem attēliem. Fotografēšana ir atspējota; 2. pieslēgvietā ievietotā atmiņas kartē ir pilna. | |
|  ① No Picture | Apskate nav pieejama; 1. pieslēgvietā ievietotajā atmiņas kartē nav neviena attēla. | Atlasītajā atmiņas kartē nav neviena attēla. Pirms apskates režīma atlasēs uzņemiet fotoattēlus. |
|  ② No Picture | Apskate nav pieejama; 2. pieslēgvietā ievietotajā atmiņas kartē nav neviena attēla. | |

| Displeja rādījums | Iespējamais cēlonis | Koriģējoša darbība |
|--|---|---|
|  ① Picture Error | Atlasītais fails ir bojāts un to nevar apskatīt. Vai arī attēls ir saglabāts formātā, kas fotokamerā netiek atbalstīts. | Aplūkojiet attēlu, izmantojot datora attēlveidošanas programmatūru. Ja attēlu nevar atvērt datorā, tas, iespējams, ir bojāts. |
|  ② Picture Error | | |
|  ① The Image Cannot Be Edited | Fotokameras apstrādes funkcijas nevar izmantot attēliem, kas ir ierakstīti citās ierīcēs. | Apstrādājiet attēlu datorā vai citā ierīcē. |
|  ② The Image Cannot Be Edited | | |
| Y/M/D | Pulkstenis nav iestatīts. | Iestatiet pulksteni (259. lpp.). |
|  Heat | Fotokameras iekšējā temperatūra ir paaugstinājusies sērījveida fotografēšanas dēļ. | Izslēdziet fotokameru un ļaujiet tai atdzist. |
|  Internal camera temperature is too high. Please wait for cooling before camera use. | | Nedaudz uzgaidiet, līdz fotokamera izslēgsies automātiski. Pirms darbību atsākšanas ļaujiet fotokameras iekšējai temperatūrai samazināties. |
|  Battery Empty | Akumulators ir izlādējies. | Uzlādējiet akumulatoru. |
|  No Connection | Fotokamera nav pareizi pievienota datoram, HDMI displejam vai citai ierīcei. | Atkārtoti pievienojiet fotokameru. |
| The lens is locked. Please extend the lens. | Izbīdāmais objektīvs paliek ievilkts. | Izvērsiet objektīvu. |
| Please check the status of a lens. | Starp fotokameru un objektīvu ir radusies novirze. | Izslēdziet fotokameru, pārbaudiet savienojumu ar objektīvu un vēlreiz ieslēdziet fotokameru. |

Noklusējuma iestatījumi

*1: Var pievienot [Assign].

*2: Noklusējumu var atjaunot, vienumam [Reset/Initialize Settings] izvēloties iespēju [Reset/Initialize Settings].

*3: Noklusējumu var atjaunot, vienumam [Reset/Initialize Settings] izvēloties iespēju [Reset Shooting Settings].

Super vadības panelis

| Fotografēšanas režīms | Funkcija | Noklusējums | *1 | *2 | *3 | |
|-----------------------|---|--|----|----|-----|-----|
| P/A/S/M/B | Shooting Mode | P | — | — | — | 45 |
| | Shutter Speed | 1/250 (ja iestatīts uz S/M), Bulb (ja iestatīts uz B) | ✓ | ✓ | ✓ | 49 |
| | Aperture Value | F5.6 | ✓ | ✓ | ✓ | 47 |
| | ISO | ISO Auto | ✓ | ✓ | ✓ | 115 |
| | AF Target Mode | [=]Small | ✓ | ✓ | ✓ | 79 |
| | Exposure Comp. | ±0,0 | ✓ | ✓ | ✓ | 108 |
| | Wi-Fi/Bluetooth | — | — | — | — | 263 |
| | Picture Mode | Natural | ✓ | ✓ | ✓ | 147 |
| | WB | WB Auto | ✓ | ✓ | ✓ | 152 |
| | Kelvin | 5400K (ja [WB]) ir iestatīts uz [CWB]) | ✓ | ✓ | — | 152 |
| | Button Function | — | ✓ | ✓ | — | 210 |
| | AF Mode | S-AF | ✓ | ✓ | ✓ | 74 |
| | Face & Eye Detection | ☺ Off | ✓ | ✓ | — | 90 |
| | Flash Mode | | ✓ | ✓ | ✓ | 122 |
| | Flash Exposure Comp. | ±0.0 | ✓ | ✓ | ✓ | 125 |
| | Manual Value | Full (Ja [Flash Mode] ir iestatīts uz [Manual]) | ✓ | ✓ | ✓ | 123 |
| | Drive | | ✓ | ✓ | ✓ | 128 |
| | Metering | | ✓ | ✓ | ✓ | 111 |
| | Aspect | 4:3 | ✓ | ✓ | ✓ | 146 |
| | Image Stabilizer | S-IS Auto | ✓ | ✓ | ✓ | 138 |
| | Card Slot Settings | Standard | ✓ | ✓ | — | 244 |
| | 1 | L F (ja Augstas izšķirt. uzņ. ir iestatīta: F+RAW) | ✓ | ✓ | ✓ | 142 |
| 2 | L F (ja Augstas izšķirt. uzņ. ir iestatīta: F+RAW) | ✓ | ✓ | ✓ | 142 | |
| | 4K 60p L-8 | ✓ | ✓ | ✓ | 143 | |

10

Informācija

| Fotografēšanas režīms | Funkcija | Noklusējums | *1 | *2 | *3 | |
|-----------------------|-----------------------|---------------------------------------|----|----|----|-----|
| (movie) | Mode | P | — | ✓ | — | 61 |
| | Shutter Speed | 1/250 | — | ✓ | ✓ | 49 |
| | Aperture Value | F5.6 | — | ✓ | ✓ | 47 |
| | ISO | ISO Auto | — | ✓ | ✓ | 115 |
| | AF Target Mode | Middle | — | ✓ | ✓ | 79 |
| | Exposure Comp. | ±0.0 | ✓ | ✓ | ✓ | 108 |
| | Wi-Fi/Bluetooth | — | — | — | — | 263 |
| | Picture Mode | Natural | ✓ | ✓ | ✓ | 151 |
| | WB | WB Auto | — | ✓ | ✓ | 152 |
| | Kelvin | 5400K (ja WB] ir iestatīts uz [CWB]) | — | ✓ | — | 152 |
| | Button Function | — | — | ✓ | — | 210 |
| | AF Mode | C-AF | ✓ | ✓ | ✓ | 74 |
| | Face & Eye Detection | Off | ✓ | ✓ | — | 90 |
| | Image Stabilizer | M-IS1 | — | ✓ | ✓ | 138 |
| | | 60p L-8 | ✓ | ✓ | ✓ | 143 |
| | Sound Recording Level | ±0 | — | ✓ | — | 64 |
| Headphone Volume | 8 | — | ✓ | — | 64 | |

| Fotografēšanas režīms | Funkcija | Noklusējums | *1 | *2 | *3 | |
|-----------------------|-------------------------|--|----|----|----|-----|
| RC mode | Shooting Mode | P | — | — | — | 45 |
| | Shutter Speed | 1/250 (ja iestatīts uz S/M), Bulb (ja iestatīts uz B) | ✓ | ✓ | ✓ | 49 |
| | Aperture Value | F5.6 | ✓ | ✓ | ✓ | 47 |
| | ISO | ISO Auto | ✓ | ✓ | ✓ | 115 |
| | AF Target Mode | [#]Small | ✓ | ✓ | ✓ | 79 |
| | Exposure Comp. | ±0.0 | ✓ | ✓ | ✓ | 108 |
| | Wi-Fi/Bluetooth | — | — | — | — | 263 |
| | Picture Mode | Natural | ✓ | ✓ | ✓ | 147 |
| | WB | WB Auto | ✓ | ✓ | ✓ | 152 |
| | Kelvin | 5400K (ja [WB] ir iestatīts uz [CWB]) | ✓ | ✓ | — | 152 |
| | Button Function | — | ✓ | ✓ | — | 210 |
| | A mode | TTL | ✓ | ✓ | ✓ | 300 |
| | B mode | Off | ✓ | ✓ | ✓ | |
| | C mode | Off | ✓ | ✓ | ✓ | |
| | Flash compensation | Off | ✓ | ✓ | ✓ | |
| | Flash output | ±0.0 (ja iestatīts uz TTL/Auto) | ✓ | ✓ | ✓ | |
| | Flash Mode | 1/1 (ja manuālajā režīmā) | ✓ | ✓ | ✓ | |
| | /FP | (Standarta) | ✓ | ✓ | ✓ | |
| | optical signal strength | Low | ✓ | ✓ | ✓ | |
| | Channel | Ch1 | ✓ | ✓ | ✓ | |

| Lapa | Funkcija | | Noklusējums | *1 | *2 | *3 | |
|---------------------------------|----------|---|---|-------|----|-----|-----|
| 1. Basic Settings/Image Quality | | | | | | | |
| Custom Mode | C1 | Recall | — | — | — | — | 58 |
| | | Assign | Uzņemšanas režīms: P Attēla kvalitāte: F+RAW | — | — | — | |
| | | Save Settings | Reset | — | ✓ | — | |
| | C2 | Recall | — | — | — | — | |
| | | Assign | Uzņemšanas režīms: P Attēla kvalitāte: F+RAW | — | — | — | |
| | | Save Settings | Reset | — | ✓ | — | |
| | C3 | Recall | — | — | — | — | |
| | | Assign | Uzņemšanas režīms: P Attēla kvalitāte: F+RAW | — | — | — | |
| | | Save Settings | Reset | — | ✓ | — | |
| | C4 | Recall | — | — | — | — | |
| | | Assign | Uzņemšanas režīms: P Attēla kvalitāte: F+RAW | — | — | — | |
| | | | Save Settings | Reset | — | ✓ | |
| | | | F | ✓ | ✓ | ✓ | 142 |
| Detailed Settings | 1 | Pikseļu sk.: L Kompresija: SF | ✓ | ✓ | — | 142 | |
| | 2 | Pikseļu sk.: L Kompresija: F | ✓ | ✓ | — | | |
| | 3 | Pikseļu sk.: L Kompresija: N | ✓ | ✓ | — | | |
| | 4 | Pikseļu sk.: M1 Kompresija: N | ✓ | ✓ | — | | |
| Image Aspect | | 4:3 | ✓ | ✓ | ✓ | 146 | |
| Image Review | | Off | ✓ | ✓ | — | 44 | |
| Shading Comp. | | Off | ✓ | ✓ | ✓ | 146 | |

| Lapa | Funkcija | Noklusējums | *1 | *2 | *3 | | |
|------------------------|----------------------------|---------------------|---------------|----|----|-----|-----|
| 2. Picture Mode/WB | | | | | | | |
| | Picture Mode | Natural | ✓ | ✓ | ✓ | 147 | |
| | Picture Mode Settings | Visi elementi: ✓ | ✓ | ✓ | — | 151 | |
| | WB | WB Auto | ✓ | ✓ | ✓ | 152 | |
| | All | A-B | ✓ | ✓ | — | 155 | |
| | | G-M | ✓ | ✓ | — | | |
| | Keep Warm Color | On | ✓ | ✓ | ✓ | 156 | |
| | +WB | Off | ✓ | ✓ | — | 156 | |
| | Color Space | sRGB | ✓ | ✓ | ✓ | 157 | |
| 3. ISO/Noise Reduction | | | | | | | |
| | ISO-A Upper/ Default | Upper Limit | 25600 | ✓ | ✓ | ✓ | 116 |
| | | Default | 200 | ✓ | ✓ | ✓ | |
| | ISO-A Lowest S/S | Auto | ✓ | ✓ | ✓ | 117 | |
| | ISO-Auto | P/A/S/M | ✓ | ✓ | — | 117 | |
| | ISO Step | 1/3EV | ✓ | ✓ | ✓ | 116 | |
| | Noise Filter | Standard | ✓ | ✓ | ✓ | 118 | |
| | Low ISO Processing | Drive Priority | ✓ | ✓ | ✓ | 118 | |
| | Noise Reduction | Auto | ✓ | ✓ | ✓ | 119 | |
| 4. Exposure | | | | | | | |
| | Flicker Scan | Off | ✓ | ✓ | ✓ | 110 | |
| | EV Step | 1/3EV | ✓ | ✓ | ✓ | 109 | |
| | Exposure Shift | | ±0 | ✓ | ✓ | — | 109 |
| | | | ±0 | ✓ | ✓ | — | |
| | | | ±0 | ✓ | ✓ | — | |
| 5. Metering | | | | | | | |
| | Metering | | ✓ | ✓ | ✓ | 111 | |
| | Metering during | Auto | ✓ | ✓ | ✓ | 112 | |
| | Auto Reset | No | ✓ | ✓ | ✓ | 112 | |
| | AEL by half-pressing | S-AF Only | ✓ | ✓ | ✓ | 113 | |
| | Metering during | Yes | ✓ | ✓ | ✓ | 114 | |
| | [] Spot Metering | Visi elementi: ✓ | ✓ | ✓ | ✓ | 114 | |
| 6. Flash | | | | | | | |
| | RC Mode | Off | ✓ | ✓ | ✓ | 126 | |
| | X-Sync. | 1/250sec | ✓ | ✓ | ✓ | 126 | |
| | Slow Limit | 1/60sec | ✓ | ✓ | ✓ | 126 | |
| | + | Off | ✓ | ✓ | ✓ | 126 | |
| | Balanced Flash Metering | Off | ✓ | ✓ | ✓ | 127 | |
| | Flash Mode Settings | Reduce Red-eye | No | ✓ | ✓ | ✓ | 125 |
| | | Synchro Settings | First Curtain | ✓ | ✓ | ✓ | |

| Lapa | Funkcija | Noklusējums | *1 | *2 | *3 | |
|---------------|------------------------------|----------------------------------|----|----|----|-----|
| 7. Drive Mode | | | | | | |
| | Drive | <input type="checkbox"/> | ✓ | ✓ | ✓ | 128 |
| | Anti-Flicker Shooting | Off | ✓ | ✓ | ✓ | 137 |
| | Sequential Shooting Settings | ✓ | ✓ | ✓ | — | 130 |
| | Max fps | 10fps | ✓ | ✓ | ✓ | |
| | Frame Count Limiter | Off | ✓ | ✓ | ✓ | |
| | | ✓ | ✓ | ✓ | — | |
| | Max fps | 20fps | ✓ | ✓ | ✓ | |
| | Frame Count Limiter | Off | ✓ | ✓ | ✓ | |
| | SH1 | ✓ | ✓ | ✓ | — | |
| | Max fps | 120fps | ✓ | ✓ | ✓ | |
| | Frame Count Limiter | Off | ✓ | ✓ | ✓ | |
| | SH2 | ✓ | ✓ | ✓ | — | |
| | Max fps | 50fps | ✓ | ✓ | ✓ | |
| | Frame Count Limiter | Off | ✓ | ✓ | ✓ | |
| | ProCap | ✓ | ✓ | ✓ | — | |
| | Max fps | 20fps | ✓ | ✓ | ✓ | |
| | Pre-shutter Frames | 10 | ✓ | ✓ | ✓ | |
| | Frame Count Limiter | 50 | ✓ | ✓ | ✓ | |
| | ProCap SH1 | ✓ | ✓ | ✓ | — | |
| | Max fps | 128fps | ✓ | ✓ | ✓ | |
| | Pre-shutter Frames | 28 | ✓ | ✓ | ✓ | |
| | Frame Count Limiter | 50 | ✓ | ✓ | ✓ | |
| | ProCap SH2 | ✓ | ✓ | ✓ | — | |
| | Max fps | 50fps | ✓ | ✓ | ✓ | |
| | Pre-shutter Frames | 12 | ✓ | ✓ | ✓ | |
| | Frame Count Limiter | 50 | ✓ | ✓ | ✓ | |
| | Self-timer Settings 12 | ✓ | ✓ | ✓ | — | 132 |
| | 12 | <input type="checkbox"/> (bez ✓) | ✓ | ✓ | — | |
| | 2 | ✓ | ✓ | ✓ | — | |
| | 2 | ✓ | ✓ | ✓ | — | |
| | C | ✓ | ✓ | ✓ | — | |
| | Number of Frames | 3f | ✓ | ✓ | ✓ | |
| | Timer | 1sec | ✓ | ✓ | ✓ | |
| | Interval Length | 0.5sec | ✓ | ✓ | ✓ | |
| | Every Frame AF | Off | ✓ | ✓ | ✓ | |
| | C | <input type="checkbox"/> (bez ✓) | ✓ | ✓ | — | |
| | Number of Frames | 3f | ✓ | ✓ | ✓ | |
| | Timer | 1sec | ✓ | ✓ | ✓ | |
| | Interval Length | 0.5sec | ✓ | ✓ | ✓ | |
| | Every Frame AF | Off | ✓ | ✓ | ✓ | |











| Lapa | Funkcija | | Noklusējums | *1 | *2 | *3 | |
|----------------------------|-----------------------|-----------------|-------------|----|----|----|-----|
| | Anti-Shock[] Settings | Anti-Shock[] | Off | ✓ | ✓ | — | 133 |
| | | Waiting Time | 0sec | ✓ | ✓ | — | |
| | Silent[] Settings | Waiting Time | 0sec | ✓ | ✓ | — | 134 |
| | | Noise Reduction | Off | ✓ | ✓ | — | |
| | |) | Izslēgts | ✓ | ✓ | — | |
| | AF Illuminator | Izslēgts | ✓ | ✓ | — | | |
| | Flash Mode | Izslēgts | ✓ | ✓ | — | | |
| 8. Image Stabilizer | | | | | | | |
| | Image Stabilizer | S-IS Auto | | ✓ | ✓ | ✓ | 138 |
| | Image Stabilizer | Fps Priority | | ✓ | ✓ | ✓ | 140 |
| | Image Stabilizer | On | | — | ✓ | ✓ | 140 |
| | Handheld Assist | Off | | ✓ | ✓ | ✓ | 141 |
| | Lens I.S. Priority | Off | | ✓ | ✓ | ✓ | 141 |

2 Cilne





























| Lapa | Funkcija | | Noklusējums | *1 | *2 | *3 | |
|-------------------------------|-------------------|------------------------|-------------|----|----|----|-----|
| 1. Computational Modes | | | | | | | |
| | High Res Shot | High Res Shot | Off | ✓ | ✓ | ✓ | 158 |
| | | ← | F+RAW | ✓ | ✓ | ✓ | |
| | | Waiting Time | 0sec | ✓ | ✓ | — | |
| | | Charge Time | 0sec | ✓ | ✓ | — | |
| | Live ND Shooting | Live ND Shooting | Off | ✓ | ✓ | ✓ | 160 |
| | | ND Number | ND8(3EV) | ✓ | ✓ | — | |
| | | LV Simulation | On | ✓ | ✓ | — | |
| | Focus Stacking | Focus Stacking | Off | ✓ | ✓ | ✓ | 162 |
| | | Set number of shots | 8 | ✓ | ✓ | — | |
| | | Set focus differential | 5 | ✓ | ✓ | — | |
| | | Charge Time | 0sec | ✓ | ✓ | — | |
| | HDR | Off | | ✓ | ✓ | ✓ | 164 |
| | Multiple Exposure | Multiple Exposure | Off | — | ✓ | ✓ | 165 |
| | | Auto Gain | Off | — | ✓ | ✓ | |
| | | Overlay | Off | — | ✓ | ✓ | |

| Lapa | Funkcija | Noklusējums | *1 | *2 | *3 | |
|-----------------------------|------------------------|---|--------|----|----|-----|
| 2. Other Shooting Functions | | | | | | |
| | Digital Tele-converter | Off | ✓ | ✓ | ✓ | 168 |
| Interval Shooting | Interval Shooting | Off | — | ✓ | ✓ | 169 |
| | Number of Frames | 100 | — | ✓ | ✓ | |
| | Start Waiting Time | 00:00:01 | — | ✓ | ✓ | |
| | Interval Length | 00:00:01 | — | ✓ | ✓ | |
| | Interval Mode | Time Priority | — | ✓ | ✓ | |
| | Exposure Smoothing | On | — | ✓ | ✓ | |
| | Time Lapse Movie | Off | — | ✓ | ✓ | |
| | Movie Settings | Movie Resolution | FullHD | — | ✓ | |
| | Frame Rate | 10fps | — | ✓ | ✓ | |
| Keystone Comp. | | Off | ✓ | ✓ | ✓ | 172 |
| Fisheye Compensation | Fisheye Compensation | Off | ✓ | ✓ | ✓ | 173 |
| | Angle | 1 | ✓ | ✓ | — | |
| | /Correction | Off | ✓ | ✓ | — | |
| BULB/TIME/COMP Settings | Bulb/Time Focusing | On | ✓ | ✓ | ✓ | 175 |
| | Bulb/Time Timer | 8min | ✓ | ✓ | ✓ | |
| | Live Composite Timer | 3h | ✓ | ✓ | ✓ | |
| | Bulb/Time Monitor | -7 | ✓ | ✓ | — | |
| | Live Bulb | Off | ✓ | ✓ | — | |
| | Live Time | 0.5sec | ✓ | ✓ | — | |
| | Composite Settings | 1/2sec | ✓ | ✓ | — | |
| 3. Bracketing | | | | | | |
| AE BKT | | Off | ✓ | ✓ | ✓ | 176 |
| WB BKT | A-B | Off | ✓ | ✓ | ✓ | 177 |
| | G-M | Off | ✓ | ✓ | ✓ | |
| FL BKT | | Off | ✓ | ✓ | ✓ | 177 |
| ISO BKT | | Off | ✓ | ✓ | ✓ | 178 |
| ART BKT | ART BKT | Off | ✓ | ✓ | ✓ | 179 |
| | ART BKT Setting | Tikai ART: ✓ (ART ar vairākiem veidiem: tikai type is checked ✓.) | ✓ | ✓ | ✓ | |
| Focus BKT | Focus BKT | Off | ✓ | ✓ | ✓ | 180 |
| | Set number of shots | 99 | ✓ | ✓ | ✓ | |
| | Set focus differential | 5 | ✓ | ✓ | ✓ | |
| | Charge Time | 0sec | ✓ | ✓ | ✓ | |

AF cilne

| Lapa | Funkcija | Noklusējums | *1 | *2 | *3 |  |
|---|---------------------|-------------------------|----|----|----|---|
| 1. AF | | | | | | |
|  | AF Mode | S-AF | ✓ | ✓ | ✓ | 74 |
|  | AF+MF | Off | ✓ | ✓ | ✓ | 84 |
| Starry Sky AF Setting | AF Priority | Speed | ✓ | ✓ | ✓ | 87 |
| | AF Operation | AF-ON Start/Stop | ✓ | ✓ | ✓ | |
| | Release Priority | Off | ✓ | ✓ | ✓ | |
|  AF by half-pressing = | S-AF | Yes | ✓ | ✓ | ✓ | 85 |
| | C-AF/C-AF+TR | Yes | ✓ | ✓ | ✓ | |
| AF-ON in MF mode | | No | ✓ | ✓ | ✓ | 86 |
| Release Priority | S-AF | Off | ✓ | ✓ | ✓ | 86 |
| | C-AF/C-AF+TR | On | ✓ | ✓ | ✓ | |
| 2. AF | | | | | | |
| AF Illuminator | | On | ✓ | ✓ | ✓ | 98 |
| AF Area Pointer | | On1 | ✓ | ✓ | ✓ | 98 |
| Face & Eye Detection | | Off | ✓ | ✓ | — | 90 |
|  Face & Eye AF Button | = | ⊙ Priority | ✓ | ✓ | ✓ | 91 |
| | AF-ON | ⊙ Priority | ✓ | ✓ | ✓ | |
| Subject Detection | | Off | ✓ | ✓ | — | 92 |
| Eye Detection Frame | | On | ✓ | ✓ | — | 93 |
| 3. AF | | | | | | |
|  | C-AF Sensitivity | ±0 | ✓ | ✓ | ✓ | 89 |
|  C-AF Center Priority | [#] Cross | ✓ | ✓ | ✓ | ✓ | 88 |
| | [■] Mid | ✓ | ✓ | ✓ | ✓ | |
| | [■] Large | ✓ | ✓ | ✓ | ✓ | |
| | [■] C1 | □ (bez ✓) | ✓ | ✓ | ✓ | |
| | [■] C2 | □ (bez ✓) | ✓ | ✓ | ✓ | |
| | [■] C3 | □ (bez ✓) | ✓ | ✓ | ✓ | |
| | [■] C4 | □ (bez ✓) | ✓ | ✓ | ✓ | |
|  AF Limiter | AF Limiter | Off | ✓ | ✓ | ✓ | 94 |
| | Distance for On1 | 5.0 - 999.9m | ✓ | ✓ | ✓ | |
| | Distance for On2 | 10.0 - 999.9m | ✓ | ✓ | ✓ | |
| | Distance for On3 | 50.0 - 999.9m | ✓ | ✓ | ✓ | |
| | Release Priority | On | ✓ | ✓ | ✓ | |
|  | AF Scanner | On | ✓ | ✓ | ✓ | 96 |
|  AF Focus Adjustment | AF Focus Adjustment | Off | ✓ | ✓ | — | 97 |
| | Fine-tuning Value | ±0 | — | — | — | |

| Lapa | Funkcija | Noklusējums | *1 | *2 | *3 | |
|------------------------------------|-----------------------|-------------|----|----|----|-----|
| 4. Movie AF | | | | | | |
| | AF Mode | C-AF | ✓ | ✓ | ✓ | 74 |
| | C-AF Speed | ±0 | ✓ | ✓ | ✓ | 89 |
| | C-AF Sensitivity | ±0 | ✓ | ✓ | ✓ | 89 |
| 5. AF Target Settings & Operations | | | | | | |
| AF Target Mode Settings | All | ✓ | ✓ | ✓ | — | 81 |
| | [·] Single | ✓ | ✓ | ✓ | — | |
| | [#] Cross | ✓ | ✓ | ✓ | — | |
| | [■] Mid | ✓ | ✓ | ✓ | — | |
| | [■■] Large | ✓ | ✓ | ✓ | — | |
| | [■■■] C1 | □ (bez ✓) | ✓ | ✓ | — | |
| | [■■■] C2 | □ (bez ✓) | ✓ | ✓ | — | |
| | [■■■] C3 | □ (bez ✓) | ✓ | ✓ | — | |
| [■■■] C4 | □ (bez ✓) | ✓ | ✓ | — | | |
| Orientation Linked [:::] | AF Target Mode | □ (bez ✓) | ✓ | ✓ | — | 99 |
| | AF Target Point | □ (bez ✓) | ✓ | ✓ | — | |
| [:::] Set Home | AF Target Mode | ✓ (All) | ✓ | ✓ | ✓ | 100 |
| | AF Target Point | ✓ | ✓ | ✓ | ✓ | |
| [:::] Select Screen Settings | dial | [:::] Mode | ✓ | ✓ | ✓ | 101 |
| | button | Pos | ✓ | ✓ | ✓ | |
| [:::] Loop Settings | [:::] Loop Selection | Off | ✓ | ✓ | ✓ | 102 |
| | Via All | No | ✓ | ✓ | ✓ | |
| | AF Targeting Pad | Off | ✓ | ✓ | ✓ | 103 |
| 6. MF | | | | | | |
| MF Assist | Magnify | Off | ✓ | ✓ | — | 104 |
| | Peaking | Off | ✓ | ✓ | — | |
| | Focus Indicator | Off | ✓ | ✓ | — | |
| Peaking Settings | Peaking Color | Red | ✓ | ✓ | — | 105 |
| | Highlight Intensity | Normal | ✓ | ✓ | — | |
| | Image Brightness Adj. | Off | ✓ | ✓ | — | |
| | Preset MF distance | 999.9m | ✓ | ✓ | ✓ | 106 |
| | MF Clutch | Operative | ✓ | ✓ | ✓ | 106 |
| | Focus Ring | ☺ | ✓ | ✓ | — | 106 |
| | Reset Lens | Off | ✓ | ✓ | — | 107 |



















| Lapa | Funkcija | | Noklusējums | *1 | *2 | *3 |  |
|--|---|--|---|----|----|----|---|
| 1. Basic Settings/Image Quality | | | | | | | |
| |  Video Codec | | H.264 | ✓ | ✓ | ✓ | 146 |
| |  60p L-8 | | 4K 60p L-8 | ✓ | ✓ | ✓ | 143 |
| |  Mode | | P | — | ✓ | — | 61 |
| |  Flicker Scan | | Off | — | ✓ | ✓ | 110 |
| |  Digital Tele-converter | | Off | — | ✓ | ✓ | 168 |
| 2. Picture Mode/WB | | | | | | | |
| |  Picture Mode | | Same as  | ✓ | ✓ | ✓ | 147 |
| |  View Assist | | Off | — | ✓ | — | 157 |
| |  WB | | WB Auto | — | ✓ | ✓ | 152 |
| |  All  | A-B | 0 | — | ✓ | — | 155 |
| | | G-M | 0 | — | ✓ | — | |
| |   Keep Warm Color | | On | — | ✓ | ✓ | 156 |
| 3. ISO/Noise Reduction | | | | | | | |
| |  ISO-A | Upper Limit | 12800 | — | ✓ | ✓ | 116 |
| | | Upper/Default | 200 | — | ✓ | ✓ | |
| |  ISO-Auto | | On | — | ✓ | — | 117 |
| |  Noise Filter | | Standard | — | ✓ | ✓ | 118 |
| 4. Image Stabilizer | | | | | | | |
| |  Image Stabilizer | | M-IS1 | — | ✓ | ✓ | 138 |
| |  IS Level | | ±0 | — | ✓ | ✓ | 139 |
| 5. Sound Recording/Connection | | | | | | | |
|  Sound Recording Settings | Recording Volume |  Built-In  | ±0 | — | ✓ | — | 182 |
| | |  MIC  | ±0 | — | ✓ | — | |
| |  Volume Limiter | | On | — | ✓ | — | |
| | Wind Noise Reduction | | Off | — | ✓ | — | |
| | Recording Rate | | 48kHz/16bit | — | ✓ | — | |
| |  Plug-in Power | | Off | — | ✓ | — | |
| Headphone Volume | | | 8 | — | ✓ | — | 183 |
|  Time Code Settings | Time Code Mode | | Drop Frame | — | ✓ | — | 183 |
| | Count Up | | Rec Run | — | ✓ | — | |
| | Starting Time | | — | — | ✓ | — | |
|  HDMI Output | Output Mode | | Monitor | — | ✓ | — | 184 |
| | REC Bit | | Off | — | ✓ | — | |
| | Time Code | | On | — | ✓ | — | |

| Lapa | Funkcija | Noklusējums | *1 | *2 | *3 | |
|--------------------|------------------------|-------------|----|----|----|-----|
| 6. Shooting Assist | | | | | | |
| | Center Marker | Off | — | ✓ | — | 185 |
| | Zebra Pattern Settings | Off | — | ✓ | — | 186 |
| | Level 1 | 80 | — | ✓ | — | |
| | Level 2 | Off | — | ✓ | — | |
| | Red Frame during | On | — | ✓ | — | 187 |

Cilne

| Lapa | Funkcija | Noklusējums | *1 | *2 | *3 | |
|---------------|------------------|-------------------------------------|----|----|----|-----|
| 1. File | | | | | | |
| | | — | — | — | — | 200 |
| | Reset All Images | — | — | — | — | 200 |
| | Copy All | — | — | — | — | 196 |
| | Erase All | — | — | ✓ | — | 196 |
| 2. Operations | | | | | | |
| | Function | <input checked="" type="checkbox"/> | — | ✓ | — | 207 |
| | Dial Function | | — | ✓ | — | 207 |
| | Default Setting | Recently | — | ✓ | — | 207 |
| | Quick Erase | Off | — | ✓ | ✓ | 197 |
| | RAW+JPEG Erase | RAW+JPEG | — | ✓ | — | 197 |
| | RAW+JPEG | JPEG | — | ✓ | — | 198 |
| 3. Displays | | | | | | |
| | | On | — | ✓ | ✓ | 207 |
| | Info Settings | All items: ✓ | — | ✓ | ✓ | 208 |
| | Info Settings | All items: ✓ | — | ✓ | — | 208 |
| | Settings | [25] un [Calendar]: ✓ | — | ✓ | — | 209 |
| | Rating Settings | All items: ✓ | — | ✓ | — | 198 |

| Lapa | Funkcija | Noklusējums | *1 | *2 | *3 | | |
|----------------------------|-------------------|----------------------------|----------------|----|-----|---|-----|
| 1. Operations | | | | | | | |
| Button Settings | ☑ Button Function | | Exposure Comp. | ✓ | ✓ | — | 210 |
| | | | High Res Shot | ✓ | ✓ | — | |
| | | ISO | ISO | ✓ | ✓ | — | |
| | | AF-ON | AF-ON | ✓ | ✓ | — | |
| | | AEL | AEL | ✓ | ✓ | — | |
| | | | View Selection | ✓ | ✓ | — | |
| | | | Off | ✓ | ✓ | — | |
| | | | Off | ✓ | ✓ | — | |
| | | | Off | ✓ | ✓ | — | |
| | | | | ✓ | ✓ | — | |
| | | PBH | Exposure Comp. | ✓ | ✓ | — | |
| | | PBH ISO | ISO | ✓ | ✓ | — | |
| | | PBH AF-ON | AF-ON | ✓ | ✓ | — | |
| | L-Fn | AF Stop | ✓ | ✓ | — | | |
| | ☑ Button Function | | Exposure Comp. | — | ✓ | — | 210 |
| | | | REC | — | ✓ | — | |
| | | ISO | ISO | — | ✓ | — | |
| | | AF-ON | AF-ON | — | ✓ | — | |
| | | AEL | AEL | — | ✓ | — | |
| | | | View Selection | — | ✓ | — | |
| | | Off | — | ✓ | — | | |
| | | Off | — | ✓ | — | | |
| | | Off | — | ✓ | — | | |
| | | Peaking | — | ✓ | — | | |
| PBH | | Exposure Comp. | — | ✓ | — | | |
| PBH ISO | | ISO | — | ✓ | — | | |
| PBH AF-ON | | AF-ON | — | ✓ | — | | |
| L-Fn | AF Stop | — | ✓ | — | | | |
| ☑ Shutter Function | Off | — | ✓ | — | 218 | | |

| Lapa | Funkcija | | Noklusējums | *1 | *2 | *3 |  | |
|---------------|---|------------|-------------|--|----|----|--|-----|
| Dial Settings |  Dial Function | P | 1. svira |  : Exposure Comp.  : Ps | ✓ | ✓ | — | 218 |
| | | | 2. svira |  : ISO  : WB | | | | |
| | | A | 1. svira |  : Exposure Comp.  : Aperture Value | | | | |
| | | | 2. svira |  : ISO  : WB | | | | |
| | | S | 1. svira |  : Exposure Comp.  : Shutter Speed | | | | |
| | | | 2. svira |  : ISO  : WB | | | | |
| | | M/B | 1. svira |  : Aperture Value  : Shutter Speednnn | | | | |
| | | | 2. svira |  : Exposure Comp.  : ISO | | | | |





| Lapa | Funkcija | | Noklusējums | *1 | *2 | *3 | | | | |
|--------------------------|----------------------|-------------------------|---------------|--------------------------------------|--------------------------------------|-----|---|-----|-----|-----|
| | | P | Lever 1 | : Exposure Comp. : Exposure Comp. | — | ✓ | — | 218 | | |
| | | | Lever 2 | : VOL : VOL | | | | | | |
| | | | A | Lever 1 | : Exposure Comp. : Aperture Value | | | | | |
| | | | | Lever 2 | : VOL : VOL | | | | | |
| | | | S | Lever 1 | : Exposure Comp. : Shutter Speed | | | | | |
| | | | | Lever 2 | : VOL : VOL | | | | | |
| | | M | Lever 1 | : Aperture Value : Shutter Speed | | | | | | |
| | | | Lever 2 | : VOL : ISO | | | | | | |
| | | Loop in Menu Tab | | | No | — | ✓ | | — | 240 |
| | | Dial Direction | Exposure | Dial1 | ✓ | ✓ | — | | 220 | |
| | | | Ps | Dial1 | ✓ | ✓ | — | | | |
| | | Multi Selector Settings | Center Button | Off | ✓ | ✓ | — | | 220 | |
| Direction Key | [::] | | ✓ | ✓ | — | | | | | |
| Fn Lever Settings | Fn Lever Function | mode2 | — | ✓ | — | 222 | | | | |
| | Fn Lever Function | mode2 | — | ✓ | — | 222 | | | | |
| | Fn Lever/Power Lever | Fn | — | ✓ | — | 224 | | | | |
| Electronic Zoom Settings | Elec. Zoom Speed | Normal | ✓ | ✓ | — | 224 | | | | |
| | Elec. Zoom Speed | Normal | — | ✓ | — | | | | | |
| Lock | | Off | ✓ | ✓ | — | 225 | | | | |

| Lapa | Funkcija | Noklusējums | *1 | *2 | *3 | |
|----------------------|-----------------------------|-------------|----|----|----|-----|
| 2. Operations | | | | | | |
| | LV Close Up Mode | mode2 | ✓ | ✓ | — | 225 |
| | Lock | Off | ✓ | ✓ | — | 226 |
| | Priority Set | No | — | ✓ | — | 240 |
| Menu Cursor Settings | Page Cursor Position | Reset | — | ✓ | — | 239 |
| | Menu Start Position | Recently | — | ✓ | — | |
| | Shortcut to B Mode Settings | On | ✓ | ✓ | — | |
| Press-and-hold Time | End LV | 0.7sec | ✓ | ✓ | — | 226 |
| | Reset LV Frame | 0.7sec | ✓ | ✓ | — | |
| | Reset | 0.7sec | ✓ | ✓ | — | |
| | Reset | 0.7sec | ✓ | ✓ | — | |
| | Reset | 0.7sec | ✓ | ✓ | — | |
| | Reset | 0.7sec | ✓ | ✓ | — | |
| | Reset | 0.7sec | ✓ | ✓ | — | |
| | Reset | 0.7sec | ✓ | ✓ | — | |
| | Reset | 0.7sec | ✓ | ✓ | — | |
| | Call EVF Auto Switch | 0.7sec | ✓ | ✓ | — | |
| | Reset | 0.7sec | ✓ | ✓ | — | |
| | End | 0.7sec | ✓ | ✓ | — | |
| | Switch Lock | 0.7sec | ✓ | ✓ | — | |
| | End Flicker Scan | 0.7sec | ✓ | ✓ | — | |
| | Call WB BKT Setting | 0.7sec | ✓ | ✓ | — | |
| | Call ART BKT Setting | 0.7sec | ✓ | ✓ | — | |
| | Call Focus BKT Setting | 0.7sec | ✓ | ✓ | — | |
| Call Setting | 0.7sec | ✓ | ✓ | — | | |
| 3. Live View | | | | | | |
| | LV Mode | Standard | ✓ | ✓ | — | 227 |
| | Night Vision | Off | ✓ | ✓ | — | 227 |
| | Frame Rate | Normal | ✓ | ✓ | — | 227 |
| | Art LV Mode | mode1 | ✓ | ✓ | — | 228 |
| | Anti-Flicker LV | Off | ✓ | ✓ | — | 228 |
| | Selfie Assist | On | — | ✓ | — | 229 |

| Lapa | Funkcija | Noklusējums | *1 | *2 | *3 | |
|-------------------------|-----------------------|---|----|----|----|-----|
| 4. Information | | | | | | |
| | EVF Style | Style 2 | — | ✓ | — | 230 |
| | Info Settings | [Image Only], [Information 1] un [Information 2]: ✓ | ✓ | ✓ | — | 232 |
| | Info by half-pressing | On2 | ✓ | ✓ | — | 233 |
| | Info Settings | [Image Only], [Information 1] un [Information 2]: ✓ | ✓ | ✓ | — | 234 |
| | Level Gauge | On | ✓ | ✓ | — | 235 |
| | Info Settings | [Image Only] un [Information 1]: ✓ | — | ✓ | — | 233 |
| 5. Grid/Other Displays | | | | | | |
| Grid Settings | Display Color | Preset 1 | ✓ | ✓ | — | 236 |
| | Displayed Grid | Off | ✓ | ✓ | — | |
| | Color of Preset 1 | R/G/B: 38 α: 75% | ✓ | ✓ | — | |
| | Color of Preset 2 | R: 180 G/B: 0 α: 75% | ✓ | ✓ | — | |
| Grid Settings | Exclusive for | Off | ✓ | ✓ | — | 237 |
| | Display Color | Preset 1 | ✓ | ✓ | — | |
| | Displayed Grid | Off | ✓ | ✓ | — | |
| | Color of Preset 1 | R/G/B: 38 α: 75% | ✓ | ✓ | — | |
| | Color of Preset 2 | R: 180 G/B: 0 α: 75% | ✓ | ✓ | — | |
| Grid Settings | Exclusive for | Off | — | ✓ | — | 236 |
| | Display Color | Preset 1 | — | ✓ | — | |
| | Displayed Grid | Off | — | ✓ | — | |
| | Color of Preset 1 | R/G/B: 38 α: 75% | — | ✓ | — | |
| | Color of Preset 2 | R: 180 G/B: 0 α: 75% | — | ✓ | — | |
| Multi Function Settings | | Visi elementi, izņemot ISO: ✓ | ✓ | ✓ | — | 238 |
| Histogram Settings | Highlight | 255 | ✓ | ✓ | — | 238 |
| | Shadow | 0 | ✓ | ✓ | — | |

Ķ Cilne

| Lapa | Funkcija | Noklusējums | *1 | *2 | *3 | |
|-----------------------------|--------------------------|----------------------------|----------|----|----|-----|
| 1. Card/Folder/File | | | | | | |
| | Card Formatting | — | — | — | — | 243 |
| | Card Slot Settings | Save Settings | Standard | ✓ | ✓ | 244 |
| | | Save Slot | | ✓ | ✓ | |
| | | Slot | | ✓ | ✓ | |
| | Card Slot Settings | | ✓ | ✓ | — | 245 |
| | Assign Save Folder | Do not assign | — | ✓ | — | 246 |
| | File Name | Reset | — | ✓ | — | 246 |
| Edit Filename | sRGB | <u>M</u> <u>D</u> <u>D</u> | — | ✓ | — | 247 |
| | Adobe RGB | <u>M</u> <u>D</u> <u>D</u> | — | ✓ | — | |
| 2. Information Record | | | | | | |
| | Lens Info Settings | Off | — | ✓ | — | 248 |
| | dpi Settings | 350dpi | ✓ | ✓ | — | 249 |
| Copyright Info. | Copyright Info. | Off | ✓ | ✓ | — | 249 |
| | Artist Name | — | — | — | — | |
| | Copyright Name | — | — | — | — | |
| 3. Monitor/Sound/Connection | | | | | | |
| | Touchscreen Settings | On | — | ✓ | — | 251 |
| Monitor Adjust | (Brightness) | ±0 | ✓ | ✓ | — | 251 |
| | (Color temperature) | A0, G0 | ✓ | ✓ | — | |
| EVF Adjust | (Brightness) | Auto | ✓ | ✓ | — | 252 |
| | (Color temperature) | A0, G0 | ✓ | ✓ | — | |
| Eye Sensor Settings | EVF Auto Switch | On | — | ✓ | — | 252 |
| | Behavior when switched | Maintain Screen | — | ✓ | — | |
| | When Monitor is Opened | Inoperative | — | ✓ | — | |
| | | On | ✓ | ✓ | — | 253 |
| HDMI Settings | Output Size | 4K | — | ✓ | — | 253 |
| | Output Frame Rate | 60p Priority | — | — | — | |
| USB Settings | USB Mode | Select | — | ✓ | — | 254 |
| | Power Supply from USB | Yes | — | ✓ | — | |
| 4. Wi-Fi/Bluetooth | | | | | | |
| | Airplane Mode | Off | — | ✓ | — | 262 |
| | Bluetooth | Off | — | ✓ | — | 264 |
| | Wireless Shutter Setting | — | — | — | — | 281 |
| | Wi-Fi Connection | — | — | ✓ | — | 273 |
| | Settings | Power-off Standby | Off | — | ✓ | 265 |
| | | Connection Password | — | — | — | 269 |
| | | Reset Settings | — | — | — | 268 |
| Wi-Fi PC Settings | Wi-Fi MAC Address | — | — | — | — | 278 |
| | Reset Wi-Fi PC Settings | — | — | — | — | |

| Lapa | Funkcija | Noklusējums | *1 | *2 | *3 |  |
|--------------------------------|--|---|-------|----|----|--|
| 5. Battery/Sleep | | | | | | |
| |  Battery Status | — | — | — | — | 255 |
| |  Battery Priority | PBH Battery | — | ✓ | — | 255 |
| |  Display Pattern | min | — | ✓ | — | 255 |
| | Backlit LCD | Hold | ✓ | ✓ | — | 256 |
| | Sleep | 1min | ✓ | ✓ | — | 256 |
| | Auto Power Off | 4h | ✓ | ✓ | — | 256 |
| | Quick Sleep Mode | Quick Sleep Mode | Off | ✓ | ✓ | 257 |
| | | Backlit LCD | 8sec | ✓ | ✓ | |
| | | Sleep | 10sec | ✓ | ✓ | |
| 6. Reset/Clock/Language/Others | | | | | | |
| | Reset/Initialize Settings | Reset Shooting Settings | — | — | — | 259 |
| | | Initialize All Settings | — | — | — | |
| |  Settings |  | — | — | — | 259 |
| | | Time Zone | — | — | — | |
| |  | | — | — | — | 259 |
| | Level Adjust | — | — | ✓ | — | 260 |
| | Pixel Mapping | — | — | — | — | 260 |
| | Firmware Version | — | — | — | — | 260 |
| | Certification | — | — | — | — | 260 |

Atmiņas kartes ietilpība

Atmiņas kartes ietilpība: fotoattēli

Skaitļi ir norādīti atbilstīgi 64 GB SDXC kartei, kas tiek izmantota fotoattēlu ierakstīšanai ar 4:3 malu attiecību.

| Saglabāšanas formāts | Attēla izmērs (Pikseļu sk.) | Kompresijas pakāpe | Faila formāts | Failu lielums (MB) (apt.) | Saglabājamo fotoattēlu skaits |
|----------------------|-----------------------------|----------------------|---------------|---------------------------|-------------------------------|
| 80M F+RAW | (Trijkājis) 10368×7776 | Bezzudumu kompresija | ORF | (Trijkājis) 183,6 | (Trijkājis) 323 |
| | 10368×7776 | 1/4 | JPEG | | |
| | 5184×3888 | Bezzudumu kompresija | ORI | | |
| 60M F+RAW | (Trijkājis) 10368×7776 | Bezzudumu kompresija | ORF | (Trijkājis) 170,4 | (Trijkājis) 350 |
| | (Rokas režīms) 8160×6120 | | | 1/4 | JPEG |
| | 8160×6120 | 1/4 | JPEG | (Rokas režīms) 122,9 | |
| 25M F+RAW | (Trijkājis) 10368×7776 | Bezzudumu kompresija | ORF | (Trijkājis) 159,7 | (Trijkājis) 376 |
| | (Rokas režīms) 8160×6120 | | | 1/4 | JPEG |
| | 5760×4320 | 1/4 | JPEG | (Rokas režīms) 112,2 | |
| 80M S | 10368×7776 | 1/4 | JPEG | 35,2 | 1564 |
| 60M F | 8160×6120 | 1/4 | JPEG | 22 | 2503 |
| 25M F | 5760×4320 | 1/4 | JPEG | 11,2 | 4882 |
| RAW | 5184×3888 | Bezzudumu kompresija | ORF | 22,4 | 2727 |
| L SF | | 1/2,7 | JPEG | 13,4 | 4103 |
| L F | | 1/4 | | 9,2 | 5954 |
| L N | 1/8 | 4,9 | | 11355 | |
| M1 SF | 3200×2400 | 1/2,7 | JPEG | 5,4 | 10172 |
| M1 F | | 1/4 | | 3,8 | 14360 |
| M1 N | | 1/8 | | 2,2 | 24413 |
| M2 SF | 1920×1440 | 1/2,7 | JPEG | 2,3 | 24413 |
| M2 F | | 1/4 | | 1,7 | 32551 |
| M2 N | | 1/8 | | 1,1 | 48827 |
| S1 SF | 1280×960 | 1/2,7 | JPEG | 1,3 | 40689 |
| S1 F | | 1/4 | | 1,1 | 48827 |
| S1 N | | 1/8 | | 0,4 | 122067 |
| S2 SF | 1024×768 | 1/2,7 | JPEG | 1,1 | 54252 |
| S2 F | | 1/4 | | 0,5 | 122067 |
| S2 N | | 1/8 | | 0,3 | 162756 |

- Saglabājamo fotoattēlu skaits var mainīties atkarībā no fotografējamā objekta vai citiem faktoriem, piemēram, no tā, vai ir/nav saglabāta informācija par attēlu rezervēšanu drukāšanai. Dažkārt displejā parādītais saglabājamo attēlu skaits nemainās pat tad, ja uzņemat attēlus vai izdzēšat saglabātos attēlus.
- Faktiskais faila lielums atšķiras atkarībā no fotografējamā objekta.
- Maksimālais displejā redzamo saglabājamo fotoattēlu skaits ir 9999.

Atmiņas kartes ietilpība: filmas

Skaitļi norādīti 64 GB SDXC atmiņas kartei.

Iestatījumi, kas atšķiras no liela ātruma video ierakstīšanas iestatījumiem

| Kadra lielums | Kustības kompensācija | Atskaņošanas kadru ātrums | Ietilpība (apm.) | | | |
|---------------|-----------------------|---------------------------|---|---|---|---|
| | | | [Video Codec]: Iestatīts [H.264] | | [Video Codec]: Iestatīts [H.265] | |
| | | | [Recording Rate]: Iestatīts [48kHz/16bit] | [Recording Rate]: Iestatīts [96kHz/24bit] | [Recording Rate]: Iestatīts [48kHz/16bit] | [Recording Rate]: Iestatīts [96kHz/24bit] |
| C4K | L-GOP | 59,94p | 41 minūtes | 41 minūtes | 54 minūtes | 54 minūtes |
| | | 50,00p | 41 minūtes | 41 minūtes | 54 minūtes | 54 minūtes |
| | | 29,97p | 81 minūtes | 80 minūtes | 108 minūtes | 105 minūtes |
| | | 25,00p | 81 minūtes | 80 minūtes | 108 minūtes | 105 minūtes |
| | | 24,00p | 81 minūtes | 80 minūtes | 108 minūtes | 105 minūtes |
| | | 23,98p | 81 minūtes | 80 minūtes | 108 minūtes | 105 minūtes |
| 4K | L-GOP | 59,94p | 41 minūtes | 41 minūtes | 54 minūtes | 54 minūtes |
| | | 50,00p | 41 minūtes | 41 minūtes | 54 minūtes | 54 minūtes |
| | | 29,97p | 81 minūtes | 80 minūtes | 108 minūtes | 105 minūtes |
| | | 25,00p | 81 minūtes | 80 minūtes | 108 minūtes | 105 minūtes |
| | | 23,98p | 81 minūtes | 80 minūtes | 108 minūtes | 105 minūtes |
| FHD | A-I | 59,94p | — | — | 51 minūtes | 51 minūtes |
| | | 50,00p | — | — | 51 minūtes | 51 minūtes |
| | | 29,97p | 41 minūtes | 41 minūtes | 101 minūtes | 98 minūtes |
| | | 25,00p | 41 minūtes | 41 minūtes | 101 minūtes | 98 minūtes |
| | | 23,98p | 41 minūtes | 41 minūtes | 101 minūtes | 98 minūtes |
| | L-GOP | 59,94p | 160 minūtes | 152 minūtes | 199 minūtes | 187 minūtes |
| | | 50,00p | 160 minūtes | 152 minūtes | 199 minūtes | 187 minūtes |
| | | 29,97p | 312 minūtes | 281 minūtes | 384 minūtes | 338 minūtes |
| | | 25,00p | 312 minūtes | 281 minūtes | 384 minūtes | 338 minūtes |
| 23,98p | 312 minūtes | 281 minūtes | 384 minūtes | 338 minūtes | | |

Liela ātruma video ierakstīšana

| Kadra lielums | Kustības kompensācija | Atskaņošanas kadru ātrums | Sensora kadru ātrums | Ietilpība (apm.) | |
|---------------|-----------------------|---------------------------|--|---------------------------------------|---------------------------------------|
| | | | | [📺 Video Codec]: Iestatīts [H.264] | [📺 Video Codec]: Iestatīts [H.265] |
| FHD | L-GOP | 59,94p | 240 kadri/s / 200 kadri/s / 120 kadri/s / 100 kadri/s | 149 minūtes | 178 minūtes |
| | | 50,00p | | 149 minūtes | 178 minūtes |
| | | 29,97p | | 290 minūtes | 324 minūtes |
| | | 25,00p | | 290 minūtes | 324 minūtes |
| | | 23,98p | | 367 minūtes | 324 minūtes |

- Skaitļi ir norādīti atbilstīgi videomateriālam, kas ierakstīts ar maksimālo kadru ātrumu. Faktiskais bitu ātrums ir atkarīgs no katru ātruma un ierakstītās ainas.
- Liela ātruma video ierakstīšanas laikā iestatījums **[Recording Rate]** neietekmē maksimālo ierakstīšanas laiku.
- Ja tiek izmantota SDXC karte, filmas, kuru ilgums pārsniedz 3 stundas, tiek ierakstītas vairākos failos (atkarībā no uzņemšanas apstākļiem fotokamera var sākt ierakstīšanu jaunā failā, pirms ir sasniegts 3 stundu ierobežojums).
- Izmantojot SD/SDHC karti, filmas, kuru izmērs pārsniedz 4 GB, tiek ierakstītas vairākos failos (atkarībā no uzņemšanas apstākļiem fotokamera var sākt ierakstīšanu jaunā failā, pirms ir sasniegts 4 GB ierobežojums).

Tehniskie dati

■ Fotokamera

| | |
|---|--|
| Izstrādājuma veids | |
| Izstrādājuma veids | Digitālā fotokamera ar standarta maināmu objektīvu sistēmu Micro Four Thirds |
| Objektīvs | M.ZUIKO DIGITAL, Micro Four Thirds sistēmas objektīvs |
| Objektīva stiprinājums | Micro Four Thirds sistēmas stiprinājums |
| Ekvivalents 35 mm filmu fotokameras fokusa attāl. | Aptuveni dubults objektīva fokusa attāl. |
| Attēla uztveršanas ierīce | |
| Izstrādājuma veids | 4/3" Live MOS sensors |
| Kopējais pikseļu skaits | Apm. 22,93 miljoni pikseļu |
| Efektīvo pikseļu skaits | Apm. 20,37 miljoni pikseļu |
| Displeja izmēri | 17,4 mm (H) × 13,0 mm (V) |
| Attēla samērs | 1,33 (4:3) |
| Skatu meklētājs | |
| Veids | Elektroniskais skatu meklētājs ar acu sensoru |
| Pikseļu skaits | Aptuveni 5,76 miljoni punktu |
| Palielinājums | 100% |
| Acu punkts | Apm. 21 mm (-1 m ⁻¹) |
| Live View | |
| Sensori | Izmanto Live MOS sensoru |
| Palielinājums | 100% |
| Displejs | |
| Izstrādājuma veids | 3,0" TFT krāsu šķidro kristālu displejs, ar maināmu leņķi, skārienekrāns |
| Kopējais pikseļu skaits | Aptuveni 1,62 miljoni punktu (malu attiecība 3:2) |
| Aizvars | |
| Izstrādājuma veids | Datorizēts centrālās plaknes aizvars |
| Aizvara ātrums | 1/8000 - 60 s., fotografēšana režīmā bulb, fotografēšana, izmantojot laiku |
| Zibspuldzes sinhronizācijas ātrums | Līdz 1/250 sek. |
| Autofokuss | |
| Izstrādājuma veids | Ātrdarbīga attēlu formētāja AF |
| Fokusa punkti | 1053 punkti |
| Fokusa punkta izvēle | Automātiska, izvēles |
| Ekspozīcijas kontrole | |
| Ekspozimetrijas sistēma | TTL ekspozimetrijas sistēma (attēlveidotāja ekspozimetrija) Digitālā ESP ekspozimetrija/vidējā centrētā svērtā ekspozimetrija/ punktveida ekspozimetrija |
| Ekspozimetrijas diapazons | No -2 līdz 20 EV (f/2.8 objektīvs, līdzvērtīgs ISO 100) |
| Fotografēšanas režīmi | P : AE programma (ar programmas pārlēgšanu); A : AE apertūras prioritāte; S : AE aizvara prioritāte; M : manuāli; B : Bulb (bulb, laiks, kombinēti); C1/C2/C3/C4 : pielāgotie režīmi; ☒ filma |
| ISO jutība | L80; L100; 200–25600 šādās pakāpēs: 1/3 vai 1 EV |
| Ekspozīcijas kompensācija | ±5,0 EV (1/3, 1/2, 1 EV solis) |

| | |
|--|--|
| Baltā balanss | |
| Režīma iestatījums | Automātisks/lepriekš iestatīts baltā balanss (7 iestatījumi)/Pielāgots baltā balanss/Ātrais baltā balanss (fotokamera ļauj saglabāt ne vairāk kā 4 iestatījumus) |
| Ierakstīšana | |
| Atmiņa | SD, SDHC un SDXC Saderība ar UHS-II |
| Ierakstīšanas sistēma | Digitālā ierakstīšana, JPEG (DCF2.0), RAW dati |
| Piemērojamie standarti | Exif 2.31, Digital Print Order Format (DPOF) |
| Skapa ar fotoattēliem | Formāts Wave |
| Videofilma | MOV (H.264/MPEG-4 AVC, H.265/HEVC) |
| Audio | Stereo lineārais PCM, 16 biti; iztveršanas frekvence 48 kHz (viļņa formāts) Stereo lineārais PCM, 24 biti; iztveršanas frekvence 96 kHz (viļņa formāts) |
| Apskate | |
| Apskates formāts | Viena kadra apskate/Apskate tuvplānā/Sīktēlu apskate/Kalendāra rādījums |
| Kadru pāreja | |
| Kadru pārejas režīms | Viena kadra; sērijveida; antišoka; klusais; Pro uzņemšana; taimeris |
| Sērijveida fotografēšana | Līdz 10 fps (📷) Līdz 20 fps (📷/ProCap) Līdz 50 fps (📷/ProCap SH2) Līdz 120 fps (📷/ProCap SH1) |
| Taimeris | Darbības laiks: 12 s/2 s/Pielāgots |
| Enerģijas taupīšanas funkcija | Pārslēgšanās enerģ. ekon. režīmā: 1 min; Izslēgšanās: 4 stundas (Šo funkciju var pielāgot.) |
| Zibspuldze | |
| Zibspuldzes vadības režīms | TTL-AUTO (TTL priekšsuzbīzsnījumu režīms)/MANUĀLS |
| X-sinhr. | 1/250 s vai lēnāks |
| Bezvadu LAN | |
| Saderīgs standarts | IEEE 802.11a/b/g/n/ac* |
| Bluetooth® | |
| Saderīgs standarts | Bluetooth versija 4.2 BLE |
| Ārēja pieslēgvietā | |
| USB (C tips); HDMI mikro savienotājs (D tips); ārējā zibspuldze; tālvadības kabelis (minilgza ar ø2,5 mm diametru); mikrofona ligzda (stereo minilgza ar ø3,5 mm diametru); austiņu ligzda (stereo minilgza ar ø3,5 mm diametru) | |
| Enerģijas avots | |
| Akumulators | Litija jonu akumulators ×1 |
| Izmēri/svars | |
| Izmēri | Aptuveni 134,8 mm (P) × 91,6 mm (A) × 72,7 mm (Dz) (neskaitot izvirzījumus) |
| Svars | Aptuveni 599 g (1,3 lb.) (ar akumulatoru un atmiņas karti) |
| Darbības vide | |
| Temperatūra | No -10 °C līdz 40 °C (lietojot)/no -20 °C līdz 60 °C (uzglabājot) |
| Mitrums | 30%–90% (darbībā)/10%–90% (uzglabājot) |
| Ūdensizturība | Veids: IEC standarta publikācija 60529 IPX3 (ir spēkā, ja fotokamera tiek lietota kopā ar mūsu IPX3 vai augstākas ūdensizturības objektīvu) |

* Ņemiet vērā, ka fotokameras ir izstrādātas saskaņā ar standartiem dažādās valstīs.

■ Zibspuldze

| | |
|-------------------------|---|
| MODEĻA NR. | FL-LM3 |
| Rokasgrāmatas numurs | 9,1 (ISO100•m) 12.7 (ISO200•m) |
| Apgaismošanas leņķis | Nosedz 12 mm objektīva attēla leņķi (atbilst 24 mm 35 mm formātā) |
| Izmēri | Aptuveni 43,6 mm (P) × 49,4 mm (A) × 39 mm (Dz) |
| Svars | Aptuveni 51 g |
| Aizsardzība no šakstiem | Veids atbilst IEC standarta publikācijai 60529 IPX1 |

■ Litija jonu akumulators

| | |
|---------------------------------|---|
| MODEĻA NR. | BLX-1 |
| Veids | Atkārtoti uzlādējams litija jonu akumulators |
| Nominālais spriegums | DC 7,2 V |
| Nominālā jauda | 2280 mAh |
| Uzlādes un izlādes reižu skaits | Apt. 500 reizes (atkarībā no lietošanas apstākļiem) |
| Vides temperatūra | 0 °C–40 °C (uzlādei) |
| Izmēri | Aptuveni 40 mm (P) × 22 mm (A) × 55 mm (Dz) |
| Svars | Aptuveni 86 g |

■ USB maiņstrāvas adapteris

| | |
|--------------------------|---|
| MODEĻA NR. | F-7AC-1/F-7AC-2 |
| Nominālā pievadāmā jauda | 100–240 V maiņstrāva (50/60Hz) |
| Nominālā jauda | DC 5V, 3 A DC 9V, 3 A |
| Vides temperatūra | 0 °C–40 °C (lietošanas laikā)/ –20 °C–60 °C (uzglabāšanas laikā) |

- ŠĪ IZSTRĀDĀJUMA IZSKATS UN TEHNISKIE DATI VAR TIKT MAINĪTI BEZ IEPRIEKŠĒJA BRĪDINĀJUMA VAI JEBKĀDĀM RAŽOTĀJA SAISTĪBĀM.
- Apmeklējiet mūsu tīmekļa vietni, lai uzzinātu jaunākos tehniskos datus.

Termini HDMI un HDMI augstas izšķirtspējas multivides saskarne, kā arī HDMI logotips ir HDMI Licensing Administrator, Inc. preču zīmes vai reģistrētas preču zīmes Amerikas Savienotajās Valstīs un citās valstīs.

HDMITM
HIGH-DEFINITION MULTIMEDIA INTERFACE

DROŠĪBAS NORĀDĪJUMI



UZMANĪBU!

IESPĒJAMS ELEKTRISKĀS
STRĀVAS TRIECIENS.
NEATVERIET!



UZMANĪBU! LAI MAZINĀTU ELEKTRISKĀS STRĀVAS TRIECIENA RISKU, NENOŅĒMIET VĀCIŅU (VAI AIZMUGURĒJO DAĻU). IEKŠPUSĒ NEATRODAS DAĻAS, KURU APKOPI VARĒTU VEIKT LIETOTĀJS. APKOPI UZTICIET KVALIFICĒTIEM APKOPES CENTRA DARBINIEKIEM.



Trijstūrī ievietotas izsaukuma zīmes simbols ir brīdinājums par svarīgiem ekspluatācijas un apkopes norādījumiem, kas atrodami kopā ar izstrādājumu piegādātajā dokumentācijā.



BRĪDINĀJUMS

Ja izstrādājumu lieto, neņemot vērā zem šī simbola norādīto informāciju, rezultāts var būt smagas traumas vai nāve.



UZMANĪBU!

Ja izstrādājumu lieto, neņemot vērā zem šī simbola norādīto informāciju, rezultāts var būt smagas traumas.



PAZIŅOJUMS

Ja izstrādājumu lieto, neņemot vērā zem šī simbola norādīto informāciju, rezultāts var būt aprīkojuma bojājumi.

BRĪDINĀJUMS!

LAI NEPIELAUTU AIZDEĢŠANOS VAI ELEKTRISKĀS STRĀVAS TRIECIENU, NEKAD NEIŽJAUCIET ŠO IZSTRĀDĀJUMU, NEĻAUJIET TAM NONĀKT SASKARĒ AR ŪDENI UN NELIETOJIET TO ĻOTI MITRĀ VIDĒ.

Vispārīgi piesardzības pasākumi

Izlasiet visus norādījumus — pirms šī izstrādājuma lietošanas izlasiet visus lietošanas norādījumus. Saglabājiet visas rokasgrāmatas un dokumentāciju turpmākām uziņām.

Strāvas avots — pievienojiet šo izstrādājumu tikai tādām elektriskās strāvas avotam, kāds norādīts uz izstrādājuma marķējuma.

Svešķermeņi — lai nepieļautu savainojumus, nekad neievietojiet izstrādājumā metāla priekšmetus.

Tīrīšana — pirms tīrīšanas vienmēr atvienojiet šo izstrādājumu no sienas kontaktligzdas. Tīrīšanai izmantojiet tikai mitru drāniņu. Šī izstrādājuma tīrīšanai nekad neizmantojiet nekādus šķidrums vai aerosola veida tīrīšanas līdzekļus un organiskos šķīdinātājus.

Karstums — nekad nelietojiet vai neglabājiet šo izstrādājumu siltuma avota tuvumā, piemēram, pie radiatoriem, sildītāja, plīts vai jebkādam citām siltumu izstarojošām ierīcēm, tostarp stereo pastiprinātāju tuvumā.

Zibens — ja USB maīnstrāvas adaptera izmantošanas laikā sākas pērkona negaiss, nekavējoties atvienojiet adapteri no sienas kontaktligzdas.

Aprīkojums — savas drošības labad un lai nesabojātu šo izstrādājumu, lietojiet tikai Olympus ieteiktos piederumus.

Novietojums — lai nesabojātu šo izstrādājumu, uzstādiet to tikai uz stabila trijkāja, statīva vai balstaņķa.

BRĪDINĀJUMS

- Nelietojiet fotokameru viegli uzliesmojošu vai sprāgstozu gāzu tuvumā.
- Izmantojot skatu meklētāju, regulāri atpūtiniet acis.
 - Neievērojot šo piesardzības norādījumu, rezultātā var nogurt acis, rasties slihta dūša vai būt sajūtas līdzīgas kā ar jūras slimību. Nepieciešamais atpūtas laiks un atpūtas biežums katram cilvēkam var būt atšķirīgs, katram individuāli ir jāseko savai pašsajūtai. Sajūtot nogurumu vai sliktu dūšu, ir jāizvairās no skatu meklētāja izmantošanas un, ja nepieciešams, jāgriežas pie ārsta.
- Neizmantojiet zibspuldzi un gaismas diodes (tostarp AF apgaismojumu), fotografējot cilvēkus (zīdaiņus, mazus bērnus u.c.) nelielā attālumā.
 - Fotokamerai ir jāatrodas vismaz 1 m attālumā no fotografējamā objekta sejas. Cilvēks, kuru no ļoti neliela attāluma fotografē, izmantojot zibspuldzi, var apžilbt un uz brīdi zaudēt redzi.
- Neskatieties caur fotokameru uz sauli vai citu spilgtu gaismas avotu.
- Rūpējieties par to, lai fotokamerai nevarētu piekļūt mazi bērni, zīdaiņi.
 - Vienmēr lietojiet un glabājiet fotokameru tā, lai tai nevarētu piekļūt mazi bērni un zīdaiņi. Citādi var rasties šādas bīstamas situācijas, kuru rezultātā var būt nopietni savainojumi:
 - Bērns vai zīdaiņis var sapīties fotokameras siksnīņā un sākt smakt.
 - Nejauša akumulatoru, karšu vai citu mazu detaļu norīšana.
 - Bērns var nejauši iespīdināt zibspuldzi acīs sev vai citam bērnam.
 - Bērnu vai zīdaiņu var nejauši savainot fotokameras kustīgās daļas.
- Ja USB maiņstrāvas adapteris vai lādētājs ļoti sakarst vai konstatējat neparastu smaku, troksni vai pamanāt dūmus, nekavējoties atvienojiet kontaktspraudni no sienas kontaktligzdas un pārtrauciet lietot adapteri. Pēc tam sazinieties ar pilnvaroto izplatītāju vai klientu apkalpošanas centru.
- Nekavējoties pārtrauciet lietot fotokameru, ja pamanāt neparastu smaku, dūmus vai ir dzirdami neparasti trokšņi.
 - Nekādā gadījumā neizņemiet akumulatoru ar kailām rokām, jo tas var būt sakarsis un jūs varat apdedzināt rokas.
 - Nekādā gadījumā nelietojiet fotokameru, turot to mitrās rokās. Pretējā gadījumā tas var izraisīt pārkaršanu, sprādzienu, aizdegšanos, elektrotraumu vai nepareizu darbību.
- Neatstājiet fotokameru ļoti karstās vietās.
 - Ja fotokamera tiek atstāta ļoti karstā vietā, var tikt bojātas tās daļas un dažos gadījumos fotokamera var pat aizdegties. Nelietojiet lādētāju vai USB maiņstrāvas adapteri, ja tas ir pārklāts ar kādu materiālu (piemēram, palagu). Lādētājs vai maiņstrāvas adapteris var pārkarst un izraisīt aizdegšanos.
- Rīkojieties ar fotokameru uzmanīgi, lai nepieļautu vieglus apdegumus.
 - Ja fotokameras konstrukcijā ir izmantotas metāla detaļas, to pārmērīga sakaršana var izraisīt vieglus apdegumus. Ņemiet vērā:
 - Ilgstošas lietošanas laikā fotokamera sakarst. Ja turēsit sakarsušo fotokameru rokās, varat gūt vieglus apdegumus.
 - Vietās, kur ir ļoti zema temperatūra, fotokameras korpusa temperatūra var būt zemāka par apkārtējās vides temperatūru. Ja iespējams, darbojoties ar fotokameru vietās, kur ir zema temperatūra, lietojiet cimdus.
- Lai aizsargātu šī izstrādājuma augstas precizitātes tehnoloģijas sastāvdaļas, nekad neglabājiet un nelietojiet fotokameru šādās vietās:
 - Vietās, kurās ir augsta temperatūra un/vai relatīvais mitrums vai kurās ir straujas temperatūras un relatīvā mitruma svārstības. Piemēram, tiešos saules staros, pludmalē, noslēgtās un saulē novietotās automašīnās vai tuvu citiem siltuma avotiem (krāsnis, radiatoru u.c.) vai mitrinātājiem.
 - Smilšainās vai putekļainās vietās.
 - Viegli uzliesmojošu priekšmetu vai sprāgstvielu tuvumā.
 - Slapjās vietās, piemēram, vannas istabā vai ārā lietus laikā.
 - Vietās, kuras ir pakļautas spēcīgām vibrācijām.
- Šajā fotokamerā tiek lietots mūsu uzņēmuma norādītais litijs jonu akumulators. Šis akumulators ir jāuzlādē, izmantojot norādīto USB maiņstrāvas adapteri vai lādētāju. Neizmantojiet cita veida USB maiņstrāvas adapterus un lādētājus.
- Nekad nekarsējiet un nesildiet akumulatoru mikroviļņu krāsnī, uz sildriņķiem, augstspiediena traukos u.c.
- Nenovietojiet fotokameru blakus elektromagnētiskām ierīcēm vai uz tām. Tas var izraisīt pārkaršanu, aizdegšanos vai sprādzienu.
- Nepieskarieties kontaktiem ar metāla priekšmetiem.

- Nenēsājiet un neglabājiet akumulatoru vietās, kur tas var saskarties ar metāla priekšmetiem, piemēram, rotaslietām, nozīmītēm, sprādzēm, atslēgām, u.c. Īssavienojums var izraisīt pārkaršanu, sprādzienu vai aizdegšanos, kā arī apdegumus un citas traumas.
- Lai akumulators neiztecētu un netiktu bojāti tā kontakti, rūpīgi ievērojiet visus norādījumus par akumulatora lietošanu. Nekad nemēģiniet akumulatoru izjaukt vai citā veidā pārveidot, piemēram, lodēt.
- Ja akumulatora šķidrums iekļūst acīs, nekavējoties izskalojiet tās ar tīru, aukstu un tekošu ūdeni un tūlīt vērsieties pēc medicīniskās palīdzības.
- Ja nevarat izņemt no fotokameras akumulatoru, sazinieties ar pilnvaroto izplatītāju vai klientu apkalpošanas centru. Nemēģiniet izņemt akumulatoru ar spēku. Akumulatora ārējie bojājumi (skrāpējumi utt.) var izraisīt aizdegšanos vai sprādzienu.
- Vienmēr glabājiet akumulatoru tā, lai tam nevarētu piekļūt mazi bērni un mājdzīvnieki. Ja bērns nejauši norij akumulatoru, nekavējoties vērsieties pie ārsta pēc palīdzības.
- Lai nepieļautu akumulatora iztecēšanu, pārkaršanu, aizdegšanos vai eksplodēšanu, lietojiet tikai tādu akumulatoru, kas paredzēts izmantošanai ar šo izstrādājumu.
- Ja uzlādējams akumulators norādītajā laikā nav uzlādējies, pārtrauciet tā lādēšanu un nelietojiet to.
- Neizmantojiet akumulatorus ar saskrāpētu vai sabojātu korpusu un neskrāpējiet akumulatoru.
- Nekad nepaļaujiet akumulatoru spēcīgiem triecieniem vai nepārtrauktai vibrācijai, to noņemot vai iedarbojoties ar spēku. Tas var izraisīt sprādzienu, pārkaršanu vai aizdegšanos.
- Ja akumulators tek, ir neparasta smaka, tas maina krāsu, ir deformējies vai lietošanas laikā ir novērojamas citas novirzes no normas, pārtrauciet fotokameras lietošanu un nekavējoties atvirziet no uguns avota.
- Ja akumulatora šķidrums nokļūst uz apģērba vai ādas, nekavējoties novelciet apģērbu un noskalojiet bojāto vietu ar tīru un aukstu tekošu ūdeni. Ja šķidrums dedzina ādu, nekavējoties vērsieties pēc medicīniskās palīdzības.
- Nedrīkst lietja jonu akumulatorus lietot vidē ar zemu apkārtējo temperatūru. Pretējā gadījumā akumulators var uzkarst, aizdegties vai sprāgt.
- Litija jonu akumulatoru paredzēts lietošanai tikai digitālajā fotokamerā. Neizmantojiet akumulatoru citās ierīcēs.

- Neļaujiet bērniem vai mājdzīvniekiem piekļūt akumulatoriem vai tos pārvietot (nepieļaujiet bīstamas darbības, piemēram, laizīšanu, likšanu mutē vai košļāšanu).

Izmantojiet tikai paredzēto uzlādējamo akumulatoru, akumulatora lādētāju un USB maiņstrāvas adapteri

Mēs iesakām ar šo fotokameru izmantot tikai tai paredzēto oriģinālo uzlādējamo akumulatoru, akumulatoru lādētāju un USB maiņstrāvas adapteri, ko norādījis mūsu uzņēmums. Izmantojot citu ražotāju uzlādējamo akumulatoru, akumulatora lādētāju un/vai USB maiņstrāvas adapteri, var izraisīt ugunsgrēku vai gūt traumas šķidruma noplūdes, sakaršanas, uzliesmošanas vai akumulatora bojājumu dēļ. Mūsu uzņēmums neuzņemas nekādu atbildību par negadījumiem vai bojājumiem, kas varētu rasties, izmantojot tādu akumulatoru, akumulatora lādētāju un/vai USB maiņstrāvas adapteri, kas nav oriģinālie paredzētie piederumi.

UZMAŅĪBU!

- **Fotografēšanas laikā neaizsedziet zibspuldzi ar roku.**
- Komplektācijā iekļauto USB maiņstrāvas adapteri F-7AC drīkst lietot tikai kopā ar šo fotokameru. Citu fotokameru akumulatoru uzlāde, izmantojot šo USB maiņstrāvas adapteri, nav paredzēta.
- Nepievienojiet komplektācijā iekļauto USB maiņstrāvas adapteri F-7AC citām iekārtām.
- Nekad neglabājiet akumulatorus vietās, kur tie varētu atrasties tiešos saules staros vai kur varētu būt pārmērīgi augsta temperatūra, piemēram, sakarsušā automašīnā, siltuma avotu tuvumā.
- Rūpējieties par to, lai akumulators vienmēr būtu sauss.
- Ilgstošas lietošanas laikā akumulators var sakarst. Lai nepieļautu vieglus apdegumus, neizņemiet to tūlīt pēc fotokameras lietošanas.
- Šai fotokamerai nepieciešami mūsu litija jonu akumulatori. Izmantojiet tai paredzēto oriģinālo akumulatoru. Bateriju nomainot pret neatbilstošu bateriju, tā var uzsprāgt.
- Nododiet akumulatoru atreizējai pārstrādei, lai palīdzētu saglabāt mūsu dabas resursus. Izmetot izlietotus akumulatorus, vienmēr nosedziet to kontaktus un ievērojiet vietējos likumus un noteikumus.

PAZIŅOJUMS

- Nelietojiet un neglabāiet fotokameru putekļainās vai mitrās vietās.
- Lietojiet tikai SD/SDHC/SDXC tipu atmiņas kartes. Nekad nelietojiet cita veida atmiņas kartes.

Ja nējausi ievietojat fotokamerā cita veida karti, sazinieties ar pilnvarotu izplatītāju vai klientu apkalpošanas centru. Nemēģiniet izņemt karti ar spēku.

- Regulāri veiciet svarīgu datu dublēšanu uz datoru vai citu atmiņas ierīci, lai nepieļautu netišus datu zudumus.
- Mūsu uzņēmums neuzņemas nekādu atbildību par jebkāda veida datu zudumiem saistībā ar šo ierīci.
- Fotokameras pārnēsāšanas laikā raugieties, lai fotokameras siksnīna kaut kur neaizķertos. Tā var viegli aizķerties aiz dažādiem nenostiprinātiem priekšmetiem un izraisīt nopietnus bojājumus.
- Pirms fotokameras transportēšanas noņemiet trijkāji un visus citu uzņēmumu piederumus.
- Nekādā gadījumā nemetiet fotokameru zemē un nepakļaujiet to spēcīgiem triecieniem un vibrācijām.
- Uzstādot vai noņemot fotokameru no trijkāja, grieziet nevis fotokameru, bet trijkāja skrūvi.
- Nepieskarieties elektriskajiem kontaktiem uz fotokameras.
- Neatstājiet fotokameru tā, ka tā ir vērsta tieši pret sauli. Tas var sabojāt objektīvu vai aizslēga aizlaidņus, izraisīt krāsu nepareizu atainošanu, māņattēlu veidošanos attēla uztveršanas ierīcē vai pat izraisīt aizdegšanos.
- Nepakļaujiet skatu meklētāju spēcīga gaismas avota vai tiešu saules staru iedarbībai. Karstums var sabojāt skatu meklētāju.
- Nebīdiat un nevelciat objektīvu ar spēku.
- Pirms akumulatora nomaņas vai vāciņu atvēršanas un aizvēršanas, noteikti noslaukiet visus ūdens pilienus un visu mitrumu.
- Ja fotokameru ir paredzēts ilgstoši glabāt bez lietošanas, izņemiet no tās akumulatoru. Uzglabājiet to vēsā un sausā vietā, lai fotokamerā nekondensētos ūdens un neveidotos pelējums. Pēc uzglabāšanas pārbaudiet fotokameras darbību. Ieslēdziet to un nospiediet slēdzi, lai pārliecinātos, ka viss darbojas normāli.
- Fotokamera var nedarboties pareizi, ja tā tiek lietota vietā, kas pakļauta magnētisko/elektromagnētisko lauku, radio viļņu vai augsta sprieguma iedarbībai, piemēram, televizora, mikroviļņu krāsns, video spēles, skaļruņu, liela monitora, televīzijas/radio torņa vai pārraides torņa tuvumā. Šādos gadījumos, pirms turpiniet darbu ar fotokameru, izslēdziet to un no jauna ieslēdziet.

- Vienmēr ņemiet vērā visus fotokameras lietošanas rokasgrāmatā norādītos ierobežojumus attiecībā uz darba vidi.
- Ievietojiet akumulatoru uzmanīgi, kā norādīts lietošanas norādījumos.
- Pirms akumulatora ievietošanas vienmēr rūpīgi pārbaudiet, vai no tā nesūcas šķidrums, nav izmainīta tā krāsa, korpuss vai vērojamas citas novirzes.
- Pirms novietojat fotokameru ilgstoši glabāšanai, vienmēr izņemiet no tās akumulatoru.
- Ja akumulatoru ilgu laika periodu nelietosit, uzglabājiet to vēsā vietā.
- Lietojot spraudņa tipa USB maiņstrāvas adapteri: pievienojiet spraudņa tipa USB maiņstrāvas adapteri F-7AC pareizi, vertikālā stāvoklī to pievienojot sienas kontaktligzdai.
- Tā kā maiņstrāvas adaptera galveno spraudni izmanto, lai atvienotu maiņstrāvas adapteri no elektrotīkla, pievienojiet to viegli pieejamai maiņstrāvas kontaktligzdai.
- Enerģijas patēriņš ir atkarīgs no tā, kādas fotokameras funkcijas tiek lietotas.
- Enerģija nepārtraukti tiek patērēta tālāk norādītajos apstākļos, un akumulators ātri izlādējas.
 - Atkārtoti tiek lietota tālummaņa.
 - Fotografēšanas režīmā slēdža poga tiek atkārtoti nospiesta līdz pusei, aktivizējot autofokusu.
 - Displejā ilgstoši tiek rādīts attēls.
- Lietojot tukšu akumulatoru, fotokamera var pēkšņi izslēgties, neparādot displejā brīdinājumu par akumulatora zemu uzlādes līmeni.
- Ja akumulatora kontakti kļuvuši slapji vai taukaini, var rasties fotokameras kontaktu darbības traucējumi. Pirms lietošanas rūpīgi noslaukiet akumulatoru ar sausu drāniņu.
- Pirmo reizi lietojot akumulatoru vai lietojot to pēc ilga neizmantošanas perioda, vienmēr uzlādējiet to.
- Lietojot fotokameru ar akumulatoru zemā temperatūrā, mēģiniet turēt fotokameru un rezerves akumulatoru pēc iespējas siltākā vietā. Akumulatoru, kas šķietami izlādējies zemā temperatūrā, var turpināt lietot pēc tam, kad tas ir sasīlis līdz istabas temperatūrai.
- Pirms došanās garā ceļojumā, it īpaši uz ārvalstīm, iegādājieties papildu akumulatoru. Ceļojuma laikā var būt grūti iegādāties ieteicamo akumulatoru.

Bezvadu LAN/Bluetooth® funkciju lietošana

- **Izslēdziet fotokameru slimnīcās un citās vietās, kur tiek lietots medicīnas aprīkojums.**
Fotokameras radītie radioviļņi var neatgriezeniski ietekmēt medicīnas aprīkojumu, izraisot nepareizu darbību, kā dēļ var notikt negadījums. Medicīnas aprīkojuma tuvumā noteikti atspējojiet bezvadu LAN/Bluetooth® funkcijas (262. lpp.).
- **Izslēdziet fotokameru, atrodoties lidmašīnā.**
Bezvadu ierīču lietošana lidmašīnā var traucēt lidmašīnas drošu darbību. Atrodoties lidmašīnā, noteikti atspējojiet bezvadu LAN/Bluetooth® funkcijas (262. lpp.).
- **Neizmantojiet šo izstrādājumu vietās, kur tas var traucēt tuvumā esošu radaru sistēmu darbību.**

Displejs

- Nespiediet displeju pārāk spēcīgi. Citādi attēls var izplūst, un tas var izraisīt apskates režīma darbības traucējumus vai sabojāt displeju.
- Displeja augšpusē/apakšpusē var tikt parādīta gaiša svītra, tomēr tas nav defekts.
- Ja, skatoties uz kādu objektu fotokameras displejā, fotokamera tiek turēta slīpi, šī objekta malas var izskatīties nedaudz robainas. Tas nav defekts, šī parādība ir mazāk izteikta apskates režīmā.
- Vietās, kur ir zema temperatūra, var pāiet ilgs laiks, līdz displejs ieslēdzas, un krāsas tajā uz brīdi var nebūt precīzas.
Lietojot fotokameru īpaši aukstās vietās, to ieteicams uz laiku novietot siltākā vietā. Zemā temperatūrā displeja attēla kvalitāte var pazemināties, bet tā atjaunosies normālā temperatūrā.
- Šis ir augstas kvalitātes displejs, taču tajā var būt iestrēdzis vai nekustīgs pikselis. Šie pikseli neietekmē saglabājamo attēlu. Konstruktīvas īpatnību dēļ atkarībā no skata leņķa var rasties krāsu vai spilgtuma nevienmērība, taču tās pamatā ir displeja struktūra. Tas neliecina par nepareizu darbību.

Oficiālie un citi paziņojumi

- Mūsu uzņēmums neuzņemas nekādas saistības un garantijas ne par kādiem zaudējumiem vai ieguvumiem, kas var rasties šī izstrādājuma likumīgas lietošanas rezultātā, vai trešo personu prasībām, kuru pamatā ir šī izstrādājuma neatbilstoša lietošana.
- Mūsu uzņēmums neuzņemas nekādas saistības vai garantijas ne par kādiem zaudējumiem vai ieguvumiem, kuri var rasties šī izstrādājuma likumīgas lietošanas rezultātā un kurus ir izraisījuši attēlu informācijas izdzesšana.

Garantijas saistību atruna

- Mūsu uzņēmums neuzņemas nekādas saistības un garantijas, ne tiešas, ne netiešas, par jebkādu šo rakstisko materiālu un programmatūras saturu un nekādā gadījumā neuzņemas nekādu atbildību par jebkādam netiešām garantijām par piemērotību pārdošanai vai atbilstību jebkādiem īpašiem mērķiem vai par jebkādiem izrietošiem, nejausīgiem vai netiešiem zaudējumiem (tostarp, bet neaprobežojoties ar uzņēmuma peļņas zaudējumiem, zaudējumiem no uzņēmējdarbības pārtraukumiem un uzņēmējdarbības informācijas zuduma), kas radušies no šo rakstisko materiālu, programmatūras un iekārtu izmantošanas vai nespējas tos izmantot. Dažās valstīs nav paredzēta atbildības ierobežošana par izrietošiem vai nejausīgiem zaudējumiem vai netiešām garantijām, kas nozīmē, ka iepriekš minētie ierobežojumi uz jums var neattiekties.
- Mūsu uzņēmums patur visas tiesības uz šo rokaspriekšgrāmatu.

Brīdinājums

Nesankcionēti fotografējot vai lietojot materiālus, kas aizsargāti ar autortiesībām, jūs varat pārkāpt spēkā esošos autortiesību likumus. Mūsu uzņēmums neuzņemas nekādu atbildību par nesankcionētu fotografēšanu vai citām darbībām, ar kurām tiek pārkāptas autortiesību īpašnieku tiesības.

Paziņojums par autortiesībām

Visas tiesības aizsargātas. Neviena šo rakstisko materiālu daļa vai programmatūra nedrīkst tikt pavairota vai izmantota jebkādā elektroniskā vai mehāniskā veidā, ieskaitot fotokopēšanu un ierakstīšanu, vai lietojot jebkāda veida informācijas uzglabāšanas un piekļūšanas sistēmas, iepriekš nesāņemot rakstisku mūsu uzņēmuma atļauju. Olympus neuzņemas nekādu atbildību par šajos rakstiskajos materiālos vai programmatūrā ietvertu informāciju vai par zaudējumiem, kas radušies, lietojot šādu informāciju. Mūsu uzņēmums patur tiesības izmainīt šīs publikācijas vai programmatūras funkcijas un saturu, par to iepriekš neinformējot.

Preču zīmes

- Microsoft un Windows ir reģistrētas Microsoft Corporation preču zīmes.
- SDXC logotips ir SD-3C, LLC preču zīme.
- Apical logotips ir uzņēmuma Apical Limited reģistrēta preču zīme.
- Micro Four Thirds, Four Thirds un Micro Four Thirds, kā arī Four Thirds logotipi ir OM Digital Solutions korporācijas preču zīmes vai reģistrētas preču zīmes Japānā, Amerikas Savienotajās Valstīs, Eiropas Savienības valstīs un citās valstīs.
- Wi-Fi ir Wi-Fi Alliance reģistrēta preču zīme.
- **Bluetooth**® vārdiskā zīme un logotipi ir Bluetooth SIG, Inc. reģistrētās preču zīmes, un OM Digital Solutions Corporation izmanto šādas zīmes saskaņā ar licences noteikumiem.
- Fotokameras failu sistēmas standarti, uz kuriem šajā lietošanas rokasgrāmatā ir dota atsauce, ir „Design Rule for Camera File System/DCF” standarti, ko noteikusi Japānas Elektronikas un informācijas tehnoloģiju rūpniecības asociācija (JEITA).
- QR kods ir uzņēmuma Denso Wave Inc preču zīme.
- Visu pārējo uzņēmumu un izstrādājumu nosaukumi ir reģistrētas preču zīmes un/vai to attiecīgo īpašnieku preču zīmes.



Šīs fotokameras programmatūrā var būt ietverta trešo pušu programmatūra. Uz jebkuru trešās puses programmatūru attiecas tie noteikumi un nosacījumi, kurus ir izsniedzis šīs programmatūras īpašnieks vai licences devējs un saskaņā ar kuru šī programmatūra tiek jums nodrošināta.

Šie nosacījumi un citi trešās puses programmatūras paziņojumi (ja tādi ir) var būt atrodami programmatūras paziņojuma PDF failā, kas tiek glabāts vietnē

<https://support.jp.omsystem.com/en/support/img/msg/digicamera/download/notice/notice.html>

THIS PRODUCT IS LICENSED UNDER THE AVC PATENT PORTFOLIO LICENSE FOR THE PERSONAL AND NONCOMMERCIAL USE OF A CONSUMER TO (i) ENCODE VIDEO IN COMPLIANCE WITH THE AVC STANDARD (“AVC VIDEO”) AND/OR (ii) DECODE AVC VIDEO THAT WAS ENCODED BY A CONSUMER ENGAGED IN A PERSONAL AND NON-COMMERCIAL ACTIVITY AND/OR WAS OBTAINED FROM A VIDEO PROVIDER LICENSED TO PROVIDE AVC VIDEO. NO LICENSE IS GRANTED OR SHALL BE IMPLIED FOR ANY OTHER USE. ADDITIONAL INFORMATION MAY BE OBTAINED FROM MPEG LA, L.L.C. SEE [HTTP://WWW.MPEGLA.COM](http://www.mpegla.com)

Ar programmaparatūras atjauninājumu tiek papildinātas/izmainītas tālāk norādītās funkcijas.

Ar programmaparatūras versiju 1.6 ieviešie papildinājumi/izmaiņas



| | |
|--|-----|
| Viedtālruņa savienojuma drošības iestatījumi | 344 |
| Noklusējuma iestatījumi | 345 |

Ar programmaparatūras versiju 1.7 ieviešie papildinājumi/izmaiņas



| | |
|--|-----|
| Saderīgas atmiņas kartes filmu ierakstīšanai | 345 |
| Izvēlnes lietošana ar taustiņu (Menu operation by) | 345 |
| Noklusējuma iestatījumi | 345 |

Ar programmaparatūras versiju 1.6 ieviešie papildinājumi/izmaiņas

Viedtālruņa savienojuma drošības iestatīšana

(Connection Security)

Ja savienojuma ar viedtālruni veidošanai izmantojat Wi-Fi, iestatiet drošības iestatījumus.

| | |
|---------|--|
| Izvēlne | MENU → ŷ → 4. Wi-Fi/Bluetooth → Settings → Connection Security |
|---------|--|

- ① Ja iestatījums ir [WPA2/WPA3], viedtālrunis, iespējams, nevarēs izveidot savienojumu, izmantojot Wi-Fi. Šādā gadījumā iestatiet opciju [WPA2].
- ① Mainot iestatījumus, tiks mainīta gan Wi-Fi savienojuma parole, gan **Bluetooth®** savienojuma piekļuves kods.
- ① Pēc paroles nomaiņai no jauna izpildiet kameru un viedtālruņa savienošanas pāri procedūru. „Fotokameras un viedtālruņa savienošana pāri (Wi-Fi savienojums)” (263. lpp.)
- ① Izpildot procedūru [Reset Settings] (268. lpp.), tiks inicializēts modulis (Connection Security).

Noklusējuma iestatījumi

*1: Var pievienot [Assign].

*2: Noklusējumu var atjaunot, vienumam [Reset/Initialize Settings] izvēloties iespēju [Reset/Initialize Settings].

*3: Noklusējumu var atjaunot, vienumam [Reset/Initialize Settings] izvēloties iespēju [Reset Shooting Settings].

Ķ Cilne

| Lapa | Funkcija | Noklusējums | *1 | *2 | *3 |
|--------------------|----------|---------------------|-----------|----|----|
| 4. Wi-Fi/Bluetooth | | | | | |
| | Settings | Connection Security | WPA2/WPA3 | — | — |







Ar programmaparatūras versiju 1.7 ieviestie papildinājumi/izmaiņas

Saderīgas atmiņas kartes filmu ierakstīšanai

Filmas uzņemšanas apstākļiem ir pievienota liela ātruma video ierakstīšana; ieteicams izmantot UHS-II vai UHS-I karti ar UHS 3. ātruma klasi vai labāku.

Izvēlnes lietošana ar taustiņu (Menu operation by)

Varat iespējot iestatījumu, lai izvēlnes lietošanai izmantotu taustiņu , nevis **MENU** taustiņu. Izmantojiet šo funkciju, ja vēlaties izmantot labo roku, lai fotografēšanas laikā izmantotu **MENU** taustiņu.

| | |
|---------|---|
| Izvēlne | MENU →  → 1. Operations → Button Settings → Menu operation by  |
| Yes |  taustiņš darbojas kā MENU taustiņš fotografēšanas gaidstāvē un izvēlnes ekrānos, un kā  taustiņš atskaņošanas ekrānā. |
| No |  taustiņš darbojas tikai kā  taustiņš. |

Noklusējuma iestatījumi

*1: Var pievienot [Assign].

*2: Noklusējumu var atjaunot, vienumam [Reset/Initialize Settings] izvēloties iespēju [Reset/Initialize Settings].

*3: Noklusējumu var atjaunot, vienumam [Reset/Initialize Settings] izvēloties iespēju [Reset Shooting Settings].

⚙ Cilne

| Lapa | Funkcija | Noklusējums | *1 | *2 | *3 |
|---------------|-----------------|---|----|----|----|
| 1. Operations | | | | | |
| | Button Settings | Menu operation by  | No | — | ✓ |

Simboli

| | |
|------------|-----|
| ■)) | 253 |
| ☞ | 255 |
| ☞ | 218 |
| ☞ | 89 |
| ☞ | 61 |
| ☞ | 184 |
| ☞ | 62 |
| ▶ | 207 |
| ▶ | 208 |
| ▶ | 207 |
| ⚡ | 126 |
| ⚡ | 156 |
| ⚡ | 126 |
| AE | 112 |
| ☞ | 209 |
| ☞ | 140 |
| ☞ | 145 |
| ☞ | 84 |
| ☞ | 97 |
| ☞ | 94 |
| ☞ | 85 |
| ☞ | 81 |
| ☞ | 96 |
| ☞ | 151 |
| ☞ | 88 |
| ☞ | 117 |
| ☞ | 227 |
| ☞ | 227 |
| ☞ | 114 |
| ☞ | 259 |
| ⌚ | 259 |
| ☞ | 207 |
| ☞ | 234 |
| ☞ | 237 |
| ☞ | 235 |
| WB AUTO | 155 |
| WB AUTO | |
| Fotoattēls | 156 |

| | |
|------------|-----|
| Videofilma | 156 |
| ☞+☞ | 126 |
| ☞ | 225 |
| ☞ | 226 |
| = | 140 |
| ☞ | 269 |
| AF-ON | 86 |
| ☞ | 240 |
| ☞ | 255 |
| ☞ | 255 |
| ☞ | 195 |
| ▶ | 207 |
| ⚡ | 300 |
| ☞ | 80 |
| ☞ | 99 |
| ☞ | 245 |
| [::] | 101 |
| ☞ | 100 |
| [::] | 102 |
| ☞ | 286 |

A

| | |
|------------------------------|-----|
| A (apertūras prioritātes AE) | 47 |
| Acu sensora iestatījumi | 252 |
| Acu aizsargs | 303 |
| Acu atpazīšanas rāmis | 92 |
| AdobeRGB | 157 |
| AE fiksēšana | 111 |
| AEL, līdz pusei nospiežot = | 113 |
| AF gaisma | 98 |
| AF izsekošana (C-AF+TR) | 75 |
| AF mērķa bultt. | 103 |
| AF mērķa punkts | 78 |
| AF mērķa režīms | 79 |
| AF-ON taustiņš | 85 |
| AF režīms | |
| Fotoattēls | 74 |
| Videofilma | 74 |
| AF zonas norāde | 98 |
| Aizsardzība | 195 |
| Aizsargāt izvēli | 199 |

| | |
|--|----------|
| Aizvara prioritātes AE | 49 |
| Akumulatora uzlāde..... | 23, 24 |
| Akumulatora uzlādes līmenis..... | 31 |
| Akumulatora uzlādes līmeņa displejs | 255 |
| Aparātprogrammatūras versija | 260 |
| Apertūras prioritātes AE..... | 47 |
| Aplicinājums | 260 |
| Apskate | |
| Fotoattēls | 190 |
| Videofilma | 191 |
| Apskates tālumaizmaiņa (Q) | 192 |
| Atbrīvošanas prioritāte..... | 86 |
| Atiestatīt/Iniciēt iestatījumus | 259 |
| Atiestatīt visus attēlus..... | 200 |
| Atrašanās vietas dati | 261 |
| Atrašanās vietas informācija..... | 268 |
| Atsauciet no pielāg. režīma | 60 |
| Atskaņošanas kadru ātrums | 143, 144 |
| Attālā fotografēšana | |
| Tālvadības aizvars | 267 |
| Tiešskate..... | 267 |
| Attēla aplūkošana | 44 |
| Attēla izmērs..... | 142, 332 |
| Attēla kvalitāte | |
| Fotoattēls | 142 |
| Videofilma | 143 |
| Attēla malu attiec. | 146 |
| Attēla režīms | |
| Fotoattēls | 147 |
| Videofilma | 147 |
| Attēlu stabil. | |
| Fotoattēls | 138 |
| Videofilma | 138 |
| Att. pārklāšana..... | 205 |
| Augstas izšķirt. uzņ. (Augstas izšķirtspējas fotografēšana)..... | 158 |
| Automātiskā izsl. | 256 |
| Autortiesību inform. | 249 |

Ā

| | |
|-----------------------------|-----|
| Ātrā dzēš. | 197 |
| Ātrais gaidīšanas rež. | 257 |

B

| | |
|---|-----|
| B (Ilga ekspoz.)..... | 53 |
| Baltā balanss | 152 |
| Barošanas akumulatora ietvars | 297 |
| Bezvadu tālvadības zibspuldze (⚡ RC režīms) | 300 |
| Bezvadu zibspuldžu tālvadība (⚡ RC režīms) | 126 |
| Bluetooth | 264 |
| Bluetooth®..... | 262 |
| Bulb | 53 |
| BULB/LAIKA/KOMP iestat. | 175 |



C

| | |
|-----------------------------|-----|
| C-AF+TR (AF izsekoš.) | 75 |
| C-AF (ilgstošs AF) | 74 |
| C-AF jutība | |
| Fotoattēls | 89 |
| Videofilma | 89 |
| Centra atzīme | 185 |

D

| | |
|---|-----|
| Datu glabāšana | 288 |
| Daudzfunkciju iestatījumi..... | 238 |
| Daudzfunkciju selektora iestatījumi | 220 |
| Digit. telepārveidot. | |
| Fotoattēls | 168 |
| Videofilma | 168 |
| Dioptriju regulēšana..... | 38 |
| DPOF..... | 200 |
| Drukus uzdevums..... | 200 |

E

| | |
|---|---------|
| Eksponom.  laikā | 112 |
| Eksponom.  laikā..... | 114 |
| Eksponometrija | 111 |
| Ekspozīcijas kompensācija..... | 108 |
| Ekspozīcijas nobīde..... | 109 |
| Elektr. tālum..... | 214 |
| Elektr. tālum. iestatījumi..... | 224 |
| Energ. ekon. | 31, 256 |
| ESM regulēšana | 252 |
| ESM stils..... | 230 |
| EV pakāpe | 109 |

| | |
|---|----------|
| Ē | |
| Ēnu kompens. | 146 |
| F | |
| Faila formāts. | 142, 332 |
| Faila lielums. | 332 |
| Faila nosauk. | 246 |
| Filmas ekspozīcijas režīms. | 62 |
| Filmas izšķirtspēja | 143, 144 |
| Filmas kadru izgriešana | 206 |
| Filmu apskate | 191 |
| Filmu ierakstīšana | 61, 63 |
| Fn svira | |
| Fotoattēls | 221 |
| Videofilma | 221 |
| Fokusa aplis | 106 |
| Fokusa apļa fiksēšana | 215 |
| Fokusējumu apvienoj. | 162 |
| Fotografēšana ar zibspuldzi | 120 |
| Fotografēšana filmēšanas laikā | 206 |
| Fotografēšanas izvēlne | 316 |
| Fotografēšanas režīmi | 41 |
| G | |
| Gaišākā sapludināšana (B: tiešās komb. att.fotografēšana) | 56 |
| H | |
| HDMI | 290 |
| HDMI iestatījumi | 253 |
| HDR (High Dynamic Range (Augsts dinamiskais diapazons)) | 164 |
| Histogrammas iestat. | 238 |
| Histogrammas rādījums | 39 |
| I | |
| IESTATĪŠANAS funkcija | 295 |
| Izvēlētās iestat. | 105 |
| Ilgā ekspoz. (B: Bulb/Laiks) | 53 |
| Ilgstošs AF | 74 |
| Info, līdz pusei nospiežot \equiv | 233 |
| Informācijas rādījums | |
| Apskate | 188 |
| Inform. iestatījumi | |

| | |
|--------------------------------|--------------|
| Fotoattēls | 232 |
| Videofilma | 232 |
| ISO-A Augstākā robeža/Nokl. | |
| Fotoattēls | 116 |
| Videofilma | 116 |
| ISO Autom. | |
| Fotoattēls | 117 |
| Videofilma | 117 |
| ISO-autom. iestat. | |
| Fotoattēls | 115 |
| ISO jutība | 115 |
| ISO pakāpe | 116 |
| Izdzēst | 196 |
| Izdzēst visu | 196 |
| Izgaismots LCD | 256 |
| Izsl. gaidstāves režīmā | 265 |
| Izvēlētā vērtība | 199 |
| Izvēlēts Dzēst | 199 |
| Izvēlēts kopliet. uzd. | 199 |
| Izvēlne | 65, 243, 313 |
| Izvēlnes kursora iestatījumi | 239 |
| K | |
| Kabeļa aizsargs | 20 |
| Kabeļskava | 20 |
| Kadru lielums | 333 |
| Kadru skaits | 227 |
| Videofilma | 333 |
| Kalendāra apskate | 191 |
| Kalendāra rādījums | 193 |
| Karšu pieslēgvietas iest. | |
| Fotoattēls | 244 |
| Videofilma | 244 |
| Karte | 25 |
| Kartes formatējums | 243 |
| Klusie vadības elementi | 64 |
| Kluss [♥] iestatījumi | 134 |
| Komb. attēlu. uzņ. iestatījumi | 56 |
| Kompresijas pakāpe | 142, 332 |
| Kopēšana | |
| Kopēšana | 195 |
| Kopēt visu | 196 |
| Kopēt izvēli | 199 |
| Kopliet. uzdevums | 197 |

| | |
|----------------------------|---------------|
| Krāsu apg..... | 157 |
| Kustības kompensācija..... | 143, 144, 333 |

L

| | |
|---|---------|
| Labot nos..... | 247 |
| Lādētājs..... | 296 |
| Laiks..... | 53 |
| Lens I.S. Priority (Objektīva I.S. prioritāte)..... | 141 |
| Lidojuma režīms..... | 262 |
| Līdzsvarota zibspuldzes eksponometrija..... | 127 |
| Liela ātruma filma..... | 144 |
| Lietotāja reģistrācija..... | 2 |
| Līmeņa regulēšana..... | 260 |
| Līmeņrāža parādīšana..... | 40 |
| Līm. parād..... | 213 |
| LV super vadības panelis..... | 71, 313 |
| LV tuvplāna režīms..... | 225 |

M

| | |
|---------------------------------|----------|
| M (manuāla ekspoz.)..... | 51 |
| Maināmie objektīvi..... | 293 |
| Mana izvēlne..... | 241 |
| Pārvaldīt..... | 242 |
| Pievienot..... | 241 |
| Manuāla ekspozīcija..... | 51 |
| Manuālais fokuss (MF)..... | 74 |
| MF (AF/MF pārslēgs)..... | 212 |
| MF atbalsts..... | 104 |
| MF (Manuālais fokuss)..... | 74 |
| MF pārslēgs..... | 106, 294 |
| Mirgoņas skenēšana | |
| Fotoattēls..... | 110 |
| Videofilma..... | 110 |
| Monitora regulēšana..... | 251 |
| Multi funkcija..... | 217 |

N

| | |
|----------------------------|-----|
| Nosp. un turēš. laiks..... | 226 |
|----------------------------|-----|

O

| | |
|----------------------------|-----|
| Obj. atiest..... | 107 |
| Objektīva inf. iestat..... | 248 |

P

| | |
|--|----------|
| P (programmas AE)..... | 45 |
| Pagriezti..... | 195 |
| Paketēšana (BKT) | |
| AE paketēšana..... | 176 |
| ART paketēšana..... | 179 |
| FL paketēšana..... | 177 |
| Fokus. paketēšana..... | 180 |
| ISO paketēšana..... | 178 |
| WB paketēšana..... | 177 |
| Palīdz. fotogr. no rokas..... | 141 |
| Pašbildes palīgs..... | 229 |
| Piederumi..... | 303 |
| Pielāgotais režīms (C1/C2/C3/C4)..... | 58 |
| Piešķiriet pielāg. režīmam..... | 58 |
| Piešķiriet saglab. mapi..... | 246, 248 |
| Pikseļu kart..... | 260, 307 |
| Pogu funkcijas | |
| Fotoattēls..... | 210 |
| Videofilma..... | 210 |
| Prettriecienu funkcijas [♦] | |
| Iestatījumi..... | 133 |
| Priekšiestatīts MF (PreMF)..... | 75 |
| Priekšiest. MF attāl..... | 106 |
| Prioritātes iestat..... | 240 |
| Pro Capture fotografēšana..... | 135 |
| Programmas AE..... | 45 |
| Programmas maiņa (Ps)..... | 46 |
| Ps (Programmas maiņa)..... | 46 |
| punktu/collā iestatīj..... | 249 |

R

| | |
|--|----------|
| Rādītāja skats..... | 193 |
| RAW+JPEG  | 198 |
| RAW+JPEG dzēšana..... | 196, 197 |
| RAW attēls..... | 142 |
| RC režīms..... | 300 |
| Redīgēt | |
| JPEG..... | 203 |
| RAW..... | 202 |
| Režģa iestatījumi | |
| Fotoattēls..... | 236 |
| Videofilma..... | 236 |
| Rež. Māksla tiešskate..... | 228 |

| | |
|----------------------|-----|
| Ripas funkcija | |
| Fotoattēls | 218 |
| Videofilma | 218 |
| Ripas virziens | 220 |

S

| | |
|---|----------|
| S (aizvara prioritātes AE) | 49 |
| Saderīgas zibspuldzes | 120 |
| S-AF (viena kadra AF) | 74 |
| Saglabāt iestatījumus | 248 |
| Sagl. pieslēgv. | 248 |
| Sarkanais rāmis  REC laikā | 187 |
| Savienojums | |
| Dators | 269, 285 |
| Viedtālrunis | 262 |
| Sejas prioritāte | 215 |
| Sejas un acu atpazīšana | 90 |
| Sekojošais AF (C-AF) | 74 |
| Sensora kadru skaits | 332 |
| Sērijveida fotografēšana | 128 |
| Sērijveida fotografēšanas iestatījumi | 130 |
| Sīktēlu apskate | 191 |
| Skaņas atskaņošana | 201 |
| Skaņas ierakstīšana | 201 |
| Skaņas ierakstīšanas iestatījumi | 182 |
| Skārienekrāna iestat. | 251 |
| Skārienekrāns | |
| Apskate | 193 |
| Fotografēšana | 43 |
| Skata palīgs  View Assist) | 157 |
| sRGB | 157 |
| Subjekta noteikšana | 92 |
| Super punktveida AF | 82 |
| Super vadības panelis | 71 |

T

| | |
|---|-------------|
| Taimera iestatījumi | 132 |
| Taimeris | 128 |
| Tālummaiņas rāmis | 208 |
| Tālummaiņas rāmja AF/ tālummaiņas AF | 82 |
| Tālvadība | 281 |
| Taustiņš INFO | 39, 67, 189 |
| Testa att | 212 |
| Tiešais Bulb režīms | 53 |

| | |
|------------------------------|-----|
| Tiešais Laika režīms | 53 |
| Tiešā ND uzņemšana | 160 |
| Tiešā poga | 68 |
| Tieš. sk. bez ģirboņas | 228 |
| Trapeces kompens. | 172 |
| Trokšņu samazināšana | 119 |

U

| | |
|-----------------------------------|--------|
| USB iestatījumi | 254 |
| USB strāvas padeve | 289 |
| Uzlāde, izmantojot USB vadu | 23, 24 |
| Uzņemš. ar intervālu | 169 |
| Uzņemš. bez ģirboņas | 137 |

V

| | |
|--|---------|
| Vairākk. eksponēšana | 165 |
| Valoda | 34, 259 |
| Vērtība | 198 |
| Vērtību iestatījumi | 199 |
| Viena kadra AF (S-AF) | 74 |
| Viena pieskāriena baltā balanss | 154 |
| Visi  | |
| Fotoattēls | 155 |
| Videofilma | 155 |

W

| | |
|--------------------------------|-----|
| Wi-Fi datora iestatījumi | 278 |
| Wi-Fi savienojums | 273 |
| Dators | 269 |
| Viedtālrunis | 263 |

Z

| | |
|--|----------|
| Zebbras raksta iestatījumi | 186 |
| Zema ISO apstrāde | 118 |
| Zibspuldze | 120, 299 |
| Zibspuldzes ekspoz. kompens. | 125 |
| Zibspuldzes režīma iestatījumi | 125 |
| Zivsacs korekcija | 173 |
| Zvaigžņoto debesu AF ( AF) | 76 |
| Zvaigžņoto debesu AF iestatījumi | 87 |
| ZVANA funkcija | 295 |

izdošanas datums 02.2022.



<https://www.om-digitalsolutions.com/>