



กล้องดิจิทัล

OM SYSTEM OM-1

คู่มือแนะนำการใช้งาน

Ver.1.7

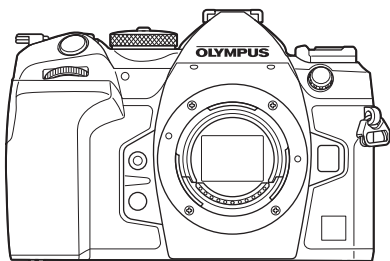

สารบัญ

1. การเตรียมกล้อง
2. ถ่ายภาพ
3. การใช้เมนูต่างๆ
4. การตั้งค่าถ่ายภาพ
5. รูปภาพ
6. การปรับตั้งกล้อง
7. การตั้งค่ากล้อง
8. การเชื่อมต่อกล้องเข้ากับอุปกรณ์ภายนอก
9. ข้อควรระวัง
10. ข้อมูล
11. ข้อควรระวังเพื่อความปลอดภัย
12. การเพิ่มเติม/การแก้ไขจาก
การอัปเดตเฟิร์มแวร์

Model No. : IM027

- ขอขอบคุณที่ซื้อกล้องดิจิทัลของเรา โปรดอ่านคำแนะนำเหล่านี้ โดยละเอียด เพื่อให้สามารถเพลิดเพลินไปกับประสิทธิภาพการทำงานที่ดีที่สุดและเพื่ออายุการใช้งานที่ยาวนานยิ่งขึ้น
- โปรดอ่านและทำความเข้าใจเนื้อหาใน "11. ข้อควรระวังเพื่อความปลอดภัย" ก่อนการใช้งานผลิตภัณฑ์นี้ เก็บคู่มือการใช้งานนี้ไว้สำหรับใช้อ้างอิงในอนาคต
- เราขอแนะนำให้ท่านทดลองถ่ายภาพเพื่อให้คุ้นเคยกับกล้องก่อนที่จะถ่ายภาพสำคัญ
- ภาพประกอบสำหรับหน้าจอและกล้องที่ปรากฏในคู่มือนี้ จัดทำขึ้นในระหว่างขั้นตอนการพัฒนาผลิตภัณฑ์และอาจแตกต่างจากผลิตภัณฑ์จริง
- หากมีการเพิ่มเติมและ/หรือปรับเปลี่ยนฟังก์ชันเนื่องจากมีการอัปเดตเฟิร์มแวร์สำหรับกล้อง เนื้อหาจะแตกต่างกัน คุณสามารถดูข้อมูลล่าสุดได้ที่เว็บไซต์ของเรา

ก่อนที่คุณจะเริ่มต้นใช้งาน

อ่านและปฏิบัติตามข้อควรระวังเพื่อความปลอดภัย

เพื่อเป็นการป้องกันการใช้งานที่ไม่ถูกต้องซึ่งจะส่งผลให้เกิดไฟไหม้หรือความเสียหายอื่นๆ ต่อทรัพย์สินหรือเป็นอันตรายต่อตัวคุณเองและผู้อื่นได้ กรุณาอ่าน "11. ข้อควรระวังเพื่อความปลอดภัย" (หน้า 327) โดยละเอียดก่อนที่คุณจะใช้งานกล้องถ่ายรูป

ขณะที่คุณใช้งานกล้องถ่ายรูปอยู่นั้น กรุณาศึกษาคู่มือการใช้งานเพื่อให้แน่ใจได้ถึงการใช้งานที่ถูกต้องและปลอดภัย ตรวจสอบให้แน่ใจว่า คุณได้เก็บคู่มือการใช้งานไว้ในที่ที่ปลอดภัยเมื่ออ่านเสร็จแล้ว

บริษัทของเราไม่จำเป็นต้องรับผิดชอบแต่อย่างใดในกรณีของการละเมิดกฎข้อบังคับท้องถิ่นซึ่งเกิดจากการใช้งานผลิตภัณฑ์นั้นนอกประเทศหรือภูมิภาคที่ทำการซื้อ

ระบบ LAN ไร้สาย และ Bluetooth®

กล้องถ่ายรูปนี้มีระบบ LAN ไร้สายและ Bluetooth® อยู่ในตัวกล้อง การใช้คุณลักษณะต่างๆ ดังกล่าวนอกประเทศหรือภูมิภาคของคุณอาจก่อให้เกิดการละเมิดกฎข้อบังคับท้องถิ่นในเรื่องของสัญญาณไร้สายได้ กรุณาตรวจสอบให้แน่ใจว่า คุณได้ตรวจสอบในเรื่องดังกล่าวกับหน่วยงานท้องถิ่นก่อนที่จะใช้งานกล้องถ่ายรูป บริษัทไม่จำเป็นต้องรับผิดชอบแต่อย่างใดในกรณีที่ผู้ใช้งานไม่ปฏิบัติตามกฎข้อบังคับท้องถิ่น

ปิดการใช้งานระบบ LAN ไร้สายและ Bluetooth® ในบริเวณที่ห้ามใช้ระบบดังกล่าว  "การปิดการใช้งานการสื่อสารไร้สายของกล้อง (โหมดเครื่องบิน)" (หน้า 255)

■ การลงทะเบียนผู้ใช้

เยี่ยมชมเว็บไซต์ของเราเพื่อศึกษาข้อมูลเกี่ยวกับการลงทะเบียนผลิตภัณฑ์ของคุณ

■ การติดตั้งซอฟต์แวร์/แอปในเครื่องพีซี

OM Workspace

แอปพลิเคชันคอมพิวเตอร์นี้ใช้สำหรับดาวน์โหลดและดูภาพถ่ายและภาพเคลื่อนไหวที่บันทึกผ่านกล้อง นอกจากนี้ยังสามารถใช้เพื่ออัปเดตเฟิร์มแวร์กล้อง คุณสามารถดาวน์โหลดซอฟต์แวร์ได้จากเว็บไซต์ของเรา ควรเตรียมหมายเลขเรียลของกล้องให้พร้อมเมื่อจะทำการดาวน์โหลดซอฟต์แวร์

OM Image Share

คุณสามารถโหลดรูปภาพในกล้องที่ทำเครื่องหมายไว้เพื่อแชร์ (หน้า 191) ไปที่สมาร์ตโฟนได้ และคุณยังสามารถควบคุมกล้องจากระยะไกลและถ่ายภาพจากสมาร์ตโฟนได้ด้วย โปรดเยี่ยมชมเว็บไซต์ของเราเพื่อศึกษาข้อมูลเกี่ยวกับแอปพลิเคชัน

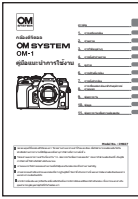

คู่มือแนะนำการใช้งาน (ไฟล์ PDF นี้)

แนวทางการใช้งานกล้องถ่ายรูปและพีเจอาร์ต่างๆ ของกล้องถ่ายรูป คุณ
สามารถดาวน์โหลดคู่มือการใช้งานได้จากเว็บไซต์ของเรา หรือสามารถใช้
"OM Image Share" ได้โดยตรงจากแอปของสมาร์ทโฟน

เกี่ยวกับคู่มือฉบับนี้

วิธีค้นหาสิ่งที่คุณต้องการทราบ

คุณสามารถใช้วิธีการต่อไปนี้เพื่อค้นหาสิ่งที่คุณต้องการทราบในคู่มือฉบับนี้ได้

วิธีการค้นหา	ตำแหน่งที่ถูกต้อง	
ค้นหาตามสิ่งที่คุณต้องการจะทำ	▶ สารบัญ	หน้า 6
ค้นหาตามชื่อปุ่มและชิ้นส่วนของกล้อง	▶ ชื่อชิ้นส่วน	หน้า 15
ค้นหาตามเมนูและค่าที่แสดงบนจอภาพ	▶ การตั้งค่าเริ่มต้น	หน้า 305
ค้นหาตามค่า	▶ ดัชนี	หน้า 334

วิธีอ่านคู่มือฉบับนี้

■ โหมดถ่ายภาพที่มีฟังก์ชันให้ใช้งาน

ในคำอธิบายฟังก์ชันถ่ายภาพแต่ละฟังก์ชัน โหมดถ่ายภาพที่สามารถใช้ฟังก์ชันนี้ได้จะแสดงไว้ก่อนหน้าคำอธิบาย โหมดถ่ายภาพที่สามารถใช้ฟังก์ชันนี้ได้จะแสดงเป็นสีเทา โหมดถ่ายภาพที่ไม่สามารถใช้งานฟังก์ชันนี้ได้จะแสดงเป็นสีเทา

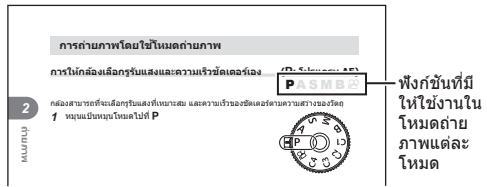





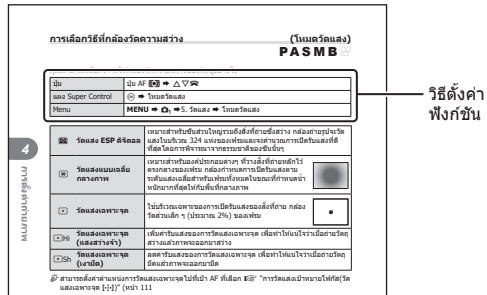

■ วิธีตั้งค่าฟังก์ชัน

ขั้นตอนการตั้งค่าแต่ละฟังก์ชันจะมีอธิบายไว้ก่อนคำอธิบายฟังก์ชัน คุณสามารถดูรายละเอียดได้ที่ "วิธีใช้งานเมนู" (หน้า 61) และ "วิธีเปลี่ยนการตั้งค่าการถ่ายภาพ (การกดปุ่มโดยตรง/แผง Super Control)" (หน้า 64)



■ เครื่องหมายในคู่มือฉบับนี้

สัญลักษณ์ต่อไปนี้จะนำมาใช้ตลอดทั้งคู่มือนี้

△ ▽ ◀ ▶	เครื่องหมายที่กำหนดปุ่มต่างๆ (ตามลำดับปุ่มลูกศรขึ้น ลง ซ้าย และขวา) เพื่อกดบนแป้นลูกศร
	แสดงถึงการทำงานของแป้นหมุนด้านหน้า
	แสดงถึงการทำงานของแป้นหมุนด้านหลัง
	แสดงถึงการวางนิ้วมือลงบนแป้นเลือกคำสั่งเบา ๆ แล้วหมุนไปตามทิศทางที่ต้องการ
	แสดงถึงการกดปุ่มตรงกลางของแป้นเลือกคำสั่งได้มากเท่าที่คุณต้องการจะกดปุ่ม
	ข้อควรระวังและข้อจำกัด
	เคล็ดลับและข้อมูลที่เป็นประโยชน์อื่นๆ สำหรับการใช้งานกล้องถ่ายรูป
	การอ้างอิงถึงหน้าอื่นๆ ในคู่มือฉบับนี้

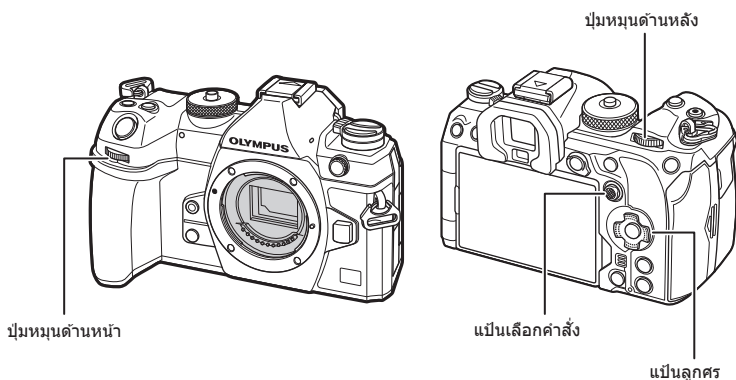

■ เกี่ยวกับภาพแสดงหน้าจอบนคู่มือฉบับนี้

ตามค่าตั้งต้น จอแสดงผลของกล้องจะแสดงแผงควบคุม Super Control (หน้า 67) อย่างไรก็ตาม ภาพแสดงหน้าจอบนคู่มือฉบับนี้จะแสดงเป็นหน้าจอบนแบบ Live View ดู "การสลับการแสดงผลแบบต่างๆ" (หน้า 35) เพื่อศึกษาวิธีแสดงหน้าจอบนจอแสดงผล

ก่อนที่คุณจะเริ่มต้นใช้งาน	2	2. ถ่ายภาพ	32
คู่มือผลิตภัณฑ์	3	■ ข้อมูลที่แสดงในขณะที่ถ่ายภาพ.....	32
เกี่ยวกับคู่มือฉบับนี้	4	■ การสลับการแสดงผลแบบต่างๆ ...	35
วิธีค้นหาสิ่งที่คุณต้องการทราบ	4	การสลับหน้าจอแสดงข้อมูล	36
วิธีอ่านคู่มือฉบับนี้	4	■ การถ่ายภาพนิ่ง.....	37
ชื่อชิ้นส่วน	15	ประเภทของโหมดถ่ายภาพ	37
1. การเตรียมกล้อง	17	การถ่ายภาพด้วยการใช้งานทัชสกรีน .	39
■ แกะสิ่งที่ยึดบรรจุอยู่ในกล่อง	17	การรีวิวกภาพ (ตรวจดูภาพ).....	40
■ การใส่สายคล้องกล้อง.....	18	■ การถ่ายภาพโดยใช้โหมดถ่ายภาพ	41
■ การติดตัวป้องกันสาย.....	19	การให้กล้องเลือกรูรับแสงและ	
■ การใส่และถอดแบตเตอรี่	20	ความเร็วชัตเตอร์เอง	
การใส่แบตเตอรี่.....	20	(P : โปรแกรม AE).....	41
การถอดแบตเตอรี่	21	การเลือกรูรับแสง (A : ลำดับความ	
■ การชาร์จแบตเตอรี่โดยใช้อะแดป		สำคัญของรูรับแสง AE)	43
เตอร์ USB-AC ที่ให้มาในชุด	22	การเลือกความเร็วชัตเตอร์ (S : ลำดับ	
■ การชาร์จแบตเตอรี่โดยใช้		ความสำคัญของชัตเตอร์ AE).....	45
อุปกรณ์ USB	23	การเลือกรูรับแสงและความเร็ว	
■ การใส่และถอดการ์ด	24	ชัตเตอร์ (M : โหมดปรับเอง).....	47
การใส่การ์ด	24	Long Exposures (B : Bulb/Time)..	49
การถอดการ์ด.....	25	Lighten Blending (B : การถ่ายภาพ	
การใช้การ์ดหน่วยความจำสองอัน	25	แบบ Live composite).....	52
การ์ดที่ใช้งานได้.....	25	■ การบันทึกการตั้งค่าแบบกำหนด	
■ การใส่และการถอดเลนส์.....	26	เองไปยังแป้นหมุนโหมด	
การติดเลนส์กับตัวกล้อง	26	(โหมดกำหนดเอง C1/C2/C3/	
การถอดเลนส์.....	27	C4).....	54
■ การใช้งานจอภาพ	28	การตั้งค่าการบันทึก	
■ การเปิดสวิตช์กล้อง	29	(กำหนดเป็นโหมดกำหนดเอง).....	54
โหมดพัก	29	การใช้โหมดกำหนดเอง	
■ การตั้งค่าเริ่มต้น	30	(C1/C2/C3/C4)	55
สิ่งที่ต้องทำเมื่อคุณไม่สามารถ		■ การบันทึกภาพเคลื่อนไหว.....	57
อ่านข้อความที่แสดงได้.....	31	การบันทึกภาพเคลื่อนไหวในโหมด	
		ภาพเคลื่อนไหว (☺)	57
		การบันทึกภาพเคลื่อนไหวในโหมด	
		ถ่ายภาพนิ่ง.....	59
		ระบบควบคุมแบบสัมผัส	
		(การควบคุมแบบเขียน).....	60

3. การใช้เมนูต่างๆ	61
สิ่งที่คุณสามารถทำได้ผ่านเมนู	61
วิธีใช้งานเมนู	61
4. การตั้งค่าถ่ายภาพ	64
วิธีเปลี่ยนการตั้งค่าการถ่ายภาพ (การกดปุ่มโดยตรง/แผง Super Control)	64
ปุ่มตรง	64
แผง Super Control/LV Super Control	67
ฟังก์ชันพื้นฐานในการจับโฟกัส ...	70
การเลือกโหมดโฟกัส (โหมด AF / โหมด AF).....	70
การเลือกเป้าโฟกัส (ตำแหน่งเป้า AF)	73
การเลือกโหมดเป้า AF (โหมดเป้า AF).....	74
การตั้งค่าตัวเลือกสำหรับโหมดเป้าหมาย AF (การตั้งค่าโหมดเป้า AF).....	76
ซูมกรอบ AF/ ซูม AF (AF เฉพาะจุดพิเศษ).....	77
ฟังก์ชันในการกำหนดวิธีโฟกัส	79
การผสมผสานโฟกัสแบบอัตโนมัติและแบบปรับเอง (AF+MF).....	79
การกำหนดค่าการใช้งาน AF เมื่อกดปุ่มชัตเตอร์ (AF โดยกด = ลงครึ่งหนึ่ง).....	80
โฟกัสอัตโนมัติโดยใช้ปุ่ม AF-ON	80
การใช้โฟกัสอัตโนมัติในโหมดปรับโฟกัสด้วยตนเอง (AF-ON ในโหมด MF).....	81
การกำหนดค่าการใช้งานกล้องเมื่อไม่สามารถโฟกัสที่วัตถุได้ (เลือก การลั่นชัตเตอร์)	81
การเปลี่ยนแปลงการตั้งค่า AF ดวงดาว (ตั้งค่าAFดวงดาว).....	82
ฟังก์ชันสำหรับปรับแต่งการใช้งาน AF ให้เหมาะกับวัตถุ	83
C-AF แบบให้ความสำคัญกับวัตถุตรงกลาง (C-AF Center ไพโรอริตี้).....	83

ความไวของ C-AF ติดตามวัตถุ (ความไวต่อวัตถุ C-AF / ความไวต่อวัตถุ C-AF)	84
ความเร็วในการโฟกัส C-AF (ความเร็วของ C-AF)	84
AF โฟกัสใบหน้า/AF โฟกัสดวงตา (ตรวจจับใบหน้าและดวงตา).....	85
การใช้โฟกัสติดตามกับวัตถุที่เลือก (การตรวจจับวัตถุ).....	87
การกำหนดค่าการแสดงกรอบสำหรับการตรวจจับดวงตา (กรอบตรวจจับดวงตา).....	88
ฟังก์ชันสำหรับเปลี่ยนการใช้งานของกล้องตามโฟกัส	89
ช่วงโฟกัสของเลนส์ (AF Limiter).....	89
การสแกนเลนส์ C-AF (ตัวค้นหา AF)	91
การปรับโฟกัสอัตโนมัติแบบละเอียด (ปรับตั้ง ระบบโฟกัส AF)	92
ระบบช่วยเหลือโฟกัสอัตโนมัติ ใ้ช่วย AF (ไฟช่วย AF).....	93
โหมดแสดงเป้าหมาย AF (ตัวชี้กรอบ AF)	93
ฟังก์ชันสำหรับกำหนดตำแหน่งโฟกัส	94
การเลือกเป้าหมาย AF ตามแนวกล้อง (สิ่งกั้นแนวตั้งแนวนอน [::~])	94
การเลือกตำแหน่งต้นทาง AF ([::~] ตั้งค่าปกติ)	95
การเลือกเป้าหมาย AF ([::~] ตั้งค่าหน้าจอลูกเลือกเป้า).....	96
เปิดใช้งานการล่อการเลือกเป้าหมาย AF ([::~] ตั้งค่าวนรอบ).....	97
การเลือกเป้าหมาย AF แบบสัมผัส สำหรับการถ่ายภาพผ่านช่องมองภาพ (แผ่นกำหนดเป้า AF).....	98
ฟังก์ชันอื่น ๆ ที่เป็นประโยชน์เมื่อทำการโฟกัส.....	99
ตัวช่วยในการโฟกัสแบบแมนนวล (ตัวช่วยปรับโฟกัส MF).....	99
ตัวเลือกโฟกัสพิกัง (การตั้งค่าพิกัง).....	100

การเลือกระยะโฟกัสสำหรับ Preset MF (ระยะ Preset MF) 101

การปิดใช้งาน MF Clutch (MF Clutch)..... 101

ทิศทางโฟกัสของเลนส์ (วงแหวนโฟกัส) 101



การรีเซ็ตตำแหน่งเลนส์เมื่อปิดกล้อง (รีเซ็ตเลนส์) 102

การวัดแสงและการเปิดรับแสง ... 103

การควบคุมการรับแสง (การชดเชยแสง) 103

ระดับค่า EV สำหรับการควบคุมค่าแสง (ระดับค่า EV) 104

การปรับค่าแสงแบบละเอียด (ปรับค่าการเปิดรับแสง)..... 104

การลดการกะพริบภายใต้แสงไฟ LED (สแกนการกะพริบ  / สแกนการกะพริบ ) 105

การเลือกวิธีที่กล้องวัดความสว่าง (โหมดวัดแสง) 106

การลือค่ารับแสง (ลือค่า AE) 106

การวัดแสงใน AE Lock (วัดแสงระหว่าง ) 107

การปลด AE Lock หลังจากการถ่ายภาพ ( รีเซ็ตอัตโนมัติ)..... 107



การลือค่าแสงเมื่อกดปุ่มชัตเตอร์ลงครึ่งหนึ่ง (AE Lock โดยกด = ลงครึ่งหนึ่ง)..... 108

การตั้งค่าตัวเลือกการวัดแสงในการถ่ายภาพต่อเนื่อง (วัดแสงระหว่าง )..... 109



การวัดแสงเป้าหมายโฟกัส (วัดแสงเฉพาะจุด [:~])..... 109



การเปลี่ยนความไวแสง ISO (ISO) . 110

ระดับค่า EV ของการควบคุมความไวแสง ISO (ระดับ ISO)..... 111

การตั้งค่าช่วงความไวแสง (ISO) ที่เลือกในโหมด [Auto] ( ISO-A สูงสุด/เริ่มต้น /  ISO-A สูงสุด/เริ่มต้น) 111

การตั้งค่าความเร็วชัตเตอร์ให้กล้องเพิ่มความไวแสง ISO โดยอัตโนมัติ ( ชัตเตอร์ต่ำสุด ISO-A) 112

การเลือกโหมดที่สามารถใช้ค่าความไวแสง (ISO) แบบ [Auto] ได้ ( ISO อัตโนมัติ /  M ISO อัตโนมัติ) 112

ตัวเลือกการลดสัญญาณรบกวนภาพเมื่อใช้ ISO สูง ( Noise Filter /  Noise Filter) 113

ตัวเลือกการประมวลผลภาพ (ประมวลผล ISO Low) 113

ตัวเลือกการลดสัญญาณรบกวนจากการเปิดรับแสงนาน (ลดสัญญาณรบกวนภาพ)..... 114

การถ่ายภาพโดยใช้แฟลช 115

การใช้แฟลช (การถ่ายภาพโดยใช้แฟลช) 115

การเลือกโหมดแฟลช (โหมดแฟลช) 117



การกำหนดค่าโหมดแฟลช (การตั้งค่าโหมดแฟลช)..... 120

การปรับปริมาณแสงแฟลช (ชดเชยแสงแฟลช) 120

การควบคุมแฟลชด้วยรีโมทไร้สาย ( RC Mode)..... 121

การเลือกความเร็วในการซิงค์แฟลช ( X-Sync.) 121

การเลือกความเร็วชัตเตอร์ต่ำสุด ( ค่าต่ำสุด) 121

การชดเชยค่าแฟลชกับการชดเชยค่าแสง ( + ) 121

การตั้งค่าสมดุลแสงสำหรับการวัดแสงแบบ TTL (วัดแสงแฟลชสมดุล) 122

การถ่ายภาพต่อเนื่อง/ตั้งเวลา ... 123

การถ่ายภาพต่อเนื่อง/ตั้งเวลา 123

การกำหนดค่าฟังก์ชันการถ่ายภาพต่อเนื่อง (การตั้งค่าการถ่ายภาพต่อเนื่อง)..... 125

การกำหนดค่าฟังก์ชันตั้งเวลาถ่าย (การตั้งค่าตั้งเวลาถ่าย) 126

การถ่ายภาพโดยไม่มีการสั่นสะเทือนที่เกิดจากการทำงานของปุ่มชัตเตอร์ (การตั้งค่าป้องกันการสั่น[])..... 127

การถ่ายภาพโดยไม่มีเสียงชัตเตอร์ (การตั้งค่าถ่ายเงียบ[]) 128

การถ่ายภาพโดยปราศจาก Time lag (การถ่ายด้วยโหมด Pro Capture) .. 129

การลดการกะพริบในภาพถ่าย (การถ่ายภาพ Anti-Flicker) 131

การป้องกันภาพสั่น 132

การลดอาการกล้องสั่น (📷ป้องกันภาพสั่น / 📷ป้องกันภาพสั่น)..... 132

ตัวเลือกการป้องกันภาพสั่น (📷ระดับ IS)..... 133

การป้องกันภาพสั่นแบบกดปุ่มลงครึ่งหนึ่ง (=ป้องกันภาพสั่น) 134

การป้องกันภาพสั่นในโหมดถ่ายภาพแบบต่อเนื่อง (📷ป้องกันภาพสั่น) . 134

แสดงการเคลื่อนไหวของกล้องบนจอแสดงผล (ฟังก์ชันช่วยถ่ายด้วยมือ)..... 135

ระบบป้องกันภาพสั่นไหวสำหรับเลนส์ IS (ป้องกันภาพสั่นที่เลนส์)..... 135

สีและคุณภาพ 136

การตั้งค่าคุณภาพของภาพนิ่งและภาพเคลื่อนไหว (📷👉 / 📷👉) 136

คุณภาพภาพ JPEG และอัตราการบีบอัด (📷👉- การตั้งค่าโดยละเอียด) 139

การเลือกระบบเข้ารหัสสำหรับบันทึกภาพเคลื่อนไหว (📷Video Codec) 140

การตั้งค่าสัดส่วนภาพ (สัดส่วนภาพ) 140

เพิ่มแสงขอบภาพ (ชดเชยเงาแสง). 140

ตัวเลือกการประมวลผล (📷โหมดภาพ / 📷โหมดภาพ) 141

การเลือกตัวเลือกที่จะแสดงเมื่อเลือกโหมดภาพ (📷การตั้งค่าโหมดภาพ)145

การปรับสี (WB (สมดุลแสงขาว))... 146

การล็อกสมดุลแสงขาวในโหมดภาพเคลื่อนไหว (📷ฟังก์ชันปุ่ม: WB📷ล็อก) 149

การปรับสมดุลแสงขาวอย่างละเอียด (📷ทั้งหมด WB📷/📷ทั้งหมด WB📷)149

การรักษาโทนสีอบอุ่นของแสงจากหลอดไส้ เมื่ออยู่ในโหมด WB อัตโนมัติ (📷WB📷 ใสสีโทนอุ่น/📷WB📷 ใสสีโทนอุ่น) 150

สมดุลแสงขาวของแฟลช (📷+WB) 150

การตั้งค่ารูปแบบการทำสำเนาสี (ปริภูมิสี)..... 151

ตัวเลือกการแสดงผลตัวอย่างสำหรับโหมดภาพและภาพเคลื่อนไหว (📷📷View Assist) 151

โหมดถ่ายภาพพิเศษ (โหมดประมวลผลภาพ) 152

ถ่ายภาพความละเอียดสูง (High Res Shot)..... 152

ลดความเร็วชัดเตอร์ในแสงสว่างจ้า (ถ่ายภาพ Live ND) 154

การเพิ่มความลึกของระยะชัด (โฟกัสซ้อน) 156

การถ่ายภาพ HDR (ช่วงไดนามิกสูง) (HDR)..... 158

การถ่ายภาพซ้อนในหนึ่งภาพ (การถ่ายภาพซ้อน) 159

ดิจิทัลซูม (📷ดิจิทัลซูม / 📷ดิจิทัลซูม)..... 162

การถ่ายภาพโดยอัตโนมัติด้วยช่วงเวลาคงที่ (ถ่ายภาพช่วงเวลา)..... 163

ปรับรูปทรงสี่เหลี่ยมคางหมูหรือควบคุมที่สันมิติของภาพ (Keystone Comp.)..... 166

การปรับแก้มุมมองพีชಾಯ (ปรับแก้มุมมองพีชಾಯ) 167

การตั้งค่า BULB/TIME/COMP (การตั้งค่า BULB/TIME/COMP) 169

การบันทึกภาพต่อเนื่องกันด้วยหลายค่าแสง (AE BKT) 170

การบันทึกภาพด้วยสมดุลแสงขาวที่แตกต่างกัน (WB BKT) 171

การบันทึกภาพด้วยระดับแฟลชที่แตกต่างกัน (FL BKT)..... 171

การบันทึกภาพด้วยความไวแสง ISO ที่แตกต่างกัน (ISO BKT) 172





การบันทึกสำเนาภาพหนึ่งภาพโดยใช้อาร์ตฟิลเตอร์ที่แตกต่างกัน (ART BKT) 173

การบันทึกภาพด้วยตำแหน่งโฟกัสต่าง ๆ (Focus BKT)..... 174

ฟังก์ชันที่มีเฉพาะในโหมดภาพเคลื่อนไหวเท่านั้น	176
ตัวเลือกการบันทึกเสียง (การตั้งค่าการบันทึกเสียง)	176
การปรับระดับเสียงของหูฟัง (ความดังเสียงหูฟัง)	177
Time Code (การตั้งค่า Time Code).....	177
เอาต์พุต HDMI (สัญลักษณ์ออก HDMI)	178
แสดงเครื่องหมาย + ขึ้นตรงกลางหน้าจอขณะบันทึกภาพเคลื่อนไหว (เครื่องหมายตรงกลาง)	179
แสดงลวดลายทางมาลายบนพื้นที่ความสว่างสูงขณะบันทึกภาพเคลื่อนไหว (การตั้งค่าลายแถบ).....	180
แสดงกรอบสีแดงขณะบันทึกภาพเคลื่อนไหว (กรอบสีแดงระหว่าง  REC)	181

5. รูปภาพ 182

การแสดงผลข้อมูลระหว่างการดูภาพ	182
ข้อมูลภาพที่แสดง	182
การสลับหน้าจอแสดงผลข้อมูล	183
การดูภาพถ่ายและภาพเคลื่อนไหว	184
การดูภาพ	184
การดูภาพเคลื่อนไหว	185
การค้นหาภาพอย่างรวดเร็ว (การดูดัชนีกับปฏิทิน)	185
การซูมเข้า (การซูมการดูภาพ)	186
เล่นโดยใช้ระบบควบคุมแบบสัมผัส	187
การดูภาพเต็มเฟรม	187
การดูภาพแบบดัชนี/บนปฏิทิน	187
ฟังก์ชันอื่น	188
การตั้งค่าฟังก์ชันการเล่น	189
การหมุนภาพ (หมุน)	189
การป้องกันภาพ ()	189
การคัดลอกภาพ (คัดลอก)	189
การคัดลอกภาพทั้งหมดในการ์ด (คัดลอกทั้งหมด)	190

การลบภาพ (ลบ)	190
การลบภาพทั้งหมด (ลบทั้งหมด) ...	190
การปิดการยืนยันการลบ (ลบเร็ว)	191
ตัวเลือกการลบภาพ RAW+JPEG (ลบภาพ RAW+JPEG)	191
การเลือกภาพสำหรับการแชร์ (คำสั่งแบ่งปัน)	191
การเลือกภาพ RAW+JPEG เพื่อแบ่งปัน (RAW+JPEG )	192
การให้คะแนนรูปภาพ (คะแนน)	192
การเลือกจำนวนดาวเพื่อให้คะแนน (การตั้งค่าคะแนน)	193
การเลือกหลายภาพ (เลือกคำสั่งแบ่งปัน, คะแนนที่เลือก,  , เลือกคัดลอก, ลบภาพที่เลือก).....	193
คำสั่งพิมพ์ (DPOF)	194
การรีเซ็ตการป้องกัน / คำสั่งแบ่งปัน / คำสั่งพิมพ์ / การให้คะแนนทุกภาพ (รีเซ็ตภาพทั้งหมด)	194
การเพิ่มเสียงลงในภาพ ()	195
การรีทัชรูปภาพ (แก้ไข)	196
การรวมรูปภาพ (ภาพซ้อน)	199
การตัดภาพเคลื่อนไหว (แก้ไขภาพเคลื่อนไหว)	200
การสร้างภาพนิ่งจากภาพเคลื่อนไหว (จับภาพนิ่งในภาพยนตร์)	200
การเปลี่ยนหน้าที่ของปุ่ม  () ในระหว่างการเล่น (  ฟังก์ชัน)	201
การเปลี่ยนบทบาทของปุ่มหมุนด้านหน้าและด้านหลังระหว่างการเล่น ( ฟังก์ชันของ Dial)	201
การเลือกอัตราส่วนการชมขณะเล่น (ตั้งค่าเริ่มต้น  )	201
การหมุนภาพบุคคลเป็นแนวตั้งเพื่อเล่นโดยอัตโนมัติ ()	201
การเลือกข้อมูลที่จะแสดงระหว่างการเล่น ( คำสั่งแสดงข้อมูล)	202
การเลือกข้อมูลที่จะแสดงระหว่างการเล่นแบบขยาย (  คำสั่งแสดงข้อมูล)	202

การกำหนดค่าการแสดงผลภาพแบบ
ดัชนี (☑ การตั้งค่า)..... 203

6. การปรับตั้งกล้อง 204

ฟังก์ชันสำหรับการกำหนดค่าการควบคุมกล้อง 204

การเปลี่ยนหน้าทีของปุ่ม
(การตั้งค่าปุ่ม)..... 204

การกำหนดหน้าที่ให้กับแป้นหมุนด้าน
หน้าและด้านหลัง
(☑ ฟังก์ชันของ Dial / ☒ ฟังก์ชัน
ของ Dial) 211

การเปลี่ยนการตั้งค่าการหมุน Dial
(ตั้งค่าการหมุน Dial) 213

การเปลี่ยนฟังก์ชันของปุ่มเลือกคำสั่ง
(การตั้งค่าปุ่ม Multi Selector) 213

การปรับแต่งคีย์ Fn
(การตั้งค่าปุ่มปรับ Fn)..... 214

เลนส์ Power Zoom
(การตั้งค่าซูมอิเล็กทรอนิกส์)..... 217

การล็อกปุ่ม (☑ ล็อค) 218

การเลือกว่าจะให้กล้องทำอะไร
เมื่อคุณกดปุ่มชัตเตอร์ระหว่างการชม
Live View (โหมดขยายภาพ LV).... 218

การเลือกการทำงานของปุ่มควบคุม
ที่ใช้ในการแสดงตัวอย่างระยะชัดลึก
(☑ ล็อค)..... 219

ตัวเลือกการกดปุ่มค้าง
(เวลากดค้าง) 219

ฟังก์ชันสำหรับปรับหน้าจอ Live View 220

การเปลี่ยนรูปลักษณะของจอแสดงผล
(☑ โหมด LV) 220

การทำให้มองเห็นหน้าจอใต้ง่ายขึ้น
ในที่มืด
(☑ Night Vision)..... 220

อัตราการแสดงผลของช่องมองภาพ
(จำนวนเฟรม) 220

การดูตัวอย่างอาร์ตฟิลเตอร์
(โหมดภาพพิเศษ LV)..... 221

การลดการกะพริบใน Live View
(Anti-Flicker LV) 221

ช่วยถ่ายเซลฟี (ช่วยถ่ายเซลฟี)..... 222

ฟังก์ชันในการกำหนดค่าการแสดงผลข้อมูล 223

การเลือกรูปแบบการแสดงผลของ
ช่องมองภาพ (รูปแบบ EVF)..... 223

เครื่องหมายในการถ่ายภาพ
(☑ ตั้งค่าแสดงข้อมูล / ☒ ตั้งค่าแสดงข้อมูล) 225

การกำหนดค่าการแสดงผลเมื่อกดปุ่ม
ชัตเตอร์ลงครึ่งหนึ่ง
(ข้อมูลโดยกด = ครึ่งหนึ่ง)..... 226

ตัวเลือกการแสดงผลข้อมูลของช่องมอง
ภาพ (☑ ☑ ตั้งค่าแสดงข้อมูล)..... 227

กล้องจะแสดงมาตราวัดระดับเมื่อกด
ปุ่มชัตเตอร์ลงครึ่งหนึ่ง
(☑ = เกจวัดระดับ)..... 228

ตัวเลือกแนวการจัดเฟรม
(☑ การตั้งค่าเส้นตาราง / ☒ การตั้งค่าเส้นตาราง)..... 229

ตัวเลือกเส้นการวางกรอบช่องมอง
ภาพ (☑ การตั้งค่าเส้นตาราง) .. 230

การเลือกการตั้งค่าที่สามารถใช้งาน
ได้ผ่าน Multi-Fn
(การตั้งค่ามัลติฟังก์ชัน)..... 231

การแจ้งเตือนค่าแสงอัตโนมัติ
(การตั้งค่าอัตโนมัติ)..... 231

การตั้งค่าที่เกี่ยวข้องกับการใช้งานและการแสดงเมนู 232

การกำหนดค่าเคอร์เซอร์บนหน้าจอ
เมนู (การตั้งค่าเคอร์เซอร์บนเมนู) ... 232

การเลือกวิธีการเปลี่ยนไปมาระหว่าง
แต่ละหน้าด้วยแป้นหมุนด้านหลัง
(☑ วนรอบในแท็บเมนู) 233

[ใช่]/[ไม่ใช่] คำตั้งต้น (ตั้งลำดับ) .. 233

การตั้งค่า "My Menu" 234

การใช้ "My Menu" 234

7. การตั้งค่ากล้อง 236

การตั้งค่า การ์ด/ไฟล์/โฟลเดอร์/ไฟล์ 236

การฟอร์แมตการ์ด
(การฟอร์แมตการ์ด) 236

การตั้งค่าการ์ดเพื่อใช้ในการบันทึก
(☑ การตั้งค่าของเขียนการ์ด / ☒ การตั้งค่าของเขียนการ์ด) 237

การกำหนดโฟลเดอร์ที่ใช้บันทึกภาพ (กำหนดโฟลเดอร์บันทึก)	239
ตัวเลือกการตั้งชื่อไฟล์ (ชื่อไฟล์)....	239
การตั้งชื่อไฟล์ (แก้ไขชื่อไฟล์).....	240
■ ข้อมูลผู้ใช้	241
การบันทึกข้อมูลเลนส์ (การตั้งค่าข้อมูลเลนส์).....	241
ความละเอียดเอาต์พุต (การตั้งค่า dpi)	242
การเพิ่มข้อมูลลิขสิทธิ์ (ข้อมูลลิขสิทธิ์).....	242
■ การตั้งค่า จอภาพ/เสียง/การเชื่อมต่อ.....	244
การปิดการควบคุมแบบสัมผัส (การตั้งค่าหน้าจอสัมผัส)	244
ความสว่างและสีของจอแสดงผล (ปรับจอภาพ).....	244
ความสว่างและโทนสีของช่องมอง ภาพ (ปรับ EVF).....	245
การปรับค่าเซ็นเซอร์ดวงตา (ตั้งค่าเซ็นเซอร์ตรวจจับดวงตา).....	245
การปิดเสียงบีบเมื่อโฟกัส (■).....	246
ตัวเลือกการแสดงผลจอภาพภายนอก (การตั้งค่า HDMI).....	246
การเลือกโหมดการเชื่อมต่อ USB (การตั้งค่า USB).....	247
■ การตั้งค่า แบตเตอรี่/โหมดพัก ..	248
การแสดงสถานะแบตเตอรี่ (■สถานะแบตเตอรี่)	248
การตั้งค่าแบตเตอรี่ที่ต้องการใช้งาน ก่อน (■ลำดับการใช้แบตเตอรี่)...	248
การเปลี่ยนการแสดงระดับแบตเตอรี่ ระหว่างการบันทึกภาพเคลื่อนไหว (■รูปแบบการแสดงผล)	248
การหรี่แสงพื้นหลัง (*ไฟจอล CD)....	249
การตั้งค่าตัวเลือกการ Sleep (การ ประหยัดพลังงาน) (Sleep).....	249
การตั้งค่าตัวเลือกปิดกล้องอัตโนมัติ (ปิดกล้องอัตโนมัติ).....	249
การลดการใช้พลังงาน (โหมดพักด่วน)	250
■ การตั้งค่า รีเซต/⓪/Ⓜ/อื่นๆ ..	252
การคืนค่าเริ่มต้น (รีเซต/เริ่มต้นการตั้งค่า)	252
การตั้งนาฬิกาของกล้อง (⓪ การตั้งค่า)	252
การเลือกภาษา (Ⓜ)	252
การเปรียบเทียบมาตรฐานระดับ (ปรับตั้งระดับ).....	253
การตรวจสอบการประมวลผลภาพ (ฟิกเชลแมบนิ่ง).....	253
การดูเวอร์ชันเฟิร์มแวร์ของกล้อง (เวอร์ชันเฟิร์มแวร์)	253
การดูใบรับรอง (การรับรอง)	253

8. การเชื่อมต่อกล้องเข้ากับอุปกรณ์ภายนอก	254
---	------------

■ ข้อควรระวังในการใช้ Wi-Fi และ Bluetooth®	254
การปิดการใช้งานการสื่อสารไร้สาย ของกล้อง (โหมดเครื่องบิน)	255
■ การเชื่อมต่อกล้องเข้ากับสมาร์ทโฟน	255
การจับคู่กล้องและสมาร์ทโฟน (การเชื่อมต่อ Wi-Fi).....	256
การตั้งค่าให้แสดงแถบการเชื่อมต่อ ไร้สายเมื่อเปิดกล้อง (Bluetooth)	257
การตั้งค่าระบบไร้สายเมื่อปิดกล้อง (แสดงแถบขณะปิดเครื่อง).....	258
การถ่ายโอนภาพไปที่สมาร์ทโฟน ...	259
การอัปโหลดภาพอัตโนมัติขณะเปิด กล้อง	259
การถ่ายภาพจากระยะไกลด้วยสมาร์ต โฟน (Live View)	260
การถ่ายภาพจากระยะไกลด้วยสมาร์ต โฟน (รีโมทชัตเตอร์)	260
การเพิ่ม ข้อมูลตำแหน่งลงในภาพ...	261
การรีเซ็ตการตั้งค่าการเชื่อมต่อสมาร์ ตโฟน (รีเซ็ตการตั้งค่า ■).....	261
การเปลี่ยนรหัสผ่าน (■รหัสผ่านสำหรับการเชื่อมต่อ).....	262

การเชื่อมต่อกับคอมพิวเตอร์ผ่าน Wi-Fi	262
การติดตั้งซอฟต์แวร์	262
การเตรียมคอมพิวเตอร์ให้พร้อม (Windows)	263
การจับคู่คอมพิวเตอร์กับกล้อง (ลิงก์ใหม่)	264
การปรับการตั้งค่า Wi-Fi (การเชื่อมต่อ Wi-Fi)	266
การอัปโหลดภาพขณะถ่ายรูป	271
การสิ้นสุดการเชื่อมต่อ	273
การใช้ รีโมทคอนโทรล.....	274
ชื่อชิ้นส่วน	274
เชื่อมต่อ.....	274
การถ่ายภาพจากรีโมทคอนโทรล	276
ที่อยู่ MAC ของรีโมทคอนโทรล	277
ข้อควรระวังในการใช้รีโมทคอนโทรล	277
การเชื่อมต่อกับคอมพิวเตอร์ผ่าน USB	278
การติดตั้งซอฟต์แวร์	278
การอัปโหลดภาพขณะถ่ายภาพ (RAW/Control)	279
การเชื่อมต่อกล้องสำหรับการประมวลผลภาพ RAW ความเร็วสูง (RAW/Control)	280
การคัดลอกรูปภาพไปที่เครื่องคอมพิวเตอร์ (เก็บข้อมูล/MTP)	281
การจ่ายพลังงานให้กล้องผ่าน USB (การจ่ายไฟผ่าน USB)	282
การเชื่อมต่อกับโทรทัศน์หรือจอแสดงผลภายนอกผ่านทาง HDMI	283
การดูภาพบนโทรทัศน์ (HDMI)	283

9. ข้อควรระวัง 284

ข้อมูลเกี่ยวกับคุณสมบัติกันฝุ่นและน้ำ	284
แบตเตอรี่และเครื่องชาร์จ	285
การใช้งานเครื่องชาร์จในต่างประเทศ.....	285

10. ข้อมูล 286

เลนส์ที่สามารถถอดเปลี่ยนได้....	286
เลนส์ MF Clutch.....	287
การแสดงผลของกล้องสำหรับฟังก์ชัน SET และ CALL ของเลนส์	287
อุปกรณ์เสริม	288
การใช้เครื่องชาร์จ (BCX-1)	288
กริปแบตเตอรี่ HLD-10	289
หมายเหตุก่อนการใช้งานผลิตภัณฑ์นี้	290
ชุดแฟลชภายนอกที่ออกแบบมาเพื่อใช้กับกล้อง	291
การถ่ายภาพโดยใช้แฟลชควบคุมจากระยะไกลไร้สาย	292
ชุดแฟลชภายนอกอื่นๆ	294
อุปกรณ์เสริมหลัก	295
แผนผังแสดงระบบ.....	296
การทำความสะอาดและจัดเก็บกล้อง.....	298
การทำความสะอาดกล้อง	298
เก็บข้อมูล	298
การทำความสะอาดและตรวจสอบอุปกรณ์รับภาพ	299
พิกเซลแมมบิ่ง - การตรวจสอบฟังก์ชันประมวลผลภาพ	299
เคล็ดลับสำหรับการถ่ายภาพ และข้อมูลที่ควรทราบ	300
รหัสข้อผิดพลาด	303
การตั้งค่าเริ่มต้น	305
แผง Super Control	305
☑₁ แท็บ	307
☑₂ แท็บ	310
AF แท็บ	311
☒ แท็บ	313
▶ แท็บ	314
⚙ แท็บ	315
↵ แท็บ	319

■ ความจุของการัดหน่วยความจำ.. 321

■ ข้อมูลจำเพาะ..... 324

**11. ข้อควรระวังเพื่อความ
ปลอดภัย 327**

■ ข้อควรระวังเพื่อความปลอดภัย.. 327

**12. การเพิ่มเติม/การแก้ไขจาก
การอัปเดตเฟิร์มแวร์ 332**

ดัชนี 334

ชื่อชิ้นส่วน

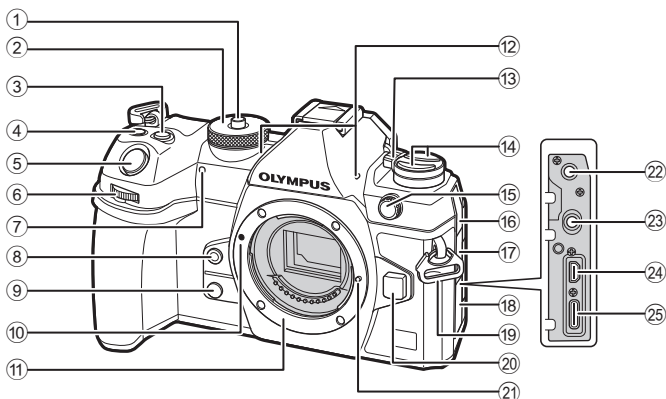

- ① ที่ล็อคปุ่มหมุนปรับโหมด หน้า 37
- ② ปุ่มหมุนปรับโหมด หน้า 37
- ③ ปุ่ม (การชดเชยแสง) หน้า 41, 43, 45, 48, 103
- ④ ปุ่ม (ภาพเคลื่อนไหว)/ (High Res Shot)/ (การเลือก) หน้า 57/หน้า 152/หน้า 193
- ⑤ ปุ่มชัตเตอร์..... หน้า 37
- ⑥ ปุ่มหมุนด้านหน้า () หน้า 41 – 48, 61, 184, 201, 211, 213
- ⑦ ไฟแสดงการตั้งเวลาถ่ายภาพ/ไฟช่วย AF หน้า 123/หน้า 93
- ⑧ ปุ่ม (สมดุลงแสงขาว One-touch) หน้า 148
- ⑨ ปุ่ม (ตรวจสอบภาพ) หน้า 219
- ⑩ เครื่องหมายติดเลนส์ หน้า 26
- ⑪ เมทาเลนส์ (ถอดฝาปิดตัวกล้องออกก่อนติดเลนส์)
- ⑫ ไมโครโฟนสเตอริโอ หน้า 176, 195
- ⑬ คันโยก **ON/OFF** หน้า 29
- ⑭ ปุ่ม หน้า 218
ปุ่ม **AF** (โหมด AF/วัดแสง) หน้า 106
ปุ่ม (ถ่ายภาพต่อเนื่อง/ตั้งเวลา/แฟลช)..... หน้า 117, 123
- ⑮ ช่องต่อเชื่อมสายสัญญาณซิงค์แฟลชภายนอก..... หน้า 116
- ⑯ ฝาปิดของไมโครโฟน
- ⑰ ฝาปิดช่องหูฟัง..... หน้า 177
- ⑱ ฝาปิดขั้วต่อ
- ⑲ หูยึดสายคล้อง..... หน้า 18
- ⑳ ปุ่มปลดเลนส์..... หน้า 27
- ㉑ หมุดล็อกเลนส์
- ㉒ ช่องไมโครโฟน (ช่องสเตอริโอมีนิ ๓.5 มม. สำหรับไมโครโฟนของผู้ผลิตรายอื่น)หน้า 176
- ㉓ ช่องหูฟัง (ช่องสเตอริโอมีนิ ๓.5 มม. สำหรับหูฟังของผู้ผลิตรายอื่น)..... หน้า 177
- ㉔ ขั้วต่อ HDMI (ชนิด D) หน้า 178, หน้า 283
- ㉕ ขั้วต่อ USB (ชนิด C) หน้า 22, 23, 278, 282

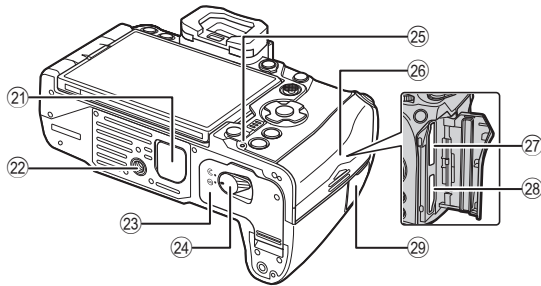
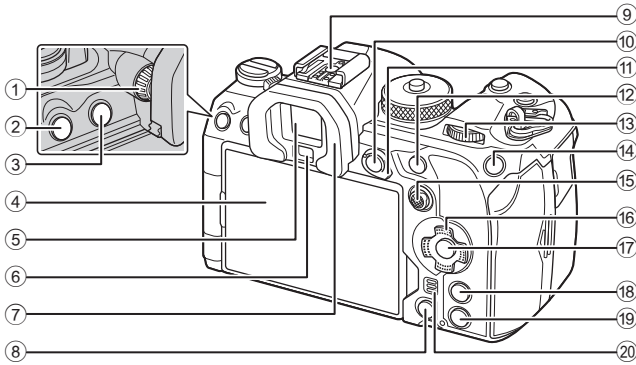

- ① ปุ่มปรับระดับสายตา หน้า 35
- ② ปุ่ม **MENU** หน้า 61
- ③ ปุ่ม **|O| (LV)** หน้า 35
- ④ จอภาพ (ทัชสกรีน)
..... หน้า 32, 35, 39, 98, 187
- ⑤ ช่องมองภาพ หน้า 35, 223
- ⑥ เข็มเขอร์ดวงจจับดวงตา
- ⑦ ยางรองตา หน้า 295
- ⑧ ปุ่ม **II** (ลบ) หน้า 190
- ⑨ ฐานเสียบแฟลช หน้า 116, 294
- ⑩ ปุ่ม **AEL / OK** (ป้องกัน)
..... หน้า 106/หน้า 189
- ⑪ คันโยก **Fn** หน้า 41–47, 214
- ⑫ ปุ่ม **AF-ON** หน้า 80, หน้า 81
- ⑬ ปุ่มหมุนด้านหลัง (☺)
..... หน้า 41–48, 61, 184, 201, 211, 213
- ⑭ ปุ่ม **ISO / ★** (คะแนน)
..... หน้า 110/หน้า 192

- ⑮ แป้นเลือกคำสั่ง (☺/☺) หน้า 73, 213
- ⑯ แป้นลูกศร ($\Delta \nabla \triangleleft \triangleright$) หน้า 184
- ⑰ ปุ่ม **OK** หน้า 61, 67, 184
- ⑱ ปุ่ม **INFO** หน้า 36, หน้า 63, 183
- ⑲ ปุ่ม **▶** (ดูภาพ) หน้า 184
- 20 ลำโพง
- 21 ฝาปิดกริปแบตเตอรี่ (PBH) หน้า 289
- 22 รูใส่ขาตั้งกล้อง
- 23 ฝาปิดช่องใส่แบตเตอรี่ หน้า 20
- 24 ที่ล็อกช่องใส่แบตเตอรี่ หน้า 20
- 25 ไฟแสดงการชาร์จแบตเตอรี่ หน้า 23
- 26 ฝาปิดช่องใส่การ์ด หน้า 24
- 27 ช่องเสียบการ์ด 1 หน้า 24
- 28 ช่องเสียบการ์ด 2 หน้า 24
- 29 ฝาปิดขั้วสายรีโมท (ขั้วสายรีโมท). หน้า 274

แกะสิ่งที่บรรจุอยู่ในกล่อง

เมื่อซื้อ ในบรรจุภัณฑ์จะมีกล้องและอุปกรณ์ดังต่อไปนี้
หากมีสิ่งใดขาดหายไปหรือเสียหาย ให้ติดต่อผู้แทนจำหน่ายที่ซื้อกล้อง



กล้อง



ฝาปิดตัวกล้อง *

ยางรองตา
EP-18 *

ตัวปิดช่องแฟลช *



สายคล้อง

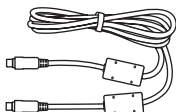

CB-USB13 สาย USB

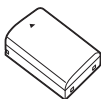
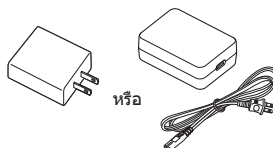
BLX-1 แบตเตอรี่ลิเทียม
ไอออนชนิดชาร์จซ้ำได้อะแดปเตอร์ USB-AC F-7AC
หรือ

CC-1 คลิปหนีบสาย



ตัวป้องกันสาย CP-2

คู่มือเบื้องต้น
(Basic Manual)

• ไม่รับประกัน

* ฝาปิดตัวกล้อง ยางรองตา และฝาครอบฐานเสียบแฟลชติดตั้งหรือใส่ในกล้อง

⚠ อุปกรณ์ที่ได้รับอาจแตกต่างกันไปตามสถานที่ซื้อ

⚠ ณ เวลาที่ซื้อ แบตเตอรี่ไม่ได้ถูกชาร์จมาเต็ม ทำการชาร์จแบตเตอรี่ก่อนการใช้งาน (หน้า 22)

การใส่สายคล้องกล้อง

- 1 ก่อนที่จะใส่สายคล้องกล้อง คุณจะต้องถอดปลายออกจากห่วงสายคล้องคอและคลายสายให้หลวมเสียก่อน

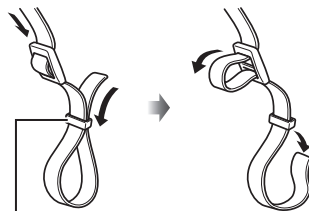

ห่วงสายคล้องคอ

- 2 ร้อยปลายของสายคล้องกล้องผ่านรูสายคล้องกล้องและไปที่ด้านหลังผ่านห่วงสายคล้องกล้อง

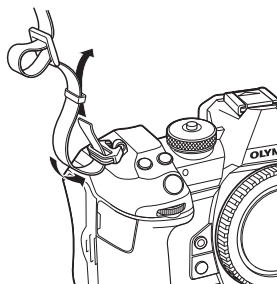

- 3 ร้อยปลายของสายคล้องกล้องผ่านหัวตุ่มและรัดให้แน่นตามรูป

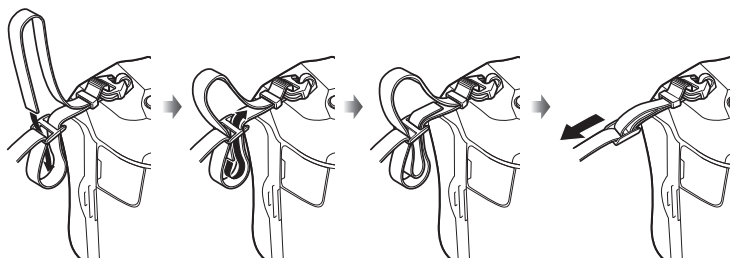

- ใส่ปลายอีกด้านของสายคล้องกล้องผ่านรูสายคล้องกล้องอีก
- หลังจากใส่สายคล้องกล้องแล้ว ดึงสายคล้องกล้องให้แน่นเพื่อให้แน่ใจว่า สายคล้องกล้องจะไม่หลวมหรือหลุด

การติดตั้งป้องกันสาย

ติดตั้งป้องกันสายที่ใหม่มาในชุด เมื่อเชื่อมต่อสาย USB และ HDMI เพื่อช่วยป้องกันการตัดการเชื่อมต่อโดยไม่ตั้งใจ และความเสียหายที่อาจเกิดขึ้นกับขั้วต่อ

1 ติดตั้งตัวป้องกันสายเข้ากับกล่อง

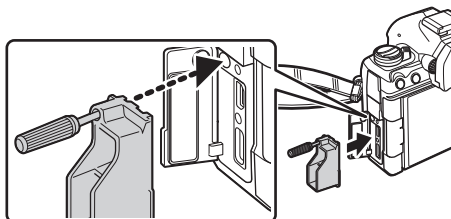

2 ขันสกรูให้แน่น

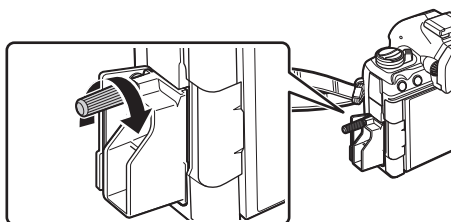

3 หนีบคลิปหนีบสายเข้ากับตัวสาย แล้วติดคลิปเข้ากับสายคล้อง

- คลิปติดเข้ากับหัวล็อก

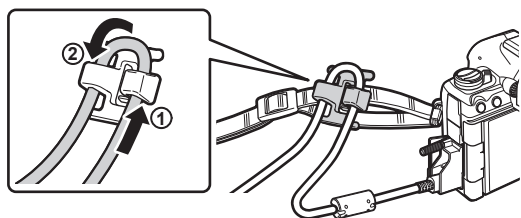

การใส่และถอดแบตเตอรี่

การใส่แบตเตอรี่

- 1 ตรวจสอบให้มั่นใจว่าได้เลื่อนคันโยก **ON/OFF** ไปที่ตำแหน่ง **OFF**

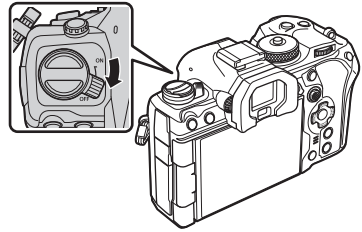

- 2 เปิดฝาครอบช่องใส่แบตเตอรี่



- 3 การใส่แบตเตอรี่

⌚ ใช้เฉพาะแบตเตอรี่ BLX-1 เท่านั้น (หน้า 17, 326)

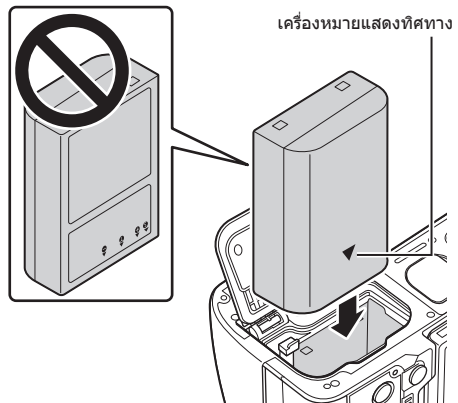

4 ปิดฝาปิดช่องใส่แบตเตอรี่

- ① ตรวจสอบให้แน่ใจว่าฝาปิดช่องใส่แบตเตอรี่ปิดดีแล้วก่อนใช้งานกล้อง

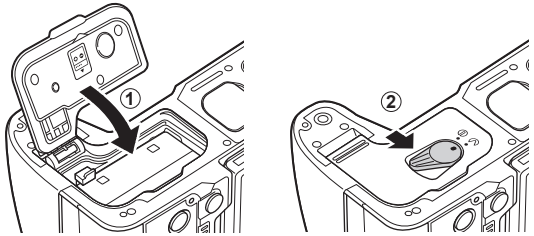

☞ ขอแนะนำให้ใส่แบตเตอรี่สำรองไว้สำหรับการถ่ายภาพเป็นเวลานานๆ ในกรณีที่แบตเตอรี่ที่ใช้งานอยู่หมดประจำ

☞ อ่าน "แบตเตอรี่และเครื่องชาร์จ" (หน้า 285) ประกอบด้วย

การถอดแบตเตอรี่

ปิดสวิตช์กล้องก่อนเปิดหรือปิดฝาปิดช่องใส่แบตเตอรี่ หากต้องการถอดแบตเตอรี่ ขั้นตอนแรกให้ดันปุ่มล็อกแบตเตอรี่ไปตามทิศทางของลูกศร จากนั้นถอดแบตเตอรี่ออก

- ⚠ ห้ามถอดแบตเตอรี่หรือการดหน่วยความจำออกในขณะที่ตัวแสดงการเข้าถึงการดหน่วยความจำ (หน้า 32) แสดงขึ้น
- ⚠ ติดต่อด้านจำหน่ายอย่างเป็นทางการหรือศูนย์บริการโอลิมปัส หากไม่สามารถถอดแบตเตอรี่ออกได้ ไม่ควรใช้กำลังถอดหรือดึงแบตเตอรี่ออกมา

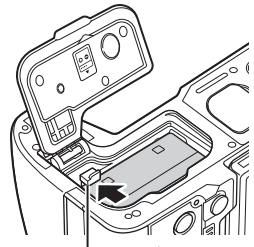

ปุ่มล็อกแบตเตอรี่

การชาร์จแบตเตอรี่โดยใช้อะแดปเตอร์ USB-AC ที่ใหม่ในชุด

ⓘ เวลาที่ซื้อ แบตเตอรี่ไม่ได้ถูกชาร์จมาเต็ม ทำการชาร์จแบตเตอรี่ก่อนการใช้งาน

1 ตรวจสอบว่ามีแบตเตอรี่อยู่ในกล่อง จากนั้นเชื่อมต่อสาย USB และอะแดปเตอร์ USB-AC

- เมื่อต่อสาย USB ให้ใช้ตัวป้องกันสายและคลิกหนีบสายที่ใหม่เพื่อป้องกันความเสียหายต่อขั้วต่อ ⓘ "การติดตั้งป้องกันสาย" (หน้า 19)
- งดการใช้สายอื่นที่ไม่ใช่สาย USB (CB-USB13) ที่ใหม่พร้อมกับกล่องหรือที่มีแยกจำหน่ายต่างหาก

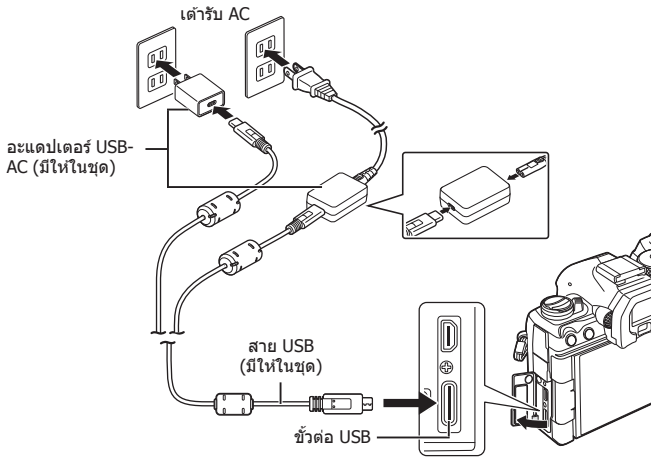

- ไฟแสดงการชาร์จแบตเตอรี่จะติดสว่างขึ้นระหว่างการชาร์จ การชาร์จโดยที่ปิดกล้องไว้จะใช้เวลาประมาณ 2 ชั่วโมง 30 นาที ไฟจะดับเมื่อแบตเตอรี่ชาร์จเต็ม ถอดสาย USB ออกจากกล้อง
- ⓘ หากเกิดข้อผิดพลาดในการชาร์จ ไฟแสดงการชาร์จแบตเตอรี่จะกะพริบ ดึงสาย USB ออกและเชื่อมต่อสาย USB ใหม่

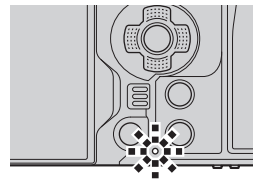

- ⓘ เครื่องจะทำการชาร์จแบตเตอรี่ไม่ваกล่องจะเปิดหรือปิดอยู่ แต่จะใช้เวลาในการชาร์จนานขึ้นหากเปิดกล้องไว้
- ⓘ การชาร์จจะหยุด เมื่ออุณหภูมิแบตเตอรี่สูงเกินไป และจะกลับมาชาร์จต่อหลังจากที่อุณหภูมิแบตเตอรี่ลดลง
- ⓘ คุณสามารถใช้เครื่องชาร์จ (BCX-1: มีจำหน่ายแยกต่างหาก) เพื่อชาร์จแบตเตอรี่ได้ (หน้า 288)
- ⓘ ด้วยเหตุผลด้านความปลอดภัย การชาร์จอาจใช้เวลานานขึ้นหรือแบตเตอรี่อาจชาร์จไฟได้ไม่เต็มที่เมื่อชาร์จแบตเตอรี่ในสภาพแวดล้อมที่มีอุณหภูมิสูง

ⓘ **อะแดปเตอร์ USB-AC**

- ตรวจสอบให้แน่ใจว่าได้ถอดอะแดปเตอร์ USB-AC ออกก่อนการทำความสะอาด การเสียบอะแดปเตอร์ USB-AC ทิ้งไว้ในระหว่างการทำความสะอาด อาจส่งผลให้เกิดการบาดเจ็บหรือไฟฟ้าช็อตได้

การชาร์จแบตเตอรี่โดยใช้อุปกรณ์ USB

ระบบจะชาร์จแบตเตอรี่ที่ใส่อยู่ในกล่องเมื่อเชื่อมต่อกล่องผ่านสาย USB เข้ากับอุปกรณ์ USB ที่รองรับ USB PD

■ การชาร์จผ่าน USB

1 ตรวจสอบให้มั่นใจว่าได้เลื่อนคันโยก **ON/OFF** ไปที่ตำแหน่ง **OFF**

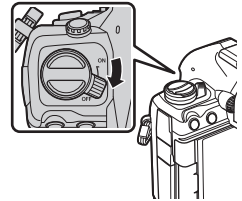

2 เชื่อมต่อกล่องกับอุปกรณ์ USB โดยใช้สาย USB

- เมื่อต่อสาย USB ให้ใช้ตัวป้องกันสายและคลิกหนีบสายที่หามาเพื่อป้องกันความเสียหายต่อขั้วต่อ  "การติดตั้งป้องกันสาย" (หน้า 19)

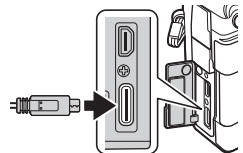

- ไฟแสดงการชาร์จแบตเตอรี่จะติดสว่างขึ้นระหว่างการชาร์จ เวลาในการชาร์จแตกต่างกันไปตามกำลังไฟของอุปกรณ์ USB ไฟจะดับเมื่อแบตเตอรี่ชาร์จเต็ม

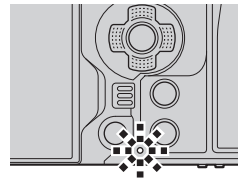

ⓘ หากเกิดข้อผิดพลาดในการชาร์จ ไฟแสดงการชาร์จแบตเตอรี่จะกะพริบ ดึงสาย USB ออกและเชื่อมต่อสาย USB ใหม่

⚡ การจ่ายพลังงานจะสิ้นสุดลงเมื่อแบตเตอรี่ชาร์จเต็มแล้ว ถอดและเชื่อมต่อสาย USB อีกครั้งเพื่อชาร์จต่อ

⚡ กล่องถ่านรูปจะสามารรถได้รับพลังงานโดยการใช้แบตเตอรี่เคลื่อนที่หรืออุปกรณ์ในลักษณะเดียวกันซึ่งได้รับการเชื่อมต่อผ่าน USB อุปกรณ์ต่างๆ สำหรับข้อมูลเพิ่มเติม โปรดดูหัวข้อ "การจ่ายพลังงานให้กล่องผ่าน USB (การจ่ายไฟผ่าน USB)" (หน้า 282)

การใส่และถอดการ์ด

การใส่การ์ด

คู่มือเล่มนี้เรียกอุปกรณ์บันทึกข้อมูลทั้งหมดว่า “การ์ด”

กล้องถ่ายรูปจะใช้การ์ดหน่วยความจำ SD, SDHC หรือ SDXC ของบริษัทอื่นซึ่งเป็นไปตามมาตรฐาน SD (Secure Digital)

ต้องฟอร์แมตการ์ดกับกล้องนี้ก่อนใช้งานครั้งแรก หรือหลังใช้งานกับกล้องหรือคอมพิวเตอร์เครื่องอื่น  “การฟอร์แมตการ์ด (การฟอร์แมตการ์ด)” (หน้า 236)

- กล้องมีช่องเสียบการ์ดสองช่อง

1 ตรวจสอบให้แน่ใจว่าได้เลื่อนคันโยก **ON/OFF** ไปที่ตำแหน่ง **OFF**

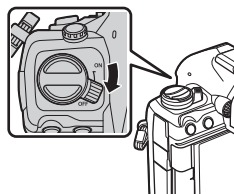

2 เปิดฝาครอบช่องใส่การ์ด

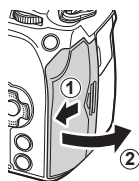

3 ใส่การ์ด

- เสียบการ์ดเข้าไปจนล็อกเข้าตำแหน่ง
- ① อย่าฝืนใส่การ์ดที่เสียหายหรือบิดเบี้ยว เพราะอาจทำให้ช่องใส่การ์ดเสียหายได้

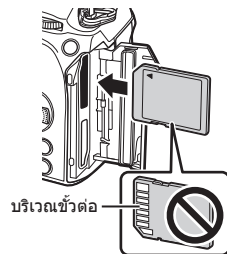

4 ปิดฝาครอบช่องใส่การ์ด

- ปิดให้แน่นจนกระทั่งได้ยินเสียงคลิก

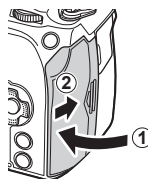



การถอดการ์ด

กดการ์ดเข้าเพื่อให้ดีดออกมา ดึงการ์ดออกมา

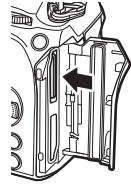
- ⚠ ห้ามถอดแบตเตอรี่หรือการ์ดหน่วยความจำออกในขณะที่ตัวแสดงการเข้าถึงการ์ดหน่วยความจำ (หน้า 32) แสดงขึ้น



การใช้การ์ดหน่วยความจำสองอัน

เมื่อมีการใส่การ์ดหน่วยความจำสองอันเข้าไปในกล้องถ่ายรูป คุณสามารถเลือกได้ว่า จะใช้งานการ์ดหน่วยความจำแต่ละอันอย่างไรตามเป้าหมายที่คุณมี  "การตั้งค่าการ์ดเพื่อใช้ในการบันทึก ( การตั้งค่าช่องเสียบการ์ด /  การตั้งค่าช่องเสียบการ์ด)" (หน้า 237)

- บันทึกลงในการ์ดหน่วยความจำที่เลือกเท่านั้น
- บันทึกลงในการ์ดหน่วยความจำที่เลือกจนกว่าการ์ดหน่วยความจำนั้นจะเต็ม จากนั้นจึงค่อยบันทึกลงในการ์ดหน่วยความจำที่สอง
- บันทึกภาพด้วยขนาดหรืออัตราส่วนกำลังอัดต่างๆ ลงในการ์ดหน่วยความจำต่างๆ
- บันทึกสำเนาของแต่ละภาพลงในการ์ดหน่วยความจำทั้งสองอัน

การ์ดที่ใช้งานได้



คู่มือเล่มนี้เรียกอุปกรณ์บันทึกข้อมูลทั้งหมดว่า "การ์ด" การ์ดหน่วยความจำ SD ชนิดต่อไปนี้ (มีจำหน่ายทั่วไป) สามารถใช้งานได้กับกล้องนี้: SD, SDHC และ SDXC คุณสามารถดูข้อมูลล่าสุดได้ที่เว็บไซต์ของเรา



สวิตช์ป้องกันการเขียนการ์ด SD

ตัวการ์ด SD มีสวิตช์ป้องกันการเขียน การตั้งค่าสวิตช์เป็น "LOCK" จะป้องกันข้อมูลที่เขียนไว้ในการ์ด หรือฟลอร์เมท เลื่อนสวิตช์กลับไปตำแหน่งปลดล็อกเพื่อให้สามารถเขียนได้



- ⚠ ขณะบันทึกภาพเคลื่อนไหว ให้ใช้การ์ด SD ที่รองรับความเร็ว SD คลาส 10 หรือสูงกว่า
- ⚠ คุณต้องใช้การ์ด UHS-II หรือ UHS-I ที่มี UHS speed class 3 ขึ้นไปเมื่อ:
คุณเลือกภาพเคลื่อนไหว [4K] หรือ [C4K] ในเมนู  หรือเลือก การชดเชยการเคลื่อนไหวแบบ [A-I] (All-Intra) ในเมนู  เอาไว้
- 👉 ข้อมูลในการจัดจะไม่ถูกลบอย่างหมดจด ถึงแม้จะทำการฟอร์แมตการ์ดหรือลบข้อมูลออกแล้ว เมื่อทิ้งการ์ด ให้ทำลายการ์ดเสียเพื่อป้องกันข้อมูลส่วนบุคคลรั่วไหล
- 👉 การเข้าถึงฟังก์ชันการแสดงผลภาพบางอย่างและอื่นๆ ที่คล้ายกันอาจถูกจำกัดเมื่อสวิตช์ป้องกันการเขียนของการ์ดอยู่ในตำแหน่ง "LOCK"

การใส่และการถอดเลนส์

การติดเลนส์กับตัวกล้อง

- ดูหน้า 286 สำหรับข้อมูลเกี่ยวกับเลนส์ที่รองรับ

- 1 ตรวจสอบให้มั่นใจว่าได้เลื่อนคันโยก **ON/OFF** ไปที่ตำแหน่ง **OFF**

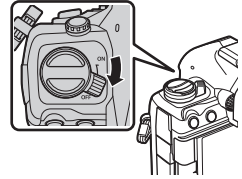

- 2 ถอดฝาปิดท้ายเลนส์และฝาปิดตัวกล้อง



- 3 จัดให้เครื่องหมายติดเลนส์ (สีแดง) ที่อยู่บนกล้องตรงกับเครื่องหมายจัดแนว (สีแดง) ที่อยู่บนเลนส์ จากนั้นใส่เลนส์เข้าไปในตัวกล้อง

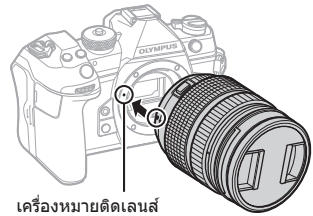

- 4 หมุนเลนส์ตามเข็มนาฬิกาจนกระทั่งได้ยินเสียงคลิก

- ① อย่ากดปุ่มปลดเลนส์
- ② อย่าสัมผัสชิ้นส่วนภายในของกล้อง

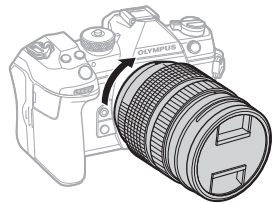

5 ถอดฝาปิดหน้าเลนส์ออก

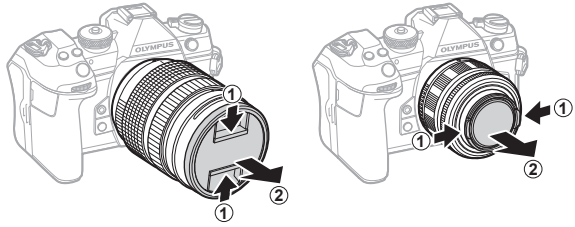

การถอดเลนส์

1 ตรวจสอบให้มั่นใจว่าได้เลื่อนคั่นโยก **ON/OFF** ไปที่ตำแหน่ง **OFF**

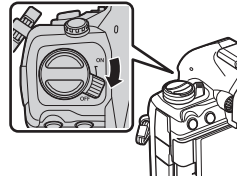

2 จับปุ่มกดเลนส์และหมุนเลนส์ตามรูป



การใช้งานจอภาพ

หมุนหน้าจอเพื่อให้ดูภาพได้สะดวกขึ้น สามารถปรับมุมของหน้าจอได้ตามสภาพแวดล้อมจริงในขณะทำการถ่ายภาพ

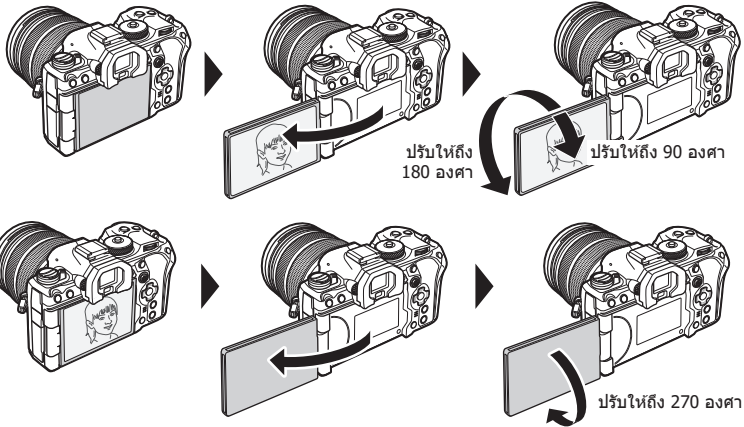

- คอยๆ หมุนหน้าจอให้อยู่ภายในพิสัยของการเคลื่อนไหว การพยายามหมุนหน้าจอจนเกินขีดจำกัดที่ระบุไว้ด้านล่างอาจทำให้อุปกรณ์เชื่อมต่อเสียหายได้

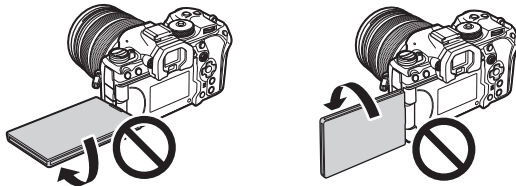

- กล้องถ่ายรูปจะสามารถปรับแต่งให้สามารถแสดงการมองภาพสะท้อนกลับผ่านเลนส์หรือเลนส์ซูมอัตโนมัติได้ตลอดเมื่อหน้าจอได้รับการหมุนสำหรับการถ่ายภาพตัวเอง (ดู "ช่วยถ่ายเซลฟี่ (ช่วยถ่ายเซลฟี่)" (หน้า 222))

การเปิดสวิตช์กล้อง

1 เลื่อนสวิตช์ Lever ON/OFF ไปที่ตำแหน่ง ON

- เมื่อเปิดกล้อง จอแสดงผลจะเปิดขึ้นแล้วแสดงแผงควบคุม Super Control (หน้า 67) ช่องมองภาพจะทำงานเมื่อคุณแนบตาไปที่ช่องมองภาพ เมื่อช่องมองภาพสว่างขึ้น จอภาพก็จะดับลง
- ดู หน้า 35 เพื่อศึกษาข้อมูลวิธีการสลับไปมาระหว่างช่องมองภาพกับจอแสดงผล
- หากต้องการปิดสวิตช์กล้อง ให้เลื่อน Lever ไปที่ **OFF**

สวิตช์ Lever ON/OFF

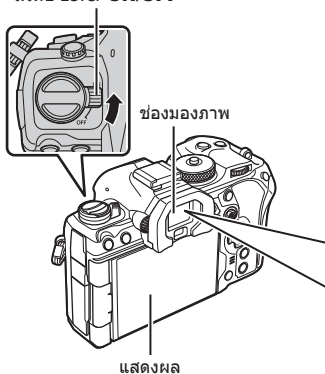

ระดับแบตเตอรี่

กล้องแสดงระดับแบตเตอรี่ที่ใช้งานอยู่ในปัจจุบัน ระดับแบตเตอรี่จะแสดงเป็นหน่วยเปอร์เซ็นต์

ระดับของแบตเตอรี่ที่เหลืออยู่ (%)

100%



สัญลักษณ์นี้จะกะพริบเป็นสีแดงเมื่อขึ้นถึงระดับ 10%



คุณสามารถกำหนดค่าดัชนีบอก Fn เพื่อใช้เปิดและปิดกล้องได้โดยใช้ตัวเลือก [Fn Lever / สวิตช์เปิด/ปิด] "การปรับค่า [Fn Lever / สวิตช์เปิด/ปิด]" (หน้า 217)

โหมดพัก

หากไม่มีการใช้การควบคุมใดภายในระยะเวลาที่กำหนด กล้องถ่ายรูปจะเข้าสู่การพักการทำงานโดยอัตโนมัติเพื่อลดการใช้งานแบตเตอรี่ เราเรียกเรื่องดังกล่าวว่า "โหมดพัก"

- เมื่อกล้องถ่ายรูปเข้าสู่โหมดพักแล้ว หน้าจอจะดับในขณะที่การทำงานจะหยุดพัก การกดชัตเตอร์หรือปุ่ม จะเปิดใช้งานกล้องถ่ายรูปอีกครั้ง
 - หากไม่มีการทำงานใดภายในระยะเวลาที่กำหนดหลังจากที่กล้องถ่ายรูปเข้าสู่โหมดพักแล้ว กล้องถ่ายรูปจะปิดเครื่องเองโดยอัตโนมัติ กล้องถ่ายรูปจะได้รับการเปิดใช้งานอีกครั้งเมื่อเปิดกล้องถ่ายรูปอีกครั้ง
- กล้องอาจต้องการเวลาเพิ่มเติมในการกู้คืนจากโหมด Sleep เมื่อเลือก [เปิด] (เปิดใช้งาน) ไว้สำหรับ [การตั้งค่า] > [สแตนด์บายขณะปิดเครื่อง] "การตั้งค่าระบบไร้สายเมื่อปิดกล้อง (สแตนด์บายขณะปิดเครื่อง)" (หน้า 258)
- คุณสามารถเลือกการหน่วงเวลา ก่อนที่กล้องถ่ายรูปจะเข้าสู่โหมด Sleep หรือปิดเครื่องเองโดยอัตโนมัติได้ในเมนู "การตั้งค่าตัวเลือกการ Sleep (การประหยัดพลังงาน) (Sleep)" (หน้า 249), "การตั้งค่าตัวเลือกปิดกล้องอัตโนมัติ (ปิดกล้องอัตโนมัติ)" (หน้า 249)

การตั้งค่าเริ่มต้น

หลังจากการเปิดกล่องครั้งแรก ให้ดำเนินการตั้งค่าเริ่มต้นโดยการเลือกภาษาและตั้งค่านาฬิกาของกล่อง

① ชื่อไฟล์ก็จะรวมอยู่กับข้อมูลวันที่และเวลาเช่นเดียวกัน ท่านจะต้องตั้งวันที่และเวลาให้ถูกต้องก่อนใช้งานกล่องถ่ายรูป เนื่องจากฟังก์ชันบางอย่างจะใช้งานไม่ได้หากไม่ได้ตั้งวันที่และเวลาไว้

1 กดปุ่ม **OK** เมื่อกล่องข้อความแสดงการตั้งค่าเริ่มต้นปรากฏขึ้นมาเพื่อให้ท่านเลือกภาษา



2 เลื่อนแถบไฮไลต์ไปที่ภาษาที่ต้องการโดยใช้ ปุ่มหมุนด้านหน้าหรือด้านหลังหรือ ปุ่ม **△ ▽ < ▷**



3 กดปุ่ม **OK** เมื่อเลือกภาษาที่ต้องการแล้ว

- หากท่านกดปุ่มขัดเดออร์ก่อนที่จะกดปุ่ม **OK** กล่องจะออกไปยังโหมดถ่ายภาพและภาษาจะยังไม่ถูกเลือก ท่านสามารถทำการตั้งค่าเริ่มต้นได้โดยการปิดกล่องแล้วเปิดใหม่อีกครั้งเพื่อแสดงกล่องข้อความแสดงการตั้งค่าเริ่มต้นแล้วดำเนินการซ้ำตั้งแต่ขั้นตอนที่ 1



- ท่านสามารถเปลี่ยนภาษาได้ตลอดเวลาจากเมนู **☰** "สิ่งที่ต้องทำเมื่อคุณไม่สามารถอ่านข้อความที่แสดงได้" (หน้า 31)

4 ตั้งรูปแบบวันที่และเวลา

- ใช้ปุ่ม **< ▷** เพื่อเลือกรายการต่าง ๆ
- ใช้ปุ่ม **△ ▽** เพื่อเปลี่ยนรายการที่เลือกไว้
- คุณสามารถปรับเวลาวันที่และเวลาได้ตลอดเวลาจากเมนู **☰** "การตั้งนาฬิกาของกล่อง (⌚ การตั้งค่า)" (หน้า 252)

5 กดปุ่ม **OK**

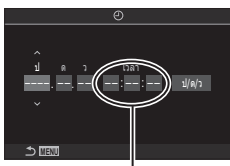

เวลาจะปรากฏขึ้นโดยใช้นาฬิกา
รูปแบบ 24 ชั่วโมง

6 เลือกเขตเวลาโดยใช้ปุ่ม **△ ▽** และกดปุ่ม **OK**

- กดปุ่ม **INFO** เพื่อเปิดใช้งานหรือปิดใช้งานเวลาออมแสง

7 กดปุ่ม **OK** เพื่อตั้งนาฬิกา

📷 ข้อมูลวันที่และเวลาจะถูกบันทึกไว้ในการดพร้อมกับการถ่าย

📷 หากถอดแบตเตอรี่ออกจากกล่องและวางกล่องทิ้งไว้ครู่หนึ่ง กล่องอาจรีเซ็ตวันที่และเวลาได้ หากเกิดกรณีนี้ขึ้น คุณจะต้องตั้งวันที่และเวลาผ่านเมนู **☰** "การตั้งนาฬิกาของกล่อง (⌚ การตั้งค่า)" (หน้า 252)

📷 คุณอาจจะต้องปรับอัตราเฟรมก่อนที่จะถ่ายภาพเคลื่อนไหว **☰** "การตั้งค่าคุณภาพของภาพนิ่งและภาพเคลื่อนไหว (📷 ⏪ / 📷 ⏩)" (หน้า 136)

สิ่งที่ต้องทำเมื่อคุณไม่สามารถอ่านข้อความที่แสดงได้

หากคุณเห็นตัวอักษรหรือค่าที่ไม่คุ้นเคยในภาษาอื่นแสดงว่า คุณอาจจะยังไม่ได้เลือกภาษาที่คุณต้องการจะใช้งาน ปฏิบัติตามขั้นตอนด้านล่างในการเลือกภาษาอื่น

- 1 กดปุ่ม **MENU** เพื่อดูเมนูต่างๆ



ปุ่ม **MENU**

- 2 เลือกแท็บ **?** (ตั้งค่า) โดยใช้แป้นหมุนด้านหลัง

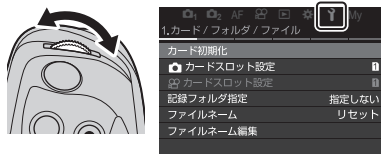

- 3 เลือกหน้าจอที่ **[?]** ปรากฏขึ้นโดยใช้ปุ่ม **<>** หรือใช้แป้นหมุนด้านหลัง



- 4 เลือก **[?]** โดยใช้ปุ่ม **△▽** และกดปุ่ม **OK**



- 5 เลือกภาษาที่ต้องการโดยใช้ปุ่ม **△▽<>** และกดปุ่ม **OK**



ข้อมูลที่แสดงในขณะถ่ายภาพ





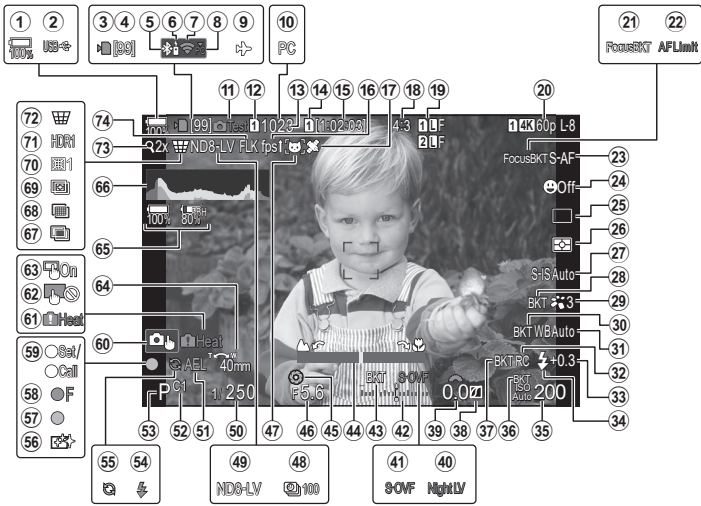

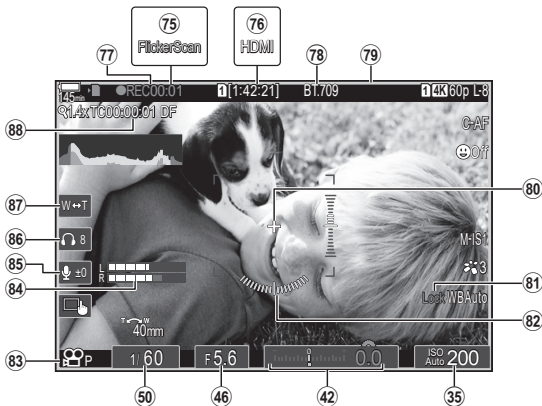

คุณสามารถศึกษาข้อมูลเกี่ยวกับแผงควบคุม Super Control ซึ่งจะปรากฏบนจอภาพตามค่าตั้งต้น ได้ที่ หน้า 69

การแสดงผลข้อมูลของหน้าจอสขณะถ่ายภาพหนึ่ง



การแสดงผลข้อมูลของหน้าจอในโหมดภาพเคลื่อนไหว



① ระดับแบตเตอรี่.....	หน้า 29	④0 Night Vision	หน้า 220
② USB PD	หน้า 282	④1 โหมด LV	หน้า 220
③ เครื่องหมายแสดงการเขียนการ์ด	หน้า 21, 25	④2 การชดเชยแสง	หน้า 103
④ จำนวนภาพต่อเนื่องสูงสุด.....	หน้า 124	④3 AE BKT.....	หน้า 170
⑤ การเชื่อมต่อ Bluetooth® ที่เปิดใช้งานอยู่	หน้า 255, 275	④4 สถานะโฟกัส	หน้า 99
⑥ รีโมทคอนโทรล	หน้า 275	④5 แสดง.....	หน้า 219
⑦ การเชื่อมต่อระบบ LAN ไร้สาย	หน้า 256, 262	④6 ค่ารูรับแสง	หน้า 41, 43
⑧ การเชื่อมต่อกับคอมพิวเตอร์ (Wi-Fi) ที่เปิด ใช้งานอยู่.....	หน้า 262	④7 การตรวจจับวัตถุ.....	หน้า 87
⑨ โหมดเครื่องบิน	หน้า 255	④8 การถ่ายภาพแบบ Time Lapse.....	หน้า 163
⑩ เปิดการเชื่อมต่อกับคอมพิวเตอร์ (USB)*1	หน้า 279	④9 การถ่ายภาพแบบ Live ND Filter..	หน้า 154
⑪ ทดสอบภาพ.....	หน้า 206	⑤0 ความเร็วชัตเตอร์	หน้า 41, 45
⑫  บันทึกการตั้งค่า.....	หน้า 238	⑤1 ล็อก AE	หน้า 106
⑬ จำนวนภาพหนึ่งที่สามารถบันทึกได้	หน้า 321	⑤2 โหมดกำหนดเอง.....	หน้า 54
⑭  ช่องที่ใช้บันทึก	หน้า 238	⑤3 โหมดถ่ายภาพ	หน้า 41
⑮ ระยะเวลาที่บันทึกได้	หน้า 321	⑤4 แฟลช.....	หน้า 115 (กะพริบ: กำลังชาร์จ, สว่างค้าง: การชาร์จ เสร็จสิ้น)
⑯ อัตราเฟรม	หน้า 220	⑤5 Pro Capture ทำงานอยู่.....	หน้า 129
⑰ ข้อมูลตำแหน่ง Bluetooth.....	หน้า 261	⑤6 ลดฝุ่น	หน้า 299
⑱ ลัดส่วนภาพ.....	หน้า 140	⑤7 เครื่องหมายยืนยัน AF.....	หน้า 38
⑲  คุณภาพของภาพ.....	หน้า 136	⑤8  การแจ้งเตือนรูรับแสง SH2 ..	หน้า 123
⑳  คุณภาพของภาพ.....	หน้า 137	⑤9 ฟังก์ชัน SET/ฟังก์ชัน CALL.....	หน้า 287
㉑ Focus BKT	หน้า 174	⑥0 ระบบสัมผัส.....	หน้า 39
㉒ AF Limiter	หน้า 89	⑥1 การแจ้งเตือนอุณหภูมิภายในกล้อง	หน้า 303
㉓ โหมด AF.....	หน้า 70	⑥2 มืดใช้งานหน้าจอสัมผัส.....	หน้า 98
㉔ โฟกัสในหน้า/ดวงตา.....	หน้า 85	⑥3 ระบบสัมผัส	หน้า 39
㉕ โหมดไดรฟ์ (เฟรมเดียว/การถ่ายภาพแบบต่อ เนื่อง/self-timer/การลดการสั่นสะเทือน/การ ถ่ายภาพแบบเงียบ/Pro Capture)	หน้า 123	⑥4 ทิศทางการซูม/ทางยาวโฟกัส	
㉖ โหมดวัดแสง	หน้า 106	⑥5 ข้อมูลแบตเตอรี่ทั้งหมด	หน้า 29, 289
㉗ ป้องกันภาพสั่น.....	หน้า 132	⑥6 อีสโตแกรม	หน้า 36
㉘ ART BKT	หน้า 173	⑥7 การถ่ายภาพซ้อน.....	หน้า 159
㉙ โหมดภาพ	หน้า 141	⑥8 High Res Shot.....	หน้า 152
㉚ WB BKT	หน้า 171	⑥9 โฟกัสซ้อน	หน้า 156
㉛ สมดุลแสงขาว	หน้า 146	⑦0 ปรับแก้มุมมองพิกซอล	หน้า 167
㉜ โหมด RC	หน้า 121	⑦1 HDR.....	หน้า 158
㉝ ความคมความเข้มของแสงแฟลช....	หน้า 120	⑦2  Keystone Comp.	หน้า 166
㉞ โหมดแฟลช	หน้า 117	⑦3 ดิจิทัลเทลคอน	หน้า 162
㉟ ความไวแสง ISO.....	หน้า 110	⑦4 ถ่ายภาพ Anti-Flicker.....	หน้า 131
㊱ ISO BKT.....	หน้า 172	⑦5 สแกนการกะพริบ.....	หน้า 105
㊲ FL BKT	หน้า 171	⑦6  สัญญาณออก HDMI.....	หน้า 178
㊳ ความคม Highlight และ Shadow ..	หน้า 210	⑦7 เวลาในการบันทึก (แสดงระหว่างการบันทึก)	หน้า 57
㊴ ค่าชดเชยแสง	หน้า 103	⑦8  View assist.....	หน้า 151
		⑦9 กรอบสีแดงระหว่างบันทึกภาพเคลื่อนไหว	หน้า 181
		⑧0 เครื่องหมายตรงกลาง	หน้า 179
		⑧1  ล็อก	หน้า 149
		⑧2 มาตราวัดระดับ.....	หน้า 36

- ⑧3 โหมด  (โหมดการเปิดรับแสงภาพเคลื่อนไหว)
..... หน้า 58
- ⑧4 แถบแสดงระดับการบันทึกเสียง..... หน้า 60
- ⑧5 ระดับการบันทึกเสียง หน้า 60
- ⑧6 ระดับเสียงหูฟัง หน้า 60
- ⑧7 ซุมอิเล็กทรอนิกส์ หน้า 60
- ⑧8 Time code หน้า 177

*1 แสดงเมื่อกล่องเชื่อมต่อกับ OM Capture ในโหมด [RAW/Control] และใช้คอมพิวเตอร์เป็นตำแหน่งบันทึกภาพเพียงตำแหน่งเดียว (หน้า 279)

การสลับการแสดงผลแบบต่างๆ

กล้องจะใช้เซ็นเซอร์ตรวจจับดวงตา เพื่อสลับระหว่างช่องมองภาพกับจอแสดงผลโดยอัตโนมัติ และช่องมองภาพและจอแสดงผล (แผงควบคุมพิเศษ/Live View) จะแสดงข้อมูลเกี่ยวกับการตั้งค่ากล้องอีกด้วย มีตัวเลือกสำหรับการควบคุมการสลับหน้าจอ และเลือกข้อมูลที่แสดงตามค่าที่ตั้ง จอแสดงผลของกล้องจะแสดงแผงควบคุม Super Control (หน้า 67)

การจัดเฟรมภาพในช่องมองภาพ

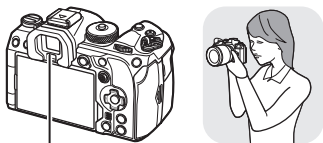

ช่องมองภาพ

การจัดเฟรมภาพในหน้าจอ

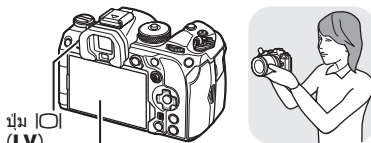

ปุ่ม (LV)

แสดงผล



ช่องมองภาพจะเปิดทำงานโดยอัตโนมัติเมื่อยกขึ้นมายู่ระดับสายตา เมื่อช่องมองภาพสว่างขึ้น จอภาพก็จะดับลง

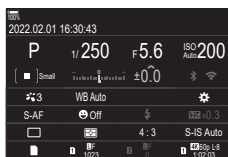

จอแสดงผลแสดงแผงควบคุม Super Control จอจะเปลี่ยนเป็น Live View เมื่อคุณกดปุ่ม (LV)



ปุ่มปรับระดับสายตา

- หากช่องมองภาพไม่อยู่ในโฟกัส ให้ดวงตาจ้องไปที่ช่องมองภาพ และปรับโฟกัสของหน้าจอด้วยการหมุนปุ่มปรับระดับสายตา (Diopter)

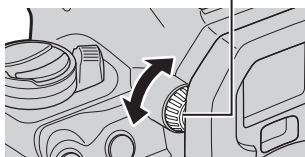



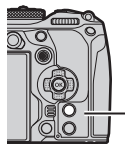

- **ตัวเลือกการสลับการแสดงผลและการแสดงผลที่ช่องมองภาพจะพร้อมให้ใช้งาน**
 "การเลือกรูปแบบการแสดงผลของช่องมองภาพ (รูปแบบ EVF)" (หน้า 223), "การปรับค่าเซ็นเซอร์ตรวจจับ (ตั้งค่าเซ็นเซอร์ตรวจจับดวงตา)" (หน้า 245)

คุณสามารถเปลี่ยนข้อมูลที่แสดงบนจอภาพระหว่างการถ่ายภาพได้โดยไม่ปุ่ม **INFO**

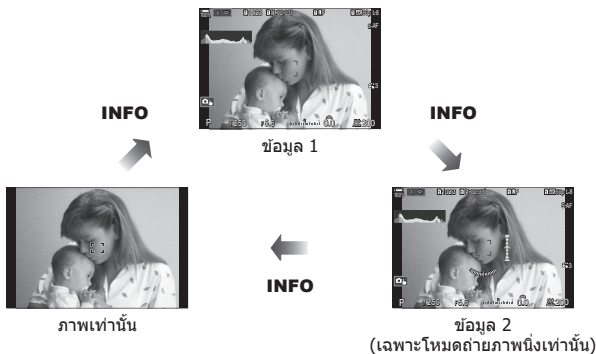

ปุ่ม **INFO**



- สามารถสลับหน้าจอแสดงผลข้อมูลในทิศทางใดทิศทางหนึ่ง โดยหมุนแป้นหมุนขณะทีกดปุ่ม **INFO**
- คุณสามารถตั้งค่าข้อมูลที่แสดงในโหมดภาพนิ่งกับข้อมูลที่แสดงในโหมดภาพเคลื่อนไหวแยกกันได้  "เครื่องหมายในการถ่ายภาพ ( ตั้งค่าแสดงข้อมูล /  ตั้งค่าแสดงข้อมูล)" (หน้า 225)
- คุณสามารถเลือกได้ว่าจะให้ระบบแสดงข้อมูลในขณะทีกดปุ่มชัตเตอร์ลงครึ่งหนึ่งหรือไม่  "การกำหนดค่าการแสดงผลเมื่อกดปุ่มชัตเตอร์ลงครึ่งหนึ่ง (ข้อมูลโดยกด = ครึ่งหนึ่ง)" (หน้า 226)

การแสดงผลฮิสโตแกรม

ฮิสโตแกรมแสดงการกระจายตัวของแสงในภาพ แขนบนวนอนแสดงระดับความสว่าง แขนแนวตั้งแสดงปริมาณทิกเซลของแต่ละระดับความสว่างในภาพ บริเวณที่สว่างเกินไปจะแสดงเป็นสีแดง ส่วนบริเวณที่มีมืดจนเกินไป จะแสดงเป็นสีฟ้า และสีเขียว



คือบริเวณที่อยู่ในช่วงหรือพื้นที่วัดแสงเฉพาะจุด คุณสามารถเลือกขีดจำกัดบนและขีดจำกัดล่างได้  "การแจ้งเตือนค่าแสงฮิสโตแกรม (การตั้งค่าฮิสโตแกรม)" (หน้า 231)

แสงและเงา

แสงและเงาซึ่งได้รับการจำกัดความตามขีดจำกัดบนและขีดจำกัดล่างสำหรับการแสดงผลฮิสโตแกรมจะได้รับการแสดงด้วยสีแดงและสีน้ำเงิน คุณสามารถเลือกขีดจำกัดบนและขีดจำกัดล่างได้  "การแจ้งเตือนค่าแสงฮิสโตแกรม (การตั้งค่าฮิสโตแกรม)" (หน้า 231)

แสดงมาตรฐานระดับ

แสดงทิศทางของกล้อง ทิศทาง "เอียง" จะระบุบนแถบแนวตั้งและทิศทาง "แนวนอน" บนแถบแนวนอน

- เครื่องวัดระดับมีไว้เพื่อเป็นแนวทางเท่านั้น
- สอบเทียบมาตรฐานวัดค่าคุณพบวาลูกตั้งหรือระดับทำงานไม่ถูกต้องอีกต่อไป  "การปรับเทียบมาตรฐานระดับ (ปรับตั้งระดับ)" (หน้า 253)

ใช้ปุ่มหมุนปรับโหมดเพื่อเลือกโหมดถ่ายภาพ จากนั้นจึงถ่ายภาพ

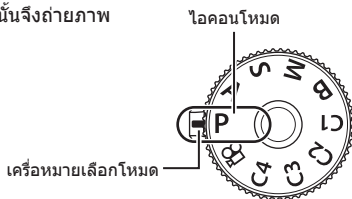

ประเภทของโหมดถ่ายภาพ

สำหรับวิธีการใช้งานโหมดถ่ายภาพต่างๆ โปรดดูที่ด้านล่าง

P	โปรแกรม AE (หน้า 41)
A	ลำดับความสำคัญของรูรับแสง AE (หน้า 43)
S	ลำดับความสำคัญของชัตเตอร์ AE (หน้า 45)
M	โหมดปรับเอง (หน้า 47)
B	Bulb/time (หน้า 49)
	Live Composite (หน้า 52)
C1/C2/C3/C4	กำหนดเอง (หน้า 55)

คุณสามารถศึกษาข้อมูลเพิ่มเติมเกี่ยวกับ  บนเป็นปุ่มเลือกโหมด ได้ที่ หน้า 57

- กดที่ล้อคปุ่มหมุนปรับโหมดเพื่อปลดล็อก แล้วหมุนเพื่อตั้งโหมดที่ต้องการใช้
 - เมื่อกดที่ล้อคปุ่มหมุนปรับโหมดลง ปุ่มหมุนปรับโหมดจะถูกล็อก ล้อคจะสลับระหว่างล็อก/ปลดล็อก ทุกครั้งที่กดที่ล้อคปุ่มหมุนปรับโหมด

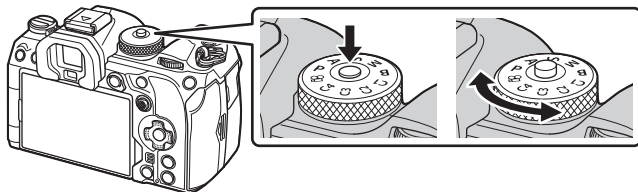

2 รูปแบบการถ่ายภาพ

- ระงับยาให้นิวหรือสายคล้องกล้องบังเลนส์หรือไฟช่วยโฟกัส

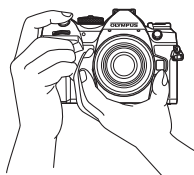

ตำแหน่งแนวนอน

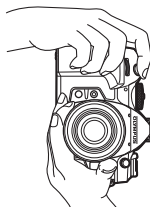

ตำแหน่งแนวตั้ง

3 ปรับโฟกัส

- กดปุ่มชัตเตอร์ลงเบาๆ จนถึงตำแหน่งแรก (กดปุ่มชัตเตอร์ลงครึ่งหนึ่ง)
 - เครื่องหมายยืนยัน AF (●) จะแสดงขึ้น และกรอบสีเขียว (เป้า AF) จะแสดงขึ้นที่ตำแหน่งโฟกัส
- ☞ และคุณสามารถปรับโฟกัสได้โดยการกดปุ่ม **AF-ON** (หน้า 80)

กดปุ่มชัตเตอร์ลงครึ่งหนึ่ง

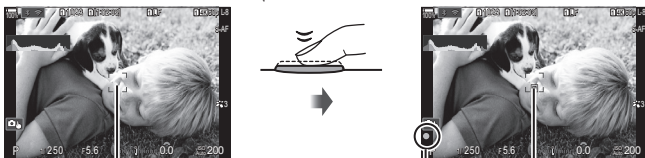

กรอบ AF

เป้า AF

- ☞ หากกล้องไม่สามารถโฟกัสได้ เครื่องหมายยืนยัน AF จะกะพริบ (หน้า 300)
- ☞ กรอบ AF จะแตกต่างกันไปตามตัวเลือกที่เลือกสำหรับโหมดเป้า AF เปลี่ยนพื้นที่ (หน้า 74) และตำแหน่ง (หน้า 73) ของเป้าหมาย AF ตามต้องการ
- ☞ กรอบ AF จะไม่ปรากฏขึ้นเมื่อเลือก []All] สำหรับโหมดเป้าหมาย AF (หน้า 74)

4 ลั่นชัตเตอร์

- กดปุ่มชัตเตอร์ลงจนสุด
- กล้องจะลั่นชัตเตอร์และถ่ายภาพ







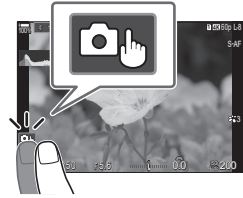

กดส่วนที่เหลือจนสุด



☞ คุณสามารถโฟกัสและถ่ายภาพได้โดยใช้การควบคุมแบบสัมผัส ☞ "การถ่ายภาพด้วยการใช้งานทัชสกรีน" (หน้า 39)

คุณสามารถแตะวัตถุเพื่อโฟกัสและถ่ายภาพได้



	แตะที่วัตถุเพื่อโฟกัสและลั่นชัตเตอร์โดยอัตโนมัติ ตัวเลือกนี้ไม่สามารถใช้ได้โหมด B (BULB) ในโหมด  (ภาพเคลื่อนไหว) หรือเมื่อเลือก  หรือ  ไว้สำหรับโหมด AF (หน้า 70)
	การถ่ายภาพด้วยการใช้งานทัชสกรีนถูกปิดใช้งาน
	แตะเพื่อแสดงเป้า AF และโฟกัสที่วัตถุในบริเวณที่เลือก คุณสามารถใช้ทัชสกรีนเพื่อเลือกตำแหน่งและขนาดของกรอบการโฟกัส สามารถถ่ายภาพได้โดยกดปุ่มชัตเตอร์
	แตะเพื่อเลือกวัตถุที่ใช้สำหรับโฟกัสเมื่อตรวจพบวัตถุที่เป็นบุคคลหลายคน  จะปรากฏขึ้นเมื่อเลือกตัวเลือกอื่นที่ไม่ใช่ [ปิด] ไว้สำหรับ [ตรวจจับใบหน้าและดวงตา] (หน้า 85) การเลือกวัตถุจะไม่สามารถใช้งานได้ เมื่อเลือกอัตราเฟรม [FHD 120/60p L-8] (การบันทึกภาพเคลื่อนไหวความเร็วสูง) ไว้ในโหมด  (ภาพเคลื่อนไหว) (หน้า 137)

- การแตะที่ไอคอนจะเปลี่ยนการตั้งค่า
- ⚠ อย่าแตะหน้าจอด้วยเล็บหรือวัตถุปลายแหลมอื่นๆ
- ⚠ ถุงมือหรือแผ่นปิดจอภาพอาจรบกวนการใช้งานทัชสกรีน



■ การแสดงตัวอย่างวัตถุ ()

1 แตะวัตถุในจอภาพ

- เป้า AF จะปรากฏขึ้น
- ใช้แถบเลื่อนเลือกขนาดของเฟรม
- แตะ  เพื่อปิดการแสดงเป้า AF



2 ใช้แถบเลื่อนเพื่อปรับขนาดของเป้า AF จากนั้นแตะ

-  เพื่อซูมเข้าไปที่ตำแหน่งของกรอบภาพ
- ใช้นิ้วเพื่อเลื่อนหน้าจอขณะซูมภาพเข้า
- แตะ  เพื่อยกเลิกการแสดงการซูม

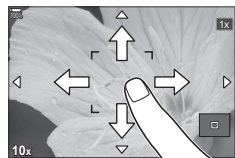





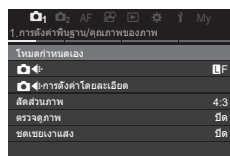

- สถานการณ์ที่ไม่สามารถใช้งานทัชสกรีนได้มีดังต่อไปนี้
เมื่อใช้ปุ่มหรือแป้นหมุน
- คุณสามารถปิดใช้งานทัชสกรีนได้  "การปิดการควบคุมแบบสัมผัส (การตั้งค่าหน้าจอสัมผัส)" (หน้า 244)

กล้องจะแสดงภาพทันที หลังจากถ่ายภาพ ซึ่งจะให้คุณมีโอกาสดูรูปภาพได้อย่างรวดเร็ว คุณสามารถเลือกระยะเวลาที่จะแสดงรูปภาพหรือปิดการตรวจสอบรูปภาพทั้งหมดได้ หากต้องการสิ้นสุดการตรวจสอบรูปภาพและถ่ายภาพต่อไปตลอดเวลา ให้กดปุ่มชัตเตอร์ลงครึ่งหนึ่ง



0.3-20 วินาที	เลือกระยะเวลาที่ภาพจะแสดงบนหน้าจอ
ปิด	ปิดใช้งานการตรวจสอบรูปภาพ กล้องจะยังคงแสดงมุมมองผ่านเลนส์ต่อไปหลังจากถ่ายภาพ
อัตโนมัติ 	สลับไปที่การเล่นภาพหลังจากถ่ายภาพ คุณสามารถลบรูปภาพและดำเนินการเล่นสื่ออื่นๆ ได้

- 1 กดปุ่ม **MENU** เพื่อแสดงเมนู
- 2 เลือกแท็บ  โดยใช้นิ้วหมุนด้านหน้า

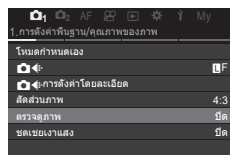

- 3 เลือก [1. การตั้งค่าพื้นฐาน/คุณภาพของภาพ] โดยใช้นิ้ว   หรือแป้นหมุนด้านหลัง
- 4 เลือก [ตรวจดูภาพ] โดยใช้นิ้ว   แล้วกดปุ่ม 



- 5 เปลี่ยนการตั้งค่าโดยใช้นิ้ว   แล้วกดปุ่ม 

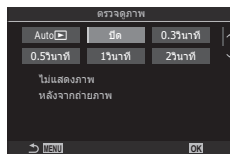

- 6 กดปุ่ม **MENU** เพื่อออกจากเมนู

การถ่ายภาพโดยใช้โหมดถ่ายภาพ

การให้กล้องเลือกรับแสงและความเร็วชัตเตอร์เอง (P: โปรแกรม AE) PASMB

กล้องสามารถที่จะเลือกรับแสงที่เหมาะสม และความเร็วของชัตเตอร์ตามความสว่างของวัตถุ

1 หมุนเป็นหมุนโหมดไปที่ P

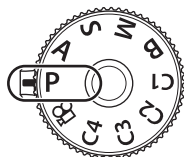





2 โฟกัสและตรวจสอบการแสดงผล

- ใช้ปุ่มหมุนด้านหน้าและด้านหลัง เพื่อปรับการตั้งค่าต่อไปนี้
ปุ่มหมุนด้านหน้า: การชดเชยแสง (หน้า 103)
ปุ่มหมุนด้านหลัง: โปรแกรมซีฟท์ (หน้า 42)
- ความเร็วของชัตเตอร์และรูรับแสงที่กล้องเลือก จะแสดงผลขึ้น
- การชดเชยแสงยังสามารถปรับได้โดยใช้ปุ่ม กดปุ่ม จากนั้นหมุนปุ่มหมุนด้านหน้าหรือด้านหลัง





ความเร็วชัตเตอร์
รูรับแสง
โหมดถ่ายภาพ

3 ถ่ายภาพ

- คุณสามารถเลือกฟังก์ชันที่แสดงปุ่มด้านหน้าและด้านหลัง  "การกำหนดหน้าที่ให้กับปุ่มหมุนด้านหน้าและด้านหลัง ( ฟังก์ชันของ Dial /  ฟังก์ชันของ Dial)" (หน้า 211)
- คุณสามารถใช้ปุ่ม **Fn** เพื่อย้อนการทำงานของปุ่มหมุนด้านหน้าและด้านหลัง ปุ่ม Lever สามารถกำหนดหน้าที่อื่นได้  "การปรับแต่งคีย์ Fn (การตั้งค่าปุ่มปรับ Fn)" (หน้า 214)

สิ่งที่ถ่ายมืดเกินไปหรือสว่างเกินไป

หากกล้องถ่ายรูปไม่สามารถหาการเปิดรับแสงที่ดีที่สุดได้ การแสดงผลความเร็วชัตเตอร์และรูรับแสงจะสว่างขึ้นตามรูป

การแสดงผล	ปัญหา/การแก้ไข
<p>รูรับแสงขนาดใหญ่ (f-number ต่ำ)/ ความเร็วชัตเตอร์ต่ำ</p> 	<p>สิ่งที่ถ่ายมืดเกินไป</p> <ul style="list-style-type: none"> ใช้แฟลช
<p>รูรับแสงขนาดเล็ก (f-number สูง)/ ความเร็วชัตเตอร์สูง</p> 	<p>สิ่งที่ถ่ายสว่างเกินไป</p> <ul style="list-style-type: none"> เกินขีดจำกัดของระบบวัดแสงของกล้องถ่ายรูป ใช้ตัวกรอง ND (Neutral Density) เพื่อลดจำนวนของแสงที่เข้ามาในกล้องถ่ายรูป สามารถใช้ความเร็วชัตเตอร์ได้ถึง 1/32000 วินาทีได้ในโหมด [♥] (Silent)  "การถ่ายภาพโดยไม่มีเสียงชัตเตอร์ (การตั้งค่าถ่ายภาพเงียบ[♥])" (หน้า 128), "การถ่ายภาพต่อเนื่อง/ตั้งเวลา" (หน้า 123)

☞ เมื่อไม่ได้ตั้งค่า [ISO] ไว้เป็น [Auto] คุณสามารถตั้งค่าที่เหมาะสมที่สุดโดยเปลี่ยนการตั้งค่า  "การเปลี่ยนความไวแสง ISO (ISO)" (หน้า 110)

☞ ค่ารูรับแสงที่แสดงเมื่อการแสดงผลสว่างขึ้นจะแตกต่างกันออกไปตามเลนส์และความยาวโฟกัส

■ โปรแกรมชฟท์

คุณไม่จำเป็นต้องเปลี่ยนแปลงการเปิดรับแสงแต่คุณสามารถเลือกได้จากการผสมผสานต่างๆ ของรูรับแสงกับความเร็วชัตเตอร์ที่เลือกโดยอัตโนมัติโดยกล้องถ่ายรูป สิ่งนี้เรียกว่า Program Shift

1 หมุนแป้นหมุนด้านหลังจนกระทั่งกล้องถ่ายรูปแสดงคู่อรับแสงและความเร็วชัตเตอร์ที่ต้องการ

- สัญลักษณ์แสดงโหมดการถ่ายภาพในการแสดงผลจะเปลี่ยนจาก **P** ไปเป็น **Ps** เมื่อ Program Shift กำลังทำงาน หากต้องการจบการทำงานของ Program Shift คุณจะต้องหมุนแป้นหมุนด้านหลังไปในทิศทางตรงข้ามจนกระทั่งไม่มีการแสดง **Ps** อีกต่อไป



Program Shift

☞ คุณสามารถเลือกได้ว่า จะให้การแสดงผลสะท้อนผลกระทบของการชดเชยแสงหรือยังคงความสว่างเอาไว้เพื่อการดูภาพที่ง่ายขึ้น  "การเปลี่ยนรูปลักษณะของแสดงผล (โหมด LV)" (หน้า 220)

โหมดนี้คุณ จะเลือกรับแสง (f-number) และกล้องจะตั้งค่าความเร็วชัตเตอร์โดยอัตโนมัติ เพื่อรับแสงตามความสว่างของวัตถุ ค่ารับแสงที่ต่ำกว่า (รับแสงกว้าง) จะช่วยลดความลึกของพื้นที่โฟกัส (ความชัดลึก) ทำให้พื้นหลังเบลอ ค่ารับแสงที่สูงขึ้น (รับแสงแคบ) จะเพิ่มความลึกของพื้นที่ที่ปรากฏอยู่ในโฟกัสที่ด้านหน้าและด้านหลังของวัตถุ

ค่ารับแสงต่ำลง...

ค่ารับแสงสูงขึ้น...



1 หมุนแป้นหมุนโหมดไปที่ A

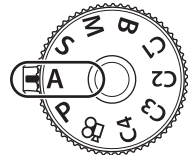

2 เลือกรับแสง

- ใช้ปุ่มหมุนด้านหน้าและด้านหลัง เพื่อปรับการตั้งค่าต่อไปนี้
 ปุ่มหมุนด้านหน้า: การชดเชยแสง (หน้า 103)
 ปุ่มหมุนด้านหลัง: ค่ารับแสง
- ความเร็วชัตเตอร์ที่กล้องจะเลือกโดยอัตโนมัติ และจะปรากฏในจอแสดงผล
- การชดเชยแสงยังสามารถปรับได้โดยใช้ปุ่ม กดปุ่ม จากนั้นหมุนปุ่มหมุนด้านหน้าหรือด้านหลัง





ค่าเปิดหน้ากล้อง

3 ถ่ายภาพ

- คุณสามารถเลือกฟังก์ชันที่แสดงปุ่มด้านหน้าและด้านหลัง "การกำหนดหน้าที่ให้กับแป้นหมุนด้านหน้าและด้านหลัง (ฟังก์ชันของ Dial / ฟังก์ชันของ Dial)" (หน้า 211)
- คุณสามารถใช้ปุ่ม Fn เพื่อย้อนการทำงานของปุ่มหมุนด้านหน้าและด้านหลัง ปุ่ม Lever สามารถกำหนดหน้าที่อื่นได้ "การปรับแต่งคันโยก Fn (การตั้งค่าปุ่มปรับ Fn)" (หน้า 214)
- คุณสามารถเลือกได้ว่า จะให้การแสดงผลสะท้อนผลกระทบของการชดเชยแสงหรือยังคงความสว่างเอาไว้เพื่อการดูภาพที่แท้จริง "การเปลี่ยนรูปลักษณะของจอแสดงผล (โหมด LV)" (หน้า 220)
- ท่านสามารถหยุดค่ารับแสงลงไปที่ค่าที่เลือกและดูตัวอย่างระยะชัดลึก "การเปลี่ยนหน้าที่ของปุ่ม (การตั้งค่าปุ่ม)" (หน้า 204)

สิ่งที่ถ่ายมืดเกินไปหรือสว่างเกินไป

หากกล้องถ่ายรูปไม่สามารถหาการเปิดรับแสงที่ดีที่สุดได้ การแสดงผลความเร็วชัตเตอร์จะสว่างขึ้น

การแสดงผล	ปัญหา/การแก้ไข
<p>ความเร็วชัตเตอร์ต่ำ</p> 	<p>เปิดรับแสงน้อยเกินไป</p> <ul style="list-style-type: none"> เลือกค่ารับแสงที่ต่ำกว่า
<p>ความเร็วชัตเตอร์สูง</p> 	<p>เปิดรับแสงมากเกินไป</p> <ul style="list-style-type: none"> เลือกค่ารับแสงที่สูงกว่า หากสิ่งที่ถ่ายยังคงได้รับการเปิดรับแสงมากเกินไปด้วยค่าที่สูงกว่า แสดงว่า เกินขีดจำกัดของระบบการวัดแสงของกล้องถ่ายรูปแล้ว ใช้ตัวกรอง ND (Neutral Density) เพื่อลดจำนวนของแสงที่เข้ามาในกล้องถ่ายรูป สามารถใช้ความเร็วชัตเตอร์ได้ถึง 1/32000 วินาทีได้ในโหมด [♥] (Silent) [🔇] "การถ่ายภาพโดยไม่มีเสียงชัตเตอร์ (การตั้งค่าถ่ายเงียบ[♥])" (หน้า 128), "การถ่ายภาพต่อเนื่อง/ตั้งเวลา" (หน้า 123)

👉 เมื่อไม่ได้ตั้งค่า [📷 ISO] ไว้เป็น [Auto] คุณจะสามารถได้ค่าแสงที่เหมาะสมที่สุดโดยเปลี่ยนการตั้งค่า [🔇] "การเปลี่ยนความไวแสง ISO (ISO)" (หน้า 110)

สำหรับโหมดนี้ คุณจะเลือกความเร็วชัตเตอร์ และกล้องจะตั้งค่ารับแสงให้เหมาะสมโดยอัตโนมัติ ตามความสว่างของวัตถุ ความเร็วชัตเตอร์ที่เร็วกว่า จะ "หยุด" วัตถุที่เคลื่อนที่อย่างรวดเร็ว ความเร็วชัตเตอร์ที่ต่ำกว่าจะเพิ่มความเบลอให้แก่วัตถุที่เคลื่อนที่และทำให้เกิดการเคลื่อนไหวที่ให้ความรู้สึกว่ามีไดนามิก

ความเร็วชัตเตอร์ช้า...

ความเร็วชัตเตอร์เร็วขึ้น...



...ทำให้ภาพรู้สึกว่าการเคลื่อนไหว

...“หยุด” การเคลื่อนไหวของวัตถุที่เคลื่อนที่อย่างรวดเร็ว

1 หมุนเป็นหมุนโหมดไปที่ S

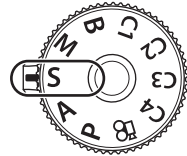

2 เลือกความเร็วชัตเตอร์

- ใช้ปุ่มหมุนด้านหน้าและด้านหลัง เพื่อปรับการตั้งค่าต่อไปนี้
 ปุ่มหมุนด้านหน้า: การชดเชยแสง (หน้า 103)
 ปุ่มหมุนด้านหลัง: ความเร็วชัตเตอร์
- สามารถกำหนดความเร็วชัตเตอร์ให้อยู่ที่ระหว่าง 1/8000 กับ 60 วินาทีได้
- สามารถใช้ความเร็วชัตเตอร์ได้ถึง 1/32000 วินาทีได้ในโหมด [♥] (Silent) "การถ่ายภาพโดยไม่มีเสียงชัตเตอร์ (การตั้งค่าถ่ายเงียบ[♥])" (หน้า 128), "การถ่ายภาพต่อเนื่อง/ตั้งเวลา" (หน้า 123)
- กล้องจะเลือกรับแสงโดยอัตโนมัติ จะปรากฏบนหน้าจอ
- การชดเชยแสงยังสามารถปรับได้โดยใช้ปุ่ม กดปุ่ม จากนั้นหมุนปุ่มหมุนด้านหน้าหรือด้านหลัง



ความเร็วชัตเตอร์

3 ถ่ายภาพ

- คุณสามารถเลือกฟังก์ชันที่แสดงปุ่มด้านหน้าและด้านหลัง "การกำหนดหน้าที่ให้กับแป้นหมุนด้านหน้าและด้านหลัง (ฟังก์ชันของ Dial / ฟังก์ชันของ Dial)" (หน้า 211)
- คุณสามารถใช้ปุ่ม Fn เพื่อย้อนการทำงานของปุ่มหมุนด้านหน้าและด้านหลัง ปุ่ม Lever สามารถกำหนดหน้าที่อื่นได้ "การปรับแต่งคีย์ Fn (การตั้งค่าปุ่มปรับ Fn)" (หน้า 214)
- คุณสามารถเลือกได้ว่า จะให้การแสดงผลสะท้อนผลกระทบบของการชดเชยแสงหรือยังคงความสว่างเอาไว้เพื่อการดูภาพที่ง่ายขึ้น "การเปลี่ยนรูปลักษณะของจอแสดงผล (โหมด LV)" (หน้า 220)
- เพื่อให้ได้ภาพตามต้องการ การใช้ความเร็วชัตเตอร์ต่ำ ในความสว่างจ้าสว่างจ้าซึ่งความเร็วชัตเตอร์ต่ำไม่สามารถใช้งานได้ ให้ใช้ฟิลเตอร์ live ND "ลดความเร็วชัตเตอร์ในแสงสว่างจ้า (ถ่ายภาพ Live ND)" (หน้า 154)
- ขึ้นอยู่กับความเร็วชัตเตอร์ที่เลือกไว้ คุณอาจสังเกตเห็นแถบแสงบนจอแสดงผลที่เกิดจากการกะพริบจากแหล่งแสงไฟนีออนหรือไฟ LED คุณสามารถกำหนดค่ากล้องเพื่อลดเอฟเฟกต์การกะพริบในระหว่างการมองภาพผ่านหน้าจอลหรือเอมิมีการถ่ายภาพได้ "การลดการกะพริบในภาพถ่าย (การถ่ายภาพ Anti-Flicker)" (หน้า 131), "การลดการกะพริบภายใต้แสงไฟ LED (สแกนการกะพริบ / สแกนการกะพริบ)" (หน้า 105)

สิ่งที่ถ่ายมืดเกินไปหรือสว่างเกินไป

หากกล้องถ่ายรูปไม่สามารถหาการเปิดรับแสงที่ดีที่สุดได้ การแสดงผลรับแสงจะสว่างขึ้น

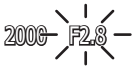
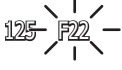
การแสดงผล	ปัญหา/การแก้ไข
ค่ารับแสงต่ำ 	เปิดรับแสงน้อยเกินไป • เลือกความเร็วชัตเตอร์ที่ต่ำกว่า
ค่ารับแสงสูง 	เปิดรับแสงมากเกินไป • เลือกความเร็วชัตเตอร์ที่เร็วกว่า สามารถเลือกความเร็วชัตเตอร์ได้เร็วถึง 1/32000 วินาที ในโหมดเจียบ • หากสิ่งที่ถ่ายยังคงได้รับการเปิดรับแสงมากเกินไปด้วยความเร็วที่สูงกว่าแสดงว่า เกินขีดจำกัดของระบบการวัดแสงของกล้องถ่ายรูปแล้ว ใช้ตัวกรอง ND (Neutral Density) เพื่อลดจำนวนของแสงที่เข้ามาในกล้องถ่ายรูป

👉 เมื่อไม่ได้ตั้งค่า [ISO] ไว้เป็น [Auto] คุณจะหาได้ค่าแสงที่เหมาะสมที่สุดโดยเปลี่ยนการตั้งค่า  "การเปลี่ยนความไวแสง ISO (ISO)" (หน้า 110)

👉 ค่ารับแสงที่แสดงเมื่อการแสดงผลสว่างขึ้นจะแตกต่างกันออกไปตามเลนส์และความยาวโฟกัส

ในโหมดนี้ คุณจะเลือกรับแสงและความเร็วชัตเตอร์ คุณนั้นสามารถที่จะปรับการตั้งค่าตามเป้าหมายของคุณได้ เช่น การรวมความเร็วชัตเตอร์ให้เข้ากับรับแสงขนาดเล็ก (f-number สูง) เพื่อเพิ่มความชัดลึก

1 หมุนเป็นหมุนโหมดไปที่ M

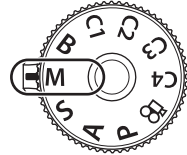

2 ปรับรับแสงและความเร็วชัตเตอร์

- ใช้ปุ่มหมุนด้านหน้าและด้านหลัง เพื่อปรับการตั้งค่าต่อไปนี้
 ปุ่มหมุนด้านหน้า: ค่ารับแสง
 ปุ่มหมุนด้านหลัง: ความเร็วชัตเตอร์
- เลือกความเร็วชัตเตอร์ที่ระหว่าง 1/8000–60 วินาที
- สามารถเลือกความเร็วชัตเตอร์ได้เร็วถึง 1/32000 วินาที ในโหมดเงียบ "การถ่ายภาพโดยไม่มีเสียงชัตเตอร์ (การตั้งค่าถ่ายเงียบ[ช])" (หน้า 128)
- ในส่วนของจอแสดงผลจะแสดงผลจะแสดงความแตกต่างระหว่างการรับแสงที่เกิดจากรับแสงที่เลือก และความเร็วชัตเตอร์ และค่าแสงที่เหมาะสมที่สุดที่กล้องกำหนด จอแสดงผลจะกะพริบหากความแตกต่างเกิน ±3 EV
- เมื่อเลือก ISO ไว้เป็น [Auto] กล้องจะปรับความไวแสง ISO โดยอัตโนมัติเพื่อให้ได้ค่าแสงที่ดีที่สุดตามการตั้งค่าการเปิดรับแสงที่เลือกไว้ ค่าตั้งต้นของ ISO จะเป็น [Auto] "การเปลี่ยนความไวแสง ISO (ISO)" (หน้า 110)

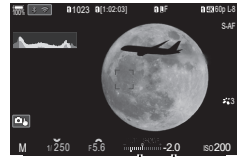



ความแตกต่างของการรับแสงที่เหมาะสม

3 ถ่ายภาพ

- คุณสามารถเลือกฟังก์ชันที่แสดงปุ่มด้านหน้าและด้านหลัง "การกำหนดหน้าที่ให้กับเป็นหมุนด้านหน้าและด้านหลัง (ฟังก์ชันของ Dial / ฟังก์ชันของ Dial)" (หน้า 211)
- คุณสามารถใช้ปุ่ม Fn เพื่อย้อนการทำงานของปุ่มหมุนด้านหน้าและด้านหลัง ปุ่ม Lever สามารถกำหนดหน้าที่อื่นได้ "การปรับแต่งคั่นโยก Fn (การตั้งค่าปุ่มปรับ Fn)" (หน้า 214)
- ขึ้นอยู่กับความเร็วชัตเตอร์ที่เลือกไว้ คุณอาจสังเกตเห็นแถบแสงบนจอแสดงผลที่เกิดจากการกะพริบจากการมองภาพผ่านหน้าจอลหรือเมื่อมีการถ่ายภาพได้ "การลดการกะพริบในภาพถ่าย (การถ่ายภาพ Anti-Flicker)" (หน้า 131), "การลดการกะพริบภายใต้แสงไฟ LED (สแกนการกะพริบ / สแกนการกะพริบ)" (หน้า 105)
- คุณสามารถเลือกได้ว่า จะให้การแสดงผลสะท้อนผลกระทบของการชดเชยแสงหรือยังคงความสว่างเอาไว้เพื่อการดูภาพที่ง่ายขึ้น "การเปลี่ยนรูปลักษณะของจอแสดงผล (โหมด LV)" (หน้า 220)

สิ่งที่ถ่ายมืดเกินไปหรือสว่างเกินไป

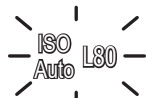
หน้าจอลความไว ISO จะกระพริบตามทีแสดงในรูป หากกล้องไม่สามารถได้ค่าแสงที่เหมาะสมที่สุดได้ด้วยโหมด [Auto] ทีเลือกไว้สำหรับ [📷 ISO]

การแสดงผล	ปัญหา/การแก้ไข
	เปิดรับแสงมากเกินไป • เลือกค่ารับแสงที่สูงกว่าหรือความเร็วชัตเตอร์ที่เร็วกว่า
	เปิดรับแสงน้อยเกินไป • เลือกค่ารับแสงที่ต่ำกว่าหรือความเร็วชัตเตอร์ที่ต่ำกว่า • หากค่าเตือนยังไม่หายไปจากจอแสดงผล ให้เลือกความไวแสง ISO ทีสูงกว่า 📷 "การเปลี่ยนความไวแสง ISO (ISO)" (หน้า 110), "การตั้งค่าช่วงความไวแสง (ISO) ทีเลือกในโหมด [Auto]" (📷 ISO-A สูงสุด/เริ่มต้น / 📷 ISO-A สูงสุด/เริ่มต้น)" (หน้า 111)

■ ไขค่าชดเชยแสงในโหมด M

ในโหมด **M** การชดเชยแสงจะสามารถใช้งานได้เมื่อ [📷 ISO] เลือกไว้เป็น [Auto] เนื่องจากคุณสามารถทำการชดเชยแสงได้โดยการปรับความไวแสง ISO ดังนั้นค่ารับแสงและความเร็วชัตเตอร์จะไม่ได้รับผลกระทบ 📷 "การเปลี่ยนความไวแสง ISO (ISO)" (หน้า 110), "การตั้งค่าช่วงความไวแสง (ISO) ทีเลือกในโหมด [Auto]" (📷 ISO-A สูงสุด/เริ่มต้น / 📷 ISO-A สูงสุด/เริ่มต้น)" (หน้า 111)

1 กดปุ่ม [📷] และหมุนปุ่มหมุนด้านหน้าหรือด้านหลัง

- การชดเชยแสงจะได้รับการเพิ่มลงในความแตกต่างของการเปิดรับแสงทีแสดงในการแสดงผล



การชดเชยแสงและ ความแตกต่างของการ เปิดรับแสง
การชดเชยแสง

เลือกโหมดนี้เพื่อให้ชัตเตอร์เปิดรับแสงเป็นเวลานาน คุณสามารถพรีวิวภาพใน Live View และจบการเปิดรับแสงได้เมื่อคุณได้รับผลลัพธ์ตามที่ต้องการแล้ว ใช้การเปิดรับแสงเป็นเวลานานเมื่อจำเป็น เช่น เมื่อถ่ายภาพในเวลากลางคืนหรือเมื่อถ่ายภาพดอกไม้ไฟ เป็นต้น

① สำหรับการถ่ายภาพแบบเปิดรับแสงนาน เราขอแนะนำให้คุณยึดกล้องเข้ากับขาตั้งกล้องให้แน่นหนาแล้วตั้งค่า  ป้องกันภาพสั่น (หน้า 132) เป็น [S-IS Off]

การถ่ายภาพแบบ “Bulb” และ “Live Bulb”

ชัตเตอร์จะยังคงเปิดอยู่ในขณะที่กดปุ่มชัตเตอร์ การปล่อยปุ่มจะทำให้การเปิดรับแสงสิ้นสุดลง

- จำนวนของแสงที่เข้ามาในกล้องถ่ายรูปจะเพิ่มระยะเวลาที่ชัตเตอร์เปิดอยู่
- เมื่อเลือกการถ่ายภาพแบบ Live Bulb คุณสามารถตรวจสอบผลลัพธ์ในจอแสดงผล Live View และสิ้นสุดการรับแสงได้เมื่อคุณต้องการ

การถ่ายภาพแบบ “Time” และ “Live Time”

การเปิดรับแสงจะเริ่มต้นเมื่อปุ่มชัตเตอร์ได้รับการกดลงมาจนสุด หากต้องการจบการเปิดรับแสง คุณจะต้องกดปุ่มชัตเตอร์ลงมาจนสุดเป็นครั้งที่สอง

- จำนวนของแสงที่เข้ามาในกล้องถ่ายรูปจะเพิ่มระยะเวลาที่ชัตเตอร์เปิดอยู่
- เมื่อเลือกการถ่ายภาพแบบ Live Time คุณสามารถตรวจสอบผลลัพธ์ในจอแสดงผล Live View และสิ้นสุดการรับแสงได้เมื่อคุณต้องการ

1 หมุนเป็นหมุนโหมดไปที่ B

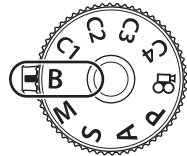

2 เลือก [Bulb] (สำหรับการถ่ายรูปแบบ Bulb) หรือ [Time] (สำหรับการถ่ายรูปแบบกำหนดเวลา)

- ตามการตั้งค่าเริ่มต้นนั้น การเลือกจะสามารถทำได้โดยใช้แป้นหมุนด้านหลัง



การถ่ายภาพแบบ “Bulb” หรือ “Time”

3 กดปุ่ม MENU

- คุณจะต้องเลือกช่วงที่การพรีวิวจะได้รับการอัปเดต

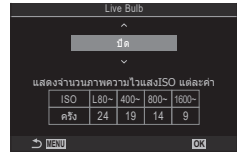

4 เลือกตัวเลือกช่วง โดยใช้ Δ ∇ .

5 กดปุ่ม \odot เพื่อเลือกตัวเลือกที่เลือก

- เมนูต่างๆ จะได้รับการแสดง

6 กดปุ่ม MENU ซ้ำ เพื่อออกจากเมนู

- หากเลือกตัวเลือกที่ไม่ใช่ [ปิด] ตัวเลือก [Live Bulb] หรือ [Live Time] จะปรากฏขึ้นบนจอแสดงผล

7 ปรับรูรับแสง

- ตามการตั้งค่าเริ่มต้นนั้น รูรับแสงจะสามารถปรับได้โดยใช้แป้นหมุนด้านหน้า



ค่ารับแสง

8 ถ่ายภาพ

- ในโหมด Bulb และ Live Bulb นั้น คุณจะต้องกดปุ่มชัตเตอร์ไว้ การเปิดรับแสงจะสิ้นสุดลงเมื่อคุณปล่อยปุ่ม
- ระหว่างที่ทำการถ่ายภาพแบบ Live Time คุณสามารถรีเฟรชการพรีวิวได้โดยการกดปุ่มชัตเตอร์ลงครึ่งหนึ่ง
- ในโหมด Time และ Live Time นั้น คุณจะต้องกดปุ่มชัตเตอร์ลงมาจนสุดหนึ่งครั้งเพื่อเริ่มการเปิดรับแสงและกดปุ่มชัตเตอร์ลงมาจนสุดอีกครั้งเพื่อจบการเปิดรับแสง
- การเปิดรับแสงจะสิ้นสุดลงโดยอัตโนมัติเมื่อถึงเวลาที่เลือกไว้ใน [ตั้งเวลากล้อง BULB/TIME] $\left[\text{การตั้งค่า BULB/TIME/COMP (การตั้งค่า BULB/TIME/COMP)} \right]$ (หน้า 169)
- คุณสามารถใช้งาน [ลดสัญญาณรบกวนภาพ] ได้หลังการถ่ายภาพ การแสดงผลจะแสดงเวลาที่เหลืออยู่จนกระทั่งกระบวนการเสร็จสมบูรณ์ คุณสามารถเลือกสถานะต่างๆ เมื่อมีการลดสัญญาณรบกวนได้ (หน้า 114)

① บางข้อจำกัดได้รับการนำมาใช้กับตัวเลือกของการตั้งค่าความไวแสง ISO

① ในการถ่ายภาพด้วยโหมด Bulb นั้นถูกใช้แทนการถ่ายภาพโหมด live bulb เมื่อใช้การถ่ายภาพซ้อน การปรับแก้ภาพสีเหลืองแดงชมพู หรือการปรับแก้มุมมองที่ขยาย

① ในการถ่ายภาพด้วยโหมด Time นั้นถูกใช้แทนการถ่ายภาพโหมด live time เมื่อใช้การถ่ายภาพซ้อน การปรับแก้ภาพสีเหลืองแดงชมพู หรือการปรับแก้มุมมองที่ขยาย

① ระหว่างการถ่ายภาพ มีข้อจำกัดในการตั้งค่าฟังก์ชันต่อไปนี้

การถ่ายภาพต่อเนื่อง, การตั้งเวลาถ่ายภาพ, การถ่ายภาพแบบ Time Lapse, การถ่ายภาพพร้อม AE, การถ่ายภาพพร้อมแสงแฟลช, การถ่ายพร้อมโฟกัส, โฟกัสซ้อน ฯลฯ

① คุณอาจจะสังเกตเห็นสัญญาณรบกวนหรือจุดที่สว่างในหน้าจอดีซึ่งเรื่องดังกล่าวจะขึ้นอยู่กับการตั้งค่ากล้องถ่ายรูป คุณหมุมิและสถานการณ์ สิ่งนี้อาจจะปรากฏในภาพได้แม้ว่าจะใช้งาน [ลดสัญญาณรบกวนภาพ] (หน้า 114) แล้วก็ตาม

$\left[\text{AF ดวงดาว} \right]$ สามารถใช้ถ่ายภาพท้องฟ้ายามค่ำคืนได้ $\left[\text{การเลือกโหมดโฟกัส (โหมด AF / โหมด AF)} \right]$ (หน้า 70), "การเปลี่ยนแปลงการตั้งค่า AF ดวงดาว (ตั้งค่าAFดวงดาว)" (หน้า 82)

👉 ความสว่างของการแสดงผลสามารถปรับได้ระหว่างการถ่ายภาพแบบ Bulb/Time  "การตั้งค่า BULB/TIME/COMP (การตั้งค่า BULB/TIME/COMP)" (หน้า 169)

👉 ในโหมด **B** (BULB) ท่านสามารถปรับโฟกัสด้วยตัวเองได้ในขณะที่กำลังถ่ายภาพ ซึ่งจะทำให้ท่านสามารถปรับให้หลอดโฟกัสขณะที่ถ่ายภาพหรือโฟกัสในตอนท้ายของการถ่ายภาพ  "การตั้งค่า BULB/TIME/COMP (การตั้งค่า BULB/TIME/COMP)" (หน้า 169)

สัญญาณรบกวน

เมื่อถ่ายภาพที่ความเร็วชัตเตอร์ช้า จุดรบกวนอาจปรากฏบนหน้าจอ อาการนี้เกิดขึ้นเมื่ออุณหภูมิในอุปกรณ์รับภาพหรือวงจรขับเคลื่อนภายในของอุปกรณ์รับภาพเพิ่มสูงขึ้น ส่งผลให้เกิดกระแสไฟฟ้าในส่วนของอุปกรณ์รับภาพที่โดยปกติไม่สัมผัสแสง อาการนี้อาจเกิดขึ้นได้เช่นกันเมื่อถ่ายภาพโดยตั้งค่า ISO ไวสูงในสภาพแวดล้อมที่มีอุณหภูมิสูง เพื่อลดจุดรบกวนนี้ กล้องจะเปิดใช้งานฟังก์ชันลดจุดรบกวน  "ตัวเลือกการลดสัญญาณรบกวนจากการเปิดรับแสงนาน (ลดสัญญาณรบกวนภาพ)" (หน้า 114)

Lighten Blending (B: การถ่ายภาพแบบ Live composite)

PASMB

การปล่อยให้ชัตเตอร์เปิดอยู่เป็นเวลานาน คุณสามารถดูทางแสงที่เคลื่อนย้ายของดอกไม้ไฟหรือดวงดาวและถ่ายภาพวัตถุดังกล่าวได้โดยไม่ต้องเปลี่ยนการเปิดรับแสงของภาพพื้นหลังเหมือนอย่างใด กล้องถ่ายรูปจะผสมผสานและบันทึกข้อผิดพลาดต่างๆ ให้ออกมาเป็นภาพเดียว

① สำหรับการถ่ายภาพแบบ Live Composite เราขอแนะนำให้คุณยึดกล้องเข้ากับขาตั้งกล้องให้แน่นหนา แล้วตั้งค่า [Ⓚ] ป้องกันภาพสั่น] (หน้า 132) เป็น [S-IS Off]

1 หมุนแป้นหมุนโหมดไปที่ B

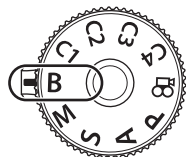

2 เลือก [Live Comp]

- ตามการตั้งค่าเริ่มต้นนั้น การเลือกจะสามารถทำได้โดยใช้แป้นหมุนด้านหลัง

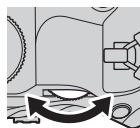

การถ่ายภาพแบบ Live Composite

3 กดปุ่ม MENU

- เมนู [การตั้งค่าคอมโพสิต] ต่างๆ จะแสดงขึ้นมา

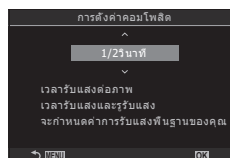

4 เลือกเวลาเปิดรับแสงโดยใช้ Δ ∇

- เลือกเวลาเปิดรับแสงจาก 1/2 ถึง 60 วินาที

5 กดปุ่ม \odot เพื่อเลือกตัวเลือกที่เลือก

- เมนูต่างๆ จะได้รับการแสดง

6 กดปุ่ม MENU ซ้ำ เพื่อออกจากเมนู

7 ปรับรูรับแสง

- ตามการตั้งค่าเริ่มต้นนั้น รูรับแสงจะสามารถปรับได้โดยใช้แป้นหมุนด้านหน้า

- 8 กดปุ่มชัตเตอร์ลงจนสุดเพื่อให้กล้องถ่ายรูปพร้อมถ่ายภาพ
- กล้องถ่ายรูปจะพร้อมถ่ายภาพเมื่อ [พร้อมถ่ายภาพคอมโพสิต] ปรากฏขึ้น



9 กดปุ่มชัตเตอร์เพื่อเริ่มการถ่ายภาพ

- การถ่ายภาพแบบ Live Composite จะเริ่มต้นขึ้น การแสดงผลจะได้รับการอัปเดตหลังการเปิดรับแสงในแต่ละครั้ง

10 กดปุ่มชัตเตอร์อีกครั้งเพื่อจบการถ่ายภาพ

- การถ่ายภาพจะสิ้นสุดโดยอัตโนมัติตามเวลา [ตั้งเวลา Live Composite] (หน้า 169) ที่เลือกไว้ สามารถเลือกตัวเลือกอื่นได้
- เวลาการบันทึกสูงสุดที่ใช้ได้จะแตกต่างกันไปตามระดับแบตเตอรี่และสภาวะการถ่ายภาพ

ⓘ บางข้อจำกัดได้รับการนำมาใช้กับตัวเลือกของการตั้งค่าความไวแสง ISO

ⓘ ข้อจำกัดต่างๆ จะใช้กับบางคุณลักษณะระหว่างการถ่ายภาพซึ่งรวมถึง:

การถ่ายภาพต่อเนื่อง, การตั้งเวลาถ่ายภาพ, การถ่ายภาพแบบหน่วงเวลา, การถ่ายคร่อม AE, การถ่ายคร่อมแฟลช, การถ่ายคร่อมโฟกัส, การถ่ายภาพด้วยความละเอียดสูง, การถ่ายภาพด้วย HDR, โฟกัสซ็อน, การถ่ายภาพซ็อน, การปรับแก้ภาพสีเหลี่ยมคางหมู, ตัวกรอง live ND, และการปรับแก้มุมมองพิกซาย

📷 AF ดวงดาวสามารถใช้ถ่ายภาพท้องฟ้ายามค่ำคืนได้ 📷 "การเลือกโหมดโฟกัส (📷 โหมด AF / 📷 โหมด AF)" (หน้า 70), "การเปลี่ยนแปลงการตั้งค่า AF ดวงดาว (ตั้งค่า AF ดวงดาว)" (หน้า 82)

📷 ความสว่างของการแสดงผลสามารถปรับได้ในขณะที่ทำการถ่ายภาพแบบ Live Composite 📷 "การตั้งค่า BULB/TIME/COMP (การตั้งค่า BULB/TIME/COMP)" (หน้า 169)

📷 เวลาเปิดรับแสงสำหรับการรับแสงแต่ละครั้งที่เกิดขึ้นในการถ่ายภาพแบบ Live Composite จะสามารถเลือกได้ล่วงหน้าโดยใช้เมนูต่างๆ 📷 "การตั้งค่า BULB/TIME/COMP (การตั้งค่า BULB/TIME/COMP)" (หน้า 169)

การบันทึกการตั้งค่าแบบกำหนดเองไปยังแป้นหมุนโหมด (โหมดกำหนดเอง C1/C2/C3/C4)



คุณสามารถบันทึกการตั้งค่าและโหมดถ่ายภาพที่ใช้งานบ่อยเป็นโหมดกำหนดเองและเรียกใช้งานในเวลาที่คุณต้องการได้ง่ายๆ โดยการหมุนปุ่มหมุนปรับโหมด คุณสามารถเรียกการตั้งค่าที่บันทึกไว้ได้จากเมนู

- บันทึกการตั้งค่าไปที่ตำแหน่ง **C1** ถึง **C4**



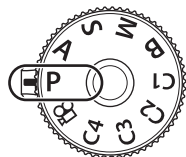



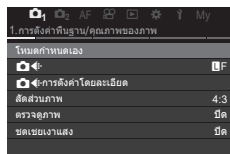

การตั้งค่าการบันทึก (กำหนดเป็นโหมดกำหนดเอง)

PASMB 



- เลือกโหมดที่ไม่ใช่โหมด  แล้วปรับการตั้งค่าตามต้องการ
 - สำหรับข้อมูลเกี่ยวกับการตั้งค่าที่สามารถบันทึกได้ กรุณาดูที่รายการเมนู (หน้า 305)
- กดปุ่ม **MENU** เพื่อแสดงเมนู
- เลือกแท็บ  โดยใช้ปุ่มหมุนด้านหน้า



- เลือก [1. การตั้งค่าพื้นฐาน/คุณภาพของภาพ] โดยใช้ปุ่ม   หรือแป้นหมุนด้านหลัง
- เลือก [โหมดกำหนดเอง] โดยใช้ปุ่ม   แล้วกดปุ่ม 
- เลือกโหมดกำหนดเอง ([C1]–[C4]) ที่ต้องการโดยใช้ปุ่ม   แล้วกดปุ่ม 
 - เมนูสำหรับ โหมดกำหนดเอง ที่เลือกจะได้รับการแสดง

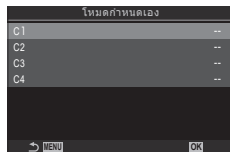

- เลือก [กำหนด] โดยใช้ปุ่ม   แล้วกดปุ่ม 

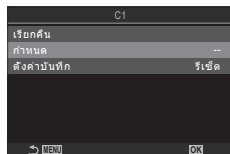

- 8** เลือก [ตั้งค่า] โดยใช้ปุ่ม Δ ∇ แล้วกดปุ่ม OK
- การตั้งค่าที่มีอยู่จะถูกลบแทนที่
 - หากต้องการเรียกคืนค่าตั้งต้นสำหรับโหมดกำหนดเองที่เลือก ให้เลือก [ตั้งค่าใหม่] แล้วกดปุ่ม OK

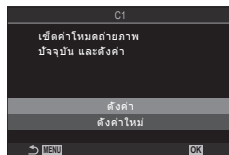

9 กดปุ่ม **MENU** เพื่อออกจากเมนู

☞ คุณสามารถรีเซ็ตโหมดกำหนดเองโดยอัตโนมัติได้ เพื่อให้สอดคล้องกับการเปลี่ยนแปลงการตั้งค่า (C1, C2, C3, หรือ C4) ในระหว่างการถ่ายภาพ P "การบันทึกการเปลี่ยนแปลงการตั้งค่า ขณะอยู่ในโหมดกำหนดเอง" (หน้า 55)

การใช้โหมดกำหนดเอง

(C1/C2/C3/C4)
PASMB

เรียกใช้งานการตั้งค่าที่ได้รับการบันทึกรวมถึงโหมดการถ่ายภาพ:

- 1** หมุนแป้นหมุนโหมดไปยังโหมดกำหนดเองที่ต้องการ (C1, C2, C3 หรือ C4)
- กล้องถ่ายรูปจะได้รับการตั้งค่าไปที่การตั้งค่าต่างๆ สำหรับโหมดที่เลือก

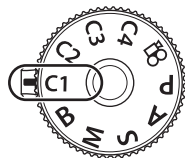

☞ ตามค่าเริ่มต้น การเปลี่ยนแปลงที่ทำหลังจากเรียกใช้จะไม่ถูกนำไปใช้กับการตั้งค่าที่จัดเก็บไว้ การตั้งค่าที่บันทึกไว้จะถูกเรียกคืนเมื่อคุณเลือกโหมดกำหนดเองด้วยปุ่มหมุนปรับโหมดในครั้งถัดไป

■ **การบันทึกการเปลี่ยนแปลงการตั้งค่า ขณะอยู่ในโหมดกำหนดเอง**

คุณสามารถบันทึกการเปลี่ยนแปลงการตั้งค่า ในขณะที่อยู่ในโหมดกำหนดเองในกล้องได้ การตั้งค่าที่เปลี่ยนแปลงไปจะยังคงอยู่ แม้ว่า你会จะหมุนแป้นเลือกโหมดก็ตาม คุณสามารถใช้โหมดกำหนดเองได้เช่นเดียวกับโหมด **P/A/S/M/B**

- 1 กดปุ่ม **MENU** เพื่อแสดงเมนู
- 2 เลือกแท็บ C_1 โดยใช้ปุ่มหมุนด้านหน้า
- 3 เลือก [1. การตั้งค่าพื้นฐาน/คุณภาพของภาพ] โดยใช้ปุ่ม \triangleleft \triangleright หรือแป้นหมุนด้านหลัง
- 4 เลือก [โหมดกำหนดเอง] โดยใช้ปุ่ม Δ ∇ แล้วกดปุ่ม OK
- 5 เลือกโหมดกำหนดเองที่ต้องการ ([C1]–[C4]) โดยใช้ปุ่ม Δ ∇ แล้วกดปุ่ม OK
- 6 เลือก [ตั้งค่านับที่] โดยใช้ปุ่ม Δ ∇ แล้วกดปุ่ม OK
- 7 เลือก [ค่า] โดยใช้ปุ่ม \triangleleft \triangleright แล้วกดปุ่ม OK
- 8 กดปุ่ม **MENU** เพื่อออกจากเมนู

■ การเรียกใช้งานการตั้งค่าที่ได้รับการบันทึกไว้



คุณสามารถเรียกใช้การตั้งค่าที่เก็บไว้ในโหมดกำหนดเอง [C1] ถึง [C4] ได้ในโหมดอื่นที่ไม่ใช่ 

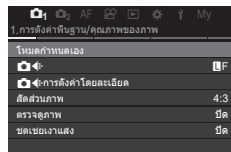

1 กดปุ่ม **MENU** เพื่อแสดงเมนู

2 เลือกแท็บ  โดยใช้ปุ่มหมุนด้านหน้า



3 เลือก [1. การตั้งค่าพื้นฐาน/คุณภาพของภาพ] โดยใช้ปุ่ม  หรือปุ่มหมุนด้านหลัง

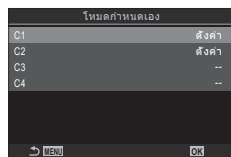

4 เลือก [โหมดกำหนดเอง] โดยใช้ปุ่ม   แล้วกดปุ่ม 

5 เลือกโหมดกำหนดเอง ([C1]-[C4]) ที่ต้องการ โดยใช้ปุ่ม   แล้วกดปุ่ม 

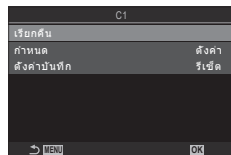

6 เลือก [เรียกคืน] โดยใช้ปุ่ม   แล้วกดปุ่ม 



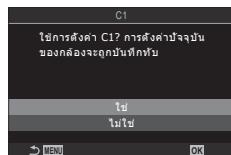

7 เลือก [ใช่] โดยใช้ปุ่ม  แล้วกดปุ่ม 



8 กดปุ่ม **MENU** เพื่อออกจากเมนู

 โหมดถ่ายภาพจะเปลี่ยนไปเป็นโหมดที่บันทึกไว้ด้วย เมื่อคุณเรียกคืนการตั้งค่าในขณะที่ที่ตั้งแบบเลือกโหมดไปที่ **C1**, **C2**, **C3** หรือ **C4**

 การเรียกคืนการตั้งค่าโดยการกดปุ่ม [C1] - [C4] (โหมดกำหนดเอง C1 - 4) ใน  ฟังก์ชันปุ่ม] (หน้า 204) จะยุติการใช้งานเมื่อคุณ:

- ปิดกล้อง
- หมุนปุ่มหมุนปรับโหมดไปที่การตั้งค่าอื่น
- กดปุ่ม **MENU** ระหว่างการถ่ายภาพ
- ทำการรีเซ็ต
- บันทึกหรือเรียกใช้การตั้งค่าแบบกำหนดเอง

การบันทึกภาพเคลื่อนไหว

- ⓘ ขณะบันทึกภาพเคลื่อนไหว ให้ใช้การ์ด SD ที่รองรับความเร็ว SD คลาส 10 หรือสูงกว่า
- ⓘ ต้องใช้การ์ด UHS-II หรือ UHS-I ที่มีความเร็ว UHS คลาส 3 หรือสูงกว่าเมื่อ:
 - เลือกขนาดภาพเคลื่อนไหวเป็น [4K] หรือ [C4K] ในเมนู [⏏←] หรือเลือก การชดเชยการเคลื่อนไหว ของ [A-I] (All-Intra) ไว้จากในเมนู [⏏←]

การบันทึกภาพเคลื่อนไหวในโหมดภาพเคลื่อนไหว (⏏)

PASMB

หมุนปุ่มหมุนปรับโหมดไปที่ ⏏ (โหมดภาพเคลื่อนไหว) เพื่อบันทึกภาพเคลื่อนไหวโดยใช้เอฟเฟกต์ที่ใช้ได้ในโหมด P, A, S และ M (หน้า 58)

1 หมุนปุ่มหมุนโหมดไปที่ ⏏

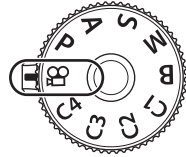

2 กดปุ่ม Ⓞ เพื่อเริ่มการบันทึก

- เสียงบีบจะไม่ดังเมื่อกดปุ่มโฟกัสในโหมดภาพเคลื่อนไหว
- ภาพเคลื่อนไหวที่กำลังบันทึกจะแสดงขึ้นบนจอภาพ
- เมื่อแนบसानดาไปที่ช่องมองภาพ วิดีโอที่กำลังบันทึกจะสลับไปแสดงที่ช่องมองภาพ
- กรอบสีแดงจะปรากฏขึ้นระหว่างการบันทึกภาพเคลื่อนไหว (หน้า 181)
- คุณสามารถเปลี่ยนตำแหน่งโฟกัสได้โดยแตะหน้าจอในขณะที่บันทึกภาพ
- กล้องจะเริ่มบันทึกการบันทึก และแสดงเวลาในการบันทึกภาพ

3 กดปุ่ม Ⓞ อีกครั้งเพื่อสิ้นสุดการบันทึก

- ⓘ เมื่อใช้กล้องอย่างต่อเนื่องเป็นเวลานาน อุณหภูมิของเซ็นเซอร์ภาพจะเพิ่มสูงขึ้น และอาจจะมีรอยเบือน และรอยขีดข่วนที่สามารถเห็นได้บนจอแสดงผล หากเกิดปัญหานี้ ให้ปิดกล้องและรอนกว่าจะเย็นลง รอยเบือน และเสียง มักเกิดขึ้นที่ความไวแสง ISO สูง ถ้าอุณหภูมิของเซ็นเซอร์เพิ่มสูงขึ้น กล้องจะปิดโดยอัตโนมัติ
- ⓘ เมื่อใช้โหมดระบบ Four Thirds ระบบ AF จะไม่ทำงานในขณะที่บันทึกภาพเคลื่อนไหว
- ⓘ เมื่อเลือกบันทึกภาพเคลื่อนไหวความเร็วสูงไว้สำหรับ [⏏←], ภาพเคลื่อนไหวที่ถ่ายด้วย [i-Enhance] หรืออาร์ตฟิลเตอร์ที่เลือกไว้สำหรับโหมดภาพจะถูกระงับในโหมด [Natural]
- ⓘ เสียงของระบบสัมผัสและการทำงานของปุ่มอาจถูกระงับ
- ⓘ เซ็นเซอร์รับภาพ CMOS ของชนิดที่ใช้ในกล้องจะสร้างเอฟเฟกต์ที่เรียกว่า "ขีดเดอร์มุน" ซึ่งอาจทำให้เกิดการบิดเบือนในภาพของวัตถุที่เคลื่อนไหว ความคิดเพี้ยนนี้เป็นลักษณะที่เกิดขึ้นในรูปภาพของวัตถุที่เคลื่อนไหวเร็วหรือหากเคลื่อนย้ายกล้องระหว่างการถ่ายภาพ เมื่อใช้ความยาวโฟกัสที่ยาว ลักษณะอาการนี้จะปรากฏเด่นชัดยิ่งขึ้น
- ⓘ เมื่อใช้การ์ด SDXC คุณสามารถบันทึกภาพเคลื่อนไหวได้สูงสุด 3 ชั่วโมง ในกรณีของภาพเคลื่อนไหวที่นานเกินกว่า 3 ชั่วโมง กล้องจะบันทึกไว้เป็นหลายไฟล์ (ขึ้นอยู่กับเงื่อนไขการถ่ายภาพ ทั้งนี้ กล้องอาจเริ่มทำการบันทึกภาพไปยังไฟล์ใหม่ก่อนที่จะถึงขีดจำกัด 3 ชั่วโมง)
- ⓘ เมื่อใช้การ์ด SD/SDHC ภาพเคลื่อนไหวที่มีขนาดมากกว่า 4 GB จะถูกบันทึกไว้เป็นหลายไฟล์ (ขึ้นอยู่กับเงื่อนไขการถ่ายภาพ ทั้งนี้ กล้องอาจเริ่มทำการบันทึกภาพไปยังไฟล์ใหม่ก่อนที่จะถึงขีดจำกัดขนาด 4 GB)
- 👉 และคุณยังสามารถเริ่มบันทึกภาพเคลื่อนไหวได้โดยการกดปุ่มขีดเดอร์ "คุณสามารถบันทึกภาพเคลื่อนไหวได้โดยการกดปุ่มขีดเดอร์ (⏏ฟังก์ชันขีดเดอร์)" (หน้า 211)
- 👉 ไฟล์ภาพเคลื่อนไหวที่แบ่งเป็นหลายไฟล์สามารถเล่นเป็นภาพเคลื่อนไหวเรื่องเดียวได้ "การเล่นไฟล์ภาพเคลื่อนไหวที่แยกไฟล์กัน" (หน้า 185)

■ เลือกโหมดการรับแสง (☺ โหมด (โหมดการเปิดรับแสงภาพเคลื่อนไหว))

PASMB ☺

คุณสามารถสร้างภาพเคลื่อนไหวที่ใช้ประโยชน์จากเอฟเฟกต์ที่มีให้ในงานในโหมด **P**, **A**, **S**, และ **M** ได้

- 1 กดปุ่ม **MENU** เพื่อแสดงเมนู
- 2 ใช้ปุ่มหมุนด้านหน้าเลือกแท็บ ☺
- 3 เลือก [1. การตั้งค่าพื้นฐาน/คุณภาพของภาพ] โดยใช้ปุ่ม <|> หรือแป้นหมุนด้านหลัง
- 4 เลือก [☺โหมด] โดยใช้ปุ่ม Δ ∇ แล้วกดปุ่ม \odot
- 5 เลือกโหมดที่ต้องการโดยใช้ปุ่ม Δ ∇ แล้วกดปุ่ม \odot

P	กล้องจะตั้งค่ารับแสงที่ดีที่สุดโดยอัตโนมัติตามความสว่างของวัตถุ ใช้ปุ่มหมุนด้านหน้าหรือปุ่มหมุนด้านหลังเพื่อปรับชดเชยแสง
A	การแสดงผลจากหลังจะเปลี่ยนโดยการตั้งค่ารับแสง ใช้ปุ่มหมุนด้านหน้าเพื่อปรับชดเชยแสง และปุ่มหมุนด้านหลังเพื่อปรับค่ารับแสง
S	ความเร็วชัตเตอร์จะส่งผลกระทบต่อวิธีที่วัตถุปรากฏขึ้น ใช้ปุ่มหมุนด้านหน้าเพื่อปรับชดเชยแสง และ ปุ่มหมุนด้านหลังเพื่อปรับความเร็วชัตเตอร์ สามารถตั้งค่าความเร็วชัตเตอร์ตั้งแต่ 1/24 วินาทีถึง 1/32000 วินาที
M	ปรับรับแสงและความเร็วชัตเตอร์ได้อย่างอิสระ ใช้ปุ่มหมุนด้านหน้าเพื่อเลือกค่ารับแสง และปุ่มหมุนด้านหลังเพื่อเลือกความเร็วชัตเตอร์ <ul style="list-style-type: none"> • เลือกความเร็วชัตเตอร์ขนาด 1/24–1/32000 วินาที ค่าของ ISO 200–12800 สามารถใช้ งานได้โดยใช้ [☺ ISO] ตัวเลือกการควบคุมความไวด้วยตัวเอง • ในส่วนของจอแสดงผลจะแสดงความแตกต่างระหว่างการรับแสงที่เกิดจากรับแสงที่เลือก และความเร็วชัตเตอร์ และค่าแสงที่เหมาะสมที่สุดที่กล้องกำหนด จอแสดงผลจะกะพริบหาก ความแตกต่างเกิน ± 3 EV • ตัวเลือกที่เลือกไว้สำหรับ [☺MISO-A สูงสุด/เริ่มต้น] (หน้า 111) จะทำงาน



☺ ความเร็วชัตเตอร์ขั้นต่ำจะเปลี่ยนแปลงตามจำนวนเฟรมของโหมดบันทึกภาพเคลื่อนไหว

6 กดปุ่ม **MENU** เพื่อออกจากเมนู

☺ และคุณยังสามารถตั้งค่า [☺โหมด] จากแผง Super Control ได้ด้วย ☺ "แผง Super Control/
LV Super Control" (หน้า 67)

การบันทึกภาพเคลื่อนไหวในโหมดถ่ายภาพนิ่ง

คุณสามารถบันทึกภาพเคลื่อนไหวในโหมดโปรแกรม AE ได้ แม้ว่าปุ่มเลือกโหมดจะไม่ได้อยู่ที่ตำแหน่ง  ก็ตาม

- ① คุณจะต้องกำหนด [◎REC] ให้กับปุ่มด้วย [ฟังก์ชันปุ่ม] (หน้า 204)
- ① รูปร่างของเป้าหมาย AF จะเป็นไปตามที่เลือกไว้สำหรับโหมดภาพเคลื่อนไหว (หน้า 57) หมุนปุ่มหมุนปรับโหมดไปที่  (โหมดภาพเคลื่อนไหว) แล้วเลือกรูปร่างของเป้าหมายในหน้าจอการเลือกเป้าหมาย AF (หน้า 74)

1 กดปุ่มที่กำหนดไว้ให้กับ [◎REC] เพื่อเริ่มการบันทึก

- ระหว่างการบันทึก "●REC" เวลาบันทึก และกรอบสีแดง (หน้า 181) จะปรากฏขึ้นบนจอแสดงผล
- เมื่อแนบสายตาไปที่ช่องมองภาพ วิดีโอที่กำลังบันทึกจะสลับไปแสดงที่ช่องมองภาพ
- คุณสามารถเปลี่ยนตำแหน่งโฟกัสได้โดยแตะหน้าจอบนขณะบันทึกภาพ

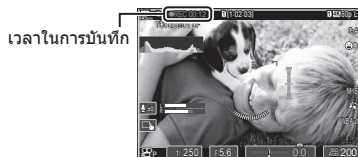

เวลาในการบันทึก

2 กดปุ่มอีกครั้งเพื่อสิ้นสุดการบันทึก

- "●REC" เวลาในการบันทึก และกรอบสีแดง (หน้า 181) จะหายไปเมื่อคุณสิ้นสุดการบันทึก

- ① แม้ว่า คุณจะกดปุ่มที่กำหนดให้กับ [◎REC] แล้วก็ตาม แต่คุณจะไม่สามารถบันทึกภาพเคลื่อนไหวได้ในกรณีต่อไปนี้:

ระหว่างการถ่ายภาพซ้อน (การถ่ายภาพนิ่งจะสิ้นสุดลง), ในขณะที่กดปุ่มชัตเตอร์ลงครึ่งหนึ่ง, ระหว่างการถ่ายภาพต่อเนื่อง, การถ่ายภาพแบบ Time Lapse, การชดเชยคีย์สโตน หรือการแก้ไขพิกซอล หรือขณะใช้ฟิลเตอร์ Live ND

คุณสามารถป้องกันไม่ให้กล้องบันทึกเสียงการทำงานที่เกิดขึ้นจากการทำงานของกล้องในขณะที่ถ่ายภาพ หลังแตะรายการแล้ว ให้แตะลูกศรที่ปรากฏเพื่อเลือกการตั้งค่า

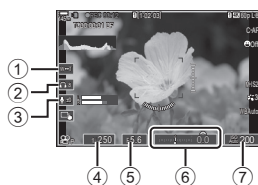

① power zoom	ซูมเลนส์ฟาวเวอร์ซูมเข้าหรือออก
② (ระดับเสียงหูฟัง)	ปรับระดับเสียง เมื่อใช้หูฟัง
③ ระดับการบันทึก	เลือกระดับการบันทึก
④ ความเร็วชัตเตอร์	ปรับความเร็วชัตเตอร์ เมื่อเลือก [S] (shutter-priority AE) หรือ [M] (manual) ไว้ใน [☞โหมด] (โหมดการเปิดรับแสงภาพเคลื่อนไหว) (หน้า 58)
⑤ ค่ารับแสง	ปรับรับแสง เมื่อเลือก [A] (aperture-priority AE) หรือ [M] (manual) ไว้ใน [☞โหมด] (โหมดการเปิดรับแสงภาพเคลื่อนไหว) (หน้า 58)
⑥ การชดเชยแสง	ปรับการชดเชยแสง หากเลือก [M] ไว้สำหรับ [☞โหมด] (โหมดการเปิดรับแสงภาพเคลื่อนไหว) (หน้า 58) คุณสามารถใช้การชดเชยแสงได้เมื่อเลือก [Auto] ใน [☞ISO] (หน้า 110)
⑦  ความไวแสง ISO	ปรับค่า [☞ISO] (หน้า 110) ตัวเลือกนี้จะใช้ได้ เมื่อเลือก [M] ไว้ใน [☞โหมด] (โหมดการเปิดรับแสงภาพเคลื่อนไหว) (หน้า 58)

❗ ไม่สามารถใช้งานระบบควบคุมแบบเงียบได้ ในระหว่างการบันทึกภาพเคลื่อนไหวที่มีความเร็วสูง (หน้า 138)

👉 คุณสามารถกำหนดค่ากล้องเพื่อให้สามารถใช้งานการควบคุมแบบไม่มีเสียงได้ โดยการใช้องค์สัมผัสระหว่างการถ่ายภาพนิ่ง  "การปรับค่า  ตั้งค่าแสดงข้อมูล" (หน้า 226)

3 การใช้เมนูต่างๆ

สิ่งที่คุณสามารถทำได้ผ่านเมนู

นอกจากตัวเลือกการถ่ายภาพและการเล่นภาพแล้ว เมนูยังมีตัวเลือกที่ช่วยให้คุณสามารถปรับแต่งการทำงานและการแสดงผลของกล้อง รวมถึงตั้งค่ากล้องได้

เมนูมีแท็บต่าง ๆ ที่แสดงหมวดหมู่ของฟังก์ชัน และจะมีฟังก์ชันที่เกี่ยวข้องอยู่ในแต่ละหน้า คุณสามารถศึกษาข้อมูลเกี่ยวกับหมวดหมู่แท็บและฟังก์ชันในแต่ละหน้า ได้ที่ "การตั้งค่าเริ่มต้น" (หน้า 305)

วิธีใช้งานเมนู

- ปุ่มหมุนด้านหน้า : เลือกแท็บ
- <|> / ปุ่มหมุนด้านหลัง : เลือกหน้า
- △ ▽ : เลื่อนเคอร์เซอร์
- ปุ่ม OK : ยืนยันการตั้งค่า/ไปที่หน้าจอถัดไป
- ปุ่ม MENU : ยกเลิกการทำงาน/กลับไปหน้าจอก่อนหน้า

คำอธิบายต่อไปนี้จะใช้ [AE BKT] เป็นตัวอย่าง

1 กดปุ่ม MENU เพื่อแสดงเมนู

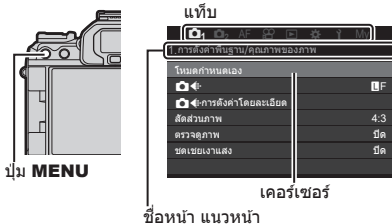

2 ใช้ปุ่มหมุนด้านหน้าเพื่อเลือกแท็บที่ต้องการ

- [AE BKT] จะอยู่ที่แท็บ หมุนแป้นหมุนด้านหน้าไปจนกว่าจะเลือกแท็บ

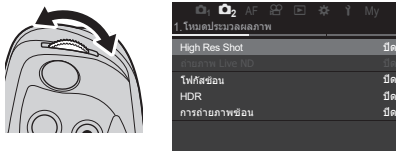

- 3** ใช้ \triangleleft หรือแป้นหมุนด้านหลังเพื่อเลือกหน้าที่ต้องการ
- [AE BKT] อยู่ในหน้าที่ 3: [3. ถ่ายคร่อม]. ใช้ปุ่ม \triangleleft หรือแป้นหมุนด้านหลังจนกว่า จะเลือกหน้า [3. ถ่ายคร่อม]

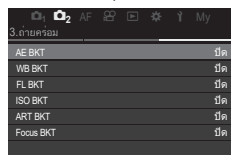
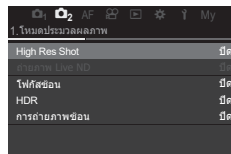

- 4** ใช้ \triangle ∇ เพื่อเลือก [AE BKT] แล้วกดปุ่ม \odot

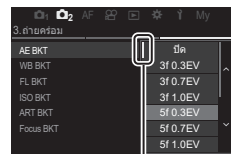
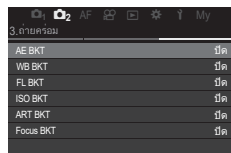

จะปรากฏค่าจากตัวเลือกที่เลือกในปัจจุบัน

- 5** ใช้ \triangle ∇ เพื่อเลือกตัวเลือก แล้วกดปุ่ม \odot เพื่อเลือก
- ถือว่ายืนยันการตั้งค่าแล้ว
 - กดปุ่ม **MENU** เพื่อปิดเมนู
 - ขั้นตอนหลังจากเลือกรายการและการกดปุ่ม \odot จะแตกต่างกันไปตามรายการในเมนู
 - รายการในเมนูบางรายการจำเป็นต้องมีการตั้งค่าเพิ่มเติม หลังจากที่คุณเลือกตัวเลือกในขั้นตอนที่ 5 ไปแล้ว สำหรับการใช้งาน โปรดดูคู่มือริบายของแต่ละฟังก์ชัน

ในคู่มือฉบับนี้ ขั้นตอนการเลือกรายการในเมนูจะเป็นดังต่อไปนี้

Menu	MENU \Rightarrow Q2 \Rightarrow 3. ถ่ายคร่อม \Rightarrow AE BKT
------	---

☞ คุณสามารถใช้ปุ่มเลือกคำสั่งแทนใน \triangle ∇ \triangleleft \triangleright เมื่อใช้งานเมนูได้

☞ หากต้องการยกเลิกการใช้งานเมนู ให้กดปุ่ม **MENU**

☞ สำหรับข้อมูลเกี่ยวกับแต่ละฟังก์ชันเมนูและการกำหนดค่าเริ่มต้น โปรดดูที่ "การตั้งค่าเริ่มต้น" (หน้า 305)

■ การแสดงคำอธิบายรายการในเมนู

เมื่อคุณกดปุ่ม **INFO** ขณะที่เลือกรายการในเมนู คำอธิบายของเมนูจะปรากฏขึ้น

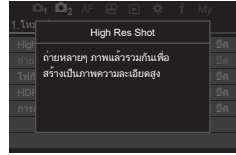
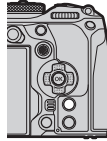

■ รายการจะแสดงเป็นสีเทา

หากรายการใดที่ไม่สามารถใช้งานได้ ในขณะที่เนื่องจากสภาพของกล้องหรือการตั้งค่าอื่น ๆ รายการนั้นจะแสดงเป็นสีเทา

เมื่อคุณกดปุ่ม **OK** ขณะที่เลือกรายการที่เป็นสีเทา กล้องจะแสดงเหตุผลที่รายการนั้นไม่สามารถใช้งานได้ขึ้นมา

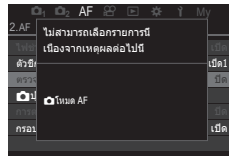
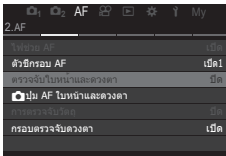

วิธีเปลี่ยนการตั้งค่าการถ่ายภาพ (การกดปุ่มโดยตรง/แผง Super Control)

กล้องถ่ายรูปจะมีฟังก์ชันการทำงานที่เกี่ยวข้องกับการถ่ายภาพต่างๆ คุณสามารถเข้าถึงการตั้งค่าผ่านปุ่มหรือไอคอนบนจอแสดงผลได้ ขึ้นอยู่กับว่าคุณใช้งานบ่อยเพียงใด

ปุ่มตรง

ฟังก์ชันการถ่ายภาพที่มีการใช้งานบ่อยจะได้รับการกำหนดให้แก่ปุ่มต่างๆ สิ่งเหล่านี้เรียกว่า "ปุ่มตรง" ปุ่มต่าง ๆ ที่สามารถใช้ในการกำหนดฟังก์ชันใดมีดังนี้

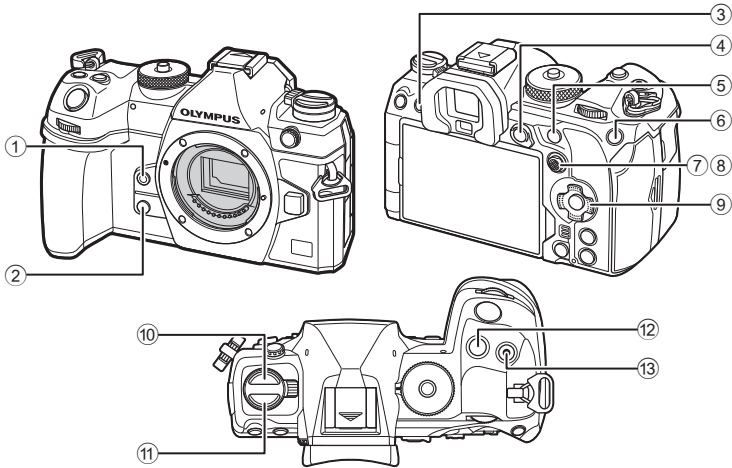

☞ คุณสามารถใช้ปุ่มต่าง ๆ นอกจาก ⑩ (ปุ่ม) และ ⑪ (ปุ่ม **AF**) เพื่อกำหนดหน้าที่ที่แตกต่างกันได้ "การเปลี่ยนหน้าที่ของปุ่ม (การตั้งค่าปุ่ม)" (หน้า 204)

■ การใช้ปุ่มโดยตรงระหว่างการถ่ายภาพ

ปุ่มตรง	ฟังก์ชันที่ใช้งาน	☞
① ปุ่ม	สมดุลแสงขาว One-touch	หน้า 148
② ปุ่ม	แสดง	หน้า 219
③ ปุ่ม (LV)	การเลือกจอแสดงผล (จอภาพ/ช่องมองภาพ)	หน้า 35
④ ปุ่ม AEL	AEL	หน้า 106
⑤ ปุ่ม AF-ON	AF-ON	หน้า 80, 81
⑥ ปุ่ม ISO	ความไวแสง ISO	หน้า 110
⑦ ปุ่มเลือกคำสั่ง (☺)	[::] (ตำแหน่งเป้าหมาย AF)	หน้า 73
⑧ ปุ่มเลือกคำสั่ง (☹)	ปิด*	-
⑨ แป้นลูกศร (△ ▽ ◀ ▶)	ปิด*	-
⑩ ปุ่ม	การถ่ายภาพต่อเนื่อง/ตั้งเวลา/แฟลช	หน้า 117,123
⑪ ปุ่ม AF(☺)	AF/โหมดวัดแสง	หน้า 70, 106
⑫ ปุ่ม	การชดเชยแสง	หน้า 103
⑬ ปุ่ม	High Res Shot	หน้า 152

* ตามค่าตั้งต้นจะไม่มีกำหนดฟังก์ชันใด ๆ ไร

■ การใช้ปุ่มโดยตรงระหว่างการบันทึกภาพเคลื่อนไหว

ปุ่มตรง	ฟังก์ชันที่ใช้งาน	☞
① ปุ่ม	พัดกิ่ง	หน้า 148
② ปุ่ม	ขยาย	หน้า 77
③ ปุ่ม (LV)	การเลือกจอแสดงผล (จอภาพ/ช่องมองภาพ)	หน้า 35
④ ปุ่ม AEL	AEL	หน้า 106
⑤ ปุ่ม AF-ON	AF-ON	หน้า 80, 81
⑥ ปุ่ม ISO	ความไวแสง ISO	หน้า 110
⑦ ปุ่มเลือกคำสั่ง (☺)	[::] (ตำแหน่งเป้าหมาย AF)	หน้า 73
⑧ ปุ่มเลือกคำสั่ง (☹)	ปิด*	-
⑨ แป้นลูกศร (△ ▽ ◀ ▶)	ปิด*	-
⑩ ปุ่ม AF(☺)	AF/โหมดวัดแสง	หน้า 70, 106
⑫ ปุ่ม	การชดเชยแสง	หน้า 103
⑬ ปุ่ม	การบันทึกภาพเคลื่อนไหว	หน้า 57

* ตามค่าตั้งต้นจะไม่มีกำหนดฟังก์ชันใด ๆ ไร

สำหรับข้อมูลเกี่ยวกับวิธีการทำงานของปุ่มควบคุมโดยตรง โปรดดูที่หน้าคำอธิบายของแต่ละฟังก์ชัน

ส่วนนี้จะอธิบายวิธีการใช้งานเมื่อเมนูการเลือกปรากฏขึ้น โดยใช้ [โหมด AF] เป็นตัวอย่าง

1 กดปุ่มฟังก์ชันที่คุณต้องการใช้งาน

- กดปุ่ม **AF** [○]
- เมนูการเลือกจะปรากฏขึ้น



เมนูการเลือก

2 หมุนปุ่มหมุนด้านหน้า/ด้านหลังเพื่อเลือกการตั้งค่า

- และคุณยังสามารถใช้ปุ่ม $\Delta \nabla \langle \rangle$ ได้ด้วย
- เมื่อคุณกดปุ่มในขั้นตอนที่ 1 แล้วค่าที่ตั้งไว้ปรากฏที่ด้านบนและด้านล่างของจอแสดงผล ให้ใช้ปุ่มต่อไปนี้
- $\Delta \nabla$: เลือกรายการที่แสดงอยู่ด้านบน
- $\langle \rangle$: เลือกรายการที่แสดงอยู่ด้านล่าง
- ในตัวอย่างนี้ ให้หมุนปุ่มด้านหลังเพื่อตั้งค่า [โหมด AF]
- การกดปุ่มชัตเตอร์ลงครึ่งหนึ่งเพื่อออกจากผลการถ่ายภาพ
- และคุณยังสามารถกลับไปหน้าจอการถ่ายภาพได้โดยการกดปุ่มที่กดกดในขั้นตอนที่ 1
- ในบางฟังก์ชัน คุณสามารถตั้งค่าโดยละเอียดเพิ่มเติมได้ หลังจากเลือกการตั้งค่าในขั้นตอนที่ 2. คุณสามารถดูข้อมูลเกี่ยวกับวิธีการใช้งานได้ที่คำอธิบายของแต่ละฟังก์ชัน

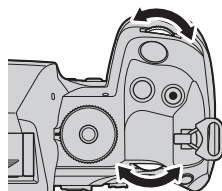

ในคู่มือฉบับนี้ ขั้นตอนสำหรับการเปลี่ยนการตั้งค่าโดยการใช้นิ้วโดยตรงจะเป็นดังต่อไปนี้

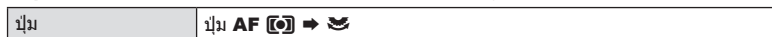

เปลี่ยนการตั้งค่าอย่างรวดเร็วในขณะที่กดปุ่มค้างไว้

คุณสามารถเปลี่ยนแปลงการตั้งค่าบางค่าได้โดยการหมุนปุ่มด้านหน้า/ด้านหลัง ในขณะที่กดปุ่มของฟังก์ชันค้างไว้

หน้าจอการตั้งค่าจะปิดลงเมื่อคุณปล่อยปุ่ม

แผง Super Control/LV Super Control

แผงควบคุม Super Control/LV Super Control จะแสดงการตั้งค่าการถ่ายภาพและค่าที่ใช้งานอยู่ในปัจจุบัน ใช้แผง Super Control เมื่อจัดเฟรมภาพในช่องมองภาพ และใช้แผง LV Super Control เมื่อจัดเฟรมภาพในจอแสดงผลผล ("Live View")

- ในโหมดถ่ายภาพ การกดปุ่ม **OK (LV)** จะเป็นการสลับไปมาระหว่างการถ่ายภาพโดยใช้ช่องมองภาพกับการถ่ายภาพแบบ Live View

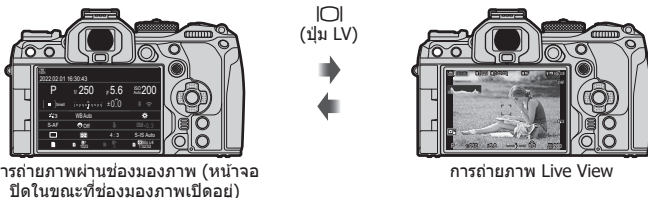

การถ่ายภาพผ่านช่องมองภาพ (หน้าจอบิดในขณะที่ยังช่องมองภาพเปิดอยู่)

การถ่ายภาพ Live View

แผงควบคุม Super Control (การถ่ายภาพผ่านช่องมองภาพ)

เมื่อคุณจัดเฟรมสิ่งที่ถ่ายของคุณในช่องมองภาพ จะมีการแสดงแผงควบคุม Super LV ในหน้าจอบริเวณด้านล่าง การกดปุ่ม **OK** เพื่อเปิดใช้งานเคอร์เซอร์

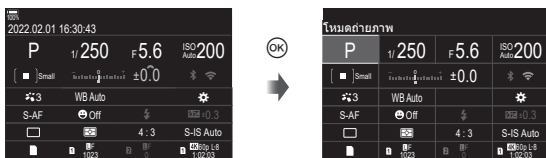

แผงควบคุม LV Super (การถ่ายภาพ Live View)

หากต้องการแสดงแผงควบคุม LV Super ในหน้าจอบริเวณด้านล่าง คุณจะต้องกดปุ่ม **OK** ในขณะที่ทำการ Live View



ส่วนนี้จะอธิบายวิธีการใช้งานแผง Super Control/LV Super Control โดยใช้ [ตรวจจัมปหน้าและดวงตา] เป็นตัวอย่าง

1 กดปุ่ม **OK**

- หากคุณกดปุ่มในขณะที่ทำ Live View แผงควบคุม LV Super จะได้รับการแสดงในหน้าจอบริเวณด้านล่าง
- การตั้งค่าล่าสุดซึ่งได้รับการใช้งานจะได้รับการทำเลือก

เคอร์เซอร์



2 เลือกรายการโดยใช้ Δ ∇ \triangleleft \triangleright

- การตั้งค่าที่เลือกจะถูกเน้นการใช้งาน
- ท่านยังสามารถเลือกรายการใดโดยแตะที่รายการเหล่านั้นในจอแสดงผล



ชื่อของฟังก์ชันที่เลือกจะปรากฏขึ้น

3 ให้หมุนปุ่มหมุนด้านหน้า/ด้านหลัง เพื่อเปลี่ยนการตั้งค่าที่เลือก

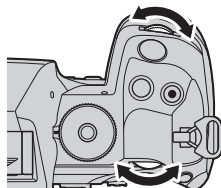

- กดปุ่มชัตเตอร์ลงครึ่งหนึ่งเพื่อบันทึกการตั้งค่าปัจจุบัน แล้วออกไปที่หน้าจอรายการถ่ายภาพ

ในคู่มือฉบับนี้ ชั้นตอนสำหรับการเปลี่ยนการตั้งค่าโดยการใช้นิ้วปุ่มโดยตรงจะเป็นดังต่อไปนี้



ตัวเลือกเพิ่มเติม

การกดปุ่ม **OK** ในขั้นตอนที่ 2 แสดงตัวเลือกสำหรับการตั้งค่าที่เลือก ในบางกรณี คุณสามารถปรับค่าตัวเลือกเพิ่มเติมได้

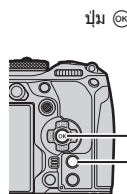

ปุ่ม **INFO**



จอแสดงผลเมนู LV Super Control/เมนู Super Control



จอแสดงผลการเลือกเมนู



จอแสดงผลการตั้งค่าโดยละเอียด

■ การตั้งค่าสำหรับแผงควบคุม Super Control/LV Super

โหมดถ่ายภาพ

แผงควบคุมพิเศษ LV

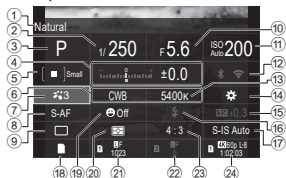

- ① ชื่อของตัวเลือกที่เลือกในปัจจุบัน
- ② ความเร็วชัตเตอร์ หน้า 41, 45
- ③ โหมดถ่ายภาพ หน้า 41
- ④ การชดเชยแสง หน้า 103
- ⑤ เป้าหมาย AF หน้า 74
- ⑥ สมดุลแสงขาว หน้า 146
- ⑦ โหมดภาพ หน้า 141
- ⑧ โหมด AF หน้า 70
- ⑨ โหมดขับเคลื่อน (ถ่ายภาพต่อเนื่อง/ตั้งเวลาถ่ายภาพ)..... หน้า 123
- ⑩ ค่ารับแสง หน้า 41, 43
- ⑪ ความไวแสง ISO หน้า 110
- ⑫ Wi-Fi/Bluetooth..... หน้า 256
- ⑬ อุณหภูมิสี หน้า 146

แผงควบคุมพิเศษ

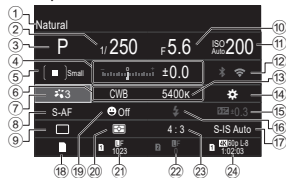

- ⑭ การกำหนดฟังก์ชันปุ่ม หน้า 204
- ⑮ การกำหนดเอาต์พุตแฟลชด้วยตนเอง หน้า 120
- ⑯ โหมดแฟลช หน้า 117
- ⑰ ป้องกันภาพสั่น หน้า 132
- ⑱ ตัวเลือกการจับภาพ หน้า 238
- ⑲ ตรวจจับใบหน้าและดวงตา หน้า 85
- ⑳ โหมดวัดแสง หน้า 106
- ㉑ ช่องที่ 1: คุณภาพของภาพ, จำนวนภาพนิ่งที่สามารถจัดเก็บได้ หน้า 136
- ㉒ ช่องที่ 2: คุณภาพของภาพ, จำนวนภาพนิ่งที่สามารถจัดเก็บได้ หน้า 136
- ㉓ สัดส่วนภาพ หน้า 140
- ㉔ คุณภาพของภาพ, เวลาที่สามารถบันทึกได้ หน้า 137

โหมดบันทึกภาพเคลื่อนไหว

แผง LV Super Control

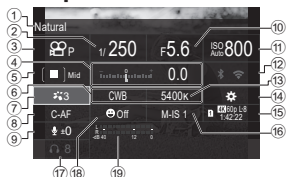

- ① ชื่อของตัวเลือกที่เลือกในปัจจุบัน
- ② ความเร็วชัตเตอร์ หน้า 58
- ③ โหมด (โหมดการเปิดรับแสงภาพเคลื่อนไหว) หน้า 58
- ④ การชดเชยแสง หน้า 103
- ⑤ เป้าหมาย AF หน้า 74
- ⑥ สมดุลแสงขาว หน้า 146
- ⑦ โหมดภาพ หน้า 141
- ⑧ โหมด AF หน้า 70
- ⑨ ระดับการบันทึกเสียง หน้า 60
- ⑩ ค่ารับแสง หน้า 58

- ⑪ ความไวแสง ISO หน้า 110
- ⑫ Wi-Fi/Bluetooth..... หน้า 256
- ⑬ อุณหภูมิสี หน้า 146
- ⑭ การกำหนดฟังก์ชันปุ่ม หน้า 204
- ⑮ คุณภาพของภาพ, เวลาที่สามารถบันทึกได้ หน้า 137
- ⑯ ป้องกันภาพสั่น หน้า 132
- ⑰ ความดังเสียงหูฟัง หน้า 60
- ⑱ ตรวจจับใบหน้าและดวงตา หน้า 85
- ⑲ แถบแสดงระดับการบันทึกเสียง หน้า 60



ฟังก์ชันพื้นฐานในการจับโฟกัส

การเลือกโหมดโฟกัส







(📷 โหมด AF / 📷 โหมด AF)
PASMB 📷

คุณสามารถเลือกวิธีการโฟกัสได้ (โหมดโฟกัส)

ปุ่ม	ปุ่ม AF  ➔  📷
แผง Super Control	 ➔  โหมด AF /  โหมด AF
Menu	MENU ➔ AF ➔ 1. AF ➔  โหมด AF MENU ➔ AF ➔ 4. AF ภาพยนตร์ ➔  โหมด AF

S-AF (AF ครั้งเดียว)	กล้องจะโฟกัสหนึ่งครั้ง เมื่อกดปุ่มชัตเตอร์ลงครึ่งหนึ่งหรือกดปุ่ม AF-ON เมื่อเลือกโฟกัสในโหมดถ่ายภาพนิ่งไว้แล้ว เสียงบี๊บจะดังขึ้น และเครื่องหมายยืนยัน AF และกรอบเป้าหมาย AF จะสว่างขึ้น เมื่อเลือกโฟกัสในโหมดบันทึกภาพเคลื่อนไหวไว้แล้ว เครื่องหมายยืนยัน AF และเป้าหมาย AF จะปรากฏขึ้น โหมดนี้เหมาะสำหรับถ่ายภาพวัตถุที่อยู่นิ่งกับที่หรือวัตถุที่มีการเคลื่อนไหวจำกัด
C-AF (AF ต่อเนื่อง)	ในโหมดถ่ายภาพ กล้องจะวัดระยะห่างระหว่างวัตถุกับกล้องซ้ำ ๆ แล้วทำการโฟกัส เมื่อคุณกดปุ่มชัตเตอร์ลงครึ่งหนึ่งค้างเอาไว้หรือในขณะที่กดปุ่ม AF-ON เมื่อวัตถุอยู่ในโฟกัส เครื่องหมายยืนยัน AF จะสว่างขึ้นบนจอภาพ และเสียงบี๊บจะดังขึ้นเมื่อเลือกโฟกัสในครั้งแรก ในโหมดการบันทึกภาพเคลื่อนไหว กล้องจะโฟกัสซ้ำทั้งก่อนและระหว่างการบันทึก โหมดนี้เหมาะสำหรับการใช้งานเมื่อระยะห่างจากวัตถุมีการเปลี่ยนแปลงตลอดเวลา
MF (ปรับโฟกัสด้วยตัวเอง)	ฟังก์ชันนี้จะทำให้คุณสามารถโฟกัสตำแหน่งใดก็ได้ด้วยตัวเองโดยใช้วงแหวนโฟกัสบนเลนส์  วงแหวนโฟกัส
S-AF MF	กล้องที่จับโฟกัสในโหมด S-AF คุณสามารถปรับตำแหน่งโฟกัสได้โดยการใช้นิ้วปรับโฟกัสที่อยู่บนเลนส์
C-AF+TR (AF ติดตามวัตถุ)	กดปุ่มชัตเตอร์ลงครึ่งหนึ่งหรือกด AF-ON เพื่อโฟกัส จากนั้นกล้องจะติดตามและรักษาโฟกัสไว้ที่วัตถุปัจจุบันเมื่อคุณกดปุ่มค้างไว้ในตำแหน่งนี้ ในโหมดการบันทึกภาพเคลื่อนไหว กล้องจะติดตาม AF ต่อเนื่องต่อไป แม้ว่าคุณจะไม่ปล่อยปุ่มก่อนเริ่มบันทึกก็ตาม ในการหยุด ให้กดปุ่ม  เมื่อคุณเริ่มบันทึกภาพเคลื่อนไหวในขณะที่กล้องกำลังติดตามวัตถุ กล้องจะทำการติดตามต่อไป <ul style="list-style-type: none"> เป้า AF จะแสดงเป็นสีแดงหากกล้องไม่สามารถติดตามวัตถุได้อีกต่อไป ปล่อยปุ่มจากนั้นกำหนดกรอบวัตถุอีกครั้ง แล้วกดปุ่มชัตเตอร์ลงครึ่งหนึ่งหรือกดปุ่ม AF-ON โฟกัสอัตโนมัติจะไม่ทำงานในขณะที่เป้า AF แสดงเป็นสีแดงแม้ว่ากล้องกำลังติดตามวัตถุก็ตาม คุณไม่สามารถใช้ระบบโฟกัสอัตโนมัติแบบติดตามร่วมกับ: การปรับแก้ภาพสีเหลี่ยมคางหมู, High Res Shot, การถ่ายคร่อมด้วยการปรับค่าโฟกัส, การถ่ายโฟกัสซ้อน, การถ่ายภาพตามเวลา, การถ่ายภาพด้วย HDR, ตัวกรอง live ND หรือการปรับแก้มุมมองที่ขยาย

PreMF (Preset MF)	กล้องจะโฟกัสบนจุดโฟกัสที่ตั้งไว้ล่วงหน้าโดยอัตโนมัติเมื่อถ่ายภาพ
MF AF (AF ดวงดาว) (เฉพาะระหว่างการถ่ายภาพเท่านั้น)	เลือกโหมดนี้สำหรับภาพของดวงดาวในท้องฟ้ายามค่ำคืน กดปุ่ม AF-ON เพื่อโฟกัสไปที่ดวงดาว  "การใช้ AF ดวงดาว" (หน้า 71)

- ⓘ [S-**AF MF**] จะปรากฏเฉพาะใน [โหมด AF] เท่านั้น ในการปรับโฟกัสด้วยตนเอง ระหว่างการโฟกัสอัตโนมัติเมื่อถ่ายภาพ ให้ใช้ [ AF+MF]  "การผสมผสานโฟกัสแบบอัตโนมัติและแบบปรับเอง ( AF+MF)" (หน้า 79)
- ⓘ กล้องอาจไม่สามารถโฟกัสได้หากวัตถุมีแสงน้อย ถูกหมอกหรือควันบัง หรือไม่มีความคมชัด
- ⓘ เมื่อใช้เลนส์ระบบ Four Thirds โฟกัสอัตโนมัติจะไม่สามารถใช้ไต่ระหว่างการบินที่ภาพเคลื่อนไหว
- ⓘ คุณจะไม่สามารถใช้การเลือก [โหมด AF] ได้ (หน้า 287) เมื่อหมุนโฟกัสของเลนส์อยู่ในตำแหน่ง MF โดยที่ใน [MF Clutch] (หน้า 101) เลือกไว้เป็น [เปิดใช้งาน]
- ⓘ คุณสามารถใช้คันโยก **Fn** เพื่อสลับโหมด AF ไปมาได้อย่างรวดเร็ว  "การปรับแต่งคันโยก Fn (การตั้งค่าปุ่มปรับ Fn)" (หน้า 214)
- ⓘ และคุณยังสามารถเลือกได้ว่าเมื่อกดปุ่มชัตเตอร์ลงครึ่งหนึ่ง จะให้กล้องจับโฟกัสหรือไม่  "การกำหนดค่าการใช้งาน AF เมื่อกดปุ่มชัตเตอร์ ( AF โดยกด a ครึ่งหนึ่ง)" (หน้า 80) ลงครึ่งหนึ่ง



การใช้ AF ดวงดาว

1 เลือก [AF] ในโหมด AF

2 กดปุ่ม **AF-ON** เพื่อเริ่มใช้งาน AF ดวงดาว

- หากต้องการหยุดใช้งาน AF ดวงดาว ให้กดปุ่ม **AF-ON** อีกครั้ง
- คุณสามารถกำหนดค่ากล้องเพื่อให้ AF ดวงดาวเริ่มต้นเมื่อกดปุ่มชัตเตอร์ลงครึ่งหนึ่งได้  "การเปลี่ยนแปลงการตั้งค่า AF ดวงดาว (ตั้งค่า AF ดวงดาว)" (หน้า 82)
- กล้องจะแสดง [AF ดวงดาวทำงานอยู่] ระหว่างการใช้ AF ดวงดาว สัญลักษณ์แสดงการอยู่ในโฟกัส (●) จะปรากฏขึ้นประมาณสองวินาทีหลังจากกล้องโฟกัส; หากกล้องไม่สามารถโฟกัสได้ สัญลักษณ์แสดงการอยู่ในโฟกัสจะกะพริบประมาณสองวินาที

3 กดปุ่มชัตเตอร์ลงจนสุดเพื่อถ่ายภาพ

- ⓘ กล้องไม่สามารถโฟกัสในที่สว่างได้
- ⓘ AF ดวงดาวไม่สามารถใช้กับจับภาพโปรได้
- ⓘ [ ลิงก์แนวตั้งแนวนอน [:::]] (หน้า 94), [[:::] ตั้งค่าวนรอบ] (หน้า 97), [ AF Limiter] (หน้า 89), [ไฟช่วย AF] (หน้า 93), [ตรวจจับในหน้าและดวงดาว] (หน้า 85), และ [ ตัวค้นหา AF] (หน้า 91) จะคงที่ที่ [ปิด] และ [จำนวนเฟรม] (หน้า 220) จะคงที่ที่ [ปกติ]
- ⓘ การโฟกัสด้วยตัวเองจะถูกเลือกเมื่อติดตั้งเลนส์ Four Thirds
- ⓘ คุณสามารถใช้ AF ดวงดาวได้กับเลนส์ Micro Four Thirds ที่ OM Digital Solutions หรือ OLYMPUS เป็นผู้ผลิต ไม่สามารถใช้กับเลนส์ที่มีคาร์รับแสงสูงสุดกว้างกว่า f/5.6 สำหรับข้อมูลเพิ่มเติม โปรดเยี่ยมชมเว็บไซต์ของเรา
- ⓘ รายการ [ตั้งค่า AF ดวงดาว] (หน้า 82) จะมีตัวเลือก [ความแม่นยำ] และ [ความเร็ว] ให้เลือก ติดตั้งกล้องบนขาตั้งกล้องก่อนถ่ายภาพโดยการเลือก [ความแม่นยำ]
- ⓘ ตัวเลือกโหมดเป้าหมาย AF ที่คุณเลือก (หน้า 74) จะถูกจำกัดไว้ที่ [=]Small, [=]Mid และ [=]Large
- ⓘ กล้องจะโฟกัสไปที่ระยอนันต์โดยอัตโนมัติเมื่อเลือก AF ดวงดาว
- ⓘ เมื่อคุณเลือก [เลือก การลั่นชัตเตอร์] ไว้เป็น [เปิด] คุณสามารถกดชัตเตอร์ได้แม้วัตถุจะไม่อยู่ในโฟกัส

การตั้งค่าตำแหน่งโฟกัสสำหรับ PreMF

- 1 เลือก [PreMF] ด้วยปุ่ม **AF(OK)** แล้วกดปุ่ม **INFO**
- 2 กดปุ่มชัตเตอร์ลงครึ่งหนึ่งเพื่อโฟกัส
 - ปรับโฟกัสได้โดยการหมุนวงแหวนโฟกัส
- 3 กดปุ่ม **OK**

☞ คุณสามารถกำหนดระยะห่างของจุดโฟกัสที่ตั้งไว้ล่วงหน้าได้ด้วย [ระยะ Preset MF] (หน้า 101)

☞ กล้องถ่ายรูปจะโฟกัสไปตามระยะที่กำหนดไว้ล่วงหน้า:

- เมื่อเปิดกล้องถ่ายรูปและ
- เมื่อคุณออกจากเมนูต่างๆ ไปที่การแสดงผลการถ่ายภาพ

การปรับโฟกัสด้วยตัวเองระหว่างโฟกัสอัตโนมัติ

- ก่อนดำเนินการ ให้เลือก [**AF+MF**] (หน้า 79) ไว้เป็น [เปิด] **MF** จะปรากฏในโหมด [S-AF], [C-AF], [C-AF+TR] และ [**AF**]

- 1 เลือกโหมดโฟกัสที่กำกับด้วยไอคอน **MF** (หน้า 70)
 - เมื่อบันทึกภาพเคลื่อนไหว ให้เลือก [S-AF**MF**]
- 2 กดปุ่มชัตเตอร์ลงครึ่งหนึ่งเพื่อโฟกัสโดยใช้โฟกัสอัตโนมัติ
 - ในโหมด [**AFMF**] ให้กดปุ่ม **AF-ON** เพื่อเริ่มใช้งาน AF ดวงดาว
- 3 กดปุ่มชัตเตอร์ลงครึ่งหนึ่งค้างไว้ แล้วหมุนวงแหวนโฟกัสเพื่อปรับโฟกัสด้วยตัวเอง
 - หากต้องการโฟกัสโดยใช้โฟกัสอัตโนมัติ ให้ปล่อยปุ่มชัตเตอร์แล้วกดลงครึ่งหนึ่งอีกครั้ง
 - การปรับโฟกัสด้วยตัวเองระหว่างโฟกัสอัตโนมัติไม่สามารถใช้ได้ ในโหมด [**AFMF**]
 - การปรับโฟกัสด้วยตัวเองระหว่างโฟกัสอัตโนมัติสามารถใช้ได้ผ่านวงแหวนโฟกัสบนเลนส์ M.ZUIKO PRO (Micro Four Thirds PRO) สำหรับข้อมูลเกี่ยวกับเลนส์อื่น ๆ โปรดดูที่ เว็บไซต์ของเรา
- 4 กดปุ่มชัตเตอร์ที่เหลือจนสุดเพื่อถ่ายภาพ

เฟรมที่แสดงตำแหน่งของจุดโฟกัสนั้นเรียกว่า “เป้า AF” ท่านสามารถวางตำแหน่งของเป้าหมายวัตถุของท่าน ที่การตั้งค่าเริ่มต้น เป็นเลือกคำสั่งจะใช้ในการวางตำแหน่งเป้า AF

1 ใช้เป็นเลือกคำสั่งในการวางตำแหน่งเป้า AF

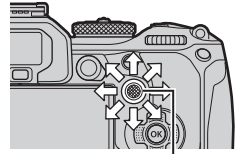

เป็นเลือกคำสั่ง

- เป้า AF จะปรากฏขึ้นเมื่อเริ่มต้นการทำงาน
- หากต้องการเลือกเป้า AF ที่อยู่ตรงกลาง คุณจะต้องกดเป็นเลือกคำสั่งหรือกดปุ่ม  ค้างเอาไว้
- คุณสามารถเลือกได้ว่าจะให้การเลือกเป้าหมาย AF “ล้อมรอบ” ขอบจอแสดงผลหรือไม่ (หน้า 97)



เป้า AF

2 ถ่ายภาพ

- เมื่อกดปุ่มชัตเตอร์ลงครึ่งหนึ่ง หน้าจอแสดงผลการเลือกเป้าหมาย AF จะหายไปจากจอแสดงผล
- เฟรม AF จะได้รับการแสดงแทนเป้า AF ที่เลือก

 คุณสามารถจัดตำแหน่งเป้า AF ใหม่ระหว่างการโฟกัสเมื่อเลือก [C-AF] หรือ [C-AF **MF**] ใดในโหมดถ่ายภาพหนึ่ง

 คุณยังสามารถจัดตำแหน่งเป้า AF ใหม่ระหว่างการบันทึกภาพเคลื่อนไหว

 ขนาดและจำนวนของเป้าหมาย AF อาจเปลี่ยนแปลงได้ ขึ้นอยู่กับการตั้งค่าการถ่ายภาพ

 เมื่อ [แผ่นกำหนดเป้า AF] (หน้า 98) เลือกไว้เป็น [เปิด] คุณสามารถปรับตำแหน่งเป้าหมาย AF ได้ โดยใช้การควบคุมแบบสัมผัสของหน้าจอในขณะที่จัดภาพวัตถุในช่องมองภาพ

ปุ่ม	(กดค้างไว้) และ
แผง Super Control	→ โหมดเป้า AF

1 กดแป้นเลือกคำสั่งค้างเอาไว้ในขณะที่หมุนแป้นหมุนด้านหน้าหรือแป้นหมุนด้านหลัง

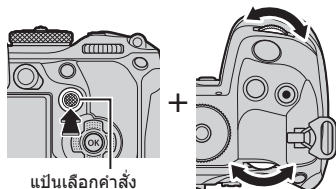

• กล้องถ่ายรูปจะเคลื่อนผ่านโหมดเป้า AF ตามรูปที่แสดง

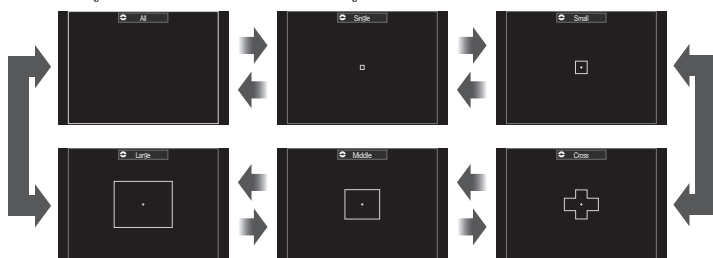

- ตัวเลือกเดียวที่มีให้ใช้งานเมื่อคุณเลือก AF ไว้คือ [] Small, [] Middle, และ [] Large
- ตัวเลือกเดียวที่มีให้ใช้งานเมื่อคุณบันทึกภาพเคลื่อนไหวคือ [] Small, [] Middle, [] Large และ [] All
- คุณสามารถเลือกโหมดเป้าหมาย AF ที่จะแสดงได้ใน [การตั้งค่าโหมดเป้า AF] (หน้า 76)

All

กล้องจะเลือกเป้าที่ใช้สำหรับโฟกัสจากเป้าที่มีอยู่ทั้งหมด

- กล้องจะเลือกจาก 1053 (39 × 27) เป้าหมายในระหว่างการถ่ายภาพนิ่ง และจาก 741 (39 × 19) เป้าหมายในโหมดภาพเคลื่อนไหว

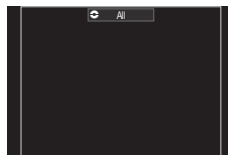

[] Single

เลือกเป้าโฟกัสเดียว

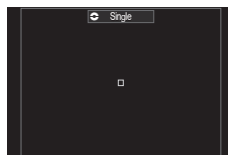

[#] Small

เลือกกลุ่มเป้าหมายขนาดเล็ก กล้องถ่ายรูปจะเลือกเป้าที่ไซในการโฟกัสจากภายในกลุ่มที่เลือก



[#] Cross

เลือกกลุ่มเป้าหมายที่จัดวางไว้เป็นรูปกากบาท กล้องถ่ายรูปจะเลือกเป้าที่ไซในการโฟกัสจากภายในกลุ่มที่เลือก

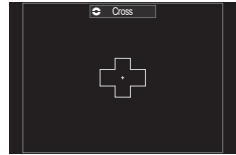

[#] Middle

เลือกกลุ่มเป้าหมายขนาดกลาง กล้องถ่ายรูปจะเลือกเป้าที่ไซในการโฟกัสจากภายในกลุ่มที่เลือก

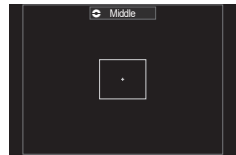

[#] Large

เลือกกลุ่มเป้าหมายขนาดใหญ่ กล้องถ่ายรูปจะเลือกเป้าที่ไซในการโฟกัสจากภายในกลุ่มที่เลือก

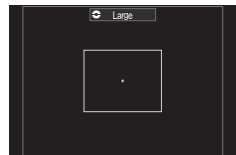

[#] C1 - [#] C4 กำหนดเป้าหมายเอง

คุณสามารถเปลี่ยนขนาดและสแต็ปของเป้าหมาย AF (ระยะทางที่เคลื่อนที่ในคราวเดียว) ได้ คุณสามารถเลือกโหมดกำหนดเป้าหมายด้วยตนเองได้ เมื่อทำเครื่องหมายไว้ที่ (✓) ข้าง ๆ การกำหนดเป้าหมายด้วยตนเองใน [การตั้งค่าโหมดเป้า AF] (หน้า 76)

2 ปลอยแป้นเลือกคำสั่งเมื่อโหมดที่ต้องการได้รับการแสดง

- ตัวเลือกโหมดเป้า AF จะไม่ได้รับการแสดงอีกต่อไป
- จำนวนเป้าหมาย AF ที่ใช้ได้อาจลดลงไป ขึ้นอยู่กับการตั้งค่าการถ่ายภาพ
- สามารถเข้าถึงจอแสดงผลเป้า AF ได้โดยการกดแป้นเลือกคำสั่ง คุณสามารถกำหนดค่าปุ่มเลือกคำสั่งได้ด้วย [ปุ่มตรงกลาง] (หน้า 213)
- โหมดเป้า AF แบบแยกจะสามารถเลือกได้ตามการกำหนดทิศทางของกล้อง
- "การเลือกเป้าหมาย AF ตามแนวกล้อง (ลิงก์แนวตั้งแนวนอน [::~])" (หน้า 94)
- การตั้งค่าการโฟกัสดังต่อไปนี้จะสามารถเรียกใช้งานได้พร้อมกันโดยใช้สวิตช์ Fn การตั้งค่าแบบแยกจะสามารถกำหนดให้ตำแหน่งที่ 1 และ 2 ได้ ใช้ตัวเลือกนี้ในการปรับการตั้งค่าต่าง ๆ ตามเงื่อนไขของการถ่ายภาพอย่างรวดเร็ว
- [โหมด AF] (หน้า 70), [โหมดเป้า AF] (หน้า 74), และ [ตำแหน่งเป้า AF] (หน้า 73)
- คุณสามารถกำหนดค่าคั่นโยก Fn ได้โดยใช้รายการ [Fn Lever ฟังก์ชัน] (หน้า 215) หรือรายการ [Fn Lever ฟังก์ชัน] (หน้า 215)
- คุณสามารถปรับการตั้งค่าจุดโฟกัสสำหรับ [C-AF] ได้ [C-AF Center ไพรออริตี้] (หน้า 83)
- สามารถเลือกตัวเลือกแยกต่างหากสำหรับโหมดถ่ายภาพนิ่งและภาพเคลื่อนไหว

การตั้งค่าตัวเลือกสำหรับโหมดเป้าหมาย AF (การตั้งค่าโหมดเป้าหมาย AF) **PASMB**

กำหนดตัวเลือกที่จะแสดงเมื่อตั้งค่า โหมดเป้าหมาย AF

Menu	MENU ⇒ AF ⇒ 5. การตั้งค่าและการใช้งานเป้าหมาย AF ⇒ การตั้งค่าโหมดเป้าหมาย AF
------	---

- เลือกโหมดเป้าหมาย AF ที่คุณต้องการให้แสดงเป็นตัวเลือกและทำเครื่องหมาย (✓) ที่อยู่ข้าง ๆ แต่ละโหมด
 - เลือกตัวเลือกโดยใช้ Δ ∇ แล้วกดปุ่ม \odot เพื่อทำเครื่องหมาย (✓) ที่อยู่ข้าง ๆ หากต้องการยกเลิกการทำเครื่องหมาย ให้กดปุ่ม \odot อีกครั้ง

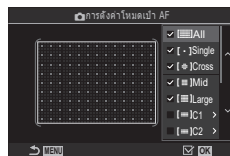

หน้าจอ การตั้งค่าโหมดเป้าหมาย AF

[] All										
[] Single										
[] Cross	หากคุณทำเครื่องหมาย (✓) ข้างตัวเลือก ตัวเลือกนั้นจะปรากฏขึ้นเป็นตัวเลือกเมื่อคุณเลือกเป้าหมาย AF									
[] Mid										
[] Large										
[] C1 - [] C4	<p>หากคุณทำเครื่องหมาย (✓) ข้างตัวเลือก ตัวเลือกนั้นจะปรากฏขึ้นเป็นตัวเลือกเมื่อคุณเลือกโหมดเป้าหมาย AF</p> <p>กด \triangleright เพื่อกำหนดขนาดและสแต็ปของเป้าหมาย AF (ระยะทางที่เคลื่อนที่ในคราวเดียว)</p> <table border="1"> <thead> <tr> <th>รายการ</th> <th>แนวนอน</th> <th>แนวตั้ง</th> </tr> </thead> <tbody> <tr> <td>ขนาด</td> <td>12 ประเภท (1 / 3 / 5 / 7 / 9 / 11 / 15 / 19 / 23 / 27 / 33 / 39) สลับโดยใช้ \triangleleft \triangleright หรือ เป็นหมุนด้านหน้า</td> <td>10 ประเภท (1 / 3 / 5 / 7 / 9 / 11 / 15 / 19 / 23 / 27) สลับโดยใช้ Δ ∇ หรือ เป็นหมุนด้านหลัง</td> </tr> <tr> <td>สแต็ป</td> <td>8 ประเภท (1 ถึง 8) สลับโดยใช้ \triangleleft \triangleright หรือ เป็นหมุนด้านหน้า</td> <td>5 ประเภท (1 ถึง 5) สลับโดยใช้ Δ ∇ หรือ เป็นหมุนด้านหลัง</td> </tr> </tbody> </table> <p>กดปุ่ม INFO เพื่อสลับไปมาระหว่าง ขนาด กับ สแต็ป</p>	รายการ	แนวนอน	แนวตั้ง	ขนาด	12 ประเภท (1 / 3 / 5 / 7 / 9 / 11 / 15 / 19 / 23 / 27 / 33 / 39) สลับโดยใช้ \triangleleft \triangleright หรือ เป็นหมุนด้านหน้า	10 ประเภท (1 / 3 / 5 / 7 / 9 / 11 / 15 / 19 / 23 / 27) สลับโดยใช้ Δ ∇ หรือ เป็นหมุนด้านหลัง	สแต็ป	8 ประเภท (1 ถึง 8) สลับโดยใช้ \triangleleft \triangleright หรือ เป็นหมุนด้านหน้า	5 ประเภท (1 ถึง 5) สลับโดยใช้ Δ ∇ หรือ เป็นหมุนด้านหลัง
รายการ	แนวนอน	แนวตั้ง								
ขนาด	12 ประเภท (1 / 3 / 5 / 7 / 9 / 11 / 15 / 19 / 23 / 27 / 33 / 39) สลับโดยใช้ \triangleleft \triangleright หรือ เป็นหมุนด้านหน้า	10 ประเภท (1 / 3 / 5 / 7 / 9 / 11 / 15 / 19 / 23 / 27) สลับโดยใช้ Δ ∇ หรือ เป็นหมุนด้านหลัง								
สแต็ป	8 ประเภท (1 ถึง 8) สลับโดยใช้ \triangleleft \triangleright หรือ เป็นหมุนด้านหน้า	5 ประเภท (1 ถึง 5) สลับโดยใช้ Δ ∇ หรือ เป็นหมุนด้านหลัง								

คุณสามารถชุมเข้าไปในการแสดงผลในขณะที่ทำการถ่ายภาพได้ เพื่อให้เกิดความแม่นยำที่สูงขึ้นในขณะที่ทำการโฟกัส คุณจะต้องชุมเข้าไปที่บริเวณโฟกัส ที่อัตราส่วนการชุมที่สูงขึ้น คุณจะ สามารถโฟกัสบริเวณต่างๆ ได้น้อยกว่าเป้าาโฟกัสมาตรฐาน คุณสามารถวางตำแหน่งบริเวณโฟกัส ได้ใหม่ตามที่ต้องการในระหว่างที่ทำการชุม

ปุ่ม	กดปุ่ม Q ที่กำหนดไว้
------	-----------------------------

ⓘ ก่อนที่คุณจะสามารถใช้งาน Super Spot AF คุณจะต้องใช้ [การตั้งค่าปุ่ม] (หน้า 204) เพื่อกำหนด assign [**Q**] (หน้า 206) ให้กับปุ่มควบคุมของกล้อง



- 1** กดปุ่มซึ่ง [**Q**] (การขยาย) จะได้รับการกำหนด
- เฟรมชุมจะได้รับการแสดง



- 2** วางตำแหน่งของเฟรมโดยใช่แป้นเลือกคำสั่ง
- หากต้องการให้เฟรมกลับมาอยู่ที่ตรงกลางอีกครั้ง คุณจะต้ง กดแป้นเลือกคำสั่งหรือกดปุ่ม **OK** ค้างเอาไว้
 - สามารถวางตำแหน่งเฟรมได้โดยการใช้แป้นลูกศร (**Δ** **▽** **<** **>**)



- 3** ปรับขนาดของเฟรมชุมและเลือกอัตราส่วนของการชุม
- กดปุ่ม **INFO** จากนั้นใช้ปุ่ม **Δ** **▽** หรือปุ่มหมุนด้านหน้าหรือ ด้านหลังเพื่อปรับขนาดของกรอบการชุม
 - กดปุ่ม **OK** เพื่อยอมรับและออกจากหน้าจาง

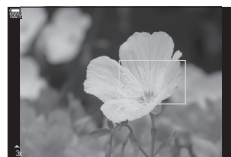

4 กดปุ่มเพื่อให้ [Q] ใต้รับการกำหนด อีกหนึ่งครั้ง

- กล้องถ่ายรูปจะซูมเข้าบริเวณที่เลือกเพื่อเติมเต็มการแสดงผล
- ใช้แป้นหมุนด้านหน้าหรือแป้นหมุนด้านหลังในการซูมเข้าหรือซูมออก
- ใช้แป้นเลือกคำสั่งในการเลื่อนดูการแสดงผลไปมา
- ใช้ $\Delta \nabla \langle \rangle$ เพื่อเลื่อนหน้าจอ
- หากคุณไม่ได้เลือกโหมดการถ่ายภาพเป็น **M** (แบบปรับค่าเอง) หรือ **B** (Bulb) และ [ISO Auto] คุณจะสามารกดปุ่ม **INFO** ระหว่างการซูมเพื่อเลือกรูรับแสงหรือความเร็วชัตเตอร์ได้
- กดปุ่ม **Q** เพื่อกลับสู่การซูม
- กดปุ่ม \odot เพื่อจบการซูมโฟกัส
- คุณสามารถรวมการซูมโฟกัสได้เช่นกันโดยการกดปุ่ม **Q** ค้างไว้



การแสดงผลการปรับรับแสงสำหรับโหมด **M** และ **B**

- ① ซูมโฟกัสจะใช้กับการแสดงผลเท่านั้น ภาพที่ถ่ายโดยใช้กล้องถ่ายรูปจะไม่ได้รับผลกระทบ
- ① ระบบ Zoom AF ไม่ทำงานระหว่างแสดงการซูมและเมื่อใช้เลนส์ระบบ Four Thirds
- ① เมื่อ [ตัดจอตีลเทเลคอน] คือ [เปิด] ในโหมดบันทึกภาพเคลื่อนไหว กล้องจะไม่สามารถซูมได้
- ① คุณสามารถถ่ายภาพได้ระหว่างการแสดงกรอบการซูม AF และการแสดงการซูม AF
- ① การควบคุมแบบสัมผัสสามารถใช้สำหรับการซูมโฟกัสได้ \mathbb{E} "การถ่ายภาพด้วยการใช้งานทัชสกรีน" (หน้า 39)
- ① เมื่อกดปุ่มชัตเตอร์ลงครึ่งหนึ่งเพื่อโฟกัส คุณสามารถกำหนดค่ากล้องให้ออกจากการซูมโฟกัสได้ \mathbb{E} "การเลือกว่าจะให้กล้องทำอะไร เมื่อคุณกดปุ่มชัตเตอร์ระหว่างการซูม Live View (โหมดขยายภาพ LV)" (หน้า 218)

ฟังก์ชันในการกำหนดวิธีโฟกัส



การผสมผสานโฟกัสแบบอัตโนมัติและแบบปรับเอง

 **AF+MF**
PASMB 

หลังจากโฟกัสด้วยโฟกัสอัตโนมัติแล้ว คุณสามารถปรับโฟกัสด้วยตนเองได้โดยกดปุ่มชัตเตอร์ลงครึ่งหนึ่งและหมุนวงแหวนปรับโฟกัส สลับจากโฟกัสอัตโนมัติเป็นโฟกัสด้วยตัวเองได้ตามต้องการหรือปรับโฟกัสอย่างละเอียดด้วยตัวเองหลังจากโฟกัสด้วยโฟกัสอัตโนมัติ

👉 ชั้นตอนจะแตกต่างกันไปตามโหมด AF ที่เลือก

Menu	MENU ➔ AF ➔ 1. AF ➔  AF+MF
------	--

เปิด	<p>เปิดใช้งานการปรับโฟกัสแบบแมนนวลในโหมดออโตโฟกัส MF จะแสดงขึ้นถัดจาก [S-AF], [C-AF], [C-AF+TR], หรือ []AF].</p> <ul style="list-style-type: none"> • เมื่อคุณเลือก [S-AFMF] คุณจะสามารถกดปุ่มชัตเตอร์ลงครึ่งหนึ่งหรือกดปุ่ม AF-ON คำไว้ออกหลังจากโฟกัสโดยใช้ AF ครึ่งเดียวและการปรับโฟกัสด้วยตนเอง หรือคุณสามารถสลับเป็นการโฟกัสด้วยตัวเองได้โดยหมุนวงแหวนโฟกัสในขณะที่กล้องกำลังโฟกัส และคุณยังสามารถปรับโฟกัสด้วยตัวเองได้ในขณะที่เปิดชัตเตอร์อยู่และระหว่างการถ่ายภาพต่อเนื่อง • เมื่อคุณเลือก [C-AFMF] หรือ [C-AF+TRMF] ไว้ คุณจะสามารถสลับเป็นการโฟกัสด้วยตัวเองได้โดยหมุนวงแหวนโฟกัสในขณะที่กล้องกำลังโฟกัสในโหมด AF ต่อเนื่องและโหมด AF ติดตามต่อเนื่อง กดปุ่มชัตเตอร์ลงครึ่งหนึ่งหรือกดปุ่ม AF-ON เป็นครั้งที่สองเพื่อโฟกัสอีกครั้งโดยใช้โฟกัสอัตโนมัติ และคุณยังสามารถปรับโฟกัสด้วยตัวเองได้ในขณะที่เปิดชัตเตอร์อยู่และระหว่างการถ่ายภาพต่อเนื่อง • เมื่อคุณเลือก []AFMF] ไว้ คุณจะสามารถปรับโฟกัสด้วยตัวเองได้หลังจากโฟกัสหรือก่อนที่จะเริ่มโฟกัสโดยใช้โฟกัสอัตโนมัติ
ปิด	การปรับโฟกัสแบบกำหนดเองที่ไม่สามารถใช้งานได้ระหว่างการโฟกัสอัตโนมัติ

❗ คุณจะไม่สามารถใช้การปรับโฟกัสด้วยตนเองได้ระหว่างการถ่ายภาพต่อเนื่องในโหมด []SH1] หรือโหมด [ProCap SH1]

👉 โฟกัสอัตโนมัติพร้อมโฟกัสแบบแมนนวลจะใช้งานได้เมื่อมีการกำหนดค่าโฟกัสอัตโนมัติให้กับตัวควบคุมกล้องอื่น ๆ  "การเปลี่ยนหน้าที่ของปุ่ม (การตั้งค่าปุ่ม)" (หน้า 204)

👉 คุณสามารถใช้วงแหวนปรับโฟกัสที่เลนส์เพื่อชดเชยหะโงะโฟกัสอัตโนมัติเฉพาะเมื่อใช้เลนส์ M.ZUIKO PRO (Micro Four Thirds PRO) เท่านั้น สำหรับข้อมูลเพิ่มเติมเกี่ยวกับเลนส์อื่น ๆ กรุณาเยี่ยมชมเว็บไซต์ของเรา

👉 ในโหมด **B** (Bulb) การปรับโฟกัสด้วยตนเองจะถูกควบคุมโดยตัวเลือกที่เลือกไว้ใน [โฟกัส BULB/TIME] (หน้า 169)

การกำหนดค่าการใช้งาน AF เมื่อกดปุ่มชัตเตอร์

( AF โดยกด = ลงครึ่งหนึ่ง)

PASMB 

คุณสามารถเลือกได้ว่าเมื่อกดปุ่มชัตเตอร์ลงครึ่งหนึ่ง จะให้กล้องจับโฟกัสหรือไม่

Menu	MENU ⇒ AF ⇒ 1. AF ⇒  AF โดยกด = ลงครึ่งหนึ่ง
------	---



S-AF	ตั้งค่าการใช้งาน AF เมื่อโหมด AF เป็น [S-AF] [ไม่ใช่]: กล้องจะไม่เริ่มการใช้งาน AF เมื่อกดปุ่มชัตเตอร์ลงครึ่งหนึ่ง [ใช่]: กล้องจะเริ่มการใช้งาน AF เมื่อกดปุ่มชัตเตอร์ลงครึ่งหนึ่ง หากคุณกดปุ่มชัตเตอร์ลงครึ่งหนึ่งขณะกดปุ่ม AF-ON ระบบโฟกัสอัตโนมัติจะทำงานต่อไป
C-AF/C-AF+TR	ตั้งค่าการใช้งาน AF เมื่อโหมด AF เป็น [C-AF] หรือ [C-AF+TR] [ไม่ใช่]: กล้องจะไม่เริ่มการใช้งาน AF เมื่อกดปุ่มชัตเตอร์ลงครึ่งหนึ่ง [ใช่]: กล้องจะเริ่มการใช้งาน AF เมื่อกดปุ่มชัตเตอร์ลงครึ่งหนึ่ง หากคุณกดปุ่มชัตเตอร์ลงครึ่งหนึ่งขณะกดปุ่ม AF-ON ระบบโฟกัสอัตโนมัติจะทำงานต่อไป

โฟกัสอัตโนมัติโดยใช้ปุ่ม AF-ON

PASMB 

กล้องจะเริ่มการใช้งาน AF เมื่อคุณกดปุ่ม **AF-ON** การปรับโฟกัสอัตโนมัติจะสิ้นสุดลงเมื่อคุณปล่อยปุ่ม **AF-ON** เมื่อคุณกดปุ่ม **AF-ON** ขณะที่กล้องกำลังโฟกัสอัตโนมัติด้วยการกดปุ่มชัตเตอร์ลงครึ่งหนึ่ง การโฟกัสอัตโนมัติจะทำงานต่อไป

ปุ่ม	ปุ่ม AF-ON
------	-------------------

 หากคุณเลือก [**C-AF**] ไว้ใน [ โหมด AF] กล้องจะทำงานในโหมด S-AF เมื่อคุณกดปุ่ม **AF-ON** ระหว่างการบันทึกภาพเคลื่อนไหว หากคุณเลือก [**C-AF+TR**] กล้องจะใช้งาน AF ติดตามวัตถุ เมื่อกดปุ่ม **AF-ON**

การใช้โฟกัสอัตโนมัติในโหมดปรับโฟกัสด้วยตนเอง (AF-ON ในโหมด MF)

PASMB 

คุณสามารถกำหนดค่ากล้องให้โฟกัสอัตโนมัติ เมื่อคุณกดปุ่ม **AF-ON** ได้ แม้ว่าโหมด AF จะเป็น **[MF]** หรือ **[PreMF]**

Menu	MENU ⇒ AF ⇒ 1. AF ⇒ AF-ON ในโหมด MF
ไม่ใช่	หากโหมด AF เป็น [MF] หรือ [PreMF] กล้องจะไม่โฟกัสด้วยโฟกัสอัตโนมัติ แม้ว่า你会กดปุ่ม AF-ON ก็ตาม
ใช่	หากโหมด AF เป็น [MF] หรือ [PreMF] กล้องจะโฟกัสด้วยโฟกัสอัตโนมัติในโหมด [S-AF] เมื่อคุณกดปุ่ม AF-ON

การกำหนดค่าการใช้งานกล้องเมื่อไม่สามารถโฟกัสที่วัตถุได้ (เลือก การลั่นชัตเตอร์)

PASMB 

คุณสามารถเลือกได้ว่าจะให้กล้องถ่ายภาพหรือไม่ เมื่อไม่สามารถโฟกัสที่วัตถุด้วยโฟกัสอัตโนมัติ

Menu	MENU ⇒ AF ⇒ 1. AF ⇒ เลือก การลั่นชัตเตอร์
S-AF	ตั้งค่าการใช้งานกล้องเมื่อโหมด AF เป็น [S-AF] และไม่สามารถโฟกัสวัตถุด้วยโฟกัสอัตโนมัติได้ [ปิด]: คุณจะไม่สามารถลั่นชัตเตอร์ได้แม้จะกดปุ่มชัตเตอร์ลงจนสุด หากกล้องไม่สามารถโฟกัสที่วัตถุด้วยโฟกัสอัตโนมัติได้ หากกำหนดค่าให้ใช่ แฟลช คุณจะลั่นชัตเตอร์ไม่ได้จนกว่าแฟลชจะชาร์จเต็ม [เปิด]: คุณจะสามารถลั่นชัตเตอร์เมื่อกดปุ่มชัตเตอร์ลงจนสุด แม้ว่ากล้องจะไม่สามารถโฟกัสที่วัตถุด้วยโฟกัสอัตโนมัติได้
C-AF/C-AF+TR	ตั้งค่าการใช้งานกล้องเมื่อโหมด AF เป็น [C-AF] หรือ [C-AF+TR] และกล้องไม่สามารถโฟกัสวัตถุด้วยโฟกัสอัตโนมัติได้ [ปิด]: คุณจะไม่สามารถลั่นชัตเตอร์ได้แม้จะกดปุ่มชัตเตอร์ลงจนสุด หากกล้องไม่สามารถโฟกัสที่วัตถุด้วยโฟกัสอัตโนมัติได้ หากกำหนดค่าให้ใช่ แฟลช คุณจะลั่นชัตเตอร์ไม่ได้จนกว่าแฟลชจะชาร์จเต็ม [เปิด]: คุณจะสามารถลั่นชัตเตอร์เมื่อกดปุ่มชัตเตอร์ลงจนสุด แม้ว่ากล้องจะไม่สามารถโฟกัสที่วัตถุด้วยโฟกัสอัตโนมัติได้

คุณสามารถกำหนดค่าการทำงานของฟังก์ชัน AF ดวงดาวได้

Menu	MENU ⇒ AF ⇒ 1. AF ⇒ ตั้งค่าAFดวงดาว
------	-------------------------------------

การเลือก AF	[ความแม่นยำ]: ให้ความสำคัญกับความแม่นยำของโฟกัสมากกว่าความเร็ว ใช้ชัตเตอร์ชัตเตอร์ [ความเร็ว]: ให้ความสำคัญกับความเร็วของโฟกัสมากกว่าความแม่นยำ
การใช้งาน AF	[=]: โฟกัสด้วยโฟกัสอัตโนมัติขณะกดปุ่มชัตเตอร์ลงครึ่งหนึ่ง [AF-ON]: โฟกัสด้วยโฟกัสอัตโนมัติในขณะที่กดปุ่ม AF-ON [AF-ON Start/Stop]: การโฟกัสจะเริ่มขึ้นเมื่อกดปุ่ม AF-ON กดปุ่มอีกครั้งเพื่อหยุดโฟกัส
เลือก การลั่นชัตเตอร์	[ปิด]: หากต้องการทำงานของ [การใช้งาน AF] ไว้เป็น [=] คุณจะลั่นชัตเตอร์ไม่ได้แม้จะกดปุ่มชัตเตอร์ลงจนสุด เว้นเสียแต่ว่ากล้องจะสามารถจับโฟกัสได้ หากคุณตั้งค่า [การใช้งาน AF] ไว้เป็น [AF-ON] และกดปุ่ม AF-ON ไว้ คุณจะไม่สามารถลั่นชัตเตอร์ได้แม้จะกดปุ่มชัตเตอร์ลงจนสุด เว้นเสียแต่ว่ากล้องจะจับโฟกัสได้ หากคุณไม่ได้กดปุ่ม AF-ON คุณจะสามารเริ่มถ่ายภาพได้ทุกเมื่อโดยการกดปุ่มชัตเตอร์ลงจนสุด หากตั้งค่า [การใช้งาน AF] เป็น [AF-ON Start/Stop] และ AF ดวงดาวกำลังทำงานอยู่ การถ่ายภาพจะไม่เริ่มทำงาน แม้ว่า你会กดปุ่มชัตเตอร์ลงจนสุดแล้วก็ตาม หากไม่ได้เปิดใช้งาน AF ดวงดาว คุณสามารถเริ่มถ่ายภาพได้ทุกเมื่อโดยการกดปุ่มชัตเตอร์ลงจนสุด [เปิด]: กล้องจะเริ่มการถ่ายภาพเมื่อคุณกดปุ่มชัตเตอร์ลงจนสุด ไม่ว่าคุณจะตั้งค่า [การใช้งาน AF] ไว้อย่างไร

ฟังก์ชันสำหรับปรับแต่งการใช้งาน AF ให้เหมาะกับวัตถุ

C-AF แบบให้ความสำคัญกับวัตถุตรงกลาง (📷 C-AF Center ไพรออริตี้) **PASMB** 📷

เมื่อโฟกัสด้วยโฟกัสอัตโนมัติแบบเป้าหมายกลุ่มในโหมด [C-AF] และโหมด [C-AF MF] กล้องจะกำหนดลำดับความสำคัญไปที่จุดศูนย์กลางในกลุ่มที่เลือกไว้สำหรับการโฟกัสซ้ำเสมอ เฉพาะในกรณีที่คุณไม่สามารถโฟกัสโดยใช้เป้าหมาย กล้องจะโฟกัสโดยใช้เป้าหมายโดยรอบในกลุ่มโฟกัสที่เลือก วิธีนี้ช่วยให้คุณติดตามวัตถุที่กำลังเคลื่อนที่อย่างรวดเร็วแต่ค่อนข้างคาดการณ์ความสับสนในการเคลื่อนที่ได้ แนะนำให้ใช้โหมดให้ความสำคัญเป้าหมายในสถานการณ์ส่วนใหญ่

Menu MENU ➔ AF ➔ 3. AF ➔ 📷 C-AF Center ไพรออริตี้

- เลือกโหมดเป้า AF ที่กล้องจะให้ความสำคัญให้กับเป้าหมายที่อยู่ศูนย์กลางในการโฟกัสซ้ำ และทำเครื่องหมาย (✓) ที่อยู่ข้าง ๆ เสมอ
 - เลือกตัวเลือกโดยใช้ ▲ ▼ แล้วกดปุ่ม Ⓞ เพื่อทำเครื่องหมาย (✓) ที่อยู่ข้าง ๆ หากต้องการยกเลิกการทำเครื่องหมาย ให้กดปุ่ม Ⓞ อีกครั้ง

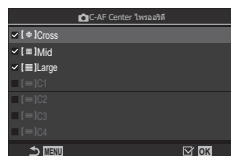

📷 C-AF Center ไพรออริตี้
หน้าจอการตั้งค่า

[*] Cross	
[] Mid	หากคุณทำเครื่องหมาย (✓) ไว้ข้างตัวเลือก เมื่อเป้าหมาย AF ใช้โหมดนี้ กล้องจะให้ความสำคัญกับเป้าหมายที่อยู่ตรงกลางเมื่อทำการโฟกัสซ้ำเสมอ
[] Large	
[] C1 - [] C4	

- ⌚ คุณสามารถทำเครื่องหมาย [| | |] C1 - [| | | |] C4 (✓) ได้เมื่อคุณกำหนดค่าจำนวนอนหรือแนวตั้งของ [ขนาด] ใน [📷การตั้งค่าโหมดเป้า AF] (หน้า 76) เป็น 5 หรือมากกว่าหน้านั้น

ความไวของ C-AF ติดตามวัตถุ

(ความไวต่อวัตถุ C-AF / ความไวต่อวัตถุ C-AF)

PASMB

เลือกความเร็วที่กล้องถ่ายรูปจะตอบสนองต่อการเปลี่ยนแปลงต่างๆ ในระยะถึงสิ่งที่ถ่ายในขณะที่ทำการโฟกัสด้วย [C-AF], [C-AF MF], [C-AF+TR] หรือเลือก [C-AF+TR MF] ไว้ใน [โหมด AF] หรือเลือก [C-AF] หรือ [C-AF+TR] ไว้ใน [โหมด AF] การทำเช่นนี้จะช่วยให้การโฟกัสอัตโนมัติสามารถติดตามสิ่งที่ถ่ายซึ่งเคลื่อนไหวอย่างรวดเร็วหรือเพื่อป้องกันไม่ให้เกิดการblurรีโฟกัสเมื่อวัตถุผ่านไปมาระหว่างสิ่งที่ถ่ายกับกล้องถ่ายรูป

Menu	MENU ⇒ AF ⇒ 3. AF ⇒ ความไวต่อวัตถุ C-AF MENU ⇒ AF ⇒ 4. AF ภาพยนตร์ ⇒ ความไวต่อวัตถุ C-AF
------	---

- เลือกความไวในการติดตามจากห้าระดับ ([ความไวต่อวัตถุ C-AF])/สามระดับ ([ความไวต่อวัตถุ C-AF])
- ยังมีค่าสูง ความไวก็จะยิ่งสูงขึ้น เลือกค่าที่เป็นบวกสำหรับวัตถุที่เข้ามาในเฟรมกะทันหัน ซึ่งเคลื่อนที่ออกจากกล้องอย่างรวดเร็วหรือเปลี่ยนความเร็วหรือหยุดโดยฉับพลันขณะเคลื่อนเข้าหาหรือออกจากกล้อง
- ยังมีค่าต่ำ ความไวก็จะยิ่งต่ำ เลือกค่าลบเพื่อป้องกันไม่ให้กล้องปรับโฟกัสใหม่เมื่อมีวัตถุอื่นบดบังในระยะเวลานั้น ๆ หรือเพื่อป้องกันไม่ให้กล้องโฟกัสที่พื้นหลังเมื่อไม่สามารถจับวัตถุไว้ในเป้าโฟกัสได้

ความเร็วในการโฟกัส C-AF

(ความเร็วของ C-AF)

PASMB

เลือกความเร็วที่กล้องจะตอบสนองต่อการเปลี่ยนแปลงระยะห่างของวัตถุเมื่อเลือก [C-AF] หรือ [C-AF+TR] ไว้เป็นโหมดโฟกัส ซึ่งสามารถใช้เพื่อปรับเวลาที่กล้องใช้ในการโฟกัสใหม่ เช่น เมื่อคุณเปลี่ยนวัตถุ

Menu	MENU ⇒ AF ⇒ 4. AF ภาพยนตร์ ⇒ ความเร็วของ C-AF
------	--

- เลือกจากระดับความเร็วในการโฟกัสสามระดับ
- การปรับโฟกัสใหม่จะเร็วขึ้นเมื่อเลือก +1 และช้าลงเมื่อเลือก -1 เลือก -1 เพื่อปรับโฟกัสใหม่แบบช้า ๆ เมื่อขยับไปหาวัตถุชิ้นใหม่

AF โฟกัสใบหน้า/AF โฟกัสดวงตา (ตรวจจับใบหน้าและดวงตา)

กล้องถ่ายรูปจะตรวจจับและโฟกัสไปที่ใบหน้าหรือดวงตาของวัตถุที่ต้องการถ่ายซึ่งเป็นบุคคลโดยอัตโนมัติ

แผง Super Control	OK ➔ ตรวจจับใบหน้าและดวงตา
Menu	MENU ➔ AF ➔ 2. AF ➔ ตรวจจับใบหน้าและดวงตา

☺ เปิดการตรวจจับใบหน้า	กล้องถ่ายรูปจะตรวจจับและโฟกัสไปที่ใบหน้า
เปิด	ปิดใช้งานการตรวจจับใบหน้าแบบ AF
☺i เปิดการตรวจจับใบหน้าและดวงตา	กล้องจะตรวจจับใบหน้าและโฟกัสไปที่ดวงตาที่อยู่ใกล้กับกล้องมากที่สุด
☺iL เปิดการจับใบหน้าและตาข้างซ้าย	กล้องจะตรวจจับใบหน้าและโฟกัสไปที่ดวงตาซ้าย
☺iR เปิดการจับใบหน้าและตาข้างขวา	กล้องจะตรวจจับใบหน้าและโฟกัสไปที่ดวงตาขวา

■ การเลือกใบหน้าที่จะโฟกัส

1 หันกล้องไปยังผู้ที่คุณต้องการถ่าย

- เมื่อกำลังตรวจจับใบหน้าได้ กรอบสีขาวจะปรากฏขึ้นบนใบหน้า ที่กล้องโฟกัส ส่วนใบหน้าอื่นจะปรากฏเป็นกรอบสีเทา และจะมีกรอบเพิ่มเติมปรากฏขึ้นรอบกรอบสีขาวบนใบหน้าทีโฟกัส
- เมื่อเปิดการให้ความสำคัญกับดวงตา จะมีกรอบสีขาวปรากฏบนดวงตาของใบหน้าทีโฟกัสด้วย โดยคุณสามารถซ่อนกรอบดวงตาได้จากเมนู (หน้า 88)
- เมื่อตรวจพบใบหน้า/ดวงตาของบุคคลหลายคน ให้เลือกใบหน้าที่จะโฟกัสโดยกดปุ่ม [☺ เลือกใบหน้า] (หน้า 208) ที่คุณกำหนดไว้ใน [การตั้งค่าปุ่ม] (หน้า 204) เมื่อคุณกดปุ่ม กล้องจะเลือกใบหน้าทีใกล้กับเป้าหมาย AF ที่สุด คุณสามารถสลับใบหน้าได้โดยการหมุนแป้นหมุนด้านหน้าหรือด้านหลังขณะกดปุ่มค้างไว้ ปล่อยปุ่มเมื่อคุณเลือกเสร็จสิ้น
- ใบหน้าที่ใช้สำหรับโฟกัสยังสามารถเลือกได้ผ่านการควบคุมแบบสัมผัส (หน้า 39)

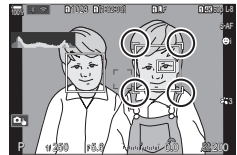

ใบหน้าที่เลือกไว้สำหรับโฟกัส จะถูกระบุด้วยวงเล็บเหลี่ยมสีขาวสองคู่

2 กดปุ่มชัตเตอร์ลงครึ่งหนึ่งเพื่อโฟกัส

- ☺ และคุณยังสามารถกดปุ่ม **AF-ON** เพื่อโฟกัสได้ด้วย (หน้า 80)
- บริเวณของสิ่งทีถ่ายที่ใช้สำหรับการโฟกัสจะได้รับการระบุโดยกรอบสีเขียว
- หากกล้องถ่ายรูปตรวจจับดวงตาของสิ่งทีถ่าย กล้องถ่ายรูปจะโฟกัสไปที่ดวงตา
- การเน้นใบหน้าและดวงตาก็ยังสามารถใช้ได้ใน [MF] (หน้า 70) ใบหน้าและดวงตาที่กล้องตรวจพบถูกระบุด้วยกรอบสีขาว ค่าแสงจะถูกกำหนดตามค่าที่วัดไว้สำหรับบริเวณกึ่งกลางของใบหน้า

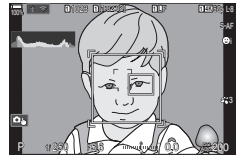

3 กดปุ่มชัตเตอร์ลงจนสุดเพื่อถ่ายภาพ

- เมื่อตั้งค่าไปที่ [] (วัดแสง ESP ดิจิตอล) (หน้า 106) กล้องจะทำการวัดแสงโดยให้ความสำคัญกับภาพใบหน้า
- ① คุณอาจไม่สามารถใช้งาน [ตรวจจับใบหน้าและดวงตา] ได้ ขึ้นอยู่กับการตั้งค่าของ [การตรวจจับวัตถุ] (หน้า 87) ตั้งค่า [การตรวจจับวัตถุ] เป็น [ปิด]
- ① กล้องอาจไม่สามารถตรวจจับภาพใบหน้าได้ถูกต้อง ทั้งนี้ขึ้นอยู่กับวัตถุและการตั้งค่าอาร์ทฟิลเตอร์
- ① คุณจะไม่สามารถใช้งานฟังก์ชันนี้ได้เมื่อโหมดเป้าหมาย AF (หน้า 74) เป็น [] Single หรือ [] Small รวมถึงโหมดวัดแสง (หน้า 106) เป็น [] และ [วัดแสงเฉพาะจุด [:::]] (หน้า 109)กำลังถูกใช้งาน
- ① คุณจะไม่สามารถใช้งานฟังก์ชันนี้ได้เมื่อคุณตั้ง [โหมด AF] (หน้า 70) ไว้เป็น [AF] หรือ [AFMF]
- ☞ เราขอแนะนำให้เลือก [ปิด] เมื่อถ่ายภาพวัตถุที่ไม่ใช่ภาพบุคคลโดยใช้ [C-AF] หรือ [C-AFMF] ในโหมดถ่ายภาพนิ่ง

■ การกำหนดความสำคัญในการโฟกัสให้กับปุ่ม (ปุ่ม AF ในหน้าและดวงตา)





PASMB 





คุณสามารถกำหนดค่ากล้อง เพื่อไม่ให้เกิดการกดปุ่มชัตเตอร์ลงครึ่งหนึ่งหรือการกดปุ่ม **AF-ON** เพื่อไม่ให้กล้องโฟกัสไปที่ใบหน้าและดวงตา แม้ว่าคุณจะตั้งค่า [ปุ่ม AF ในหน้าและดวงตา] ไว้เป็นอย่างอื่นนอกจาก [ปิด] ได้

Menu	MENU ⇒ AF ⇒ 2. AF ⇒  ปุ่ม AF ในหน้าและดวงตา
=	เลือกการใช้งาน AF เมื่อกดปุ่มชัตเตอร์ลงครึ่งหนึ่ง [⊖ เลือก]: เมื่อกล้องตรวจจับใบหน้าและ/หรือดวงตาได้ กล้องจะโฟกัสที่ใบหน้าและ/หรือดวงตา [:::] เลือก: แม้ว่ากล้องจะตรวจจับใบหน้าและ/หรือดวงตาได้ แต่กล้องจะโฟกัสที่ตำแหน่งเป้าหมาย AF ที่เลือกไว้ก่อน
AF-ON	เลือกการใช้งาน AF เมื่อคุณกดปุ่ม AF-ON [⊖ เลือก]: เมื่อกล้องตรวจจับใบหน้าและ/หรือดวงตาได้ กล้องจะโฟกัสที่ใบหน้าและ/หรือดวงตา [:::] เลือก: แม้ว่ากล้องจะตรวจจับใบหน้าและ/หรือดวงตาได้ แต่กล้องจะโฟกัสที่ตำแหน่งเป้าหมาย AF ที่เลือกไว้ก่อน

กล้องสามารถตรวจจับวัตถุบางประเภทได้เมื่อทำการโฟกัส คุณอาจรู้สึกว่าการโฟกัสที่คนขับหรือจุดหนึ่งของวัตถุที่เคลื่อนไหวเร็ว เช่น รถแข่งหรือเครื่องบินนั้นทำได้ไม่ถนัดนัก คุณสมบัตินี้จะตรวจจับและโฟกัสไปที่องค์ประกอบเฉพาะของวัตถุดังกล่าว

Menu	MENU ➔ AF ➔ 2. AF ➔ การตรวจจับวัตถุ
------	---

	กล้องตรวจจับรถยนต์หรือรถจักรยานยนต์ได้ กล้องจะโฟกัสติดตามองค์ประกอบต่าง ๆ เช่น ตัวถัง (ส่วนใหญ่ใช้ในกีฬาแข่งรถ) หรือผู้ขับขี่
	กล้องตรวจจับเครื่องบินและเฮลิคอปเตอร์ได้ กล้องจะโฟกัสติดตามองค์ประกอบต่าง ๆ เช่น ลำตัวเครื่องบินหรือห้องนักบิน
	กล้องตรวจจับรถไฟได้ กล้องจะโฟกัสติดตามองค์ประกอบต่าง ๆ เช่น ตัวรถหรือห้องคนขับ
	กล้องตรวจจับนกได้ กล้องจะโฟกัสติดตามองค์ประกอบต่าง ๆ เช่น หัวหรือดวงตา
	กล้องตรวจจับแมว สุนัข และสัตว์ในลักษณะใกล้เคียงได้ กล้องจะโฟกัสติดตามองค์ประกอบต่าง ๆ เช่น หัวหรือดวงตา
ปิด	ปิดใช้งานการติดตามวัตถุ

- ① เมื่อคุณตั้งค่านี้เป็นการตั้งค่าอื่นนอกเหนือจาก [ปิด] ระบบจะตั้งค่า [ตรวจจับใบหน้าและดวงตา] ไว้เป็น [ปิด]
- ① ระหว่างการถ่ายภาพ ฟังก์ชันนี้จะถูกปิดใช้งานเมื่อคุณตั้งค่า [โหมด AF] ไว้เป็น [AF] หรือ [AF MF] ระหว่างการบันทึกภาพเคลื่อนไหว คุณสามารถใช้งานฟังก์ชันนี้ได้เฉพาะเมื่อคุณตั้งค่า [โหมด AF] ไว้เป็น [**C-AF+TR**]

■ การถ่ายภาพโดยใช้ [การตรวจจับวัตถุ]

1 เลือก [📷โหมด AF] หรือ [📷โหมด AF]

- สำหรับการถ่ายภาพ ให้เลือกการตั้งค่าอื่นนอกเหนือจาก [AF] หรือ [AF MF]
- สำหรับการบันทึกภาพเคลื่อนไหว ให้เลือก [C-AF+TR]

2 หันกล้องไปยังผู้ที่ต้องการถ่าย

- เมื่อกล้องตรวจจับวัตถุได้ กรอบสีขาวจะปรากฏขึ้นบนวัตถุที่กล้องโฟกัส โดยจะมีกรอบสีเทาปรากฏขึ้นบนวัตถุอื่น และจะมีกรอบเพิ่มเติมปรากฏขึ้นรอบกรอบสีขาวบนวัตถุที่โฟกัส
- หากกรอบสีขาวที่กำหนดวัตถุที่จะโฟกัสไม่ปรากฏขึ้น ให้เปลี่ยนขนาดและ/หรือตำแหน่งของเป้าหมาย AF เพื่อให้ครอบคลุมวัตถุนั้น
- เมื่อโหมดเป้าหมาย AF เป็น [All] กล้องจะโฟกัสวัตถุที่อยู่ใกล้กึ่งกลางหน้าจอบ่อยที่สุด
- เมื่อกล้องตรวจพบองค์ประกอบเฉพาะเพิ่มเติม เช่น คนขับหรือห้องนักบิน กรอบสีขาวกรอบเล็กจะปรากฏขึ้นด้วย ซึ่งคุณสามารถซ่อนกรอบนี้ได้จากเมนู (หน้า 88)

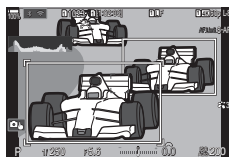

3 กดปุ่มชัตเตอร์ลงครึ่งหนึ่งเพื่อโฟกัส

- และคุณยังสามารถกดปุ่ม **AF-ON** เพื่อโฟกัสได้ด้วย (หน้า 80)
- เมื่อกล้องโฟกัสที่วัตถุ กรอบสีเขียวจะปรากฏขึ้นที่ตำแหน่งโฟกัส
- เมื่อกล้องตรวจพบองค์ประกอบเฉพาะ เช่น คนขับหรือห้องนักบิน กล้องจะจับโฟกัสที่จุดนั้น

4 กดปุ่มชัตเตอร์ที่เหลือลงจนสุดเพื่อถ่ายภาพ

- ⓘ กล้องอาจตรวจไม่พบวัตถุ ขึ้นอยู่กับวัตถุหรือฟิลเตอร์ภาพที่เลือก
- ⓘ กล้องอาจตรวจไม่พบวัตถุ ขึ้นอยู่กับประเภทหรือสภาพการถ่ายภาพ

การกำหนดค่าการแสดงผลกรอบสำหรับการตรวจจับดวงตา

(กรอบตรวจจับดวงตา)

PASMB

คุณสามารถเลือกได้ว่าเมื่อกล้องตรวจพบส่วนเล็ก ๆ เช่น ดวงตาและห้องควบคุม จะให้กล้องแสดงผลกรอบขนาดเล็กหรือไม่

Menu	MENU ⇒ AF ⇒ 2. AF ⇒ กรอบตรวจจับดวงตา
------	--

ปิด	กล้องจะไม่แสดงกรอบรูปในส่วนเล็ก ๆ เช่น ดวงตาหรือห้องควบคุม
เปิด	กล้องจะแสดงผลกรอบรูปในส่วนเล็ก ๆ เช่น ดวงตาหรือห้องควบคุม

- แม้ว่าคุณจะตั้ง [กรอบตรวจจับดวงตา] ไว้เป็น [ปิด] กล้องจะโฟกัสที่ดวงตาหรือองค์ประกอบเฉพาะ เช่น ห้องควบคุม เมื่อกล้องตรวจจับได้

ฟังก์ชันสำหรับเปลี่ยนการใช้งานของกล้องตามโฟกัส

ช่วงโฟกัสของเลนส์

(📷) AF Limiter
PASMB 📷

เลือกช่วงที่กล้องจะโฟกัสโดยใช้โฟกัสอัตโนมัติ วิธีการนี้เป็นวิธีที่มีประสิทธิภาพในสถานการณ์ที่มีสิ่งกีดขวางระหว่างวัตถุและกล้องระหว่างการโฟกัส ทำให้เกิดการเปลี่ยนแปลงอย่างมากในการโฟกัส นอกจากนี้คุณยังสามารถใช้โหมดนี้เพื่อป้องกันไม่ให้กล้องโฟกัสที่วัตถุจากหน้าเมื่อถ่ายภาพผ่านรั้ว หน้าต่าง หรือสิ่งอื่น ๆ ที่มีลักษณะคล้ายกันตัวอย่างข้างต้น

■ การใช้งานการตั้งค่าที่บันทึกไว้ [AF Limiter]

Menu	MENU ➔ AF ➔ 3. AF ➔ 📷 AF Limiter
------	----------------------------------

- 1 เลือก [AF Limiter] โดยใช้ Δ ∇ แล้วกดปุ่ม \odot
- 2 เลือก [เปิด1] / [เปิด2] / [เปิด3] โดยใช้ Δ ∇ แล้วกดปุ่ม \odot

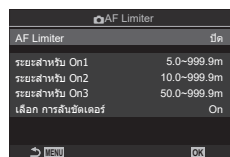

หน้าจอการตั้งค่า 📷 AF Limiter

ปิด	กล้องไม่ได้ใช้ระยะโฟกัสที่บันทึกไว้
เปิด1	กล้องใช้ระยะที่บันทึกไว้ใน [ระยะสำหรับ On1]
เปิด2	กล้องใช้ระยะที่บันทึกไว้ใน [ระยะสำหรับ On2]
เปิด3	กล้องใช้ระยะที่บันทึกไว้ใน [ระยะสำหรับ On3]

3 กลับไปที่หน้าจอตั้งค่า 📷 AF Limiter

- ⚠ AF Limiter จะไม่สามารถใช้ได้ในการต่อไปนี้
 - เมื่อเปิดใช้งานตัวจำกัดโฟกัสที่เลนส์
 - เมื่อใช้การถ่ายคร่อมโฟกัส
 - ขณะอยู่ในโหมดภาพเคลื่อนไหวหรือบันทึกภาพเคลื่อนไหว
 - เมื่อคุณเลือกโหมดโฟกัสเป็น [\times]AF] หรือ [\times]AF MF]

■ การตั้งค่ารายการใน [AF Limiter]

1 ตั้งค่าแต่ละรายการ

- เลือกตัวเลือกโดยใช้ $\Delta \nabla$ แล้วกดปุ่ม \odot เพื่อแสดงเมนูการตั้งค่า
- กดปุ่ม \odot อีกครั้งเพื่อกลับสู่หน้าจอการตั้งค่า  AF Limiter เดิม

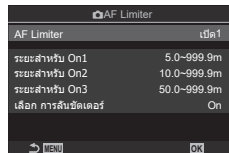

ระยะสำหรับ On1	กำหนดช่วงระยะโฟกัสที่จะใช้เมื่อเลือก [เปิด1] เปลี่ยนจำนวนหมายเลขด้วย $\Delta \nabla$ ใช้ $\langle \triangleright$ เพื่อเลื่อนไปมาระหว่างตัวเลข [000.0] - [999.9 m/ft]
ระยะสำหรับ On2	กำหนดช่วงระยะโฟกัสที่จะใช้เมื่อเลือก [เปิด2] เปลี่ยนจำนวนหมายเลขด้วย $\Delta \nabla$ ใช้ $\langle \triangleright$ เพื่อเลื่อนไปมาระหว่างตัวเลข [000.0] - [999.9 m/ft]
ระยะสำหรับ On3	กำหนดช่วงระยะโฟกัสที่จะใช้เมื่อเลือก [เปิด3] เปลี่ยนจำนวนหมายเลขด้วย $\Delta \nabla$ ใช้ $\langle \triangleright$ เพื่อเลื่อนไปมาระหว่างตัวเลข [000.0] - [999.9 m/ft]
เลือก การลั่นชัตเตอร์	[ปิด]: ตามการตั้งค่า [เลือก การลั่นชัตเตอร์] (หน้า 81) [เปิด]: แม้กล้องไม่สามารถโฟกัสได้ แต่คุณจะสามารถลั่นชัตเตอร์ได้ เมื่อเลือกการตั้งค่าอื่นที่ไม่ใช่ [ปิด] สำหรับ [AF Limiter]

① ตัวเลขที่แสดงใน [ระยะสำหรับ On1] - [ระยะสำหรับ On3] มีไว้เพื่อเป็นแนวทางเท่านั้น

เลือกว่าจะให้กล้องทำการสแกนโฟกัสหรือไม่ หากกล้องไม่สามารถโฟกัสได้ กล้องจะสแกนหาตำแหน่งโฟกัสโดยหมุนเลนส์จากระยะโฟกัสต่ำสุดไปจนถึงระยะอนันต์ คุณสามารถจำกัดการสแกนได้ หากต้องการ ตัวเลือกนี้จะมีผลเมื่อคุณตั้งค่า [C-AF], [C-AF+TR], [C-AF MF] หรือ [C-AF+TR MF] ถูกเลือกสำหรับ [📷โหมด AF] (หน้า 70)

Menu	MENU ➔ AF ➔ 2. AF ➔ 📷ตัวค้นหา AF
------	----------------------------------

ปิด	กล้องจะไม่สแกนหากไม่สามารถโฟกัสได้ ซึ่งจะช่วยป้องกันการเปลี่ยนโฟกัสจนคุณมองไม่เห็นวัตถุ เมื่อกล้องพยายามจะติดตามวัตถุขนาดเล็กและวัตถุในลักษณะใกล้เคียง
เปิด	เมื่อไม่สามารถโฟกัสได้ กล้องจะสแกนเพียงครั้งเดียว กล้องจะไม่สแกนอีก ตราบเท่าที่ยังคงทำการโฟกัสอย่างต่อเนื่อง

- ไม่ว่าจะเลือกตัวเลือกใด กล้องจะสแกนหนึ่งครั้งหากไม่สามารถโฟกัสได้เมื่อ [S-AF] หรือ [S-AF MF] ถูกเลือกสำหรับ [📷โหมด AF]

ปรับระบบอัตโนมัติโฟกัสแบบ Phase Detection แบบละเอียด คุณสามารถปรับโฟกัสแบบละเอียดได้สูงถึง ± 20 ระดับ

Menu	MENU \Rightarrow AF \Rightarrow 3. AF \Rightarrow 📷ปรับตั้ง ระบบโฟกัส AF
------	--

- ① โดยปกติแล้ว คุณไม่จำเป็นต้องปรับโฟกัสอัตโนมัติแบบละเอียดด้วยรายการนี้ การปรับโฟกัสแบบละเอียดอาจทำให้กล้องไม่สามารถโฟกัสได้ตามปกติ
- ① การปรับโฟกัสแบบละเอียดจะไม่มีผลในโหมด [S-AF] และโหมด [S-AF]Me

■ การใช้ค่าการปรับโฟกัสที่บันทึกไว้

- 1 เลือก [ปรับตั้ง ระบบโฟกัส AF] โดยใช้ Δ ∇ แล้วกดปุ่ม \odot
- 2 เลือก [เปิด] โดยใช้ Δ ∇ แล้วกดปุ่ม \odot

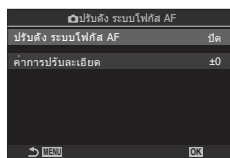

หน้าจอการตั้งค่า 📷ปรับตั้ง ระบบโฟกัส AF

ปิด	กล้องจะไม่ใช้ค่าการปรับโฟกัสที่บันทึกไว้
เปิด	กล้องจะใช้ค่าการปรับโฟกัสที่บันทึกไว้

3 กลับไปที่หน้าจอตั้งค่า 📷ปรับตั้ง ระบบโฟกัส AF

■ การปรับค่า [ปรับตั้ง ระบบโฟกัส AF]

- 1 ปรับค่าตัวเลือก
 - เลือกตัวเลือกโดยใช้ Δ ∇ แล้วกดปุ่ม \odot เพื่อแสดงเมนูการตั้งค่า
 - กดปุ่ม \odot อีกครั้งเพื่อกลับสู่หน้าจอการตั้งค่า 📷ปรับตั้ง ระบบโฟกัส AF เดิม

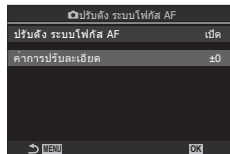

ค่าการปรับละเอียด	ปรับโฟกัสสำหรับเลนส์ทุกชนิด คุณสามารถปรับโฟกัสแบบละเอียดได้สูงถึง ± 20 ระดับ [-20] – [±0] – [+20]
-------------------	--

👁️ คุณสามารถชมหน้าจอแสดงผลได้โดยใช้ปุ่มหมุนด้านหน้าหรือปุ่ม \odot เพื่อตรวจสอบผลลัพธ์

👁️ คุณสามารถดูตัวอย่างภาพเพื่อตรวจสอบผลลัพธ์โดยกดปุ่มชัตเตอร์ก่อนกดปุ่ม \odot

ไฟช่วย AF จะสว่างขึ้นเพื่อช่วยในการใช้งานโฟกัสเมื่อมีแสงน้อย

Menu	MENU ➔ AF ➔ 2. AF ➔ ไฟช่วย AF
------	---

เปิด	หากวัตถุมีแสงน้อย ไฟจะสว่างขึ้นระหว่างการโฟกัสอัตโนมัติ
ปิด	ไฟไม่สว่างขึ้นแม้ว่าวัตถุจะมีแสงน้อย

① หากต้องการใช้ ไฟช่วย AF ในระหว่างถ่ายภาพแบบเงียบ คุณจะต้องเปลี่ยนตัวเลือกของ [การตั้งค่าถ่ายเงียบ[♥]] (หน้า 128)

โหมดแสดงเป้าหมาย AF

(ตัวชี้กรอบ AF)

ในโหมดโฟกัสอัตโนมัติ ตำแหน่งของวัตถุที่กล้องโฟกัสจะแสดงโดยเป้าโฟกัสสีเขียว รายการนี้ควบคุมการแสดงเป้าโฟกัส

Menu	MENU ➔ AF ➔ 2. AF ➔ ตัวชี้กรอบ AF
------	---

ปิด	กล้องจะไม่แสดงเป้าหมายโฟกัส
เปิด1	เป้าหมายโฟกัสจะปรากฏขึ้นเพียงชั่วคราวหลังจากที่กล้องโฟกัส
เปิด2	หลังจากที่กล้องโฟกัสแล้ว กล้องจะเปิดใช้งานการกำหนดเป้าหมาย AF แบบกลุ่ม แล้วจะแสดงเป้าหมาย AF ของทุกพื้นที่ที่อยู่ในโฟกัสขณะที่คุณกดปุ่มชัตเตอร์ครึ่งหนึ่งหรือกดปุ่ม AF-ON

ฟังก์ชันสำหรับกำหนดตำแหน่งโฟกัส

การเลือกเป้าหมาย AF ตามแนวกล้อง (📷 ลิงก์แนวตั้งแนวนอน [:::]) **PASMB** 📷

คุณสามารถกำหนดค่ากล้องให้เปลี่ยนโหมดตำแหน่งเป้าหมายโฟกัส และโหมดเป้าหมาย AF ได้โดยอัตโนมัติ เมื่อตรวจพบการหมุนไปมาระหว่างทิศทางแนวนอน (กว้าง) หรือแนวตั้ง (สูง) การหมุนกล้องจะเปลี่ยนของศรประกอบและทำให้ตำแหน่งของวัตถุอยู่ในเฟรม กล้องสามารถเก็บโหมดเป้าหมาย AF และตำแหน่ง เป้าโฟกัส แยกจากกันได้ตามทิศทางของกล้อง เมื่อใช้งานตัวเลือกนี้ คุณสามารถใช้ [📷 [:::] ตั้งค่าปกติ] (หน้า 95) เพื่อจัดเก็บตำแหน่งหลักในการจัดวางแนวนอนและแนวตั้งแยกจากกันได้

Menu	MENU ➔ AF ➔ 5. การตั้งค่าและการใช้งานเป้าหมาย AF ➔ 📷 ลิงก์แนวตั้งแนวนอน [:::]
------	---

- เลือกฟังก์ชันที่คุณต้องการบันทึกการตั้งค่าของการวางแนวทั้งแนวนอนและแนวตั้ง แล้วทำเครื่องหมาย (✓) ที่อยู่ข้าง ๆ
 - เลือกตัวเลือกโดยใช้ ▲ ▼ แล้วกดปุ่ม OK เพื่อทำเครื่องหมาย (✓) ที่อยู่ข้าง ๆ หากต้องการยกเลิกการทำเครื่องหมาย ให้กดปุ่ม OK อีกครั้ง

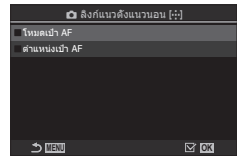

หน้าจอการตั้งค่า 📷 ลิงก์แนวตั้งแนวนอน [:::]

โหมดเป้าหมาย AF	เมื่อคุณทำเครื่องหมาย (✓) ที่อยู่ข้าง ๆ กล้องจะบันทึกโหมดเป้าหมาย AF ของแนวนอนและแนวตั้งแยกกัน (เช่น [All], [S]Small)
ตำแหน่งเป้าหมาย AF	เมื่อคุณทำเครื่องหมาย (✓) ที่อยู่ข้าง ๆ กล้องจะบันทึกตำแหน่งเป้าหมาย AF ของแนวนอนและแนวตั้งแยกกัน

- หน้าจอแสดงผลกลับไปหน้าจอการตั้งค่า 📷 ลิงก์แนวตั้งแนวนอน [:::]
- กดปุ่ม **MENU** เพื่อย้อนกลับไปหน้าจอการถ่ายภาพ
- เลือกโหมดเป้าหมาย AF หรือตำแหน่งเป้าหมายโดยตั้งกล้องในทิศทางหนึ่งจากนั้นให้หมุนไปนอีกทิศทางหนึ่ง
 - มีการจัดเก็บการตั้งค่าแยกจากกันโดยแบ่งเป็นการวางแนวตามแนวนอน การวางแนวตามแนวตั้งที่มีการหมุนกล้องไปทางขวา และการวางแนวตามแนวตั้งที่มีการหมุนกล้องไปทางซ้าย

เลือกตำแหน่งต้นทางของคุณสมบัติ [::]ตำแหน่งปกติ) คุณสมบัติ [::]ตำแหน่งปกติ) ช่วยให้
คุณเรียกใช้ “ตำแหน่งต้นทาง” สำหรับเป้าหมาย AF ที่บันทึกไว้ก่อนหน้านี้ ได้ด้วยการกดปุ่มเพียง
ปุ่มเดียว คุณสามารถใช้รายการต่อไปนี้สำหรับเลือกตำแหน่งโสมได้

Menu	MENU ➔ AF ➔ 5. การตั้งค่าและการใช้งานเป้าหมาย AF ➔ 📷[::] ตั้งค่าปกติ
------	---

1 เลือกการตั้งค่าที่คุณต้องการจัดเก็บด้วยตำแหน่งต้นทาง แล้วทำเครื่องหมาย (✓) ที่อยู่ข้าง ๆ

- เลือกตัวเลือกโดยใช้ △ ▽ แล้วกดปุ่ม ⓧ เพื่อทำเครื่องหมาย (✓) ที่อยู่ข้าง ๆ หากต้องการยกเลิกการทำเครื่องหมาย ให้กดปุ่ม ⓧ อีกครั้ง

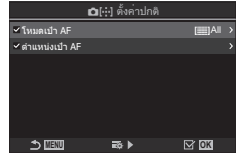

โหมดเป้าหมาย AF	เลือกโหมดเป้าหมาย AF ในตำแหน่งโสม กล้องจะมีเฉพาะตัวเลือกที่เลือกไว้สำหรับ [📷การตั้งค่าโหมดเป้าหมาย AF] (หน้า 76) เท่านั้น
ตำแหน่งเป้าหมาย AF	เลือกตำแหน่งต้นทางของตำแหน่งเป้าหมายโฟกัส

2 กด ▶ เพื่อตั้งค่าตัวเลือกของรายการที่เลือกไว้โดยละเอียด

- เลือกการตั้งค่าของตำแหน่งต้นทาง
- เมื่อ [📷] สัญลักษณ์ตั้งแนวนอน [::] ทำงานอยู่ คุณจะได้รับตัวเลือกให้เลือกรางแนวนอนหรือแนวตั้ง (หมุนกล้องไปทางซ้าย/หมุนกล้องไปทางขวา) ก่อนที่จะกดปุ่ม ⓧ เพื่อแสดงตัวเลือก











■ การใช้ฟังก์ชัน [::]ตำแหน่งปกติ

คุณสามารถใช้ฟังก์ชัน [::]ตำแหน่งปกติ) ได้ด้วยวิธีการต่อไปนี้

- ใน [📷ฟังก์ชันปุ่ม] (หน้า 204) ให้กำหนด [::]ตำแหน่งปกติ) ให้กับปุ่ม เป้าหมาย AF จะย้ายไปยังตำแหน่งต้นทางที่บันทึกไว้เมื่อคุณกดปุ่ม
- เลือก [::]HP ของ [📷ปุ่มตรงกลาง] (หน้า 213) เป้าหมาย AF จะย้ายไปยังตำแหน่งต้นทางที่บันทึกไว้เมื่อคุณกดปุ่มเลือกคำสั่ง







เลือกบทบาทที่เล่นโดยเป็นหมุนด้านหน้าและด้านหลังหรือเป็นลูกศรระหว่างการเลือกเป้าโฟกัส คุณสามารถเลือกการควบคุมที่ใช้ได้ตามวิธีการใช้กล้องหรือสรีนียมส่วนตัว

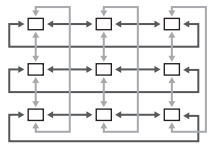
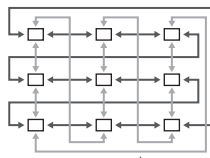

Menu	MENU ➔ AF ➔ 5. การตั้งค่าและการใช้งานเป้า AF ➔ [:::] ตั้งค่านำจอลเลือกเป้า
------	--

 เป็นหมุน	กำหนดหน้าที่ให้กับเป็นหมุนด้านหน้าและด้านหลัง [ปิด]: ไม่มี [↔Pos]: กำหนดตำแหน่งเป้าหมาย AF (หน้า 73) [:::]Mode: เลือกโหมดเป้า AF (เช่น  All,  Small) (หน้า 74)
 ปุ่ม	กำหนดหน้าที่ให้กับ     [ปิด]: ไม่มี [↔Pos]: กำหนดตำแหน่งเป้าหมาย AF (หน้า 73) [:::]Mode: เลือกโหมดเป้า AF (เช่น  All,  Small) (หน้า 74)

คุณสามารถเลือกได้ว่าจะให้การเลือกเป้าหมาย AF “ล๊อมรอบ” ขอบจอแสดงผลหรือไม่ และคุณยังสามารถเลือกได้ว่าคุณจะให้มีตัวเลือกในการเลือก All (เป้าหมายทั้งหมด) ก่อนการเลือกเป้าหมาย AF “ล๊อมรอบ” ไปที่ขอบด้านตรงข้ามของจอแสดงผลหรือไม่

Menu **MENU** ➔ AF ➔ 5. การตั้งค่าและการใช้งานเป้า AF ➔ [:::] ตั้งค่าวนรอบ

<p>[:::] เลือกค่าวนรอบ</p>	<p>[ปิด]: ปิดใช้งานการล๊อม การเลือกเป้าจะอยู่ภายในขอบเขตของจอแสดงผล</p> <p>[วนรอบ 1]: หากคุณกดปุ่มเลือกคำสั่งไปในทิศทางเดียวกันหลังจากเลือกไปจนถึงขอบจอแสดงผล กล้องจะเลือกเป้าหมายที่อยู่ในแถวหรือคอลัมน์เดียวกันบนขอบฝั่งตรงข้าม</p>  <p>“วนรอบแบบที่ 1”</p> <p>[วนรอบ 2]: หากคุณกดปุ่มเลือกคำสั่งไปในทิศทางเดียวกันหลังจากเลือกไปจนถึงขอบจอแสดงผล กล้องจะเลือกเป้าหมายที่อยู่ในแถวหรือคอลัมน์ถัดไปบนขอบฝั่งตรงข้าม</p>  <p>“วนรอบแบบที่ 2”</p>
<p>ผ่าน All</p>	<p>[ไม่ใช่]: การเลือกเป้าจะไม่ข้ามผ่าน All (เป้าหมายทั้งหมด) ก่อนที่จะทำการล๊อม</p> <p>[ใช่]: หาก [วนรอบ 1] หรือ [วนรอบ 2] เลือกไว้เป็น [:::] เลือกค่าวนรอบ] การเลือกเป้าจะข้ามผ่าน All (เป้าหมายทั้งหมด) ก่อนการล๊อมไปที่ขอบตรงข้าม</p> <ul style="list-style-type: none"> • การซ่อน All (เป้าหมายทั้งหมด) ใน [ การตั้งค่าโหมดเป้า AF] ที่กำหนดตายตัวไว้ใน [ผ่าน All] ที่ [ไม่ใช่]

⌚ [:::] ตั้งค่าวนรอบ] จะมีค่าตายตัวที่ [ปิด] ระหว่างการบันทึกภาพเคลื่อนไหว และเมื่อเลือกโหมดโฟกัสไว้เป็น [AF]หรือ [AF MF]

การเลือกเป้าหมาย AF แบบสัมผัสสำหรับการถ่ายภาพผ่านช่องมองภาพ (แผ่นกำหนดเป้า AF) **PASMB**

ใช้ระบบควบคุมแบบสัมผัสในจอแสดงผลเพื่อเลือกเป้าหมาย AF ระหว่างการถ่ายภาพด้วยช่องมองภาพ เลื่อนนิ้วไปบนจอภาพเพื่อจัดตำแหน่งเป้าหมายโฟกัสในขณะที่ดูวัตถุของคุณในช่องมองภาพ

Menu	MENU ➔ AF ➔ 5. การตั้งค่าและการใช้งานเป้า AF ➔ แผ่นกำหนดเป้า AF
------	--

ปิด	คุณจะไม่สามารถใช้ระบบควบคุมแบบสัมผัสของจอแสดงผลในการเลือกเป้าหมาย AF ระหว่างการถ่ายภาพผ่านช่องมองภาพได้
เปิด	คุณสามารถใช้ระบบควบคุมแบบสัมผัสของจอแสดงผลในการเลือกเป้าหมาย AF ระหว่างการถ่ายภาพผ่านช่องมองภาพได้ แต่จอแสดงผลเบา ๆ สองครั้งเพื่อเปิดหรือปิดใช้งานการเลือกเป้าหมาย AF แบบสัมผัส เมื่อเป้าหมายถึงขอบจอแสดงผล จากนั้นคุณยกนิ้วขึ้นแล้วเลื่อนอีกครั้ง เป้าหมาย AF จะย้ายไปอีกตำแหน่งหรือจะกลายเป็นโหมด  All (เป้าหมายทั้งหมด) ตามการตั้งค่าใน [[[::]] เลือกค่าวนรอบ] (หน้า 97)

☞ เมื่อเลือก [เปิด] ไว้ คุณสามารถใช้ระบบควบคุมแบบสัมผัสเพื่อจัดตำแหน่งการซูม (หน้า 77) ได้

ฟังก์ชันอื่น ๆ ที่เป็นประโยชน์เมื่อทำการโฟกัส



ตัวช่วยในการโฟกัสแบบแมนนวล

(ตัวช่วยปรับโฟกัส MF)

PASMB 

นี่คือฟังก์ชันช่วยปรับโฟกัสสำหรับ MF เมื่อหมุนวงแหวนโฟกัส ขอบของวัตถุจะมีการปรับให้ชัดขึ้นหรือบางส่วนของหน้าจอแสดงผลจะขยายใหญ่ขึ้น เมื่อหยุดใช้งานวงแหวนโฟกัส หน้าจอจะกลับสู่หน้าจอเริ่มแรก

Menu	MENU ➔ AF ➔ 6. MF ➔ ตัวช่วยปรับโฟกัส MF
------	---

ขยาย	ขยายส่วนของหน้าจอ [ปิด] : การแสดงผลแบบปกติ [เปิด] : ขยายส่วนของหน้าจอสื่อสามารถตั้งค่าส่วนที่จะขยายไว้ล่วงหน้าโดยใช้แป้น AF  "การเลือกเป้าโฟกัส (ตำแหน่งเป้า AF)" (หน้า 73)
พืดกึ่ง	แสดงเส้นขอบที่กำหนดไว้ชัดเจนด้วยการปรับเน้นขอบภาพ [ปิด] : การแสดงผลแบบปกติ [เปิด] : แสดงเส้นขอบที่กำหนดไว้ชัดเจนด้วยการปรับเน้นขอบภาพ ท่านสามารถเลือกสีและความเข้มของการปรับเน้น  "ตัวเลือกโฟกัสพืดกึ่ง (การตั้งค่าพืดกึ่ง)" (หน้า 100)
สถานะโฟกัส	การหมุนวงแหวนโฟกัสระหว่างโฟกัสแบบแมนนวลจะแสดงสัญลักษณ์แสดงทิศทางและจำนวนที่ต้องทำการหมุนโดยประมาณเพื่อให้วัตถุอยู่ในโฟกัส [ปิด] : การแสดงผลแบบปกติ [เปิด] : การหมุนวงแหวนโฟกัสระหว่างการปรับโฟกัสด้วยตนเองจะแสดงสัญลักษณ์แสดงทิศทางและจำนวนที่ต้องทำการหมุนโดยประมาณเพื่อให้วัตถุอยู่ในโฟกัส

- ⚠ เมื่อกำลังใช้งานพืดกึ่ง ขอบของวัตถุขนาดเล็กจะมีแนวโน้มถูกปรับให้ชัดขึ้นมาก ไม่มีการรับรองความแม่นยำในการโฟกัส
- ⚠ คุณจะไม่สามารถใช้การซูมโฟกัสได้ในกรณีต่อไปนี้:
ระหว่างการบินที่ภาพเคลื่อนไหว / เมื่อคุณเลือก **[C-AF MF]** หรือ **[C-AF+TR MF]** ไว้ในโหมดโฟกัส / ระหว่างการถ่ายภาพซ้อน / เมื่อตั้งค่า  ดีจิตอลเทลคอง ในโหมดบันทึกภาพเคลื่อนไหวไว้เป็น **[เปิด]**
- ⚠ เมื่อใช้เลนส์ของผู้ผลิตรายอื่นที่มีกลไกโฟกัสลัดช้ ทิศทางการโฟกัสและการแสดง สถานะโฟกัสอาจย้อนทางได้ หากเกิดกรณีดังกล่าวขึ้น ให้เปลี่ยนการตั้งค่าของ [วงแหวนโฟกัส] (หน้า 101)
- ⚠ สถานะโฟกัส ไม่ปรากฏขึ้นเมื่อใช้เลนส์ระบบ Four-Thirds
- 👉 หมุนเป็นหมุนด้านหน้าและด้านหลังเพื่อซูมเข้าหรือซูมออกในระหว่างการซูมโฟกัส
- 👉 กดปุ่ม **INFO** เพื่อเปลี่ยนสีและความเข้มเมื่อพืดกึ่งปรากฏขึ้น

ไฮไลต์วัตถุโดยใช้เส้นขอบสี ทำให้สามารถมองเห็นวัตถุที่อยู่ในโฟกัสได้ง่ายขึ้นในระหว่างการโฟกัสแบบแมนนวลและการโฟกัสแบบอื่นที่มีลักษณะคล้ายกับข้างต้น





ปุ่ม	ปุ่มที่กำหนดไว้เป็น [พิกกิ้ง] ปุ่ม ➔ INFO
Menu	MENU ➔ AF ➔ 6. MF ➔ การตั้งค่าพิกกิ้ง

สีของฟังก์ชันพิกกิ้ง	เลือกสีของโฟกัสพิกกิ้ง [สีเขียว] / [สีดำ] / [สีแดง] / [สีเหลือง]
ความเข้มสี	เลือกระดับของโฟกัสพิกกิ้ง [Low] / [ปกติ] / [High]
ปรับความสว่างภาพ	ปรับความสว่างของพื้นที่หลังเพื่อช่วยให้มองเห็นโฟกัสพิกกิ้งได้ง่ายขึ้น [เปิด]: การแสดงผลแบบปกติ [เปิด]: ปรับความสว่างของพื้นที่หลัง

- เมื่อตั้งค่า [ปรับความสว่างภาพ] ไว้เป็น [เปิด] การแสดงผล Live View อาจสว่างหรือมืดกว่าภาพสุดท้ายได้

■ การใช้โฟกัสพิกกิ้ง

การใช้โฟกัสพิกกิ้งมีตัวเลือกดังต่อไปนี้

- การกำหนด [การตั้งค่าพิกกิ้ง] ให้กับปุ่มควบคุมโดยใช้  ฟังก์ชันปุ่ม) หรือ  ฟังก์ชันปุ่ม): คุณสามารถกำหนดโฟกัสพิกกิ้งให้กับปุ่มควบคุมใดโดยการเลือก [พิกกิ้ง] ของ  ฟังก์ชันปุ่ม) (หน้า 204) หรือ  ฟังก์ชันปุ่ม) (หน้า 204) การกดปุ่มจะเป็นการเปิดใช้งานโฟกัสพิกกิ้ง และคุณยังสามารถเลือก [พิกกิ้ง] ให้กับ [หลายฟังก์ชัน] (หน้า 210) ได้ด้วย
- การใช้ [พิกกิ้ง] ใน [ตัวช่วยปรับโฟกัส MF]: หากคุณเลือก [พิกกิ้ง] ไว้ใน [ตัวช่วยปรับโฟกัส MF] โฟกัสพิกกิ้งจะทำงานโดยอัตโนมัติเมื่อคุณหมุนวงแหวนปรับโฟกัสของเลนส์

 กดปุ่ม **INFO** เพื่อดูตัวเลือกพิกกิ้ง

การเลือกระยะโฟกัสสำหรับ Preset MF

(ระยะ Preset MF)

PASMB 

กำหนดตำแหน่งโฟกัสสำหรับ Preset MF
 ระบุจำนวนและหน่วย (ม. หรือฟุต)

Menu	MENU ➔ AF ➔ 6. MF ➔ ระยะ Preset MF
------	--

- ⓘ หากเลนส์มีตัวจำกัดการโฟกัส ให้ปิดใช้งานตัวจำกัดก่อนดำเนินการต่อ
- ⓘ ตัวเลขที่แสดงมีไว้เพื่อเป็นแนวทางเท่านั้น



การปิดใช้งาน MF Clutch

(MF Clutch)

PASMB 

ปิดใช้งานคลัตช์การปรับโฟกัสด้วยตนเองซึ่งมีในเลนส์บางรุ่น การทำเช่นนี้จะช่วยป้องกันไม่ให้เกิดคลัตช์ปิดการโฟกัสอัตโนมัติโดยไม่เจตนา

Menu	MENU ➔ AF ➔ 6. MF ➔ MF Clutch
------	---

เปิดใช้งาน	กล่องควบคุมสอดคล้องตำแหน่งของวงแหวนปรับโฟกัสที่เลนส์
ปิดการใช้งาน	กล่องจะโฟกัสตามตัวเลือกที่เลือกไว้ใน [ โหมด AF] / [ โหมด AF] โดยไม่คำนึงถึงตำแหน่งของวงแหวนโฟกัสของเลนส์

- ⓘ คุณจะไม่สามารถใช้การปรับโฟกัสด้วยตนเองโดยใช่วงแหวนปรับโฟกัสของเลนส์ได้ เมื่อเลือก [ปิดการใช้งาน] ไว้เป็น [MF Clutch] แม้ว่วงแหวนปรับโฟกัสของเลนส์จะอยู่ในตำแหน่งการปรับโฟกัสด้วยตนเองก็ตาม
- 🔗 สำหรับรายละเอียดเกี่ยวกับเลนส์ที่ติดตั้ง MF clutch โปรดดูที่ หน้า 287



ทิศทางโฟกัสของเลนส์

(วงแหวนโฟกัส)

PASMB 

เลือกทิศทางที่จะหมุนวงแหวนปรับโฟกัสเพื่อปรับโฟกัส

Menu	MENU ➔ AF ➔ 6. MF ➔ วงแหวนโฟกัส
------	---

	หมุนวงแหวนทวนเข็มนาฬิกาเพื่อเพิ่มระยะโฟกัส
	หมุนวงแหวนตามเข็มนาฬิกาเพื่อเพิ่มระยะโฟกัส

คุณมีตัวเลือกที่จะไม่ให้เลนส์กลับคืนสู่ตำแหน่งรีเซ็ตโฟกัสเมื่อปิดกล้องได้ ซึ่งจะช่วยให้คุณเปิดกล้องได้โดยไม่ต้องเปลี่ยนตำแหน่งโฟกัส

Menu	MENU ➔ AF ➔ 6. MF ➔ รีเซ็ตเลนส์
ปิด	ตำแหน่งโฟกัสของเลนส์จะไม่ถูกรีเซ็ตเมื่อปิดกล้อง เลนส์ Power zoom จะกลับสู่ตำแหน่งที่เลนส์ซูมอยู่ก่อนปิดกล้อง
เปิด	ตำแหน่งโฟกัสของเลนส์จะถูกรีเซ็ตเมื่อปิดกล้อง

การวัดแสงและการเปิดรับแสง

การควบคุมการรับแสง

(การชดเชยแสง)

PASMB

ค่าแสงที่เลือกโดยอัตโนมัติโดยกล้องสามารถปรับเปลี่ยนให้เหมาะสมกับความต้องการในการสร้างสรรค์งานของคุณ เลือกค่าบวกเพื่อให้ภาพสว่างขึ้น และเลือกค่าลบเพื่อให้ภาพมืดลง

ปุ่ม*	ปุ่ม (ชดเชยแสง) \Rightarrow
แผง Super Control	\Rightarrow ชดเชยแสง

* เมื่อใช้โหมด **M** ให้หมุนแป้นหมุนด้านหน้าหรือด้านหลังขณะกดปุ่ม (การชดเชยแสง) เพื่อเปิดใช้งานการชดเชยแสงในโหมด **M** ใน [ISO] (หน้า 110) ให้เลือก [Auto]



ค่าลบ (-)



ไม่มีการชดเชยแสง (0)



ค่าบวก (+)

- ระหว่างการบันทึกภาพถ่าย คุณสามารถปรับการชดเชยแสงได้ที่ ± 5.0 EV ช่องมองภาพและ Live View จะแสดงผลของการปรับค่าต่าง ๆ ที่ไม่เกิน ± 3.0 EV แถบค่าการเปิดรับแสงจะกะพริบเมื่อค่าเกิน ± 3.0 EV
- ระหว่างการบันทึกภาพเคลื่อนไหว การชดเชยแสงสามารถปรับได้ที่ ± 3.0 EV
- ในการดูตัวอย่างเอฟเฟกต์ของการชดเชยแสงใน Live View ให้เลือก [Standard] ส่วนใน [โหมด LV] (หน้า 220) และ [ปิด] ให้เลือก [Night Vision] (หน้า 220)
- ปุ่มหมุนด้านหน้าและด้านหลังหรือการควบคุมแบบสัมผัสสามารถใช้เพื่อปรับการชดเชยแสงระหว่างการบันทึกภาพเคลื่อนไหว



บาร์การเปิดรับแสง

การชดเชยแสง

■ การปรับการชดเชยแสง

โหมด P, A และ S

ในโหมดภาพเคลื่อนไหว การชดเชยแสงสามารถปรับได้เมื่อคุณเลือก [P], [A] หรือ [S] ไว้ใน [☞โหมด] (โหมดการเปิดรับแสงภาพเคลื่อนไหว) (หน้า 58)

1 หมุนปุ่มหมุนด้านหน้าเพื่อปรับการชดเชยแสง

- และคุณยังสามารถเลือกค่าได้โดยการกดปุ่ม  แล้วใช้ปุ่ม 

2 ถ่ายภาพ

โหมด M

ในโหมดภาพเคลื่อนไหว คุณจะสามารถปรับการชดเชยแสงเมื่อเลือก [M] ไว้ใน [☞โหมด] (โหมดการเปิดรับแสงภาพเคลื่อนไหว) อันดับแรก คุณต้องเลือก [เปิด] ใน [☞MISO อัตโนมัต] (หน้า 112) และ [Auto] ใน [☞ISO] (หน้า 110)

1 กดปุ่ม จากนั้นหมุนปุ่มหมุนด้านหน้าหรือปุ่มหมุนด้านหลังเพื่อปรับการชดเชยแสง

2 ถ่ายภาพ

■ การรีเซ็ตการปรับการชดเชยแสง

หากต้องการรีเซ็ตการชดเชยค่าการเปิดรับแสง ให้กดปุ่ม  ค้างไว้

ระดับค่า EV สำหรับการควบคุมค่าแสง (ระดับค่า EV)

PASMB

เลือกขนาดของกรรเพ็ชร์เพิ่มขึ้นที่ใช้เมื่อปรับความเร็วชัตเตอร์, รูรับแสง, การชดเชยแสง และการตั้งค่าอื่นๆ ที่เกี่ยวข้องกับการเปิดรับแสง เลือกจาก 1/3, 1/2 และ 1 EV

Menu	MENU →  → 4. ค่าแสง → ระดับค่า EV
------	---







การปรับค่าแสงแบบละเอียด (ปรับค่าการเปิดรับแสง)

PASMB

ปรับค่าการเปิดรับแสงแบบละเอียด ใช้ตัวเลือกนี้หากคุณต้องการให้การเปิดรับแสงสว่างขึ้นหรือมืดลงอย่างสม่ำเสมอ

- ① โดยทั่วไปแล้ว คุณไม่จำเป็นต้องใช้การปรับละเอียด ใช้เฉพาะเมื่อจำเป็นเท่านั้น ในกรณีปกติ คุณสามารถปรับการเปิดรับแสงได้โดยใช้การชดเชยแสง (หน้า 103)
- ① การปรับค่าการเปิดรับแสงแบบละเอียดช่วยลดปริมาณการชดเชยแสงที่มีอยู่ในทิศทาง (+ หรือ -) ขึ้นอยู่กับการปรับค่าการเปิดรับแสง

Menu	MENU →  → 4. ค่าแสง → ปรับค่าการเปิดรับแสง
------	--

 (แบบ digital ESP)	กำหนดจำนวนการปรับละเอียด เมื่อใช้วิธีการวัดแสงเป็น  [-1] - [±0] - [+1]
 (การวัดแสงเฉลี่ย หนักกลางภาพ)	กำหนดจำนวนการปรับละเอียด เมื่อใช้วิธีการวัดแสงเป็น  [-1] - [±0] - [+1]
 (เฉพาะจุด)	กำหนดจำนวนการปรับละเอียด เมื่อใช้วิธีการวัดแสงเป็น  [-1] - [±0] - [+1]



การลดการกะพริบภายใต้แสงไฟ LED

(สแกนการกะพริบ  / สแกนการกะพริบ )





PASMB 

แถบแสงอาจเกิดขึ้นในรูปที่ถ่ายภายใต้แสงไฟ LED ไซ้ [สแกนการกะพริบ ] / [สแกนการกะพริบ ] เพื่อปรับความเร็วชัตเตอร์ให้เหมาะสม ในขณะที่ดูแถบแสงบนจอแสดงผล

① : คุณสามารถใช้รายการนี้ได้ใน **S**, **M** และโหมดเจียบ รวมถึงการถ่ายภาพแบบ Pro Capture

: คุณสามารถใช้รายการนี้ได้เมื่อ [โหมด] (โหมดค่าการเปิดรับแสงภาพเคลื่อนไหว) เป็น [**S**] หรือ [**M**]

① พิสัยของความเร็วชัตเตอร์ที่ใช้งานได้จะลดลง

Menu	MENU ⇒  ⇒ 4. ค่าแสง ⇒ สแกนการกะพริบ  MENU ⇒  ⇒ 1. การตั้งค่าพื้นฐาน/คุณภาพของภาพ ⇒ สแกนการกะพริบ 
------	--

- เมื่อตั้งค่าเป็น [เปิด] กล้องจะแสดง "FlickerScan" ขึ้นมา

FlickerScan



① คุณจะไม่สามารถใช้งานโฟกัสพิกัดกึ่งและแผง LV Super Control ได้ในหน้าจอการสแกนการกะพริบ หากต้องการดูรายการต่างๆ เหล่านี้ คุณจะต้องกดปุ่ม **INFO** ก่อนเพื่อออกจากการแสดงผลการสแกนการกะพริบ

■ การเลือกความเร็วชัตเตอร์

- เลือกความเร็วชัตเตอร์โดยใช้แป้นหมุนด้านหน้าหรือแป้นหมุนด้านหลังหรือปุ่ม Δ ∇ หากต้องการ คุณสามารถเลือกความเร็วชัตเตอร์ได้โดยการกดปุ่ม Δ ∇ ค้างไว้
- และคุณยังสามารถหมุนปุ่มหมุนด้านหน้า เพื่อปรับความเร็วชัตเตอร์ตามการเพิ่มค่าแสงที่เลือกไว้ใน [ระดับค่า EV] (หน้า 104) ได้ด้วย
- ปรับความเร็วชัตเตอร์ต่อจนกระทั่งไม่มีคลื่นความถี่เหลือให้เห็นในการแสดงผล การขยายจอแสดงผล (หน้า 77) จะช่วยให้คุณตรวจสอบแถบแสงได้ง่ายขึ้น
- กดปุ่ม **INFO** จากนั้นการแสดงผลจะเปลี่ยนแปลงไป และ "FlickerScan" จะไม่ปรากฏขึ้นนี้อีกต่อไป คุณสามารถปรับรับแสงและการชดเชยแสงได้ ทำเช่นนี้โดยใช้แป้นหมุนด้านหน้าหรือแป้นหมุนด้านหลังหรือแป้นลูกศร
- กดปุ่ม **INFO** ซ้ำ ๆ เพื่อกลับไปหน้าจอการสแกนการกะพริบ

คุณสามารถเลือกว่าจะให้กล้องวัดความสว่างของวัตถุอย่างไร

ปุ่ม	ปุ่ม AF →
แผง Super Control	→ โหมดวัดแสง
Menu	MENU → → 5. วัดแสง → โหมดวัดแสง

วัดแสง ESP ดิจิตอล	เหมาะสำหรับชิ้นส่วนใหญ่มารวมถึงสิ่งที่ถ่ายซึ่งสว่าง กล้องถ่ายรูปจะวัดแสงในบริเวณ 324 แห่งของเฟรมและจะคำนวณการเปิดรับแสงที่ดีที่สุดโดยการพิจารณาจากธรรมชาติของชิ้นนั้นๆ	
วัดแสงแบบเฉลี่ยกลางภาพ	เหมาะสำหรับองค์ประกอบต่างๆ ที่วางสิ่งที่ถ่ายหลักไว้ตรงกลางของเฟรม กล้องกำหนดการเปิดรับแสงตามระดับแสงเฉลี่ยสำหรับเฟรมทั้งหมดในขณะที่กำหนดน้ำหนักมากที่สุดให้กับพื้นที่กลางภาพ	
วัดแสงเฉพาะจุด	ใช้บริเวณเฉพาะของการเปิดรับแสงของสิ่งที่ถ่าย กล้องวัดส่วนเล็ก ๆ (ประมาณ 2%) ของเฟรม	
Hi วัดแสงเฉพาะจุด (แสงสว่างจ้า)	เพิ่มค่ารับแสงของการวัดแสงเฉพาะจุด เพื่อให้แน่ใจว่าเมื่อถ่ายวัตถุสว่างแล้วภาพจะออกมาสว่าง	
Sh วัดแสงเฉพาะจุด (เงามืด)	ลดค่ารับแสงของการวัดแสงเฉพาะจุด เพื่อให้แน่ใจว่าเมื่อถ่ายวัตถุมืดแล้วภาพจะออกมามืด	

☞ สามารถตั้งค่าตำแหน่งการวัดแสงเฉพาะจุดไปที่เป้า AF ที่เลือก "การวัดแสงเป้าหมายโฟกัส (วัดแสงเฉพาะจุด [:::])" (หน้า 109)

การล็อคค่ารับแสง

คุณสามารถล็อคค่ารับแสงได้โดยการกดปุ่ม **AEL** เมื่อต้องการปรับโฟกัสและค่ารับแสงแยกกัน หรือเมื่อต้องการถ่ายภาพหลายภาพด้วยค่ารับแสงเดียวกัน

ปุ่ม	ปุ่ม AEL
------	-----------------

☞ คุณสามารถกำหนดค่ากล้องให้ปลดล็อกโดยอัตโนมัติหลังจากการถ่ายภาพได้ [**AEL**] รีเซ็ตอัตโนมัติ (หน้า 107)

- หากคุณกำหนดปุ่ม **AEL** ให้ทำหน้าที่อื่นไว้แล้ว คุณจะต้องกำหนด [AEL] (หน้า 208) ให้กับปุ่มควบคุมโดยใช่ [ฟังก์ชันปุ่ม] (หน้า 204)
- หากกดปุ่ม **AEL** หนึ่งครั้ง ค่าแสงจะถูกล็อกและ "AEL" จะปรากฏขึ้น
- กดปุ่มอีกหนึ่งครั้งเพื่อปลดล็อก AE
- กล้องจะปลดล็อกหากใช้ปุ่มหมุนปรับโหมด, ปุ่ม **MENU** หรือปุ่ม

เลือกวิธีการวัดแสงที่คุณต้องการ เมื่อคุณล็อกค่าแสงโดยใช้ปุ่ม **AEL**

Menu	MENU → Q1 → 5. วัดแสง → วัดแสงระหว่าง AE/L
------	---

- สำหรับข้อมูลเพิ่มเติมเรื่อง AE lock โปรดดูที่ หน้า 106

อัตโนมัติ	คุณสามารถวัดค่าแสงด้วยวิธีการที่เลือกไว้ใน [โหมดวัดแสง] (หน้า 106)
<input checked="" type="checkbox"/> (การวัดแสงเฉลี่ยหนักกลางภาพ)	กล้องกำหนดการเปิดรับแสงตามระดับแสงเฉลี่ยสำหรับเฟรมทั้งหมดในขณะที่กำหนดน้ำหนักมากที่สุดให้กับพื้นที่กลางภาพ
<input type="checkbox"/> (การวัดแสงเฉพาะจุด)	กล้องวัดส่วนเล็ก ๆ (ประมาณ 2%) ของเฟรม
<input type="checkbox"/> Hi (การวัดแสง Highlight เฉพาะจุด)	เพิ่มความสว่างให้กับพื้นที่การวัดแสงเฉพาะจุด เพิ่มความสว่างให้ส่วน Highlight
<input type="checkbox"/> Sh (การวัดแสงเฉพาะจุด Shadow)	ลดความสว่างให้กับพื้นที่การวัดแสงเฉพาะจุด ลดความสว่างของส่วน Highlight

การปลด **AE Lock** หลังจากการถ่ายภาพ

(**AE/L** รีเซ็ตอัตโนมัติ)

PASMB 

การกำหนดค่ากล้องให้ปลดล็อกโดยอัตโนมัติหลังจากการถ่ายภาพ เมื่อล็อกค่าแสงโดยใช้ปุ่ม **AEL**

Menu	MENU → Q1 → 5. วัดแสง → AE/L รีเซ็ตอัตโนมัติ
------	---

ไม่ใช้	กล้องจะยังคงล็อกค่าแสงหลังจากการถ่ายภาพ กดปุ่ม AEL เพื่อปลดล็อก
ใช่	ปลดล็อกค่าแสงหลังจากการถ่ายภาพ

 เมื่อการถ่ายภาพหลาย ๆ ภาพโดยใช้ฟังก์ชัน เช่น การถ่ายภาพต่อเนื่อง, Self-timer แบบกำหนดเอง หรือการถ่ายภาพช่วงเวลา การล็อกค่าแสงจะปลดล็อกหลังจากการถ่ายภาพเป็นชุดแล้ว

การเลือกค่าแสงเมื่อกดปุ่มชัตเตอร์ลงครึ่งหนึ่ง



(AEL โดยกด = ลงครึ่งหนึ่ง)

PASMB 

กำหนดค่ากล้องให้เลือกค่าแสงเมื่อกดปุ่มชัตเตอร์ลงครึ่งหนึ่ง

Menu	MENU →  → 5. วัดแสง → AEL โดยกด = ลงครึ่งหนึ่ง
------	--

ไม่ใช่	กล้องจะไม่เลือกค่าแสงเมื่อกดปุ่มชัตเตอร์ลงครึ่งหนึ่ง เมื่อกดปุ่มชัตเตอร์ลงจนสุด กล้องจะกำหนดค่าแสงตามสภาวะการถ่ายภาพ
ใช่	กล้องถ่ายรูปจะเลือกค่าแสงเมื่อกดปุ่มชัตเตอร์ลงครึ่งหนึ่ง
S-AF เท่านั้น	กล้องถ่ายรูปจะเลือกค่าแสงเมื่อกดปุ่มชัตเตอร์ลงครึ่งหนึ่งเฉพาะเมื่อโหมด AF เป็น [S-AF], [S-AF ], [ AF] หรือ [ AF ]

- ① หากคุณเลือกค่าแสงไว้โดยการกดปุ่ม **AEL** กล้องจะยังคงเลือกค่าแสงไว้เมื่อคุณกดปุ่มชัตเตอร์ลงครึ่งหนึ่งโดยไม่คำนึงถึงการตั้งค่านี้
- 🔍 หากคุณกำหนดค่ากล้องไว้โดยไม่ให้เลือกค่าแสงเมื่อกดปุ่มชัตเตอร์ลงครึ่งหนึ่ง คุณสามารถเลือกได้ว่าจะให้กล้องวัดความสว่างของแต่ละเฟรมระหว่างการถ่ายภาพต่อเนื่องหรือไม่  "การตั้งค่าตัวเลือกการวัดแสงในการถ่ายภาพต่อเนื่อง (วัดแสงระหว่าง )" (หน้า 109)



การตั้งค่าตัวเลือกการวัดแสงในการถ่ายภาพต่อเนื่อง

(วัดแสงระหว่าง )

PASMB

Menu	MENU → Q1 → 5. วัดแสง → วัดแสงระหว่าง 
------	---

ไม่ใช่	กล้องจะวัดค่าแสงเมื่อถ่ายภาพเฟรมแรก จากนั้นจะเลือกค่าแสงในระหว่างการถ่ายภาพต่อเนื่อง
ใช่	กล้องจะวัดความสว่างและกำหนดค่าแสงของแต่ละเฟรม

- ⓘ หากคุณเลือกค่าแสงโดยการกดปุ่ม **AEL** (หน้า 106) หรือการกดปุ่มชัตเตอร์ลงครึ่งหนึ่ง (หน้า 108) กล้องจะยังคงล็อกค่าแสงไว้ในระหว่างการถ่ายภาพต่อเนื่อง แม้คุณจะต้องค่า [วัดแสงระหว่าง ] ไว้เป็น [ใช่] ก็ตาม
- ⓘ เมื่อคุณตั้งค่าไว้เป็น [SH1] หรือ [ProCap SH1] ค่า [วัดแสงระหว่าง ] จะตายตัวที่ [ไม่ใช่]

การวัดแสงเป้าหมายโฟกัส



(วัดแสงเฉพาะจุด )

PASMB

เลือกว่าจะให้กล้องวัดค่าแสงของเป้าหมาย AF บัจจุบันหรือไม่ เมื่อคุณเลือก [โหมดวัดแสง] ไว้เป็น [] คุณสามารถปรับการตั้งค่าการวัดแสงเฉพาะจุด, การวัดแสงเฉพาะจุด Highlight และ การวัดแสงเฉพาะจุด Shadow แยกกันได้

Menu	MENU → Q1 → 5. วัดแสง → วัดแสงเฉพาะจุด 
------	--





- เลือกวิธีการวัดแสงที่คุณต้องการให้กล้องวัดแสงเป้าหมาย AF บัจจุบัน แล้วทำเครื่องหมาย (✓) ที่อยู่ข้าง ๆ
 - เลือกตัวเลือกโดยใช้ Δ ∇ แล้วกดปุ่ม \otimes เพื่อทำเครื่องหมาย (✓) ที่อยู่ข้าง ๆ หากต้องการยกเลิกการทำเครื่องหมาย ให้กดปุ่ม \otimes อีกครั้ง







เฉพาะจุด	ใช้งานเมื่อ [โหมดวัดแสง] เป็น [] (การวัดแสงเฉพาะจุด)
เฉพาะจุด Highlight	ใช้งานเมื่อ [โหมดวัดแสง] เป็น [ Hi] (การวัดแสงเฉพาะจุด Highlight)
เฉพาะจุด Shadow	ใช้งานเมื่อ [โหมดวัดแสง] เป็น [ Sh] (การวัดแสงเฉพาะจุด Shadow)

- ⓘ โดย [ตรวจจذبในหน้าและดวงตา] จะปิดโดยอัตโนมัติ
- ⓘ ตัวเลือกที่เลือกจะมีผลเมื่อคุณเลือก [\blacksquare]Single หรือ [\blacksquare]Small ไว้เป็นโหมดเป้า AF(หน้า 74)
- ⓘ กล้องจะซุมเข้าสู่เป้าโฟกัสที่เลือกในระหว่างการซุมโฟกัส (หน้า 77)

เลือกค่าตามความสว่างของสิ่งที่ถ่าย ค่าที่สูงกว่าจะทำให้คุณสามารถถ่ายภาพในคืนที่มืดกว่าได้ และจะเพิ่ม "สัญญาณรบกวน" (จุด) ของภาพ เลือก [Auto] เพื่อให้กล้องถ่ายรูปสามารถปรับความไวแสงตามสภาพของแสงได้

ปุ่ม	ปุ่ม ISO ➔ <> 
แผง Super Control	 ➔ ISO

- ① ความไวแสง ISO จะคงที่ที่ [Auto] ระหว่างการบันทึกภาพเคลื่อนไหว เมื่อคุณเลือก  โหมด (โหมดการเปิดรับแสงภาพเคลื่อนไหว) ไว้เป็น [P], [A] หรือ [S] การตั้งค่า  โหมด) ไปที่ [M] จะทำให้คุณสามารถเลือกตัวเลือกอื่นได้  "การกำหนดหน้าที่ให้กับปุ่มบนด้านหน้าและด้านหลัง ( ฟังก์ชันของ Dial /  ฟังก์ชันของ Dial)" (หน้า 211)

Auto	<p>ความไวแสงจะปรับโดยอัตโนมัติตามสภาวะการถ่ายภาพระหว่างการถ่ายภาพหนึ่ง คุณสามารถเลือกค่าความไวแสง ISO สูงสุดและมาตรฐานได้ ( ISO-A สูงสุด/เริ่มต้น) (หน้า 111) คุณสามารถเปลี่ยนความเร็วชัตเตอร์ที่ความไวแสง ISO เริ่มเพิ่มขึ้นได้ ในโหมด P และ A ( ชัตเตอร์ต่ำสุด ISO-A) (หน้า 112))</p> <p>① ระหว่างการบันทึกภาพเคลื่อนไหว ความไวแสง ISO จะถูกตั้งค่าเป็น ISO 200 ถึง 12800 เมื่อตั้งค่า  โหมด (โหมดการเปิดรับแสงภาพเคลื่อนไหว) ไว้เป็น [M] คุณสามารถเปิดใช้งานการควบคุมความไวแสง ISO อัตโนมัติได้โดยการตั้งค่า [เปิด] ไว้เป็น  ISO อัตโนมัติ) คุณสามารถเลือกค่าสูงสุดและค่ามาตรฐานสำหรับความไวแสง ISO  "การตั้งค่าความเร็วชัตเตอร์ให้กล้องเพิ่มความไวแสง ISO โดยอัตโนมัติ ( ชัตเตอร์ต่ำสุด ISO-A)" (หน้า 112)</p>
L80, L100, 200–102400 (การถ่ายภาพนิ่ง)	<p>เลือกค่าสำหรับความไวแสง ISO ISO 200 จะให้สมดุลที่ดีระหว่างสัญญาณรบกวนกับฟิล์มไดนามิก ให้เลือก [L100] หรือ [L80] สำหรับรับแสงที่มีขนาดใหญ่ขึ้น (ตัวเลข f ที่สูงขึ้น) หรือลดความเร็วชัตเตอร์ให้ช้าลง [L80] มีค่าเท่ากับ ISO 80 [L100] ถึง ISO 100</p> <p>① คุณสามารถใช้งาน [L80] และ [L100] ได้ในทุก Step ค่าแสง</p> <p>② [L80] และ [L100] จะลดฟิล์มไดนามิก</p>
200–12800 (การบันทึกภาพเคลื่อนไหว)	<p>เลือกค่าสำหรับความไวแสง ISO ISO 200 จะให้สมดุลที่ดีระหว่างสัญญาณรบกวนกับฟิล์มไดนามิก</p>

- ① การผสมผสานค่าที่สูงกว่า ISO 16000 กับการตั้งค่าที่ใช้ชัตเตอร์อิเล็กทรอนิกส์ (เช่น โหมดเงียบหรือการถ่ายพร้อมโฟกัส) จะตั้งค่าความเร็วของการชัตเตอร์ที่ 1/50 วินาที
- ① โดยไม่คำนึงถึงค่าที่เลือกสำหรับความไวแสง ISO ความเร็วในการชัตเตอร์สำหรับภาพถ่ายที่ถ่ายโดยใช้การถ่ายพร้อม ISO ในโหมด Silent คือ 1/50 วินาที
- ① เมื่อตั้งค่า  โหมด (โหมดการเปิดรับแสงภาพเคลื่อนไหว) ไว้เป็น [M] คุณสามารถปรับความไวแสง ISO ระหว่างการบันทึกได้โดยใช้การควบคุมแบบสัมผัส (หน้า 60) หรือโดยการหมุนปุ่มหมุนด้านหน้าหรือด้านหลัง
- ① หากคุณเลือกโหมดถ่ายภาพระหว่างการถ่ายภาพนิ่งไว้เป็น [โหนสึเก็นจิริง] หรือ [สีน้ำ] ความไวแสงจะไม่เกิน ISO 1600 เมื่อคุณตั้งค่าไว้ที่ [Auto]

① ข้อจำกัดต่าง ๆ ดังต่อไปนี้จะมีผลเมื่อคุณตั้งค่า [ISO โหมด] (โหมดการเปิดรับแสงภาพเคลื่อนไหว) ไว้เป็น [M] ขึ้นอยู่กับโหมดภาพ:

- [ISO 2 OM-Log400] / [ISO 3 HLG]:
 - หากเฟรมเรทที่เลือกไว้ใน [ISO] เท่ากับ 23.98p, 24.00p, 25.00p, หรือ 29.97p, [Auto] กล้องจะจำกัดความไวแสงไว้ที่ ISO 400-6400
 - หากเฟรมเรทที่เลือกไว้ใน [ISO] เป็น 50.00p หรือ 59.94p, [Auto] กล้องจะจำกัดความไวแสงไว้ที่ ISO 400-12800
 - ค่าต่ำสุดที่สามารถเลือกได้โดยการปรับค่าเองจะอยู่ที่ ISO 400
- [โทนสีเกินจริง] / [สีน้ำ]:
 - กล้องจะจำกัดความไวแสง ISO [Auto] ไว้ที่ 200-3200
- อาร์ตฟิลเตอร์อื่นที่ไม่ใช่ [โทนสีเกินจริง] / [สีน้ำ]:
 - หากเฟรมเรทที่เลือกไว้ใน [ISO] เท่ากับ 23.98p, 24.00p, 25.00p, หรือ 29.97p, [Auto] กล้องจะจำกัดความไวแสงไว้ที่ ISO 200-3200
 - หากเฟรมเรทที่เลือกไว้ใน [ISO] เป็น 50.00p หรือ 59.94p, [Auto] กล้องจะจำกัดความไวแสงไว้ที่ ISO 200-6400
- โหมดภาพถ่ายอื่นๆ:
 - หากเฟรมเรทที่เลือกไว้ใน [ISO] เท่ากับ 23.98p, 24.00p, 25.00p, หรือ 29.97p, [Auto] กล้องจะจำกัดความไวแสงไว้ที่ ISO 200-6400

ระดับค่า EV ของการควบคุมความไวแสง ISO (ระดับ ISO) **PASMB**

เลือกขนาดของการเพิ่มขึ้นที่ใช่เมื่อปรับความไวแสง ISO เลือกจาก 1/3 และ 1 EV

Menu	MENU → ISO → 3. ISO/ลดสัญญาณรบกวนภาพ → ระดับ ISO
------	--

การตั้งค่าช่วงความไวแสง (ISO) ที่เลือกในโหมด [Auto] **PASMB**

เลือกช่วงค่าความไวแสง (ISO) ที่กล้องจะใช้งานเมื่อตั้งค่า [ISO] หรือ [ISO] ไว้เป็น [Auto]

Menu	MENU → ISO → 3. ISO/ลดสัญญาณรบกวนภาพ → ISO สูงสุด/เริ่มต้น MENU → ISO → 3. ISO/ลดสัญญาณรบกวนภาพ → ISO สูงสุด/เริ่มต้น
------	--



ค่าสูงสุด	เลือกความไวแสงสูงสุดที่กล้องจะเลือกเองโดยอัตโนมัติ เลือกการตั้งค่าโดยใช้ $\Delta \nabla$ หรือเป็นหมุนด้านหน้า/ด้านหลัง
ค่าตั้งต้น	เลือกค่าสำหรับความไวแสงตั้งต้น เลือกการตั้งค่าโดยใช้ $\Delta \nabla$ หรือเป็นหมุนด้านหน้า/ด้านหลัง

- สลับไปมาระหว่าง [ค่าสูงสุด] กับ [ค่าตั้งต้น] โดยใช้ $\triangleleft \triangleright$
- ① ขีดจำกัดบนและค่าตั้งต้นจะแตกต่างกันระหว่าง [ISO] กับ [ISO] หากไม่สามารถรับแสงที่เหมาะสมที่สุดตามสภาวะรูรับแสงและความเร็วชัตเตอร์นั้น กล้องจะใช้ความไวแสงที่ต่ำกว่า

การตั้งค่าความเร็วชัตเตอร์ให้กล้องเพิ่มความไวแสง ISO โดยอัตโนมัติ (ชัตเตอร์ต่ำสุด ISO-A)

PASMB

เลือกความเร็วชัตเตอร์ที่กล้องจะเริ่มเพิ่มความไวแสง ISO เมื่อคุณเลือก [Auto] ไว้เป็น [ ISO]





Menu	MENU →  → 3. ISO/ลดสัญญาณรบกวนภาพ →  ชัตเตอร์ต่ำสุด ISO-A
------	--

อัตโนมัติ	กล้องจะตั้งค่าให้โดยอัตโนมัติ
1/8000 – 60"	กล้องจะเริ่มเพิ่มความไวแสง ISO ณ ความเร็วชัตเตอร์ที่กำหนดไว้ กดปุ่ม  แล้วตั้งค่าความเร็วชัตเตอร์โดยใช้ $\Delta \nabla$

การเลือกโหมดที่สามารถใช้ค่าความไวแสง (ISO) แบบ [Auto] ได้ (ISO อัตโนมัติ / ISO อัตโนมัติ)

PASMB



การเลือกโหมดที่สามารถใช้ค่าความไวแสง ISO แบบ [Auto] ได้

Menu	MENU →  → 3. ISO/ลดสัญญาณรบกวนภาพ →  ISO อัตโนมัติ MENU →  → 3. ISO/ลดสัญญาณรบกวนภาพ →  ISO อัตโนมัติ
------	--

ISO อัตโนมัติ

P/A/S	คุณสามารถใช้ความไวแสง ISO แบบ [Auto] ได้ เมื่อใช้โหมดถ่ายภาพเป็น P, A หรือ S
P/A/S/M	คุณสามารถใช้ความไวแสง ISO แบบ [Auto] ได้ เมื่อใช้โหมดถ่ายภาพเป็น P, A, S หรือ M

ISO อัตโนมัติ





ปิด	คุณจะไม่สามารถใช้ความไวแสง ISO [Auto] ได้เมื่อคุณเลือก [ โหมด] (หน้า 58) ไว้เป็น [M]
เปิด	คุณสามารถใช้ความไวแสง ISO [Auto] ได้เมื่อคุณเลือก [ โหมด] (หน้า 58) ไว้เป็น [M]

ตัวเลือกการลดสัญญาณรบกวนภาพเมื่อใช้ ISO สูง

( Noise Filter /  Noise Filter)

PASMB 

ลดสิ่งแปลกปลอมของภาพ (“นอยส์”) ในฟิล์มฟดเทจที่ถ่ายด้วยความไวแสง ISO สูง ซึ่งจะช่วยให้ “เม็ดหยาบ” ในวิดีโอที่ถ่ายในสถานที่แสงน้อยได้ คุณสามารถเลือกปริมาณการลดสัญญาณรบกวนภาพได้

Menu	MENU →  → 3. ISO/ลดสัญญาณรบกวนภาพ →  Noise Filter MENU →  → 3. ISO/ลดสัญญาณรบกวนภาพ →  Noise Filter
------	--

ปิด	ปิดการลดสัญญาณรบกวนภาพ
Low / Standard / High	เลือกปริมาณการลดสัญญาณรบกวนภาพที่ต้องการ

ตัวเลือกการประมวลผลภาพ

(ประมวลผล ISO Low)

PASMB 

เลือกประเภทของการประมวลผลที่ใช้กับภาพที่ถ่ายด้วยความไวแสง ISO ต่ำ โดยใช้การถ่ายภาพต่อเนื่อง

Menu	MENU →  → 3. ISO/ลดสัญญาณรบกวนภาพ → ประมวลผล ISO Low
------	--

เลือกจำนวนเฟรม	กล้องจะปรับการประมวลผลภาพเพื่อไม่ให้เกิดจำนวนภาพที่สามารถถ่ายที่ถ่ายในโหมด single burst
เลือกรายละเอียด	การประมวลผลภาพจะให้ความสำคัญกับคุณภาพของภาพถ่ายเป็นอันดับแรก

 กล้องจะประมวลผลภาพที่ถ่ายด้วยการถ่ายภาพครั้งเดียวในโหมด [เลือกรายละเอียด] แม้ว่า คุณจะเลือก [เลือกจำนวนเฟรม] ไวก็ตาม

ตัวเลือกการลดสัญญาณรบกวนจากการเปิดรับแสงนาน

(ลดสัญญาณรบกวนภาพ)

PASMB 

เลือกว่าจะให้กล้องประมวลผลภาพที่ถ่ายด้วยความเร็วชัตเตอร์ต่ำ เพื่อลดสิ่งแปลกปลอมของภาพ ("นอยส์") หรือไม่ ที่ความเร็วชัตเตอร์ต่ำ สัญญาณรบกวนภาพจะเกิดจากความร้อนที่มาจากตัวกล้องเอง หลังจากถ่ายภาพแต่ละภาพแล้ว กล้องจะจับภาพที่สองเพื่อลดสัญญาณรบกวนภาพ ทำให้เกิดการหน่วงเวลาเท่ากับความเร็วชัตเตอร์ที่เลือกไว้ จากนั้นจึงจะสามารถถ่ายภาพถัดไปได้

Menu	MENU → Q1 → 3. ISO/ลดสัญญาณรบกวนภาพ → ลดสัญญาณรบกวนภาพ
------	--

ปิด	ไม่ใช่ระบบลดสัญญาณรบกวนภาพ
เปิด	ใช้การลดสัญญาณรบกวนภาพในทุกความเร็วชัตเตอร์
อัตโนมัติ	กล้องจะลดสัญญาณรบกวนภาพโดยอัตโนมัติเมื่ออุณหภูมิภายในกล้องสูงขึ้น

- ① ระหว่างการลดสัญญาณรบกวนภาพ กล้องจะแสดงเวลาที่เหลือจนกว่ากระบวนการจะเสร็จสิ้น
- ① ระหว่างการถ่ายภาพต่อเนื่อง กล้องจะเลือก [ปิด] โดยอัตโนมัติและจะไม่ทำการลดสัญญาณรบกวนภาพ
- ① การลดสัญญาณรบกวนภาพอาจไม่ให้ผลดังที่ต้องการ ขึ้นอยู่กับวัตถุและสภาพการถ่ายภาพ
- 📖 หากต้องการใช้ฟังก์ชันนี้ในโหมดปิดเสียง คุณต้องกำหนดการตั้งค่า [การตั้งค่าถ่ายภาพ♥] (หน้า 128)

การถ่ายภาพโดยใช้แฟลช

การใช้แฟลช

(การถ่ายภาพโดยใช้แฟลช)

เมื่อใช้ชุดแฟลชที่ออกแบบมาเพื่อใช้กับกล้อง คุณสามารถเลือกโหมดถ่ายภาพต่าง ๆ ตามความต้องการของคุณได้

■ ชุดแฟลชที่ออกแบบมาสำหรับใช้กับกล้อง

เลือกอุปกรณ์แฟลชเพื่อให้เหมาะกับความต้องการของคุณโดยคำนึงถึงปัจจัยต่างๆ เช่น ค่าพลังงานแสงหรือเอาต์พุตที่ต้องการ และต้องการอุปกรณ์ที่สนับสนุนการถ่ายภาพมาโครหรือไม่ อุปกรณ์แฟลชที่ออกแบบมาเพื่อสื่อสารกับกล้องสนับสนุนโหมดการถ่ายภาพด้วยแฟลชหลายแบบ รวมทั้ง TTL auto และ super FP คุณสามารถติดตั้งอุปกรณ์แฟลชได้ที่ฐานเสียบแฟลชของกล้อง หรือเชื่อมต่อโดยใช้สายเคเบิล (แยกออกจากกัน) และตัวยึดแฟลช นอกจากนี้ กล้องยังสนับสนุนระบบควบคุมแฟลชแบบไร้สายดังต่อไปนี้:

การถ่ายภาพด้วยแฟลชที่ควบคุมด้วยคลื่นวิทยุ โหมด CMD, ⚡CMD, RCV และ X-RCV

กล้องควบคุมแฟลชจากระยะไกลอย่างน้อยหนึ่งหน่วยโดยใช้สัญญาณวิทยุ ช่วงของตำแหน่งที่ใช้ในการวางอุปกรณ์แฟลชสามารถเพิ่มขึ้นได้ อุปกรณ์แฟลชสามารถควบคุมหน่วยอื่นที่เข้ากันได้ หรือสามารถติดตั้งด้วยอุปกรณ์ควบคุม/เครื่องรับสัญญาณวิทยุเพื่อให้สามารถใช้งานกับอุปกรณ์ที่ไม่สนับสนุนการควบคุมแฟลชด้วยวิทยุได้

การถ่ายภาพด้วยแฟลชที่ควบคุมด้วยเทคโนโลยีระยะไกลไร้สาย RC Mode

กล้องควบคุมแฟลชจากระยะไกลอย่างน้อยหนึ่งหน่วยโดยใช้สัญญาณอินฟราเรด คุณสามารถเลือกโหมดแฟลชได้โดยใช้ตัวควบคุมกล้อง (หน้า 121)

■ คุณสมบัติที่สามารถใช้ได้กับอุปกรณ์แฟลชที่ใช้ร่วมกันได้

อุปกรณ์แฟลช	โหมดการควบคุมแฟลชที่รองรับ	GN (Guide Number, ISO 100)	ระบบไร้สายที่รองรับ
FL-700WR	TTL-AUTO, MANUAL, FP TTL AUTO, FP MANUAL, MULTI, RC, SL MANUAL	GN 42 (75/150 มม. *1) GN 21 (12/24 มม. *1)	โหมด CMD, ⚡CMD, RCV, X-RCV, RC
FL-900R	TTL-AUTO, AUTO, MANUAL, FP TTL AUTO, FP MANUAL, MULTI, RC, SL AUTO, SL MANUAL	GN 58 (100/200 มม. *1) GN 27 (12/24 มม. *1)	RC
STF-8	TTL-AUTO, MANUAL, RC *2	GN 8.5	RC *2
FL-LM3	แตกต่างกันไปตามการตั้งค่ากล้องถ่ายรูป	GN 9.1 (12/24 มม. *1)	RC *2

*1 ความยาวโฟกัสสูงสุดของเลนส์ที่แฟลชสามารถยิงถึงได้ (ตัวเลขที่ต่อจากเครื่องหมายทับคือความยาวโฟกัสเทียบเท่ารูปแบบ 35 มม.)

*2 ทำหน้าที่เป็นอุปกรณ์ควบคุม (เครื่องส่งสัญญาณ) เท่านั้น

■ การติดตั้งอุปกรณ์แฟลชที่ใช้ร่วมกันได้

วิธีที่ใช้ในการติดตั้งและใช้งานแฟลชภายนอกจะแตกต่างกันไปในแต่ละเครื่อง ดูรายละเอียดเพิ่มเติมจากเอกสารประกอบที่ให้มาพร้อมกับอุปกรณ์ คำแนะนำที่นี่ใช้กับ FL-LM3

- ยืนยันว่าปิดการทำงานทั้งกล้องถ่ายรูปและอุปกรณ์แฟลชแล้ว การติดตั้งหรือการถอดอุปกรณ์แฟลชขณะที่กล้องหรืออุปกรณ์แฟลชเปิดอยู่อาจทำให้อุปกรณ์เสียหายได้

1 ถอดฝาครอบฐานเสียบแฟลชออกและติดตั้งแฟลช

- เสียบแฟลชเข้าไปที่ด้านหลังของฐานเสียบจนมีเสียงดังคลิก

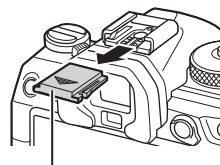

ฝาครอบฐานเสียบแฟลช

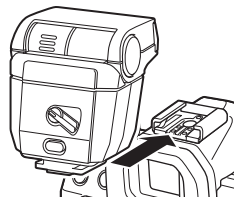

2 วางตำแหน่งหัวแฟลชสำหรับการถ่ายภาพแบบยิงแฟลชสะท้อนหรือแบบส่องโดยตรง

- คุณสามารถหมุนหัวแฟลชขึ้น และซ้ายหรือขวาได้
- โปรดทราบว่าค่าพลังงานแสงหรือเอาต์พุตของแฟลชอาจไม่เพียงพอสำหรับการเปิดรับแสงที่ถูกต้องเมื่อใช้สำหรับการถ่ายภาพแบบยิงแฟลชสะท้อน

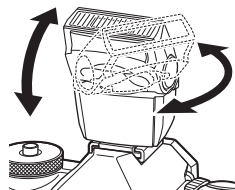

3 หมุนคันโยก ON/OFF ของแฟลชไปที่ตำแหน่ง ON

- หมุนคันโยกไปที่ตำแหน่ง OFF เมื่อไม่ใช้งานแฟลช

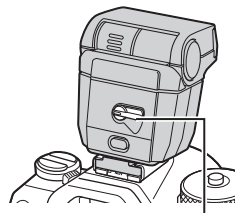

คันโยก ON/OFF

■ การถอดอุปกรณ์แฟลช

- 1 กดปุ่ม **UNLOCK** ค้างไว้ เลื่อนชุดแฟลชออกจากฐานเสียบแฟลช

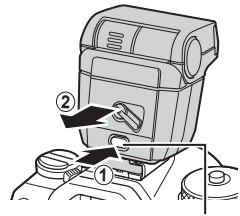

ปุ่ม **UNLOCK**

การเลือกโหมดแฟลช

(โหมดแฟลช)



ปุ่ม	ปุ่ม
แผง Super Control	โหมดแฟลช















■ โหมดแฟลช

โหมดแฟลชที่แสดงบนหน้าจอจะแตกต่างกันไปตามการกำหนดค่าของ [การตั้งค่าโหมดแฟลช] (หน้า 120)

	ฟลิตอินแฟลช	เปิดใช้งานแฟลช Ⓢ คุณสามารถกำหนดความเร็วชัตเตอร์ให้อยู่ที่ระหว่างที่เลือกไว้ใน [ค่าช้าสุด] (หน้า 121) กับ [X-Sync.] (หน้า 121) ได้
	ปิดแฟลช	ปิดใช้งานแฟลช Ⓢ ไฟแฟลชจะไม่สว่างแม้ว่าเครื่องจะเปิดอยู่ก็ตาม
	ช้า	ใช้ความเร็วชัตเตอร์ต่ำเพื่อถ่ายภาพทั้งวัตถุหลักและพื้นหลัง Ⓢ กล้องจะตั้งค่าความเร็วของชัตเตอร์ตามค่าแสงที่กล้องวัดได้ โดยจะไม่ถูกจำกัดตามตัวเลือกที่เลือกไว้ใน [ค่าช้าสุด]
	กำหนดค่าเอง ปรับเอง	ไฟแฟลชสว่างวามตามระดับที่เลือกจะปรากฏขึ้นเมื่อใช้ FL-LM3 เท่านั้น

■ โหมดแฟลชและความเร็วชัตเตอร์

ช่วงของความเร็วชัตเตอร์จะแตกต่างกันไปตามโหมดแฟลช คุณสามารถจำกัดช่วงความเร็วที่สามารถใช้งานได้เพิ่มเติมได้ โดยการใช้ตัวเลือกในเมนู  [⚡ X-Sync.] (หน้า 121),  ค่าช้าสุด] (หน้า 121)

ค่าแสงโหมด	โหมดแฟลช	[ลดตาแดง] (หน้า 120)	[การตั้งค่าชัตเตอร์แฟลช] (หน้า 120)	แฟลชควบคุมพิเศษ	การลดตาแดง	อัตราการเปิดแฟลช	ความเร็วชัตเตอร์	
P/A	เสริมแสงแฟลช	[ไม่ใช้]	[มานชุตแรก]		ไม่ใช้	การชิ่งค้มานชุตแรก	60 - 1/250 s	
			[มานชุตที่ สอง]	 2				โหมดแฟลช ยิงมานชุตเตอร์ชุตที่ สอง
		[ใช่]	[มานชุตแรก]	 	ใช่	การชิ่งค้มานชุตแรก		โหมดแฟลช ยิงมานชุตเตอร์ชุตที่ สอง
			[มานชุตที่ สอง]	  2				
	ช้า	[ไม่ใช้]	[มานชุตแรก]	 ช้า	ไม่ใช้	การชิ่งค้มานชุตแรก	60 - 1/250 s	
			[มานชุตที่ สอง]	 ช้า 2				โหมดแฟลช ยิงมานชุตเตอร์ชุตที่ สอง
		[ใช่]	[มานชุตแรก]	  ช้า	ใช่	การชิ่งค้มานชุตแรก		โหมดแฟลช ยิงมานชุตเตอร์ชุตที่ สอง
			[มานชุตที่ สอง]	  ช้า 2				
	ค่ากำหนดเอง*1	(ไม่ค้านึงถึงการตั้งค้า)	(ไม่ค้านึงถึงการตั้งค้า)	 กำหนดค้าเอง	ไม่ใช้	การชิ่งค้มานชุตแรก		
	ปิดแฟลช	(ไม่ค้านึงถึงการตั้งค้า)	(ไม่ค้านึงถึงการตั้งค้า)	 	—	—	—	

ค่าแสง โหมด	โหมด แฟลช	[ลดตาแดง] (หน้า 120)	[การตั้งค่า ชิ่งคแฟลช] (หน้า 120)	แฟง ควบคุม พิเศษ	การลด ตาแดง	อัตราการ เปิดแฟลช	ความเร็ว ชัตเตอร์	
S/M	เสริมแสง แฟลช	[ไม่ใช่]	[ม่านชุต แรก]		ไม่ใช่	การชิ่งค่าน ชุตแรก	60 - 1/250 s	
			[ม่านชุตที่ สอง]					โหมดแฟลช ยิงม่าน ชัตเตอร์ชุต ที่สอง
		[ใช่]	[ม่านชุต แรก]		ใช่	การชิ่งค่าน ชุตแรก		
			[ม่านชุตที่ สอง]					โหมดแฟลช ยิงม่าน ชัตเตอร์ชุต ที่สอง
	ค่ากำหนด เอง*1	(ไม่คำนึงถึง การตั้งค่า)	(ไม่คำนึงถึง การตั้งค่า)		กำหนด ค่าเอง	ไม่ใช่	การชิ่งค่าน ชุตแรก	
	ปิดแฟลช	(ไม่คำนึงถึง การตั้งค่า)	(ไม่คำนึงถึง การตั้งค่า)		—	—	—	—
B	เสริมแสง แฟลช	[ไม่ใช่]	[ม่านชุต แรก]		ไม่ใช่	การชิ่งค่าน ชุตแรก	—	
			[ม่านชุตที่ สอง]				แฟลชยิงม่าน ชัตเตอร์ชุตที่ สอง*2	—
		[ใช่]	[ม่านชุต แรก]		ใช่	การชิ่งค่าน ชุตแรก	—	
			[ม่านชุตที่ สอง]				แฟลชยิงม่าน ชัตเตอร์ชุตที่ สอง*2	—
	ค่ากำหนด เอง*1	(ไม่คำนึงถึง การตั้งค่า)	(ไม่คำนึงถึง การตั้งค่า)		กำหนด ค่าเอง	ไม่ใช่	การชิ่งค่าน ชุตแรก	—
	ปิดแฟลช	(ไม่คำนึงถึง การตั้งค่า)	(ไม่คำนึงถึง การตั้งค่า)		—	—	—	—

*1 จะปรากฏขึ้นเมื่อใช้ FL-LM3 เท่านั้น คุณสามารถเลือกค่าได้โดยการเลือก [ค่ากำหนดเอง] จากเมนู Super Control

*2 เมื่อคุณเลือก [Live Comp] (หน้า 52) วั แฟลชจะยังคงทำงานในโหมด [ม่านชุตแรก] แม้ว่า你会เลือก [ม่านชุตที่สอง] วัก็ตาม

- ในโหมดการลดตาแดง ชัตเตอร์จะสั้นหลังจากยิงแฟลชเข้าเพื่อลดตาแดงประมาณหนึ่งวินาที ห้ามขยับกล้องจนกว่าจะถ่ายภาพเสร็จ และโปรดทราบว่าคุณอาจไม่ได้ผลลัพธ์การลดตาแดงตามที่ต้องการในบางเงื่อนไข
- ความเร็วชัตเตอร์ที่เร็วที่สุดเมื่อใช้ไฟแฟลชอยู่ที่ 1/250 วินาที ซึ่งสั้นหลังที่สว่างของภาพที่ถ่ายด้วยแฟลชอาจสว่างเกินไป
- ความเร็วในการชิ่งคแฟลชสำหรับโหมดเจียม (หน้า 128), การถ่ายภาพด้วยความละเอียดสูง (หน้า 152) และการถ่ายคร่อมด้วยการปรับโฟกัส (หน้า 174) คือ 1/100 วินาที การตั้งค่า [ISO] ไปเป็นค่าที่เหนือกว่า ISO 16000 เมื่อใช้ตัวเลือกที่ต้องการชัตเตอร์อิเล็กทรอนิกส์ (เช่น โหมดเจียมหรือการถ่ายคร่อมด้วยการปรับโฟกัส) จะตั้งค่าความเร็วในการชิ่งคแฟลชเท่ากับ 1/50 วินาที นอกจากนี้ความเร็วในการชิ่งคแฟลชยังตั้งไว้ที่ 1/50 วินาที ในระหว่างการถ่ายคร่อมแบบปรับ ISO (หน้า 172)

- แม้ว่าค่าพลังงานแสงหรือเอาต์พุตที่สามารถใช้ได้ขึ้นต่ออาจสว่างเกินไปในระยะใกล้ เพื่อป้องกันการรับแสงมากเกินไปในภาพที่ถ่ายจากระยะใกล้ ให้เลือกโหมด **A** หรือ **M** แล้วเลือกรูรับแสงที่เล็กลง (ค่า f สูงขึ้น) หรือเลือกการตั้งค่า [ ISO] ต่ำลง

การกำหนดค่าโหมดแฟลช (การตั้งค่าโหมดแฟลช)

PASMB

เลือกโหมดที่จะแสดงบนหน้าจอการเลือกโหมดแฟลช

Menu	MENU ➔  ➔ 6. แฟลช ➔ การตั้งค่าโหมดแฟลช
------	--

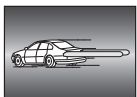
ลดตาแดง	<p>ลด "ตาแดง" ในการถ่ายภาพบุคคล</p> <p>[ไม่ใช้]: กล้องไม่แสดงโหมด ลดตาแดง</p> <p>[ใช้]: กล้องจะแสดงโหมด ลดตาแดง</p>
การตั้งค่าชิ่งค์แฟลช	<p>เลือกเวลาที่จะยิงแฟลช</p> <p>[มานชุดแรก]: ยิงแฟลชเมื่อเปิดชัตเตอร์จนสุด</p> <p>[มานชุดที่สอง]: กล้องจะยิงแฟลชทันทีก่อนที่ชัตเตอร์จะปิด วัตถุเคลื่อนที่ จะปรากฏออกมาจากเส้นทางของแสงที่อยู่ข้างหน้า</p> <div style="text-align: right;">  </div>

การปรับปริมาณแสงแฟลช (ชดเชยแสงแฟลช)

PASMB

กำลังแฟลชสามารถปรับตั้งได้หากคุณเห็นว่าวัตถุสว่างมากเกินไปหรือทึบเกินไปแม้ว่าค่าแสงในส่วนเฟรมที่เหลือจะเหมาะสมก็ตาม

คุณสามารถใช้การชดเชยแสงได้ในโหมดอื่น ยกเว้นโหมดกำหนดค่าเอง

แสง Super Control	 ➔ ชดเชยแสงแฟลช
-------------------	--

- การเปลี่ยนแปลงความเข้มแสงแฟลชที่ทำกับแฟลชภายนอกจะถูกเพิ่มไปยังการเปลี่ยนแปลงที่ทำกับกล้อง

การควบคุมแฟลชด้วยรีโมทไร้สาย

(⚡ RC Mode)

PASMB

ปรับการตั้งค่าในการควบคุมแฟลชด้วยรีโมทไร้สาย คุณสามารถใช้รีโมทคอนโทรลได้กับชุดแฟลชเสริมภายนอกที่รองรับรีโมทคอนโทรลไร้สาย ("แฟลช RC ไร้สาย") สำหรับข้อมูลเกี่ยวกับการควบคุมแฟลชด้วยรีโมทไร้สาย โปรดดูที่ หน้า 292

Menu	MENU → → 6. แฟลช → ⚡ RC Mode
------	-------------------------------

ปิด	ปิดการควบคุมแฟลชด้วยรีโมทไร้สาย
เปิด	เปิดการควบคุมแฟลชด้วยรีโมทไร้สาย กล้องจะแสดงการตั้งค่าสำหรับการควบคุมแฟลชด้วยรีโมทไร้สาย

- การเลือก [เปิด] จะแสดงแผง Super Control ของโหมด RC ในจอแสดงผลของกล้อง หากคุณต้องการดูแผง Super Control แบบปกติ ให้กดปุ่ม **INFO**

การเลือกความเร็วในการซิงค์แฟลช

(⚡ X-Sync.)

PASMB

เลือกความเร็วชัตเตอร์ที่เร็วที่สุดสำหรับการถ่ายภาพโดยใช้แฟลช
เลือกความเร็วชัตเตอร์ที่เร็วที่สุดสำหรับการถ่ายภาพโดยใช้แฟลช โดยไม่คำนึงถึงความสว่างของวัตถุ

Menu	MENU → → 6. แฟลช → ⚡ X-Sync.
------	-------------------------------

การเลือกความเร็วชัตเตอร์ต่ำสุด

(⚡ ค่าต่ำสุด)

PASMB

เลือกความเร็วชัตเตอร์ที่ต่ำที่สุดสำหรับการถ่ายภาพโดยใช้แฟลช ในโหมด **P/A**
รายการนี้ใช้เพื่อเลือกการตั้งค่ากล้องที่ช้าที่สุด เมื่อใช้ความเร็วชัตเตอร์อัตโนมัติระหว่างการถ่ายภาพโดยใช้แฟลช ไม่ว่าวัตถุจะมืดเพียงใดก็ตาม โดยจะไม่มีผลในการซิงค์ช้าในโหมด (⚡ ช้า, ⚡ ช้า 2, ช้า และ ช้า 2)
• ค่าที่สามารถเลือกได้: 60 วินาทีถึงค่าที่เลือกไว้สำหรับ (⚡ X-Sync.)

Menu	MENU → → 6. แฟลช → ⚡ ค่าต่ำสุด
------	---------------------------------

การชดเชยค่าแฟลชกับการชดเชยค่าแสง

(+)

PASMB

เลือกว่าจะเพิ่มการชดเชยแสงเป็นค่าชดเชยแฟลชหรือไม่ สำหรับข้อมูลเกี่ยวกับการชดเชยแฟลช โปรดดูที่ หน้า 120

Menu	MENU → → 6. แฟลช → +
------	------------------------

ปิด	การตั้งค่าการชดเชยแฟลชกับการชดเชยแสงจะแยกจากกัน
เปิด	ค่าชดเชยแสงจะถูกเพิ่มเข้าไปในค่าชดเชยแฟลช

การตั้งค่าสมดุลแสงสำหรับการวัดแสงแบบ TTL

(วัดแสงแฟลชสมดุล)

PASMB 

ตั้งค่าสมดุลแสงที่คุณต้องการใช้ เมื่อใช้แฟลชภายนอกในโหมดวัดแสง TTL

Menu	MENU ➔  1 ➔ 6. แฟลช ➔ วัดแสงแฟลชสมดุล
------	---

ปิด	ให้ความสำคัญกับวัดระยะระหว่างการวัดแสง
------------	--

เปิด	ให้ความสำคัญกับความสมดุลระหว่างวัตถุกับพื้นหลังระหว่างการวัดแสง
-------------	---

 เมื่อคุณเลือก [เปิด] เราขอแนะนำให้คุณตั้งค่า [ ISO] เป็น [Auto].

การถ่ายภาพต่อเนื่อง/ตั้งเวลา

การถ่ายภาพต่อเนื่อง/ตั้งเวลา

PASMB

ปรับการตั้งค่าสำหรับการถ่ายภาพแบบต่อเนื่องหรือการถ่ายภาพด้วยตัวนับเวลาถอยหลัง เลือกตัวเลือกตามสิ่งที่ถ่ายของคุณ ตัวเลือกอื่นๆ รวมถึงโหมด Anti-shock และโหมด Silent สามารถใช้ได้เช่นกัน







🕒 วางกล้องให้มั่นคงบนขาตั้งกล้องสำหรับการตั้งเวลาถ่ายภาพ











ปุ่ม	ปุ่ม
แผง Super Control	➔ ไตรฟิ
Menu	MENU ➔ ➔ 7. โหมดไตรฟิ ➔ ไตรฟิ















/ 	ครั้งเดียว	การตั้งค่าล่วงหน้าแบบเฟรมเดียว กล้องถ่ายรูปจะถ่ายภาพครั้งละหนึ่งภาพเมื่อมีการกดปุ่มชัตเตอร์ลงจนสุด
/ 	ต่อเนื่องกัน	กล้องจะถ่ายภาพที่สูงสุดประมาณ 20fps เมื่อกดปุ่มชัตเตอร์ลงจนสุดค้างเอาไว้ เมื่อคุณตั้งค่า โหมด AF] (หน้า 70) เป็น [C-AF], [C-AF MF], [C-AF+TR] หรือ [C-AF+TR MF] กล้องจะจับโฟกัสก่อนการถ่ายภาพแต่ละภาพ เมื่อคุณตั้งค่า [วัดแสงระหว่าง] (หน้า 109) ไว้เป็น [ไข] กล้องจะวัดความสว่างและกำหนดค่าแสงก่อนการถ่ายภาพแต่ละภาพ
	ต่อเนื่องความเร็วสูง SH1	กล้องจะถ่ายภาพที่สูงสุดประมาณ 120fps เมื่อกดปุ่มชัตเตอร์ลงจนสุดค้างเอาไว้ การโฟกัส การเปิดรับแสง และสมดุลแสงสีขาวจะได้รับการล็อคเอาไว้ที่ค่าต่างๆ สำหรับข้อต่อแรกของแต่ละชุดภาพ
	ต่อเนื่องความเร็วสูง SH2	กล้องจะถ่ายภาพที่สูงสุดประมาณ 50fps เมื่อกดปุ่มชัตเตอร์ลงจนสุดค้างเอาไว้ เมื่อคุณตั้งค่า โหมด AF] (หน้า 70) เป็น [C-AF], [C-AF MF], [C-AF+TR] หรือ [C-AF+TR MF] กล้องจะจับโฟกัสก่อนการถ่ายภาพแต่ละภาพ เมื่อคุณตั้งค่า [วัดแสงระหว่าง] (หน้า 109) ไว้เป็น [ไข] กล้องจะวัดความสว่างและกำหนดค่าแสงก่อนการถ่ายภาพแต่ละภาพ
ProCap ProCap SH1 ProCap SH2	Pro Capture	การจับภาพจะเริ่มขึ้นเมื่อปุ่มชัตเตอร์ได้รับการกดลงครึ่งหนึ่ง กล้องถ่ายรูปจะเริ่มต้นการบันทึกภาพรวมถึงภาพที่ได้รับจับภาพเมื่อปุ่มชัตเตอร์ได้รับการกดลงครึ่งหนึ่งและเมื่อปุ่มชัตเตอร์ได้รับการกดลงจนสุด (หน้า 129) โฟกัสและค่าแสงระหว่างโหมด ProCap แต่ละโหมดจะเหมือนกับ (✓ต่อเนื่องกัน), (✓ต่อเนื่องความเร็วสูง SH1) และ (✓ต่อเนื่องความเร็วสูง SH2)
12s / 12s 12s	ตั้งเวลาถ่าย 12 วินาที	หลังจากที่กดปุ่มชัตเตอร์ลงจนสุดแล้ว ชัตเตอร์จะสั้นใน 12 วินาที ไฟแสดงตัวนับเวลาถอยหลังจะสว่างประมาณ 10 วินาที จากนั้นสว่างประมาณ 2 วินาทีที่ก่อนที่ชัตเตอร์จะสั้น กล้องถ่ายรูปจะทำการโฟกัสเมื่อปุ่มชัตเตอร์ได้รับการกดลงครึ่งหนึ่ง

4

การถ่ายภาพต่อเนื่อง

 2s /  2s  2s	ตั้งเวลาถ่าย 2 วินาที	เมื่อกดปุ่มชัตเตอร์ลงมาจนสุด ไฟของตัวนับเวลากอยหลังจะเริ่มสว่างขึ้นและกล้องจะถ่ายภาพหลังจากนั้นประมาณ 2 วินาที กล้องถ่ายรูปจะทำการโฟกัสเมื่อปุ่มชัตเตอร์ได้รับการกดลงครึ่งหนึ่ง
 C /  C  C	Self-timer แบบกำหนดเอง	ปรับการตั้งค่าตัวนับเวลากอยหลังรวมถึงการดีเลย์ของตัวนับเวลากอยหลังและจำนวนของช็อตที่จะถ่ายเมื่อเวลาของตัวตั้งเวลาหมดลง (หน้า 126)

- ☞ คุณสามารถเลือกเฟรมเรทล่วงหน้าและจำนวนสูงสุดของช็อตในแต่ละชดได้ (หน้า 125)
- ☞ รายการที่มีเครื่องหมาย  จะทำให้คุณถ่ายภาพโดยมีความเบลอเล็กน้อย เนื่องจากการทำงานของชัตเตอร์ลดลง ใช้ตัวเลือกนี้แม้การเคลื่อนไหวของกล้องเพียงเล็กน้อยก็สามารถทำให้เกิดภาพเบลอได้ เช่น ในระหว่างการถ่ายภาพระยะใกล้หรือการถ่ายภาพเทเลโฟโต้ คุณสามารถเลือกตัวเลือกนี้ได้เฉพาะเมื่อคุณตั้งค่า [Anti-Shock] ไว้เป็น [เปิด] ใน [การตั้งค่าป้องกันการสั่น] (หน้า 127)
- ☞ รายการที่มีเครื่องหมาย  จะสามารถใช้ชัตเตอร์อิเล็กทรอนิกส์ได้ สำหรับความเร็วชัตเตอร์ที่เร็วกว่า 1/8000 วินาที หรือในการตั้งค่าที่ไม่ต้องการใช้เลนส์ชัตเตอร์
- ☞  โหมด SH2 และ ProCap SH2 จะสามารถใช้ได้กับเลนส์บางรุ่นเท่านั้น เยี่ยมชมเว็บไซต์ของเราเพื่อศึกษารายละเอียดเพิ่มเติม
- ☞ หากต้องการยกเลิกการใช้ระบบตั้งเวลา ให้กด 
- ☞ ในโหมด   และ  และ ProCap กล้องจะแสดงมุมมองผ่านเลนส์ระหว่างการถ่ายภาพ ในโหมด  SH1,  SH2, ProCap SH1, และ ProCap SH2 กล้องจะแสดงภาพที่ถ่ายก่อนหน้าเฟรมปัจจุบันทันที

- ① ความแม่นยำในการโฟกัสจะลดลง เมื่อคุณใช้  SH2 หรือ ProCap SH2 โดยเลือก [C-AF], [C-AF], [C-AF+TR] หรือ [C-AF+TR] ใน  โหมด AF (หน้า 70) ด้วยค่ารูรับแสงที่มากกว่า F8  F จะปรากฏขึ้น
- ① ในโหมด  SH1 และ ProCap SH1 ชัตจำกัดล่างของความเร็วชัตเตอร์จะเท่ากับ 1/15 วินาที
- ① ในโหมด  SH2 และ ProCap SH2 ชัตจำกัดล่างของความเร็วชัตเตอร์จะเท่ากับ 1/640 วินาที เมื่อตั้งค่า [fps สูงสุด] ใน [การตั้งค่าการถ่ายภาพต่อเนื่อง] ไว้เป็น 50 หรือ 1/320 วินาทีเมื่อตั้งค่าไว้เป็น 25
- ① ความเร็วในการถ่ายภาพจะลดลงเมื่อ  ISO เท่ากับ 16000 หรือสูงกว่า
- ① เมื่อตั้งค่า  ISO เป็น 16000 หรือสูงกว่าในโหมด  ความเร็วในการชัตต์และแฟลชจะอยู่ที่ 1/50 วินาที และความเร็วในการถ่ายภาพจะจำกัดไว้ที่ระดับสูงสุด 10 fps
- ① หากคุณยืนอยู่หน้ากล้องแล้วกดปุ่มชัตเตอร์เมื่อใช้งานระบบตั้งเวลา ภาพอาจหลุดโฟกัส
- ① ความเร็วของการถ่ายภาพต่อเนื่องแตกต่างกันไปตามเลนส์ที่ใช้งานและโฟกัสของเลนส์มุม
- ① ในระหว่างการถ่ายภาพต่อเนื่อง หากไอคอนแสดงระดับแบตเตอรี่จะพริบเนื่องจากแบตเตอรี่ต่ำ กล้องจะหยุดถ่ายภาพ กล้องอาจไม่บันทึกภาพทั้งหมด ทั้งนี้ขึ้นอยู่กับระดับแบตเตอรี่ที่เหลืออยู่
- ① ภาพที่ถ่ายในโหมดเจ็บบและจับภาพไปอาจผิดเพี้ยนหากวัตถุหรือกล้องเคลื่อนไหวอย่างรวดเร็วในระหว่างการถ่ายภาพ
- ① ในการใช้แฟลชในโหมดถ่ายภาพไร้เสียง (หน้า 128) ให้เลือก [อนุญาต] สำหรับ [โหมดแฟลช] ใน [การตั้งค่าถ่ายเงียบ] (หน้า 128)
- ① ความเร็วในการถ่ายภาพอาจลดลง เมื่อถ่ายภาพในที่มืด คุณอาจเพิ่มความเร็วในการถ่ายภาพได้ โดยการตั้งค่า  [Night Vision] เป็น [เปิด]  "การทำให้องค์เห็นหน้าอาจได้ฉายขึ้นในที่มืด ( Night Vision)" (หน้า 220)

■ จำนวนภาพที่สามารถถ่ายได้

กล้องจะแสดงจำนวนภาพที่สามารถเก็บไว้ในบัฟเฟอร์ที่เหลืออยู่ได้ในกรณีต่อไปนี้:

เมื่อกดปุ่มชัตเตอร์ลงครึ่งหนึ่ง, เมื่อกดปุ่มชัตเตอร์จนสุด, เมื่อเขียนลงการ์ด SD กล้องจะไม่สามารถบันทึกภาพถัดไปได้ เมื่อกลายเป็น [00] (สีแดง) เมื่อภาพในบัฟเฟอร์ถูกเขียนลงในการ์ด ตัวเลขจำนวนจะเพิ่มขึ้นและสามารถบันทึกภาพต่อไปได้



- ① ตัวเลขจะไม่แสดงขึ้นเมื่อไม่มีการ์ดในกล้อง
- ① ตัวเลขอาจไม่ปรากฏขึ้นมา ขึ้นอยู่กับฟังก์ชันที่ใช้งาน
- ☞ ตัวเลขเป็นตัวเลขจำนวนโดยประมาณและไม่ใช้จำนวนแม่นยำ จำนวนภาพอาจเปลี่ยนแปลงได้ขึ้นอยู่กับสภาพการถ่ายภาพ











การกำหนดค่าฟังก์ชันการถ่ายภาพต่อเนื่อง

(การตั้งค่าการถ่ายภาพต่อเนื่อง)

PASMB

คุณสามารถเลือกประเภทของโหมดการถ่ายภาพต่อเนื่องที่จะแสดงเมื่อคุณกดปุ่ม    และความเร็วสูงสุด/จำนวนเฟรมของโหมดการถ่ายภาพต่อเนื่องแต่ละโหมด

Menu	MENU →  1 → 7. โหมดไดรฟ์ → การตั้งค่าการถ่ายภาพต่อเนื่อง
------	--



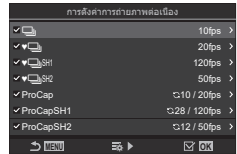







- เลือกโหมดการถ่ายภาพต่อเนื่องที่คุณต้องการให้แสดง แล้วทำเครื่องหมาย (✓) ที่อยู่ข้าง ๆ
 - เลือกตัวเลือกโดยใช้   แล้วกดปุ่ม  เพื่อทำเครื่องหมาย (✓) ที่อยู่ข้าง ๆ
 - หากต้องการยกเลิกการทำเครื่องหมาย ให้กดปุ่ม  อีกครั้ง
-   จะปรากฏขึ้นเมื่อคุณตั้งค่า [Anti-Shock] ไว้เป็น [เปิด] ใน [การตั้งค่าป้องกันการสั่น] (หน้า 127)





การตั้งค่าการถ่ายภาพต่อเนื่อง หน้าจอ



2 กด

3 ตัวเลือกการกำหนดค่า

fps สูงสุด	ตั้งค่าความเร็วในการถ่ายภาพสำหรับการถ่ายภาพต่อเนื่อง ตัวเลขจะแจ้งความเร็วสูงสุดโดยประมาณ  /   : 1 – 10 fps  SH1: 5, 10, 15, 20 fps  SH1: 60, 100, 120 fps  SH2: 25, 50 fps ProCap: 5, 10, 15, 20 fps ProCap SH1: 60, 100, 120 fps ProCap SH2: 25, 50 fps
เฟรมก่อนกดชัตเตอร์ (ProCap/ProCap SH1/ProCap SH2 เท่านั้น)	ตั้งค่าจำนวนเฟรมที่จะจับภาพก่อนที่คุณจะกดปุ่มชัตเตอร์ลงจนสุด ระหว่าง 0 ถึง 70
ตัวจำกัดจำนวนเฟรม	ตั้งค่าจำนวนเฟรมที่จะจับภาพทั้งหมดตั้งแต่ 2 ถึง 99 (รวมเฟรมก่อนกดชัตเตอร์) คุณสามารถจำกัดจำนวนเฟรมที่จะจับภาพหลังจากที่คุณกดปุ่มชัตเตอร์ลงจนสุดได้ การถ่ายภาพจะหยุดโดยอัตโนมัติเมื่อถึงขีดจำกัด <ul style="list-style-type: none"> เลือก [ปิด] หากคุณไม่ต้องการจำกัดจำนวนเฟรม ในการจำกัดจำนวนเฟรม ให้เลือกหมายเลขแล้วกดปุ่ม  หน้าจอการตั้งค่าจะปรากฏขึ้น คุณสามารถเปลี่ยนหมายเลขได้ด้วย   สำหรับการถ่ายภาพแบบ Pro Capture จำนวนเฟรมจะรวมเฟรมก่อนกดชัตเตอร์ด้วย  "การถ่ายภาพโดยปราศจาก Time lag (การถ่ายด้วยโหมด Pro Capture)" (หน้า 129)

 เมื่อคุณเปิดใช้งาน [HDR], [โฟกัสชอน] หรือ [Focus BKT] [ตัวจำกัดจำนวนเฟรม] จะเป็น [ปิด]

 เมื่อคุณใช้  SH2 หรือ ProCap SH2 คุณสามารถกำหนดค่าความเร็วในการถ่ายภาพได้ด้วยเลนส์เฉพาะเท่านั้น คุณสามารถศึกษาเลนส์ที่สามารถใช้งานร่วมกันได้ที่เว็บไซต์ของเรา









คุณสามารถเลือกประเภทของโหมดตั้งเวลาถ่ายที่ต้องการให้แสดงเมื่อคุณกดปุ่ม    แล้วเปลี่ยนค่าการตั้งเวลาถ่าย เช่น เวลาที่กล้องรอก่อนถ่ายภาพ และจำนวนเฟรมที่จะจับภาพ

Menu	MENU →  → 7. โหมดโทรศัพท์ → การตั้งค่าตั้งเวลาถ่าย
------	---

1 เลือกโหมดตั้งเวลาถ่ายที่คุณต้องการให้แสดง แล้วทำเครื่องหมาย (✓) ที่อยู่ข้าง ๆ



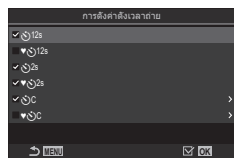

- เลือกตัวเลือกโดยใช้ Δ ∇ แล้วกดปุ่ม \odot เพื่อทำเครื่องหมาย (✓) ที่อยู่ข้าง ๆ

หากต้องการยกเลิกการทำเครื่องหมาย ให้กดปุ่ม \odot อีกครั้ง

: [12s] / [2s] / [C] จะปรากฏขึ้นเมื่อคุณตั้งค่า [Anti-Shock[]] ไว้เป็น [เปิด] ใน [การตั้งค่าป้องกันการสั่น[]] (หน้า 127)



การตั้งค่าตั้งเวลาถ่าย หน้าจอ

2 เมื่อคุณตั้งค่า Self-timer แบบกำหนดเอง ให้เลือก [C] / [C] / [C] แล้วกด \triangleright

3 ตัวเลือกการกำหนดค่า

เฟรม	เลือกจำนวนของช็อตที่ถ่ายเมื่อเวลาของตัวตั้งเวลาหมดลง
 ตั้งเวลาถ่าย	เลือกระยะเวลาที่กล้องจะรอเพื่อเริ่มถ่ายภาพหลังจากที่กดปุ่มชัตเตอร์ลงจนสุด
ช่วงเวลา	หากจำนวนของช็อตเท่ากับ 2 หรือมากกว่า คุณจะต้องเลือกช่วงระหว่างช็อตต่างๆ ซึ่งได้รับการถ่ายเมื่อเวลาของตัวตั้งเวลาหมดลง
อัตโนมัติทุกเฟรม	[ปิด]: หากมีจำนวนภาพตั้งแต่ 2 ภาพขึ้นไป กล้องจะล็อกโฟกัสเมื่อถ่ายภาพแรก [เปิด]: กล้องจะโฟกัสก่อนถ่ายภาพแต่ละภาพ





การถ่ายภาพโดยไม่มีสารสีสะท้อนที่เกิดจากการทำงานของปุ่มชัตเตอร์ (การตั้งค่าป้องกันการสั่น[♦])

PASMB

คุณสามารถใช้โหมดป้องกันการกระแทกเพื่อลดความพรัม้วเล็กน้อยที่เกิดจากการเคลื่อนไหวของชัตเตอร์ได้

ใช้ตัวเลือกนี้แม้การเคลื่อนไหวของกล้องเพียงเล็กน้อยก็สามารถทำให้เกิดภาพเบลอลาดได้ เช่น ในระหว่างการถ่ายภาพระยะใกล้หรือการถ่ายภาพเทเลโฟโต้

Menu	MENU ➔ Q1 ➔ 7. โหมดไดรฟ์ ➔ การตั้งค่าป้องกันการสั่น[♦]
------	--

Anti-Shock[♦]	[ปิด]: โหมดถ่ายภาพแบบป้องกันการกระแทก ([♦□], [♦ ]) และอื่น ๆ จะไม่ปรากฏบน หน้าจอการเลือกโหมดไดรฟ์ โหมดถ่ายภาพปกติ ([□], []) และอื่น ๆ จะปรากฏขึ้น [เปิด]: โหมดถ่ายภาพแบบป้องกันการกระแทก ([♦□], [♦ ]) และอื่น ๆ จะปรากฏขึ้นบน หน้าจอการเลือกโหมดไดรฟ์ โหมดถ่ายภาพปกติ ([□], []) และอื่น ๆ จะไม่ปรากฏขึ้น
เวลารอ	เลือกระยะเวลาที่กล้องจะรอเพื่อเริ่มถ่ายภาพหลังจากกดปุ่มชัตเตอร์ลงจนสุด เมื่อถ่ายภาพในโหมดถ่ายภาพแบบป้องกันการกระแทก [0วินาที], [1/8วินาที], [1/4วินาที], [1/2วินาที], [1วินาที], [2วินาที], [4วินาที], [8วินาที], [15วินาที], [30วินาที]

- ตรวจสอบให้มั่นใจว่าไอทำเครื่องหมาย (✓) ที่อยู่ข้างโหมดถ่ายภาพต่อเนื่องที่มี ♦ ใน [การตั้งค่าการถ่ายภาพต่อเนื่อง] (หน้า 125)
- เลือกโหมดด้วย ♦ (หน้า 123) แล้วกดปุ่ม  จากนั้นจึงทำการถ่ายภาพ หลังจากครบเวลาที่กำหนด กล้องจะสั่นชัตเตอร์และถ่ายภาพ

ในสถานการณ์ที่เสียงชัตเตอร์อาจก่อปัญหา คุณสามารถใช้โหมดถ่ายภาพแบบเงียบเพื่อถ่ายภาพโดยไม่มีเสียงใด ใช้ชัตเตอร์อิเล็กทรอนิกส์เพื่อลดการสั่นไหวเล็กน้อยของกล้องที่เกิดจากการเคลื่อนไหวของชัตเตอร์แบบกลไก ได้ผลใกล้เคียงกับการถ่ายภาพ Anti-shock

Menu	MENU →  → 7. โหมดไครฟ → การตั้งค่าถ่ายเงียบ[♥]
------	--

เวลารอ	เลือกระยะเวลาที่กล้องจะรอเพื่อเริ่มถ่ายภาพหลังจากที่กดปุ่มชัตเตอร์ลงจนสุด เมื่อถ่ายภาพด้วยโหมดถ่ายภาพแบบเงียบ [0วินาที], [1/8วินาที], [1/4วินาที], [1/2วินาที], [1วินาที], [2วินาที], [4วินาที], [8วินาที], [15วินาที], [30วินาที]
ลดสัญญาณรบกวนภาพ	[ปิด]: ถ่ายภาพตามปกติ [อัตโนมัติ]: ลด "นอยส์" ของภาพในการเปิดรับแสงนานระหว่างการถ่ายภาพแบบเงียบ อาจได้ยินเสียงชัตเตอร์เมื่อมีการลดนอยส์
■))	เลือกว่าจะให้ส่งเสียงบีบหรือไม่ (หน้า 246)
ไฟช่วย AF	เลือกว่าจะให้ (ไฟช่วย AF) ทำงานหรือไม่ (หน้า 93)
โหมดแฟลช	เลือกว่าจะให้แฟลชทำงานหรือไม่

- ① ระหว่างการถ่ายภาพ High Res Shot (หน้า 152), [■))], [ไฟช่วย AF] และ [โหมดแฟลช] จะทำงานในโหมด [อนุญาต] แม้ว่า คุณจะตั้งค่ากล้องเป็น [ไม่อนุญาต] ก็ตาม เมื่อคุณตั้งค่า [High Res Shot] ไว้เป็น [เปิด■)) แต่ [โหมดแฟลช] จะเป็นค่าตายตัวที่ [ปิดแฟลช]
- ตรวจสอบให้แน่ใจว่าได้ทำเครื่องหมาย (♥) ที่อยู่ข้างโหมดถ่ายภาพต่อเนื่องที่มี ♥ ใน [การตั้งค่าการถ่ายภาพต่อเนื่อง] (หน้า 125)
- เลือกโหมดด้วย ♥ (หน้า 123) แล้วกดปุ่ม  จากนั้นจึงทำการถ่ายภาพ จะแสดงผลจะมีลดลงชั่วคราวหนึ่งเมื่อปล่อยชัตเตอร์ ชัตเตอร์ไม่ส่งเสียง
- ① อาจไม่ได้รับผลลัพธ์ที่ต้องการภายใต้แหล่งกำเนิดแสงที่สั้น เช่น หลอดไฟฟลูออเรสเซนต์หรือหลอดไฟ LED หรือวัตถุต้นแบบเคลื่อนที่อย่างฉับพลันระหว่างการถ่ายภาพ
- ① ความเร็วชัตเตอร์เร็วที่สุดที่ใช้ได้คือ 1/32000 วินาที
- ① ความเร็วในการชิ่งคัแฟลชจะอยู่ที่ 1/50 วินาที เมื่อ [ISO] อยู่ที่ 16000 หรือสูงกว่า

การถ่ายภาพโดยปราศจาก Time lag (การถ่ายด้วยโหมด Pro Capture)

PASMB 

การจับภาพจะเริ่มต้นขึ้นเมื่อปุ่มชัตเตอร์ได้รับการกดลงมาครั้งหนึ่ง ในจังหวะที่ปุ่มชัตเตอร์ที่เหลือได้รับการกดลงมาจนสุดนั้น กล้องถ่ายรูปจะเริ่มการบันทึกภาพสุดท้ายที่จับภาพเอาไว้ n ลงในการหดหน่วยความจำโดยที่ n เป็นจำนวนที่เลือกก่อนที่การถ่ายภาพจะเริ่มต้นขึ้น หากปุ่มชัตเตอร์ยังคงได้รับการกดลงจนสุดค้างเอาไว้ การถ่ายภาพจะดำเนินต่อไปจนกระทั่งถึงจำนวนของภาพที่เลือกได้รับการบันทึก ไข่ฟังก์ชันนี้เพื่อจับภาพในจังหวะต่างๆ ที่คุณอาจจะพลาดไปเนื่องจากการเคลื่อนไหวของตัวแบบที่ต้องการถ่ายหรือเนื่องจาก Shutter Lag

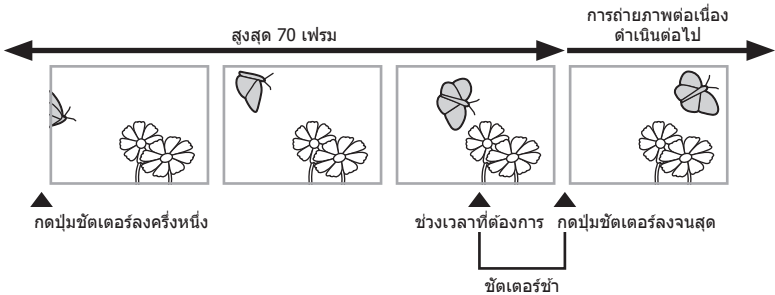

Pro Capture (ProCap)

เลือกตัวเลือกนี้หากคุณคาดการณ์ว่า ระยะถึงสิ่งที่ถ่ายจะเปลี่ยนแปลงไปในขณะที่ทำการถ่ายภาพ กล้องถ่ายรูปจะถ่ายได้ถึง 20 fps จำนวนเฟรมสูงสุดที่ 70 เฟรมสามารถได้รับการจับภาพได้ก่อนที่ปุ่มชัตเตอร์จะได้รับการกดลงจนสุด หากคุณตั้งค่า [📷 โหมด AF] (หน้า 70) ไว้เป็น [C-AF], [C-AFMF], [C-AF+TR] หรือ [C-AF+TRMF] ไว้ กล้องจะโฟกัสก่อนถ่ายภาพแต่ละภาพ

















Pro Capture SH1 (ProCap SH1)

เลือกตัวเลือกนี้หากระยะถึงสิ่งที่ถ่ายไม่ได้มีการเปลี่ยนแปลงมากนักในขณะที่ถ่ายภาพ กล้องถ่ายรูปจะถ่ายได้ถึง 120 fps จำนวนเฟรมสูงสุดที่ 70 เฟรมสามารถได้รับการจับภาพได้ก่อนที่ปุ่มชัตเตอร์จะได้รับการกดลงจนสุด กล้องจะใช้ [S-AF] เมื่อคุณเลือก [C-AF] หรือ [C-AF+TR] ไว้ ใน [📷 โหมด AF] (หน้า 70) และ [S-AFMF] เมื่อคุณเลือก [C-AFMF] หรือ [C-AF+TRMF]

Pro Capture SH2 (ProCap SH2)



กล้องถ่ายรูปจะถ่ายได้ถึง 50 fps จำนวนเฟรมสูงสุดที่ 70 เฟรมสามารถได้รับการจับภาพได้ก่อนที่ปุ่มชัตเตอร์จะได้รับการกดลงจนสุด หากคุณตั้งค่า [📷 โหมด AF] (หน้า 70) ไว้เป็น [C-AF], [C-AFMF], [C-AF+TR] หรือ [C-AF+TRMF] ไว้ กล้องจะโฟกัสก่อนถ่ายภาพแต่ละภาพ

- ❗ ตัวเลือกนี้จะใช้งานได้เฉพาะกับเลนส์บางรุ่นเท่านั้น เยี่ยมชมเว็บไซต์ของเราเพื่อศึกษารายละเอียดเพิ่มเติม
- ❗ ความแม่นยำในการโฟกัสจะลดลงกับ ProCap SH2 [C-AF], [C-AFMF], [C-AF+TR] เมื่อเลือก [C-AF+TRMF] ไว้ใน [📷 โหมด AF] (หน้า 70) และค่ารับแสงที่มากกว่า F8 ● F จะปรากฏขึ้น
- ❗ ในโหมด ProCap SH1 ขีดจำกัดล่างของความเร็วชัตเตอร์จะเท่ากับ 1/15 วินาที
- ❗ ในโหมด ProCap SH2 ขีดจำกัดล่างของความเร็วชัตเตอร์จะเท่ากับ 1/640 วินาที เมื่อคุณตั้งค่า [fps สูงสุด] ใน [การตั้งค่าการถ่ายภาพต่อเนื่อง] ไว้เป็น 50 และจะเท่ากับ 1/320 วินาทีเมื่อตั้งค่าไว้ที่ 25

ปุ่ม	ปุ่ม      
เมนู Super Control	  ไดรฟ์  
Menu	MENU    7. โหมดไดรฟ์  ไดรฟ์  

1 เลือก ProCap, ProCap SH1 หรือ ProCap SH2 แล้วกดปุ่ม 

2 กดปุ่มชัตเตอร์ลงครึ่งหนึ่งเพื่อเริ่มจับภาพ

- เมื่อกดปุ่มชัตเตอร์ลงครึ่งหนึ่ง ไอคอนการจับภาพ () จะปรากฏขึ้น หากกดปุ่มชัตเตอร์ลงครึ่งหนึ่งนานเกินหนึ่งนาที่ การจับภาพจะสิ้นสุดลงและไอคอน  จะหายไปจากจอ กดปุ่มชัตเตอร์ลงครึ่งหนึ่งอีกครั้งเพื่อกลับสู่การถ่ายภาพ
- การถ่ายภาพจะดำเนินต่อไปเมื่อคุณกดปุ่มชัตเตอร์ลงจนสุดตามจำนวนภาพที่เลือกไว้ใน [ตัวจำกัดจำนวนเฟรม]



ไอคอนการจับภาพ

 คุณสามารถปรับ [fps สูงสุด], [เฟรมก่อนกดชัตเตอร์] และ [ตัวจำกัดจำนวนเฟรม] ได้ใน [การตั้งค่าการถ่ายภาพต่อเนื่อง] (หน้า 125)

3 กดปุ่มชัตเตอร์ลงจนสุดเพื่อเริ่มการบันทึกภาพลงในการ์ดหน่วยความจำ

- ⚠ เมื่อกล้องถ่ายรูปเชื่อมต่อเข้ากับสมาร์ตโฟน (Wi-Fi) Pro Capture จะไม่สามารถใช้งานได้
- ⚠ การกระพริบที่เกิดขึ้นจากแสงไฟฟลูออเรสเซนต์หรือการเคลื่อนไหวขนาดใหญ่ของวัตถุ ฯลฯ อาจทำให้เกิดภาพมิดเบี้ยวได้
- ⚠ ในระหว่างการถ่ายภาพ จอภาพจะไม่มืดและจะไม่ไต่ยืนเสียงชัตเตอร์
- ⚠ มีการจำกัดความเร็วชัตเตอร์ช้าสุด
- ⚠ การแสดงจำนวนเฟรมอาจต่ำกว่าค่าที่เลือกไว้ใน [จำนวนเฟรม] (หน้า 220) ได้ ขึ้นอยู่กับตัวเลือกต่าง ๆ ที่คุณเลือกไว้ใน [ISO] และการชดเชยแสง

คุณอาจจะสังเกตเห็นถึงการเปิดรับแสงที่ไม่เท่ากันในภาพซึ่งได้รับการถ่ายภายในที่ซึ่งแสงกะพริบเมื่อเปิดใช้งานตัวเล็อกนี้แล้ว กล้องถ่ายรูปจะตรวจจับความถี่ของการกะพริบและปรับความเหมาะสมของการลั่นชัตเตอร์ตามความถี่ของการกะพริบนั้น

Menu **MENU** →  1 → 7. โหมดไดรฟ์ → ถ่ายภาพ Anti-Flicker

- เมื่อคุณเลือก [เปิด] อักษร "FLK" จะปรากฏขึ้นบนจอแสดงผล

FLK









- ⚠ กล้องถ่ายรูปอาจจะไม่สามารถตรวจจับการกะพริบที่บางการตั้งค่าได้ กล้องถ่ายรูปจะใช้เวลาลั่นชัตเตอร์ตามปกติหากไม่ตรวจพบการกะพริบ
- ⚠ อัตราการลั่นชัตเตอร์ตามปกติจะใช้ที่ความเร็วชัตเตอร์ต่ำ
- ⚠ การเปิดใช้งานการลดการกะพริบอาจจะก่อให้เกิด Release Lag ซึ่งทำให้เฟรมแรกหลังหน้าช่าลงในขณะที่ทำการถ่ายภาพแบบต่อเนื่องได้

การป้องกันภาพสั่น

การลดอาการกล้องสั่น

( ป้องกันภาพสั่น /  ป้องกันภาพสั่น)
PASMB 

คุณสามารถลดอาการกล้องสั่นที่เกิดขึ้นขณะถ่ายภาพในสภาพแสงน้อยหรือถ่ายด้วยกำลังขยายสูง

เมนู Super Control	 ➔  ป้องกันภาพสั่น /  ป้องกันภาพสั่น
Menu	MENU ➔  ➔ 8. ป้องกันภาพสั่น ➔  ป้องกันภาพสั่น MENU ➔  ➔ 4. ป้องกันภาพสั่น ➔  ป้องกันภาพสั่น

ป้องกันภาพสั่น

S-IS Off (Still-I.S. ปิด)	การป้องกันภาพสั่นได้รับการปิดใช้งานแล้ว เลือกตัวเลือกนี้เมื่อใช้ขาตั้งกล้อง
S-IS Auto (IS อัตโนมัติ)	การป้องกันภาพสั่นจะใช้กับการเคลื่อนไหวบนแกนทั้งหมด หากตรวจพบการเคลื่อนไหวเพื่อแพนกล้อง กล้องจะระงับการป้องกันภาพสั่นชั่วคราวโดยอัตโนมัติ
S-IS1 (IS ป้องกันภาพสั่นทุกทิศทาง)	การป้องกันภาพสั่นจะใช้กับการเคลื่อนไหวบนแกนทั้งหมด
S-IS2 (IS แนวตั้ง)	การป้องกันภาพสั่นจะใช้กับการเคลื่อนไหวบนแกนตั้ง ใช้เมื่อแพนกล้องในแนวนอน
S-IS3 (IS แนวนอน)	การป้องกันภาพสั่นจะใช้กับการเคลื่อนไหวบนแกนนอน ใช้เมื่อทำการแพนกล้องตามแกนตั้ง

ป้องกันภาพสั่น

M-IS Off (IS ภาพเคลื่อนไหว ปิด)	ระบบป้องกันภาพสั่นปิด
M-IS1 (IS ป้องกันภาพสั่นทุกทิศทาง)	กล้องจะใช้ทั้งการแก้ไขด้วยการเลื่อนเซ็นเซอร์ (VCM) และการแก้ไขแบบอิเล็กทรอนิกส์
M-IS2 (IS ป้องกันภาพสั่นทุกทิศทาง)	กล้องจะใช้การแก้ไขด้วยการเลื่อนเซ็นเซอร์ (VCM) เท่านั้น ไม่ใช้การแก้ไขแบบอิเล็กทรอนิกส์

■ การตั้งค่าตัวเลือกโดยละเอียดของระบบป้องกันภาพสั่น

เมื่อคุณใช้เลนส์อื่นที่ไม่ใช่เลนส์ระบบ Micro Four Thirds หรือ Four Thirds คุณต้องป้อนทางยาวโฟกัสของเลนส์

- 1 กดปุ่ม **INFO** ขณะกำหนดค่า [ป้องกันภาพสั่น] หรือ [ป้องกันภาพสั่น] ป้อนทางยาวโฟกัสโดยใช้ Δ ∇ \triangleleft \triangleright แล้วกดปุ่ม **OK**

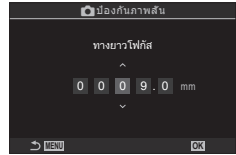

ทางยาวโฟกัส	ตั้งค่าทางยาวโฟกัสของเลนส์ ป้อนหมายเลขที่พิมพ์อยู่บนเลนส์ [0.1] – [1000.0] มม.
-------------	--

- ⚠ การป้องกันภาพสั่นอาจไม่สามารถใช้ได้หากเคลื่อนไหวกล้องมากเกินไปหรือใช้ความเร็วชัตเตอร์ที่ต่ำมาก ควรใช้ขาตั้งกล้องในกรณีดังกล่าว
- ⚠ คุณอาจจะสังเกตเห็นถึงสัญญาณรบกวนหรือการสั่นในระหว่างที่เปิดใช้งานการป้องกันภาพสั่นอยู่
- ⚠ การตั้งค่าที่เลือกโดยสวิตช์การป้องกันภาพสั่นของเลนส์ (ถ้ามี) จะมีผลเหนือการตั้งค่าที่เลือกโดยกล้องถ่ายรูป ค่านี้สามารถเปลี่ยนแปลงได้ "ระบบป้องกันภาพสั่นไหวสำหรับเลนส์ IS (ป้องกันภาพสั่นที่เลนส์)" (หน้า 135)
- ⚠ ฟังก์ชัน [S-IS Auto] จะทำงานเป็น [S-IS1] เมื่อคุณเลือก [เปิด] ไว้ใน [ป้องกันภาพสั่นที่เลนส์] (หน้า 135)
- ⚠ เมื่อคุณเลือก [S-IS Auto] หรือ [S-IS1] โดยที่ SH2/ProCap SH2 ไว้เป็นโหมดไดรฟ์ (หน้า 123) ระบบป้องกันภาพสั่นจะเหมาะสำหรับการเคลื่อนไหวของกล้องในทิศทางเชิงลึกมากกว่า เมื่อเทียบกับการใช้กับโหมดถ่ายภาพต่อเนื่องอื่น ๆ
- ⚠ คุณสามารถเลือกว่าจะให้ระบบป้องกันภาพสั่นไหวในขณะที่กดปุ่มชัตเตอร์ลงครึ่งหนึ่งหรือไม่ "การป้องกันภาพสั่นแบบกดปุ่มลงครึ่งหนึ่ง (=ป้องกันภาพสั่น)" (หน้า 134)
- ⚠ ค่าที่เลือกไว้จะไม่ถูกรีเซ็ต เมื่อคุณเลือก [รีเซ็ตการตั้งค่าถ่ายภาพ] ไว้ใน [รีเซ็ต/เริ่มต้นการตั้งค่า] ("การคืนค่าตั้งต้น (รีเซ็ต/เริ่มต้นการตั้งค่า)" (หน้า 252))

ตัวเลือกการป้องกันภาพสั่น

(ระดับ IS)

PASMB

เลือกจำนวนการป้องกันภาพสั่นที่คุณต้องการใช้งานระหว่างการบันทึกภาพเคลื่อนไหว

Menu	MENU \Rightarrow \Rightarrow 4. ป้องกันภาพสั่น \Rightarrow ระดับ IS
+1	เลือกข้อนี้สำหรับการถ่ายภาพนิ่งแบบถือกล้องด้วยมือ
± 0	แนะนำให้ใช้ในสถานการณ์ส่วนใหญ่
-1	เลือกข้อนี้สำหรับการแพน การเอียง หรือการติดตามข้อดแบบถือกล้องด้วยมือ

การป้องกันภาพสั่นแบบกดปุ่มลงครึ่งหนึ่ง (≡ป้องกันภาพสั่น) **PASMB**

เลือกว่าจะใช้ระบบป้องกันภาพสั่นขณะกดปุ่มชัตเตอร์ลงครึ่งหนึ่งหรือไม่ ตัวอย่างสถานการณ์ที่คุณอาจต้องการใช้ระบบป้องกันภาพสั่นคือ เมื่อคุณใช้มาตรวัดระดับเพื่อรักษาระดับกล้องขณะจัดเฟรมภาพ

Menu	MENU →  1 → 8. ป้องกันภาพสั่น → ≡ป้องกันภาพสั่น
------	---

เปิด	ระบบป้องกันภาพสั่นจะทำงานเมื่อกดปุ่มชัตเตอร์ลงครึ่งหนึ่ง
ปิด	ระบบป้องกันภาพสั่นจะไม่ทำงานเมื่อกดปุ่มชัตเตอร์ลงครึ่งหนึ่ง

การป้องกันภาพสั่นในโหมดถ่ายภาพแบบต่อเนื่อง (📷ป้องกันภาพสั่น) **PASMB**

เลือกประเภทระบบป้องกันภาพสั่นที่คุณต้องการใช้งานระหว่างการถ่ายภาพแบบต่อเนื่อง กล้องจะปรับเซ็นเซอร์ภาพให้อยู่ตรงกลางในการถ่ายภาพทุกภาพ เพื่อเพิ่มผลการป้องกันภาพสั่นให้มากที่สุดระหว่างการถ่ายภาพต่อเนื่อง ซึ่งจะลดอัตราการเปลี่ยนเฟรมต่อไปลงเล็กน้อย

Menu	MENU →  1 → 8. ป้องกันภาพสั่น → 📷ป้องกันภาพสั่น
------	---

เลือก IS	กล้องจะให้ความสำคัญกับการป้องกันภาพสั่น อัตราเฟรมถัดไปจะลดลงเล็กน้อย
เลือก fps	ให้ความสำคัญกับอัตราเฟรมถัดไป การป้องกันภาพสั่นอาจมีประสิทธิภาพลดลงเล็กน้อยในบางเงื่อนไข



แสดงการเคลื่อนไหวของกล้องบนจอแสดงผล (ฟังก์ชันช่วยถ่ายด้วยมือ)

PASMB 

คุณสามารถกำหนดค่ากล้องให้แสดงการเคลื่อนไหวของกล้อง และขอบเขตของการเคลื่อนไหวที่ระบบป้องกันภาพสั่นสามารถแก้ไขได้เมื่อกดปุ่มชัตเตอร์ลงครึ่งหนึ่งและระหว่างการเปิดรับแสง ซึ่งจะเป็นประโยชน์มาก เมื่อคุณต้องการลดการเคลื่อนไหวของกล้องระหว่างการเปิดรับแสงนานระหว่างการถือกล้องด้วยมือ



Menu	MENU ➔  ➔ 8. ป้องกันภาพสั่น ➔ ฟังก์ชันช่วยถ่ายด้วยมือ
ปิด	การเคลื่อนไหวของกล้องจะไม่ปรากฏขึ้นบนจอแสดงผล
เปิด	การเคลื่อนไหวของกล้องจะปรากฏบนจอแสดงผล เมื่อกดปุ่มชัตเตอร์ลงครึ่งหนึ่งและระหว่างการเปิดรับแสง

- ⚠ ไม่มีสิ่งใดรับประกันได้ว่าภาพจะไม่เบลอ แม้ว่าตัวแสดงการเคลื่อนไหวของกล้องจะอยู่ภายในกรอบสีเทาก็ตาม
- ⚠ กล้องจะไม่สามารถแสดงการเคลื่อนไหวของกล้องได้อย่างถูกต้อง หากกล้องอยู่ใกล้กับวัตถุ
- ⚠ การเคลื่อนไหวของกล้องจะไม่ปรากฏขึ้น หากคุณตั้งค่า [ ป้องกันภาพสั่น] ไว้เป็น [ปิด] หรือหากคุณใช้เลนส์ของผู้ผลิตรายอื่น ซึ่งมีเพียงระบบป้องกันภาพสั่นของเลนส์เท่านั้นที่ทำงาน
- ⚠ หากคุณตั้งค่า [ ป้องกันภาพสั่น] ไว้เป็น [เปิด] กล้องจะแสดงการเคลื่อนไหวของกล้องเฉพาะในระหว่างการเปิดรับแสงเท่านั้น

ระบบป้องกันภาพสั่นไหวสำหรับเลนส์ IS (ป้องกันภาพสั่นที่เลนส์)

PASMB 

เมื่อใช้เลนส์ของบริษัทอื่นที่มีระบบป้องกันภาพสั่นในตัว คุณต้องเลือกว่าจะใช้ระบบป้องกันภาพสั่นของกล้องหรือของเลนส์เป็นหลัก

- ⚠ ตัวเลือกนี้จะไม่มีผล หากเลนส์มีสวิตช์ IS ที่สามารถใช้เปิดหรือปิดระบบป้องกันภาพสั่นได้

Menu	MENU ➔  ➔ 8. ป้องกันภาพสั่น ➔ ป้องกันภาพสั่นที่เลนส์
เปิด	ให้ความสำคัญกับระบบป้องกันภาพสั่นของเลนส์
ปิด	ให้ความสำคัญกับระบบป้องกันภาพสั่นของกล้อง

สีและคุณภาพ

การตั้งค่าคุณภาพของภาพนิ่งและภาพเคลื่อนไหว (📷⏪ / 📹⏪)

คุณสามารถตั้งค่าโหมดคุณภาพของภาพสำหรับภาพนิ่งและภาพเคลื่อนไหวได้ เลือกคุณภาพที่เหมาะสมสำหรับการใช้งาน (เช่น สำหรับการประมวลผลบนคอมพิวเตอร์ การใช้งานบนเว็บไซต์ ฯลฯ)

แผง Super Control	OK → 📷⏪ / 📹⏪
Menu	MENU → 📷 → 1. การตั้งค่าพื้นฐาน/คุณภาพของภาพ → 📷⏪ MENU → 📹 → 1. การตั้งค่าพื้นฐาน/คุณภาพของภาพ → 📹⏪

■ การตั้งค่า 📷⏪

ตัวเลือก	ขนาดภาพ	อัตราส่วนการบีบอัด	ประเภทของไฟล์
SF	5184 × 3888	ละเอียดมาก (1/2.7)	JPG
F	5184 × 3888	ละเอียด (1/4)	JPG
N	5184 × 3888	ปกติ (1/8)	JPG
M/N	3200 × 2400	ปกติ (1/8)	JPG
RAW	5184 × 3888	การบีบอัดคงสัญญาณ	ORF
RAW+JPEG	ตัวเลือก RAW กับ JPEG ที่เลือกข้างต้น		

📷 ขนาดของภาพ/การรวมการบีบอัดสามารถเลือกได้ในเมนูต่างๆ 📷 "คู่ขนาดภาพ JPEG และ อัตราการบีบอัด (📷⏪ การตั้งค่าโดยละเอียด)" (หน้า 139)

📷 ระหว่างการถ่ายภาพความละเอียดสูง (หน้า 152) คุณสามารถเลือกระหว่าง **80M F**, **50M F**, **25M F**, **80M F+RAW**, **50M F+RAW** และ **25M F+RAW** ได้

① เมื่อคุณเลือก [Standard], [Dual Same↓] หรือ [Dual Same↑] หรือ [Auto Switch] ไว้ใน [📷 การตั้งค่าการบันทึก] (หน้า 237) ตัวเลือกที่เลือกจะถูกนำไปใช้กับการตั้งของ ① และ ของ ②

① **80M F** และ **80M F+RAW** จะไม่สามารถใช้งานได้เมื่อคุณเลือก [เปิด📷] ไว้ใน High Res Shot (หน้า 152)

② การเลือกโหมด High Res Shot (หน้า 152) จะเปลี่ยนแปลงตัวเลือกคุณภาพของภาพที่เลือกไว้ ดังนั้น คุณจึงควรตรวจสอบการตั้งค่าคุณภาพของภาพให้แน่ใจก่อนที่จะทำการถ่ายภาพ

📷 ไฟล์ RAW จะจัดเก็บข้อมูลภาพดิบในสถานะที่ยังไม่ได้ประมวลผล เลือกรูปแบบนี้ (นามสกุล ".ORF") สำหรับภาพที่จะทำการปรับปรุงในภายหลัง

- ไม่สามารถดูได้โดยใช้กล้องถ่ายรูปอื่น
- คุณสามารถดูได้บนคอมพิวเตอร์ที่เชื่อมต่อผ่านซอฟต์แวร์การจัดการภาพถ่ายแบบดิจิทัลใน OM Workspace
- คุณสามารถบันทึกเป็นไฟล์ประเภท JPEG โดยใช้ตัวเลือกการรีทัชของ [แก้ไขภาพ RAW] (หน้า 196) ในเมนูของกล้อง

■ การตั้งค่า

- หากต้องการเปลี่ยนการตั้งค่าของโหมดคุณภาพของภาพแต่ละโหมด ให้กด  ในขณะที่เลือกโหมดคุณภาพของภาพ

ไอคอนของคุณภาพของภาพเคลื่อนไหว

การเปลี่ยนแปลงการตั้งค่าจะปรากฏอยู่ในไอคอน  ตามที่แสดงด้านล่าง คุณสามารถบันทึกชุดค่าผสมได้สูงสุดสามชุด



ขนาดภาพเคลื่อนไหว

4K	4K	4K	3840×2160
FHD	FHD	Full HD	1920×1080
C4K	C4K	4K ดิจิทัล ซีเนมา	4096×2160

การขีดเคาะการเคลื่อนไหว

I-8	A-I	ALL-Intra*
L-8	L-GOP	LongGOP

- ดายคัทที่ [L-GOP] เมื่อ [ขนาดภาพเคลื่อนไหว] เป็น [4K] หรือ [C4K]

เมื่อ  Video Codec (หน้า 140) เป็น [H.264]: "-8"
เมื่อ  Video Codec (หน้า 140) เป็น [H.265]: "-10"

* เมื่อใช้งาน ALL-Intra กล้องจะบันทึกโดยไม่มีกรับอัดระหว่างเฟรม ซึ่งเหมาะสำหรับการตัดต่อ แต่ข้อมูลจะมีขนาดใหญ่

เฟรมเรตในการดูภาพ

60p	59.94p	59.94fps
50p	50.00p	50.00fps
30p	29.97p	29.97fps
25p	25.00p	25.00fps
24.00p	24.00p	24.00fps
24p	23.98p	23.98fps

- คุณสามารถเลือก [24.00p] ได้เมื่อ [ขนาดภาพเคลื่อนไหว] เป็น [C4K]

เคลื่อนไหวช้าหรือเร็ว

-	ปิด
-	ตัวเลข (อัตรา)

- อัตราที่มากหมายถึงการบันทึกที่รวดเร็ว ส่วนอัตราที่น้อยหมายถึงการบันทึกที่ช้า
- เนื่องจากภาพเคลื่อนไหวจะเล่นด้วยความเร็วที่กำหนด จึงดูเหมือนภาพเคลื่อนไหวนั้นเป็นแบบสโลว์โมชัน/แบบเร็ว
- ① เสียงไม่ได้ถูกบันทึก
- ① กล้องจะปิดใช้งานอาร์ตฟิลเตอร์ที่เลือกไว้ใน [โหมดภาพ]
- ① การบันทึกภาพแบบช้าและ/หรือแบบเร็วนั้นอาจไม่สามารถใช้งานได้ ขึ้นอยู่กับการตั้งค่าของ 
- ① ใช้ได้เพียงความเร็วชัตเตอร์ 1/24 หรือสูงกว่าเท่านั้น ความพร้อมใช้งานขึ้นอยู่กับกรตั้งค่า [จำนวนเฟรม]

- ① การบันทึกอาจสิ้นสุดลงก่อนที่ความยาวของการบันทึกจะถึงขีดสูงสุด ทั้งนี้ขึ้นอยู่กับการ์ดที่ใช้
- ① การเลือก การชดเชยการเคลื่อนไหว อาจไม่สามารถใช้งานได้ในบางการตั้งค่า
- ① ภาพเคลื่อนไหวจะถูกบันทึกด้วยอัตราส่วน 16:9 ภาพเคลื่อนไหว C4K จะถูกบันทึกด้วยอัตราส่วนภาพ 17:9

การถ่ายทำภาพเคลื่อนไหวความเร็วสูง

ภาพเคลื่อนไหวที่มีอัตราเฟรมสูง ภาพเคลื่อนไหวจะถูกถ่ายด้วยความเร็ว 100 - 240 fps และเล่นที่ 23.98 - 59.94 fps การยืดเวลาเล่นเป็น 2x - 10x ของเวลาในการบันทึก จะช่วยให้คุณสมารถดูการเคลื่อนไหวแบบสโลว์โมชั่นที่ในชีวิตจริงเกิดขึ้นเพียงชั่วพริบตาได้

ตัวเลือกภาพเคลื่อนไหวความเร็วสูงสามารถรวมอยู่ในเมนูคุณภาพของภาพเคลื่อนไหว อัตราเฟรมการเล่นที่คุณเลือกจะคุณด้วยความเร็วในการเล่น การใช้งานร่วมกันระหว่าง เฟรมเรตของเซนเซอร์กับ เฟรมเรตในการดูภาพ จะมีข้อจำกัดต่าง ๆ

ในส่วนของการเปลี่ยนแปลงการตั้งค่าจะปรากฏในคุณภาพไอคอนของภาพตามที่แสดง

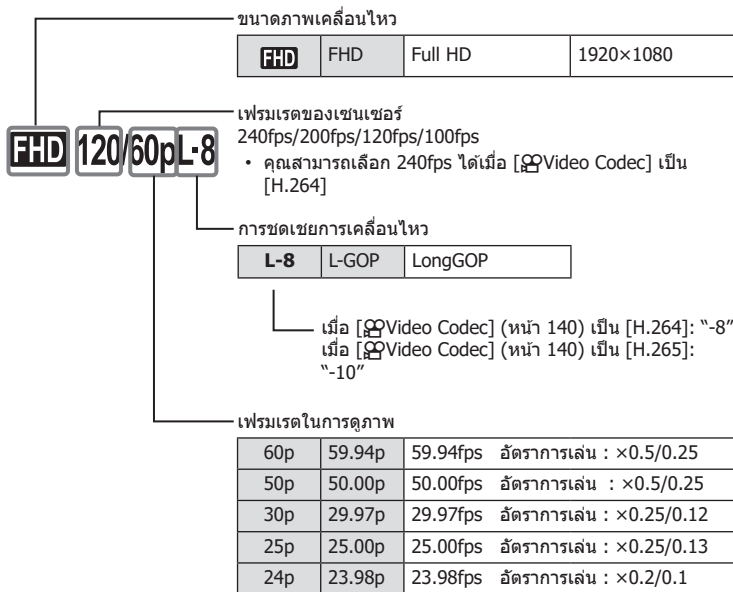

- หากคุณต้องการเปลี่ยนการตั้งค่าของภาพเคลื่อนไหวความเร็วสูง ให้กด ▷ ในขณะที่เลือกโหมดคุณภาพของภาพ

- ⚠ เมื่อใช้การ์ด SD/SDHC ไฟล์หนึ่งไฟล์จะถูกจำกัดขนาดไว้ที่ 4 GB
- ⚠ เมื่อใช้การ์ด SDXC การบันทึกจะหยุดลงก่อนเวลาเล่นจะถึง 3 ชั่วโมง
- ⚠ ล็อกโฟกัส การเปิดรับแสง และความสมดุลแสงระหว่างการบันทึกภาพ
- ⚠ เสียงไมได้ถูกบันทึก
- ⚠ มุมภาพลดลงเล็กน้อย
- ⚠ ไม่สามารถที่จะปรับเปลี่ยนรับแสง, ความเร็วชัตเตอร์, การชดเชยแสง และความไว ISO ระหว่างการบันทึกภาพ
- ⚠ รหัสเวลาไม่สามารถบันทึกหรือแสดงได้
- ⚠ ความสว่างอาจเปลี่ยนแปลงหากซูมปรับระหว่างการบันทึก
- ⚠ การบันทึกภาพเคลื่อนไหวที่มีความเร็วสูงไม่สามารถทำได้ในขณะที่กล้องเชื่อมต่ออยู่กับอุปกรณ์ HDMI
- ⚠ เมื่อบันทึกภาพเคลื่อนไหวความเร็วสูง คุณจะไม่สามารถเลือก [All] เป็นโหมดเป้า AF ได้
- ⚠ คุณจะไม่สามารถเลือก [M-IS1] ใน [ป้องกันภาพสั่น] (หน้า 132) ได้
- ⚠ คุณจะไม่สามารถใช้งาน [i-Enhance] และโหมดตัดต่อภาพศิลป์ (หน้า 141) ได้
- ⚠ [การไลโทน] (หน้า 143) จะตายตัวที่ [การไลโทนปกติ]
- ⚠ สำหรับการบันทึกภาพเคลื่อนไหวแบบความเร็วสูงไม่สามารถทำได้ ในระหว่างที่ถ่ายภาพระยะไกลเมื่อกล้องเชื่อมต่อกับสมาร์ตโฟน

คุณภาพภาพ JPEG และอัตราการบีบอัด (การตั้งค่าโดยละเอียด) **PASMB**

คุณสามารถตั้งค่าคุณภาพของภาพ JPEG ได้โดยรวมขนาดภาพและอัตราการบีบอัดเข้าด้วยกัน



Menu	MENU → M1 → 1. การตั้งค่าพื้นฐาน/คุณภาพของภาพ → การตั้งค่าโดยละเอียด
------	---

ขนาดภาพ		อัตราการบีบอัด			การใช้งาน
ชื่อ	จำนวนพิกเซล	SF (ละเอียดมาก)	F (ละเอียด)	N (ปกติ)	
L (ใหญ่)	5184×3888	L SF	L F	L N	เลือกขนาดที่จะพิมพ์
M1 (กลาง)	3200×2400	M1 SF	M1 F	M1 N	
M2 (กลาง)	1920×1440	M2 SF	M2 F	M2 N	
S1 (เล็ก)	1280×960	S1 SF	S1 F	S1 N	สำหรับภาพพิมพ์ขนาดเล็กและใช้บนเว็บไซต์
S2 (เล็ก)	1024×768	S2 SF	S2 F	S2 N	



การเลือกระบบเข้ารหัสสำหรับบันทึกภาพเคลื่อนไหว (Video Codec)

PASMB 

เลือกโคเดกที่จะใช้บันทึกภาพเคลื่อนไหว

Menu	MENU →  ⇒ 1. การตั้งค่าพื้นฐาน/คุณภาพของภาพ →  Video Codec
------	---

H.264	บันทึกภาพยนตร์ 8 บิตโดยใช้ H.264 ซึ่งเป็นโคเดกเนกประสงค์ ใช้การตั้งค่านี้สำหรับการใช้งานทั่วไป
H.265	บันทึกภาพเคลื่อนไหว 10 บิตโดยใช้โคเดก H.265 การตั้งค่านี้มีไว้สำหรับภาพเคลื่อนไหวที่ตั้งใจจะนำไปแก้ไขบนเครื่องคอมพิวเตอร์



- ⓘ เมื่อคุณเลือก [H.265] ใน [ โหมดภาพ] (หน้า 142) คุณสามารถเลือกได้เฉพาะ [ 2 OM-Log400] และ [ 3 HLG] เพื่อให้การเล่นมีสีและความสว่างที่ถูกต้อง คุณจำเป็นต้องมีทีวีหรือจอแสดงผลที่ใช้งานกับอินพุต 10 บิตได้ เมื่อส่งสัญญาณไปที่อุปกรณ์ HDMI ที่สามารถใช้งานกับอินพุต 10 บิตได้ สีของไอคอนอาจแตกต่างกันจากที่มองเห็นตามปกติ

การตั้งค่าสัดส่วนภาพ

(สัดส่วนภาพ)

PASMB 

เลือกอัตราส่วนความกว้างต่อความสูงสำหรับรูปภาพตามความเจตนาหรือเป้าหมายของคุณสำหรับการพิมพ์หรือสิ่งอื่น ๆ นอกเหนือจากอัตราสัดส่วนภาพ (ความกว้างต่อความสูง) มาตรฐานเท่ากับ [4:3] กล้องยังมีการตั้งค่า [16:9], [3:2], [1:1] และ [3:4]

แผง Super Control	 ⇒ สัดส่วนภาพ
Menu	MENU →  ⇒ 1. การตั้งค่าพื้นฐาน/คุณภาพของภาพ → สัดส่วนภาพ

- ภาพ JPEG จะถูกบันทึกในอัตราสัดส่วนภาพที่เลือก ภาพ RAW มีขนาดเท่ากับเซ็นเซอร์ภาพและบันทึกด้วยอัตราสัดส่วนภาพ 4:3 พร้อมกับแท็กอัตราสัดส่วนภาพที่เลือก การครอบตัดที่ระบุอัตราสัดส่วนภาพที่เลือกจะแสดงขึ้นเมื่อมีการดูภาพย้อนหลัง

เพิ่มแสงขอบภาพ

(ชดเชยเงาแสง)

PASMB 

ชดเชยความสว่างที่น้อยกว่าที่บริเวณขอบภาพ เนื่องจากลักษณะเฉพาะของเลนส์ เลนส์บางชุดอาจมีความสว่างลดลงที่ขอบภาพ กล้องจะสามารถชดเชยแสงที่บริเวณนี้ได้โดยการทำให้ขอบภาพสว่างขึ้น

Menu	MENU →  ⇒ 1. การตั้งค่าพื้นฐาน/คุณภาพของภาพ → ชดเชยเงาแสง
------	---

ปิด	ปิดใช้การชดเชยพื้นที่มืด
เปิด	กล้องจะตรวจจับและชดเชยแสงที่น้อยกว่าในบริเวณขอบภาพ

- ⓘ [เปิด] จะไม่ผลเมื่อต่อเทเลคอนเวอร์เตอร์หรือต่อ
ⓘ ภาพอาจปรากฏนอยส์ที่ชัดเจนขึ้นตรงขอบภาพเมื่อกำหนดค่าด้วยค่าไวแสง ISO สูง

เลือกรหัสการประมวลผลภาพในระหว่างการถ่ายภาพเพื่อเพิ่มสีสัน โทนสี และคุณสมบัติอื่น ๆ เลือกจากโหมดภาพที่ตั้งไว้ล่วงหน้าตามหัวข้อหรือเจตนาทางศิลปะของคุณ ความเข้ม ความคมชัด และการตั้งค่าอื่น ๆ สามารถปรับได้แยกกันสำหรับแต่ละโหมด นอกจากนี้คุณยังสามารถเพิ่มเอฟเฟกต์ศิลปะโดยใช้ อาร์ตฟิลเตอร์ อาร์ตฟิลเตอร์ ช่วยให้คุณสามารถเลือกเฟรมเอฟเฟกต์และอื่น ๆ ได้ การปรับค่าพารามิเตอร์แต่ละตัวจะถูกจัดเก็บแยกต่างหากสำหรับแต่ละโหมดภาพและอาร์ตฟิลเตอร์

แผง Super Control	📷 ➔ โหมดภาพ
Menu	MENU ➔ 📷₁ ➔ 2. โหมดภาพ/WB ➔ 📷โหมดภาพ MENU ➔ 📹 ➔ 2. โหมดภาพ/WB ➔ 📹โหมดภาพ

- ① เมื่ออยู่ในโหมดภาพเคลื่อนไหวโดยกำหนดค่ากล้องดังนี้ คุณสามารถตั้งค่าเดียวกับการตั้งค่า [📷โหมดภาพ] (หน้า 142) ได้โดยการเลือก [📹โหมดภาพ] จากแผง Super Control
- ตั้ง [📹Video Codec] ไว้ที่ [H.264] และตั้ง [📹โหมดภาพ] ไว้ที่ [เหมือนกับ 📷]

■ การตั้งค่า 📷 โหมดภาพ

1 เลือกโหมดภาพโดยใช้แป้นหมุนด้านหลังหรือ $\triangleleft \triangleright$.



โหมดภาพ หน้าจอการตั้งค่า

🌸 1	i-Enhance	กล้องจะปรับสีและความเข้มเพื่อให้ได้ผลลัพธ์ที่ดีที่สุดตามชนิดของวัตถุ
🌸 2	Vivid	เลือกสีสว่างจ้า
🌸 3	Natural	เลือกสีธรรมชาติ
🌸 4	Muted	เลือกภาพที่จะแก้ไขในภายหลัง
🌸 5	Portrait	เสริมโทนสีผิว
🌸 M	โมโนโทน	บันทึกภาพด้วยสีโมโนโครม คุณสามารถใช้เอฟเฟกต์การกรองสีและเลือกโทนสี
🌸 C	ตั้งค่าเอง	ปรับพารามิเตอร์โหมดภาพเพื่อสร้างโหมดภาพที่เลือกแบบกำหนดเอง
👁️	ใต้น้ำ	ประมวลผลภาพเพื่อรักษาสีสันที่สดใสใต้น้ำ • เมื่อเลือกตัวเลือกนี้ เราขอแนะนำให้เลือก [ปิด] ใน [🔧 +WB] (หน้า 150)
😊	สร้างสี	ปรับเฉดสีและสีให้เหมาะกับเจตนาสร้างสรรค์ของคุณ
ART 1 ART 2 ART 3 ART 4 ART 5 ART 6 ART 7 ART 8 ART 9 ART 10 ART 11 ART 12 ART 13 ART 14 ART 15 ART 16	ป๊อปอาร์ต ภาพนุ่ม สีซีดจาง โทนแสงอ่อน ภาพเกรนแตก กล้องรูเข็ม ไดโอรามา ครอสโปรเซส ซีเปียนุ่ม โทนสีเกินจริง คีย์ไลน์ สีน้ำ ย้อนยุค โหมดเลือกสีเฉพาะ บลัชบายพาส ฟิล์มอินสแตนท์	ใช้การตั้งค่าอาร์ตฟิลเตอร์ นอกจากนี้ ยังสามารถใช้อาร์ตเอฟเฟกต์ เอฟเฟกต์ที่ใช้ได้จะแตกต่างกันไปตามอาร์ตฟิลเตอร์

■ การตั้งค่าตัวเลือกย่อยของ โหมดภาพ

1 กด Δ ∇ บนหน้าจอการตั้งค่า โหมดภาพ (หน้า 142)

เพื่อเลือกตัวเลือกที่คุณต้องการตั้งค่า

- การตั้งค่าที่สามารถใช้งานได้จะแตกต่างกันไปตามโหมดภาพที่เลือก

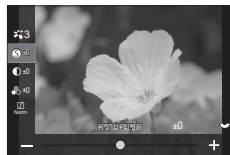

Ⓢ ความคมชัด	ปรับความคมชัดของภาพถ่าย เส้นรอบนอกจะถูกเน้นเพื่อให้ภาพคมและชัดเจน [-2] - [±0] - [+2]
⓪ ความต่างสี	ปรับความเข้มของภาพถ่าย การเพิ่มความเข้มจะเพิ่มความแตกต่างระหว่างบริเวณที่สว่างและมืดสำหรับภาพที่แข็งและชัดเจนมากขึ้น [-2] - [±0] - [+2]
∞ ความอึมสี	ปรับความอึมตัวของสี การเพิ่มความอึมตัวของสีทำให้ภาพมีความสดใสมากขึ้น [-2] - [±0] - [+2]
☑ การไลโทน	ปรับความสว่างสีและการแรเงา ทำให้ภาพออกมาใกล้เคียงกับสิ่งที่คุณจินตนาการ ตัวอย่างเช่น การทำให้ภาพดูสว่างขึ้นทั้งหมด [ปรับเงาแสงหรือส่วนมืด]: แบ่งภาพออกเป็นบริเวณต่าง ๆ อย่างละเอียด แล้วปรับความสว่างในแต่ละบริเวณแยกกัน ใช้ได้ผลดีกับภาพที่มีพื้นที่ที่มีความต่างสีมากทำให้สีขาวดูสว่างเกินไปหรือสีดำดูมืดเกินไป [การไลโทนปกติ]: ปรับพื้นที่ที่มืด แนะนำในทุกสถานการณ์ [การไลโทนส่วนสว่าง]: ไลโทนที่เหมาะสมสำหรับวัตถุที่สว่าง [การไลโทนส่วนมืด]: ไลโทนที่เหมาะสมสำหรับวัตถุที่มืด
Effect เอฟเฟกต์	เลือกความเข้มของ i-Enhance [เอฟเฟกต์: Low]: เพิ่มเอฟเฟกต์บนภาพเล็กน้อย [เอฟเฟกต์: Standard]: เพิ่มเอฟเฟกต์ระหว่าง "ต่ำ" และ "สูง" ลงในรูปภาพ [เอฟเฟกต์: High]: เพิ่มเอฟเฟกต์บนภาพในระดับสูง
Filter ฟิวเจอร์สี	คุณสามารถเพิ่มเอฟเฟกต์ฟิลเตอร์สีในโหมดภาพขาวดำได้ ฟิลเตอร์สีจะทำให้วัตถุสว่างขึ้นหรือเพิ่มความเข้มขึ้นโดยขึ้นอยู่กับสีของวัตถุ สีเข้มเพิ่มความเข้มกว่าสีเหลือง สีแดงเพิ่มความเข้มมากกว่าสีส้ม สีเขียวเป็นทางเลือกที่ดีสำหรับการถ่ายภาพบุคคลและสิ่งๆ เหมือนกัน [N:ไม่มี]: ไม่มีเอฟเฟกต์จากฟิลเตอร์ [Ye:เหลือง]: สร้างก้อนเมฆสีขาวให้เห็นได้อย่างชัดเจนบนท้องฟ้าสีครามตามธรรมชาติ [Or:ส้ม]: ทำให้สีท้องฟ้าหรือสีส้มของแสงอาทิตย์เด่นชัดขึ้นเล็กน้อย [R:แดง]: ทำให้สีท้องฟ้าหรือสีใบไม้ในฤดูใบไม้ร่วงเด่นชัดขึ้น [G:เขียว]: เพิ่มสีโทนอุ่นให้กับสีผิวในภาพบุคคล ฟิลเตอร์สีเขียวยังทำให้สีแดงในลิปสติกเด่นชัดอีกด้วย
Color สีโมโนโครม	เพิ่มโทนสีให้กับรูปภาพ เมื่อใช้โหมดภาพขาวดำ [N:ปกติ]: สร้างภาพขาวดำปกติ [S:ซีเปีย]: ถ่ายภาพสีซีเปีย [B:น้ำเงิน]: ถ่ายภาพขาวดำในโทนสีน้ำเงิน [P:ม่วง]: ถ่ายภาพขาวดำในโทนสีม่วง [G:เขียว]: ถ่ายภาพขาวดำในโทนสีเขียว

วีซี โหมดภาพ	เลือกโหมดภาพที่คุณต้องการปรับเมื่อใช้ [ตั้งค่าเอง] [i-Enhance], [Vivid], [Natural], [Muted], [Portrait], [โมโนโทน]
สร้างสี	หมุนปุ่มหมุนด้านหน้าเพื่อปรับโทนสี หมุนปุ่มหมุนด้านหลังเพื่อปรับความอิ่มสี หากต้องการเรียกคืนค่าตั้งต้น ให้กดปุ่ม  ค้างไว้
เพิ่มเอฟเฟกต์	เพิ่มเอฟเฟกต์ลงในอาร์ตฟิลเตอร์ เอฟเฟกต์ที่คุณสามารถเพิ่มได้นั้นจะแตกต่างกันไป ขึ้นอยู่กับอาร์ตฟิลเตอร์ ในอาร์ตฟิลเตอร์บางแบบ คุณสามารถปรับ ฟิลเตอร์สี และ สีโมโนโครม ได้
Color เดิมสีบางส่วน	เลือกอาร์ตฟิลเตอร์ "เดิมสีบางส่วน"

- อาร์ตฟิลเตอร์ ใช้งานสำเนา JPEG เท่านั้น [RAW+JPEG] จะถูกเลือกโดยอัตโนมัติเพื่อคุณภาพของภาพถ่ายแทน [RAW]
- ① ผลกระทบของการตั้งค่าบางอย่างอาจไม่สามารถมองเห็นได้ทั้งนี้ขึ้นอยู่กับจาก ขณะที่ในกรณีอื่น ๆ การเปลี่ยนโทนสีอาจเกิดขึ้นหรือภาพจะ "หยาบ มัว" มากขึ้น
- 📷 คุณสามารถเลือกได้ว่าจะแสดงหรือซ่อนแต่ละโหมดภาพได้ โดยใช้เมนู [📷การตั้งค่าโหมดภาพ] (หน้า 145)

■ การตั้งค่า โหมดภาพ

- 1 เลือก [โหมดภาพ] จากเมนู
- 2 เลือกตัวเลือกโดยใช้ $\Delta \nabla \triangleleft \triangleright$

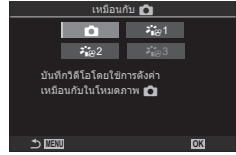

เหมือนกัน	ภาพเคลื่อนไหวจะบันทึกโดยใช้การตั้งค่าเดียวกับที่กำหนดไว้ใน [โหมดภาพ]
1 คำสื่กลางคอนทราสต์ต่ำ	ภาพเคลื่อนไหวจะได้รับการบันทึกโดยใช้โทนเคิร์ฟที่ได้รับการปรับสำหรับการปรับสี
2 OM-Log400	ภาพเคลื่อนไหวจะได้รับการบันทึกโดยใช้ล็อกโทนเคิร์ฟเพื่อให้มีอิสระมากขึ้นในระหว่งที่ทำการปรับสี
3 HLG	กล้องจะบันทึกภาพเคลื่อนไหวด้วยช่วงไดนามิกสูง ซึ่งจะสร้างภาพเสมือนมองด้วยตาเปล่าได้ เมื่อเล่นบนอุปกรณ์ที่สามารถใช้งานร่วมกัน

- ⓘ คุณจะไม่สามารถเลือก [3 HLG] ได้เมื่อตั้งค่า [Video Codec] (หน้า 140) ไว้เป็น [H.264]
- ⓘ คุณจะไม่สามารถเลือก [] และ [1 คำสื่กลางคอนทราสต์ต่ำ] ได้เมื่อตั้งค่า [Video Codec] (หน้า 140) ไว้เป็น [H.265]

การเลือกตัวเลือกที่จะแสดงเมื่อเลือกโหมดภาพ (โหมดตั้งค่าโหมดภาพ) **PASMB**

คุณสามารถแสดงเฉพาะตัวเลือกที่คุณต้องการเมื่อเลือกโหมดรูปภาพได้

- สำหรับรายละเอียดเกี่ยวกับโหมดภาพ โปรดดูที่ "ตัวเลือกการประมวลผล (โหมดภาพ / โหมดภาพ)" (หน้า 141)

Menu	MENU \Rightarrow \Rightarrow 2. โหมดภาพ/WB \Rightarrow การตั้งค่าโหมดภาพ
------	---

- 1 เลือกโหมดภาพที่คุณต้องการให้แสดง แล้วทำเครื่องหมาย () ที่อยู่ข้าง ๆ

- เลือกตัวเลือกโดยใช้ $\Delta \nabla$ แล้วกดปุ่ม \odot เพื่อทำเครื่องหมาย () ที่อยู่ข้าง ๆ หากต้องการยกเลิกการทำเครื่องหมาย ให้กดปุ่ม \odot อีกครั้ง

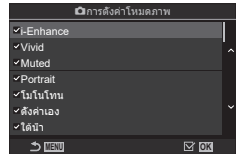

การตั้งค่าโหมดภาพ หน้าจอ

สมดุลแสงขาว (WB) สร้างความมั่นใจว่าวัตถุสีขาวในภาพที่บันทึกด้วยกล้องจะออกมาเป็นสีขาว [AUTO] เหมาะสมกับสถานการณ์ส่วนใหญ่ [Auto] เป็นโหมดที่เหมาะสมที่สุดในสถานการณ์ส่วนใหญ่ แต่คุณสามารถเลือกค่าอื่น ๆ ได้ตามแหล่งกำเนิดแสงเมื่อ [Auto] ไม่สามารถให้ผลลัพธ์ตามที่คุณต้องการได้ หรือหากคุณต้องการสีที่คุณต้องการเข้าไปในภาพของคุณ

■ การตั้งค่าสมดุลแสงขาว

แผง Super Control	ON → WB
Menu	MENU → → 2. โหมดภาพ/WB → WB MENU → → 2. โหมดภาพ/WB → WB

- 1 เลือกโหมด WB โดยใช้แป้นหมุนด้านหลังหรือ $\triangleleft/\triangleright$
- 2 เพื่อตั้งค่าตัวเลือกย่อยของโหมดภาพที่เลือก ให้เลือกตัวเลือกโดยใช้ \triangle/∇

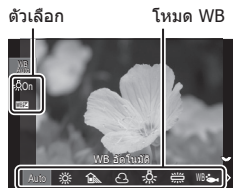

WB หน้าจอการตั้งค่า

WB Auto WB อัตโนมัติ	ฉากปกติมากที่สุด (ฉากที่ประกอบด้วยวัตถุที่เป็นสีขาวหรือใกล้เคียงกับสีขาว) • แนะนำให้ใช้โหมดนี้ในหลาย ๆ สถานการณ์ • คุณสามารถเลือกสมดุลแสงขาวที่ใช้ภายใต้แสงของหลอดไส้ (หน้า 150)
มีแสงแดด 5300K	ฉากกลางแจ้งที่มีแสงแดดส่อง พระอาทิตย์ตกดิน ดอกไม้ไฟ • ตั้งค่าอุณหภูมิสีไว้ที่ 5300K
เงาแสง 7500K	ถ่ายภาพวัตถุในร่มตอนกลางวัน • ตั้งค่าอุณหภูมิสีไว้ที่ 7500K
มีเมฆปกคลุม 6000K	ถ่ายภาพในเวลากลางวันภายใต้ท้องฟ้ามีดริ่ม • ตั้งค่าอุณหภูมิสีไว้ที่ 6000K
มีแสงส่องผ่าน 3000K	วัตถุอยู่ใต้แสงไฟจากหลอดไส้ • ตั้งค่าอุณหภูมิสีไว้ที่ 3000K
ฟลูออเรสเซนต์ 4000K	วัตถุอยู่ใต้แสงไฟจากหลอดฟลูออเรสเซนต์ • ตั้งค่าอุณหภูมิสีไว้ที่ 4000K
WB ใต้น้ำ	การถ่ายภาพใต้น้ำ
WB แพลช WB 5500K	แหล่งกำเนิดแสงที่มีอุณหภูมิสีเดียวกับแสงแฟลช • ตั้งค่าอุณหภูมิสีไว้ที่ 5500K
1 2 3 4	สถานการณ์ที่คุณต้องการตั้งค่าสมดุลแสงขาวสำหรับวัตถุบางชนิด • อุณหภูมิสีถูกตั้งเป็นค่าที่วัดจากวัตถุสีขาวภายใต้แสงที่จะใช้ ในภาพสุดท้าย (หน้า 148)
CWB WB กำหนดเอง	สถานการณ์ที่คุณสามารถระบุอุณหภูมิสีที่เหมาะสมได้ • เลือกอุณหภูมิสี

■ การปรับสมดุลแสงขาวของโหมด WB แต่ละโหมดแบบละเอียด

คุณสามารถปรับสมดุลแสงขาวแบบละเอียดได้ คุณสามารถปรับค่าแยกกันได้

1 ตัวเลือกการกำหนดค่า

- กด $\Delta \nabla$ บนหน้าจอการตั้งค่า WB (หน้า 146) เพื่อเลือกตัวเลือกที่ต้องการปรับ



WB AUTO ใช้สีโทนอุ่น (เฉพาะเมื่อใช้ WB อัตโนมัติ)	<p>[ปิด]: กล้องจะลดโทนอุ่นที่เกิดจากแสงของหลอดไส้ เมื่อใช้งาน WB อัตโนมัติ</p> <p>[เปิด]: กล้องจะรักษาโทนอุ่นที่เกิดจากแสงของหลอดไส้ เมื่อใช้งาน WB อัตโนมัติ</p>
WB (การชดเชย WB)	<p>ใช้ปุ่มหมุนด้านหน้าหรือ $\triangleleft \triangleright$ เพื่อปรับแกน (เหลือง-ฟ้า) เมื่อตัวชี้ (-+) เข้าใกล้จุด A มากขึ้น กล้องจะเพิ่มสีแดงให้ และเมื่อเข้าใกล้จุด B มากขึ้น กล้องจะเพิ่มสีฟ้าให้</p> <p>ใช้ปุ่มหมุนด้านหลังหรือ $\Delta \nabla$ เพื่อปรับแกน (เขียว-ม่วง) เมื่อตัวชี้ (-+) เข้าใกล้จุด G มากขึ้น กล้องจะเพิ่มสีเขียวให้ และเมื่อเข้าใกล้จุด M มากขึ้น กล้องจะเพิ่มสีม่วงให้</p> <p>การปรับที่ปรับไว้วจะถูกรีเซ็ตเมื่อคุณกดปุ่ม \odot</p> <p>คุณสามารถปรับการตั้งค่าโหมดสมดุลแสงขาวทั้งหมดได้พร้อมกันในครั้งเดียว \mathbb{W} [ทั้งหมด WB] (หน้า 149)</p>
เคลวิน (เฉพาะ WB กำหนดเอง เท่านั้น)	<p>คุณสามารถตั้งค่าอุณหภูมิสีได้ [2000K] - [14000K]</p>

\mathbb{W} เมื่อ \mathbb{W} (การชดเชย WB) เสร็จสิ้น เครื่องหมาย (*) จะปรากฏขึ้นถัดจากไอคอนโหมด WB

■ สมดุลแสงขาว One-touch

วัดค่าสมดุลแสงขาวโดยจัดกรอบบนแผ่นกระดาษหรือวัตถุอื่นๆ ที่เป็นสีขาวภายใต้แสงไฟที่จะใช้ในการถ่ายภาพ ไขตัวเลือกนี้เพื่อปรับสมดุลแสงขาวอย่างละเอียดเมื่อคุณพบว่ามันยากที่จะได้ผลลัพธ์ที่ต้องการด้วยการชดเชยสมดุลแสงขาวหรือตัวเลือกสมดุลแสงขาวที่ตั้งไว้ล่วงหน้าเช่น ☀️ (แสงแดด) หรือ ☁️ (มีดครม) กล้องจะจัดเก็บค่าแสงที่วัดได้ไว้เพื่อเรียกใช้อย่างรวดเร็วตามต้องการ

คุณสามารถจัดเก็บการตั้งค่าสำหรับการถ่ายภาพนิ่งและการบันทึกภาพเคลื่อนไหวแยกกันได้

1 หลังจากเลือก [☀️1], [☁️2], [☀️3] หรือ [☀️4] (สมดุลแสงขาว One-touch 1, 2, 3 หรือ 4) บนหน้าจอการตั้งค่า WB ให้กดปุ่ม **OK** แล้วกดปุ่ม **INFO**

2 เลือก [☀️Set]

3 ถ่ายภาพกระดาษไร้สี (สีขาวหรือสีเทา)

- จัดวางกระดาษเพื่อให้เต็มจอแสดงผล ตรวจสอบให้แน่ใจว่าไม่มีเงา
- กดปุ่ม **INFO**
- หน้าจอสมดุลแสงขาว One-touch จะปรากฏขึ้น

4 เลือก [ใช่] แล้วกดปุ่ม **OK**

- ค่าใหม่จะถูกบันทึกไว้เป็นตัวเลือกสมดุลแสงขาวที่ตั้งไว้ล่วงหน้า
- ค่าใหม่จะถูกจัดเก็บไว้จนกว่าจะมีการวัดสมดุลแสงขาว One-touch อีกครั้ง การปิดสวิตช์กล้องจะไม่ทำให้ข้อมูลถูกลบ

การวัดสมดุลแสงขาวด้วยปุ่มสมดุลแสงขาว One-touch (☀️)

การกำหนด [☀️] ให้กับปุ่มจะเป็นการอนุญาตให้ใช้ปุ่มควบคุมเพื่อวัดค่าสมดุลแสงขาว ตามค่าเริ่มต้น ปุ่ม **☀️** สามารถใช้เพื่อวัดค่าสมดุลแสงขาวได้ในระหว่างการถ่ายภาพนิ่ง ในการวัดค่าสมดุลแสงขาวในระหว่างการบันทึกภาพเคลื่อนไหว ก่อนอื่น คุณต้องกำหนดสมดุลแสงขาว One-touch ให้กับปุ่มควบคุมโดยใช้ [☀️ฟังก์ชันปุ่ม] (หน้า 204)

1 จัดวางกระดาษที่ไม่มีสี (สีขาวหรือสีเทา) ที่กึ่งกลางของจอแสดงผล

- จัดวางกระดาษเพื่อให้เต็มจอแสดงผล ตรวจสอบให้แน่ใจว่าไม่มีเงา

2 กด ปุ่มที่คุณกำหนดให้กับสมดุลแสงขาว One-Touch แล้วกดปุ่มชัตเตอร์ลงจนสุด

- เมื่อบันทึกภาพเคลื่อนไหว ให้กดปุ่มสมดุลแสงขาว One-touch เพื่อไปยังขั้นตอนที่ 3
- คุณจะได้รับพร้อมท์ให้เลือกตัวเลือกสมดุลแสงขาวแบบแต่ละครั้งเดียวที่จะใช้เพื่อเก็บค่าใหม่

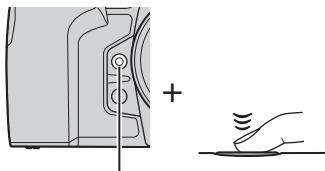

ปุ่มสมดุลแสงขาวแบบแต่ละครั้งเดียว (☀️)

3 เลือกการตั้งค่าสมดุลแสงขาว one-touch โดยใช้ **△ ▽** แล้วกดปุ่ม **OK**

- ค่าใหม่จะถูกบันทึกเป็นค่าสำหรับการตั้งค่าที่เลือกและกล่องจะออกจากหน้าจอการถ่ายภาพ

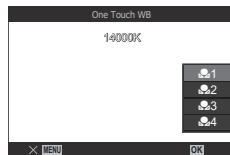

การล็อกสมดุลงแสงขาวในโหมดภาพเคลื่อนไหว (🔒 ฟังก์ชันปุ่ม: WB AUTO ล็อค)

PASMB 📷

เมื่อกำลังอยู่ในโหมดภาพเคลื่อนไหวและตั้งค่าสมดุลงแสงขาวเป็น [WB อัตโนมัติ] คุณสามารถล็อกสมดุลงแสงขาวเพื่อป้องกันไม่ให้อัตโนมัติเปลี่ยนแปลง แม้ว่าวัตถุหรือแสงจะเปลี่ยนไป

🕒 โดยคุณต้องกำหนด [WB ล็อค] ให้กับปุ่มโดยใช้ [🔒 ฟังก์ชันปุ่ม] (หน้า 204)

ปุ่ม	ปุ่มที่คุณมอบหมายไว้ให้กับ [WB ล็อค]
------	--------------------------------------

เมื่อคุณกดปุ่ม กล้องจะล็อกสมดุลงแสงขาวตามการตั้งค่าที่เลือกอยู่ในปัจจุบัน โดยจะมีคำว่า "Lock" ปรากฏอยู่ทางซ้ายของ "WB Auto" กล้องจะปลดล็อกเมื่อคุณกดปุ่มอีกครั้ง



ล็อก

การปรับสมดุลงแสงขาวอย่างละเอียด (📷 ทั้งหมด WBZ / 🔒 ทั้งหมด WBZ)

PASMB 📷

ปรับสมดุลงแสงขาวแบบละเอียดของโหมดสมดุลงแสงขาวทุกโหมดพร้อมกัน

Menu	MENU ➔ 📷 ➔ 2. โหมดภาพ/WB ➔ 📷 ทั้งหมด WBZ MENU ➔ 🔒 ➔ 2. โหมดภาพ/WB ➔ 🔒 ทั้งหมด WBZ
------	--

📷 ทั้งหมด WBZ / 🔒 ทั้งหมด WBZ	ใช้ปุ่มหมุนด้านหน้าหรือ <> เพื่อปรับแกน (เหลือง-ฟ้า) เมื่อตัวชี้ (-+) เข้าใกล้จุด A มากขึ้น กล้องจะเพิ่มสีแดงให้ และเมื่อเข้าใกล้จุด B มากขึ้น กล้องจะเพิ่มสีฟ้าให้ ใช้ปุ่มหมุนด้านหลังหรือ Δ ▽ เพื่อปรับแกน (เขียว-ม่วง) เมื่อตัวชี้ (-+) เข้าใกล้จุด G มากขึ้น กล้องจะเพิ่มสีเขียวให้ และเมื่อเข้าใกล้จุด M มากขึ้น กล้องจะเพิ่มสีม่วงให้ การปรับที่ปรับไวจะถูกรีเซ็ตเมื่อคุณกดปุ่ม Ⓞ
-------------------------------	---





🕒 เมื่อใช้งาน [📷 ทั้งหมด WBZ] / [🔒 ทั้งหมด WBZ] เสรีจลิน์ เครื่องหมาย (*) จะปรากฏขึ้นข้างไอคอนโหมด WB แต่ละโหมด

การรักษาโทนสีอบอุ่นของแสงจากหลอดไส้ เมื่ออยู่ในโหมด WB อัตโนมัติ

( AUTO ใช้สีโทนอุ่น /  AUTO ใช้สีโทนอุ่น)

PASMB

เลือกวิธีที่กล้องปรับสมดุลแสงขาวสำหรับภาพที่ถ่ายโดยใช้สมดุลแสงขาวอัตโนมัติภายใต้แสงของหลอดไส้

Menu	MENU →  1 → 2. โหมดภาพ/WB →  AUTO ใช้สีโทนอุ่น MENU →  2 → 2. โหมดภาพ/WB →  AUTO ใช้สีโทนอุ่น
------	--

ปิด	กล้องจะลดโทนอุ่นที่เกิดจากแสงของหลอดไส้
เปิด	กล้องจะรักษาโทนอุ่นที่เกิดจากแสงของหลอดไส้



 และยังสามารถตั้งค่าได้จากหน้าจอการตั้งค่า WB  "การปรับสมดุลแสงขาวของโหมด WB แต่ละโหมดแบบละเอียด" (หน้า 147)



สมดุลแสงขาวของแฟลช

( +WB)

PASMB

เลือกสมดุลแสงขาวสำหรับภาพที่ถ่ายโดยใช้แฟลช คุณสามารถเลือกค่าที่เลือกไว้สำหรับการถ่ายภาพแบบไม่ใช้แฟลช แทนที่จะใช้การตั้งค่าที่ปรับให้เข้ากับแสงแฟลชได้ เมื่อคุณรู้สึกว่าคุณเองเปิดและปิดแฟลชอยู่บ่อยครั้ง คุณสามารถใช้ตัวเลือกนี้เพื่อสลับจากการตั้งค่าสมดุลแสงขาวหนึ่งไปเป็นการตั้งค่าอื่นโดยอัตโนมัติได้

Menu	MENU →  1 → 2. โหมดภาพ/WB →  +WB
------	---

ปิด	กล้องใช้ค่าสมดุลแสงขาวที่เลือกในปัจจุบัน
WBAuto	กล้องใช้ค่าสมดุลแสงขาวอัตโนมัติ ([WB อัตโนมัติ])
WB  5500K	กล้องใช้ค่าสมดุลแสงขาวของแฟลช ([WB ])

คุณสามารถเลือกรูปแบบเพื่อให้แน่ใจว่าจะแสดงสีต่างๆ อย่างถูกต้อง เมื่อสร้างภาพที่ถ่ายบนจอภาพหรือโดยการใช้เครื่องพิมพ์

Menu	MENU →  1 → 2. โหมดภาพ/WB → ปริภูมิสี
------	---



sRGB	ปริภูมิสีที่ได้มาตรฐานตามองค์กรมาตรฐานสากล ซึ่งรองรับอย่างกว้างขวางตั้งแต่จอแสดงผล เครื่องพิมพ์ กล้องดิจิทัล และโปรแกรมประยุกต์บนคอมพิวเตอร์แนะนำให้ใช้การตั้งค่านี้ในหลาย ๆ สถานการณ์
AdobeRGB	สามารถสร้างขอบเขตสีที่กว้างกว่า sRGB การปรับปรุงคุณภาพสีที่แม่นยำสามารถใช้ได้เฉพาะกับซอฟต์แวร์และอุปกรณ์ (จอแสดงผล เครื่องพิมพ์ และอื่นๆ ที่คล้ายกัน) ที่รองรับมาตรฐานนี้ เครื่องหมายขีดล่าง ("_") จะปรากฏที่ด้านหน้าของชื่อไฟล์ (เช่น "_xxx0000.jpg")

ⓘ [AdobeRGB] ไม่สามารถใช้งานได้ในโหมด HDR หรือภาพเคลื่อนไหว () หรือเมื่อเลือกอาร์ทฟิลเตอร์ไว้สำหรับโหมดภาพ

ตัวเลือกการแสดงผลตัวอย่างสำหรับโหมดภาพและภาพเคลื่อนไหว

( View Assist)



PASMB 

คุณสามารถปรับการแสดงผลในหน้าต่างการดูได้ เมื่อเลือกตัวเลือกโหมดภาพเคลื่อนไหวเท่านั้นไว้เป็น ([ 1 Flat] หรือ [ 2 OM-Log400]) (หน้า 145)

Menu	MENU →  → 2. โหมดภาพ/WB →  View Assist
------	---

เปิด	ปรับภาพให้สะดวกต่อการดู เครื่องหมายบนจอแสดงผลอาจเปลี่ยนสีได้
ปิด	ไม่ปรับภาพเพื่อให้ง่ายต่อการดู

ⓘ ตัวเลือกนี้ใช้กับจอแสดงผลเท่านั้น ไม่มีผลต่อไฟล์ภาพเคลื่อนไหวจริง

ⓘ ตัวเลือกนี้จะไม่สามารถใช้งานได้กับภาพเคลื่อนไหวที่บันทึกด้วย [ 1 Flat] หรือการเล่น [ 2 OM-Log400] บนกล้อง และยังไม่สามารถใช้งานได้เมื่อมีการดูภาพเคลื่อนไหวบนทีวี

🔍 กล้องจะประมวลผลฮิสโตแกรม (หน้า 36) และรูปแบบมัลติ (หน้า 180) ตามภาพก่อนที่จะใช้  View Assist

โหมดถ่ายภาพพิเศษ (โหมดประมวลผลภาพ)

กล้องจะรวมภาพหรือประมวลผลด้วยระบบดิจิทัล เพื่อสร้างเอฟเฟกต์พิเศษที่โหมดถ่ายภาพปกติไม่สามารถทำได้

ถ่ายภาพความละเอียดสูง

(High Res Shot) PASM B

ถ่ายภาพที่มีความละเอียดสูงกว่าเซ็นเซอร์ภาพ กล้องจะถ่ายภาพเป็นชุดในขณะที่เลื่อนเซ็นเซอร์ภาพและรวมภาพเหล่านี้เข้าด้วยกันเพื่อสร้างภาพถ่ายความละเอียดสูงภาพเดียว ใช้ตัวเลือกนี้เพื่อบันทึกรายละเอียดที่ปกติจะมองไม่เห็นแม้ในอัตราการชัตตัมสูง

เมื่อเปิดใช้งาน High Res Shot คุณสามารถเลือกโหมดคุณภาพของภาพสำหรับ High Res Shot ได้โดยใช้ [📷⏪] (หน้า 136)

ปุ่ม	ปุ่ม
Menu	MENU ➔ O₂ ➔ 1. โหมดประมวลผลภาพ ➔ High Res Shot

■ การเปิด High Res Shot

- 1 ใช้ $\Delta \nabla$ เพื่อเลือก [High Res Shot] แล้วกดปุ่ม \odot
- 2 ใช้ $\triangleleft \triangleright$ เพื่อเลือก [เปิด📷] (ขาดัง) หรือ [เปิด📷] (ถือด้วยมือ) แล้วกดปุ่ม \odot

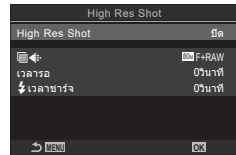

High Res Shot หน้าจอการตั้งค่า

ปิด	High Res Shot ปิดใช้งาน
เปิด📷	ถ่ายด้วยกล้องที่ใช้ขาดังกล้อง ภาพ RAW จะถูกบันทึกเป็น 80M (10368 × 7776)
เปิด📷	ถ่ายด้วยกล้องแบบถือด้วยมือ ภาพ RAW จะถูกบันทึกเป็น 50M (8160 × 6120)

3 หน้าจอแสดงผลกลับไปหน้าจอการตั้งค่า High Res Shot

- 🔗 เมื่อตั้งค่าจากปุ่ม คุณสามารถเปิดและปิดฟังก์ชันนี้ได้โดยใช้ปุ่ม
- คุณยังสามารถสลับไปมาระหว่าง [เปิด📷] (ขาดัง) กับ [เปิด📷] (ถือด้วยมือ) ได้โดยการหมุนแป้นหมุนด้านหน้าหรือด้านหลังขณะกดปุ่ม

■ การตั้งค่าตัวเลือกย่อยของ High Res Shot

1 ตัวเลือกการกำหนดค่า

- กด $\Delta \nabla$ เพื่อเลือกรายการ แล้วกดปุ่ม \odot เพื่อแสดงเมนูการตั้งค่า
- หลังจากปรับการตั้งค่าตัวเลือกแล้ว ให้กดปุ่ม \odot เพื่อกลับไปหน้าจอการตั้งค่า High Res Shot



	เลือกคุณภาพของภาพในการถ่ายภาพ High Res Shot (หน้า 136)
เวลารอ	กำหนดระยะเวลาที่กล้องจะรอก่อนที่จะลั่นชัตเตอร์ หลังจากที่คุณกดปุ่มชัตเตอร์ลงจนสุด ใช้เพื่อป้องกันผลกระทบจากการสั่นของกล้องที่เกิดจากการกดปุ่มชัตเตอร์
เวลาชารจ์	เลือกระยะเวลาที่กล้องจะรอให้แฟลชชาร์จระหว่างการถ่ายภาพ เมื่อใช้ชุดแฟลชที่ไม่ได้กำหนดไว้สำหรับใช้กับกล้องโดยเฉพาะ [0.5 วินาที] / [0.2 วินาที] / [0.1 วินาที] / [0 วินาที]

■ การถ่ายภาพ

1 กดปุ่ม MENU เพื่อปิดหน้าจอการตั้งค่า High Res Shot แล้วกลับสู่หน้าจอการถ่ายภาพ

- ไอคอน จะปรากฏขึ้น ไอคอนจะกะพริบหากกล้องไม่มั่นคง ไอคอนจะหยุดกะพริบเมื่อกล้องมั่นคงและพร้อมที่จะถ่ายภาพ
- หลังจากเปิดใช้งาน High Res Shot แล้ว ให้เลือกตัวเลือกที่เลือกสำหรับคุณภาพของภาพถ่าย คุณสามารถปรับคุณภาพของภาพถ่ายได้ในเมนู Super Control



กล้องที่พร้อมสำหรับ High Res Shot (กะพริบ)

2 ถ่ายภาพ

- การถ่ายภาพเสร็จสิ้นเมื่อไอคอน สีเขียวหายออกไปจากจอแสดงผล
- กล้องจะสร้างภาพคอมโพสิตโดยอัตโนมัติเมื่อการถ่ายภาพเสร็จสิ้น ข้อความจะปรากฏขึ้นระหว่างขั้นตอนนี้
- เลือกจากโหมด JPEG (80MF, 50MF หรือ 25MF) และ RAW+JPEG เมื่อตั้งคุณภาพของภาพไว้ที่ RAW+JPEG กล้องจะบันทึกภาพ RAW ภาพเดียวก่อนรวมเข้าเป็นภาพความละเอียดสูง (นามสกุล ".ORI") สามารถเปิดดูภาพ RAW ก่อนการรวมภาพ โดยใช้ OM Workspace เวอร์ชันล่าสุด
- 80MF และ 80MF+RAW จะไม่สามารถใช้งานได้เมื่อเลือกวิธีการถ่ายภาพเป็น [เปิด] (ถือด้วยมือ)
- [ป้องกันภาพสั่น] (หน้า 132) จะเป็น [S-IS Off] โดยอัตโนมัติเมื่อเลือก [เปิด] (ขาตั้ง) และเป็น [S-IS Auto] เมื่อเลือก [เปิด] (ถือด้วยมือ)
- โดยระยะเวลาที่รอนานที่สุดสำหรับ [เปิด] (ถือด้วยมือ) คือ 1 วินาที
- ระหว่างการถ่ายภาพด้วยแฟลช RC เวลารอแฟลชสูงสุดคือ 4 วินาทีและโหมดควบคุมแฟลชจะถูกกำหนดไว้ที่ MANUAL
- คุณไม่สามารถใช้งานต่อไปนี้:
การถ่ายภาพซ้อน การปรับแก้ภาพสีเหลี่ยมคางหมู การถ่ายภาพพร้อม โฟกัสซ้อน การปรับแก้มุมมองพีซีเอช และ HDR
- เมื่อตั้ง [High Res Shot] ไว้เป็น [เปิด] (ขาตั้ง) [Time Lapse Movie] จะเป็น [ปิด]
- เมื่อเปิดใช้งาน High Res Shot กล้องจะตั้ง [ไดรฟ์] เป็น [♥] คุณสามารถตั้งค่า [♥\heartsuit12s] (การตั้งเวลาแบบเวียน 12 วินาที), [♥\heartsuit2s] (การตั้งเวลาแบบเวียน 2 วินาที) และ [♥\heartsuitC] (การตั้งเวลาถ่ายภาพแบบเวียนแบบกำหนดเอง) ได้

- ① ภาพที่ถ่ายด้วยอาร์ตฟิลเตอร์ที่เลือกไว้ใหม่คมภาพจะถูกบันทึกในโหมด [Natural]
- ① คุณภาพของภาพอาจลดลงภายใต้แหล่งกำเนิดที่ไม่คงที่ เช่นแสงของหลอดไฟฟลูออเรสเซนต์หรือ LED
- ① หากกล้องไม่สามารถบันทึกภาพคอมโพสิตเนื่องจากความเบลอหรือบังจ้ยอื่นๆ จะบันทึกเฉพาะภาพแรกเท่านั้น หากเลือก [JPEG] ไว้สำหรับคุณภาพของภาพ ภาพจะถูกบันทึกในรูปแบบ JPEG ขณะที่หากเลือก [RAW+JPEG] ไว้ กล้องจะทำการบันทึกสองสำเนา สำเนาแรกในรูปแบบ RAW (.ORF) และอีกสำเนาหนึ่งในรูปแบบ JPEG

ลดความเร็วชัตเตอร์ในแสงสว่างจ้า (ถ่ายภาพ Live ND)



กล้องถ่ายรูปอาจจะเปิดรับแสงเป็นชุดและรวมการเปิดรับแสงดังกล่าวเพื่อสร้างภาพเพียงภาพเดียวที่ดูเหมือนว่าจะได้รับการถ่ายโดยใช้ความเร็วชัตเตอร์ต่ำ

- ในการเปลี่ยนค่าชดเชยแสงหรือความเร็วชัตเตอร์นั้นจะตั้งค่าจอแสดงผลใหม่ [จำลอง LV]

■ การเปิด ถ่ายภาพ Live ND

Menu	MENU ➔ Q2 ➔ 1. โหมดประมวลผลภาพ ➔ ถ่ายภาพ Live ND
------	--

1 ใช้ Δ ∇ เพื่อเลือก [ถ่ายภาพ Live ND] แล้วกดปุ่ม **OK**

2 ใช้ Δ ∇ เพื่อเลือก [เปิด] แล้วกดปุ่ม **OK**

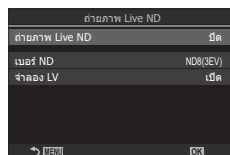

ถ่ายภาพ Live ND หน้าจอการตั้งค่า

ปิด	รูปภาพที่ถ่ายโดยไม่ใช้ฟังก์ชันนี้
เปิด	รูปภาพที่ถ่ายโดยเปิดใช้งานเอฟเฟกต์ชัตเตอร์ช้า

3 หน้าจอแสดงผลกลับไปหน้าจอการตั้งค่า ถ่ายภาพ Live ND

■ การตั้งค่าตัวเลือกย่อยของ ภาพถ่าย Live ND

1 ตัวเลือกการกำหนดค่า

- กด Δ ∇ เพื่อเลือกรายการ แล้วกดปุ่ม \odot เพื่อแสดงเมนูการตั้งค่า
- หลังจากปรับการตั้งค่าตัวเลือกแล้ว ให้กดปุ่ม \odot เพื่อกลับไปหน้าจอการตั้งค่า ภาพถ่าย Live ND

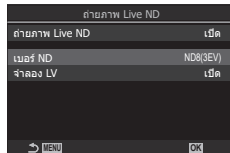

เมอร์ ND	เลือกประเภทของ ND Filter กล้องถ่ายรูปจะแปลง ND Filter ดังกล่าวเป็นค่าการเปิดรับแสงและลดการเปิดรับแสงตามจำนวนดังกล่าว ตัวเลือกนี้จะสามารถใช้งานได้ในการเพิ่มที่ 1 EV: [ND2 (1EV)], [ND4 (2EV)], [ND8 (3EV)], [ND16 (4EV)], [ND32 (5EV)]
จำลอง LV	เลือกว่าจะทำการพรีวิวผลกระทบของตัวกรองที่เลือกที่ความเร็วชัตเตอร์ในปัจจุบันหรือไม่ [ปิด]: แสดงหน้าจอการถ่ายภาพมาตรฐาน [เปิด]: เอฟเฟกต์จากความเร็วชัตเตอร์จะแสดงบนหน้าจอ

■ การถ่ายภาพ

1 กดปุ่ม MENU เพื่อปิดหน้าจอการตั้งค่า ภาพถ่าย Live ND แล้วกลับสู่หน้าจอการถ่ายภาพ

- หากคุณเลือก [เปิด] ให้ [ภาพถ่าย Live ND] การถ่ายภาพแบบ Live ND Filter จะเริ่มต้นขึ้นทันที
- ไอคอนจะปรากฏในการแสดงผลเมื่อเปิดใช้งาน Live ND Filter ภาพถ่าย Live ND
- หากต้องการจบการถ่ายภาพแบบ Live ND Filter คุณจะต้องเลือก [ปิด] ในหน้าจอ [ภาพถ่าย Live ND] ซึ่งแสดงอยู่ในขั้นตอนที่ 2



2 ปรับความเร็วชัตเตอร์ในขณะที่พรีวิวผลลัพธ์ในการแสดงผล

- ปรับความเร็วชัตเตอร์ด้วยปุ่มหมุนด้านหลัง
- ความเร็วชัตเตอร์ที่เร็วที่สุดที่สามารถใช้งานได้จะแตกต่างกันออกไปตามฟิลเตอร์ ND ที่เลือก
[ND2 (1EV)]: 1/60 วินาที [ND16 (4EV)]: 1/8 วินาที
[ND4 (2EV)]: 1/30 วินาที [ND32 (5EV)]: 1/4 วินาที
[ND8 (3EV)]: 1/15 วินาที [ND64 (6EV)]: 1/2 วินาที
- หากคุณเลือก [เปิด] ใน [จำลอง LV] คุณสามารถดูตัวอย่างเอฟเฟกต์การเปลี่ยนแปลงความเร็วชัตเตอร์ต่าง ๆ ได้จากบนหน้าจอ
- กล้องจะใช้ระยะเวลาเท่ากับความเร็วชัตเตอร์ที่เลือก เพื่อให้ได้ผลการจำลอง [จำลอง LV] เหมือนกับภาพสุดท้าย
- เมื่อครบเวลาความเร็วชัตเตอร์ที่เลือกไว้ ส่วน "LV" ของไอคอนบนหน้าจอจะเปลี่ยนเป็นสีเขียวเมื่อไอคอนเป็นสีเขียว หน้าจอจะแสดงภาพคล้ายกับภาพสุดท้าย



ความเร็วชัตเตอร์

3 ถ่ายภาพ

- ① [จำนวนเฟรม] จะเป็น [ปกติ] ระหว่างการถ่ายภาพ Live ND
- ① ขีดจำกัดบนสำหรับ [ISO] ระหว่างการถ่ายภาพ Live ND คือ ISO 800 โดยจะใช้ค่านี้เช่นเดียวกันเมื่อเลือก [Auto] ไว้สำหรับ [ISO]
- ① คุณไม่สามารถใช้งานต่อไปนี้:
การถ่ายภาพด้วย HDR, High Res Shot, การถ่ายภาพซ้อน, การปรับแก้ภาพสีเหลี่ยมคางหมู, โฟกัสซ้อน, การถ่ายคร่อม, การถ่ายภาพแบบหน่วงเวลา, การสแกนแสงกะพริบ, การถ่ายภาพแบบตัดแสงกะพริบ, และการปรับแก้มุมมองที่ขยาย
- ① เมื่อเปิดใช้งาน ถ่ายภาพ Live ND กล้องจะตั้ง [ไครฟ์] เป็น [] คุณสามารถตั้งค่า [♥]12s (การตั้งเวลาแบบเงิบ 12 วินาที), [♥]2s (การตั้งเวลาแบบเงิบ 2 วินาที) และ [♥]C (การตั้งเวลาถ่ายภาพแบบเงิบแบบกำหนดเอง) ได้
- ① สิ่งที่แตกต่างกันจาก Physical ND Filters ก็คือ Live ND Filters จะไม่ลดจำนวนของแสงที่เข้ามาถึงเซ็นเซอร์ภาพ ดังนั้นจึงทำให้สิ่งที่ถ่ายซึ่งมีความสว่างมากได้รับแสงมากเกินไป

การเพิ่มความลึกของระยะชัด (โฟกัสซ้อน) PASMB

ผสมภาพหลาย ๆ ภาพเข้าด้วยกัน เพื่อให้ได้ระยะชัดลึกมากกว่าที่ถ่ายได้ในภาพเดียว กล้องจะถ่ายชุดภาพที่ระยะโฟกัสทั้งด้านหน้าและด้านหลังตำแหน่งโฟกัสปัจจุบัน จากนั้นจึงสร้างภาพเพียงภาพเดียวโดยใช้พื้นที่ที่อยู่ในโฟกัสในแต่ละภาพ

เลือกตัวเลือกนี้ หากต้องการให้วัตถุทั้งหมดอยู่เข้าโฟกัสในภาพถ่ายที่ถ่ายในระยะใกล้หรือใช้รูรับแสงกว้าง (ค่า f ต่ำ) รูปภาพที่ถ่ายในโหมดเงิบโดยใช้ชัดเดือรีเล็กทรอนิกส์

- ① ภาพที่ผสมแล้วจะถูกบันทึกในรูปแบบ JPEG โดยไม่คำนึงถึงตัวเลือกคุณภาพของภาพที่เลือกไว้
- ① ภาพที่ผสมแล้วจะมีแนวนอนและแนวตั้งขยายขึ้น 7%
- ① การถ่ายภาพจะสิ้นสุดลงหากมีการปรับโฟกัสหรือซูมหลังจากการกดปุ่มชัดเดือร์ลงจนสุด เพื่อเริ่มการถ่ายภาพโฟกัสซ้อน
- ① หากการถ่ายภาพแบบ focus stacking ล้มเหลว กล้องจะบันทึกภาพตามจำนวนที่เลือกโดยไม่มีการสร้างภาพคอมโพสิต
- ① ตัวเลือกนี้สามารถใช้งานได้เฉพาะกับเลนส์ที่รองรับการโฟกัสซ้อน ดูข้อมูลเกี่ยวกับเลนส์ที่รองรับได้ที่เว็บไซต์ของเรา
- ① ภาพที่ถ่ายด้วยอาร์ตฟิลเตอร์ที่เลือกไว้ให้โหมดภาพจะถูกบันทึกในโหมด [Natural]

Menu	MENU → Q2 → 1. โหมดประมวลผลภาพ → โฟกัสซ้อน
------	--

■ การเปิด โฟกัสซ้อน

- 1 ใช้ $\Delta \nabla$ เพื่อเลือก [โฟกัสซ้อน] แล้วกดปุ่ม **OK**
- 2 ใช้ $\Delta \nabla$ เพื่อเลือก [เปิด] แล้วกดปุ่ม **OK**

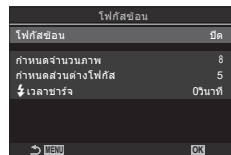

โฟกัสซ้อน หน้าจอการตั้งค่า

ปิด	รูปภาพที่ถ่ายโดยไม่ใช้ฟังก์ชันนี้
เปิด	กล้องจะถ่ายภาพด้วยระยะชัดลึกที่เพิ่มขึ้น

3 หน้าจอแสดงผลกลับไปหน้าจอการตั้งค่า โฟกัสซ้อน

■ การตั้งค่าตัวเลือกย่อยของ โฟกัสอัตโนมัติ

1 ตัวเลือกการกำหนดค่า

- กด Δ ∇ เพื่อเลือกรายการ แล้วกดปุ่ม \odot เพื่อแสดงเมนูการตั้งค่า
- หลังจากปรับการตั้งค่าตัวเลือกแล้ว ให้กดปุ่ม \odot เพื่อกลับไปหน้าจอการตั้งค่า โฟกัสอัตโนมัติ

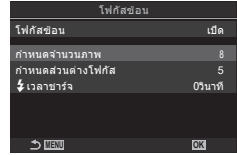

กำหนดจำนวนภาพ	เลือกจำนวนภาพที่จะถ่ายด้วยตำแหน่งโฟกัสที่หลากหลาย [3] – [15]
กำหนดส่วนต่างโฟกัส	เลือกจำนวนที่กล้องจะปรับโฟกัสในแต่ละภาพ [1] – [10]
เวลาชารจ์	เลือกระยะเวลาที่กล้องจะรอให้แฟลชชารจ์ระหว่างการถ่ายภาพ เมื่อใช้ชุดแฟลชที่ไม่ได้กำหนดไว้สำหรับใช้กับกล้องโดยเฉพาะ [0 วินาที] / [0.1 วินาที] / [0.2 วินาที] / [0.5 วินาที] / [1 วินาที] / [2 วินาที] / [4 วินาที] / [8 วินาที] / [15 วินาที] / [30 วินาที]

■ การถ่ายภาพ

1 กดปุ่ม MENU เพื่อเปิดหน้าจอการตั้งค่า โฟกัสอัตโนมัติ แล้วกลับสู่หน้าจอการถ่ายภาพ

- \square จะปรากฏขึ้นบนหน้าจอ
- กล้องจะตั้งค่าโหมดภาพเป็น [Natural]
- เฟรมที่แสดงถึงการตัดกรอบขั้นสุดท้ายจะปรากฏบนหน้าจอ จัดองค์ประกอบของวัตถุให้อยู่ในเฟรม

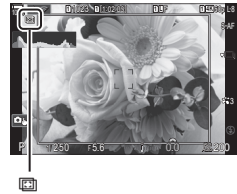

2 ถ่ายภาพ

- เมื่อกดปุ่มชัตเตอร์ลงจนสุด กล้องจะถ่ายภาพตามจำนวนที่เลือกไว้โดยอัตโนมัติ

- เมื่อตั้งค่า [โฟกัสอัตโนมัติ] ไว้เป็น [เปิด], [โหมดแฟลช] ใน [การตั้งค่าถ่ายภาพ] (หน้า 128) จะเป็น [อนุญาต]
- กล้องจะตั้งความเร็วในการชัตเตอร์เป็น 1/100 วินาที เลือกค่าความไวแสงสูงกว่า ISO 16000 สำหรับ [ISO] ตั้งค่าความเร็วในการชัตเตอร์เป็น 1/50 วินาที
- เราแนะนำให้ใช้โมทอนโทรล (หน้า 274) เพื่อลดการเบลอที่เกิดจากการสั่นของกล้อง ใน [การตั้งค่าถ่ายภาพ] (หน้า 128) คุณสามารถเลือกระยะเวลาที่กล้องจะรอชัตเตอร์หลังจากที่กดปุ่มชัตเตอร์ลงจนสุดได้

กล้องถ่ายรูปจะมีการเปิดรับแสงที่แตกต่างกันออกไปในแต่ละชุดชัตเตอร์และจะเลือกใช้จากฟิล์มของโทนซึ่งมีค่าระดับรายละเอียดสูงสุด จากนั้นจึงจะผสมผสานสิ่งที่กล่าวมาทั้งหมดเพื่อสร้างภาพเพียงภาพเดียวซึ่งมีฟิล์มไดนามิกกว้าง หากกล้องถ่ายรูปมีสิ่งทีถ่ายซึ่งมีความคอนทราสต์สูง รายละเอียดต่างๆ ซึ่งอาจจะหายไปใเงาหรือในแสงจะได้รับการรักษาไว้

① ใช้ขาตั้งกล้องหรือวิธีการในลักษณะเดียวกันในการวางกล้องถ่ายรูปให้เข้าที่

Menu	MENU ➔ Q2 ➔ 1. โหมดประมวลผลภาพ ➔ HDR
------	--

ปิด	ปิดใช้งาน HDR
HDR1	แต่ละครั้งที่คุณถ่ายภาพ กล้องถ่ายรูปจะถ่ายชัตต์ต่างๆ พร้อมกับการเปลี่ยนการเปิดรับแสงและรวมทุกสิ่งลงในภาพเพียงภาพเดียว เลือก [HDR1] สำหรับผลลัพธ์ที่ดีที่สุดเป็นธรรมชาติและเลือก [HDR2] สำหรับผลลัพธ์ที่มีสีส้มมากกว่า <ul style="list-style-type: none"> • [ ISO] จะได้รับการกำหนดเอาไว้ที่ ISO 200
HDR2	<ul style="list-style-type: none"> • ความเร็วชัตเตอร์อาจจะช้าได้ถึง 4 วินาที ในขณะที่การถ่ายภาพจะดำเนินต่อไปได้ถึง 15 วินาที • โหมดภาพถ่ายจะได้รับการกำหนดเอาไว้ที่ [Natural] ในขณะที่ปริภูมิสีจะเท่ากับ [sRGB] • ภาพที่ได้รับการนำมารวมกันจะได้รับการบันทึกในรูปแบบของ JPEG หาก [RAW] ได้รับการเลือกสำหรับคุณภาพของภาพ ภาพจะได้รับการบันทึกในรูปแบบของ RAW + JPEG แทน
3f 2.0EV	<div style="text-align: center;"> <p>3f 2.0EV</p> <p>จำนวนของ ชัตต์</p> <p>ช่วงของการ เปิดรับแสง</p> </div>
5f 2.0EV	
7f 2.0EV	
3f 3.0EV	
5f 3.0EV	
	แต่ละครั้งที่คุณถ่ายภาพ กล้องถ่ายรูปจะมีการเปิดรับแสงที่แตกต่างกันออกไปในการถ่ายชัตต์ต่างๆ ชัตต์ต่างๆ จะไม่ได้รับการรวมกันเพื่อสร้างเป็นภาพเพียงภาพเดียว อย่างไรก็ตาม ชัตต์ต่างๆ นั้นสามารถนำมารวมกันได้โดยใช้ซอฟต์แวร์ HDR ในคอมพิวเตอร์หรืออุปกรณ์อื่น

- "HDR" จะปรากฏขึ้นบนหน้าจอ

HDR



1 ถ่ายภาพ

- แต่ละครั้งที่คุณกดปุ่มชัตเตอร์ กล้องถ่ายรูปจะถ่ายช็อตต่างๆ ตามจำนวนที่เลือก
- ในโหมด [HDR1] และโหมด [HDR2] กล้องถ่ายรูปจะรวมช็อตต่างๆ เอาไว้เป็นภาพเพียงภาพเดียวโดยอัตโนมัติ
- การชดเชยแสงจะสามารถใช้งานได้ในโหมด **P, A และ S**

- ① ภาพที่แสดงในหน้าจอหรือในช่องมองภาพในขณะที่ทำการถ่ายภาพจะแตกต่างกันออกไปจากภาพ HDR สุดท้าย
- ① อาจปรากฏสัญลักษณ์รบกวนในภาพสุดท้ายเมื่อความเร็วชัตเตอร์ต่ำได้รับการเลือกในโหมด [HDR1] หรือโหมด [HDR2]
- ① เมื่อเปิดใช้งาน [HDR1] หรือ [HDR2] กล้องจะตั้ง [ไตรฟิ /☺] เป็น [♥☐] คุณสามารถตั้งค่า [♥☺12s] (การตั้งเวลาแบบเจียบ 12 วินาที), [♥☺2s] (การตั้งเวลาแบบเจียบ 2 วินาที) และ [♥☺C] (การตั้งเวลาถ่ายภาพแบบเจียบแบบกำหนดเอง) ได้
- ① คุณไม่สามารถใช้งานต่อไปนี้:
การถ่ายภาพโดยใช้แฟลช, การถ่ายคร่อม, โฟกัสซ้อน, การถ่ายภาพซ้อน, การถ่ายภาพตั้งเวลาแบบช่วงเวลา, การชดเชยคีย์สโตน, ฟิลเตอร์ Live ND, การแก้ไขพิกเซล และ High Res Shot

การถ่ายภาพซ้อนในหนึ่งภาพ (การถ่ายภาพซ้อน) PASMB

ถ่ายภาพจำนวนสองภาพและรวมไว้เป็นภาพเดียว หรือคุณสามารถถ่ายภาพเดียวและรวมกับภาพที่มีอยู่ในการ์ดหน่วยความจำ

ภาพที่รวมกันแล้วจะบันทึกที่การตั้งค่าคุณภาพของภาพปัจจุบัน สามารถเลือกได้เฉพาะภาพ RAW สำหรับการถ่ายภาพซ้อนที่มีภาพที่มีอยู่แล้ว

หากคุณบันทึกการถ่ายภาพซ้อนด้วยการเลือก RAW ไว้สำหรับ [] คุณสามารถเลือกการถ่ายภาพซ้อนต่อเนื่องโดยใช้ [ภาพซ้อน] เพื่อให้คุณสามารถสร้างการถ่ายภาพซ้อนที่ผสมภาพสามภาพขึ้นไปได้

Menu	MENU → → 1. โหมดประมวลผลภาพ → การถ่ายภาพซ้อน
------	---

■ การเปิด การถ่ายภาพซ้อน

- 1 ใช้ Δ ∇ เพื่อเลือก [การถ่ายภาพซ้อน] แล้วกดปุ่ม \odot
- 2 ใช้ Δ ∇ เพื่อเลือก [เปิด] แล้วกดปุ่ม \odot

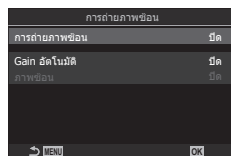

การถ่ายภาพซ้อน หน้าจอการตั้งค่า

ปิด	รูปภาพที่ถ่ายโดยไม่ใช่ฟังก์ชันนี้
เปิด	สร้างการถ่ายภาพซ้อนจากภาพ 2 ภาพ

3 หน้าจอแสดงผลกลับไปหน้าจอการตั้งค่า การถ่ายภาพซ้อน

■ การตั้งค่าตัวเลือกย่อยของ การถ่ายภาพซ้อน

1 ตัวเลือกการกำหนดค่า

- กด Δ ∇ เพื่อเลือกรายการ แล้วกดปุ่ม \odot เพื่อแสดงเมนูการตั้งค่า
- หลังจากปรับการตั้งค่าตัวเลือกแล้ว ให้กดปุ่ม \odot เพื่อกลับไปหน้าจอการตั้งค่า การถ่ายภาพซ้อน

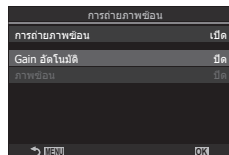

Gain อัตโนมัติ	<p>[ปิด]: ห้ามปรับความสว่างของภาพในโหมดการถ่ายภาพซ้อน</p> <p>[เปิด]: ลดความสว่างของภาพแต่ละภาพลงครึ่งหนึ่งในโหมดการถ่ายภาพซ้อน</p>
ภาพซ้อน	<p>[ปิด]: สร้างการถ่ายภาพซ้อนจากภาพ 2 ภาพถัดไป</p> <p>[เปิด]: การถ่ายภาพซ้อนที่ประกอบด้วยภาพคุณภาพ RAW ที่เก็บอยู่ในการลดหน่วยความจำ</p> <ul style="list-style-type: none"> • [ภาพซ้อน] จะสามารถใช้งานได้เฉพาะเมื่อเลือก [เปิด] ใน [การถ่ายภาพซ้อน] เท่านั้น



■ การถ่ายภาพ

1 กดปุ่ม MENU เพื่อปิดหน้าจอการตั้งค่า การถ่ายภาพซ้อน แล้วกลับสู่หน้าจอการถ่ายภาพ

- ไอคอน  จะปรากฏขึ้น



2 ถ่ายภาพ

- ภาพแรกจะถูกซ้อนทับบนมุมมองผ่านเลนส์ ในขณะที่คุณจัดองค์ประกอบภาพถัดไป
- ไอคอน  จะเปลี่ยนเป็นสีเขียว
- โดยปกติแล้วจะสร้างการถ่ายภาพซ้อนหลังจากที่ถ่ายภาพครั้งที่สองแล้ว
- การกดปุ่ม \square จะช่วยให้คุณถ่ายภาพใหม่ได้อีกครั้ง
- กดปุ่ม MENU หรือกดปุ่ม \triangleright เพื่อสิ้นสุดการถ่ายภาพซ้อน
- ไอคอน  จะหายไปจากหน้าจอเมื่อการถ่ายภาพซ้อนสิ้นสุดลง

■ เมื่อตั้งค่าเป็น ภาพซ้อน

เมื่อเลือก [เปิด] ใน [ภาพซ้อน] รายการรูปภาพจะปรากฏขึ้น

1 เลือกภาพโดยใช้ปุ่ม Δ ∇ \triangleleft \triangleright แล้วกดปุ่ม \odot

- คุณสามารถเลือกได้เฉพาะภาพ RAW เท่านั้น

2 กดปุ่ม **MENU** เพื่อปิดเมนู

- ไอคอน \square จะปรากฏขึ้น
- รูปภาพที่เลือกจะซ้อนทับบนหน้าจอ

3 ถ่ายภาพ

- คุณสามารถถ่ายภาพเพิ่มเติมที่จะวางทับในภาพที่เลือกไว้ก่อนหน้านี้ได้

- ⓘ กล้องจะไม่เข้าสู่โหมดสลีปขณะการถ่ายภาพซ้อน
- ⓘ คุณไม่สามารถใช้ภาพที่ถ่ายด้วยกล้องอื่นสำหรับการถ่ายภาพซ้อนได้
- ⓘ คุณไม่สามารถใช้ภาพ RAW ที่ถ่ายโดยใช้ High Res Shot สำหรับการถ่ายภาพซ้อนได้
- ⓘ เมื่อเลือก [เปิด] ใน [ภาพซ้อน] ภาพ RAW ที่แสดงในจอแสดงผลการเลือกภาพจะถูกประมวลผลตามการตั้งค่าที่ใช้ ณ เวลาที่ถ่ายภาพ
- ⓘ ออกจากโหมดการถ่ายภาพซ้อนก่อนที่จะปรับตั้งค่าการถ่ายภาพ คุณไม่สามารถปรับการตั้งค่าบางอย่างในขณะที่อยู่ในโหมดการถ่ายภาพซ้อนได้
- ⓘ การดำเนินการใด ๆ ต่อไปนี้หลังจากทำการถ่ายภาพครั้งแรกจะทำให้การถ่ายภาพซ้อนสิ้นสุดลง:
 - ปิดกล้อง กดปุ่ม \square หรือ **MENU** เลือกโหมดถ่ายภาพอื่น หรือเชื่อมต่อสายเคเบิลชนิดใดก็ได้
 นอกจากนี้การถ่ายภาพซ้อนจะถูกยกเลิกเมื่อแบตเตอรี่หมดอีกด้วย
- ⓘ จอแสดงผลการเลือกภาพสำหรับ [ภาพซ้อน] จะแสดงสำเนาภาพเป็น JPEG ซึ่งเป็นภาพที่ถ่ายด้วยคุณภาพ RAW + JPEG
- ⓘ การถ่ายภาพแบบ Live composite ([Live Comp]) จะไม่สามารถใช้ได้โหมด **B**
- ⓘ โหมดต่อไปนี้เป็นโหมดใช้งานได้พร้อมกับโหมดการถ่ายภาพซ้อน:
 - HDR, การถ่ายคร่อม, โฟกัสซ้อน, การถ่ายภาพตั้งเวลาแบบช่วงเวลา, การชดเชยคีย์สโตน, ฟิลเตอร์ Live ND, การแก้ไขพีซีเอช และ High Res Shot
- 📷 ภาพที่ถ่ายด้วยคุณภาพ RAW สำหรับ $\left[\text{📷} \leftarrow \right] \left[\text{📷} \leftarrow \right]$ สามารถซ้อนทับระหว่างการดูภาพย้อนหลังได้
- 📷 "การรวมรูปภาพ (ภาพซ้อน)" (หน้า 199)

ตัวเลือกนี้จะครอบตัดที่กึ่งกลางของเฟรมขนาดเดียวกับตัวเลือกขนาดที่เลือกในปัจจุบันสำหรับคุณภาพของภาพถ่าย และซูมเข้าเพื่อให้เต็มจอแสดงผล ช่วยให้คุณสามารถซูมเข้าตลอดทางยาวโฟกัสสูงสุดของเลนส์ ซึ่งเป็นตัวเลือกที่ดีเมื่อคุณไม่สามารถเปลี่ยนเลนส์หรือพบว่า การเข้าใกล้วัตถุเป็นเรื่องที่ทำได้ยาก

Menu	MENU ➔ Q2 ➔ 2. ฟังก์ชันถ่ายภาพอื่นๆ ➔ 📷 ดิจิตอลเทเลคอน MENU ➔ 📷 ➔ 1. การตั้งค่าพื้นฐาน/คุณภาพของภาพ ➔ 📷 ดิจิตอลเทเลคอน
------	--

ปิด	รูปภาพที่ถ่ายโดยไม่ใช่ฟังก์ชันนี้
เปิด	กล้องจะบันทึกภาพแบบขยาย (ภาพนิ่ง: 2x, ภาพเคลื่อนไหว: 1.4x)

- เมื่อเลือก [เปิด] จะมีไอคอนปรากฏขึ้น และเมื่อเปิดใช้งาน Live View ไอคอนจะขยายใหญ่ขึ้น
- ขนาดเป้าหมาย AF ("การเลือกโหมดเป้าหมาย AF (โหมดเป้าหมาย AF)" (หน้า 74)) จะใหญ่ขึ้นและจำนวนของภาพจะลดลง
- ภาพ JPEG จะถูกบันทึกในอัตราการซูมที่เลือก ในกรณีของภาพ RAW เฟรมจะแสดงภาพการครอบซูม ครอบที่แสดงการครอบซูมจะปรากฏขึ้นบนภาพในระหว่างการดูภาพย้อนหลัง

ดิจิทัลเทเลคอน



- ❗ ในโหมดถ่ายภาพนิ่ง คุณจะไม่สามารถใช้งานรายการต่อไปนี้: การถ่ายภาพซ้อน, Keystone Comp. และการแก้ไขภาพที่ขยาย
- ❗ ในโหมดภาพเคลื่อนไหว คุณจะไม่สามารถใช้ฟังก์ชันนี้ระหว่างการบันทึกภาพเคลื่อนไหวความเร็วสูงได้
- ❗ คุณจะไม่สามารถใช้งานฟังก์ชันนี้ได้ เมื่อส่งสัญญาณ HDMI ในโหมด RAW (หน้า 178)
- ❗ คุณสามารถซูมเข้าไปในหน้าจอ (หน้า 39, หน้า 77, หน้า 99) ในขณะที่ใช้งาน [📷 ดิจิตอลเทเลคอน] ได้

การถ่ายภาพโดยอัตโนมัติด้วยช่วงเวลาคงที่ (ถ่ายภาพช่วงเวลา)



คุณสามารถตั้งค่าให้กล้องถ่ายภาพโดยอัตโนมัติตามช่วงเวลาที่กำหนดไว้ นอกจากนี้ ยังสามารถบันทึกเฟรมที่ถ่ายเป็นภาพเคลื่อนไหวชุดเดียว

Menu	MENU → O₂ → 2. ฟังก์ชันถ่ายภาพอื่น ๆ → ถ่ายภาพช่วงเวลา
------	---

■ การเปิด ถ่ายภาพช่วงเวลา

- 1 ใช้ $\Delta \nabla$ เพื่อเลือก [ถ่ายภาพช่วงเวลา] แล้วกดปุ่ม **OK**
- 2 ใช้ $\Delta \nabla$ เพื่อเลือก [เปิด] แล้วกดปุ่ม **OK**

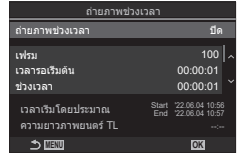

ถ่ายภาพช่วงเวลา หน้าจอการตั้งค่า

ปิด	รูปภาพที่ถ่ายโดยไม่ใช่ฟังก์ชันนี้
เปิด	กล้องจะถ่ายภาพในช่วงเวลาที่กำหนด

3 หน้าจอแสดงผลกลับไปหน้าจอการตั้งค่า ถ่ายภาพช่วงเวลา

■ การตั้งค่าตัวเลือกย่อยของ ถ่ายภาพช่วงเวลา

1 ตัวเลือกการกำหนดค่า

- กด $\Delta \nabla$ เพื่อเลือกรายการ แล้วกดปุ่ม **OK** เพื่อแสดงเมนูการตั้งค่า
- หลังจากปรับการตั้งค่าตัวเลือกแล้ว ให้กดปุ่ม **OK** เพื่อกลับไปหน้าจอการตั้งค่า ถ่ายภาพช่วงเวลา

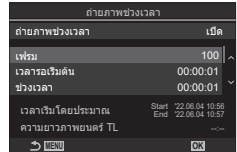

เฟรม	เลือกจำนวนภาพที่จะถ่าย [002] – [9999]
เวลารอเริ่มต้น	เลือกเวลาที่กล้องถ่ายรูปจะต้องรอก่อนที่จะเริ่มต้นการถ่ายภาพแบบ Interval-Timer และการถ่ายช็อตแรก [00:00:00] – [24:00:00]
ช่วงเวลา	เลือกเวลาที่กล้องถ่ายรูปจะต้องรอระหว่างภาพ เมื่อการถ่ายภาพเริ่มต้นขึ้นแล้ว [00:00:01] – [24:00:00]
โหมดช่วงเวลา	เลือกว่าจะให้ความสำคัญกับช่วงเวลาหรือจำนวนเฟรม [เลือกเวลาก่อน] / [เลือกเฟรมก่อน] หากคุณเลือก [เลือกเวลาก่อน] กล้องอาจยังดำเนินการถ่ายภาพก่อนหน้าอยู่แม้ว่าจะถึงเวลาถ่ายภาพถัดไปแล้วก็ตาม หาก [ช่วงเวลา] ที่เลือกไว้สั้นหรือใช้การเปิดรับแสงนาน จำนวนเฟรมที่บันทึกอาจน้อยกว่าตัวเลขที่เลือกไว้ใน [เฟรม]
การปรับค่าแสงให้สมูท	เลือกว่าจะปรับการตั้งค่าการเปิดรับแสงให้เนียนตาทุกเฟรมหรือไม่ การเปลี่ยนค่าแสงจะดูเนียนตาใน Time Lapse Movie [ปิด] / [เปิด]

Time Lapse Movie	เลือกว่าจะบันทึกภาพเคลื่อนไหวแบบ Time-lapse หรือไม่ [ปิด] : กล้องถ่ายรูปจะบันทึกแต่ละช็อต แต่จะไม่ใช้ช็อตเหล่านั้นในการสร้างภาพเคลื่อนไหวแบบ Time-Lapse [เปิด] : กล้องถ่ายรูปจะบันทึกแต่ละช็อต และจะใช้ช็อตเหล่านั้นในการสร้างภาพเคลื่อนไหวแบบ Time-Lapse
การตั้งค่าภาพยนตร์	เลือกขนาดเฟรม ([ขนาดภาพเคลื่อนไหว]) และจำนวนเฟรม ([จำนวนเฟรม]) สำหรับภาพเคลื่อนไหวที่สร้างขึ้นโดยใช้ [Time Lapse Movie] เลือกขนาดเฟรมจากตัวเลือกต่อไปนี้ [4K] / [FullHD] / [HD] เลือกจำนวนเฟรมจากตัวเลือกต่อไปนี้ [30fps] / [15fps] / [10fps] / [5fps]

① [เวลารอเริ่มต้น], [ช่วงเวลา] และ [เวลาเริ่มโดยประมาณ] อาจเปลี่ยนแปลงได้ขึ้นอยู่กับการตั้งค่าการถ่ายภาพ ใช้เพื่อเป็นแนวทางเท่านั้น

■ การถ่ายภาพ



1 กดปุ่ม **MENU** เพื่อปิดหน้าจอการตั้งค่า ถ่ายภาพช่วงเวลา แล้วกลับสู่หน้าจอการถ่ายภาพ

- ไอคอน  และจำนวนเฟรมที่เลือกจะปรากฏขึ้นบนหน้าจอการถ่ายภาพ

การถ่ายภาพแบบหน่วงเวลา



2 ถ่ายภาพ

- กล้องจะถ่ายภาพในจำนวนเฟรมที่ระบุโดยอัตโนมัติ
- ไอคอน  จะเปลี่ยนเป็นสีเขียว ในขณะที่จะยังคงแสดงจำนวนภาพอยู่
- การถ่ายภาพแบบ Time Lapse จะถูกยกเลิก หากมีการใช้งานอย่างใดอย่างหนึ่งดังต่อไปนี้: ปุ่มหมุนปรับโหมด, ปุ่ม **MENU**, ปุ่ม , ปุ่มปลดเลนส์ หรือเชื่อมต่อสาย USB เข้ากับเครื่องคอมพิวเตอร์
- การปิดกล้องถ่ายรูปจะทำให้การถ่ายภาพแบบหน่วงเวลา สิ้นสุดลง
- ① กล้องจะถ่ายภาพแม้ว่าภาพไม่อยู่ในโฟกัสหลังการโฟกัสอัตโนมัติ หากต้องการแก้ไขตำแหน่งโฟกัส ให้ถ่ายภาพในโหมด MF
- ① [ตรวจดูภาพ] (หน้า 40) จะตายตัวไว้ที่ 0.5 วินาที
- ① หากเวลาก่อนการถ่ายภาพหรือช่วงเวลาการถ่ายภาพคือ 1 นาที 31 วินาทีหรือนานกว่านั้น จอภาพจะมืดลงและกล้องจะเข้าสู่โหมด Sleep หากไม่มีการดำเนินการใดๆ เป็นเวลา 1 นาที กล้องและจอภาพจะเปิดใช้งานใหม่โดยอัตโนมัติ 10 วินาทีก่อนที่จะถ่ายภาพ และสามารถเปิดใช้งานใหม่ได้ด้วยตัวเองโดยกดปุ่มชัตเตอร์
- ① กล้องจะเลือก [S-AF] โดยอัตโนมัติสำหรับโหมด AF (หน้า 70) แทน [C-AF] และ [C-AF+TR] และ [S-AF MF] แทน [C-AF MF] และ [C-AF+TR MF]
- ① เมื่อเลือก [S-AF] เป็นโหมด AF (หน้า 70) ให้โฟกัสเพื่อเริ่มการถ่ายภาพ จากนั้นล็อกโฟกัสแล้วเริ่มการบันทึก
- ① ระบบสัมผัสถูกปิดใช้งานระหว่างการถ่ายภาพแบบ Time Lapse
- ① การถ่ายภาพแบบ Time Lapse ไม่สามารถใช้ร่วมกับ HDR, การถ่ายคร่อม, โฟกัสซ้อน, การถ่ายภาพซ้อน หรือฟิลเตอร์ Live ND ได้
- ① แฟลชจะไม่ทำงานหากระยะเวลาชาร์จแฟลชนานกว่าช่วงเวลาระหว่างการถ่ายภาพแต่ละภาพ
- ① เมื่อเลือกจำนวน [เฟรม] ไว้ที่ 1,000 หรือมากกว่า [Time Lapse Movie] จะถูกตั้งค่าเป็น [ปิด]
- ① เมื่อตั้ง [High Res Shot] ไว้เป็น [เปิด] (ขาดัง) [Time Lapse Movie] จะเป็น [ปิด]

- ❗ หากภาพนิ่งภาพใดภาพหนึ่งไม่ได้รับการบันทึกอย่างถูกต้อง จะไม่มีการสร้างภาพเคลื่อนไหวคั่นเวลา
- ❗ หากพื้นที่ในการดมีไม่เพียงพอ กล้องจะไม่บันทึกภาพเคลื่อนไหวคั่นเวลา
- ❗ หากแบตเตอรี่มีประจุเหลืออยู่ไม่เพียงพอ การถ่ายภาพอาจยุติลงกลางคัน เมื่อถ่ายภาพ โปรดใช้แบตเตอรี่ที่ชาร์จไฟเพียงพอหรือเชื่อมต่ออะแดปเตอร์ USB-AC ที่ใหม่มาในชุด (หน้า 17) หรือแบตเตอรี่มือถือที่ได้ตามมาตรฐาน USB-PD กับกล้อง

ปรับรูปทรงสี่เหลี่ยมคางหมูหรือความคมที่ศูนย์กลางของภาพ

(Keystone Comp.)

PASMB

การบิดเบี้ยวแบบสี่เหลี่ยมคางหมูเนื่องจากอิทธิพลของความยาวโฟกัสของเลนส์และความใกล้เคียงกับวัตถุสามารถแก้ไขได้หรือเพิ่มประสิทธิภาพได้ เพื่อให้ภาพที่ถ่ายของคุณสามารถดูตัวอย่าง Keystone compensation ได้ในจอภาพระหว่างการถ่ายภาพ รูปภาพที่ได้รับการแก้ไขจะถูกสร้างขึ้นจากการตัดกรอบภาพที่มีขนาดเล็กกว่า มีการเพิ่มอัตราส่วนการซูมที่มีประสิทธิภาพเล็กน้อย

Menu	MENU → O₂ → 2. ฟังก์ชันถ่ายภาพอื่นๆ → Keystone Comp.
------	---

ปิด	รูปภาพที่ถ่ายโดยไม่ใช่ฟังก์ชันนี้
เปิด	กล้องจะถ่ายภาพโดยใช้การชดเชยภาพบิดเบี้ยว

- เมื่อคุณเลือก [เปิด] ไอคอน  จะปรากฏขึ้น และแถบเลื่อนจะ การปรับแก้ภาพสี่เหลี่ยมคางหมูปรากฏขึ้นบนจอภาพ







1 จัดองค์ประกอบของภาพและปรับ keystone compensation ขณะที่อยู่วัตถุในจุดแสดงผล

- หมุนแป้นหมุนด้านหน้าเพื่อปรับตำแหน่งในแนวอนและแป้นหมุนด้านหลังเพื่อปรับตำแหน่งในแนวตั้ง
- ใช้ (△ ▽ ◀ ▶) เพื่อวางตำแหน่งการครอบตัด ทิศทางที่การตัดกรอบสามารถเคลื่อนที่ได้จะแสดงด้วยลูกศร (△)
- หากต้องการยกเลิกการเปลี่ยนแปลง ให้กดปุ่ม  ค้างไว้

2 หากต้องการปรับค่ารูรับแสง ความเร็วชัตเตอร์ และการตั้งค่าการถ่ายภาพอื่น ๆ ให้กดปุ่ม **INFO**

- ไฟแสดงสถานะการถ่ายภาพมาตรฐานจะปรากฏขึ้น
- ไอคอน  จะปรากฏขึ้นขณะเปิดใช้งาน keystone compensation ไอคอนนี้จะปรากฏเป็นสี่เหลี่ยม หากมีการปรับการตั้งค่าเป็น keystone compensation
- หากต้องการกลับไปยังหน้าจอ keystone compensation ที่แสดงในขั้นตอนที่ 1 ให้กดปุ่ม **INFO** ซ้ำ

3 ถ่ายภาพ

- รูปภาพอาจดูเหมือน "หยาบ มัว" โดยขึ้นอยู่กับปริมาณการชดเชย นอกจากนี้ ปริมาณการชดเชยยังกำหนดจำนวนภาพที่จะขยายเมื่อมีการครอบตัด และไม่ทำการครอบตัดจะสามารถเคลื่อนย้ายได้หรือไม่
- คุณอาจไม่สามารถปรับตำแหน่งการครอบตัดได้ โดยขึ้นอยู่กับปริมาณการชดเชย
- คุณไม่สามารถมองเห็นเป้าโฟกัส (เป้า AF) ที่เลือกได้ในจอแสดงผล โดยขึ้นอยู่กับปริมาณการชดเชยที่ดำเนินการ หากเป้าโฟกัส (เป้า AF) อยู่นอกเฟรม ทิศทางในหน้าจอจะแสดงสัญลักษณ์เป็น , , , หรือ 

ⓘ ภาพที่ถ่ายด้วยคุณภาพ [RAW] จะถูกบันทึกในคุณภาพ RAW + JPEG

ⓘ คุณไม่สามารถใช้งานต่อไปนี้:

การถ่ายภาพ Live Composite, การถ่ายภาพต่อเนื่อง, การถ่ายคร่อม, โฟกัสซ้อน, HDR, การถ่ายภาพซ้อน, ฟิลเตอร์ Live ND, การแก้ไขพิกเซล, ดิจิทัลเทเลคอน, การบันทึกภาพเคลื่อนไหว, โหมด AF [C-AF], [C-AF+MF], [C-AF+TR] และ [C-AF+TR+MF] และโหมดถ่ายภาพอาร์ตฟิลเตอร์, Self-timer แบบกำหนดเอง และ High Res Shot

ⓘ ตัวแปลงเลนส์อาจไม่สามารถให้ผลลัพธ์ที่ต้องการได้

ⓘ ตรวจสอบให้แน่ใจว่าได้อิซข้อมูล [📷ป้องกันภาพสั่น] สำหรับเลนส์ที่ไม่ได้เป็นส่วนหนึ่งของตระกูล Four Thirds หรือ Micro Four Thirds (หน้า 132)

หากมีการใช้งาน การชดเชยคีย์สโตนจะดำเนินการโดยใช้ทางยาวโฟกัสที่กำหนดไว้ใน

[📷ป้องกันภาพสั่น] (หน้า 132) หรือ [การตั้งค่าข้อมูลเลนส์] (หน้า 241)

การปรับแก้มุมมองพิกเซล

(ปรับแก้มุมมองพิกเซล)

PASMB

ปรับแก้การบิดเบี้ยวที่เกิดจากเลนส์พิกเซลเพื่อให้ภาพที่ปรากฏออกมาเหมือนการถ่ายด้วยเลนส์มุมกว้าง คุณสามารถเลือกปริมาณการปรับแก้ได้จากสามระดับ นอกจากนี้ คุณยังสามารถเลือกใช้เพื่อปรับแก้ภาพที่บิดเบี้ยวซึ่งเกิดจากการถ่ายภาพได้น้ำใต้พร้อมกันอีกด้วย

- ตัวเลือกนี้ใช้ได้เฉพาะกับเลนส์พิกเซลที่เข้ากันได้เท่านั้น
ตั้งแต่เดือนกุมภาพันธ์ ปี 2022 กล้องสามารถใช้งานกับ M.ZUIKO DIGITAL ED 8mm F1.8 Fisheye PRO ได้

■ การเปิด ปรับแก้มุมมองพิกเซล

Menu	MENU ➔ O₂ ➔ 2. ฟังก์ชันถ่ายภาพอื่นๆ ➔ ปรับแก้มุมมองพิกเซล
------	--

1 ใช้ $\Delta \nabla$ เพื่อเลือก [ปรับแก้มุมมองพิกเซล] แล้วกดปุ่ม **OK**

2 ใช้ $\Delta \nabla$ เพื่อเลือก [เปิด] แล้วกดปุ่ม **OK**

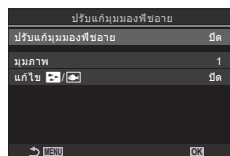

ปรับแก้มุมมองพิกเซล หน้าจอการตั้งค่า

ปิด	รูปภาพที่ถ่ายโดยไม่ใช้ฟังก์ชันนี้
เปิด	กล้องจะถ่ายภาพโดยใช้ปรับแก้มุมมองพิกเซล

3 หน้าจอแสดงผลกลับไปหน้าจอการตั้งค่า ปรับแก้มุมมองพิกเซล

■ การตั้งค่าตัวเลือกย่อยของ ปรับแก้มุมมองพืชฉาย

1 ตัวเลือกการกำหนดค่า

- กด Δ ∇ เพื่อเลือกรายการ แล้วกดปุ่ม \odot เพื่อแสดงเมนูการตั้งค่า
- หลังจากปรับการตั้งค่าตัวเลือกแล้ว ให้กดปุ่ม \odot เพื่อกลับไปหน้าจอการตั้งค่า ปรับแก้มุมมองพืชฉาย

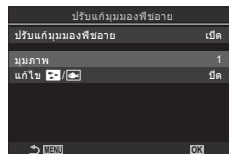

มุมมองภาพ	เมื่อมีการปรับแก้ภาพพืชฉาย ภาพนั้นจะถูกครอบตัดเพื่อกำจัดพื้นที่ภาพมืดออก เลือกรูปแบบการครอบตัดจากสามตัวเลือก [1] / [2] / [3]
แก้ไข \rightarrow / \leftarrow	เลือกว่าจะปรับแก้ความบิดเบี้ยวในภาพที่ถ่ายได้น้ำ นอกเหนือจากการปรับแก้ด้วย [มุมมองภาพ] หรือไม่ [ปิด] / [เปิด]

■ การถ่ายภาพ

1 กดปุ่ม MENU เพื่อปิดหน้าจอการตั้งค่า ปรับแก้มุมมองพืชฉาย แล้วกลับสู่หน้าจอการถ่ายภาพ

- เมื่อมีการเปิดใช้งาน การปรับแก้มุมมองพืชฉาย ไอคอน MF จะปรากฏขึ้นพร้อมกับกรอบครอบตัดที่เลือก ปรับแก้มุมมองพืชฉาย



2 ถ่ายภาพ

- ① ภาพที่ถ่ายด้วยคุณภาพ [RAW] จะถูกบันทึกในคุณภาพ RAW + JPEG โหมด การปรับแก้มุมมองพืชฉาย ใช้ไม่ได้กับภาพถ่ายคุณภาพ RAW
- ① ระบบช่วยโฟกัส Focus peaking ไม่สามารถใช้งานได้ในจอแสดงผล การปรับแก้มุมมองพืชฉาย
- ① คุณสามารถเลือกเป้าหมาย AF ได้เฉพาะโหมดเป้าหมาย [\bullet]Single และโหมด [\equiv]Small
- ① คุณไม่สามารถใช้งานได้ต่อไปนี้:
การถ่ายภาพ Live Composite, การถ่ายภาพต่อเนื่อง, การถ่ายคร่อม, โฟกัสซ้อน, HDR, การถ่ายภาพซ้อน, ฟิลเตอร์ Live ND, Keystone Comp., ดิจิทัลเทลคอน, การบันทึกภาพเคลื่อนไหว, โหมด AF [C-AF], [C-AF MF], [C-AF+TR] และ [C-AF+TR MF] รวมถึงโหมดถ่ายภาพอาร์ตฟิลเตอร์, Self-timer แบบกำหนดเอง และ High Res Shot

การตั้งค่า BULB/TIME/COMP (การตั้งค่า BULB/TIME/COMP)



PASMB 

ตั้งค่ารายการที่เกี่ยวข้องกับการถ่ายภาพแบบ Bulb/Time/Live Composite

Menu	MENU →  → 2. ฟังก์ชันถ่ายภาพอื่นๆ → การตั้งค่า BULB/TIME/COMP
------	--

1 ตัวเลือกการกำหนดค่า

- กด Δ ∇ เพื่อเลือกรายการ แล้วกดปุ่ม OK เพื่อแสดงเมนูการตั้งค่า

การตั้งค่า BULB/TIME/COMP	
โฟกัส BULB/TIME	เปิด
ตั้งเวลาชัตเตอร์ BULB/TIME	8min
ตั้งเวลา Live Composite	3 ชม.
จอภาพ BULB/TIME	-7
Live Bulb	ปิด
Live Time	0.5วินาที
การตั้งค่าคอมโพสิต	1/2วินาที
 	

โฟกัส BULB/TIME	ยินยอมให้ปรับโฟกัสด้วยตนเองในโหมด B (bulb) คุณสามารถถ่ายภาพได้โดยใช้เทคนิคต่าง ๆ เช่น การวางวัตถุให้พื้นโฟกัสในระหว่างการเปิดรับแสงหรือการโฟกัสไปที่ปลายทางจุดรับแสง [ปิด]: ปิดการปรับโฟกัสด้วยตนเองในระหว่างการเปิดรับแสง [เปิด]: เปิดการปรับโฟกัสด้วยตนเองในระหว่างการเปิดรับแสง
ตั้งเวลาถ่ายภาพ BULB/TIME	กำหนดเวลาสูงสุดของการถ่ายภาพแบบ Bulb/Time [30min] / [25min] / [20min] / [15min] / [8min] / [4min] / [2min] / [1min]
ตั้งเวลา Live Composite	กำหนดเวลาสูงสุดของการถ่ายภาพแบบ Live Composite [6 ชม.] / [5 ชม.] / [4 ชม.] / [3 ชม.] / [2 ชม.] / [1 ชม.] / [30min] / [25min] / [20min] / [15min] / [8min] / [4min]
จอภาพ BULB/TIME	กำหนดความสว่างของจอแสดงผลในโหมด B (bulb) [-7] - [±0] - [+7]
Live BULB	เลือกช่วงเวลาการแสดงผลภาพถ่ายแบบ Bulb จำนวนครั้งในการอัปเดตจะมีจำกัด เลือก [ปิด] เพื่อปิดจอแสดงผล [60วินาที] / [30วินาที] / [15วินาที] / [8วินาที] / [4วินาที] / [2วินาที] / [1วินาที] / [0.5วินาที] / [ปิด]
Live TIME	เลือกช่วงเวลาการแสดงผลภาพถ่ายแบบ Time จำนวนครั้งในการอัปเดตจะมีจำกัด เลือก [ปิด] เพื่อปิดจอแสดงผล [60วินาที] / [30วินาที] / [15วินาที] / [8วินาที] / [4วินาที] / [2วินาที] / [1วินาที] / [0.5วินาที] / [ปิด]
การตั้งค่าคอมโพสิต	ตั้งค่าเวลาการเปิดรับแสงเพื่อใช้อ้างอิงในการถ่ายภาพคอมโพสิต [60วินาที] / [50วินาที] / [40วินาที] / [30วินาที] / [25วินาที] / [20วินาที] / [15วินาที] / [13วินาที] / [10วินาที] / [8วินาที] / [6วินาที] / [5วินาที] / [4วินาที] / [3.2วินาที] / [2.5วินาที] / [2วินาที] / [1.6วินาที] / [1.3วินาที] / [1วินาที] / [1/1.3วินาที] / [1/1.6วินาที] / [1/2วินาที]

4

การถ่ายภาพด้วยตนเอง



การถ่ายภาพต่อเนื่องด้วยค่าแสงที่ต่างกัน คุณเลือกจำนวนรูปแบบและจำนวนภาพ กล้องจะถ่ายภาพเป็นชุด โดยใช้การตั้งค่าแสงที่แตกต่างกัน กล้องจะถ่ายภาพในขณะที่กดปุ่มชัตเตอร์ลงจนสุด และจะสิ้นสุดเมื่อถ่ายภาพครบตามจำนวนที่เลือกแล้ว

Menu	MENU → Q2 → 3. ถ่ายพร้อม → AE BKT
------	---

ปิด	รูปภาพที่ถ่ายโดยไม่ใช่ฟังก์ชันนี้
3f 0.3EV	ถ่ายภาพ 3 ภาพด้วยการถ่ายพร้อมที่ 0.3 EV
3f 0.5EV	ถ่ายภาพ 3 ภาพด้วยการถ่ายพร้อมที่ 0.5 EV
3f 0.7EV	ถ่ายภาพ 3 ภาพด้วยการถ่ายพร้อมที่ 0.7 EV
3f 1.0EV	ถ่ายภาพ 3 ภาพด้วยการถ่ายพร้อมที่ 1.0 EV
5f 0.3EV	ถ่ายภาพ 5 ภาพด้วยการถ่ายพร้อมที่ 0.3 EV
5f 0.5EV	ถ่ายภาพ 5 ภาพด้วยการถ่ายพร้อมที่ 0.5 EV
5f 0.7EV	ถ่ายภาพ 5 ภาพด้วยการถ่ายพร้อมที่ 0.7 EV
5f 1.0EV	ถ่ายภาพ 5 ภาพด้วยการถ่ายพร้อมที่ 1.0 EV
7f 0.3EV	ถ่ายภาพ 7 ภาพด้วยการถ่ายพร้อมที่ 0.3 EV
7f 0.5EV	ถ่ายภาพ 7 ภาพด้วยการถ่ายพร้อมที่ 0.5 EV
7f 0.7EV	ถ่ายภาพ 7 ภาพด้วยการถ่ายพร้อมที่ 0.7 EV

“BKT” จะแสดงเป็นสีเขียวจนกว่าจะถ่ายลำดับการถ่ายพร้อมครบทุกชุด ภาพแรกจะถ่ายด้วยค่าแสงปัจจุบัน ตามด้วยภาพใช้ค่าแสงน้อย และภาพที่ใช้ค่าแสงเพิ่มขึ้น

การตั้งค่าที่ใช้ในการปรับค่าแสงจะแตกต่างกันไปตามโหมดถ่ายภาพ

P (โปรแกรม AE)	ทั้งรูรับแสงและความเร็วชัตเตอร์
A (ให้ความสำคัญกับรูรับแสง AE)	ความเร็วชัตเตอร์
S (ให้ความสำคัญกับชัตเตอร์ AE)	ค่ารูรับแสง
M (กำหนดค่าเอง)	<ul style="list-style-type: none"> ความเร็วชัตเตอร์ (เมื่อไม่ได้ตั้งค่า [ ISO] เป็น [Auto]) ความไวแสง ISO (เมื่อตั้งค่า [ ISO] เป็น [Auto])

- หากเปิดใช้การชดเชยแสงก่อนเริ่มการถ่ายภาพ กล้องจะปรับค่าแสงตามค่าที่เลือก
- การเปลี่ยนตัวเลือกที่เลือกไว้ใน [ระดับค่า EV] (หน้า 104) จะเปลี่ยนตัวเลือกที่การถ่ายพร้อมจะสามารถใช้งานได้
- ① การถ่ายพร้อมไม่สามารถใช้รวมกับการถ่ายพร้อมแฟลช (หน้า 171) หรือการพร้อมโฟกัสได้ (หน้า 174)

การบันทึกภาพด้วยสมดุลแสงขาวที่แตกต่างกัน

(WB BKT)

PASMB 

กล้องจะปรับสมดุลแสงขาวเพื่อบันทึกภาพเป็นชุด คุณเลือกแกนสีและจำนวนการถ่ายคร่อม การถ่ายภาพจะสิ้นสุดลงหลังจากการถ่ายภาพหนึ่งภาพ กล้องจะถ่ายภาพหนึ่งภาพเมื่อกดปุ่มชัตเตอร์ลงจนสุด และประมวลผลเพื่อบันทึกภาพนั้นโดยอัตโนมัติ

Menu	MENU →  → 3. ถ่ายคร่อม → WB BKT
------	--

A-B	เลือกจำนวนการถ่ายคร่อมสำหรับแกน A-B (เหลือง-ฟ้า) [ปิด] / [3f 2ชั้น] / [3f 4ชั้น] / [3f 6ชั้น]
G-M	เลือกจำนวนการถ่ายคร่อมสำหรับแกน G-M (เขียว-ม่วง) [ปิด] / [3f 2ชั้น] / [3f 4ชั้น] / [3f 6ชั้น]

กล้องจะสร้างภาพสามภาพขึ้นสำหรับแต่ละแกนสี

ภาพแรกจะถูกบันทึกตามการตั้งค่าสมดุลแสงขาวปัจจุบัน ส่วนภาพที่สองจะชดเชยสมดุลด้วยค่าลบ และภาพที่สามจะชดเชยด้วยค่าบวก

- หากเปิดใช้งานการปรับสมดุลแสงขาวแบบละเอียดก่อนเริ่มการถ่ายภาพ กล้องจะปรับสมดุลแสงขาวแบบละเอียดในช่วงค่าที่เลือก
- ⚠ การถ่ายคร่อมสมดุลแสงขาวจะไม่สามารถใช้งานร่วมกับการถ่ายคร่อมอาร์ตฟิลเตอร์ (หน้า 173) หรือคร่อมโฟกัส (หน้า 174) ได้

การบันทึกภาพด้วยระดับแฟลชที่แตกต่างกัน

(FL BKT)

PASMB 

กล้องจะปรับระดับแฟลช (เอาต์พุต) หลาย ๆ ระดับในชุดภาพถ่าย ซึ่งคุณสามารถเลือกจำนวนระดับความแตกต่างได้ กล้องจะถ่ายภาพด้วยระดับแฟลชใหม่ทุกครั้งที่คุณกดปุ่มชัตเตอร์ลงจนสุด การถ่ายคร่อมจะสิ้นสุดลง หลังจากถ่ายภาพครบตามจำนวนที่กำหนดไว้แล้ว ในโหมดการถ่ายภาพต่อเนื่อง กล้องจะถ่ายภาพในขณะที่กดปุ่มชัตเตอร์ลงจนสุด และจะสิ้นสุดเมื่อถ่ายภาพครบตามจำนวนที่กำหนดไว้แล้ว

Menu	MENU →  → 3. ถ่ายคร่อม → FL BKT
------	--

ปิด	รูปภาพที่ถ่ายโดยไม่ใช้ฟังก์ชันนี้
3f 0.3EV	ถ่ายภาพ 3 ภาพด้วยการถ่ายคร่อมที่ 0.3 EV
3f 0.5EV	ถ่ายภาพ 3 ภาพด้วยการถ่ายคร่อมที่ 0.5 EV
3f 0.7EV	ถ่ายภาพ 3 ภาพด้วยการถ่ายคร่อมที่ 0.7 EV
3f 1.0EV	ถ่ายภาพ 3 ภาพด้วยการถ่ายคร่อมที่ 1.0 EV

“BKT” จะแสดงเป็นสีเขียวจนกว่าจะถ่ายลำดับการถ่ายคร่อมครบทุกชุด ภาพแรกถ่ายโดยใช้ค่าแฟลชปัจจุบัน ต่อด้วยภาพที่ใช้กำลังแฟลชต่ำกว่า จากนั้นจึงถ่ายภาพด้วยกำลังแฟลชที่สูงกว่า  หากคุณเปลี่ยนการตั้งค่า [ระดับค่า EV] (หน้า 104) จำนวนการถ่ายคร่อมของแฟลชก็จะเปลี่ยนไปด้วย

- หากเปิดใช้การชดเชยแฟลชก่อนเริ่มการถ่ายภาพ กล้องจะปรับกำลังแฟลชตามค่าที่เลือกไว้
- ⚠ การถ่ายคร่อมแฟลชจะไม่สามารถใช้งานร่วมกับการถ่ายคร่อมค่าแสง (หน้า 170) หรือการคร่อมโฟกัสได้ (หน้า 174)

กล้องจะปรับความไวแสง ISO ในการบันทึกชุดภาพถ่าย ซึ่งคุณสามารถเลือกจำนวนการถ่ายคร่อมได้ การถ่ายภาพจะสิ้นสุดลงหลังจากการถ่ายภาพหนึ่งภาพ กล้องจะถ่ายภาพหนึ่งภาพเมื่อกดปุ่มชัตเตอร์ลงจนสุด และประมวลผลเพื่อบันทึกจำนวนภาพที่กำหนดไว้โดยอัตโนมัติ

Menu	MENU → Q2 → 3. ถ่ายคร่อม → ISO BKT
------	--

ปิด	รูปภาพที่ถ่ายโดยไม่ใช่ฟังก์ชันนี้
3f 0.3EV	ถ่ายภาพ 3 ภาพด้วยการถ่ายคร่อมที่ 0.3 EV
3f 0.7EV	ถ่ายภาพ 3 ภาพด้วยการถ่ายคร่อมที่ 0.7 EV
3f 1.0EV	ถ่ายภาพ 3 ภาพด้วยการถ่ายคร่อมที่ 1.0 EV

กล้องจะบันทึกภาพแรกด้วยค่าความไวแสง ISO ปัจจุบัน ภาพที่สองจะใช้ความไวแสงที่ลดลงตามจำนวนที่เลือก และภาพที่สามจะใช้ความไวแสง ISO ที่สูงขึ้นตามจำนวนที่เลือก

- หากคุณเปลี่ยนความเร็วชัตเตอร์หรือรูรับแสงเพื่อเปลี่ยนค่าแสงจากค่าที่กล้องเลือกไว้ กล้องจะปรับความไวแสง ISO ตามค่าแสงปัจจุบัน
- ① โดยจะไม่ใช้ความไวแสงสูงสุดที่เลือกไว้ใน [ISO-A สูงสุด/เริ่มต้น]
- ② ในระหว่างระบบถ่ายภาพแบบเงียบ ความเร็วในการชัตเตอร์แฟลชจะตั้งไว้ที่ 1/50 วินาที
- ③ การเปลี่ยนตัวเลือกที่เลือกไว้ใน [ระดับ ISO] (หน้า 111) จะไม่เปลี่ยนตัวเลือกที่การถ่ายคร่อมจะสามารถใช้งานได้
- ④ การถ่ายคร่อมความไวแสง ISO จะไม่สามารถใช้งานร่วมกับการถ่ายคร่อมอาร์ตฟิลเตอร์ (หน้า 173) หรือคร่อมโพกัส (หน้า 174) ได้

การบันทึกสำเนาภาพหนึ่งภาพโดยใช้อาร์ตฟิลเตอร์ที่แตกต่างกัน

(ART BKT)

PASMB 

สร้างสำเนาภาพหลาย ๆ ภาพในแต่ละภาพ โดยใช้อาร์ตฟิลเตอร์ที่แตกต่างกัน

■ เปิดการถ่ายคร่อมอาร์ตฟิลเตอร์

Menu	MENU →  → 3. ถ่ายคร่อม → ART BKT
------	---

1 ใช้ $\Delta \nabla$ เพื่อเลือก [ART BKT] แล้วกดปุ่ม \odot

2 ใช้ $\Delta \nabla$ เพื่อเลือก [เปิด] แล้วกดปุ่ม \odot

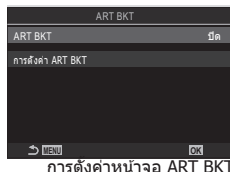

ปิด	รูปภาพที่ถ่ายโดยไม่ใช้ฟังก์ชันนี้
เปิด	กล้องจะถ่ายภาพโดยใช้โดยใช้อาร์ตฟิลเตอร์หลาย ๆ แบบ

3 หน้าจอแสดงผลกลับไปหน้าจอการตั้งค่า ART BKT

■ การตั้งค่าตัวเลือกย่อยของการถ่ายคร่อมอาร์ตฟิลเตอร์

1 เลือก [การตั้งค่า ART BKT] บนหน้าจอการตั้งค่า ART BKT แล้วกดปุ่ม \odot

2 เลือกอาร์ตฟิลเตอร์ที่คุณต้องการใช้งาน แล้วทำเครื่องหมาย (✓) ที่อยู่ข้าง ๆ

- เลือกตัวเลือกโดยใช้ $\Delta \nabla$ แล้วกดปุ่ม \odot เพื่อทำเครื่องหมาย (✓) ที่อยู่ข้าง ๆ

หากต้องการยกเลิกการทำเครื่องหมาย ให้กดปุ่ม \odot อีกครั้ง

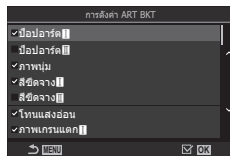

การตั้งค่า ART BKT	เลือกอาร์ตฟิลเตอร์ที่คุณต้องการใช้งาน คุณสามารถเลือกโหมดภาพ เช่น [Vivid], [Natural] และ [Flat] ได้
--------------------	--

ⓘ เมื่อคุณใช้อาร์ตฟิลเตอร์หลาย ๆ รายการ กล้องอาจใช้เวลาในการบันทึกภาพหลังการถ่ายภาพนาน

ⓘ คุณจะไม่สามารถใช้การถ่ายคร่อมอาร์ตฟิลเตอร์ร่วมกับการถ่ายคร่อมรูปแบบอื่น ๆ ได้ นอกจากการถ่ายคร่อมค่าแสง (หน้า 170) และการถ่ายคร่อมแฟลช (หน้า 171)

■ การถ่ายภาพ

1 กดปุ่ม **MENU** เพื่อปิดหน้าจอการตั้งค่า ART BKT แล้วกลับสู่หน้าจอการถ่ายภาพ

2 กล้องจะถ่ายภาพหนึ่งภาพเมื่อกดปุ่มชัตเตอร์ลงจนสุด จากนั้นจะสร้างสำเนาภาพหลาย ๆ ชุดขึ้นโดยอัตโนมัติ โดยแต่ละชุดจะใช้อาร์ตฟิลเตอร์ที่แตกต่างกัน

กล้องจะปรับโฟกัสในชุดรูปภาพไปหลาย ๆ แบบ คุณสามารถเลือกจำนวนโฟกัสและจำนวนภาพได้ การกดปุ่มชัตเตอร์เพียงครั้งเดียวจะเป็นการถ่ายภาพทั้งชุด ทุกครั้งที่คุณกดปุ่มชัตเตอร์ลงจนสุด กล้องจะถ่ายภาพตามจำนวนที่เลือกไว้ โดยจะปรับโฟกัสให้แตกต่างกันไปในแต่ละภาพรูปภาพที่ถ่ายในโหมดเขียนโดยใช้ชัตเตอร์อิเล็กทรอนิกส์

■ เปิดการถ่ายคร่อมมโฟกัส

Menu	MENU → Q2 → 3. ถ่ายคร่อม → Focus BKT
------	--

- 1 ใช้ Δ ∇ เพื่อเลือก [Focus BKT] แล้วกดปุ่ม \odot
- 2 ใช้ Δ ∇ เพื่อเลือก [เปิด] แล้วกดปุ่ม \odot

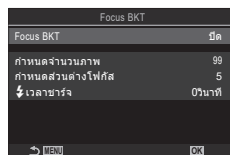

หน้าจอการตั้งค่า Focus BKT

ปิด	รูปภาพที่ถ่ายโดยไม่ใช้ฟังก์ชันนี้
เปิด	ภาพที่ถ่ายด้วยตำแหน่งโฟกัสที่หลากหลาย

3 หน้าจอแสดงผลกลับไปหน้าจอการตั้งค่า Focus BKT

■ การตั้งค่าตัวเลือกย่อยของการถ่ายคร่อมโฟกัส

1 ตัวเลือกการกำหนดค่า

- กด Δ ∇ เพื่อเลือกรายการ แล้วกดปุ่ม \odot เพื่อแสดงเมนูการตั้งค่า
- หลังจากปรับการตั้งค่าตัวเลือกแล้ว ให้กดปุ่ม \odot เพื่อกลับไปหน้าจอการตั้งค่า Focus BKT

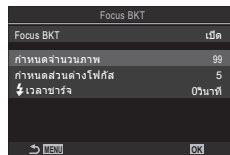

กำหนดจำนวนภาพ	เลือกจำนวนภาพที่จะถ่ายด้วยตำแหน่งโฟกัสที่หลากหลาย [003] – [999]
กำหนดส่วนต่างโฟกัส	เลือกจำนวนที่กล้องจะปรับโฟกัสในแต่ละภาพ [1] – [10]
เวลาชารจ์	เลือกระยะเวลาที่กล้องจะรอให้แฟลชชาร์จระหว่างการถ่ายภาพ เมื่อใช้ชุดแฟลชที่ไม่ได้กำหนดไว้สำหรับใช้กับกล้องโดยเฉพาะ [0 วินาที] / [0.1 วินาที] / [0.2 วินาที] / [0.5 วินาที] / [1 วินาที] / [2 วินาที] / [4 วินาที] / [8 วินาที] / [15 วินาที] / [30 วินาที]

■ การถ่ายภาพ

1 กดปุ่ม **MENU** เพื่อเปิดหน้าจอการตั้งค่า Focus BKT แล้วกลับสู่หน้าจอการถ่ายภาพ

2 กดปุ่มชัตเตอร์ลงจนสุด

- การถ่ายภาพจะดำเนินต่อไปจนกว่าจะครบจำนวนภาพที่เลือกไว้
- หากต้องการหยุดการถ่ายคร่อม คุณจะต้องกดปุ่มชัตเตอร์ลงมาจนสุดเป็นครั้งที่สอง
- กล้องจะเปลี่ยนระยะโฟกัสในแต่ละภาพตามจำนวนที่เลือกไว้ใน กำหนดส่วนต่างโฟกัส การถ่ายภาพจะสิ้นสุดลงหากโฟกัสไปถึงจุดอนันต์

- ① การถ่ายภาพจะสิ้นสุดลง หากมีการปรับโฟกัสหรือซูมหลังจากกดปุ่มชัตเตอร์ลงจนสุดเพื่อเริ่มการถ่ายภาพคร่อม
- ① เมื่อดัง [Focus BKT] ไว้เป็น [เปิด], [โหมดแฟลช] ใน [การตั้งค่าถ่ายเวียน(♥)] (หน้า 128) จะเป็น [อนุญาต]
- ① การถ่ายคร่อมโฟกัสจะไม่สามารถใช้ได้ในการเล่นสลับระบบ Four Thirds
- ① ไม่สามารถรวมการถ่ายคร่อมโฟกัสกับการถ่ายภาพคร่อมรูปแบบอื่นๆ
- ① กล้องจะตั้งความเร็วในการชัตเตอร์แฟลชไว้ที่ 1/100 วินาที เลือกค่าความไวสูงกว่า ISO 16000 สำหรับ [ISO] ตั้งค่าความเร็วในการชัตเตอร์แฟลชเป็น 1/50 วินาที

ฟังก์ชันที่มีเฉพาะในโหมดภาพเคลื่อนไหวเท่านั้น

ตัวเลือกการบันทึกเสียง



(การตั้งค่าการบันทึกเสียง)

PASMB 

ปรับการตั้งค่าสำหรับการบันทึกเสียงในระหว่างที่ทำการถ่ายภาพเคลื่อนไหว คุณสามารถเข้าถึงการตั้งค่าต่างๆ สำหรับการใช้งานได้เมื่อมีการเชื่อมต่อไมโครโฟนแบบภายนอกหรือเครื่องบันทึก

Menu	MENU ➔  ➔ 5. การบันทึกเสียง/การเชื่อมต่อ ➔ การตั้งค่าการบันทึกเสียง
------	---

ระดับเสียงบันทึก	ปรับความไวต่อเสียงของไมโครโฟน เลือกค่าแยกสำหรับไมโครโฟนสเตอริโอในตัวกล้องและไมโครโฟนภายนอก [👂 ในตัว]: ปรับความไวต่อเสียงของไมโครโฟนสเตอริโอในตัวกล้อง [-10] - [0] - [+10] [👂 MIC]: ปรับความไวของไมโครโฟนแบบภายนอกที่เชื่อมต่อเข้ากับช่องต่อไมโครโฟน [-10] - [0] - [+10]
👂จำกัดระดับเสียง	กล้องจะจำกัดระดับเสียงที่ไมโครโฟนบันทึก ใช้ตัวเลือกนี้เพื่อลดระดับของเสียงที่เกินจากระดับเสียงที่กำหนดโดยอัตโนมัติ [ปิด]: กล้องจะไม่จำกัดระดับเสียงที่ไมโครโฟนบันทึก [เปิด]: จำกัดระดับเสียงที่ไมโครโฟนบันทึก
ลดเสียงลม	ลดเสียงลมระหว่างที่ทำการบันทึกเสียง [ปิด]: ไม่ลดเสียงลมระหว่างการบันทึกเสียง [Low] / [Standard] / [High]: ตั้งค่าระดับการลดเสียงรบกวนเนื่องจากลม
อัตราการบันทึก	เลือกรูปแบบของการบันทึกเสียง [96kHz/24bit]: เสียงคุณภาพสูง [48kHz/16bit]: เสียงคุณภาพมาตรฐาน
👂ไฟเลี้ยง	ปรับการตั้งค่าสำหรับการใช้งานกับไมโครโฟนแบบคอนเดนเซอร์และอุปกรณ์อื่นๆ ที่ดึงพลังงานมาจากกล้องถ่ายรูป [ปิด]: สำหรับอุปกรณ์ที่ไม่ต้องใช้พลังงานจากกล้องถ่ายรูป (ไมโครโฟนแบบไดนามิกเพื่อการใช้งานทั่วไป) [เปิด]: สำหรับอุปกรณ์ที่จำเป็นต้องใช้พลังงานจากกล้องถ่ายรูป (ไมโครโฟนแบบคอนเดนเซอร์)

- ① เสียงไม่ได้ถูกบันทึก:
ภาพเคลื่อนไหวที่มีการเคลื่อนไหวอย่างรวดเร็ว หรือช้า หรือด้วยความเร็วสูง หรือเมื่อเลือกโหมดภาพเป็น ART 7  (ไดโอรามา)
- ② การเล่นเสียงจะสามารถเล่นได้นับอุปกรณ์ที่รองรับตัวเลือกที่เลือกไว้สำหรับ [อัตราการบันทึก] เท่านั้น
- 🔊 เสียงการทำงานของเลนส์และกล้องอาจถูกบันทึกไว้ในภาพเคลื่อนไหว เพื่อป้องกันไม่ไห้กล้องบันทึกเสียงดังกล่าว ให้ลดเสียงการทำงานโดยตั้งค่า  โหมด AF (หน้า 70) เป็น [S-AF], [MF], หรือ [PreMF] หรือโดยลดการใช้งานปุ่มของกล้อง

Menu	MENU →  → 5. การบันทึกเสียง/การเชื่อมต่อ → ความดังเสียงหูฟัง
------	--

ความดังเสียงหูฟัง	ปรับระดับเสียงของสัญญาณออกของเสียงให้หูฟัง
-------------------	--

Time Code

(การตั้งค่า Time Code)

ตั้งค่าต่าง ๆ ของ Time code Time Code ใช้เพื่อซิงโครไนซ์ภาพและเสียงระหว่างการตัดต่อและอื่น ๆ เลือกจากตัวเลือกต่อไปนี้

Menu	MENU →  → 5. การบันทึกเสียง/การเชื่อมต่อ → การตั้งค่า Time Code
------	---

โหมด Time Code	เลือกตัวเลือกการบันทึก Time Code ใช้ Time Code เมื่อคุณต้องการเวลาที่แม่นยำ [ลดเฟรม]: Drop-frame Time Code กล้องจะปรับ Time Code เพื่อชดเชยการเบี่ยงเบนจากเวลาที่บันทึก [ไม่ลดเฟรม]: Non-drop-frame time codes กล้องจะไม่ปรับ Time Code เพื่อชดเชยการเบี่ยงเบนจากเวลาที่บันทึก
นับ	เลือกวิธีการนับเวลาเพิ่ม [นับเมื่อบันทึก]: การนับจะเพิ่มขึ้นระหว่างการบันทึกเท่านั้น [นับตลอด]: การนับจะเพิ่มขึ้นอย่างต่อเนื่อง รวมถึงเมื่อไม่อยู่ในระหว่างการบันทึก หรือเมื่อปิดกล้อง
เวลาเริ่ม	เลือก Time Code เริ่มต้น [รีเซ็ต]: รีเซ็ต Time Code เป็น 00:00:00 [บ้อนเอง]: บ้อน Time Code ด้วยตนเอง [เวลาปัจจุบัน]: ตั้ง Time Code เป็นเวลาปัจจุบัน, เฟรม 00

- ⓘ เมื่อตั้งค่า [เวลาเริ่ม] เป็น [เวลาปัจจุบัน] ให้ตรวจสอบให้แน่ใจว่ากล้องแสดงเวลาที่ถูกต้อง 
- ⓘ "การตั้งนาฬิกาของกล้อง (Ⓢ การตั้งค่า)" (หน้า 252)
- ⓘ กล้องจะไม่บันทึก Time Code ในภาพเคลื่อนไหวความเร็วสูง (หน้า 138)

ปรับการตั้งค่าเอาต์พุตที่ส่งไปที่อุปกรณ์ HDMI คุณจะสามารถใช้ตัวเลือกในการควบคุมเครื่องบันทึก HDMI จากกล้อง หรือเพิ่ม Time Code เพื่อใช้ในระหว่างการตัดต่อภาพเคลื่อนไหวได้

Menu	MENU → → 5. การบันทึกเสียง/การเชื่อมต่อ → สัญญาณออก HDMI
------	---

โหมดสัญญาณออก	<p>[แสดงผล]: อุปกรณ์ HDMI จะทำหน้าที่เป็นจอภาพภายนอก กล้องจะส่งออกทั้งภาพและเครื่องหมายต่าง ๆ ไปที่จอแสดงผล คุณสามารถปรับการตั้งค่าเอาต์พุตได้โดยใช้ตัวเลือก [การตั้งค่า HDMI] (หน้า 246)</p> <p>[บันทึก]: อุปกรณ์ HDMI จะทำหน้าที่เป็นเครื่องบันทึกภายนอก กล้องจะส่งออกแค่ภาพไปที่อุปกรณ์ สามารถปรับขนาดของเฟรมกับการตั้งค่าเสียงได้โดยใช้การควบคุมของกล้องถ่ายรูป</p> <p>[RAW]: กล้องจะส่งออกภาพไปที่อุปกรณ์ HDMI ในรูปแบบ RAW ภาพจะไม่ถูกบันทึกลงในการ์ดในกล้อง สามารถปรับขนาดของเฟรมกับการตั้งค่าเสียงได้โดยใช้การควบคุมของกล้องถ่ายรูป</p> <ul style="list-style-type: none"> • กล้องทำงานด้วย [แสดงผล] เมื่อตั้งปุ่มเลือกโหมดไปที่ P/A/S/M/B หรือเมื่อเมนูปรากฏขึ้น หรือเมื่อเปิดดูภาพ
REC Bit	<p>กล้องและอุปกรณ์ภายนอกจะเริ่มและหยุดการบันทึกพร้อมกัน</p> <ul style="list-style-type: none"> • ตัวเลือกนี้ใช้ได้เฉพาะกับอุปกรณ์ที่สามารถใช้งานร่วมกันได้เท่านั้น <p>[ปิด]: ไม่ใช่ฟังก์ชันนี้</p> <p>[เปิด]: ควบคุมอุปกรณ์ภายนอก</p>
Time Code	<p>ส่ง Time Code ออกไปที่อุปกรณ์ภายนอก คุณสามารถปรับการตั้งค่า Time Code ได้โดยใช้ [การตั้งค่า Time Code] (หน้า 177)</p> <p>[ปิด]: ไม่ส่ง Time Code ไปที่อุปกรณ์ภายนอก</p> <p>[เปิด]: ส่ง Time Code ออกไปที่อุปกรณ์ภายนอก</p>

■ **เกี่ยวกับ [RAW]**

เมื่อเลือก [RAW] คุณจะสามารถบันทึกภาพแบบ Raw ได้ ซึ่งกล้องจะไม่ใช้การตั้งค่าการถ่ายภาพ เช่น การชดเชยแสงและสมดุลแสงขาว

โปรดเยี่ยมชมเว็บไซต์ของเรา เพื่อศึกษาข้อมูลเกี่ยวกับอุปกรณ์ HDMI ที่สามารถใช้งานร่วมกับ [RAW] ได้

- เมื่อคุณเลือก [RAW] "HDMI" จะปรากฏขึ้นบนจอภาพของกล้อง ขณะส่งสัญญาณออกไปที่อุปกรณ์ HDMI
- ① ภาพที่ส่งออกจากกล้องเมื่อเลือก [RAW] จะถูกบันทึกในรูปแบบ ProRes RAW
- ① เมื่อคุณเลือก [RAW] และเชื่อมต่ออุปกรณ์ HDMI ที่ใช้งานร่วมกันได้ (โหมดภาพ) จะถูกตั้งค่าเป็น [2 OM-Log400]
- ① เมื่อคุณเลือก [RAW] จะมีข้อจำกัดต่อไปนี้
 - []: เลือกได้เฉพาะ [C4K] และ [4K] เท่านั้น ไม่สามารถใช้ตัวเลือกภาพเคลื่อนไหวช้าหรือเร็วได้
 - [ป้องกันภาพสั่น]: สามารถเลือกได้เฉพาะ [M-IS Off] และ [M-IS2] เท่านั้น
 - [ดิจิตอลเทลคอน] จะถูกตั้งค่าเป็น [ปิด]
 - [โหมด AF] เมื่อใช้เลนส์ระบบ Four Thirds: สามารถเลือกได้เฉพาะ [MF] และ [PreMF] เท่านั้น

แสดงเครื่องหมาย + ขึ้นตรงกลางหน้าจอขณะบันทึกภาพเคลื่อนไหว (เครื่องหมายตรงกลาง)

PASMB 

ในระหว่างการบันทึกภาพเคลื่อนไหว คุณสามารถแสดงเครื่องหมาย "+" เพื่อช่วยให้คุณทราบว่าจุดศูนย์กลางของหน้าจออยู่ที่จุดใดได้



เครื่องหมาย +

Menu	MENU ⇒  ⇒ 6. ฟังก์ชันช่วยถ่ายภาพ ⇒ เครื่องหมายตรงกลาง
ปิด	ไม่แสดงเครื่องหมาย +
เปิด	เครื่องหมาย + จะปรากฏขึ้นตรงกลางหน้าจอระหว่างการบันทึกภาพเคลื่อนไหว และเมื่ออยู่ในโหมดเตรียมพร้อมบันทึกภาพเคลื่อนไหว

แสดงลวดลายทางม้าลายบนพื้นที่ความสว่างสูงขณะบันทึกภาพเคลื่อนไหว (การตั้งค่าลายแถบ)

PASMB 

ในระหว่างการบันทึกภาพเคลื่อนไหว คุณสามารถแสดงลวดลายทางม้าลาย (ลายทาง) ไว้เหนือพื้นที่ที่มีระดับความสว่างเกินเกณฑ์ที่กำหนดไว้ล่วงหน้าได้ ซึ่งคุณสามารถระบุเกณฑ์สองเกณฑ์ที่จะใช้แสดงลวดลายทางม้าลายในคนละมุมได้

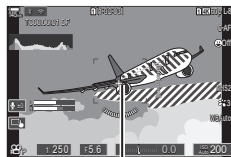

4

■ การแสดงลายทางม้าลาย



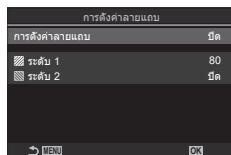

Menu **MENU** →  → 6. ฟังก์ชันช่วยถ่ายภาพ → การตั้งค่าลายแถบ

1 ใช้ Δ ∇ เพื่อเลือก [การตั้งค่าลายแถบ] แล้วกดปุ่ม \odot

2 ใช้ Δ ∇ เพื่อเลือก [เปิด] แล้วกดปุ่ม \odot



การตั้งค่าลายแถบ หน้าจอการตั้งค่า

ปิด	ไม่แสดงลวดลายทางม้าลาย
เปิด	<p>ในระหว่างการบันทึกภาพเคลื่อนไหว ลวดลายทางม้าลาย (ลายทาง) จะปรากฏขึ้นเหนือพื้นที่ที่มีระดับความสว่างเกินเกณฑ์ที่กำหนดไว้ล่วงหน้า</p> <p>ลวดลาย  จะปรากฏขึ้นเมื่อระดับความสว่างเกิน  ระดับ 1]</p> <p>ลวดลาย  จะปรากฏขึ้นเมื่อระดับความสว่างเกิน  ระดับ 2]</p> <p>ลวดลาย  จะปรากฏขึ้นในตำแหน่งที่ซ้อนทับกัน</p>

3 หน้าจอแสดงผลกลับไปหน้าจอการตั้งค่า การตั้งค่าลายแถบ

■ การตั้งค่าตัวเลือกย่อยของ การตั้งค่าลายแถบ

1 ตัวเลือกการกำหนดค่า

- กด Δ ∇ เพื่อเลือกรายการ แล้วกดปุ่ม \odot เพื่อแสดงเมนูการตั้งค่า
- หลังจากปรับการตั้งค่าตัวเลือกแล้ว ให้กดปุ่ม \odot เพื่อกลับไปหน้าจอการตั้งค่า ถ่ายภาพช่วงเวลา

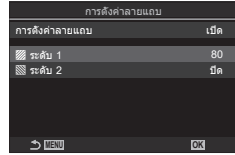

ระดับ 1	ลวดลาย ▨ จะปรากฏขึ้นเมื่อระดับความสว่างเกินค่าที่กำหนดไว้
ระดับ 2	ลวดลาย ▨ จะปรากฏขึ้นเมื่อระดับความสว่างเกินค่าที่กำหนดไว้ ตั้งค่านี้นเป็น [ปิด] หากคุณต้องการแสดงลวดลายทางมาลัยเพียงแบบเดียว

แสดงกรอบสีแดงขณะบันทึกภาพเคลื่อนไหว

(กรอบสีแดงระหว่าง \odot REC)

PASMB

คุณสามารถแสดงกรอบนอกสีแดงขึ้นบนหน้าจอ เพื่อตรวจสอบว่า กล้องกำลังบันทึกภาพเคลื่อนไหวอยู่หรือไม่



Menu	MENU \Rightarrow \Rightarrow 6. ฟังก์ชันช่วยถ่ายภาพ \Rightarrow กรอบสีแดงระหว่าง \odot REC
------	---

ปิด	กล้องจะไม่แสดงกรอบสีแดง
เปิด	กล้องจะแสดงกรอบสีแดงระหว่างการบันทึกภาพเคลื่อนไหว

5 ภาพ

การแสดงผลข้อมูลระหว่างการถ่ายภาพ

ข้อมูลภาพที่แสดง

การแสดงผลพื้นฐาน

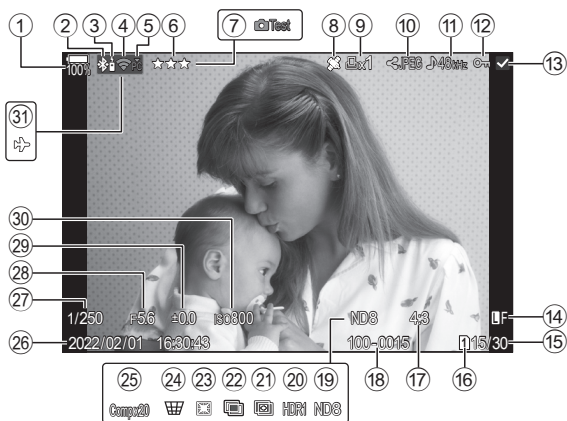

การแสดงผลโดยรวม

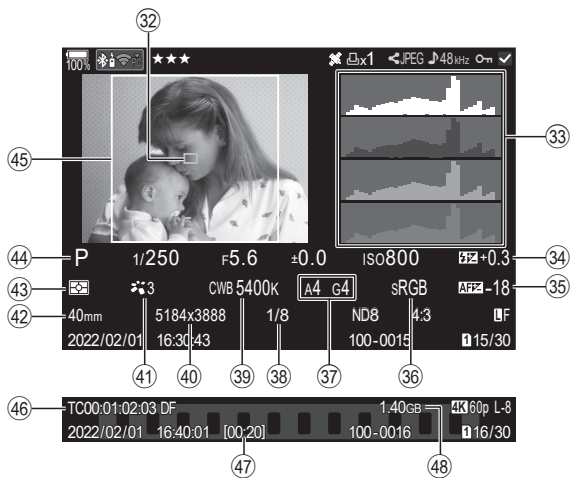

- ① ระดับแบตเตอรี่..... หน้า 29
- ② การเชื่อมต่อ Bluetooth® ที่เปิดใช้งานอยู่ หน้า 255, 275
- ③ รีโมทคอนโทรล หน้า 275
- ④ การเชื่อมต่อ LAN ไร้สาย..... หน้า 256, 262
- ⑤ การเชื่อมต่อกับคอมพิวเตอร์ (Wi-Fi) ที่เปิดใช้งานอยู่..... หน้า 262
- ⑥ คะแนน..... หน้า 192
- ⑦ ทดสอบภาพ..... หน้า 206
- ⑧ ไฟแสดงข้อมูล GPS..... หน้า 261
- ⑨ คำสั่งพิมพ์จำนวนพิมพ์ภาพ..... หน้า 194
- ⑩ คำสั่งแมงปิ้ง หน้า 191
- ⑪ มั่นทึกลเสียง หน้า 195
- ⑫ ป้องกัน..... หน้า 189
- ⑬ ภาพที่เลือก..... หน้า 193
- ⑭ คุณภาพของภาพ..... หน้า 136, 137
- ⑮ หมายเลขเฟรม/จำนวนเฟรมทั้งหมด
- ⑯ ช่องดูภาพ..... หน้า 237
- ⑰ สัดส่วนภาพ..... หน้า 140
- ⑱ หมายเลขไฟล์ หน้า 239
- ⑲ Live ND filter หน้า 154
- ⑳ ภาพ HDR..... หน้า 158
- ㉑ โฟกัสซ้อน หน้า 156
- ㉒ การถ่ายภาพซ้อน..... หน้า 159
- ㉓ ปรับแก้มมองฟิชาย หน้า 167
- ㉔ Keystone Comp..... หน้า 166
- ㉕ การถ่ายภาพแบบคอมโพสิต
จำนวนภาพที่จะใช้รวม..... หน้า 52
- ②6 วันที่และเวลา หน้า 252
- ②7 ความเร็วชัตเตอร์ หน้า 41, 45
- ②8 คำรับแสง หน้า 41, 43
- ②9 การชดเชยแสง หน้า 103
- ③0 ความไวแสง ISO..... หน้า 110
- ③1 โหมดเครื่องบิน หน้า 255
- ③2 การแสดงเป้า AF..... หน้า 74
- ③3 อีสโตแกรม หน้า 36
- ③4 ควบคุมความเข้มของแสงแฟลช.... หน้า 120
- ③5 การปรับโฟกัส..... หน้า 92
- ③6 ปรีกฤตสี..... หน้า 151
- ③7 ชดเชยสมดุลแสงขาว หน้า 147, 149
- ③8 อัตราการบีบอัด หน้า 136
- ③9 สมดุลแสงขาว หน้า 146
- ④0 จำนวนพิกเซล หน้า 136
- ④1 โหมดภาพ หน้า 141
- ④2 ทางยาวโฟกัส
- ④3 โหมดวัดแสง หน้า 106
- ④4 โหมดถ่ายภาพ หน้า 41
- ④5 สัดส่วนภาพ..... หน้า 140
- ④6 Time Code..... หน้า 177
- ④7 เวลาในการบันทึกภาพเคลื่อนไหว . หน้า 322
- ④8 ขนาดไฟล์ภาพเคลื่อนไหว..... หน้า 322
- * ④6 ถึง ④8 จะปรากฏขึ้นเมื่อเล่นภาพเคลื่อนไหวเท่านั้น

การสลับหน้าจอแสดงข้อมูล

ปุ่ม	ปุ่ม INFO
------	------------------

คุณสามารถเปลี่ยนข้อมูลที่แสดงระหว่างการดูภาพได้โดยกดปุ่ม **INFO**

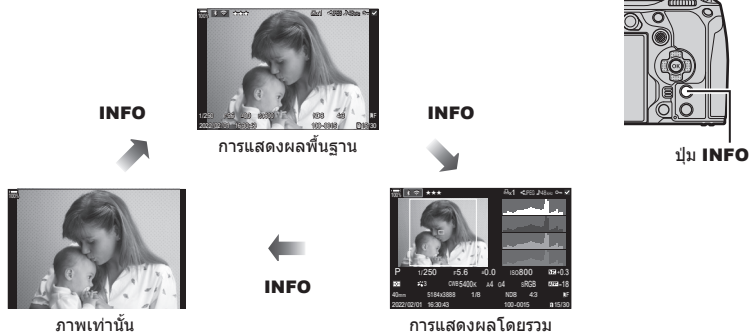

☞ คุณสามารถเลือกได้ว่าจะแสดงรูปแบบการแสดงผลทั้งสามรูปแบบหรือไม่ (☞ "การเลือกข้อมูลที่แสดงระหว่างการเล่น (▶) ตั้งค่าแสดงข้อมูล" (หน้า 202))





การถ่ายภาพและภาพเคลื่อนไหว

การดูภาพ

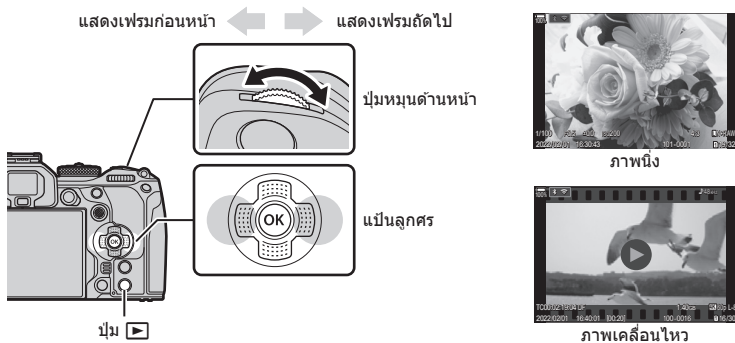

1 กดปุ่ม

- ภาพถ่ายหรือภาพเคลื่อนไหวที่ถ่ายล่าสุดจะปรากฏขึ้น
- เลือกภาพถ่ายหรือภาพเคลื่อนไหวที่ต้องการ โดยใช้แป้นหมุนด้านหน้าหรือแป้นลูกศร
- กดปุ่มชัตเตอร์ลงครึ่งหนึ่งเพื่อกลับสู่โหมดถ่ายภาพ





ปุ่มหมุนด้านหลัง (☺)	ซูมเข้า (☺)/แสดงภาพแบบดัดขึ้น (☺)
ปุ่มหมุนด้านหน้า (☹)	ก่อนหน้า (☹)/ถัดไป (☹) สามารถใช้งานได้ระหว่างการดูภาพขยาย
แป้นลูกศร (△▽<▷)/ แป้นเลือกคำสั่ง (●/◎)	ดูภาพแบบเฟรมเดียว: ถัดไป (▷)/ก่อนหน้า (◁)/ระดับเสียงภาพที่แสดง (△▽) ซูมภาพ: กด ● เพื่อแสดงกรอบการซูม กดอีกครั้งเพื่อซูมเข้าไปในกรอบ คุณสามารถเลื่อนภาพได้โดยการกด △▽<▷ ในระหว่างการซูมดูภาพ การดูภาพแบบดัดขึ้น/บนปฏิทิน: ไฮไลต์ภาพ • การดำเนินการที่ใช้ปุ่ม △▽<▷ ยังสามารถทำได้โดยการกดแป้นเลือกคำสั่งขึ้น, ลง, ซ้าย หรือขวา
ปุ่ม INFO	ดูข้อมูลภาพ
ปุ่ม 	เลือกภาพ (หน้า 193)
ปุ่ม ★	ใส่ดาวคะแนนให้กับรูปภาพ (หน้า 192)
ปุ่ม 	ป้องกันภาพ (หน้า 189)
ปุ่ม 	ลบภาพ (หน้า 190)
ปุ่ม 	ดูเมนู (ในการดูภาพบนปฏิทิน กดปุ่มนี้เพื่อออกจากการดูภาพแบบเฟรมเดียว)







■ การสลับการ์ดขณะดูรูปถ่าย

- ปุ่ม  สามารถใช้เพื่อสลับระหว่างการ์ดในระหว่างการดูภาพ ในการเลือกการ์ด ให้กดปุ่ม  แล้วหมุนปุ่มหมุนด้านหน้าหรือด้านหลัง โดยจะไม่เป็นการเปลี่ยนตัวเลือกที่เลือกไว้ใน [การตั้งค่าช่องเสียบการ์ด] > [ช่องเสียบการ์ด] (หน้า 237)

การดูภาพเคลื่อนไหว



- 1 กดปุ่ม 
 - ภาพล่าสุดจะได้รับการแสดง
- 2 เลือกภาพเคลื่อนไหว แล้วกดปุ่ม 
 - เมนูเล่นภาพจะปรากฏขึ้น
- 3 เลือก [ดูภาพเคลื่อนไหว] แล้วกดปุ่ม 
 - เริ่มเล่นภาพเคลื่อนไหว





กดปุ่ม  /  กดปุ่ม  อีกครั้งเพื่อหยุดพักการเล่นไว้ชั่วคราว ขณะหยุดพักการเล่นไว้ชั่วคราว ให้ใช้  เพื่อดูเฟรมแรก และ  เพื่อดูเฟรมสุดท้าย ใช้  หรือปุ่มหมุนด้านหน้าเพื่อดูเฟรมก่อนหน้าหรือเฟรมถัดไป กดปุ่ม **MENU** เพื่อสิ้นสุดการเล่น

การเล่นไฟล์ภาพเคลื่อนไหวที่แยกไฟล์กัน



กล่องจะแบ่งบันทึกภาพเคลื่อนไหวขนาดยาวเป็นหลาย ๆ ไฟล์โดยอัตโนมัติ เมื่อขนาดไฟล์เกิน 4 GB หรือเวลาในการบันทึกเกิน 3 ชั่วโมง (หน้า 57) ไฟล์สามารถเล่นเป็นภาพเคลื่อนไหวเดียวได้

- 1 กดปุ่ม 
 - ภาพล่าสุดจะได้รับการแสดง
- 2 แสดงภาพเคลื่อนไหวที่มีความยาวที่คุณต้องการที่จะดู และกดปุ่ม 
 - ตัวเลือกต่อไปนี้จะปรากฏขึ้น

[เล่นตั้งแต่เริ่มต้น]:	เล่นภาพเคลื่อนไหวที่แยกเป็นส่วนไปตลอดจนจบ
[ดูภาพเคลื่อนไหว]:	เล่นไฟล์แยกกัน
[ลบรายการ ]:	ลบทุกส่วนของภาพเคลื่อนไหวที่แยกเป็นส่วน
[ลบ]:	ลบไฟล์แยกกัน

- ① ขอนแนะนำให้ใช้ OM Workspace เวอร์ชันล่าสุดในการเปิดดูภาพเคลื่อนไหวบนคอมพิวเตอร์ (หน้า 262) ก่อนจะเปิดซอฟต์แวร์เป็นครั้งแรก ให้เชื่อมต่อกล่องกับคอมพิวเตอร์เสียก่อน
- ② ภาพเคลื่อนไหวที่บันทึกโดยตั้งค่า [ Video Codec] (หน้า 140) ไว้เป็น [H.265] จะไม่สามารถเล่นบน OM Workspace ได้

การค้นหภาพอย่างรวดเร็ว (การดูดัชนีกับปฏิทิน)

- ในการแสดงภาพแบบเฟรมเดียว ให้หมุนปุ่มหมุนด้านหลังไปที่  เพื่อแสดงภาพแบบดัชนี หมุนเพิ่มเติมสำหรับแสดงภาพแบบปฏิทิน
- หมุนปุ่มหมุนด้านหลังไปที่  เพื่อกลับสู่การดูภาพแบบเฟรมเดียว



ดูภาพแบบเฟรมเดียว



แสดงภาพแบบดัชนี



แสดงภาพแบบปฏิทิน



- คุณสามารถเปลี่ยนจำนวนเฟรมสำหรับการแสดงภาพแบบดัชนี  "การกำหนดค่าการแสดงผลภาพแบบดัชนี ( การตั้งค่า)" (หน้า 203)



เมื่อคุณกด หรือปุ่มที่กำหนดไว้เป็น [Q] (ขยาย) (หน้า 204) กรอบการประชุมจะกรากฎขึ้นเหนือ ส่วนของภาพที่อยู่ในโฟกัสหรือส่วนที่ตรวจพบวัตถุ กดปุ่มอีกครั้งเพื่อซูมเข้าไปในกรอบการประชุม กด หรือ เพื่อเลื่อนภาพในระหว่างการซูมภาพ

- คุณสามารถเปลี่ยนการตั้งค่ากรอบการประชุมและการเลื่อนภาพได้ “การเลือกข้อมูลที่จะแสดง ระหว่างการเล่นแบบขยาย (ตั้งค่าแสดงข้อมูล)” (หน้า 202)
- คุณสามารถเปลี่ยนอัตราซูมได้โดยการหมุนแป้นหมุนด้านหลัง
- การซูมภาพจะสิ้นสุดลงเมื่อคุณกดปุ่ม
- หากคุณเปิดใช้งาน [ตรวจจับใบหน้าและดวงตา] ไว้ การกดปุ่ม **INFO** ขณะที่กรอบการประชุมกรากฎขึ้น จะเป็นการย้ายกรอบการประชุมไปที่ใบหน้าที่ตรวจพบ ในระหว่างการดูในระยะใกล้ ใบหน้าที่กล้องตรวจพบจะขยายใหญ่ขึ้น

เล่นโดยใช้ระบบควบคุมแบบสัมผัส

ใช้การควบคุมแบบสัมผัสเพื่อซูมเข้าและออก เลื่อนภาพ หรือเลือกภาพที่จะแสดง

- ⌚ อย่าแตะหน้าจอด้วยเล็บหรือวัตถุปลายแหลมอื่นๆ
- ⌚ ถุงมือหรือแผ่นปิดจอภาพอาจรบกวนการใช้งานทัชสกรีน

การดูภาพเต็มเฟรม

■ การแสดงภาพก่อนหน้าหรือภาพถัดไป

- เลื่อนนิ้วไปทางซ้ายเพื่อดูภาพถัดไป และไปทางขวาเพื่อดูภาพก่อนหน้า

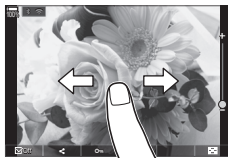

■ ขยาย

- แตะหน้าจอเบาๆ เพื่อแสดงแถบเลื่อนและ และหน้าจอเบาๆ สองครั้งเพื่อขยายภาพตามอัตราส่วนที่กำหนดไว้ใน [ตั้งค่าเริ่มต้น > Q] (หน้า 201)
- เลื่อนนิ้วเพื่อเลื่อนหน้าจอขณะซูมภาพเข้า
- เลื่อนแถบขึ้นหรือลงเพื่อซูมเข้าหรือซูมออก
- แตะ เพื่อดูภาพแบบตั้งขึ้น และ เพื่อการแสดงผลภาพแบบปฏิบัติ



■ การเล่นภาพเคลื่อนไหว

- แตะ เพื่อเริ่มเล่น
- แตะส่วนล่างของหน้าจอเพื่อแสดงแถบควบคุม ที่ช่วยให้คุณควบคุมการเล่นและเปลี่ยนระดับเสียงในการเล่นได้
- แตะตรงกลางหน้าจอเพื่อหยุดการเล่นชั่วคราว และอีกครั้งเพื่อเล่นต่อ
- คุณสามารถเปลี่ยนตำแหน่งการเล่นภาพเคลื่อนไหวเมื่อเล่นต่อได้ โดยการเลื่อนแถบที่ด้านล่างของหน้าจอระหว่างหยุดเล่นชั่วคราว
- แตะ เพื่อสิ้นสุดการเล่น



การดูภาพแบบดัชนี/บนปฏิทิน

■ การแสดงหน้าก่อนหน้าหรือหน้าถัดไป

- เลื่อนนิ้วขึ้นเพื่อดูหน้าถัดไป เลื่อนนิ้วลงเพื่อดูหน้าก่อนหน้า
- เมนูการควบคุมแบบสัมผัสจะปรากฏขึ้น เมื่อคุณแตะ ระหว่างการดูภาพแบบดัชนี และ หรือ เพื่อเปลี่ยนจำนวนภาพที่แสดง "การกำหนดค่าการแสดงผลภาพแบบดัชนี (การตั้งค่า)" (หน้า 203)
- แตะ หลายๆ ครั้งเพื่อกลับสู่การดูภาพแบบเฟรมเดียว

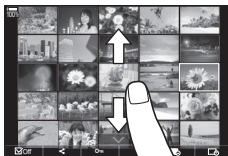











■ การดูภาพ

- แตะภาพเพื่อดูแบบเต็มเฟรม

ฟังก์ชันอื่น

แตะหน้าจอบาง ๆ ระหว่างการเล่นเฟรมเดียวหรือแตะ  ระหว่างการเล่นอินเด็กซ์ เพื่อแสดงเมนูสัมผัส เพื่อแสดงเมนูสัมผัส จากนั้น คุณสามารถใช้งานกล่องตามที่ต้องการโดยแตะไอคอนในเมนูสัมผัส

	เลือกภาพ คุณสามารถเลือกหลายภาพและลบภาพเป็นกลุ่มได้  "การเลือกหลายภาพ (เลือกคำสั่งแบ่งปัน, คะแนนที่เลือก,  , เลือกคัดลอก, ลบภาพที่เลือก)" (หน้า 193)
	สามารถตั้งค่าภาพที่ต้องการแบ่งปันด้วยสมาร์ทโฟนได้  "การเลือกภาพสำหรับการแชร์ (คำสั่งแบ่งปัน)" (หน้า 191)
	ใส่ดาวคะแนนให้กับรูปภาพ  "การให้คะแนนรูปภาพ (คะแนน)" (หน้า 192)
	ป้องกันภาพถ่าย  "การป้องกันภาพ ()" (หน้า 189)

การตั้งค่าฟังก์ชันการเล่น

การหมุนภาพ

(หมุน)

เลือกว่าจะหมุนภาพถ่ายหรือไม่

- 1 เปิดดูภาพถ่าย และกดปุ่ม **OK**
- 2 เลือกลง [หมุน] แล้วกดปุ่ม **OK**
- 3 กด **△** เพื่อหมุนภาพทวนเข็มนาฬิกา **▽** เพื่อหมุนภาพตามเข็มนาฬิกา ภาพจะหมุนทุกครั้งที่กดปุ่ม
 - กดปุ่ม **OK** เพื่อบันทึกการตั้งค่าและออก
 - ไม่สามารถหมุนภาพเคลื่อนไหวและภาพที่ป้องกันไว้

🔍 คุณสามารถตั้งค่าให้กล้องถ่ายรูปหมุนภาพบุคคลโดยอัตโนมัติในขณะที่ดูภาพถ่าย **OK** "การหมุนภาพบุคคลเป็นแนวตั้งเพื่อเล่นโดยอัตโนมัติ (☑)" (หน้า 201)
[หมุน] จะสามารถใช้งานได้เมื่อคุณเลือก [ปิด] ไว้ใน [☑]

การป้องกันภาพ

(On)

ป้องกันภาพจากการลบโดยไม่ได้ตั้งใจ

ไอคอน **On** (ป้องกัน)

- 1 แสดงภาพที่คุณต้องการป้องกันแล้วกดปุ่ม **On**
 - **On** (ไอคอนป้องกัน) จะปรากฏขึ้นบนรูปภาพ กดปุ่ม **On** อีกครั้งเพื่อยกเลิกการป้องกัน
 - เมื่อภาพที่ไม่ได้รับการป้องกันปรากฏขึ้น คุณสามารถกดปุ่ม **On** ค้างเอาไว้ แล้วหมุนแป้นหมุนด้านหน้าหรือแป้นหมุนด้านหลังเพื่อยกเลิกการป้องกันภาพที่แสดงทั้งหมดเมื่อมีการหมุนแป้นหมุนได้ ภาพที่ได้รับการป้องกันก่อนหน้านี้ซึ่งได้รับการแสดงเมื่อมีการหมุนแป้นหมุนจะ **ไม่** ได้รับผลกระทบ
 - เมื่อภาพที่ได้รับการป้องกันได้รับการแสดง **On** ค้างเอาไว้ แล้วหมุนแป้นหมุนด้านหน้าหรือแป้นหมุนด้านหลังเพื่อยกเลิกการป้องกันภาพทั้งหมดที่แสดงเมื่อมีการหมุนแป้นหมุนได้ ภาพที่ไม่ได้รับการป้องกันก่อนหน้านี้ซึ่งได้รับการแสดงเมื่อมีการหมุนแป้นหมุนจะ **ไม่** ได้รับผลกระทบ
 - การทำงานในลักษณะเดียวกันจะสามารถทำได้ในขณะทำการซูมการดูภาพหรือเมื่อภาพได้รับการเลือกในการแสดงดัชนี



🔍 คุณยังสามารถป้องกันภาพที่เลือกไว้หลายภาพถ่ายด้วย **OK** "การเลือกหลายภาพ (เลือกคำสั่งแบ่งปัน, ค่ะแทนที่เลือก, **On**, เลือกคัดลอก, ลบภาพที่เลือก)" (หน้า 193)

⚠️ การฟอร์แมตการ์ดจะลบข้อมูลทั้งหมดรวมทั้งภาพที่ป้องกันไว้

การตัดลอกภาพ

(ตัดลอก)

เมื่อมีการกดที่พื้นที่ว่างในช่อง 1 และ 2 คุณสามารถตัดลอกภาพไปยังอีกการ์ดหนึ่งได้

- 1 แสดงภาพที่คุณต้องการตัดลอกแล้วกดปุ่ม **OK**
- 2 เลือกลง [ตัดลอก] แล้วกดปุ่ม **OK**
- 3 เลือกว่าจะระบุโฟลเดอร์ปลายทางหรือไม่
 - หากคุณเลือก [กำหนด] ให้เลือกโฟลเดอร์ปลายทาง
 - หากคุณระบุโฟลเดอร์แล้ว ชื่อของโฟลเดอร์จะปรากฏขึ้น หากต้องการเลือกโฟลเดอร์อื่น ให้กด **▷**

4 เลือก [ใช่] แล้วกดปุ่ม **OK**

- ภาพจะถูกคัดลอกไปยังอีกการ์ดหนึ่ง

☞ คุณยังสามารถคัดลอกภาพทั้งหมดบนการ์ดไปยังการ์ดอื่นได้ในครั้งเดียว **OK** [คัดลอกทั้งหมด]
(หน้า 190)

การคัดลอกภาพทั้งหมดในการ์ด (คัดลอกทั้งหมด)

ภาพทั้งหมดสามารถคัดลอกระหว่างการ์ดที่เสียบในกล้อง (ช่องเสียบการ์ด 1 และ 2)

Menu	MENU → ▶ → 1. ไฟล์ → คัดลอกทั้งหมด
------	--

1→2	ภาพทั้งหมดจะถูกคัดลอกจากการ์ดในช่องเสียบการ์ด 1 ไปยังการ์ดในช่องเสียบการ์ด 2
2→1	ภาพทั้งหมดจะถูกคัดลอกจากการ์ดในช่องเสียบการ์ด 2 ไปยังการ์ดในช่องเสียบการ์ด 1

① การคัดลอกจะสิ้นสุดเมื่อการปลายทางเต็ม

① หากการปลายทางเป็นการ์ด SD หรือการ์ด SDHC กล้องจะไม่คัดลอกไฟล์ภาพเคลื่อนไหวที่มีขนาดเกิน 4 GB

การลบภาพ (ลบ)

1 แสดงภาพที่คุณต้องการลบ แล้วกดปุ่ม **ลบ**

2 เลือก [ใช่] แล้วกดปุ่ม **OK**

- ภาพนั้นจะถูกลบออกไป

① คุณสามารถลบภาพได้โดยไม่ต้องมีขั้นตอนการยืนยัน โดยเปลี่ยนการตั้งค่าปุ่ม **OK** "การปิดการยืนยันการลบ (ลบเร็ว)" (หน้า 191)

☞ คุณสามารถเลือกได้ว่าการลบภาพที่บันทึกในโหมดคุณภาพของภาพ RAW+JPEG จะลบทั้งสองสำเนา เฉพาะสำเนาภาพ JPEG หรือเฉพาะสำเนาภาพ RAW **OK** "ตัวเลือกการลบภาพ RAW+JPEG" (หน้า 191)

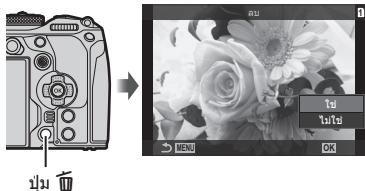

การลบภาพทั้งหมด (ลบทั้งหมด)

ลบภาพทั้งหมด ภาพที่มีการป้องกันไว้จะไม่ถูกลบ และคุณยังสามารถยกเว้นเฉพาะรูปภาพที่ได้ดาวคะแนน (หน้า 192) แต่ลบรูปภาพอื่นทั้งหมดได้

Menu	MENU → ▶ → 1. ไฟล์ → ลบทั้งหมด
------	--

ลบ	ลบภาพทั้งหมดรวมถึงภาพที่ได้ดาวคะแนน
บันทึก	เก็บรูปภาพที่มีดาวคะแนน แต่ลบรูปภาพอื่น ๆ ทั้งหมด

• หากคุณใส่การ์ดหน่วยความจำไว้ทั้งสองช่อง กล้องจะให้คุณเลือกช่อง เลือกช่องแล้วกดปุ่ม **OK**

① หากคุณเลือก [บันทึก] แล้วใช่ [ลบทั้งหมด] ซึ่งกล้องอาจใช้เวลาสักครู่ ขึ้นอยู่กับระดับความเร็วของการ์ดและจำนวนรูปภาพในการ์ด

การปิดการยืนยันการลบ

(ลบเร็ว)

หากคุณใช้งานตัวเลือกนี้ เมื่อคุณกดปุ่ม **🗑️** เพื่อลบภาพถ่ายหรือภาพเคลื่อนไหว กล้องจะไม่ขอการยืนยันจากคุณ แต่จะลบภาพออกทันที

Menu	MENU ➔ ▶ ➔ 2. การใช้งาน ➔ ลบเร็ว
ปิด	กล้องขอความยืนยันจะปรากฏขึ้น เมื่อกดปุ่ม 🗑️
เปิด	กล้องขอความยืนยันจะไม่ปรากฏขึ้น เมื่อกดปุ่ม 🗑️

ตัวเลือกการลบภาพ RAW+JPEG

(ลบภาพ RAW+JPEG)

เลือกการทำงานที่ละภาพ เมื่อคุณลบภาพ [RAW+JPEG]

Menu	MENU ➔ ▶ ➔ 2. การใช้งาน ➔ ลบภาพ RAW+JPEG
JPEG	ลบสำเนาภาพ JPEG เท่านั้น
RAW	ลบสำเนาภาพ RAW เท่านั้น
RAW+JPEG	ลบทั้งสำเนาภาพ RAW และ JPEG

🔔 เมื่อคุณลบภาพ [RAW+JPEG] โดยใช้ [ลบทั้งหมด] (หน้า 190) หรือ [ลบภาพที่เลือก] (หน้า 193) กล้องจะลบทั้งสำเนาภาพ RAW และ JPEG

การเลือกภาพสำหรับการแชร์

(คำสั่งแบ่งปัน)

คุณสามารถเลือกภาพที่ต้องการจะถ่ายโอนไปยังสมาร์ตโฟนไว้ล่วงหน้าได้

- 1 แสดงภาพที่คุณต้องการถ่ายโอน แล้วกดปุ่ม **👉**
 - เมนูเล่นภาพจะปรากฏขึ้น
- 2 เลือก [คำสั่งแบ่งปัน] แล้วกดปุ่ม **👉** จากนั้นกด **△** หรือ **▽**
 - กล้องจะทำเครื่องหมายภาพเพื่อทำการแบ่งปัน ไอคอน **👉** จะปรากฏขึ้นแล้วแสดงประเภทไฟล์
 - สามารถทำเครื่องหมายภาพในแต่ละช่องเพื่อแบ่งปันได้สูงสุด 200 ภาพในแต่ละครั้ง
 - หากต้องการยกเลิกคำสั่งแบ่งปัน ให้กดปุ่ม **△** หรือ **▽**

⚠️ คุณจะไม่สามารถทำเครื่องหมายไฟล์ภาพเคลื่อนไหวที่มีขนาดไฟล์เกิน 4GB เพื่อแบ่งปันได้

🔔 คุณสามารถเลือกภาพที่คุณต้องการถ่ายโอนล่วงหน้าและตั้งคำสั่งแบ่งปันทั้งหมดได้ในครั้งเดียว **👉** “การเลือกหลายภาพ (เลือกคำสั่งแบ่งปัน, คณะหน้าที่เลือก, **👉**, เลือกคัดลอก, ลบภาพที่เลือก)” (หน้า 193), “การถ่ายโอนภาพไปที่สมาร์ตโฟน” (หน้า 259)

🔔 และคุณยังสามารถทำเครื่องหมายรูปภาพเพื่อแบ่งปันได้ โดยการกำหนด [**👉**] ให้กับปุ่มใน [**▶**] **👉** ฟังก์ชัน] (หน้า 201)

กดปุ่ม [**👉**] เมื่อภาพที่ไม่ได้ทำเครื่องหมายปรากฏขึ้นระหว่างการแสดงภาพแบบเฟรมเดียว /แบบ ดิจิทัล /การซูมภาพ เมื่อคุณกดปุ่ม [**👉**] ค้างเอาไว้ แล้วหมุนแป้นหมุนด้านหน้าหรือเป็นหมุนด้านหลังรูปภาพทั้งหมดที่แสดงในขณะที่หมุนแป้นหมุนจะถูกระบุไว้เพื่อแบ่งปัน ภาพที่ได้รับการทำเครื่องหมายเอาไว้ก่อนหน้าที่แสดงในขณะที่มีการหมุนแป้นหมุนจะไม่ได้รับผลกระทบแต่อย่างใด เมื่อคุณกดปุ่ม [**👉**] ค้างเอาไว้ แล้วหมุนแป้นหมุนด้านหน้าหรือด้านหลังในขณะที่แสดงภาพที่ทำเครื่องหมายไว้ จะเป็นกรยกเลิกการทำเครื่องหมายภาพทั้งหมดที่แสดงในขณะที่หมุนแป้นหมุน ภาพที่ไม่ได้ทำเครื่องหมายที่ปรากฏขึ้นในขณะที่มีการหมุนแป้นหมุนจะไม่ได้รับผลกระทบแต่อย่างใด

การเลือกภาพ RAW+JPEG เพื่อแบ่งปัน (RAW+JPEG ◀)

ในกรณีของภาพที่บันทึกด้วยคุณภาพของภาพ [RAW+JPEG] คุณสามารถเลือกที่จะแบ่งปันเฉพาะสำเนาภาพ JPEG, เฉพาะสำเนาภาพ RAW หรือทั้งสำเนาภาพ JPEG และ RAW

Menu	MENU ➔  ➔ 2. การใช้งาน ➔ RAW+JPEG ◀
------	---

JPEG	เฉพาะสำเนาภาพ JPEG เท่านั้นที่จะถูกทำเครื่องหมายสำหรับการแบ่งปัน
RAW	เฉพาะสำเนาภาพ RAW เท่านั้นที่จะถูกทำเครื่องหมายสำหรับการแบ่งปัน
RAW+JPEG	ทั้งสำเนาภาพ RAW และ JPEG จะถูกทำเครื่องหมายสำหรับการแบ่งปัน

- ① การเปลี่ยนตัวเลือกที่เลือกไว้สำหรับ [RAW+JPEG ◀] จะไม่ส่งผลกระทบต่อรูปภาพที่ทำเครื่องหมายไว้สำหรับการแบ่งปัน
- ① ไม่ว่าจะเลือกตัวเลือกใดไว้ การลบเครื่องหมายสำหรับการแบ่งปันจะเป็นการลบเครื่องหมายออกจากทั้งสองสำเนา

การให้คะแนนรูปภาพ (คะแนน)

ให้คะแนนหนึ่งถึงห้าดาวแก่รูปภาพ

ซึ่งจะเป็นประโยชน์เมื่อคุณทำการจัดเรียงและค้นหารูปภาพโดยใช้ OM Workspace หรือโปรแกรมยูนิตีลิตีอื่น ๆ

ปุ่ม	ปุ่ม ★
------	--------

หากคุณกดปุ่ม ★ เมื่อรูปภาพที่เลือกไม่ได้ให้ดาวคะแนนไว้ ระบบจะให้ดาวกับรูปภาพนั้น โดยจำนวนดาวจะเท่ากับจำนวนที่ตั้งไว้ก่อนหน้านี้

หากคุณกดปุ่ม ★ เมื่อรูปภาพที่เลือกมีดาวคะแนนแล้ว ระบบจะล้างดาวของรูปภาพนั้นออก คุณสามารถเปลี่ยนจำนวนดาวได้โดยการหมุนแป้นด้านหน้าหรือด้านหลัง ในขณะที่กดปุ่ม ★ ค้างไว้

- ① คุณสามารถให้ดาวคะแนนได้เฉพาะกับภาพนิ่งเท่านั้น
- ① หากภาพถูกบันทึกเป็น [RAW+JPEG] กล้องจะให้คะแนนเท่ากันทั้งไฟล์ RAW และ JPEG
- ① คุณจะไม่สามารถให้ดาวคะแนนกับภาพนิ่งที่ป้องกันไว้ได้
- ① คุณจะไม่สามารถให้ดาวกับภาพที่ถ่ายด้วยกล้องอื่นได้

การเลือกจำนวนดาวเพื่อให้คะแนน (การตั้งค่าคะแนน)

คุณสามารถเลือกจำนวนดาวที่จะแสดงเป็นตัวเลือกในการให้คะแนนได้

Menu	MENU → ▶ → 3. การแสดงผล → การตั้งค่าคะแนน
------	--

1 เลือกจำนวนดาวที่คุณต้องการแสดงเป็นตัวเลือกเมื่อให้คะแนนรูปภาพ แล้วทำเครื่องหมาย (✓) ที่อยู่ข้าง ๆ

- เลือกตัวเลือกโดยใช้ ▲ ▼ แล้วกดปุ่ม **OK** เพื่อทำเครื่องหมาย (✓) ที่อยู่ข้าง ๆ หากต้องการยกเลิกการทำเครื่องหมาย ให้กดปุ่ม **OK** อีกครั้ง

⚠ เมื่อไม่มีรายการที่ทำเครื่องหมายไว้ข้าง ๆ (✓) คุณจะไม่สามารถให้ดาวคะแนนแก่รูปภาพได้

⚠ การเปลี่ยนการตั้งค่าของ [การตั้งค่าคะแนน] จะไม่ส่งผลต่อการให้คะแนนของภาพที่ให้คะแนนไว้แล้ว

การเลือกหลายภาพ

(เลือกคำสั่งแบ่งปัน, คะแนนที่เลือก, **OK**, เลือกตัดลอก, ลบภาพที่เลือก)

คุณสามารถเลือกภาพได้หลายภาพสำหรับ [เลือกคำสั่งแบ่งปัน], [คะแนนที่เลือก], [**OK**], [เลือกตัดลอก] หรือ [ลบภาพที่เลือก]

1 แสดงภาพที่คุณต้องการเลือกแล้วกดปุ่ม

- กล้องจะเลือกภาพและ จะปรากฏขึ้นในการยกเลิกการเลือก ให้กดปุ่มอีกครั้ง
- คุณสามารถเลือกภาพได้ในระหว่างการเล่นภาพแบบเฟรมเดียวและการเล่นภาพแบบดัชนี

2 กดปุ่ม **OK** เพื่อแสดงเมนู แล้วเลือก [เลือกคำสั่งแบ่งปัน], [คะแนนที่เลือก], [**OK**], [เลือกตัดลอก] หรือ [ลบภาพที่เลือก]

- เมื่อภาพที่ไม่ได้ทำเครื่องหมายปรากฏขึ้น คุณสามารถกดปุ่ม ค้างเอาไว้แล้วหมุนแป้นหมุนด้านหน้าหรือด้านหลัง เพื่อยกเลิกการเลือกภาพทั้งหมดที่แสดงขึ้นในขณะที่หมุนแป้นได้ ภาพที่ได้รับการทำเครื่องหมายเอาไว้ก่อนหน้าที่แสดงในขณะที่มีการหมุนแป้นหมุนจะไม่ได้รับผลกระทบแต่อย่างใด
- เมื่อภาพที่ทำเครื่องหมายไว้ปรากฏขึ้น คุณสามารถกดปุ่ม ค้างเอาไว้ แล้วหมุนแป้นหมุนด้านหน้าหรือด้านหลัง เพื่อยกเลิกการเลือกภาพทั้งหมดที่แสดงขึ้นในขณะที่หมุนแป้นได้ ภาพที่ไม่ได้รับการทำเครื่องหมายเอาไว้ก่อนหน้าที่แสดงในขณะที่มีการหมุนแป้นหมุนจะไม่ได้รับผลกระทบแต่อย่างใด

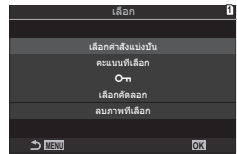

ท่านสามารถบันทึก "คำสั่งพิมพ์" แบบดิจิทัลลงในการ์ดหน่วยความจำที่แสดงรูปภาพที่จะพิมพ์ และจำนวนสำเนาของการพิมพ์แต่ละครั้ง จากนั้นท่านสามารถพิมพ์รูปภาพที่ร้านพิมพ์ที่รองรับ DPOF จำเป็นต้องใช้การ์ดหน่วยความจำเมื่อสร้างคำสั่งพิมพ์

■ การตั้งค่าตัวเลือกย่อยของคำสั่งพิมพ์

Menu	MENU ➔ ➔ 1. ไฟล์ ➔
	กด <> เพื่อเลือกเฟรมที่ต้องการสั่งพิมพ์ แล้วกด Δ ∇ เพื่อกำหนดจำนวนพิมพ์ ทำซ้ำขั้นตอนนี้เพื่อทำการสั่งพิมพ์หลายภาพ กดปุ่ม \odot เมื่อเลือกรูปภาพที่ต้องการครบทั้งหมดแล้ว จากนั้นเลือกรูปแบบวันที่และเวลา [ไม่]: ภาพจะพิมพ์ออกมาโดยไม่มีวันที่และเวลา [วันที่]: ภาพจะพิมพ์ออกมาพร้อมวันที่ถ่ายภาพ [เวลา]: ภาพจะพิมพ์ออกมาพร้อมเวลาถ่ายภาพ
ทั้งหมด	เลือกตัวเลือกนี้เมื่อคุณต้องการกำหนดคำสั่งพิมพ์ให้กับทุกรูปภาพ เลือกรูปแบบวันที่และเวลา [ไม่]: ภาพจะพิมพ์ออกมาโดยไม่มีวันที่และเวลา [วันที่]: ภาพจะพิมพ์ออกมาพร้อมวันที่ถ่ายภาพ [เวลา]: ภาพจะพิมพ์ออกมาพร้อมเวลาถ่ายภาพ

① ในขณะที่พิมพ์ภาพ จะไม่สามารถเปลี่ยนการตั้งค่าสำหรับแต่ละภาพได้

■ การตั้งค่าคำสั่งพิมพ์

ตั้ง	กล้องจะตั้งค่าคำสั่งพิมพ์ การตั้งค่าจะปรากฏขึ้นบนรูปภาพที่บันทึกไว้ในการ์ดที่เลือกในปัจจุบัน
ยกเลิก	กล้องจะไม่ตั้งค่าคำสั่งพิมพ์

- ① ไม่สามารถใช้กล้องเพื่อแก้ไขคำสั่งพิมพ์ที่สร้างด้วยอุปกรณ์อื่น การสร้างคำสั่งพิมพ์ใหม่จะลบคำสั่งพิมพ์ที่มีอยู่ที่สร้างด้วยอุปกรณ์อื่น
- ① ไม่สามารถสั่งพิมพ์ภาพ RAW หรือภาพเคลื่อนไหว

การรีเซ็ตการป้องกัน / คำสั่งแบ่งปัน / คำสั่งพิมพ์ / การให้คะแนนทุกภาพ (รีเซ็ตภาพทั้งหมด)

คุณสามารถรีเซ็ตการป้องกัน / คำสั่งแบ่งปัน / คำสั่งพิมพ์/ การให้คะแนนจากรูปภาพทุกภาพในการ์ดที่อยู่ในช่องเดียวกันได้พร้อมกันในครั้งเดียว

Menu	MENU ➔ ➔ 1. ไฟล์ ➔ รีเซ็ตภาพทั้งหมด
------	---

รีเซ็ตคำสั่งพิมพ์	รีเซ็ตคำสั่งพิมพ์ทั้งหมด
ลบคำป้องกัน	รีเซ็ตการป้องกันทั้งหมด
รีเซ็ตคำสั่งแบ่งปัน	รีเซ็ตคำสั่งแบ่งปันทั้งหมด
รีเซ็ตคะแนน	รีเซ็ตการให้คะแนนทั้งหมด

- หากคุณใส่การ์ดหน่วยความจำไว้ทั้งสองช่อง กล้องจะให้คุณเลือกช่อง เลือกช่องแล้วกดปุ่ม \odot จากนั้นหน้าจอฮิสโตแกรมจะปรากฏขึ้น
- ① เมื่อมีภาพที่ให้คะแนนไว้เป็นจำนวนมาก [รีเซ็ตคะแนน] จะใช้เวลานาน

การเพิ่มเสียงลงในภาพ



ท่านสามารถบันทึกเสียงได้โดยใช้ไมโครโฟนสเตอริโอในตัวกล้องหรือไมโครโฟนเสริมภายนอก และเพิ่มลงในรูปภาพ เสียงที่บันทึกสามารถใช้แทนบันทึกที่เขียนไว้เกี่ยวกับรูปภาพอย่างง่าย ๆ ได้ การบันทึกเสียงสามารถยาวได้ถึง 30 วินาที

- 1 แสดงภาพที่ต้องการเพิ่มเสียง และกดปุ่ม **OK**
 - การบันทึกเสียงไม่สามารถใช้ได้กับภาพที่ป้องกันไว้
- 2 เลือก **[🔊]** และกดปุ่ม **OK**
 - หากต้องการออกโดยไม่เพิ่มเสียง ให้เลือก **[ไม่ใช่]**

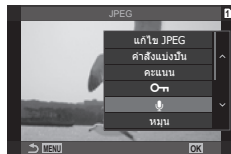

- 3 เลือก **[🔊 เริ่ม]** แล้วกดปุ่ม **OK** เพื่อเริ่มบันทึก
- 4 กดปุ่ม **OK** เพื่อสิ้นสุดการบันทึก
 - ภาพที่มีเสียงจะได้รับการระบุด้วยไอคอน **J** และไฟแสดงที่แสดงอัตราการบันทึก
 - หากต้องการลบเสียงที่บันทึก ให้เลือก **[ลบ]** ในขั้นตอนที่ 3



🔊 สามารถบันทึกเสียงได้ตามอัตราที่เลือกสำหรับภาพเคลื่อนไหว คุณสามารถเลือกคะแนนได้โดยใช้ [การตั้งค่าการบันทึกเสียง] (หน้า 176)

■ การเล่นเสียง

การเล่นเสียงจะเริ่มต้นขึ้นโดยอัตโนมัติเมื่อภาพที่มีเสียงได้รับการแสดง หากต้องการปรับระดับเสียง:

- 1 แสดงภาพที่คุณต้องการเล่นเสียง
- 2 กด **△** หรือ **▽**
 - ปุ่ม **△**: เพิ่มเสียง
 - ปุ่ม **▽**: เสียงที่ต่ำกว่า



สร้างสำเนาที่ได้รับการรีทัชของภาพ ในกรณีที่รูปภาพ RAW คุณสามารถปรับการตั้งค่าที่จะมีผลบังคับใช้ได้ในเวลาที่ถ่ายภาพ เช่น สมดุลแสงขาวและโหมดถ่ายภาพ (รวมถึงอาร์ตฟิลเตอร์) หากเป็นภาพ JPEG คุณจะสามารทำการแก้ไขง่ายๆ ได้ เช่น การครอบภาพและการรีไซส์ภาพ

<p>แก้ไขภาพ RAW</p>	<p>รีทัชภาพและบันทึกสำเนาที่ใดในรูปแบบ JPEG (หน้า 196) โดยจะมีตัวเลือกให้ใช้งานดังต่อไปนี้: [ปัจจุบัน]: บันทึกภาพตามการตั้งค่าที่กล้องเลือกไว้ในปัจจุบัน [กำหนดเอง1]/[กำหนดเอง2]: ปรับการตั้งค่าขณะดูด้วยผลลัพธ์บนหน้าจอแสดงผล บันทึกการตั้งค่าเป็น [กำหนดเอง1] หรือ [กำหนดเอง2] [ART BKT]: กล้องถ่ายรูปจะสร้างสำเนา JPEG ของแต่ละภาพจำนวนหลายสำเนา แต่ละสำเนาใช้สำหรับ Art Filter แต่ละรายการที่เลือกไว้เลือกฟิลเตอร์หนึ่งตัวหรือมากกว่าและใช้ฟิลเตอร์ดังกล่าวกับภาพจำนวนหนึ่งภาพหรือมากกว่า</p>
<p>แก้ไข JPEG</p>	<p>รีทัชภาพ JPEG และบันทึกสำเนาที่ใดในรูปแบบ JPEG (หน้า 197)</p>

การรีทัชรูปภาพ RAW (แก้ไขภาพ RAW)

คุณสามารถใช้ [แก้ไขภาพ RAW] เพื่อปรับการตั้งค่าต่อไปนี้ ซึ่งนี่เป็นการตั้งค่าที่จะใช้เมื่อคุณเลือก [ปัจจุบัน]

- | | |
|-------------------------|-------------------------------------|
| คุณภาพของภาพ | Mid-tones |
| โหมดภาพ | Highlights |
| สี/ความอิ่มสี (สร้างสี) | ตัดส่วนภาพ |
| สี (โหมดเลือกสีเฉพาะ) | การลดสัญญาณรบกวนภาพเมื่อใช้ ISO สูง |
| สมดุลแสงขาว | ปรีกวมสี |
| อุณหภูมิสี | การปรับแก้ภาพสีเหลี่ยมคางหมู |
| การชดเชยแสง | |
| Shadow | |

- ① เมื่อคุณเลือกอาร์ตฟิลเตอร์ให้กับโหมดรูปภาพ [ปรีกวมสี] จะถูกกำหนดไว้ที่ [sRGB]
- ① คุณจะไม่สามารถรีทัชภาพ RAW ได้หาก:
 การลดทอนความจามีเนื้อที่ไม่เพียงพอ หรือหากภาพนั้นมาจากกล้องอื่น

1 แสดงภาพที่คุณต้องการแก้ไข แล้วกดปุ่ม **OK**



2 ใช้ **△ ▽** เพื่อเลือก [แก้ไขภาพ RAW] แล้วกดปุ่ม **OK**

- เมื่อกดปุ่มแก้ไขภาพจะปรากฏขึ้น



3 เลือกรายการโดยใช้ $\Delta \nabla$

- หากต้องการใช้การตั้งค่ากล้องปัจจุบัน ให้เลือก [ปัจจุบัน] แล้วกดปุ่ม \odot กล้องจะใช้การตั้งค่าปัจจุบัน

- ใช้ $\Delta \nabla$ เพื่อเลือก [ใช่] แล้วกดปุ่ม \odot เพื่อบันทึกภาพที่เสร็จแล้ว

- สำหรับ [กำหนดเอง1] หรือ [กำหนดเอง2] ให้เลือกตัวเลือกที่ต้องการแล้วกด \triangleright จากนั้นแก้ไขการตั้งค่าดังต่อไปนี้:

- ตัวเลือกการรีทัชจะปรากฏขึ้น เลือกรายการโดยใช้ปุ่ม $\Delta \nabla$ แล้วใช้ $\langle \triangleright$ เพื่อเลือกการตั้งค่า ทำซ้ำจนกว่าจะเลือกการตั้งค่าที่ต้องการทั้งหมดครบถ้วน กดปุ่ม \odot เพื่อดูตัวอย่างผลลัพธ์



- กดปุ่ม \odot เพื่อยืนยันการตั้งค่า กล้องจะนำการประมวลผลไปใช้กับภาพ

- ใช้ $\Delta \nabla$ เพื่อเลือก [ใช่] แล้วกดปุ่ม \odot เพื่อบันทึกภาพที่เสร็จแล้ว

- เลือก [ART BKT] แล้วกด \triangleright จากนั้นรายการอาร์ตฟิลเตอร์จะปรากฏขึ้น เลือกอาร์ตฟิลเตอร์แล้วกดปุ่ม \odot เพื่อเลือกหรือยกเลิกการเลือก; โดยฟิลเตอร์ที่เลือกจะมีเครื่องหมาย \checkmark อยู่ กดปุ่ม MENU เพื่อกลับไปหน้าจอก่อนหน้านี้ เมื่อเลือกฟิลเตอร์ที่ต้องการครบทั้งหมดแล้ว
- กดปุ่ม \odot เพื่อบันทึกภาพหลังจากกล้องประมวลผลอาร์ตฟิลเตอร์ที่เลือกไว้แล้ว

4 หากคุณต้องการสร้างสำเนาเพิ่มเติมจากต้นฉบับเดียวกัน ให้เลือก [รีเซ็ต] แล้วกดปุ่ม \odot

- หากคุณต้องการออกโดยไม่สร้างสำเนาเพิ่ม ให้เลือก [ไม่ใช่] แล้วกดปุ่ม \odot

• การเลือก [รีเซ็ต] จะแสดงตัวเลือกการแก้ไข ทำซ้ำตามเดิมจากขั้นตอนที่ 3

การรีทัชรูปภาพ JPEG (แก้ไข JPEG)

เมนู [แก้ไข JPEG] จะประกอบไปด้วยตัวเลือกต่าง ๆ ดังต่อไปนี้

ปรับเงาแสงหรือส่วนมืด	เพิ่มความสว่างให้ภาพถ่ายให้สว่างขึ้น
แก้ตาแดง	ลด "ตาแดง" ในภาพที่ถ่ายโดยใช้แฟลช
⏏	การครอบภาพ กำหนดขนาดของการครอบภาพโดยใช้แป้นหมุนด้านหน้าหรือแป้นหมุนด้านหลัง แล้ววางตำแหน่งของการครอบภาพโดยใช้ $\Delta \nabla \langle \triangleright$
สัดส่วนภาพ	เปลี่ยนอัตราส่วนจากอัตราส่วนมาตรฐานที่ 4:3 เป็น [3:2], [16:9], [1:1] หรือ [3:4] หลังจากที่คุณเลือกอัตราส่วนภาพแล้ว คุณจะต้องใช้แป้นลูกศรในการวางตำแหน่งของการครอบภาพ
ถ่ายภาพขาวดำ	สร้างสำเนาภาพขาวดำของภาพในปัจจุบัน
ซีเปีย	สร้างสำเนาภาพแบบซีเปียของภาพในปัจจุบัน
ความอิ่มสี	ปรับความสดของสี คุณสามารถดูตัวอย่างผลลัพธ์ได้ในจอแสดงผล
⏏	สร้างสำเนาภาพที่ปรับขนาดเป็น 1280 × 960, 640 × 480 หรือ 320 × 240 พิกเซล ภาพที่มีอัตราส่วนอื่นนอกเหนือจากอัตราส่วนมาตรฐานที่ 4:3 จะได้รับการรีไซส์ให้มีขนาดใกล้เคียงกับตัวเลือกที่เลือกมากที่สุด

⚠ การแก้ไขตาแดงอาจไม่ได้ผลกับบางภาพ

- คุณจะไม่สามารถแก้ไขภาพ JPEG ได้ในกรณีต่อไปนี้:

เมื่อภาพถูกประมวลผลบนเครื่องพีซี หรือเมื่อมีพื้นที่ว่างในหน่วยความจำการ์ดไม่เพียงพอ หรือเมื่อภาพมาจากกล้องอื่น

⚠ ภาพนี้ไม่สามารถเปลี่ยนขนาด (⏏) ให้ใหญ่กว่าขนาดต้นฉบับ

⚠ ภาพบางภาพจะไม่สามารถปรับขนาดได้

⚠ คุณสามารถใช้ [⏏] (ตัด) และ [สัดส่วนภาพ] ได้เฉพาะเพื่อแก้ไขภาพที่มีสัดส่วนภาพ 4:3 (มาตรฐาน) เท่านั้น

1 แสดงภาพที่คุณต้องการแก้ไข แล้วกดปุ่ม **OK****2** ใช้ **△ ▽** เพื่อเลือก [แก้ไข JPEG] แล้วกดปุ่ม **OK**

- เมนูการแก้ไขภาพจะปรากฏขึ้น

**3** เลือกรายการโดยใช้ปุ่ม **△ ▽** และกดปุ่ม **OK**

- คุณสามารถดูเอฟเฟกต์ได้ในจอแสดงผล หากรายการที่เลือกมีหลายตัวเลือก ให้ใช้ **△ ▽** เพื่อเลือกตัวเลือกที่ต้องการ
- เมื่อคุณเลือก [**+**] คุณสามารถปรับขนาดการครอบตัดโดยใช้แป้นหมุน และจัดตำแหน่งได้โดยใช้ **△ ▽ <|>**

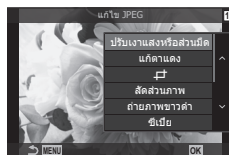

- เมื่อคุณเลือก [ตัดส่วนภาพ] คุณสามารถเลือกตัวเลือกได้โดยใช้ **△ ▽** แล้วกำหนดตำแหน่งโดยใช้ **△ ▽ <|>**

4 เลือก [ใช่] โดยใช้ **△ ▽** แล้วกดปุ่ม **OK**

- กล้องจะบันทึกสำเนาใหม่ตามการตั้งค่าที่เลือก แล้วกลับไปหน้าจอแสดงผลภาพ

ซ้อนภาพ RAW ที่มีอยู่เพื่อสร้างเป็นภาพใหม่ ในการซ้อนภาพ คุณสามารถใช้ภาพได้สูงสุด 3 ภาพ คุณสามารถตัดแปลงผลลัพธ์ที่ได้โดยการปรับความสว่าง (Gain) แยกกันในแต่ละภาพ

- การซ้อนภาพจะได้รับการบันทึกเป็นรูปแบบที่เพิ่งจะได้รับการเลือกสำหรับคุณภาพของภาพ ภาพซ้อนที่สร้างขึ้นด้วยคุณภาพแบบ [RAW] จะถูกบันทึกในรูปแบบ RAW และในรูปแบบ JPEG โดยใช้ตัวเลือกคุณภาพของภาพที่เลือกไว้สำหรับ [←:2] (หน้า 136)
- ในทางกลับกัน การซ้อนภาพซึ่งได้รับการบันทึกเป็นรูปแบบ RAW จะสามารถรวมเข้ากับภาพ RAW อื่นๆ เพื่อสร้างการซ้อนภาพโดยใช้ภาพจำนวน 4 ภาพหรือมากกว่า

- 1 แสดงภาพที่คุณต้องการแก้ไข แล้วกดปุ่ม **OK**
- 2 ใช้ **△▽** เพื่อเลือก [ภาพซ้อน] แล้วกดปุ่ม **OK**
- 3 เลือกจำนวนภาพที่จะซ้อน และกดปุ่ม **OK**
- 4 ใช้ **△▽◀▶** เพื่อเลือกภาพ RAW ที่จะซ้อน
 - ภาพที่เลือกจะได้รับการทำเครื่องหมายด้วย **✓** หากต้องการยกเลิกการเลือก กดปุ่ม **OK** อีกครั้ง
 - ภาพซ้อนจะแสดงขึ้น หากเลือกจำนวนที่ระบุในขั้นตอนที่ 3
- 5 ปรับอัตราการขยายสำหรับแต่ละภาพที่จะซ้อน
 - ใช้ **◀▶** เพื่อเลือกภาพ และ **△▽** เพื่อปรับอัตราการขยาย
 - สามารถปรับอัตราการขยายในช่วงตั้งแต่ 0.1 – 2.0 ตรวจสอบผลลัพธ์บนจอภาพ
- 6 กดปุ่ม **OK** เพื่อแสดงกล่องโต้ตอบการยืนยัน
 - เลือก [ใช่] แล้วกดปุ่ม **OK**

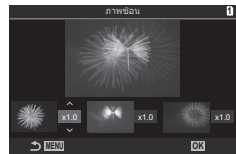

การตัดภาพเคลื่อนไหว

(แก้ไขภาพเคลื่อนไหว)

ตัดวิดีโอ footage ที่เลือกออกจากภาพเคลื่อนไหว ภาพยนตร์นั้นจะสามารถตัดต่อซ้ำได้เพื่อที่จะสร้างไฟล์ที่มีเฉพาะภาพที่คุณต้องการเก็บไว้เท่านั้น

🔗 ตัวเลือกนี้ใช้ได้เฉพาะกับภาพเคลื่อนไหวที่บันทึกด้วยกล้องเท่านั้น

- 1 แสดงภาพเคลื่อนไหวที่คุณต้องการตัดต่อ แล้วกดปุ่ม **OK**
- 2 เลือก [แก้ไขภาพเคลื่อนไหว] แล้วกดปุ่ม **OK**
- 3 ใช้ **△ ▽** เพื่อเลือก [แก้ไขภาพเคลื่อนไหว] แล้วกดปุ่ม **OK**
 - คุณจะมีตัวเลือกให้เลือกริธีที่คุณต้องการบันทึกภาพเคลื่อนไหวที่ผ่านการแก้ไข [ไฟล์ใหม่]: บันทึกภาพเคลื่อนไหวที่ตัดแล้วเป็นไฟล์ใหม่ [เขียนทับ]: เขียนทับภาพเคลื่อนไหวเดิม [ไม่ใช่]: ออกโดยไม่มีารตัดภาพเคลื่อนไหว
 - หากป้องกันภาพเคลื่อนไหวไว้ คุณจะไม่สามารถเลือก [เขียนทับ] ได้
- 4 เลือกตัวเลือกที่ต้องการและ กดปุ่ม **OK**
 - คุณจะเห็นหน้าจอแก้ไขภาพ
- 5 ตัดทอนภาพเคลื่อนไหว
 - ใช้ปุ่ม **△** เพื่อข้ามไปที่เฟรมแรกและปุ่ม **▽** เพื่อข้ามไปยังเฟรมสุดท้าย
 - การใช้แป้นหมุนด้านหน้าหรือด้านหลัง หรือปุ่ม **<** ให้เลือกเฟรมแรกของวิดีโอที่คุณต้องการลบ แล้วกดปุ่ม **OK**
 - การใช้แป้นหมุนด้านหน้าหรือด้านหลัง หรือปุ่ม **>** ให้เลือกเฟรมแรกของวิดีโอที่คุณต้องการลบ แล้วกดปุ่ม **OK**
- 6 เลือก [ใช่] แล้วกดปุ่ม **OK**
 - ภาพเคลื่อนไหวที่ผ่านการแก้ไขแล้วจะได้รับการบันทึก
 - หากต้องการเลือก footage อื่น ให้เลือก [ไม่ใช่] แล้วกดปุ่ม **OK**
 - หากคุณเลือก [เขียนทับ] กล้องจะแจ้งข้อความให้คุณเลือกว่าจะตัด footage เพิ่มเติมจากภาพเคลื่อนไหวหรือไม่ หากต้องการตัด footage เพิ่มเติม เลือก [ทำต่อ] แล้วกดปุ่ม **OK**

การสร้างภาพนิ่งจากภาพเคลื่อนไหว

(จับภาพนิ่งในภาพยนตร์)

บันทึกสำเนาภาพนิ่งของเฟรมที่เลือก

🔗 ตัวเลือกนี้ใช้ได้เฉพาะกับภาพเคลื่อนไหว [4K] ที่บันทึกด้วยกล้องเท่านั้น

- 1 แสดงภาพเคลื่อนไหวที่คุณต้องการตัดต่อ แล้วกดปุ่ม **OK**
- 2 เลือก [แก้ไขภาพเคลื่อนไหว] แล้วกดปุ่ม **OK**
- 3 ใช้ **△ ▽** เพื่อเลือก [จับภาพนิ่งในภาพยนตร์] แล้วกดปุ่ม **OK**
- 4 ใช้ **<▷** เพื่อเลือกภาพที่จะบันทึกเป็นภาพนิ่ง และกดปุ่ม **OK**
 - กล้องจะจัดเก็บภาพนิ่งของเฟรมที่เลือกไว้
 - ใช้ปุ่ม **△** เพื่อย้อนกลับ และใช้ปุ่ม **▽** เพื่อข้ามไปยังข้างหน้า การย้อนกลับหรือข้ามไปข้างหน้าได้มากน้อยเพียงใดนั้นจะขึ้นอยู่กับความยาวของภาพเคลื่อนไหว

การเปลี่ยนหน้าที่ของปุ่ม () ในระหว่างการเล่น

ฟังก์ชัน

เลือกหน้าที่ของปุ่ม () ระหว่างการเล่น

Menu	MENU → → 2. การใช้งาน → ฟังก์ชัน
------	--

ฟังก์ชัน	[<]: สร้างหรือแก้ไข “คำสั่งแบ่งมัน” โดยทำเครื่องหมายรูปภาพเพื่ออัปโหลดไปยังสมาร์ตโฟน [>]: เลือกหลายภาพ
----------	---

การเปลี่ยนบทบาทของปุ่มหมุนด้านหน้าและด้านหลังระหว่างการเล่น

ฟังก์ชันของ Dial

เลือกหน้าที่ของปุ่มหมุนด้านหน้าและด้านหลังในการเล่น

Menu	MENU → → 2. การใช้งาน → ฟังก์ชันของ Dial
------	---

	ซูมเข้าหรือออกหรือสลับไปยังหน้าจอดัตช์ระหว่างการเล่น
ก่อน/ถัดไป	ดูภาพถัดไปหรือก่อนหน้าระหว่างการเล่น

การเลือกอัตราส่วนการซูมขณะเล่น

(ตั้งค่าเริ่มต้น)

เลือกอัตราส่วนการซูมเริ่มต้นสำหรับการซูมภาพในการดูภาพย้อนหลัง (การดูภาพระยะใกล้)

Menu	MENU → → 2. การใช้งาน → ตั้งค่าเริ่มต้น
------	---

ล่าสุด	ใช้การซูมเข้าที่อัตราส่วนการซูมที่เลือกไว้ล่าสุด
ขนาดเต็ม	ภาพจะแสดงที่อัตราการซูม 1:1 ไอคอน จะปรากฏขึ้นที่จอแสดงผล
×2, ×3, ×5, ×7, ×10, ×14	เลือกอัตราส่วนการซูมเริ่มต้น

การหมุนภาพบุคคลเป็นแนวตั้งเพื่อเล่นโดยอัตโนมัติ

เลือกว่าจะให้กล้องหมุนภาพที่ถ่ายในแนวตั้งโดยอัตโนมัติเพื่อแสดงบนกล้องหรือไม่

Menu	MENU → → 3. การแสดงผล →
------	---------------------------------

เปิด	กล้องจะหมุนรูปภาพโดยอัตโนมัติเพื่อแสดงในระหว่างการเล่น
ปิด	กล้องจะไม่หมุนรูปภาพโดยอัตโนมัติเพื่อแสดงในระหว่างการเล่น

การเลือกข้อมูลที่จะแสดงระหว่างการเล่น

(▶) **ตั้งค่าแสดงข้อมูล**

เลือกข้อมูลที่จะแสดงระหว่างการเล่น การกดปุ่ม **INFO** ระหว่างการเล่นจะเป็นการสลับการแสดงผลไปมาระหว่างจอภาพที่เลือก

Menu	MENU → ▶ → 3. การแสดงผล → ▶) ตั้งค่าแสดงข้อมูล
------	--

- เลือกประเภทหน้าจอแสดงผล แล้วทำเครื่องหมาย (✓) ไว้ข้าง ๆ
 - เลือกตัวเลือกโดยใช้ ▲ ▼ แล้วกดปุ่ม ⊕ เพื่อทำเครื่องหมาย (✓) ที่อยู่ข้าง ๆ หากต้องการยกเลิกการทำเครื่องหมาย ให้กดปุ่ม ⊖ อีกครั้ง

ภาพเท่านั้น	แสดงเฉพาะภาพเท่านั้น
พื้นฐาน	แสดงข้อมูลขั้นต่ำ
ทั้งหมด	แสดงข้อมูลทั้งหมด รวมถึงสภาพการถ่ายภาพและฮิสโตแกรม (หน้า 182)

การเลือกข้อมูลที่จะแสดงระหว่างการเล่นแบบขยาย

(▶) **ตั้งค่าแสดงข้อมูล**

เลือกการแสดงผลเมื่อคุณขยายภาพ โดยการกด **Q** หรือปุ่มที่กำหนดให้เป็น [Q] (ขยาย) (หน้า 204)



- Ⓢ หากคุณนำเครื่องหมายออกจากตัวเลือกทั้งหมด คุณจะไม่สามารถขยายรูปภาพโดยใช้ **Q** หรือปุ่มที่กำหนดให้เป็น [Q] (ขยาย) ได้

Menu	MENU → ▶ → 3. การแสดงผล → ▶) Q ตั้งค่าแสดงข้อมูล
------	---

- เลือกประเภทหน้าจอแสดงผล แล้วทำเครื่องหมาย (✓) ไว้ข้าง ๆ
 - เลือกตัวเลือกโดยใช้ ▲ ▼ แล้วกดปุ่ม ⊕ เพื่อทำเครื่องหมาย (✓) ที่อยู่ข้าง ๆ หากต้องการยกเลิกการทำเครื่องหมาย ให้กดปุ่ม ⊖ อีกครั้ง





ขยายเฟรม	แสดงกรอบซูม
ขยายแถบเลื่อน	ช่วยให้คุณสามารถเลื่อนหน้าจอระหว่างการเล่นแบบขยายได้

การกำหนดค่าการแสดงผลภาพแบบดัชนี (การตั้งค่า)

คุณสามารถเปลี่ยนจำนวนเฟรมที่จะแสดงบนจอแสดงผลภาพแบบดัชนี และกำหนดได้ว่าจะใช้การแสดงผลภาพแบบปฏิทินหรือไม่

Menu	MENU →  → 3. การแสดงผล →  การตั้งค่า
------	---

- 1 เลือกประเภทหน้าจอแสดงผล แล้วทำเครื่องหมาย (✓) ไว้ข้าง ๆ
 - เลือกตัวเลือกโดยใช้ Δ ∇ แล้วกดปุ่ม \odot เพื่อทำเครื่องหมาย (✓) ที่อยู่ข้าง ๆ หากต้องการยกเลิกการทำเครื่องหมาย ให้กดปุ่ม \odot อีกครั้ง

 [4] /  [9] /  [25] /  [100]	เลือกจำนวนเฟรมที่จะแสดงบนหน้าจอแสดงผลภาพแบบดัชนี
ปฏิทิน	กล้องจะแสดงผลภาพแบบปฏิทิน

6 การปรับตั้งกล้อง

ฟังก์ชันสำหรับการกำหนดค่าการควบคุมกล้อง

การเปลี่ยนหน้าของปุ่ม

(การตั้งค่าปุ่ม)
PASMB

สามารถกำหนดบทบาทอื่นให้กับปุ่มแทนที่ฟังก์ชันที่มีอยู่

ฟังก์ชันที่กำหนดโดยใช้ ฟังก์ชันปุ่ม] จะมีผลเฉพาะในระหว่างการถ่ายภาพนิ่งเท่านั้น ฟังก์ชันที่กำหนดโดยใช้ ฟังก์ชันปุ่ม] จะมีผลเฉพาะในโหมด (ภาพเคลื่อนไหว)

■ การควบคุมที่สามารถปรับแต่งได้

ไอคอน	ปุ่ม	หน้าที่เริ่มต้น	
	ปุ่ม	(การชดเชยแสง)	
	ปุ่ม	(High Res Shot)	REC (การบันทึกภาพเคลื่อนไหว)
	ปุ่ม ISO	ความไวแสง ISO	
	ปุ่ม AF-ON	AF-ON	
	ปุ่ม AEL	AEL	
	ปุ่ม	(การเลือกการแสดงผล)	
	แผ่นลูกศร	ปิด*1	
	แป้นลูกศร (ขวา)*2	MF (การสลับ AF/MF)	
	แป้นลูกศร (ลง)*2	WB (สมดุลแสงขาว)	
	ปุ่มสมดุลแสงขาวแบบสัมผัสเดียว	(สมดุลแสงขาวแบบสัมผัสเดียว)	พิกัด
	ปุ่มรีวิว	แสดง	ขยาย
PBH	ปุ่ม บนกริปแบดเดอรีที่เป็นอุปกรณ์เสริม	(การชดเชยแสง)	
PBH	ปุ่ม ISO บนกริปแบดเดอรีที่เป็นอุปกรณ์เสริม	ความไวแสง ISO	
PBH	ปุ่ม AF-ON บนกริปแบดเดอรีที่เป็นอุปกรณ์เสริม	AF-ON	
	ปุ่ม Fn บนเลนส์	หยุด AF	

*1 ค่าตั้งต้นจะไม่กำหนดฟังก์ชันใด ๆ ให้กับแป้นลูกศร

*2 ใช้ และ บนแป้นลูกศรตามหน้าที่ที่กำหนด เลือก [ฟังก์ชันโดยตรง] สำหรับ [] (แป้นลูกศร)

แผง Super Control	OK → ฟังก์ชันปุ่ม / ฟังก์ชันปุ่ม
Menu	MENU → → 1. การใช้งาน → การตั้งค่าปุ่ม → ฟังก์ชันปุ่ม MENU → → 1. การใช้งาน → การตั้งค่าปุ่ม → ฟังก์ชันปุ่ม











- 1 เลือกการควบคุมที่ต้องการโดยใช้ แล้วกดปุ่ม
- 2 เลือกฟังก์ชันโดยใช้ปุ่ม แล้วกดปุ่ม เพื่อกำหนดฟังก์ชันให้แก่การควบคุมที่เลือก

■ หน้าที่สามารถใช้งานได้

“ เท่านั้น”: หน้าที่มีให้ใช้งานเฉพาะในเมนู [ฟังก์ชันปุ่ม] เท่านั้น
“ เท่านั้น”: หน้าที่มีให้ใช้งานเฉพาะในเมนู [ฟังก์ชันปุ่ม] เท่านั้น
 ตัวเลือกที่สามารถใช้ได้แตกต่างกันไปในแต่ละปุ่ม

หน้าที่	ฟังก์ชัน
(การบันทึกภาพเคลื่อนไหว)	ฟังก์ชันการควบคุมจะทำหน้าที่เป็นปุ่มบันทึกภาพเคลื่อนไหว กดเพื่อเริ่มต้นหรือจบการบันทึก
แสดง () (เท่านั้น)	ลดค่าการรับแสงลงไปเป็นค่าที่เลือกไว้ ซึ่งจะช่วยให้คุณสามารถดูตัวอย่างความชัดลึกของภาพได้ ค่าการรับแสงจะลดลงไปยังค่าที่เลือกไว้ในขั้นตอนที่กดปุ่ม คุณสามารถเลือกตัวเลือกการแสดงผลตัวอย่างได้โดยใช้ [ล็อค] (หน้า 219)
(สมดุลแสงขาวแบบสัมผัสเดียว)	วัดค่าสำหรับสมดุลแสงขาว One-touch (หน้า 148) ในการวัดค่าสมดุลแสงขาวระหว่างการถ่ายภาพนิ่ง ให้วางวัตถุอ้างอิง (กระดาษสีขาวหรือสิ่งที่คล้ายกัน) ในหน้าจอ จากนั้นกดปุ่มควบคุมค้างไว้แล้วกดปุ่มชัตเตอร์ รายการของตัวเลือกสมดุลแสงขาว One-touch จะปรากฏขึ้น ซึ่งคุณสามารถเลือกตำแหน่งที่จะบันทึกค่าใหม่ได้ หากต้องการวัดค่าสมดุลแสงขาวระหว่างการบันทึกภาพเคลื่อนไหว ให้วางวัตถุอ้างอิง (กระดาษสีขาวหรือสิ่งที่คล้ายกัน) ในหน้าจอแล้วกดปุ่ม รายการของตัวเลือกสมดุลแสงขาว One-touch จะปรากฏขึ้น ซึ่งคุณสามารถเลือกตำแหน่งที่จะบันทึกค่าใหม่ได้
เลือกพื้นที่จุด AF ()	คุณสามารถเลือกโหมดเป้า AF (หน้า 74) และตำแหน่ง (หน้า 73) ได้ กดปุ่มควบคุมเพื่อดูหน้าจอแสดงการเลือกเป้า AF ใช้ปุ่มหมุนด้านหน้าหรือด้านหลังเพื่อเลือกโหมดเป้า AF และปุ่มเลือกคำสั่งหรือแป้นลูกศรเพื่อกำหนดตำแหน่งเป้า AF • คุณสามารถเลือกปุ่มควบคุมที่ใช้สำหรับการดำเนินการนี้ “การเลือกเป้าหมาย AF [:]” (หน้า 96)
[:]ตำแหน่งปกติ (:H) (ตำแหน่งต้นทาง AF) (เท่านั้น)	เรียกคืนข้อมูล [โหมดเป้า AF] และการตั้งค่า [ตำแหน่งเป้า AF] “ตำแหน่งต้นทาง” ที่บันทึกไว้ก่อนหน้านี้ กล้องจะบันทึกการตั้งค่าตำแหน่งต้นทางโดยใช่ [:H] ตั้งค่าปกติ (หน้า 95) • คุณสามารถบันทึกตำแหน่งต้นทางสำหรับแนวอนและแนวตั้งแยกกันได้ “การเลือกเป้าหมาย AF ตามแนวกล้อง (ลิงก์แนวตั้งแนวอน [:H])” (หน้า 94)
MF () (การสลับ AF/MF)	สลับระหว่าง AF และ MF กดหนึ่งครั้งเพื่อเลือก MF และอีกครั้งเพื่อกลับสู่โหมดก่อนหน้า คุณสามารถเลือกโหมดโฟกัสได้โดยกดปุ่มค้างไว้แล้วหมุนแป้นหมุน
RAW () (คุณภาพ RAW) (เท่านั้น)	หากคุณกดปุ่มเมื่อตั้งค่า [] เป็น JPEG ค่าจะเปลี่ยนเป็น RAW+JPEG เมื่อตั้งค่า [] เป็น RAW หรือ RAW+JPEG การตั้งค่าจะไม่เปลี่ยนแปลง นอกจากนี้คุณยังสามารถเลือกการตั้งค่าคุณภาพของภาพโดยการกดปุ่มค้างไว้และหมุนแป้นหมุน

หน้าที่	ฟังก์ชัน
ทดสอบภาพ (📷 Test) (📷 เท่านั้น)	ถ่ายภาพทดสอบ คุณสามารถกดตัวอย่างผลของการตั้งค่าที่เลือกในรูปถ่ายจริงได้ หากกดปุ่มควบคุมค้างไว้ขณะกดปุ่มชัตเตอร์ คุณจะสามารถกดตัวอย่างผลลัพธ์ได้ แต่ภาพจะไม่ถูกบันทึกลงในการ์ดหน่วยความจำ
โหมดกำหนดเอง C1-C4 (📷 เท่านั้น)	เรียกคืนการตั้งค่าสำหรับโหมดกำหนดเองที่เลือก กดปุ่มควบคุมหนึ่งครั้งเพื่อเรียกคืนการตั้งค่าที่บันทึกไว้ กดปุ่มครั้งที่สองเพื่อเรียกคืนการตั้งค่าก่อนหน้านี้ (หน้า 56) ปุ่มควบคุมยังทำหน้าที่ต่อไปเมื่อเลือกโหมดกำหนดเองด้วยปุ่มหมุนเลือกโหมด
ชดเชยแสง (☒)	<p>ปรับการตั้งค่าการเปิดรับแสง กดปุ่มคอนโทรลค้างไว้และหมุนแป้นหมุนด้านหน้าหรือแป้นหมุนด้านหลัง ในทางกลับกัน คุณสามารถกดปุ่มเพื่อเปิดใช้งานการตั้งค่าและหมุนแป้นหมุนได้เช่นกัน การปรับค่าต่างๆ จะแตกต่างกันไปตามโหมดถ่ายภาพ:</p> <p>[P]: ใช้ปุ่มหมุนด้านหน้า หรือปุ่มหมุนด้านหลัง หรือ <math>\triangleleft> \triangleleft</math> เพื่อปรับชดเชยแสง ใช้ปุ่ม <math>\triangle \nabla</math> สำหรับระบบโปรแกรมชีพ</p> <p>[A]: ใช้ปุ่มหมุนด้านหน้า หรือปุ่มหมุนด้านหลัง หรือ <math>\triangleleft> \triangleleft</math> เพื่อปรับชดเชยแสง ใช้ปุ่ม <math>\triangle \nabla</math> สำหรับรูรับแสง</p> <p>[S]: ใช้ปุ่มหมุนด้านหน้า หรือปุ่มหมุนด้านหลัง หรือ <math>\triangleleft> \triangleleft</math> เพื่อปรับชดเชยแสง ใช้ปุ่ม <math>\triangle \nabla</math> สำหรับความเร็วชัตเตอร์</p> <p>[M]*: ใช้ปุ่มหมุนด้านหลังหรือปุ่ม <math>\triangle \nabla</math> เพื่อปรับความเร็วชัตเตอร์ ใช้ปุ่มหมุนด้านหน้าหรือปุ่ม <math>\triangleleft> \triangleleft</math> สำหรับรูรับแสง</p> <p>[B]: ใช้ปุ่มหมุนด้านหลังหรือปุ่ม <math>\triangle \nabla</math> เพื่อสลับระหว่างการถ่ายภาพแบบ bulb/time และ Live Composite ใช้ปุ่มหมุนด้านหน้าหรือปุ่ม <math>\triangleleft> \triangleleft</math> เพื่อเลือกรูรับแสง</p> <p>* สำหรับข้อมูลเกี่ยวกับการปรับการตั้งค่าการเปิดรับแสงเมื่อเลือก [ISO] (หน้า 110) ว่าเป็น [Auto] โปรดดูที่ "การปรับการชดเชยแสง" (หน้า 104)</p>
ดิจิทัลเทลคอป (📷: Q.2x / 📷: Q.1.4x)	เปิดหรือปิดเลนส์เสริมสำหรับการถ่ายระยะไกล (หน้า 162) กดหนึ่งครั้งเพื่อซูมเข้าและกดอีกครั้งเพื่อซูมออก คุณสามารถเปิด/ปิดได้ แม้ในขณะที่คุณกำลังบันทึกภาพเคลื่อนไหว ระหว่างการบันทึกภาพเคลื่อนไหว กรอบที่กำหนดพื้นที่ที่จะใช้ขยายภาพด้วยเทลคอปเวอร์เตอร์แบบดิจิทัลจะปรากฏขึ้น
Keystone Comp. (📷) (📷 เท่านั้น)	กดปุ่มควบคุมเพื่อดูตัวอย่างการตั้งค่า keystone compensation (หน้า 166) หลังจากปรับการตั้งค่าแล้ว ให้กดปุ่มควบคุมอีกครั้งเพื่อออก หากต้องการยกเลิกโหมด keystone compensation ให้กดปุ่มควบคุมค้างไว้
ปรับแก้มุมมองพืชาย (📷) (📷 เท่านั้น)	เปิดใช้งาน การปรับแก้มุมมองพืชาย (หน้า 167) กดหนึ่งครั้งเพื่อเปิดใช้งาน การปรับแก้มุมมองพืชาย กดอีกครั้งเพื่อปิดใช้งาน กดปุ่มค้างไว้ แล้วหมุนแป้นหมุนหน้าหรือหลังเพื่อเลือกจากตัวเลือก [มุมมอง] 1, 2, และ 3
ขยาย (Q)	กดปุ่มควบคุมหนึ่งครั้งเพื่อแสดงกรอบซูมและอีกครั้งเพื่อซูมเข้า (หน้า 77) กดปุ่มควบคุมเป็นครั้งที่สามเพื่อออกจากการซูม; เพื่อช้อนกรอบการซูม ให้กดปุ่มควบคุมค้างไว้ ใช้แป้นเลือกคำสั่ง แฉกควบคุมแบบสัมผัส หรือ ($\triangle \nabla \triangleleft>) \triangleleft$) เพื่อวางตำแหน่งกรอบซูม
HDR (📷 เท่านั้น)	เปิดใช้งาน HDR (หน้า 158) กดหนึ่งครั้งเพื่อเปิดใช้งาน HDR กดอีกครั้งเพื่อปิดใช้งาน กดปุ่มค้างไว้และหมุนแป้นหมุนหน้าหรือหลังเพื่อปรับการตั้งค่า HDR รวมถึงการถ่ายพร้อม HDR
ISO	ปรับการตั้งค่า [ISO] (หน้า 110) กดปุ่มคอนโทรลค้างไว้และหมุนแป้นหมุนด้านหน้าหรือแป้นหมุนด้านหลัง ในทางกลับกัน คุณสามารถกดปุ่มเพื่อเปิดใช้งานการตั้งค่าและหมุนแป้นหมุนได้เช่นกัน ใช้แป้นหมุนด้านหน้า หรือแป้นหมุนด้านหลัง หรือ $\triangleleft> \triangleleft$ เพื่อปรับการตั้งค่าต่าง ๆ
WB (สมดุลแสงขาว)	ปรับการตั้งค่า [WB] (หน้า 146) กดปุ่มคอนโทรลค้างไว้และหมุนแป้นหมุนด้านหน้าหรือแป้นหมุนด้านหลัง ในทางกลับกัน คุณสามารถกดปุ่มเพื่อเปิดใช้งานการตั้งค่าและหมุนแป้นหมุนได้เช่นกัน ใช้แป้นหมุนด้านหน้า หรือแป้นหมุนด้านหลัง หรือ $\triangleleft> \triangleleft$ เพื่อปรับการตั้งค่าต่าง ๆ

หน้าที่	ฟังก์ชัน
หลายฟังก์ชัน (Multi Fn)	ปรับแต่งปุ่มคอนโทรลสำหรับใช้เป็นปุ่มมัลติฟังก์ชัน (หน้า 210) กดปุ่มคอนโทรลค้างเอาไว้และหมุนเป็นหมุนหน้าหรือเป็นหมุนด้านหลังเพื่อเลือกฟังก์ชันที่ทำงาน ฟังก์ชันที่เลือกจะทำงานเมื่อกดปุ่มคอนโทรล
พีดกึ่ง (Peak)	สลับพีดกึ่งระหว่างเปิดกับปิด (หน้า 100) กดปุ่มคอนโทรลหนึ่งครั้งเพื่อเปิดพีดกึ่งและกดอีกครั้งเพื่อปิดพีดกึ่ง เมื่อเปิดพีดกึ่ง ตัวเลือกพีดกึ่ง (สี จำนวน) จะได้รับการแสดงโดยการกดปุ่ม INFO
แสดงระดับ 	การแสดงมาตรวัดระดับแบบดิจิทัล การแสดงผลบาร์กราฟเปิดรับแสงจะทำหน้าที่เป็นมาตรวัดระดับ กดปุ่มควบคุมอีกครั้งเพื่อออก ตัวเลือกนี้จะมีผลเมื่อเลือก  รูปแบบ 1] หรือ  รูปแบบ 2] ไว้เป็น [รูปแบบ EVF] (หน้า 223)
 เลือกจอภาพ (I/O) (การเลือกการแสดงผล)	สลับระหว่างการถ่ายภาพด้วยช่องมองภาพและจอภาพแสดงผล หากเลือก [ปิด] ไว้เป็น [EVF ออโต้สวิตช์] (หน้า 245) จอแสดงผลจะสลับไปมาระหว่างช่องมองภาพกับจอภาพแสดงผล กดปุ่มคอนโทรลค้างเอาไว้เพื่อแสดงตัวเลือก [EVF ออโต้สวิตช์]
โหมด LV (S-OVF)  เท่านั้น	เปลี่ยน [โหมด LV] (หน้า 220) ระหว่าง [Standard] กับ [S-OVF]
AF Limiter (AFLimit)  เท่านั้น	เปิดใช้งาน AF Limiter (หน้า 89) กดหนึ่งครั้งเพื่อเปิดใช้งาน [AF Limiter] กดอีกครั้งเพื่อปิดใช้งาน กดปุ่มค้างไว้และหมุนเป็นหมุนหน้าหรือหลังเพื่อเลือกจากการตั้งค่าที่จัดเก็บไว้สามค่า
Preset MF (PreMF)	ตั้งค่า [โหมด AF] เป็น [PreMF] (หน้า 70) กดปุ่มควบคุมหนึ่งครั้งเพื่อเปิดใช้งาน Preset MF และอีกครั้งเพื่อเรียกคืนโหมดโฟกัสก่อนหน้า หรือคุณสามารถเลือก [โหมด AF] ได้โดยการกดปุ่มควบคุมค้างไว้แล้วหมุนเป็นหมุน
การตั้งค่าข้อมูลเลนส์ (Exif Lens)	เรียกคืนข้อมูลเลนส์ที่บันทึกไว้ก่อนหน้านี้ (หน้า 241) เรียกใช้งานข้อมูลที่ได้รับการบันทึกสำหรับเลนส์ที่ใช้ในปัจจุบันหลังจากตัวที่เปลี่ยนเลนส์หรือในลักษณะเดียวกัน
โหมด IS (IS)	สลับการเปิดหรือปิด [ป้องกันภาพสั่น] (หน้า 132) กดหนึ่งครั้งเพื่อเลือก [ปิด] และกดอีกครั้งเพื่อเปิดใช้งานการป้องกันภาพสั่น กดปุ่มควบคุมค้างไว้ แล้วหมุนเป็นหมุนหน้าหรือหลังเพื่อเข้าใช้งานตัวเลือก [ป้องกันภาพสั่น]
สแกนการกระพริบ (Flicker Scan)	ปรับการตั้งค่าของ [สแกนการกระพริบ] (หน้า 105) กดปุ่มคอนโทรลเพื่อเลือก [เปิด] คุณสามารถปรับความเร็วชัตเตอร์เพื่อให้ได้ผลลัพธ์ที่ดีที่สุดในขณะที่ดูแถบในจอแสดงผล กดปุ่มควบคุมอีกครั้งเพื่อแสดงข้อมูลการถ่ายภาพและเข้าถึงการตั้งค่าอื่น ๆ กดปุ่มควบคุมค้างไว้เพื่อเลือก [ปิด] สำหรับ [สแกนการกระพริบ]
ถ่ายภาพ Live ND (ND)  เท่านั้น	เปิดใช้งานฟิลเตอร์ live ND (หน้า 154) กดหนึ่งครั้งเพื่อเปิดใช้งาน [ถ่ายภาพ Live ND] กดอีกครั้งเพื่อปิดใช้งาน กดปุ่มค้างไว้ แล้วหมุนเป็นหมุนหน้าหรือหลังเพื่อปรับการตั้งค่า [ถ่ายภาพ Live ND]
ปิด	ไม่มีการใช้งานการควบคุม
โหมดแฟลช  เท่านั้น	ปรับการตั้งค่าแฟลช (หน้า 117) กดหนึ่งครั้งเพื่อแสดงตัวเลือกแฟลชแล้วกดอีกครั้งเพื่อเลือกตัวเลือกที่เลือกแล้วออก เลือกการตั้งค่าโดยใช้โดยไข่มุมหมุนด้านหน้า หรือด้านหลัง หรือ \triangleleft <ul style="list-style-type: none"> ฟังก์ชันนี้สามารถกำหนดให้กับปุ่ม \triangleright และ ∇ เท่านั้น คุณต้องตั้งค่า [\triangleleft] เป็น [ฟังก์ชันโดยตรง] ก่อน
 /  (การถ่ายภาพต่อเนื่อง/ตั้งเวลาถ่ายภาพ)  เท่านั้น	เลือกโหมดไลฟ์ (ถ่ายภาพต่อเนื่อง/ตั้งเวลา) (หน้า 123) กดปุ่มเพื่อแสดงตัวเลือกโหมดไลฟ์จากนั้นเลือกโหมดโดยใช้ไข่มุมหมุนด้านหน้า หรือด้านหลัง หรือปุ่ม \triangleleft <ul style="list-style-type: none"> ฟังก์ชันนี้สามารถกำหนดให้กับปุ่ม \triangleright และ ∇ เท่านั้น คุณต้องตั้งค่า [\triangleleft] เป็น [ฟังก์ชันโดยตรง] ก่อน

หน้าที่	ฟังก์ชัน
ล๊อค (การล็อก การควบคุมแบบสัมผัส)	ล๊อคการควบคุมแบบสัมผัส กดปุ่มค้างไว้หนึ่งครั้งเพื่อล๊อคการควบคุมแบบสัมผัสและกดอีกครั้งเพื่อปลดล๊อค • ฟังก์ชันนี้สามารถกำหนดให้กับปุ่ม \triangleright และ \triangleright เท่านั้น คุณต้องตั้งค่า $\langle \text{↵} \rangle$ เป็น [ฟังก์ชันโดยตรง] ก่อน
ซุมอิเล็กทรอนิกส์ (W+T)	ซุมเลนส์พาวเวอร์ซุมเข้าหรือออก หลังจากกดปุ่มควบคุมแล้ว ให้ใช่เป็นลูกศรเพื่อซุมเข้าหรือออก ซุ่ม \triangle หรือ \triangleright เพื่อซุมเข้าและปุ่ม ∇ หรือ \triangleleft เพื่อซุมออก • ฟังก์ชันนี้สามารถกำหนดให้กับปุ่ม \triangleright และ \triangleright เท่านั้น คุณต้องตั้งค่า $\langle \text{↵} \rangle$ เป็น [ฟังก์ชันโดยตรง] ก่อน
หยุด AF	การระงับการโฟกัสอัตโนมัติ การล๊อคโฟกัสและการโฟกัสอัตโนมัติจะถูกระงับเมื่อมีการกดปุ่มคอนโทรล ใช้เฉพาะกับปุ่มเลนส์ LFn เท่านั้น
เลือกในหน้า (เลือก)	เลือกในหน้าที่ใช้สำหรับโฟกัสเมื่อกดปุ่มตรวจพบวัตถุภาพบุคคลหลายวัตถุ การกดปุ่มจะเลือกในหน้าที่อยู่ใกล้กับเป้า AF ในปัจจุบันที่สุด หากเลือก (หน้า 85) (เป้าทั้งหมด) ไว้ในโหมดเป้า AF การกดปุ่มจะเป็นการเลือกในหน้าที่อยู่ใกล้กึ่งกลางเฟรมมากที่สุด หากต้องการโฟกัสที่ใบหน้าอื่น ให้กดปุ่มค้างไว้แล้วหมุนปุ่มหมุนด้านหน้าหรือด้านหลัง ตัวเลือกนี้ยังสามารถใช้ไต่ระหว่างการบันทึกภาพเคลื่อนไหว
ตรวจจับใบหน้าและดวงตา (เลือก)	หากคุณกดปุ่มเมื่อใช้ตัวเลือกอื่นที่ไม่ใช่ [ปิด] [ตรวจจับใบหน้าและดวงตา] (หน้า 85) จะเลือก [ปิด]; โดยให้กดปุ่มอีกครั้ง เพื่อเรียกคืนการตั้งค่าก่อนหน้า หากต้องการเปลี่ยนตัวเลือกที่แสดงในเมนู [ตรวจจับใบหน้าและดวงตา] ให้กดปุ่มค้างไว้แล้วหมุนปุ่มหมุนด้านหน้าหรือด้านหลัง
ล๊อคดวงแหวนปรับโฟกัส (เลือก)	กดปุ่มควบคุมหนึ่งครั้งเพื่อปิดใช้งาน และอีกครั้งเพื่อเปิดใช้งานวงแหวนโฟกัสของเลนส์ ตัวเลือกนี้จะสามารถใช้งานได้เมื่อเลือก [S-AF MF], [C-AF MF], [MF], [C-AF+TR MF], [Pre MF] หรือ [S-AF MF] ไว้สำหรับ [โหมด AF] ส่วน MF ของสัญลักษณ์แสดงโหมด AF จะแสดงเป็นสีเทาขณะที่ยังถูกปิดใช้งาน ในกรณีที่ใช้เลนส์ MF (โฟกัสด้วยตัวเอง) Clutch การกดปุ่มจะไม่มีผลเมื่อวงแหวนโฟกัสอยู่ในตำแหน่ง MF (ใกล้กับตัวกล้อง) ล๊อคดวงแหวนปรับโฟกัสจะสิ้นสุดลงเมื่อคุณดำเนินการบางอย่างกับกล้อง เช่น ปิดกล้องหรือติดตั้งเลนส์อื่น
Night Vision (Night LV) (เลือก)	การกดปุ่มเมื่อคุณเลือก [ปิด] ไว้ใน [Night Vision] (หน้า 220) จะเป็นการเลือก [เปิด] หากคุณเลือก [เปิด] การกดปุ่มจะเป็นการเลือก [ปิด]
AEL (AE lock)	กดปุ่มเพื่อล๊อคค่าแสง กดปุ่มอีกครั้งเพื่อปลดล๊อค
AF-ON	กล้องจะจับโฟกัสด้วยโฟกัสอัตโนมัติขณะกดปุ่ม (หน้า 80). กล้องจะหยุดการโฟกัสเมื่อปล่อยปุ่ม
AE BKT (เลือก)	การกดปุ่มเมื่อคุณเลือก [ปิด] ไว้ใน [AE BKT] จะเป็นการเลือกการตั้งค่าที่เลือกไว้ใน [AE BKT] หากเลือกตัวเลือกอื่นที่ไม่ใช่ [ปิด] การกดปุ่มจะเป็นการเลือก [ปิด] หากต้องการเลือกตัวเลือกสำหรับ [AE BKT] ให้กดปุ่มค้างไว้แล้วหมุนปุ่มหมุนด้านหน้าหรือด้านหลัง
WB BKT (เลือก)	การกดปุ่มเมื่อคุณเลือก [ปิด] ไว้ใน [WB BKT] จะเป็นการเลือกการตั้งค่าที่เลือกไว้ใน [WB BKT] หากเลือกตัวเลือกอื่นที่ไม่ใช่ [ปิด] การกดปุ่มจะเป็นการเลือก [ปิด] หากต้องการเลือกตัวเลือกสำหรับ [WB BKT] ให้กดปุ่มค้างไว้แล้วหมุนปุ่มหมุนด้านหน้าหรือด้านหลัง
FL BKT (เลือก)	การกดปุ่มเมื่อคุณเลือก [ปิด] ไว้ใน [FL BKT] จะเป็นการเลือกการตั้งค่าที่เลือกไว้ใน [FL BKT] หากเลือกตัวเลือกอื่นที่ไม่ใช่ [ปิด] การกดปุ่มจะเป็นการเลือก [ปิด] หากต้องการเลือกตัวเลือกสำหรับ [[FL BKT] ให้กดปุ่มค้างไว้แล้วหมุนปุ่มหมุนด้านหน้าหรือด้านหลัง

หน้าที่	ฟังก์ชัน
ISO BKT (📷 เท่านั้น)	การกดปุ่มเมื่อคุณเลือก [ปิด] ไว้ใน [ISO BKT] จะเป็นการเลือกการตั้งค่าที่เลือกไว้ใน [ISO BKT] หากเลือกตัวเลือกอื่นที่ไม่ใช่ [ปิด] การกดปุ่มจะเป็นการเลือก [ปิด] หากต้องการเลือกตัวเลือกสำหรับ [ISO BKT] ให้กดปุ่มค้างไว้แล้วหมุนปุ่มหมุนด้านหน้าหรือด้านหลัง
ART BKT (📷 เท่านั้น)	สลับการเปิดหรือปิด [ART BKT] หากคุณต้องการเลือกตัวเลือกของ [ART BKT] ให้กดปุ่มค้างไว้
Focus BKT (📷 เท่านั้น)	สลับการเปิดหรือปิด [Focus BKT] หากคุณต้องการเลือกตัวเลือกของ [Focus BKT] ให้กดปุ่มค้างไว้
โฟกัสซ็อน (📷) (📷 เท่านั้น)	สลับการเปิดหรือปิด [โฟกัสซ็อน] ในการเลือกตัวเลือกของ [โฟกัสซ็อน] ให้กดปุ่มค้างไว้
High Res Shot (📷) (📷 เท่านั้น)	การกดปุ่มเมื่อคุณเลือก [ปิด] ไว้ใน [High Res Shot] จะเป็นการเลือกการตั้งค่าที่เลือกไว้ใน [High Res Shot] หากเลือกตัวเลือกอื่นที่ไม่ใช่ [ปิด] การกดปุ่มจะเป็นการเลือก [ปิด] หากต้องการเลือกตัวเลือกของ [High Res Shot] ให้กดปุ่มค้างไว้แล้วหมุนปุ่มหมุนด้านหน้าหรือด้านหลัง
การตรวจจัมวัตถุ (📷)	การกดปุ่มเมื่อคุณเลือก [ปิด] ไว้ใน [การตรวจจัมวัตถุ] จะเป็นการเลือกการตั้งค่าที่เลือกไว้ใน [การตรวจจัมวัตถุ] หากเลือกตัวเลือกอื่นที่ไม่ใช่ [ปิด] การกดปุ่มจะเป็นการเลือก [ปิด] หากต้องการเลือกตัวเลือกของ [การตรวจจัมวัตถุ] ให้กดปุ่มค้างไว้แล้วหมุนปุ่มหมุนด้านหน้าหรือด้านหลัง
ฟังก์ชันโดยตรง (📷/📷/📷/📷)	กำหนดหน้าที่ให้แกปุ่มต่างๆบนแป้นลูกศร (Δ ∇ ◀ ▶) สามารถกำหนดหน้าที่ต่างๆ ดังต่อไปนี้ได้: ปุ่ม ◀: [::] (การเลือก AF เป้าหมาย) ปุ่ม Δ: [☒] (การชดเชยแสง) ปุ่ม ▶: [MF] (การสลับ AF/MF) ปุ่ม ∇: [WB] (สมดุลแสงขาว) • ปุ่ม ▶ และ ∇ สามารถกำหนดเป็นฟังก์ชันอื่นๆ ได้
WB ล็อค (Lock^{WB}_{AUTO}) (📷 เท่านั้น)	เมื่อบันทึกภาพเคลื่อนไหวโดยตั้งค่าสมดุลแสงขาวเป็น [AUTO] การกดปุ่มจะเป็นการล็อกสมดุลแสงขาว ให้กดปุ่มอีกครั้งเพื่อปลดล็อก
📷View Assist (BT.709) (📷 เท่านั้น)	สลับการเปิดหรือปิด [📷View Assist] คุณสามารถเปลี่ยนการตั้งค่าได้ แม้ในขณะที่คุณกำลังบันทึกภาพเคลื่อนไหว
การตั้งค่าลายแถบ (📷Zebra) (📷 เท่านั้น)	สลับการเปิดหรือปิด [การตั้งค่าลายแถบ] คุณสามารถเปลี่ยนการตั้งค่าได้ แม้ในขณะที่คุณกำลังบันทึกภาพเคลื่อนไหว

■ การใช้ตัวเลือกมัลติฟังก์ชัน (หลายฟังก์ชัน)

กำหนดบทบาทหลายรายการให้กับปุ่มเดียว

☞ ในการใช้คุณสมบัติมัลติฟังก์ชัน คุณต้องกำหนด [หลายฟังก์ชัน] ให้กับปุ่มควบคุมของกล้องโดยใช้ [การตั้งค่าปุ่ม] (หน้า 204) ก่อน

การเลือกฟังก์ชัน

- 1 กดปุ่มค้างไว้เพื่อกำหนด [หลายฟังก์ชัน] แล้วหมุนเป็น หมุนหน้าหรือหลัง
 - หมุนเป็นหมุนจนกว่าจะมีการเลือกคุณลักษณะที่ต้องการ ปลดปุ่มเพื่อเลือกคุณลักษณะที่เลือก
- 2 กดปุ่มที่กำหนดให้กับ [หลายฟังก์ชัน]
- 3 ปรับการตั้งค่า



ปุ่มมัลติฟังก์ชันสามารถใช้เพื่อ:

ควบคุม Highlight และ Shadow	ปรับความสว่างโดยใช้เป็นหมุนหน้าหรือหลัง กดปุ่ม INFO เพื่อเลือกช่วงการปรับสี (เลือก เงา หรือ โทนกลาง)
สร้างสี	ใช้เป็นหมุนหน้าเพื่อปรับค่าเจดสีและปุ่มหมุนหลังเพื่อปรับความอิ่มตัว
ISO	เลือกการตั้งค่าโดยใช้เป็นหมุนหน้าหรือหลัง
WB	
ขยาย	เฟรมซูมจะได้รับการแสดง
สัดส่วนภาพ	เลือกการตั้งค่าโดยใช้เป็นหมุนหน้าหรือหลัง
โหมด LV	กดปุ่มเพื่อสลับไปมาระหว่าง [Standard] กับ [S-OVF]
พีดกึ่ง	กดปุ่มเพื่อเปิดหรือปิดคุณลักษณะ

- คุณสามารถเลือกตัวเลือกที่แสดง [การตั้งค่ามัลติฟังก์ชัน] (หน้า 231)
- ☞ ระหว่างการบันทึก คุณยังสามารถตั้งค่า [ควบคุม Highlight และ Shadow] ได้ด้วยการกด (การชดเชยค่าการเปิดรับแสง) จากนั้นกดปุ่ม **INFO**

■ คุณสามารถบันทึกภาพเคลื่อนไหวได้โดยการกดปุ่มชัตเตอร์ (☺ ฟังก์ชันชัตเตอร์)

PASMB

กำหนดค่าปุ่มชัตเตอร์เป็นปุ่ม (บันทึกภาพเคลื่อนไหว) จากนั้นคุณสามารถใช้รีโมทคอนโทรลที่เป็นอุปกรณ์เสริมเพื่อเริ่มหรือหยุดการบันทึกได้ เมื่อหมุนแป้นเลือกโหมดไปที่ (ภาพเคลื่อนไหว)

Menu	MENU → → 1. การใช้งาน → ฟังก์ชันชัตเตอร์
------	---

ปิด	คุณจะไม่สามารถใช้ปุ่มชัตเตอร์เพื่อบันทึกภาพเคลื่อนไหวได้
REC	กดปุ่มชัตเตอร์จนสุดเพื่อเริ่มหรือหยุดการบันทึกภาพเคลื่อนไหว

ⓘ คุณจะไม่สามารถใช้ปุ่ม เพื่อบันทึกภาพเคลื่อนไหวได้ เมื่อคุณเลือก REC

การกำหนดหน้าที่ให้กับแป้นหมุนด้านหน้าและด้านหลัง

(ฟังก์ชันของ Dial / ฟังก์ชันของ Dial)

PASMB

เลือกบทบาทที่ทำโดยแป้นหมุนหน้าและหลัง

Menu	MENU → → 1. การใช้งาน → การตั้งค่าแป้นหมุน → ฟังก์ชันของ Dial MENU → → 1. การใช้งาน → การตั้งค่าแป้นหมุน → ฟังก์ชันของ Dial
------	--

1 เลือกรายการที่คุณต้องการตั้งค่า แล้วกดปุ่ม





- เลือกแป้นหมุนโดยใช้ปุ่ม <> แล้วใช้ปุ่ม Δ ∇ ในการเลือกหน้าที่
- กดปุ่ม **INFO** เพื่อเลื่อนไปมาระหว่างตำแหน่งคั่นโยก
- กดปุ่ม เพื่อการตั้งค่าเมื่อเสร็จสิ้น

ⓘ เมื่อคุณตั้งค่า [Fn Lever ฟังก์ชัน] / [Fn Lever ฟังก์ชัน] ว่าเป็นการตั้งค่าอื่นที่ไม่ใช่ [mode1] ฟังก์ชันที่กำหนดให้กับคั่นโยก 1 จะเปิดใช้งานแม้ว่าคั่นโยกจะอยู่ในตำแหน่ง 2 ก็ตาม ฟังก์ชันที่สามารถกำหนดได้ใน [ฟังก์ชันของ Dial] มีดังต่อไปนี้

หน้าที่	ฟังก์ชัน	โหมดถ่ายภาพ				
		P	A	S	M	B
Ps	โปรแกรมชฟ (หน้า 42)	✓	—	—	—	—
ชัตเตอร์	เลือกความเร็วชัตเตอร์	—	—	✓	✓	✓*
FNo.	ปรับรูรับแสง	—	✓	—	✓	✓
	ปรับการชดเชยแสง	✓	✓	✓	✓	✓
	ปรับค่าชดเชยแสงแฟลช	✓	✓	✓	✓	✓
ISO	ปรับความไวแสง ISO	✓	✓	✓	✓	✓
WB	ปรับสมดุลแสงขาว	✓	✓	✓	✓	✓
CWB เคลวิน	เลือกอุณหภูมิของสีเมื่อ CWB (แบบกำหนดเอง) ได้รับการเลือกสำหรับสมดุลแสงขาว	✓	✓	✓	✓	✓
ปิด	ไม่มี	✓	✓	✓	✓	✓

* สลับระหว่างการถ่ายแบบ bulb, time และ live composite

ฟังก์ชันที่สามารถกำหนดได้ใน [โหมด ฟังก์ชันของ Dial] มีดังต่อไปนี้

หน้าที่	ฟังก์ชัน	โหมด  (โหมดการเปิดรับแสงภาพเคลื่อนไหว)			
		P	A	S	M
ชัตเตอร์	เลือกความเร็วชัตเตอร์	—	—	✓	✓
FNo.	ปรับรูรับแสง	—	✓	—	✓
	ปรับการชดเชยแสง	✓	✓	✓	✓
ISO	ปรับความไวแสง ISO	—	—	—	✓
WB	ปรับสมดุลแสงขาว	✓	✓	✓	✓
CWB เคลริน	เลือกอุณหภูมิของสีเมื่อ CWB (แบบกำหนดเอง) ได้รับการเลือกสำหรับสมดุลแสงขาว	✓	✓	✓	✓
 VOL	ปรับระดับเสียงที่ใช้ในการบันทึก	✓	✓	✓	✓
 VOL	ปรับระดับเสียงของหูฟัง	✓	✓	✓	✓
ปิด	ไม่มี	✓	✓	✓	✓



เลือกทิศทางที่คุณต้องการหมุนแป้นหมุนเพื่อตั้งค่าการรับแสง

Menu	MENU ➔ ☼ ➔ 1. การใช้งาน ➔ การตั้งค่าแป้นหมุน ➔ ตั้งค่าการหมุน Dial
ค่าการเปิดรับแสง	เลือกทิศทางที่จะหมุนแป้นหมุน เพื่อตั้งค่ารับแสงและความเร็วชัตเตอร์ในโหมด A , S , M และ B
Ps	เลือกทิศทางที่จะหมุนแป้นหมุนสำหรับการเปลี่ยนโปรแกรม (โหมด P)

การเปลี่ยนฟังก์ชันของปุ่มเลือกคำสั่ง







(การตั้งค่าปุ่ม Multi Selector)

เลือกทิศทางที่คุณต้องการหมุนแป้นหมุนเพื่อตั้งค่าการรับแสง

Menu	MENU ➔ ☼ ➔ 1. การใช้งาน ➔ การตั้งค่าปุ่ม Multi Selector
 ปุ่มตรงกลาง	เลือกการทำงานเมื่อกดแป้นเลือกคำสั่ง แป้นเลือกคำสั่งสามารถใช้เป็นปุ่มได้ [ปิด] : ไม่มีการกำหนดบทบาทไว้ การกดปุ่มแป้นเลือกคำสั่งจะไม่มีผล [[:::]] : กดปุ่มเลือกคำสั่งเพื่อปรับการตั้งค่าของการเลือกเป้าโฟกัสหรือโหมดเป้า AF คุณสามารถใช้เป็นลูกศรหรือแป้นหมุนด้านหน้าและด้านหลังได้ตามการตั้งค่าที่เลือกสำหรับ [[:::]] ตั้งค่าน่าจะเลือกเป้า (หน้า 96) [[:::]HP] : ปุ่มเลือกคำสั่งจะทำงานตามฟังก์ชันที่เลือกไว้สำหรับ [☑️ฟังก์ชันปุ่ม] > [[:::]ตำแหน่งปกติ] (หน้า 95)  ตัวเลือกนี้จะใช้ได้ใหม่โดยภาพนิ่งเท่านั้น
 ปุ่มทิศทาง	เลือกการทำงานเมื่อเอียงแป้นเลือกคำสั่ง โดยปกติแล้วเราจะใช้เป็นเลือกคำสั่งเพื่อกำหนดตำแหน่งโฟกัสอัตโนมัติ แต่คุณสามารถปิดการทำงานฟังก์ชันนี้ได้เพื่อป้องกันการทำงานโดยไม่ตั้งใจ [ปิด] : ไม่มีการกำหนดบทบาทไว้ [[:::]] : คุณสามารถใช้งานปุ่มเลือกคำสั่งเพื่อกำหนดเป้า AF ได้

Menu	MENU →  → 1. การใช้งาน → การตั้งค่าปุ่มปรับ Fn
------	--

■ วิธีกำหนดค่าคั่นโยก Fn

 Fn Lever ฟังก์ชัน	เลือกหน้าที่ของคั่นโยก Fn ในโหมดถ่ายภาพนิ่ง คุณสามารถใช้คั่นโยก Fn เพื่อเลือกหน้าที่ของแป้นหมุนด้านหน้าและด้านหลัง หรือเพื่อเรียกคืนการตั้งค่าไฟกัลสไต์ และยังสามารถใช้เพื่อเลือกโหมดภาพเคลื่อนไหวได้ด้วย การตั้งค่านี้จะมีผลในโหมด P, A, S, M และ B (โหมดถ่ายภาพนิ่ง) ตัวเลือกที่เลือกโดยใช้ [ Fn Lever ฟังก์ชัน] จะมีผลในโหมด  (ภาพเคลื่อนไหว)
 Fn Lever ฟังก์ชัน	เลือกหน้าที่ของคั่นโยก Fn ในโหมด  (ภาพเคลื่อนไหว) คุณสามารถใช้คั่นโยก Fn เพื่อเลือกหน้าที่ของแป้นหมุนด้านหน้าและด้านหลัง หรือเพื่อเรียกคืนการตั้งค่าไฟกัลสไต์ หน้าที่ที่คุณกำหนดให้กับคั่นโยก Fn โดยใช้รายการนี้จะมีผลในโหมด  (ภาพเคลื่อนไหว) ในโหมด P, A, S, M และ B (ถ่ายภาพนิ่ง) คั่นโยก Fn จะทำหน้าที่ที่คุณเลือกไว้ใน [ Fn Lever ฟังก์ชัน]
Fn Lever / สวิตช์ เปิด/ปิด	คุณสามารถใช้คั่นโยก Fn เป็นคั่นโยกเปิด/ปิดได้ ให้ใช้คุณสมบัตินี้ หากคุณต้องการใช้มือขวาเพื่อเปิดหรือปิดกล้องระหว่างการถ่ายภาพ

■ การปรับค่า [Fn Lever ฟังก์ชัน]

- เลือก [Fn Lever ฟังก์ชัน] บนหน้าจอ [การตั้งค่าปุ่มปรับ Fn] แล้วกดปุ่ม **OK**



Fn Lever ฟังก์ชัน หน้าจอ

ปิด	การเปลี่ยนตำแหน่งคันโยก Fn จะไม่มีผล
mode1	สลับฟังก์ชันของแป้นหมุนหน้าและหลัง ฟังก์ชันสำหรับตำแหน่ง 1 และ 2 จะเป็นไปตามการตั้งค่าที่เลือกไว้ [Fn ฟังก์ชันของ Dial] (หน้า 211)
mode2	สลับระหว่างการตั้งค่ากลุ่มสองกลุ่มที่เลือกไว้ให้กับ [โหมด AF], [โหมดเป้า AF] และ [ตำแหน่งเป้า AF] ก่อนหน้านี้ กดปุ่ม INFO แล้วทำเครื่องหมาย (✓) ที่อยู่ถัดจากการตั้งค่าที่คุณต้องการเรียกคืนด้วยคันโยก Fn หากต้องการยกเลิกการทำเครื่องหมาย ให้กดปุ่ม OK อีกครั้ง [โหมด AF]: S-AF, C-AF, อื่น ๆ [โหมดเป้า AF]: [·]Single, []All, อื่น ๆ [ตำแหน่งเป้า AF]: ตำแหน่งเป้าหมาย AF
mode3	สลับโหมดถ่ายภาพ คุณสามารถสลับไปที่โหมด [] (ภาพเคลื่อนไหว) ได้โดยไม่ต้องหมุนแป้นเลือกโหมด

- ⚠ เมื่อคุณเลือก [mode3] คุณจะไม่สามารถใช้งาน [Fn Lever ฟังก์ชัน] ได้ (หน้า 216)
- ⚠ คุณจะไม่สามารถใช้งานฟังก์ชันนี้ได้ในกรณีต่อไปนี้
 - ตั้งค่า [Fn Lever / สวิตช์เปิด/ปิด] (หน้า 217) ไว้เป็น [ON/OFF] หรือ [OFF/ON]

■ การปรับค่า [Fn Lever ฟังก์ชัน]

- เลือก [Fn Lever ฟังก์ชัน] บนหน้าจอ [การตั้งค่าปุ่มปรับ Fn] แล้วกดปุ่ม **OK**

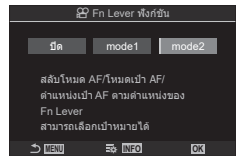

Fn Lever ฟังก์ชัน หน้าจอ

ปิด	การเปลี่ยนตำแหน่งคันโยก Fn จะไม่มีผล
mode1	สลับฟังก์ชันของแป้นหมุนหน้าและหลัง ฟังก์ชันสำหรับตำแหน่ง 1 และ 2 จะเป็นไปตามการตั้งค่าที่เลือกไว้ [Fn ฟังก์ชันของ Dial] (หน้า 211)
mode2	สลับระหว่างการตั้งค่ากลุ่มสองกลุ่มที่เลือกไว้ให้กับ [โหมด AF], [โหมดเป้า AF] และ [ตำแหน่งเป้า AF] ก่อนหน้านี้ กดปุ่ม INFO แล้วทำเครื่องหมาย (✓) ที่อยู่ถัดจากการตั้งค่าที่คุณต้องการเรียกคืนด้วยคันโยก Fn หากต้องการยกเลิกการทำเครื่องหมาย ให้กดปุ่ม OK อีกครั้ง [โหมด AF]: S-AF, C-AF, อื่น ๆ [โหมดเป้า AF]: [=]Small, []All, อื่น ๆ [ตำแหน่งเป้า AF]: ตำแหน่งเป้าหมาย AF

① คุณจะไม่สามารถใช้งานฟังก์ชันนี้ได้ในกรณีต่อไปนี้

- เลือก [mode3] ไว้ใน [Fn Lever ฟังก์ชัน] (หน้า 215)
- ตั้งค่า [Fn Lever / สวิตช์เปิด/ปิด] (หน้า 217) ไว้เป็น [ON/OFF] หรือ [OFF/ON]

■ การใช้งาน [mode2] ของ [Fn Lever ฟังก์ชัน] / [Fn Lever ฟังก์ชัน]

เมื่อคุณเลือก [mode2] ไว้ใน [Fn Lever ฟังก์ชัน] / [Fn Lever ฟังก์ชัน] กล้องจะจัดเก็บการตั้งค่าโฟกัสตำแหน่ง 1 และ 2 แยกกัน

1 หมุนคันโยก **Fn** ไปที่ตำแหน่ง 1 แล้วตั้งค่า AF

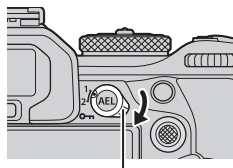

- กล้องจะสามารถจัดเก็บการตั้งค่าที่ทำเครื่องหมาย (✓) ไว้ใน:
[โหมด AF]: S-AF, C-AF, อื่น ๆ
[โหมดเข้า AF]: [·]Small, [Grid]All, อื่น ๆ
[ตำแหน่งเข้า AF]: ตำแหน่งเข้า AF

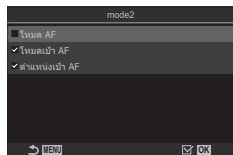

2 ทำซ้ำขั้นตอนเดิมสำหรับตำแหน่ง 2

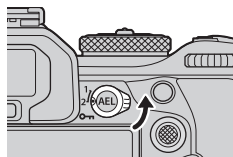

3 หมุนคันโยกไปที่ตำแหน่งที่ต้องการ เพื่อเรียกคืนการตั้งค่าที่บันทึกไว้

■ การปรับค่า [Fn Lever / สวิตช์เปิด/ปิด]

- 1 เลือก [Fn Lever / สวิตช์เปิด/ปิด] บนหน้าจอ [การตั้งค่าปุ่มปรับ Fn] แล้วกดปุ่ม

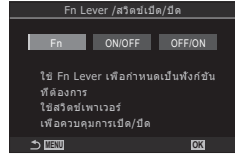

Fn	คั่นโยกจะทำงานตามตัวเลือกที่เลือกไว้สำหรับ Fn Lever ฟังก์ชัน] และ Fn Lever ฟังก์ชัน] (หน้า 216)
เปิด/ปิด	คั่นโยกจะทำหน้าที่เป็นคั่นโยกเปิด/ปิด ตำแหน่ง 1 เปิดอยู่ ส่วนตำแหน่ง 2 ปิดอยู่
ปิด/เปิด	คั่นโยกจะทำหน้าที่เป็นคั่นโยกเปิด/ปิด ปิดตำแหน่ง 1 แต่เปิดตำแหน่ง 2

ⓘ คุณไม่สามารถใช้คั่นโยกเปิด/ปิด เพื่อปิดกล่องเมื่อเลือกเป็น [ON/OFF] หรือ [OFF/ON] Fn Lever ฟังก์ชัน] และ Fn Lever ฟังก์ชัน] จะไม่สามารถใช้งานได้ด้วยเช่นกัน

เลนส์ Power Zoom (การตั้งค่าซูมอิเล็กทรอนิกส์)



เลือกความเร็วที่เลนส์พาวเวอร์ซูมซูมเข้าหรือซูมออกเมื่อหมุนวงแหวนปรับซูม ปรับความเร็วในการซูมหากคุณพบว่าการจัดกรอบวัตถุเป็นเรื่องยาก

Menu	MENU ➔ ➔ 1. การใช้งาน ➔ การตั้งค่าซูมอิเล็กทรอนิกส์
------	---

ความเร็วซูมไฟฟ้า	ตั้งค่าความเร็วในการซูมสำหรับโหมด (ถ่ายภาพนิ่ง) [ต่ำ]: ซูมช้า เป็นทางเลือกที่ดีเมื่อต้องการปรับค่าอย่างแม่นยำ [ปกติ]: ความเร็วในการซูมปกติ [High]: ซูมเร็ว
ความเร็วซูมไฟฟ้า	ตั้งค่าความเร็วในการซูมของโหมด (ภาพเคลื่อนไหว) [ต่ำ]: ซูมช้า เป็นทางเลือกที่ดีเมื่อต้องการปรับค่าอย่างแม่นยำ [ปกติ]: ความเร็วในการซูมปกติ [High]: ซูมเร็ว

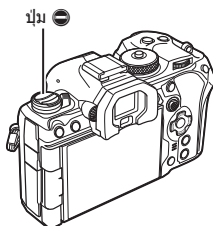
ⓘ แม้ว่าโหมด (ถ่ายภาพนิ่ง) และโหมด (ภาพเคลื่อนไหว) จะแสดงตัวเลือกเดียวกัน แต่ความเร็วในการซูมจริงจะต่างกัน

คุณสามารถปิดใช้งานปุ่ม  ได้

Menu	MENU ➔  ➔ 1. การใช้งาน ➔ 
------	--

ปิด	คุณสามารถใช้ปุ่ม  ได้
เปิด	คุณจะไม่สามารถใช้ปุ่ม  ได้

การเลือกว่าจะให้กล้องทำอะไร เมื่อคุณกดปุ่มชัตเตอร์ระหว่างการชুম Live View (โหมดขยายภาพ LV)

PASMB

เลือกตัวเลือกการแสดงผลเพื่อใช้กับการชุมโฟกัส

Menu	MENU ➔  ➔ 2. การใช้งาน ➔ โหมดขยายภาพ LV
------	---

- สำหรับข้อมูลเกี่ยวกับตัวเลือกการชุม Live View โปรดดูคำอธิบายใน หน้า 77

โหมดขยายภาพ LV	<p>เลือกว่าจะให้กล้องทำอะไร หากคุณกดปุ่มชัตเตอร์ลงครึ่งหนึ่งระหว่างการชุมโฟกัส</p> <p>[mode1]: สิ้นสุดการชุมโฟกัส คุณสามารถตรวจสอบองค์ประกอบภาพ หลังจากโฟกัสโดยใช้การชุมโฟกัสได้</p> <p>[mode2]: การชุมโฟกัสจะยังคงมีผลในขณะที่กล้องโฟกัส คุณจะจัดองค์ประกอบภาพก่อนที่จะโฟกัส จากนั้นชุมเข้าเพื่อการโฟกัสที่แม่นยำและถ่ายภาพโดยไม่ต้องชุมจนสุด</p>
-----------------------	--

การเลือกการทำงานของปุ่มควบคุมที่ใช้ในการแสดงตัวอย่างระยะชัดลึก

( ลือค)

PASMB 

เลือกการทำงานของปุ่มควบคุมที่ใช้ในการแสดงตัวอย่างระยะชัดลึก

Menu	MENU →  → 2. การใช้งาน → 
------	--

 ลือค	เลือกการทำงานของปุ่มควบคุมที่ใช้ในการแสดงตัวอย่างระยะชัดลึก [ปิด]: หยุดรับแสงเมื่อกดปุ่มควบคุม [เปิด]: หยุดรับแสงเมื่อกดปุ่มควบคุม โดยหากคุณต้องการสิ้นสุดการแสดงผลตัวอย่างระยะชัดลึก ให้กดปุ่มควบคุมอีกครั้ง
--	---









ตัวเลือกการกดปุ่มค้าง

(เวลากดค้าง)

PASMB 

เลือกระยะเวลาที่ต้องกดเพื่อทำการรีเซ็ตและฟังก์ชันที่คล้ายคลึงกันสำหรับคุณสมบัติต่างๆ เพื่อความสะดวกในการใช้งาน คุณสามารถกำหนดระยะเวลาการกดปุ่มค้างสำหรับคุณสมบัติต่างๆ ได้

Menu	MENU →  → 2. การใช้งาน → เวลากดค้าง
------	---

ปิด LVQ	ตั้งค่าเวลากดค้างของปุ่มให้กับแต่ละฟังก์ชัน [0.5วินาที] - [3.0วินาที]
รีเซ็ตเฟรม LV Q	
รีเซ็ต 	
รีเซ็ต 	
รีเซ็ต WBZ	
รีเซ็ต 	
รีเซ็ต 	
รีเซ็ต 	
รีเซ็ต [:::]	
เรียกใช้ EVFถอดตัวสวิตช์	
รีเซ็ต 	
ปิด 	
สลับลือค 	
Flicker Scanเสร็จสิ้น	
แสดงการตั้งค่า WB BKT	
แสดงการตั้งค่า ART BKT	
แสดงการตั้งค่าโฟกัส BKT	
แสดงการตั้งค่า 	

6

เลือกการตั้งค่า

ฟังก์ชันสำหรับปรับหน้าจอ Live View

การเปลี่ยนรูปลักษณะของจอแสดงผล

(📷โหมด LV)
PASMB 📷

เพิ่มช่วงไดนามิกของการแสดงผลของมองภาพ โดยการเพิ่มจำนวนรายละเอียดที่มองเห็นได้ในส่วนที่สว่างจ้าและในเงามืดในลักษณะที่คล้ายคลึงกับช่องมองภาพแบบออฟดีคอล การตั้งค่านี้จะมีผลกับช่องมองภาพ จอภาพ และเอาต์พุต HDMI

Menu	MENU ➔ ☼ ➔ 3. Live View ➔ 📷โหมด LV
------	--

Standard	เอฟเฟกต์ของค่าแสง สี และการตั้งค่าการถ่ายภาพอื่น ๆ จะปรากฏขึ้นบนจอช่องมองภาพ
S-OVF	เอฟเฟกต์ของค่าแสง สมดุลแสงขาว อาร์ตฟิลเตอร์ และการตั้งค่าการถ่ายภาพอื่น ๆ จะไม่ปรากฏบนจอแสดงผล

- "S-OVF" จะปรากฏบนจอแสดงผลเมื่อเลือก [S-OVF]

การทำให้มองเห็นหน้าจอได้ง่ายขึ้นในที่มืด

(📷Night Vision)
PASMB 📷

เพิ่มความสว่างของจอแสดงผล เพื่อให้มองเห็นในที่มืดได้ง่ายขึ้น

Menu	MENU ➔ ☼ ➔ 3. Live View ➔ 📷Night Vision
------	---

ปิด	ฮิสโตแกรมปกติ
เปิด	ปรับความสว่างเพื่อความสะดวกในการรับชม ความสว่างและสีของภาพ ตัวอย่างจะแตกต่างจากภาพสุดท้าย

- เมื่อคุณเลือก [เปิด] อักษร "Night LV" จะปรากฏขึ้นบนจอแสดงผล
- ① เมื่อคุณเลือก [เปิด] [จำนวนเฟรม] จะถูกตั้งค่าเป็น [ปกติ]

อัตราการผลิตผลของช่องมองภาพ

(จำนวนเฟรม)
PASMB 📷

เลือกอัตราเฟรมการแสดงของช่องมองภาพ

Menu	MENU ➔ ☼ ➔ 3. Live View ➔ จำนวนเฟรม
------	---

ปกติ	จำนวนเฟรมมาตรฐาน แนะนำให้ใช้ตัวเลือกนี้ในหลาย ๆ สถานการณ์
High	ทำให้การเคลื่อนไหวของวัตถุที่เคลื่อนไหวเร็วดูเนียนตา ติดตามวัตถุที่เคลื่อนที่เร็วง่ายขึ้น หากอุณหภูมิภายในกล้องสูงขึ้นระหว่างการถ่ายภาพ การตั้งค่านี้จะเปลี่ยนกลับเป็น [ปกติ] โดยอัตโนมัติ

คุณสามารถดูเอฟเฟกต์ของอาร์ตฟิลเตอร์ในจอภาพหรือช่องมองภาพระหว่างการถ่ายภาพได้ บางฟิลเตอร์อาจทำให้วัตถุที่เคลื่อนไหวดูไม่ราบรื่น แต่คุณสามารถลดเอฟเฟกต์ให้เหลือน้อยที่สุดเพื่อไม่ให้ส่งผลกระทบต่อภาพถ่ายได้

Menu	MENU ➔  ➔ 3. Live View ➔ โหมดภาพพิเศษ LV
------	--

mode1	คุณสามารถดูตัวอย่างเอฟเฟกต์ของอาร์ตฟิลเตอร์ได้ในระหว่างการถ่ายภาพ
mode2	ขณะที่กดปุ่มชัตเตอร์ลงครึ่งหนึ่ง กล้องจะให้ความสำคัญกับการรักษาอัตรา การแสดง และลดเอฟเฟกต์ของฟิลเตอร์ภาพในการแสดงตัวอย่างเป็นหลัก ภาพเคลื่อนไหวจะเนียนตา

การลดการกะพริบใน Live View

(Anti-Flicker LV)

ลดการกะพริบภายใต้แสงจากหลอดฟลูออเรสเซนต์และอื่น ๆ เลือกตัวเลือกนี้หากการกะพริบทำให้คุณมองจอแสดงผลลำบาก

Menu	MENU ➔  ➔ 3. Live View ➔ Anti-Flicker LV
------	--

อัตโนมัติ	กล้องตรวจจับและลดการกะพริบ
50Hz	ลดการกะพริบในที่ทำงานหรือแสงกลางแจ้งที่ขับเคลื่อนด้วยไฟฟ้ากระแส สลับที่มีความถี่ 50 Hz
60Hz	ลดการกะพริบในที่ทำงานหรือแสงกลางแจ้งที่ขับเคลื่อนด้วยไฟฟ้ากระแส สลับที่มีความถี่ 60 Hz
ปิด	ปิดการลดแสงกะพริบ • ตัวเลือกนี้จะไม่สามารถใช้งานได้เมื่อเลือก [เปิด] ไว้เป็น [ถ่ายภาพ Anti-Flicker] (หน้า 131)

เลือกจอแสดงผลที่ใช้เมื่อมีการหมุนจอภาพย้อนกลับเพื่อถ่ายภาพตัวเอง

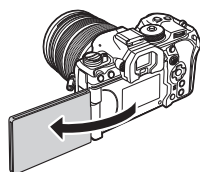

Menu	MENU →  → 3. Live View → ช่วยถ่ายเซลฟี
------	--







ปิด	จอแสดงผลจะไม่เปลี่ยนเมื่อมีการหมุนจอภาพย้อนกลับ
เปิด	เมื่อหมุนจอภาพย้อนกลับเพื่อถ่ายภาพตัวเอง จอแสดงผลจะแสดงภาพสะท้อนของมุมมองผ่านเลนส์

ฟังก์ชันในการกำหนดค่าการแสดงผลข้อมูล

การเลือกรูปแบบการแสดงผลของช่องมองภาพ

(รูปแบบ EVF)

PASMB 

Menu	MENU →  → 4. ข้อมูล → รูปแบบ EVF	
 รูปแบบ 1 /  รูปแบบ 2	คล้ายกับหน้าจอช่องมองภาพในกล้องฟิล์ม	
 รูปแบบ 3	เหมือนกับกับหน้าจอแสดงผล	

6

แสดงตัวเลือก

■ การแสดงผลช่องมองภาพเมื่อถ่ายภาพโดยใช้ช่องมองภาพ (รูปแบบ 1/รูปแบบ 2)

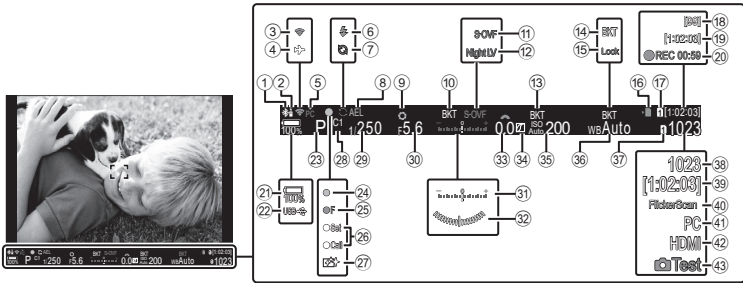

- | | |
|---|--|
| <p>① การเชื่อมต่อ Bluetooth® ที่เปิดใช้งานอยู่ หน้า 255, 275</p> <p>② รีโมทคอนโทรล หน้า 275</p> <p>③ การเชื่อมต่อ LAN ไร้สาย หน้า 256, 262</p> <p>④ โหมดเครื่องบิน หน้า 255</p> <p>⑤ การเชื่อมต่อกับคอมพิวเตอร์ (Wi-Fi) ที่เปิดใช้งานอยู่ หน้า 262</p> <p>⑥ แฟลช หน้า 115
(กะพริบ: กำลังชาร์จ, สว่างขึ้น: การชาร์จเสร็จสิ้น)</p> <p>⑦ Pro Capture ที่ใช้งานอยู่หน้า หน้า 129</p> <p>⑧] ล็อก AE หน้า 106</p> <p>⑨ แสดงตัวอย่าง หน้า 219</p> <p>⑩ AE BKT หน้า 170</p> <p>⑪ 📷 โหมด LV หน้า 220</p> <p>⑫ 📷 Night Vision หน้า 220</p> <p>⑬ ISO BKT หน้า 172</p> <p>⑭ WB BKT หน้า 171</p> <p>⑮ 📷 ล็อค หน้า 149</p> <p>⑯ เครื่องหมายแสดงการเขียนการ์ดหน้า 21, 25</p> <p>⑰ 📷 ช่องที่ใช้นัทึก หน้า 238</p> <p>⑱ จำนวนภาพต่อเนื่องสูงสุด หน้า 124</p> <p>⑲ ระยะเวลาที่บันทึกได้ หน้า 321</p> <p>⑳ เวลาในการบันทึก (แสดงระหว่างการบันทึก) หน้า 57</p> <p>㉑ ระดับแบตเตอรี่ หน้า 29</p> | <p>㉒ การจ่ายพลังงานผ่าน USB PD หน้า 282</p> <p>㉓ โหมดถ่ายภาพ หน้า 41</p> <p>㉔ เครื่องหมายยืนยัน AF หน้า 38</p> <p>㉕ 📷 การแจ้งเตือนรูรับแสง SH2 ... หน้า 123</p> <p>㉖ ฟังก์ชัน SET และ CALL หน้า 287</p> <p>㉗ การลดฝุ่น หน้า 299</p> <p>㉘ โหมดกำหนดเอง หน้า 54</p> <p>㉙ ความเร็วชัตเตอร์ หน้า 41, 45</p> <p>㉚ คำรรับแสง หน้า 41, 43</p> <p>㉛ การชดเชยแสง หน้า 103</p> <p>㉜ มาตรฐานระดับ *1 หน้า 228</p> <p>㉝ ค่าชดเชยแสง หน้า 103</p> <p>㉞ การควบคุม Highlight และ Shadow หน้า 210</p> <p>㉟ ความไวแสง ISO หน้า 110</p> <p>㊱ สมดุลแสงขาว หน้า 146</p> <p>㊲ 📷 การตั้งค่าการบันทึก หน้า 238</p> <p>㊳ จำนวนภาพนิ่งที่สามารถบันทึกได้ หน้า 321</p> <p>㊴ ระยะเวลาที่บันทึกได้ หน้า 321</p> <p>㊵ แสดงการกะพริบ หน้า 105</p> <p>㊶ การเชื่อมต่อกับคอมพิวเตอร์ที่ใช้งาน (USB) *2 หน้า 279</p> <p>㊷ 📷 สัญญาณออก HDMI หน้า 178</p> <p>㊸ ทดสอบภาพ หน้า 206</p> |
|---|--|

*1 จะได้รับการแสดงเมื่อกดปุ่มชัตเตอร์ลงครึ่งหนึ่ง 📷 [] (แก้วระดับ) (หน้า 228)

*2 จะแสดงเฉพาะเมื่อเชื่อมต่อกับ OM Capture และเลือกคอมพิวเตอร์ให้เป็นปลายทางรูปภาพใหม่เพียงปลายทางเดียวในเมนู [] 📷 RAW/Control (หน้า 271)

เครื่องหมายในการถ่ายภาพ

(📷 ตั้งค่าแสดงข้อมูล / 📷 ตั้งค่าแสดงข้อมูล)

PASMB 📷

เลือกเครื่องหมายที่จะแสดงในหน้าจอ Live View

คุณสามารถแสดงหรือซ่อนตัวเครื่องหมายการตั้งค่าการถ่ายภาพได้ ใช้ตัวเลือกนี้เพื่อเลือกไอคอนที่จะปรากฏขึ้นบนจอแสดงผล

คุณสามารถตั้งค่าการแสดงผลของโหมดถ่ายภาพหนึ่งได้สามชุด และสองชุดในโหมดบันทึกภาพเคลื่อนไหว

Menu	MENU ➔ ⚙ ➔ 4. ข้อมูล ➔ 📷 ตั้งค่าแสดงข้อมูล
	MENU ➔ ⚙ ➔ 4. ข้อมูล ➔ 📷 ตั้งค่าแสดงข้อมูล

■ การปรับค่า 📷 ตั้งค่าแสดงข้อมูล

1 เลือกเครื่องหมายที่คุณต้องการให้แสดงเมื่อกดปุ่ม **INFO** และทำเครื่องหมาย (✓) ที่อยู่ข้าง ๆ

- เลือกตัวเลือกโดยใช้ Δ ∇ แล้วกดปุ่ม \odot เพื่อทำเครื่องหมาย (✓) ที่อยู่ข้าง ๆ หากต้องการยกเลิกการทำเครื่องหมาย ให้กดปุ่ม \odot อีกครั้ง

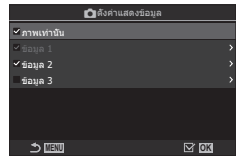

หน้าจอการตั้งค่า
📷 ตั้งค่าแสดงข้อมูล

ภาพเท่านั้น	กล้องจะไม่แสดงข้อมูล
ข้อมูล 1	เลือกตัวเลือกโดยใช้ Δ ∇ แล้วกดปุ่ม \odot เพื่อทำเครื่องหมาย (✓) ที่อยู่ข้าง ๆ หากต้องการยกเลิกการทำเครื่องหมาย ให้กดปุ่ม \odot อีกครั้ง
ข้อมูล 2	หากคุณต้องการกำหนดรายละเอียดของรายการที่จะแสดง ให้กด \triangleright คุณจะ สามารถตั้งค่ารายการต่อไปนี้ได้
ข้อมูล 3	[📷] / [Highlight และ Shadow] / [มาตรวัดระดับ] / [ข้อมูลแบตเตอรี่ทั้งหมด] / [Silent 📴] การทำงาน

📷 คุณไม่สามารถปิดใช้งานชุดที่กำลังใช้งานอยู่ได้ แต่สามารถกำหนดค่ารายการที่จะแสดงได้

■ การปรับค่า ตั้งค่าแสดงข้อมูล

1 เลือกเครื่องหมายที่คุณต้องการให้แสดงเมื่อกดปุ่ม **INFO** และทำเครื่องหมาย (✓) ที่อยู่ข้าง ๆ

- เลือกตัวเลือกโดยใช้ $\Delta \nabla$ แล้วกดปุ่ม \odot เพื่อทำเครื่องหมาย (✓) ที่อยู่ข้าง ๆ หากต้องการยกเลิกการทำเครื่องหมาย ให้กดปุ่ม \odot อีกครั้ง

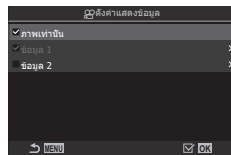

หน้าจอการตั้งค่า
 ตั้งค่าแสดงข้อมูล

ภาพเท่านั้น	กล้องจะไม่แสดงข้อมูล
ข้อมูล 1	เลือกตัวเลือกโดยใช้ $\Delta \nabla$ แล้วกดปุ่ม \odot เพื่อทำเครื่องหมาย (✓) ที่อยู่ข้าง ๆ หากต้องการยกเลิกการทำเครื่องหมาย ให้กดปุ่ม \odot อีกครั้ง
ข้อมูล 2	หากคุณต้องการกำหนดรายละเอียดของรายการที่จะแสดง ให้กด \triangleright คุณจะ สามารถตั้งค่ารายการต่อไปนี้ได้ [] / [มาตรฐานระดับ] / [ข้อมูลแบตเตอรี่ทั้งหมด] / [ป้องกันภาพสั่น] / [โหมดภาพ] / [WB] / [โหมด AF] / [ตรวจจับใบหน้าและดวงตา] / [แถบแสดงระดับการบันทึกเสียง] / [ความดังเสียงหูฟัง] / [Time Code] / [Silent การทำงาน] / [เส้นตาราง]

คุณไม่สามารถปิดใช้งานชุดที่ค้างในหน้าจอได้ แต่สามารถกำหนดค่ารายการที่จะแสดงได้

■ การเลือกการแสดงผล

กดปุ่ม **INFO** ระหว่างการถ่ายภาพเพื่อเลือกรุ่นหน้าจอที่เลือก "การสลับหน้าจอแสดงข้อมูล" (หน้า 36)

การกำหนดค่าการแสดงผลเมื่อกดปุ่มชัตเตอร์ลงครึ่งหนึ่ง

(ข้อมูลโดยกด = ครึ่งหนึ่ง)

PASMB

คุณสามารถกำหนดค่าการแสดงผลได้ เมื่อกดปุ่มชัตเตอร์ลงครึ่งหนึ่ง

Menu	MENU \Rightarrow \Rightarrow 4. ข้อมูล \Rightarrow ข้อมูลโดยกด = ครึ่งหนึ่ง
ปิด	ข้อมูลจะไม่ปรากฏขึ้นในขณะที่กดปุ่มชัตเตอร์ลงครึ่งหนึ่ง
เปิด1	เฉพาะรายการที่เกี่ยวข้องกับค่าแสดงต่อไปนี้เท่านั้นที่จะแสดงขึ้นบนจอเมื่อกดปุ่มชัตเตอร์ลงครึ่งหนึ่ง <ul style="list-style-type: none"> ความเร็วชัตเตอร์ ค่าเปิดหน้ากล้อง ค่าชัตเตอร์ ความแตกต่างของการรับแสงที่เหมาะสม ความไวแสง ISO
เปิด2	การแสดงผลจะไม่เปลี่ยนแปลงแม้คุณจะถูกกดปุ่มชัตเตอร์ลงครึ่งหนึ่งก็ตาม

ตัวเลือกการแสดงผลข้อมูลของช่องมองภาพ (ตั้งค่าแสดงข้อมูล) **PASMB**

เลือกที่สามารถดูได้โดยการกดปุ่ม **INFO** ในหน้าจอลช่องมองภาพ เช่นเดียวกับที่คุณสามารถทำได้บนจอมอนิเตอร์ คุณสามารถแสดงฮิสโตแกรมหรือมาตรวัดระดับในช่องมองภาพโดยการกดปุ่ม **INFO** รายการนี้ใช้เพื่อเลือกประเภทของหน้าจอที่ใช้ได้ ซึ่งจะมีผลเมื่อกล้องอยู่ในโหมดถ่ายภาพนิ่งและเลือก [รูปแบบ 1] หรือ [รูปแบบ 2] ใน [รูปแบบ EVF] (หน้า 223) ตัวเลือกที่เลือกไว้สำหรับ [ตั้งค่าแสดงข้อมูล] จะมีผลในโหมด  (หน้า 226)

Menu **MENU** →  → 4. ข้อมูล → ตั้งค่าแสดงข้อมูล

1 เลือกเครื่องหมายที่คุณต้องการให้แสดงเมื่อกดปุ่ม **INFO** และทำเครื่องหมาย (✓) ที่อยู่ข้าง ๆ

- เลือกตัวเลือกโดยใช้ Δ ∇ แล้วกดปุ่ม \odot เพื่อทำเครื่องหมาย (✓) ที่อยู่ข้าง ๆ หากต้องการยกเลิกการทำเครื่องหมาย ให้กดปุ่ม \odot อีกครั้ง

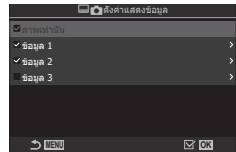

ตั้งค่าแสดงข้อมูล หน้าจอลการตั้งค่า



ภาพเท่านั้น	กล้องจะไม่แสดงข้อมูล
ข้อมูล 1	เลือกตัวเลือกโดยใช้ Δ ∇ แล้วกดปุ่ม \odot เพื่อทำเครื่องหมาย (✓) ที่อยู่ข้าง ๆ หากต้องการยกเลิกการทำเครื่องหมาย ให้กดปุ่ม \odot อีกครั้ง
ข้อมูล 2	หากคุณต้องการกำหนดรายละเอียดของรายการที่จะแสดง ให้กด \triangleright คุณจะ สามารถตั้งค่ารายการต่อไปนี้ได้
ข้อมูล 3	[EVF]: ฮิสโตแกรมซ้อนทับบนจอลแสดงผลในช่องมองภาพ [Highlight และ Shadow]: โทนสีที่ใช้สำหรับบริเวณที่มีแสงมากไปและบริเวณที่มีแสงน้อยไป [มาตรวัดระดับ]: มาตรวัดระดับ [ข้อมูลแบตเตอรี่ทั้งหมด]: ข้อมูลเกี่ยวกับแบตเตอรี่ทั้งหมด

 คุณไม่สามารถปิดใช้งานชุดที่กำลังใช้งานอยู่ได้ แต่สามารถกำหนดค่ารายการที่จะแสดงได้

กล้องจะแสดงมาตรวัดระดับเมื่อกดปุ่มชัตเตอร์ลงครึ่งหนึ่ง

( = เกจวัดระดับ)

PASMB 

เลือกว่ามาตรวัดระดับจะปรากฏในช่องมองภาพด้วยการกดปุ่มชัตเตอร์ลงครึ่งหนึ่งหรือไม่ เมื่อเลือก [รูปแบบ 1] หรือ [รูปแบบ 2] ไว้ใน [รูปแบบ EVF] (หน้า 223).



แสดงเมื่อกดปุ่มชัตเตอร์ลงครึ่งหนึ่ง

Menu	MENU →  → 4. ข้อมูล →  = เกจวัดระดับ
------	---

เปิด	มาตรวัดระดับจะปรากฏขึ้นในช่องมองภาพขณะที่คุณกดปุ่มชัตเตอร์ลงครึ่งหนึ่ง มาตรวัดระดับจะปรากฏขึ้นแทนแถบแสดงค่าการเปิดรับแสง
ปิด	กล้องจะไม่แสดงมาตรวัดระดับ

ตัวเลือกแนวการจัดเฟรม

(การตั้งค่าเส้นตาราง / การตั้งค่าเส้นตาราง)

PASMB

Menu	MENU → → 5. ตาราง/การแสดงผลอื่นๆ → การตั้งค่าเส้นตาราง MENU → → 5. ตาราง/การแสดงผลอื่นๆ → การตั้งค่าเส้นตาราง
------	--

สีของกริดที่แสดง	เลือกสีที่จะแสดง [Preset 1]: จะใช้การตั้งค่าของ [การตั้งค่าสีล่วงหน้า 1] [Preset 2]: จะใช้การตั้งค่าของ [การตั้งค่าสีล่วงหน้า 2]
เฉพาะสำหรับ (การตั้งค่าเส้นตาราง เท่านั้น)	เลือกว่าจะใช้การตั้งค่าเฉพาะสำหรับภาพยนตร์เมื่อแสดงเส้นแนวในโหมด (ภาพเคลื่อนไหว) หรือไม่ [ปิด]: ใช้การตั้งค่าเดียวกันกับการถ่ายภาพนิ่ง [เปิด]: ใช้การตั้งค่าเฉพาะสำหรับโหมดบันทึกภาพเคลื่อนไหว
แสดงเส้นตาราง	เลือกประเภทของเส้นแนวที่แสดง เลือกจาก: [ปิด] / / / / / / / (การตั้งค่าเส้นตาราง เท่านั้น) • เมื่อเลือก ตัวช่วยจะถูกปรับสำหรับเฟรมภาพเคลื่อนไหวขนาด 16:9 เมื่อถ่ายภาพเคลื่อนไหวในโหมดถ่ายภาพนิ่ง ขึ้นอยู่กับตัวเลือกที่เลือกไว้ใน [] เส้นแนวอาจปรากฏขึ้นพร้อมอัตราส่วนภาพ 17:9
การตั้งค่าสีล่วงหน้า 1	[R]: เพิ่มตัวเลขเพื่อเน้นโทนสีแดง [G]: เพิ่มตัวเลขเพื่อเน้นโทนสีเขียว
การตั้งค่าสีล่วงหน้า 2	[B]: เพิ่มตัวเลขเพื่อเน้นโทนสีฟ้า [a]: เพิ่มตัวเลขเพื่อทำให้สีของเส้นแนวสีเข้มมากขึ้น

ⓘ เส้นแนวที่กำหนดค่าไว้ที่นี่จะไม่แสดงขึ้นในระหว่าง โฟกัสซ้อน (หน้า 156)

🔗 การตั้งค่าที่ตั้งไว้ที่นี่จะมีผลเมื่อเลือก [รูปแบบ 3] ไว้ใน [รูปแบบ EVF] ด้วย

ตัวเลือกเส้นการวางกรอบของมองภาพ (☑️📷การตั้งค่าเส้นตาราง)

PASMB 📷

เลือกว่าจะแสดงตารางการจัดเฟรมในช่องมองภาพหรือไม่ ซึ่งคุณสามารถเลือกสีและประเภทของเส้นแนวได้ด้วย ซึ่งจะมีผลเมื่อกล้องอยู่ในโหมดถ่ายภาพนิ่งและเลือก [☑️รูปแบบ 1] หรือ [☑️รูปแบบ 2] ใน [รูปแบบ EVF] (หน้า 223) ตัวเลือกที่เลือกไว้สำหรับ [☑️ตั้งค่าแสดงข้อมูล] จะมีผลในโหมด 📷 (หน้า 226)

Menu MENU ➔ ⚙️ ➔ 5. ตาราง/การแสดงผลอื่นๆ ➔ ☑️📷การตั้งค่าเส้นตาราง

เฉพาะสำหรับ ☑️	เลือกว่าจะใช้การตั้งค่าเฉพาะของมองภาพหรือไม่ เมื่อแสดงเส้นแนวในช่องมองภาพ [ปิด]: ใช้การตั้งค่าเดียวกันกับเมื่อใช้จอภาพ [เปิด]: ใช้การตั้งค่าเฉพาะสำหรับช่องมองภาพ
สีของกริดที่แสดง	เลือกสีที่จะแสดง [Preset 1]: จะใช้การตั้งค่าของ [การตั้งค่าสีสว่างหน้า 1] [Preset 2]: จะใช้การตั้งค่าของ [การตั้งค่าสีสว่างหน้า 2]
แสดงเส้นตาราง	เลือกประเภทของเส้นแนวที่แสดง เลือกจาก: [ปิด] / [📷] / [📷] / [📷] / [📷] / [📷] / [📷] (☑️การตั้งค่าเส้นตาราง เท่านั้น) • เมื่อเลือก [☑️] ตัวช่วยจะถูกปรับสำหรับเฟรมภาพเคลื่อนไหวขนาด 16:9 เมื่อถ่ายภาพเคลื่อนไหวในโหมดถ่ายภาพนิ่ง ขึ้นอยู่กับตัวเลือกที่เลือกไว้ใน [☑️📷] เส้นแนวอาจปรากฏขึ้นพร้อมอัตราส่วนภาพ 17:9
การตั้งค่าสีสว่างหน้า 1	[R]: เพิ่มตัวเลขเพื่อเน้นโทนสีแดง [G]: เพิ่มตัวเลขเพื่อเน้นโทนสีเขียว
การตั้งค่าสีสว่างหน้า 2	[B]: เพิ่มตัวเลขเพื่อเน้นโทนสีฟ้า [a]: เพิ่มตัวเลขเพื่อทำให้สีของเส้นแนวลึกมากขึ้น

การเลือกการตั้งค่าที่สามารถใช้งานได้ผ่าน Multi-Fn

(การตั้งค่ามัลติฟังก์ชัน)



PASMB 

เลือกการตั้งค่าที่สามารถเข้าใช้งานทางปุ่มมัลติฟังก์ชันได้

Menu	MENU ➔  ➔ 5. ดาว/การแสดงผลอื่นๆ ➔ การตั้งค่ามัลติฟังก์ชัน
------	---

1 เลือกเครื่องหมายที่คุณต้องการให้แสดงเมื่อกดปุ่ม **INFO** และทำเครื่องหมาย (✓) ที่อยู่ข้าง ๆ

- เลือกตัวเลือกโดยใช้ Δ ∇ แล้วกดปุ่ม \odot เพื่อทำเครื่องหมาย (✓) ที่อยู่ข้าง ๆ หากต้องการยกเลิกการทำเครื่องหมาย ให้กดปุ่ม \odot อีกครั้ง

ควบคุม Highlight และ Shadow	เปลี่ยนการตั้งค่าโดยใช้แป้นหมุนหน้าหรือหลัง กดปุ่ม INFO เพื่อเปลี่ยนหัวข้อที่ต้องการกำหนดค่า (highlight, midtone, shadow)
สร้างสี	ใช้แป้นหมุนหน้าเพื่อปรับค่าเฉดสีและปุ่มหมุนหลังเพื่อปรับความเข้มตัว
 ISO	เปลี่ยนการตั้งค่าโดยใช้แป้นหมุนหน้าหรือหลัง
 WB	
ขยาย	กล้องจะแสดงกรอบชม
สัดส่วนภาพ	เปลี่ยนการตั้งค่าโดยใช้แป้นหมุนหน้าหรือหลัง
 โหมด LV	เมื่อกดปุ่มแต่ละครั้ง การตั้งค่าจะสลับไปมาระหว่าง [Standard] กับ [S-OVF]
พืดกึ่ง	กดปุ่มแต่ละครั้งเพื่อเปิดและปิด

การแจ้งเตือนค่าแสงฮิสโตแกรม

(การตั้งค่าฮิสโตแกรม)

PASMB 

เลือกระดับความสว่างที่ฮิสโตแกรมจะแจ้งเมื่อภาพสว่างเกินไป (Highlight) หรือเมื่อภาพมืดเกินไป (Shadow) ระดับเหล่านี้ใช้สำหรับการแจ้งเตือนค่าแสง เมื่อแสดงฮิสโตแกรมในระหว่างการถ่ายภาพและการเล่นภาพ

- การเลือกพื้นที่ที่แสดงเป็นสีแดงหรือสีฟ้าในจอภาพและช่องมองภาพ [Highlight และ Shadow] จะเป็นไปตามค่าที่เลือกไว้ให้กับตัวเลือกนี้

Menu	MENU ➔  ➔ 5. ดาว/การแสดงผลอื่นๆ ➔ การตั้งค่าฮิสโตแกรม
------	---

Highlight	เลือกความสว่างขั้นต่ำในการแจ้งเตือน Highlight [245] – [255]
Shadow	เลือกความสว่างสูงสุดในการแจ้งเตือน Shadow [0] – [10]

การตั้งค่าที่เกี่ยวข้องกับการใช้งานและการแสดงเมนู

การกำหนดค่าเคอร์เซอร์บนหน้าจอเมนู (การตั้งค่าเคอร์เซอร์บนเมนู)

PASMB 

เลือกตำแหน่งที่จะแสดงเคอร์เซอร์เมื่อคุณเปิดเมนูหรือเปลี่ยนไปที่หน้าอื่น

Menu	MENU ➔  ➔ 2. การใช้งาน ➔ การตั้งค่าเคอร์เซอร์บนเมนู
------	---

ตำแหน่งเคอร์เซอร์บนหน้า	[บันทึก]: เมื่อคุณเปลี่ยนไปที่หน้าอื่น เคอร์เซอร์จะปรากฏขึ้นในตำแหน่งที่มีการเปิดหน้านั้นครั้งล่าสุด [รีเซ็ต]: ทุกครั้งที่คุณเปลี่ยนไปที่หน้าอื่น เคอร์เซอร์จะปรากฏขึ้นที่ด้านบนสุดของหน้านั้น
ตำแหน่งเริ่มต้นบนเมนู	[ล่าสุด]: เมื่อคุณเปิดเมนู แท็บ หน้า กล้องจะใช้ตำแหน่งเคอร์เซอร์ที่ใช้งานล่าสุด [On]: เมื่อคุณเปิดเมนู หน้าแรกของแท็บ [On] จะปรากฏขึ้น [My]: เมื่อคุณเปิดเมนู หน้าแรกของแท็บ [My] จะปรากฏขึ้น
ทางลัดไปยังการตั้งค่าโหมด B	คุณสามารถกำหนดค่ากล้องให้เปิดเมนูเฉพาะโหมดได้ เมื่อคุณกดปุ่ม MENU ในโหมด B [ปิด]: กล้องจะเปิดเมนูตามการตั้งค่าของ [ตำแหน่งเริ่มต้นบนเมนู] [เปิด]: กล้องจะเปิด [Live BULB] (หน้า 169), [Live TIME] (หน้า 169) หรือ [การตั้งค่าคอมโพสิต] (หน้า 169) ขึ้นอยู่กับโหมดที่เลือก



การเลือกวิธีการเปลี่ยนไปมาระหว่างแต่ละหน้าด้วยเป็นหมุนด้านหลัง

(วนรอบในแท็บเมนู)

PASMB

เลือกว่าเมื่อหมุนเป็นหมุนด้านหลัง จะให้กล้องสลับหน้าเฉพาะในแท็บเมนูเดียวกันหรือไม่

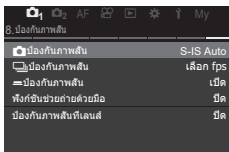
Menu	MENU ➔ ➔ 1. การใช้งาน ➔ การตั้งค่าเป็นหมุน ➔ วนรอบในแท็บเมนู
------	---

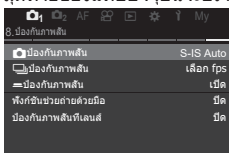
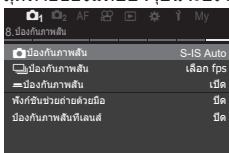
<p>ไม่ใช้</p>	<p>เมื่อคุณเลื่อนไปยังหน้าสุดท้ายโดยหมุนเป็นหมุนด้านหลังแล้วหมุนต่อไป หน้าแรกของแท็บถัดไปจะปรากฏขึ้น</p> <p>เมื่อคุณย้ายไปที่หน้าแรกโดยหมุนเป็นหมุนด้านหลังแล้วหมุนต่อไป หน้าสุดท้ายของแท็บก่อนหน้าจะปรากฏขึ้น</p>  
<p>ใช่</p>	<p>เมื่อคุณเลื่อนไปยังหน้าสุดท้ายโดยหมุนเป็นหมุนด้านหลังแล้วหมุนต่อไป หน้าแรกของแท็บปัจจุบันจะปรากฏขึ้น</p> <p>เมื่อคุณเลื่อนไปยังหน้าแรกโดยหมุนเป็นหมุนด้านหลังแล้วหมุนต่อไป หน้าสุดท้ายของแท็บปัจจุบันจะปรากฏขึ้น</p>  

☞ การตั้งค่านี้จะมีผลเมื่อใช้งานเป็นหมุนด้านหลังเท่านั้น เมื่อคุณใช้ <> เพื่อเปลี่ยนหน้า กล้องจะทำงานในลักษณะเดียวกันกับเมื่อคุณเลือก [ไม่ใช้] ไว้

[ใช่]/[ไม่ใช้] ค่าเริ่มต้น (ตั้งลำดับ)

PASMB

เลือกตัวเลือกตามค่าเริ่มต้น เมื่อหน้าจอยืนยัน [ใช่]/[ไม่ใช้] ปรากฏขึ้น

Menu	MENU ➔ ➔ 2. การใช้งาน ➔ ตั้งลำดับ
ไม่	ค่าเริ่มต้นจะเลือก [ไม่ใช้] ไว้
ใช่	ค่าเริ่มต้นจะเลือก [ใช่] ไว้

6

แอปพลิเคชัน

การตั้งค่า "My Menu"

การใช้ "My Menu"

คุณสามารถใช้ "My Menu" เพื่อสร้างแท็บเมนูส่วนบุคคลที่มีเฉพาะรายการที่คุณเลือกเท่านั้น "My Menu" สามารถบรรจุได้สูงสุด 5 หน้า โดยจะมี 7 รายการในแต่ละหน้า คุณสามารถลบรายการหรือเปลี่ยนลำดับหน้าหรือรายการได้



เมื่อคุณซ็อกกล้อง "My Menu" จะไม่มีรายการใดเลย

1 กดปุ่ม **MENU** เพื่อแสดงเมนู

2 เลือกรายการที่จะใส่ไว้ใน "My Menu"

- คุณสามารถเพิ่มรายการทุกรายการในเมนู  ถึง ๖ ลงใน "My Menu" ได้ หากรายการนั้นปรากฏบนหน้าจอพร้อมแสดงแท็บ
- และคุณสามารถเพิ่มรายการเมนูอื่น ๆ ลงใน "My Menu" ได้ด้วย หากคุณสามารถเพิ่มรายการเมื่อนั้นได้ จะมีคำว่า "My" ปรากฏที่มุมบนขวาของหน้าจอ

3 กดปุ่ม 

- คุณจะมีตัวเลือกให้เลือกหน้า ใช้   บนแป้นลูกศรเพื่อเลือกหน้า "My Menu" ที่คุณต้องการเพิ่มรายการ

คุณสามารถเพิ่มรายการลงใน "My Menu" ได้

ภาพหน้าจอ BULB/TIME/COMP	
โฟกัส BULB/TIME	เปิด
ตั้งเวลาถ่าย BULB/TIME	8min
ตั้งเวลา Live Composite	3 ชม.
จอภาพ BULB/TIME	-7
Live Bulb	ปิด
Live Time	0.51 นาที
การตั้งค่าคอมพิวเตอร์	1/21 นาที

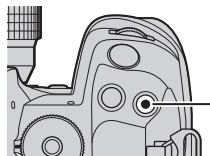

ปุ่ม 

เลือก My Menu เพื่อเพิ่มรายการ	
โฟกัส BULB/TIME	เปิด
ตั้งเวลาถ่าย BULB/TIME	My1
ตั้งเวลา Live Composite	My2
จอภาพ BULB/TIME	My3
Live Bulb	My4
Live Time	My5
การตั้งค่าคอมพิวเตอร์	1/21 นาที

4 กดปุ่ม **OK** เพื่อเพิ่มรายการลงในหน้าที่เลือก

- กล้องจะแสดงข้อความแจ้งว่าได้เพิ่มรายการลงใน "My Menu" แล้ว
- รายการที่เพิ่มลงใน "My Menu" แล้ว จะมีหมายเลขหน้า "My Menu" แสดงไว้
- คุณสามารถนำรายการออกจาก "My Menu" ได้โดยการกดปุ่ม **OK** กล้องข้อความยืนยันจะปรากฏขึ้น ให้เลือก **[ใช่]** แล้วกดปุ่ม **OK** เพื่อดำเนินการต่อ
- รายการที่บันทึกไว้ใน "My Menu" จะถูกเพิ่มลงในแท็บ My ("My Menu")

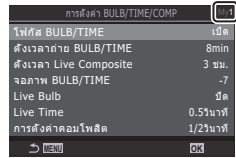
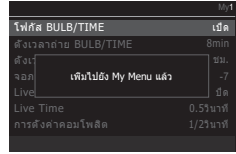

แท็บ My ("My Menu")

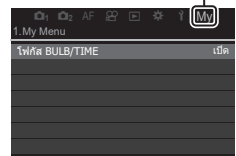

5 หากต้องการเข้าใช้งาน "My Menu" ให้เลือกแท็บ "My"

คุณสามารถกำหนดให้กล้องแสดง "My Menu" ก่อน เมื่อคุณกดปุ่ม **MENU** ได้ โดยการกำหนดค่าเคอร์เซอร์บนหน้าจอเมนู (การตั้งค่าเคอร์เซอร์บนเมนู) (หน้า 232)

■ การจัดการ "My Menu"

คุณสามารถเรียงลำดับรายการใหม่ใน "My Menu" ย้ายรายการไปมาระหว่างหน้า หรือนำออกจาก "My Menu" ทั้งหมดได้

1 กดปุ่ม **MENU** เพื่อแสดงเมนู

2 แสดงหน้า "My Menu" ที่คุณต้องการแก้ไข แล้วกดปุ่ม **OK**

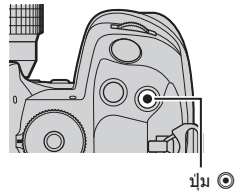

ปุ่ม **OK**

- ตัวเลือกด้านล่างจะปรากฏขึ้น
[จัดเรียงลำดับใหม่]: เปลี่ยนลำดับของรายการหรือของหน้า ใช้แป้นลูกศร (**△** **▽** **<** **>**) เพื่อเลือกตำแหน่งใหม่
[ลบรายการนี้]: นำรายการที่เลือกไว้ออกจาก "My Menu" เลือก **[ใช่]** แล้วกดปุ่ม **OK**
[ลบหน้านี้]: นำรายการทั้งหมดในหน้าปัจจุบันออกจาก "My Menu" เลือก **[ใช่]** แล้วกดปุ่ม **OK**

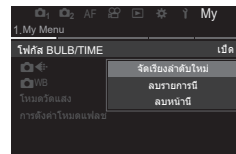

7 การตั้งค่ากล้อง

การตั้งค่า การ์ด/โฟลเดอร์/ไฟล์

การฟอร์แมตการ์ด

(การฟอร์แมตการ์ด)

PASMB 

ต้องฟอร์แมตการ์ดกับกล้องนี้ก่อนใช้งานครั้งแรก หรือหลังใช้งานกับกล้องหรือคอมพิวเตอร์เครื่องอื่น

ข้อมูลทั้งหมดที่เก็บไว้ในการ์ด รวมทั้งภาพที่ป้องกันไว้ จะถูกลบออกขณะที่ฟอร์แมตการ์ด เมื่อฟอร์แมตการ์ดที่ใช้แล้ว ให้ยืนยันว่าไม่มีภาพที่ต้องการเก็บไว้ในการ์ดแล้ว

 "การ์ดที่ใช้งานใต้" (หน้า 25)

Menu	MENU ➔ Y ➔ 1. การ์ด/โฟลเดอร์/ไฟล์ ➔ การฟอร์แมตการ์ด
------	---

ฟอร์แมตการ์ด	[ใช่]: กล้องจะฟอร์แมตการ์ด [ไม่ใช่]: กล้องจะยกเลิกการฟอร์แมต
ไม่ใช่	กล้องจะยกเลิกการฟอร์แมต

- เมื่อมีการต่ออยู่ในช่อง 1 และ 2 การเลือกช่องเสียบการ์ดจะปรากฏขึ้น เลือกช่องเสียบการ์ด และ กดปุ่ม 

7

การตั้งค่ากล้อง

การตั้งค่าการ์ดเพื่อใช้ในการบันทึก

(การตั้งค่าของเสียบการ์ด / การตั้งค่าของเสียบการ์ด)

PASMB

เมื่อมีการดอยู่ทั้งในช่อง 1 และ 2 คุณสามารถเลือกการ์ดที่ต้องการบันทึกภาพนิ่งและภาพเคลื่อนไหว









แผง Super Control	➔ การตั้งค่าการบันทึก
Menu	MENU ➔ ▼ ➔ 1. การ์ด/โฟลเดอร์/ไฟล์ ➔ การตั้งค่าของเสียบการ์ด MENU ➔ ▼ ➔ 1. การ์ด/โฟลเดอร์/ไฟล์ ➔ การตั้งค่าของเสียบการ์ด



■ การปรับค่า การตั้งค่าของเสียบการ์ด

การตั้งค่าการบันทึก	เลือกวิธีการบันทึกภาพนิ่ง (หน้า 238) [□] / [□] / [↓□/□] / [↑□/□] / [↓□=□] / [↑□=□]
ช่องเสียบการ์ดบันทึก	เลือกการ์ดที่ใช้ในการบันทึกภาพ ตัวเลือกนี้จะมีผลเมื่อเลือก [□] หรือ [□] ไว้เป็น [การตั้งค่าการบันทึก] [1]: กล้องจะบันทึกภาพถ่ายลงในการ์ดช่องที่ 1 [2]: กล้องจะบันทึกภาพถ่ายลงในการ์ดช่องที่ 2
ช่องเสียบการ์ด	เลือกการ์ดที่ใช้สำหรับเล่นภาพนิ่งเมื่อตั้งค่า [การตั้งค่าการบันทึก] ไว้เป็น [↓□/□], [↑□/□], [↓□=□] หรือ [↑□=□] [1]: กล้องจะเล่นภาพในการ์ดช่องที่ 1 [2]: กล้องจะเล่นภาพในการ์ดช่องที่ 2

และคุณยังสามารถเลือกการ์ดสำหรับการเล่นภาพโตโดยการไขปุ่ม กดปุ่ม ค้างไว้ แล้วหมุนปุ่มหมุนด้านหน้าหรือด้านหลังเพื่อสลับการ์ดขณะที่กำลังดูภาพ โดยจะไม่เป็นการเปลี่ยนตัวเลือกที่เลือกไว้ใน [ช่องเสียบการ์ด]

■ การปรับค่า การตั้งค่าการบันทึก

 Standard	กล้องจะบันทึกภาพลงในการ์ดหน่วยความจำในช่องเสียบการ์ดหน่วยความจำที่เลือกไว้ใน  ช่องเสียบการ์ดบันทึก (หน้า 237) การถ่ายจะสิ้นสุดลงเมื่อการ์ดหน่วยความจำเต็ม
 Auto Switch	กล้องจะบันทึกภาพลงในการ์ดหน่วยความจำในช่องเสียบการ์ดหน่วยความจำที่เลือกไว้ใน  ช่องเสียบการ์ดบันทึก (หน้า 237) ภาพจะได้รับการบันทึกลงในการ์ดหน่วยความจำที่เหลืออยู่เมื่อการ์ดหน่วยความจำในช่องเสียบการ์ดหน่วยความจำที่เลือกเต็ม การตั้งค่านี้จะย้อนกลับไปเป็นโหมด [Standard] โดยอัตโนมัติ เมื่อใส่การ์ดหน่วยความจำเพียงแค่นั้นเดียว
 Dual Independent	แต่ละภาพจะได้รับการบันทึกสองครั้งด้วยรูปแบบและขนาดภาพที่แตกต่างกันออกไป เลือกคุณภาพของภาพสำหรับช่องเสียบการ์ดหน่วยความจำแต่ละช่อง (หน้า 136) การถ่ายภาพจะสิ้นสุดลงเมื่อการ์ดหน่วยความจำเต็มแต่ละอันเต็ม คุณภาพของภาพจะได้รับการตั้งค่าแยกกันในแต่ละช่องเสียบการ์ดหน่วยความจำ หลังจากที่คุณเปลี่ยนตัวเลือกที่เลือกแล้ว คุณจึงควรตรวจสอบการตั้งค่าคุณภาพของภาพในปัจจุบัน
 Dual Independent	แต่ละภาพจะได้รับการบันทึกสองครั้งด้วยรูปแบบและขนาดภาพที่แตกต่างกันออกไป เลือกคุณภาพของภาพสำหรับช่องเสียบการ์ดหน่วยความจำแต่ละช่อง (หน้า 136) การบันทึกจะดำเนินต่อไปในช่องเสียบการ์ดหน่วยความจำที่เหลืออยู่เมื่อการ์ดหน่วยความจำอีกอันหนึ่งเต็มแล้ว คุณภาพของภาพจะได้รับการตั้งค่าแยกกันในแต่ละช่องเสียบการ์ดหน่วยความจำ หลังจากที่คุณเปลี่ยนตัวเลือกที่เลือกแล้ว คุณจึงควรตรวจสอบการตั้งค่าคุณภาพของภาพในปัจจุบัน
 Dual Same	แต่ละภาพจะได้รับการบันทึกสองครั้ง แต่ละครั้งในการ์ดหน่วยความจำแต่ละอัน โดยใช้ตัวเลือกที่เลือกใช้สำหรับคุณภาพของภาพในปัจจุบัน การถ่ายภาพจะสิ้นสุดลงเมื่อการ์ดหน่วยความจำเต็มแต่ละอันเต็ม การตั้งค่านี้จะย้อนกลับไปเป็นโหมด [Standard] โดยอัตโนมัติ เมื่อใส่การ์ดหน่วยความจำเพียงแค่นั้นเดียว
 Dual Same	แต่ละภาพจะได้รับการบันทึกสองครั้ง แต่ละครั้งในการ์ดหน่วยความจำแต่ละอัน โดยใช้ตัวเลือกที่เลือกใช้สำหรับคุณภาพของภาพในปัจจุบัน การบันทึกจะดำเนินต่อไปในช่องเสียบการ์ดหน่วยความจำที่เหลืออยู่เมื่อการ์ดหน่วยความจำอีกอันหนึ่งเต็มแล้ว การตั้งค่านี้จะย้อนกลับไปเป็นโหมด [Standard] โดยอัตโนมัติ เมื่อใส่การ์ดหน่วยความจำเพียงแค่นั้นเดียว

- ① โหมดคุณภาพของภาพอาจเปลี่ยนแปลง หากคุณเปลี่ยนตัวเลือกที่เลือกไว้ใน  การตั้งค่าการบันทึก) หรือเปลี่ยนการ์ดหน่วยความจำเป็นการ์ดที่สามารถเก็บภาพเพิ่มเติมในจำนวนที่ต่างกัน ตรวจสอบโหมดคุณภาพของภาพก่อนถ่ายภาพ
- 🔍 เมื่อคุณเลือก  (สลับอัตโนมัติ) สำหรับ  การตั้งค่าการบันทึก) กล้องจะสลับระหว่างภาพสุดท้ายในการ์ดใบแรกกับภาพแรกในการ์ดใบที่สองโดยอัตโนมัติ

■ การปรับค่า การตั้งค่าช่องเสียบการ์ด

1	กล้องจะบันทึกภาพเคลื่อนไหวลงในการ์ดช่องที่ 1
2	กล้องจะบันทึกภาพเคลื่อนไหวลงในการ์ดช่องที่ 2

กำหนดโฟลเดอร์ที่จะใช้บันทึกภาพในการ์ด

Menu	MENU ➔ ๑ ➔ 1. การ์ด/โฟลเดอร์/ไฟล์ ➔ กำหนดโฟลเดอร์บันทึก
------	---

กำหนด *	<p>[โฟลเดอร์ใหม่]: ระบุหมายเลขโฟลเดอร์ 3 หลัก</p> <p>หลักที่ 1: [0] - [9]</p> <p>หลักที่ 2: [0] - [9]</p> <p>หลักที่ 3: [0] - [9]</p> <p>[โฟลเดอร์ที่มีอยู่]: เลือกโฟลเดอร์ที่มีอยู่โดยใช้ Δ ∇ ภาพสองภาพแรกและภาพสุดท้ายในโฟลเดอร์ที่เลือกไว้จะปรากฏขึ้น</p>
ไม่กำหนด	คุณไม่ได้ระบุโฟลเดอร์ที่จะใช้บันทึกภาพ หากคุณระบุโฟลเดอร์ไว้แล้ว การเลือกจะถูกยกเลิก

* หากคุณระบุโฟลเดอร์แล้ว ชื่อของโฟลเดอร์จะปรากฏขึ้น หากคุณต้องการเลือกโฟลเดอร์อื่น ให้กด \triangleright

ตัวเลือกการตั้งชื่อไฟล์

(ชื่อไฟล์)

เลือกรีธีที่กล้องจะใช้ตั้งชื่อไฟล์ เมื่อบันทึกภาพถ่ายหรือภาพเคลื่อนไหวลงในการ์ดหน่วยความจำ ชื่อไฟล์จะประกอบด้วยคำนำหน้าเป็นตัวอักษรสี่ตัวและตัวเลขสี่หลัก ใช้ตัวเลือกนี้เพื่อเลือกรีธีการกำหนดหมายเลขไฟล์

Menu	MENU ➔ ๑ ➔ 1. การ์ด/โฟลเดอร์/ไฟล์ ➔ ชื่อไฟล์
------	--

 เมื่อใส่การ์ดลงในกล้องสองอัน กล้องอาจสร้างโฟลเดอร์ใหม่หรือกำหนดหมายเลขไฟล์ไม่สำเร็จ ขึ้นอยู่กับหมายเลขไฟล์และโฟลเดอร์ที่ใช้งานอยู่ในการ์ดแต่ละใบในขณะนั้น

อัตโนมัติ	เมื่อใส่การ์ดอันใหม่ กล้องจะใช้หมายเลขไฟล์ต่อจากการ์ดอันก่อนหน้า หากการ์ดมีไฟล์ที่มีหมายเลขเดียวกันหรือสูงกว่าอยู่แล้ว การนับจะดำเนินต่อไปจากหมายเลขสูงสุด
รีเซ็ต	เมื่อใส่การ์ดใหม่ กล้องจะรีเซ็ตหมายเลขโฟลเดอร์เป็น 100 และหมายเลขไฟล์เป็น 0001 หากการ์ดมีรูปภาพอยู่แล้ว การนับหมายเลขจะนับต่อจากหมายเลขสูงสุด

เปลี่ยนชื่อไฟล์ที่กล้องใช้เมื่อบันทึกภาพถ่ายและภาพเคลื่อนไหวลงในการ์ดหน่วยความจำ

Menu	MENU → ? → 1. การด/โพลเดอร์/ไฟล์ → แก้ไขชื่อไฟล์
------	--

sRGB	<p>[วันที่ (mdd)]: ตัวเลขหลักที่ 2 ถึง 4 จะประกอบด้วยตัวเลขตามเดือนและวันที่ของวันที่บันทึก (A ถึง C ใช้สำหรับเดือนตุลาคมถึงธันวาคม) ซึ่งคุณสามารถกำหนดหลักที่ 1 ได้ตามต้องการ</p> <p>[หมายเลขไดเรกทอรี]: ตัวเลขหลักที่ 2 ถึง 4 จะประกอบด้วยหมายเลขโพลเดอร์ปลายทาง ("100" – "999") ซึ่งคุณสามารถกำหนดหลักที่ 1 ได้ตามต้องการ</p> <p>[กำหนดค่าเอง]: คุณสามารถตั้งค่าอักษรหลักแรกได้ตามต้องการ โดยใช้ตัวอักษรและตัวเลข</p>
Adobe RGB	<p>[วันที่ (mdd)]: ตัวเลขหลักที่ 2 ถึง 4 จะประกอบด้วยตัวเลขตามเดือนและวันที่ของวันที่บันทึก (A ถึง C ใช้สำหรับเดือนตุลาคมถึงธันวาคม) คุณไม่สามารถเปลี่ยนอักษรที่ 1 จาก "_" ได้</p> <p>[หมายเลขไดเรกทอรี]: ตัวเลขหลักที่ 2 ถึง 4 จะประกอบด้วยหมายเลขโพลเดอร์ปลายทาง ("100" – "999") คุณไม่สามารถเปลี่ยนอักษรที่ 1 จาก "_" ได้</p> <p>[กำหนดค่าเอง]: คุณสามารถตั้งค่าอักษรหลักที่ 2 และ 4 ได้ตามต้องการ โดยใช้ตัวอักษรและตัวเลข คุณไม่สามารถเปลี่ยนอักษรที่ 1 จาก "_" ได้</p>

ข้อมูลผู้ใช้

การบันทึกข้อมูลเลนส์

(การตั้งค่าข้อมูลเลนส์)

PASMB

กล้องสามารถเก็บข้อมูลได้สูงสุด 10 เลนส์ที่ไม่เป็นไปตามมาตรฐานระบบ Micro Four Thirds หรือ Four Thirds ข้อมูลเหล่านี้ยังให้ความยาวโฟกัสที่ใช้สำหรับคุณสมบัติการป้องกันภาพสั่นไหว และการชดเชยดียัสโตน กล้องจะบันทึกข้อมูลเป็นแท็ก Exif

Menu **MENU** → **γ** → 2. บันทึกข้อมูล → การตั้งค่าข้อมูลเลนส์

สร้างข้อมูลเลนส์	ลงทะเบียนข้อมูลเลนส์ [ชื่อเลนส์]: ป้อนชื่อเลนส์ [ทางยาวโฟกัส]: ป้อนทางยาวโฟกัส [0.1] – [1000.0] มม. [ค่ารับแสง]: ป้อนค่ารับแสง [00.00] – [99.99] [ตั้งค่า]: บันทึกข้อมูลเลนส์ที่คุณป้อนไว้
Lens01 (ชื่อที่ลงทะเบียนไว้) – Lens10 (ชื่อที่ลงทะเบียนไว้)	แก้ไขข้อมูลเลนส์ที่ลงทะเบียนไว้ [แก้ไข]: แก้ไขข้อมูลเลนส์ที่ลงทะเบียนไว้ แก้ไข [ชื่อเลนส์], [ทางยาวโฟกัส] และ [ค่ารับแสง] [ลบ]: ลบข้อมูลเลนส์ที่ลงทะเบียนไว้

การป้อนอักขระ

- กดปุ่ม **INFO** เพื่อสลับระหว่างตัวพิมพ์ใหญ่ ตัวพิมพ์เล็ก และ สัญลักษณ์
- เลือกอักขระโดยใช้ Δ ∇ \langle \rangle แล้วกดปุ่ม **OK**
 - อักขระที่เลือกจะปรากฏขึ้นในพื้นที่ป้อนอักขระ
 - หากคุณต้องการลบอักขระ ให้กดปุ่ม **⏏**
- หากคุณต้องการลบอักขระในพื้นที่ป้อนอักขระ ให้ใช้แป้นหมุนด้านหน้าและด้านหลังเพื่อเลื่อนเคอร์เซอร์
 - เลือกอักขระแล้วกดปุ่ม **⏏** เพื่อลบ
- เมื่อคุณป้อนเสร็จแล้ว ให้เลือก **[End]** แล้วกดปุ่ม **OK**



- จะเพิ่มเลนส์ไปยังเมนูข้อมูลเลนส์
- เมื่อติดตั้งเลนส์ที่ไม่ใช่ข้อมูลเลนส์กับกล้องโดยอัตโนมัติ ข้อมูลที่ใช้จะกำกับด้วยเครื่องหมายถูก (✓) เลือกเลนส์ที่คุณต้องการทำเครื่องหมายถูก (✓) แล้วกดปุ่ม **OK**

เลือกข้อมูลความละเอียดของเอาต์พุต (เป็นจุดต่อนิ้วหรือ dpi) ที่จะจัดเก็บไว้ในไฟล์รูปภาพ ความละเอียดที่เลือกจะนำไปใช้เมื่อคุณเพิ่มภาพ การตั้งค่า dpi จะจัดเก็บไว้เป็นแท็ก Exif

Menu	MENU ➔ ๑ ➔ 2. บันทึกข้อมูล ➔ การตั้งค่า dpi
------	--

การเพิ่มข้อมูลลิขสิทธิ์

เลือกข้อมูลลิขสิทธิ์ที่จะจัดเก็บลงในรูปถ่ายเมื่อทำการบันทึกภาพ ข้อมูลลิขสิทธิ์จะจัดเก็บไว้เป็นแท็ก Exif

Menu	MENU ➔ ๑ ➔ 2. บันทึกข้อมูล ➔ ข้อมูลลิขสิทธิ์
------	---

- ① เราจะไม่รับผิดชอบต่อข้อพิพาทหรือความเสียหายใด ๆ ที่เกิดขึ้นเนื่องจากการใช้คุณสมบัติ [ข้อมูลลิขสิทธิ์] ใช้งานด้วยความเสี่ยงของคุณเอง
- ② หากคุณต้องการลบข้อมูลลิขสิทธิ์ที่คุณป้อนไว้ ให้ลบอักขระบนหน้าจอป้อนอักขระของแต่ละรายการ (หน้า 243)

■ การเปิด ข้อมูลลิขสิทธิ์

- 1 ใช้ Δ ∇ เพื่อเลือก [ข้อมูลลิขสิทธิ์] แล้วกดปุ่ม OK
- 2 ใช้ Δ ∇ เพื่อเลือก [เปิด] แล้วกดปุ่ม OK

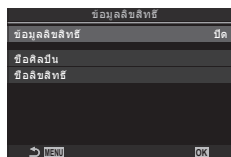

หน้าจอการตั้งค่า ข้อมูลลิขสิทธิ์

ปิด	ไม่เพิ่มแท็ก Exif ที่แจ้งชื่อช่างภาพและ/หรือเจ้าของลิขสิทธิ์
เปิด	เพิ่มแท็ก Exif ที่แจ้งชื่อช่างภาพและ/หรือเจ้าของลิขสิทธิ์

- 3 หน้าจอแสดงผลกลับไปหน้าจอการตั้งค่า ข้อมูลลิขสิทธิ์

■ การตั้งค่าตัวเลือกย่อยของ ข้อมูลลิขสิทธิ์

1 ตัวเลือกการกำหนดค่า

- กด Δ ∇ เพื่อเลือกรายการ แล้วกดปุ่ม OK เพื่อแสดงเมนูการตั้งค่า
- หลังจากปรับการตั้งค่าตัวเลือกแล้ว ให้กดปุ่ม OK เพื่อกลับไปหน้าจอการตั้งค่า ข้อมูลลิขสิทธิ์

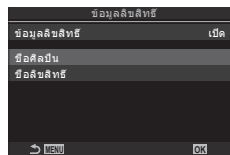

ชื่อศิลปิน	ป้อนชื่อของผู้ถ่ายภาพ
ชื่อลิขสิทธิ์	ป้อนชื่อของผู้ถือลิขสิทธิ์

การป้อนอักขระ

- 1) กดปุ่ม **INFO** เพื่อสลับระหว่างตัวพิมพ์ใหญ่ ตัวพิมพ์เล็ก และ สัญลักษณ์
- 2) เลือกอักขระโดยใช้ Δ ∇ \langle \rangle แล้วกดปุ่ม OK
 - อักขระที่เลือกจะปรากฏขึ้นในพื้นที่ป้อนอักขระ
 - หากต้องการลบอักขระ ให้กดปุ่ม X
- 3) หากต้องการลบอักขระในพื้นที่ป้อนอักขระ ให้ใช้แป้นหมุนด้านหน้าและด้านหลังเพื่อเลื่อนเคอร์เซอร์
 - เลือกอักขระแล้วกดปุ่ม X เพื่อลบ
- 4) เมื่อคุณป้อนเสร็จแล้ว ให้เลือก [End] แล้วกดปุ่ม OK



การตั้งค่า จอภาพ/เสียง/การเชื่อมต่อ

การปิดการควบคุมแบบสัมผัส

(การตั้งค่าหน้าจอสัมผัส)

PASMB 

เปิดหรือปิดการควบคุมแบบสัมผัส

Menu	MENU ➔ Y ➔ 3. จอภาพ/เสียง/การเชื่อมต่อ ➔ การตั้งค่าหน้าจอสัมผัส
------	---

ปิด	ปิดการควบคุมแบบสัมผัส
เปิด	เปิดการควบคุมแบบสัมผัส

ความสว่างและสีของจอแสดงผล



(ปรับจอภาพ)

PASMB 

ปรับอุณหภูมิสีและความสว่างของจอแสดงผล ตัวเลือกนี้จะมีผลทั้งในโหมดถ่ายภาพนิ่งและโหมดบันทึกภาพเคลื่อนไหว

Menu	MENU ➔ Y ➔ 3. จอภาพ/เสียง/การเชื่อมต่อ ➔ ปรับจอภาพ
------	--

☺ (อุณหภูมิสี)	ปรับอุณหภูมิสี ใช้ปุ่มหมุนด้านหน้าหรือ < > เพื่อปรับแกน "เหลือง-ฟ้า" การเลื่อนตัวชี้ (-+) เข้าใกล้จุด A จะเป็นการเพิ่มสีแดง ส่วนการเลื่อนตัวชี้เข้าใกล้จุด B จะเป็นการเพิ่มสีฟ้า ใช้ปุ่มหมุนด้านหลังหรือปุ่ม $\Delta \nabla$ เพื่อปรับแกน "เขียว-ม่วง" การเลื่อนตัวชี้ (-+) เข้าใกล้จุด G จะเป็นการเพิ่มสีเขียว ส่วนการเลื่อนตัวชี้เข้าใกล้จุด M จะเป็นการเพิ่มสีม่วง
☼ (ความสว่าง)	ปรับความสว่าง ใช้ $\Delta \nabla$ เพื่อเลือกการตั้งค่า [-7] - [±0] - [+7]

- กดปุ่ม **INFO** เพื่อสลับระหว่างอุณหภูมิสีกับความสว่าง แล้วตั้งค่าในแต่ละรายการ
- คุณสามารถรีเซ็ตการตั้งค่าโดยการกดปุ่ม  ค้างไว้
- ในโหมด **B** จอแสดงผลจะใช้ความสว่างที่คุณเลือกไว้ใน [จอภาพ BULB/TIME]  "การตั้งค่า BULB/TIME/COMP (การตั้งค่า BULB/TIME/COMP)" (หน้า 169)

ปรับความสว่างและโทนสีของช่องมองภาพ การแสดงผลจะเปลี่ยนไปที่ช่องมองภาพเมื่อคุณปรับการตั้งค่าเหล่านี้

Menu	MENU ➔ Y ➔ 3. จอภาพ/เสียง/การเชื่อมต่อ ➔ ปรับ EVF
------	---

☺ (อุณหภูมิสี)	<p>ปรับอุณหภูมิสี</p> <p>ใช้ปุ่มหมุนด้านหน้าหรือ ◀▶ เพื่อปรับแกน "เหลือง-ฟ้า" การเลื่อนตัวชี้ (+) เข้าใกล้จุด A จะเป็นการเพิ่มสีแดง ส่วนการเลื่อนตัวชี้เข้าใกล้จุด B จะเป็นการเพิ่มสีฟ้า</p> <p>ใช้ปุ่มหมุนด้านหลังหรือปุ่ม Δ ▽ เพื่อปรับแกน "เขียว-ม่วง" การเลื่อนตัวชี้ (+) เข้าใกล้จุด G จะเป็นการเพิ่มสีเขียว ส่วนการเลื่อนตัวชี้เข้าใกล้จุด M จะเป็นการเพิ่มสีม่วง</p>
☼ (ความสว่าง)	<p>[EVF ปรับสว่างอัตโนมัติ : ปิด] / [EVF ปรับสว่างอัตโนมัติ : เปิด]: กล้องจะปรับความสว่างของช่องมองภาพและความต่างสีของเครื่องหมายให้เข้ากับสภาพแสงโดยรอบโดยอัตโนมัติ เปลี่ยนการตั้งค่าโดยใช้ ◀▶</p> <p>[☼]: ปรับความสว่าง ใช้ Δ ▽ เพื่อเลือกการตั้งค่า [-7] - [±0] - [+7]</p> <p>① คุณจะไม่สามารถเปลี่ยนความสว่างได้เมื่อเลือก [EVF ปรับสว่างอัตโนมัติ : เปิด] ไว้</p>

- กดปุ่ม **INFO** เพื่อสลับระหว่างอุณหภูมิสีกับความสว่าง แล้วตั้งค่าในแต่ละรายการ
- คุณสามารถรีเซ็ตการตั้งค่าโดยการกดปุ่ม  ค้างไว้

การปรับค่าเซ็นเซอร์ดวงตา (ตั้งค่าเซ็นเซอร์ตรวจจับดวงตา)

คุณสามารถกำหนดวิธีการทำงานของกล้อง เมื่อคุณจ้องไปที่ช่องมองภาพได้

Menu	MENU ➔ Y ➔ 3. จอภาพ/เสียง/การเชื่อมต่อ ➔ ตั้งค่าเซ็นเซอร์ตรวจจับดวงตา
------	---

EVFอัตโนมัติสวิตช์	<p>[ปิด]: เมื่อคุณวางตาไปที่ช่องมองภาพ จอแสดงผลจะไม่เปลี่ยน หากคุณต้องการเปลี่ยนหน้าจอดีแสดงผล ให้กดปุ่ม  [เปิด]: เมื่อคุณวางตาไปที่ช่องมองภาพ ช่องมองภาพจะทำงานโดยอัตโนมัติ</p>
การทำงานเมื่อเปลี่ยน	<p>เลือกข้อมูลที่จะแสดง เมื่อนำจอสลับไปที่ช่องมองภาพโดยอัตโนมัติ</p> <p>[หน้าจอดีแสดงผล]: หน้าจอที่แสดงบนจอแสดงผลจะแสดงในช่องมองภาพ</p> <p>[หน้าจอดีถ่ายภาพ]: ช่องมองภาพจะแสดง Live View แม้ว่าหน้าจอดีแสดงผลการเล่นหรือเมนูอยู่ก็ตาม</p>

เมื่อเปิดจอภาพ	<p>[เปิดใช้งาน]: เมื่อตั้งค่า [EVFเอาต์สวิตช์] ไว้เป็น [เปิด] และคุณวางตาของคุณไว้ที่ช่องมองภาพ การแสดงผลจะสลับไปที่ช่องมองภาพแม้ว่าจอภาพจะเปิดอยู่</p> <p>[ปิดการใช้งาน]: เมื่อตั้งค่า [EVFเอาต์สวิตช์] ไว้เป็น [เปิด] และคุณวางตาของคุณไว้ที่ช่องมองภาพ จอภาพจะไม่สลับไปที่ช่องมองภาพหากจอภาพเปิดอยู่</p>
----------------	---

☞ หน้าจอการตั้งค่า **[EVFเอาต์สวิตช์]** จะปรากฏขึ้นเมื่อคุณกดปุ่ม **[O]** ดังไว้

การปิดเสียงบีบเมื่อโฟกัส



PASMB

ปิดเสียงบีบเมื่อกล้องโฟกัสภาพ

Menu	MENU ➔ 🅒 ➔ 3. จอภาพ/เสียง/การเชื่อมต่อ ➔ 🅒)
------	---

เปิด	เสียงบีบจะดังขึ้นหลังจากที่ระบบออโตโฟกัสสามารถจับโฟกัสได้ เสียงเตือนจะดังขึ้นเมื่อกล้องจับโฟกัสด้วย [C-AF] ในครั้งแรกเท่านั้น
ปิด	เสียงบีบจะไม่ดังขึ้นหลังจากที่ระบบออโตโฟกัสสามารถจับโฟกัสได้

☞ คุณอาจต้องปรับการตั้งค่าในเมนู **[การตั้งค่าถ่ายเสียง♥]** เพื่อเปิดใช้งานเสียงเตือนเมื่อโฟกัส ในระหว่างการถ่ายภาพแบบเสียง (หน้า 128)

ตัวเลือกการแสดงผลจอภาพภายนอก

(การตั้งค่า **HDMI**)

PASMB

เลือกส่งเอาต์พุตสัญญาณไปที่จอภาพภายนอกที่เชื่อมต่อผ่าน HDMI ปรับจำนวนเฟรม ขนาดเลือกภาพเคลื่อนไหว และการตั้งค่าอื่น ๆ ตามข้อกำหนดของจอภาพ

Menu	MENU ➔ 🅒 ➔ 3. จอภาพ/เสียง/การเชื่อมต่อ ➔ การตั้งค่า HDMI
------	--

ขนาดสัญญาณออก	<p>เลือกประเภทเอาต์พุตสัญญาณที่ส่งไปที่ขั้วต่อ HDMI</p> <p>[C4K]: กล้องจะส่งสัญญาณออกไปในรูปแบบดิจิทัลซีมีมา 4K (4096 × 2160)</p> <p>[4K]: หากรองรับ กล้องจะส่งสัญญาณออกไปแบบ 4K (3840 × 2160)</p> <p>[1080p]: หากรองรับ กล้องจะส่งสัญญาณออกไปแบบ Full HD (1080p)</p> <p>[720p]: หากรองรับ กล้องจะส่งสัญญาณออกไปแบบ HD (720p)</p>
อัตราเฟรมสัญญาณออก	<p>เลือกจำนวนเฟรมสัญญาณตามระบบอุปกรณ์ ารรองรับระบบ NTSC หรือ PAL</p> <p>[เลือก 60p]: จำนวนเฟรมของพื้นที่ที่รองรับ NTSC</p> <p>[เลือก 50p]: จำนวนเฟรมของพื้นที่ที่รองรับ PAL</p>

① คุณจะไม่สามารถเปลี่ยน **[อัตราเฟรมสัญญาณออก]** ขณะที่ต่อกล้องเข้ากับอุปกรณ์ผ่าน HDMI ได้

② กล้องจะไม่เล่นเสียง เว้นเสียแต่ว่าอุปกรณ์ที่เชื่อมต่อจะรองรับรูปแบบเสียง

☞ คุณสามารถกำหนดค่าตัวเลือกย่อย เมื่อส่งสัญญาณภาพเคลื่อนไหวออกไปที่อุปกรณ์ HDMI ได้ "เอาต์พุต HDMI (ส่งสัญญาณออก HDMI)" (หน้า 178)

เลือกวิธีที่กล้องทำงานเมื่อเชื่อมต่อกับอุปกรณ์ภายนอกผ่านทาง USB

Menu	MENU → 🔍 → 3. จอภาพ/เสียง/การเชื่อมต่อ → การตั้งค่า USB
------	---

โหมด USB	<p>[เลือก]: เมนูของเลือกโหมดการเชื่อมต่อจะปรากฏขึ้นทุกครั้งที่คุณเชื่อมต่อสาย USB</p> <p>[เก็บข้อมูล]: กล้องจะทำงานเป็นอุปกรณ์จัดเก็บข้อมูลภายนอก คุณสามารถคัดลอกข้อมูลในการดหน่วยความจำของกล้องไปยังเครื่องคอมพิวเตอร์ได้</p> <p>[MTP]: คุณสามารถดูหรือคัดลอกภาพในการดหน่วยความจำไปที่คอมพิวเตอร์ได้โดยใช้ซอฟต์แวร์คอมพิวเตอร์ (หน้า 281)</p> <p>[RAW/Control]: ใช้ตัวควบคุมของคอมพิวเตอร์ที่มีอยู่ใน OM Workspace ประมวลผลภาพ ด้วยเครื่องมือประมวลผลภาพความเร็วสูงของกล้อง และเมื่อใช้งาน OM Capture คุณสามารถถ่ายภาพและถ่ายโอนภาพไปที่คอมพิวเตอร์ รวมถึงควบคุมกล้องจากเครื่องคอมพิวเตอร์ได้</p> <p>คุณสามารถดูรายละเอียดที่ "การเชื่อมต่อกับคอมพิวเตอร์ผ่าน USB" (หน้า 278)</p> <p>[USB PD]: เลือกตัวเลือกนี้เมื่อคุณไม่ต้องการให้กล้องรับการจ่ายไฟโดยอัตโนมัติ เมื่อเชื่อมต่อกับอุปกรณ์ที่รองรับ USB PD</p>
แหล่งจ่ายไฟจาก USB	<p>เลือกว่าจะจ่ายไฟให้กล้องเมื่อเชื่อมต่อกับกล้องเข้ากับเครื่องคอมพิวเตอร์ผ่าน USB หรือไม่</p> <p>[ใช่]: กล้องจะรับการจ่ายไฟเมื่อกำลังเชื่อมต่อกับเครื่องคอมพิวเตอร์ผ่าน USB</p> <p>[ไม่ใช่]: กล้องจะไม่รับการจ่ายไฟเมื่อกำลังเชื่อมต่อกับเครื่องคอมพิวเตอร์ผ่าน USB</p>

 เมื่อคุณเชื่อมต่อกับกล้องกับคอมพิวเตอร์ผ่าน USB เมื่อเลือก [เก็บข้อมูล], [MTP] หรือ [RAW/Control] ไว้ คุณสามารถใช้งานกล้องขณะเปิดเครื่องได้

การตั้งค่า แบตเตอรี่/โหมดพัก

การแสดงสถานะแบตเตอรี่ (สถานะแบตเตอรี่)

PASMB

ดูสถานะของแบตเตอรี่ที่ใส่อยู่ในกล้อง สถานะของแบตเตอรี่ในกล้องและแบตเตอรี่ที่อยู่ในกรีป แบตเตอรี่จะแสดงแยกกัน

Menu	MENU ➔ 👉 ➔ 5. แบตเตอรี่/โหมดพัก ➔  สถานะแบตเตอรี่
------	--

ⓘ รายการบางรายการจะไม่ปรากฏขึ้น เมื่อกล้องได้รับการจ่ายไฟจากอะแดปเตอร์ USB-AC ที่นำมาในชุด หรืออุปกรณ์ USB ที่รองรับ USB PD

การตั้งค่าแบตเตอรี่ที่ต้องการใช้งานก่อน (ลำดับการใช้แบตเตอรี่)

PASMB

เลือกแบตเตอรี่ที่กล้องจะนำมาใช้งานก่อน ในกรณีที่มีแบตเตอรี่ทั้งในกล้องและในกรีปแบตเตอรี่ที่เป็นอุปกรณ์เสริม (หน้า 289)

Menu	MENU ➔ 👉 ➔ 5. แบตเตอรี่/โหมดพัก ➔  ลำดับการใช้แบตเตอรี่
------	--

แบตเตอรี่กล้อง	ใช้แบตเตอรี่ในกล้องก่อน
แบตเตอรี่ PBH	ใช้แบตเตอรี่ที่อยู่ในกรีปแบตเตอรี่ที่เป็นอุปกรณ์เสริมก่อน

การเปลี่ยนการแสดงผลระดับแบตเตอรี่ระหว่างการบันทึกภาพเคลื่อนไหว (รูปแบบการแสดงผล)

PASMB

เลือกรูปแบบในการแสดงระดับแบตเตอรี่ กล้องสามารถแสดงระดับแบตเตอรี่เป็นเปอร์เซ็นต์หรือเป็นระยะเวลาคงเหลือในการถ่ายภาพได้

- การแสดงเวลาถ่ายภาพมีไว้เพื่อเป็นแนวทางเท่านั้น

Menu	MENU ➔ 👉 ➔ 5. แบตเตอรี่/โหมดพัก ➔  รูปแบบการแสดงผล
------	---

%	ระดับแบตเตอรี่จะแสดงเป็นหน่วยเปอร์เซ็นต์
min	ระดับแบตเตอรี่จะแสดงเป็นระยะเวลาคงเหลือในการถ่ายภาพ ในโหมดถ่ายภาพนิ่ง ระดับแบตเตอรี่จะปรากฏขึ้นเฉพาะในขณะบันทึกภาพเคลื่อนไหวเท่านั้น

เลือกระยะเวลาก่อนที่ไฟส่องหลังของจอภาพจะหรี่ลงเมื่อไม่มีการดำเนินการใด ๆ การหรี่ไฟส่องหลังช่วยลดการใช้พลังงานแบตเตอรี่โดยเปล่าประโยชน์

Menu	MENU → ↓ → 5. แบตเตอรี่/โหมดพัก → ไฟจอ LCD
------	--

8 รนาท / 30 รนาท / 1 min	ไฟพื้นหลังของจอแสดงผลจะหรี่ลงหลังจากเวลาที่กำหนด
Hold	ไฟพื้นหลังของจอแสดงผลจะไม่หรี่ลง

การตั้งค่าตัวเลือกการ Sleep (การประหยัดพลังงาน)

(Sleep)

เลือกการหน่วงเวลาก่อนที่กล้องจะเข้าสู่โหมดสลับเมื่อไม่มีการใช้งาน ในโหมดสลับ การทำงานของกล้องจะถูกระงับและจอภาพจะดับลง

Menu	MENU → ↓ → 5. แบตเตอรี่/โหมดพัก → Sleep
------	---

ปิด	กล้องจะไม่เข้าสู่โหมด Sleep
1min / 3min / 5min	กล้องจะเข้าสู่โหมด Sleep หลังพ้นเวลาที่กำหนดไว้

- ซึ่งคุณสามารถเรียกคืนการทำงานปกติได้โดยการกดปุ่มชัตเตอร์ลงครึ่งหนึ่ง
- ⓘ กล้องจะไม่เข้าสู่โหมด Sleep ในสถานการณ์ต่อไปนี้
 - ขณะที่กำลังถ่ายภาพซ้อน, ขณะเชื่อมต่อกับอุปกรณ์ HDMI, ขณะเชื่อมต่อกับสมาร์ตโฟนผ่าน Wi-Fi, ขณะเชื่อมต่อกับเครื่องคอมพิวเตอร์ผ่าน Wi-Fi หรือ USB, ขณะเชื่อมต่อกับรีโมทคอนโทรลแบบไร้สาย หรือขณะรับการจ่ายไฟจาก USB

การตั้งค่าตัวเลือกปิดกล้องอัตโนมัติ

(ปิดกล้องอัตโนมัติ)

กล้องจะปิดโดยอัตโนมัติหากไม่มีการดำเนินการใด ๆ สำหรับระยะเวลาหนึ่งตามที่ตั้งไว้หลังจากที่เข้าสู่โหมดสลับ คุณสามารถใช้ตัวเลือกนี้เพื่อเลือกการหน่วงเวลาก่อนที่กล้องจะปิดโดยอัตโนมัติ

Menu	MENU → ↓ → 5. แบตเตอรี่/โหมดพัก → ปิดกล้องอัตโนมัติ
------	---

ปิด	กล้องจะไม่ปิดเองโดยอัตโนมัติ
5min / 30min / 1 ชม. / 4 ชม.	กล้องจะปิดหลังพ้นเวลาที่กำหนดไว้

- ☞ หากต้องการเปิดใช้งานกล้องอีกครั้งหลังจากกล้องปิดอัตโนมัติแล้ว ให้เปิดกล้องโดยใช้คันปรับ **ON/OFF**

ลดการใช้พลังงานระหว่างการถ่ายภาพด้วยช่องมองภาพ คุณสามารถลดการหน่วงเวลาก่อนปิดไฟที่หลังหรือการที่กล้องเข้าสู่โหมด Sleep ได้

① การประหยัดพลังงานไม่สามารถใช้ได้:

ระหว่างการถ่ายภาพ Live View, ขณะที่เปิดใช้งานช่องมองภาพ, ขณะที่กำลังถ่ายภาพซ้อนหรือการถ่ายภาพแบบช่วงเวลา, ขณะเชื่อมต่อกับอุปกรณ์ HDMI, ขณะเชื่อมต่อกับสมาร์ตโฟนผ่าน Wi-Fi, ขณะเชื่อมต่อกับเครื่องคอมพิวเตอร์ผ่าน Wi-Fi หรือ USB หรือขณะที่เปิดใช้งาน Bluetooth

Menu	MENU ➔ Y ➔ 5. แบตเตอรี่/โหมดพัก ➔ โหมดพักตัว
------	--

■ การเปิดใช้งานโหมดพักตัว

- 1 ใช้ $\Delta \nabla$ เพื่อเลือก [โหมดพักตัว] แล้วกดปุ่ม \odot
- 2 ใช้ $\Delta \nabla$ เพื่อเลือก [เปิด] แล้วกดปุ่ม \odot

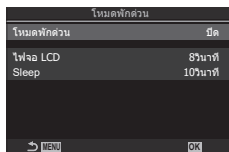

หน้าจอการตั้งค่า โหมดพักตัว

ปิด	กล้องจะไม่เข้าสู่โหมดประหยัดพลังงาน
เปิด	กล้องจะเข้าสู่โหมดประหยัดพลังงานอย่างรวดเร็ว คำว่า "ECO" จะปรากฏขึ้นบนจอแสดงผล เมื่อใช้การประหยัดพลังงานและแผง Super Control ปรากฏขึ้น (หน้า 35)

3 หน้าจอแสดงผลกลับไปหน้าจอการตั้งค่า โหมดพักตัว

■ การตั้งค่าตัวเลือกย่อยของ โหมดพักตัว

- 1 ตัวเลือกการกำหนดค่า
 - กด $\Delta \nabla$ เพื่อเลือกรายการ แล้วกดปุ่ม \odot เพื่อแสดงเมนูการตั้งค่า
 - หลังจากปรับการตั้งค่าตัวเลือกแล้ว ให้กดปุ่ม \odot เพื่อกลับไปหน้าจอการตั้งค่า โหมดพักตัว

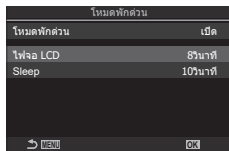

ไฟจอ LCD	เลือกระยะเวลาที่ไฟส่องหลังของจอภาพจะหรี่ลงเมื่อไม่มีการดำเนินการใด ๆ 3 นาที / 5 นาที / 8 นาที
Sleep	เลือกการหน่วงเวลาก่อนที่กล้องจะเข้าสู่โหมดสลับเมื่อไม่มีการใช้งาน 3 นาที / 5 นาที / 8 นาที / 10 นาที / 15 นาที / 30 นาที / 1min

- คำว่า "ECO" จะปรากฏขึ้นบนจอแสดงผล เมื่อใช้การประหยัดพลังงานและแผง Super Control ปรากฏขึ้น (หน้า 35)



การตั้งค่า รีเซต/🕒/🔍/อื่นๆ

การคืนค่าเริ่มต้น

(รีเซต/เริ่มต้นการตั้งค่า)

PASMB 🗑️

รีเซตกล้องเป็นค่าเริ่มต้นจากโรงงาน ท่านสามารถเลือกที่จะรีเซตการตั้งค่าได้เกือบทั้งหมดหรือเฉพาะที่เกี่ยวข้องกับการถ่ายภาพโดยตรง

Menu	MENU ➔ Y ➔ 6. รีเซต/🕒/🔍/อื่นๆ ➔ รีเซต/เริ่มต้นการตั้งค่า
------	--

รีเซตการตั้งค่าถ่ายภาพ	รีเซตการตั้งค่าที่เกี่ยวข้องกับการถ่ายภาพเท่านั้น
เริ่มต้นการตั้งค่าทั้งหมด	รีเซตการตั้งค่าทั้งหมดโดยมีข้อยกเว้นบางประการ เช่น นาฬิกาและภาษา

📄 สำหรับข้อมูลเพิ่มเติมเกี่ยวกับการตั้งค่าที่รีเซต โปรดดูที่ "การตั้งค่าเริ่มต้น" (หน้า 305)

📄 คุณสามารถบันทึกการตั้งค่าได้โดยใช้ OM Workspace หรือ OM Image Share สำหรับข้อมูลเพิ่มเติม โปรดเยี่ยมชมเว็บไซต์ของเรา

7

การตั้งค่าหน้าจอของกล้อง

(🕒 การตั้งค่า)

PASMB 🗑️

รีเซตกล้องเป็นค่าเริ่มต้นจากโรงงาน ท่านสามารถเลือกที่จะรีเซตการตั้งค่าได้เกือบทั้งหมดหรือเฉพาะที่เกี่ยวข้องกับการถ่ายภาพโดยตรง

Menu	MENU ➔ Y ➔ 6. รีเซต/🕒/🔍/อื่นๆ ➔ 🕒 การตั้งค่า
------	--

🕒	ตั้งวันที่ เวลา และรูปแบบวันที่ ใช้นปุ่ม <> เพื่อเลือกรายการ และใช้นปุ่ม Δ ∇ เพื่อเปลี่ยนรายการที่เลือก
โซนเวลา	ตั้งค่าเขตเวลาและเวลาออมแสง ใช้นปุ่ม Δ ∇ เพื่อเปลี่ยนเขตเวลา การกดปุ่ม INFO จะช่วยให้คุณตั้งค่าเวลาออมแสงได้ ซึ่งจะสลับการเปิดปิดทุกครั้งที่กดปุ่ม INFO

การเลือกภาษา

(🔍)

PASMB 🗑️

เลือกภาษาสำหรับเมนูและเคล็ดลับการใช้เครื่องมือของกล้อง

Menu	MENU ➔ Y ➔ 6. รีเซต/🕒/🔍/อื่นๆ ➔ 🔍
------	---

การปรับเทียบมาตรวัดระดับ

(ปรับตั้งระดับ)

PASMB 

แก้ไขค่าเบี่ยงเบนในมาตรวัดระดับให้ถูกต้อง สอบเทียบมาตรวัดถ้าคุณพบว่าลูกตั้งหรือระดับทำงานไม่ถูกต้องอีกต่อไป

Menu	MENU → Y → 6. รีเซ็ต/☉/☹/อื่นๆ → ปรับตั้งระดับ
รีเซ็ต	รีเซ็ตมาตรวัดเป็นค่าตั้งต้นจากโรงงาน
ปรับ	เลือกจุดอ้างอิง (จุดศูนย์) ปรับเทียบมาตรวัดระดับหลังจากปรับตำแหน่งกล้องให้เหมาะสมแล้ว

การตรวจสอบการประมวลผลภาพ

(ฟิกเซลแมมบิ่ง)

PASMB 

ตรวจสอบเซ็นเซอร์ภาพและฟังก์ชันการประมวลผลภาพพร้อมกัน เพื่อผลลัพธ์ที่ดีที่สุด ให้หยุดการถ่ายภาพและเล่นภาพ จากนั้นรอสายน้อยหนึ่งนาทีก่อนดำเนินการ

🕒 ตรวจสอบให้แน่ใจว่าได้ทำการตรวจสอบซ้ำอีกครั้ง หากคุณเผลอปิดกล้องไปในขณะที่กำลังดำเนินการตรวจสอบ

Menu	MENU → Y → 6. รีเซ็ต/☉/☹/อื่นๆ → ฟิกเซลแมมบิ่ง
------	--

การดูเวอร์ชันเฟิร์มแวร์ของกล้อง

(เวอร์ชันเฟิร์มแวร์)

PASMB 

ดูเวอร์ชันของเฟิร์มแวร์ของกล้องและเลนส์หรืออุปกรณ์ต่อพ่วงอื่น ๆ ที่เชื่อมต่ออยู่ในปัจจุบัน คุณอาจต้องการข้อมูลนี้เมื่อติดต่อฝ่ายสนับสนุนลูกค้าหรือเมื่อทำการอัปเดตเฟิร์มแวร์

Menu	MENU → Y → 6. รีเซ็ต/☉/☹/อื่นๆ → เวอร์ชันเฟิร์มแวร์
------	---

การดูใบรับรอง

(การรับรอง)

PASMB 

แสดงใบรับรองการปฏิบัติตามมาตรฐานต่าง ๆ ที่กล้องปฏิบัติตาม โดยคุณสามารถดูใบรับรองอื่นได้จากในตัวกล้องเองหรือในคู่มือประจำกล้อง

Menu	MENU → Y → 6. รีเซ็ต/☉/☹/อื่นๆ → การรับรอง
------	--

คุณสามารถทำงานได้หลายอย่างด้วยการเชื่อมต่อกล้องเข้ากับอุปกรณ์ภายนอก เช่น คอมพิวเตอร์หรือสมาร์ตโฟน เลือกประเภทการเชื่อมต่อและซอฟต์แวร์ตามเป้าหมายของคุณ

ข้อควรระวังในการใช้ Wi-Fi และ Bluetooth®

ปิดใช้งาน Wireless LAN และ Bluetooth® ในประเทศ ภูมิภาค หรือสถานที่ที่ห้ามใช้งาน Wireless LAN และ Bluetooth® ติดตั้งมาพร้อมกับกล้องนี้ การใช้คุณลักษณะเหล่านี้ในประเทศที่อยู่นอกเหนือจากภูมิภาคที่ชื่อผลิตภัณฑ์นี้อาจจะเปิดข้อบังคับด้านเครือข่ายไร้สายของท้องถิ่น บางประเทศและบางภูมิภาคอาจห้ามครอบครองข้อมูลตำแหน่งโดยไม่ได้รับอนุญาตจากรัฐบาลก่อน ดังนั้น จึงอาจมีการปิดใช้งานข้อมูลตำแหน่งกล้องในบางพื้นที่จัดจำหน่าย แต่ละประเทศและภูมิภาคมีกฎหมายและข้อบังคับของตัวเอง ตรวจสอบก่อนเดินทางและสังเกตกฎหมายและข้อบังคับดังกล่าวขณะอยู่ในต่างประเทศ บริษัทของเราไม่รับผิดชอบต่อความล้มเหลวของผู้ใช้ในการปฏิบัติตามกฎหมายและข้อบังคับในท้องถิ่น

ปิดการใช้งาน Wi-Fi บนเครื่องบินและในสถานที่อื่น ๆ ที่ไม่อนุญาตให้ใช้งาน  "การปิดการใช้งานการสื่อสารไร้สายของกล้อง (โหมดเครื่องบิน)" (หน้า 255).

- ① การส่งผ่านข้อมูลแบบไร้สายมีความเสี่ยงต่อการถูกสกัดกั้นโดยบุคคลที่สาม ใช้คุณลักษณะระบบเครือข่ายไร้สายโดยตระหนักถึงข้อกำหนดเหล่านี้
- ① ได้รับสัญญาณไร้สายอยู่ในตำแหน่งกล้อง เก็บรักษาชิ้นส่วนดังกล่าวให้ห่างจากรังสีวิทยุที่ทำงานได้
- ① เมื่อต้องเคลื่อนย้ายกล้องในกระเป๋าหรือภาชนะอื่น โปรดทราบว่าเนื้อของภาชนะบรรจุหรือวัสดุที่ทำขึ้นอาจรบกวนการส่งผ่านข้อมูลแบบไร้สายซึ่งสามารถกีดกันไม่ให้กล้องเชื่อมต่อกับสมาร์ตโฟนได้
- ① การเชื่อมต่อ Wi-Fi จะเพิ่มปริมาณการบริโภคแบตเตอรี่มากขึ้น การเชื่อมต่ออาจสูญหายระหว่างการใช้งานถ้าแบตเตอรี่อยู่ในระดับต่ำ
- ① อุปกรณ์ เช่น เตาไมโครเวฟและโทรศัพท์ไร้สาย ที่ปล่อยคลื่นความถี่วิทยุ สนามแม่เหล็ก หรือไฟฟ้าสถิตอาจทำให้การส่งผ่านข้อมูลแบบไร้สายช้าลงหรือรบกวนการส่งผ่านข้อมูลแบบไร้สาย
- ① คุณลักษณะระบบเครือข่ายไร้สาย (Wireless LAN) บางอย่างไม่สามารถใช้ได้เมื่อสวิตช์ป้องกันการเขียนการ์ดหน่วยความจำอยู่ในตำแหน่ง "LOCK"

คุณสามารถปิดใช้งานการสื่อสารไร้สาย (Wi-Fi/Bluetooth®) ของกล้องได้

Menu	MENU → ๓ → 4. Wi-Fi/Bluetooth → โหมดเครื่องบิน
------	--

ปิด	เปิดใช้งานการสื่อสารไร้สาย
เปิด	กล้องจะปิดใช้งานการสื่อสารไร้สาย คุณจะไม่สามารถใช้การสื่อสารใดจนกว่าคุณจะมีการตั้งค่าเป็น [ปิด] → จะปรากฏขึ้นเมื่อคุณเลือก [เปิด]

☞ คุณจะยังคงสื่อสารกับ Wireless Radiowave Commander FC-WR ได้แม้ว่าคุณจะเลือก [เปิด] ไว้ก็ตาม

การเชื่อมต่อกล้องเข้ากับสมาร์ทโฟน

ใช้ระบบ LAN ไร้สาย (Wi-Fi) ของกล้องและคุณสมบัติ Bluetooth® เพื่อเชื่อมต่อกับสมาร์ทโฟน ซึ่งคุณสามารถใช้แอปเฉพาะเพื่อยกระดับความบันเทิงของกล้องของคุณ ทั้งก่อนและหลังการถ่ายภาพ เมื่อสร้างการเชื่อมต่อแล้ว คุณสามารถดาวน์โหลดและถ่ายภาพจากระยะไกล รวมถึงเพิ่มข้อมูลตำแหน่งให้กับรูปภาพได้

- แต่เราไม่รับประกันว่าจะสามารถใช้งานได้กับสมาร์ทโฟนทุกรุ่น



สิ่งที่คุณสามารถทำผ่านด้วยแอปที่กำหนดไว้ OM Image Share

- ดาวน์โหลดรูปภาพจากกล้องไปที่สมาร์ทโฟน
คุณสามารถโหลดรูปภาพในกล้องที่ได้ทำเครื่องหมายไว้เพื่อแบ่งปัน (หน้า 191) ไปที่สมาร์ทโฟนได้ และคุณยังสามารถใช้สมาร์ทโฟนเพื่อเลือกรูปภาพสำหรับดาวน์โหลดภาพจากกล้องได้อีกด้วย
- การถ่ายภาพระยะไกลจากสมาร์ทโฟน
คุณสามารถใช้สมาร์ทโฟนควบคุมกล้องจากระยะไกลและถ่ายภาพได้
- การประมวลผลภาพเพื่อความสวยงาม
ใช้การควบคุมที่ใช้งานง่ายเพื่อเติมเอฟเฟกต์ที่น่าประทับใจลงในภาพที่ดาวน์โหลดไปที่สมาร์ทโฟนของคุณ
- การเพิ่มแท็ก GPS ลงในภาพของกล้อง
การใช้ฟังก์ชัน GPS ของสมาร์ทโฟน ซึ่งช่วยให้คุณเพิ่มข้อมูลตำแหน่งเมื่อใช้กล้องถ่ายภาพได้

โปรดเยี่ยมชมเว็บไซต์ของเราเพื่อศึกษารายละเอียด

ทำตามขั้นตอนด้านล่างเมื่อเชื่อมต่ออุปกรณ์เป็นครั้งแรก

- ปรับการตั้งค่าจับคู่โดยใช้ OM Image Share ไม่ใช่แอปการตั้งค่าที่เป็นส่วนหนึ่งของระบบปฏิบัติการสมาร์ตโฟน

แผง Super Control	 
Menu	MENU ⇒  ⇒ 4. Wi-Fi/Bluetooth ⇒ การเชื่อมต่อ Wi-Fi

- และคุณยังสามารถเชื่อมต่อได้โดยการแตะที่   ในหน้าจอ Live View

1 เปิดสำเนาของแอป OM Image Share ที่ติดตั้งไว้บนสมาร์ตโฟนของคุณก่อนหน้านี้

2 เลือก [การเชื่อมต่ออุปกรณ์] แล้วกดปุ่ม **OK**

3 ปฏิบัติตามคำแนะนำบนหน้าจอเพื่อปรับการตั้งค่า Wi-Fi/**Bluetooth**®

- ชื่อและรหัสผ่านประจำพื้นที่ของ **Bluetooth**, SSID ของ Wi-Fi และรหัสผ่าน รวมถึงรหัส QR จะปรากฏขึ้นบนจอภาพ



4 แตะไอคอนกล้องที่ด้านล่างของหน้าจอ OM Image Share

- แถบ [การตั้งค่าอย่างง่ายดาย] จะปรากฏขึ้น

5 ปฏิบัติตามคำแนะนำบนหน้าจอใน OM Image Share เพื่อสแกนรหัส QR แล้วปรับตั้งค่าการเชื่อมต่อ

- หากคุณไม่สามารถสแกนรหัส QR ได้ ให้ปฏิบัติตามคำแนะนำบนหน้าจอใน OM Image Share เพื่อปรับการตั้งค่าด้วยตนเอง
 - **Bluetooth**®: ในการเชื่อมต่อ ให้เลือกชื่อพื้นที่แล้วป้อนรหัสผ่านที่ปรากฏขึ้นบนจอแสดงผลของกล้อง ในกล่องโต้ตอบการตั้งค่า **Bluetooth** ใน OM Image Share
 - Wi-Fi: ในการเชื่อมต่อ ให้ป้อน SSID และรหัสผ่านที่ปรากฏบนจอแสดงผลของกล้อง ในกล่องโต้ตอบการตั้งค่า Wi-Fi ใน OM Image Share
-  บนหน้าจอจะเปลี่ยนเป็นสีเขียวเมื่อเสร็จสิ้นการจับคู่
- ไอคอน **Bluetooth**® จะแสดงถึงสถานะที่ตั้งค่าต่อไปนี้:
 - *: กล้องกำลังส่งสัญญาณแบบไร้สาย
 - *: สร้างการเชื่อมต่อแบบไร้สายแล้ว

6 หากต้องการสิ้นสุดการเชื่อมต่อ Wi-Fi ให้กดปุ่ม **MENU** บนกล้องถ่ายรูปหรือแตะ  บนหน้าจอ

- และคุณยังสามารถปิดกล้องแล้วสิ้นสุดการเชื่อมต่อจาก OM Image Share ได้ด้วย
- ตามการตั้งค่าที่ตั้ง การเชื่อมต่อ **Bluetooth**® จะยังคงใช้งานได้ แม้จะสิ้นสุดการเชื่อมต่อ Wi-Fi แล้ว ซึ่งจะช่วยให้คุณสามารถถ่ายภาพจากระยะไกลด้วยสมาร์ตโฟนได้ ในการตั้งค่ากล้องให้ยุติการเชื่อมต่อ **Bluetooth**® เมื่อสิ้นสุดการเชื่อมต่อ Wi-Fi ให้ตั้งค่า [Bluetooth] เป็น [ปิด]

การตั้งค่าให้สแตนด์บายการเชื่อมต่อไร้สายเมื่อปิดกล้อง

(Bluetooth)

คุณสามารถเลือกได้ว่าจะให้กล้อง อยู่ในโหมดสแตนด์บายเพื่อรอรับการเชื่อมต่อแบบไร้สายกับสมาร์ตโฟนหรือรีโมทคอนโทรล ซึ่งเป็นอุปกรณ์เสริมเมื่อเปิดเครื่องหรือไม่

👉 โปรดจับคู่กล้องกับสมาร์ตโฟนหรือรีโมทคอนโทรลที่เป็นอุปกรณ์เสริมให้เรียบร้อยแล้วก่อน คุณจะไม่สามารถเลือก [Bluetooth] ได้ เว้นเสียแต่ว่าการจับคู่จะเสร็จสิ้นแล้ว

Menu	MENU ➔ 📷 ➔ 4. Wi-Fi/Bluetooth ➔ Bluetooth
ปิด	กล้องจะไม่อยู่ในโหมดสแตนด์บายเพื่อรอรับการเชื่อมต่อแบบไร้สาย และกล้องจะไม่ปล่อยสัญญาณไร้สายออกมาแม้ว่าจะเปิดเครื่องอยู่ก็ตาม
เปิด*	เมื่อเปิดกล้อง กล้องจะปล่อยสัญญาณไร้สายและอยู่ในโหมดสแตนด์บายเพื่อรอรับการเชื่อมต่อไร้สาย คุณสามารถเชื่อมต่อกล้องและสมาร์ตโฟนผ่านการใช้งาน OM Image Share และถ่ายภาพจากระยะไกลหรือถ่ายโอนภาพได้
เปิด*	เมื่อเปิดกล้อง กล้องจะปล่อยสัญญาณไร้สายและอยู่ในโหมดสแตนด์บายเพื่อรอรับการเชื่อมต่อไร้สายด้วยรีโมทคอนโทรลที่เป็นอุปกรณ์เสริม (หน้า 274) หากคุณจับคูรีโมทคอนโทรลกับกล้องไว้แล้ว

👉 เมื่อคุณเลือก [เปิด*] และแอป OM Image Share กำลังบันทึกบันทึก GPS อยู่ กล้องจะรับข้อมูลตำแหน่งแล้วเพิ่มลงในภาพที่ถ่าย

การตั้งค่าระบบไร้สายเมื่อปิดกล่อง

(สแตนด์บายขณะปิดเครื่อง)

คุณสามารถเลือกได้ว่าเมื่อกล่องปิด จะให้กล่องรักษาการเชื่อมต่อไร้สายกับสมาร์ตโฟนไว้หรือไม่

Menu	MENU ⇒ 🔍 ⇒ 4. Wi-Fi/Bluetooth ⇒ การตั้งค่า ⓘ ⇒ สแตนด์บายขณะปิดเครื่อง
------	--

เลือก	เมื่อปิดกล่อง เครื่องจะขอให้คุณเลือกว่าจะให้รักษาการเชื่อมต่อแบบไร้สายกับสมาร์ตโฟนอยู่หรือไม่
ปิด	การปิดกล่องถือเป็นการสิ้นสุดการเชื่อมต่อแบบไร้สายกับสมาร์ตโฟน
เปิด	เมื่อปิดกล่อง กล่องจะยังคงการเชื่อมต่อกับสมาร์ตโฟนอยู่ และสามารถใช้สมาร์ตโฟนเพื่อดาวน์โหลดหรือดูภาพในกล่องได้

■ “เลือก”

เมื่อคุณเลือก [เลือก] ไว้เป็น [สแตนด์บายขณะปิดเครื่อง] กล่องข้อความยืนยันจะปรากฏขึ้นก่อนที่กล่องจะปิด หากตรงตามเงื่อนไขต่อไปนี้ทั้งหมด:

- เลือก [ปิด] ไว้เป็น [โหมดเครื่องบิน]
- กล่องเชื่อมต่อกับสมาร์ตโฟนอยู่ในขณะนี้ (หน้า 256)
- ใส่การ์ดหน่วยความจำไว้อย่างถูกต้อง

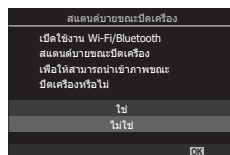

ใช่	ปิดกล่องแต่ยินยอมให้กล่องเชื่อมต่อกับสมาร์ตโฟนแบบไร้สายอยู่
ไม่ใช่	ปิดกล่องและหยุดการเชื่อมต่อกับสมาร์ตโฟนแบบไร้สาย

① หากไม่มีกรดำเนินการใด ๆ ประมาณหนึ่งนาทีกหลังจากกล่องได้ตอบการยืนยันปรากฏขึ้นกล่องจะยุติการเชื่อมต่อแบบไร้สายกับสมาร์ตโฟนและปิดเครื่องโดยอัตโนมัติ

② หากปล่อยทิ้งไว้ การเชื่อมต่อไร้สายจะหยุดลงโดยอัตโนมัติ หาก:

- การเชื่อมต่อจะไม่ทำงานเป็นเวลา 12 ชั่วโมง
- ถอดการ์ดหน่วยความจำออกแล้ว
- เปลี่ยนแบตเตอรี่ใหม่
- เกิดข้อผิดพลาดในการซาร์จระหว่างการซาร์จแบตเตอรี่รอบรอง

กล่องจะทำการเชื่อมต่ออีกครั้งเมื่อเปิดกล่องถ่ายรูป

🔍 โปรดทราบว่าหากเลือก [เปิด] ไว้เป็น [สแตนด์บายขณะปิดเครื่อง] กล่องอาจไม่เปิดขึ้นทันทีเมื่อหมุนคันโยก **ON/OFF** ไปที่ **ON**

การถ่ายโอนภาพไปที่สมาร์ทโฟน

คุณสามารถเลือกภาพในกล้องแล้วโหลดภาพเหล่านั้นลงในสมาร์ทโฟนได้ และคุณยังสามารถใช้กล้องเพื่อเลือกภาพที่คุณต้องการแบ่งปันล่วงหน้าได้ด้วย  "การเลือกภาพสำหรับการแชร์ (คำสั่งแบ่งปัน)" (หน้า 191)

- หากคุณตั้งค่า [Bluetooth] (หน้า 257) ไว้เป็น [ปิด] หรือ [เปิด*] ให้ตั้งค่าเป็น [เปิด*]
- หากคุณตั้งค่า [Bluetooth] (หน้า 257) ไว้เป็น [เปิด*] กล้องจะสแกนคีย์บอร์ดเพื่อรับการเชื่อมต่อแบบไร้สาย

1 แตะที่ [นำเข้าภาพ] ใน OM Image Share ในสมาร์ทโฟน

- ① หน้าจอยืนยันการเชื่อมต่อ Wi-Fi อาจปรากฏขึ้น ขึ้นอยู่กับสมาร์ทโฟน ปฏิบัติตามคำแนะนำบนหน้าจอเพื่อเชื่อมต่อสมาร์ทโฟนกับกล้อง
- รูปภาพในกล้องจะแสดงเป็นรายการ

2 เลือกรูปภาพที่คุณต้องการถ่ายโอน แล้วแตะปุ่มบันทึก

- เมื่อการบันทึกเสร็จสิ้น คุณสามารถปิดกล้องจากสมาร์ทโฟนได้
- แม้ว่า你会ตั้งค่า [Bluetooth] (หน้า 257) เป็น [ปิด] หรือ [เปิด*] คุณจะสามารถใช้ [นำเข้าภาพ] ได้โดยการเริ่ม [การเชื่อมต่อ Wi-Fi] ➔ [การเชื่อมต่ออุปกรณ์] ในกล้อง

การอัปโหลดภาพอัตโนมัติขณะปิดกล้อง

ในการกำหนดค่ากล้องให้อัปโหลดภาพไปที่สมาร์ทโฟนโดยอัตโนมัติ ในขณะที่กล้องปิดอยู่:

- ทำเครื่องหมายภาพที่ต้องการแบ่งปัน (หน้า 191)
- เปิดใช้งานการสแกนคีย์บอร์ดปิดเครื่อง (หน้า 258)
- หากคุณใช้อุปกรณ์ iOS ให้เปิด OM Image Share
- เมื่อคุณทำเครื่องหมายรูปภาพเพื่อแบ่งปันบนกล้องและปิดกล้องแล้ว จะมีการแจ้งเตือนจะปรากฏขึ้นใน OM Image Share เมื่อคุณแตะการแจ้งเตือน รูปภาพจะถูกโอนเข้าไปที่สมาร์ทโฟนโดยอัตโนมัติ

การถ่ายภาพจากระยะไกลด้วยสมาร์ตโฟน (Live View)

ในขณะที่คุณดู Live View บนหน้าจอสมาาร์ทโฟน คุณสามารถถ่ายภาพจากระยะไกลโดยการควบคุมกล้องผ่านสมาร์ตโฟนได้

- กล้องจะแสดงหน้าจอการเชื่อมต่อและดำเนินการทั้งหมดจากสมาร์ตโฟน
- หากคุณตั้งค่า [Bluetooth] (หน้า 257) ไว้เป็น [ปิด] หรือ [เปิด*] ให้ตั้งค่าเป็น [เปิด*]
- หากคุณตั้งค่า [Bluetooth] (หน้า 257) ไว้เป็น [เปิด*] กล้องจะสแตนด์บายเพื่อรอรับการเชื่อมต่อแบบไร้สาย

1 เปิด OM Image Share แล้วแตะที่ [รีโมตคอนโทรล]

2 แตะ [Live View]

3 แตะปุ่มชัตเตอร์เพื่อถ่ายภาพ

- ภาพที่ถ่ายจะถูกบันทึกไว้ในการ์ดหน่วยความจำในกล้อง
- แม้ว่าคุณจะตั้งค่า [Bluetooth] (หน้า 257) เป็น [ปิด] หรือ [เปิด*] คุณก็ยังจะสามารถใช้ [Live View] ได้โดยการเริ่ม [การเชื่อมต่อ Wi-Fi] ➔ [การเชื่อมต่ออุปกรณ์] ในกล้อง
- ตัวเลือกการถ่ายภาพอาจใช้งานได้ไม่ครบทั้งหมด

การถ่ายภาพจากระยะไกลด้วยสมาร์ตโฟน (รีโมตชัตเตอร์)

คุณสามารถถ่ายภาพจากระยะไกลได้โดยใช้กล้องและสมาร์ตโฟน (รีโมตชัตเตอร์)

- การทำงานทั้งหมดจะพร้อมให้ใช้งานในกล้อง และคุณยังสามารถถ่ายภาพและบันทึกภาพเคลื่อนไหวได้ โดยการใช้นปุ่มชัตเตอร์ที่แสดงบนหน้าจอสมาาร์ทโฟน
- หากคุณตั้งค่า [Bluetooth] (หน้า 257) ไว้เป็น [ปิด] หรือ [เปิด*] ให้ตั้งค่าเป็น [เปิด*]
- หากคุณตั้งค่า [Bluetooth] (หน้า 257) ไว้เป็น [เปิด*] กล้องจะสแตนด์บายเพื่อรอรับการเชื่อมต่อแบบไร้สาย

1 เปิด OM Image Share แล้วแตะที่ [รีโมตคอนโทรล]

2 แตะ [รีโมตชัตเตอร์]

3 แตะปุ่มชัตเตอร์เพื่อถ่ายภาพ

- ภาพที่ถ่ายจะถูกบันทึกไว้ในการ์ดหน่วยความจำในกล้อง
- แม้ว่าคุณจะตั้งค่า [Bluetooth] (หน้า 257) เป็น [ปิด] หรือ [เปิด*] คุณก็ยังจะสามารถใช้ [รีโมตชัตเตอร์] ได้โดยการเริ่ม [การเชื่อมต่อ Wi-Fi] ➔ [การเชื่อมต่ออุปกรณ์] ในกล้อง

การเพิ่ม ข้อมูลตำแหน่งลงในภาพ





คุณสามารถเพิ่มข้อมูลตำแหน่ง เมื่อใช้กล้องถ่ายภาพโดยใช้ฟังก์ชัน GPS ของสมาร์ทโฟนได้

- หากคุณตั้งค่า [Bluetooth] (หน้า 257) ไว้เป็น [ปิด] หรือ [เปิด*] ให้ตั้งค่าเป็น [เปิด*]
- หากคุณตั้งค่า [Bluetooth] (หน้า 257) ไว้เป็น [เปิด*] กล้องจะสแตนด์บายเพื่อรอรับการเชื่อมต่อแบบไร้สาย

1 ก่อนใช้กล้องถ่ายภาพ ให้เปิด OM Image Share แล้วเปิดฟังก์ชันการเพิ่มข้อมูลตำแหน่ง

- เมื่อระบบแจ้งให้คุณเชิงใครในหน้าพิกษาของสมาร์ทโฟนกับกล้อง ให้ปฏิบัติตามคำแนะนำที่แสดงใน OM Image Share



2 ใช้กล้องถ่ายภาพ

- หากคุณสามารถเพิ่มข้อมูลตำแหน่งได้  จะเรืองสว่างขึ้นบนหน้าจอการถ่ายภาพ เมื่อกำลังไม่สามารถรับข้อมูลตำแหน่งได้  จะกะพริบ
- เมื่อเปิดเครื่องหรือกลับมาทำงานต่อจากโหมด Sleep อาจต้องใช้เวลาสักครู่ก่อนที่กล้องจะพร้อมให้เพิ่มข้อมูลตำแหน่ง
- กล้องจะเพิ่มข้อมูลตำแหน่งลงในภาพที่ถ่ายในขณะที่  ปรากฏขึ้นบนหน้าจอ
-  จะปรากฏบนหน้าจอเมื่อคุณดูภาพที่มีข้อมูลตำแหน่ง
- กล้องจะไม่เพิ่มข้อมูลตำแหน่งลงในภาพเคลื่อนไหว

3 เมื่อคุณถ่ายภาพเสร็จแล้ว ให้ปิดฟังก์ชันการเพิ่มข้อมูลตำแหน่งใน OM Image Share

การรีเซ็ตการตั้งค่าการเชื่อมต่อสมาร์ทโฟน (รีเซ็ตการตั้งค่า)

คุณสามารถคืนค่าการตั้งค่าการเชื่อมต่อสมาร์ทโฟนกลับเป็นค่าตั้งต้นได้

Menu	MENU ➔  ➔ 4. Wi-Fi/Bluetooth ➔ การตั้งค่า  ➔ รีเซ็ตการตั้งค่า 
------	--

 ระบบจะรีเซ็ตรายการเมนูต่อไปนี้

[รหัสผ่านสำหรับการเชื่อมต่อ] (หน้า 262) / [สแตนด์บายขณะปิดเครื่อง] (หน้า 258)

 ในการเชื่อมต่อกับสมาร์ทโฟน ให้เริ่ม [การเชื่อมต่ออุปกรณ์] อีกครั้ง (หน้า 256)

การเปลี่ยนรหัสผ่าน

(รหัสผ่านสำหรับการเชื่อมต่อ)

ในการเปลี่ยนรหัสผ่านของ Wi-Fi/Bluetooth®

Menu	MENU ➔ Y ➔ 4. Wi-Fi/Bluetooth ➔ การตั้งค่า 0 ➔ รหัสผ่านสำหรับการเชื่อมต่อ
------	---

1 ปฏิบัติตามคู่มือการใช้งาน แล้วกดปุ่ม

- ระบบจะตั้งรหัสผ่านใหม่

 คุณสามารถเปลี่ยนได้ทั้งรหัสผ่านการเชื่อมต่อ Wi-Fi และรหัสผ่านการเชื่อมต่อ **Bluetooth®**

 เชื่อมต่อกับสมาร์ตโฟนใหม่อีกครั้งหลังจากเปลี่ยนรหัสผ่าน  "การจับคู่กล้องและสมาร์ตโฟน (การเชื่อมต่อ Wi-Fi)" (หน้า 256)

การเชื่อมต่อกับคอมพิวเตอร์ผ่าน Wi-Fi

เชื่อมต่อกล้องและคอมพิวเตอร์ผ่าน Wi-Fi การใช้ Wi-Fi กล้องสามารถเชื่อมต่อผ่านเราเตอร์ไปยังคอมพิวเตอร์ในระบบเครือข่ายภายในบ้านหรือระบบเครือข่ายที่มีลักษณะคล้ายกับข้างต้น

การติดตั้งซอฟต์แวร์

ใช้ "OM Capture" เพื่อเชื่อมต่อกล้องและคอมพิวเตอร์ผ่าน Wi-Fi

OM Capture

ใช้ "OM Capture" เพื่อดาวน์โหลดและดูภาพที่ถ่ายด้วยกล้องที่เชื่อมต่อผ่าน Wi-Fi ไปยังเครือข่ายเดียวกันกับคอมพิวเตอร์โดยอัตโนมัติ หากต้องการเรียนรู้เพิ่มเติมหรือดาวน์โหลดซอฟต์แวร์โปรดไปที่เว็บไซต์ของเรา เมื่อดาวน์โหลดซอฟต์แวร์ โปรดเตรียมหมายเลขซีเรียล (serial number) ของกล้องไว้ให้พร้อม

ปฏิบัติตามคำแนะนำบนหน้าจอเพื่อติดตั้งซอฟต์แวร์ คุณสามารถดูความต้องการของระบบและคำแนะนำในการติดตั้งที่เว็บไซต์ของเรา

การเตรียมคอมพิวเตอร์ให้พร้อม (Windows)

ถ้า Windows ไม่สามารถตรวจพบกล้องที่เชื่อมต่อผ่านเราเตอร์หรือแอคเซสพอยต์ได้ ให้ปฏิบัติตามขั้นตอนด้านล่างเพื่อลงทะเบียนอุปกรณ์ด้วยตนเอง

- 1 คลิกปุ่ม [Start] บนเดสก์ทอปคอมพิวเตอร์เพื่อแสดงเมนู Start
- 2 คลิก  (การตั้งค่า) เพื่อแสดงตัวเลือก [Windows Settings]



- 3 คลิก [Devices] เพื่อแสดงตัวเลือกสำหรับ [Bluetooth & other devices]

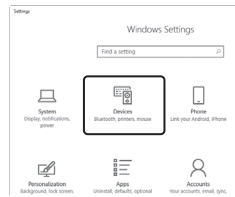

- 4 คลิก [Add Bluetooth or other devices]
- 5 คลิก [+ Everything else]
 - หน้าต่าง [Add a device] จะเปิดขึ้นและ [OM-1] จะปรากฏขึ้นหลังจากหยุดชั่วคราว
- 6 คลิก [OM-1]
 - เมื่อข้อความแสดงขึ้นว่าการจัดเตรียมเสร็จสิ้น ให้คลิกที่ [Done]

ต้องจับคู่กล้องและเครื่องคอมพิวเตอร์เพื่อทำการเชื่อมต่อ กล้องสามารถจับคู่กับคอมพิวเตอร์ได้สูงสุด 4 เครื่องพร้อมกันในแต่ละครั้ง หากต้องการจับคู่คอมพิวเตอร์กับกล้อง ให้เชื่อมต่อผ่าน USB มีความจำเป็นในการดำเนินการจับคู่เพียงครั้งเดียวต่อคอมพิวเตอร์หนึ่งเครื่อง

- หลังจากยืนยันว่าปิดกล้องแล้ว ให้เชื่อมต่อเข้ากับเครื่องคอมพิวเตอร์โดยใช้สาย USB
 - เมื่อต่อสาย USB ให้ใช้ตัวป้องกันสายและคลิกหนีบสายที่ใหม่เพื่อป้องกันความเสียหายต่อขั้วต่อ "การติดตัวป้องกันสาย" (หน้า 19)

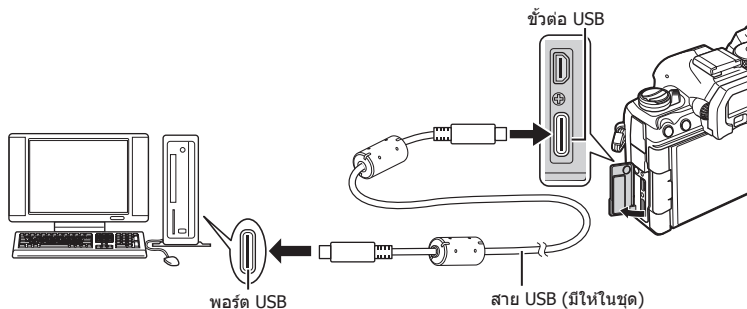

- ตำแหน่งของพอร์ต USB แตกต่างกันไปในแต่ละเครื่อง ดูเอกสารประกอบที่ใหม่มาพร้อมกับคอมพิวเตอร์สำหรับข้อมูลเพิ่มเติมเกี่ยวกับพอร์ต USB
- หากพอร์ต USB บนเครื่องคอมพิวเตอร์เป็นพอร์ตแบบ A คุณต้องใช้สาย CB-USB11 ซึ่งเป็นอุปกรณ์เสริม

2 เปิดกล้อง

- กล้องจะแสดงข้อความพร้อมให้คุณระบุอุปกรณ์ที่กำลังเชื่อมต่อผ่านสาย USB
- หากข้อความไม่ปรากฏขึ้น ให้เลือก [เลือก] สำหรับ [โหมด USB] (หน้า 247)
- หากแบตเตอรี่มีพลังงานต่ำมาก กล้องจะไม่แสดงข้อความเมื่อเชื่อมต่อกับคอมพิวเตอร์ ตรวจสอบให้แน่ใจว่าไดชาร์จแบตเตอรี่แล้ว

3 เลือก [RAW/Control] โดยใช้ Δ ∇ บนแป้นลูกศร แล้วกดปุ่ม



4 เปิดสำเนา "OM Capture" ที่ติดตั้งไว้ในเครื่องคอมพิวเตอร์

- หลังจากเริ่มต้นใช้งานแล้ว "OM Capture" จะแสดงกล่องข้อความให้คุณเลือกประเภทการเชื่อมต่อ



5 คลิก [+] ทางด้านขวาของ [สร้างลิงค์ใหม่]

- หากไม่มีอะไรเกิดขึ้น ให้เชื่อมต่อกล้องอีกครั้ง

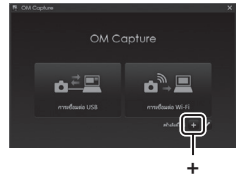

- ป้อนชื่อที่จะใช้ในกล้องเพื่อระบบคอมพิวเตอร์ ค่าเริ่มต้นคือ "Computer Name (ชื่อคอมพิวเตอร์)" ของคอมพิวเตอร์
- ชื่อที่ใช้ในกล้องสามารถมีความยาวได้ไม่เกิน 15 ตัว

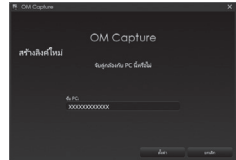

6 คลิก [ตั้งค่า] ใน "OM Capture"

- เมื่อข้อความแสดงขึ้นว่าการจับคู่เสร็จสมบูรณ์ ให้ปลดการเชื่อมต่อกล้องตามคำแนะนำ

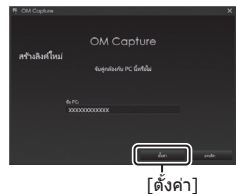

- ทำซ้ำขั้นตอนข้างต้นเพื่อจับคู่กล้องกับคอมพิวเตอร์แต่ละเครื่องเพิ่มเติม
- คุณสามารถดูและลบข้อมูลการจับคู่ที่เก็บไว้ในกล้องได้โดยใช้ "OM Capture"

ปรับการตั้งค่าสำหรับการเชื่อมต่อกับเครือข่ายที่คอมพิวเตอร์จับคู่ด้วย

ก่อนที่จะจะสามารถเชื่อมต่อกับคอมพิวเตอร์ผ่าน Wi-Fi ได้ คุณต้องกำหนดค่าสำหรับการเชื่อมต่อกับเครือข่ายผ่านเราเตอร์ Wi-Fi หรือแอคเซสพอยต์ คุณสามารถจัดเก็บโปรไฟล์เครือข่ายไว้ในกล่องโต้ตอบโปรไฟล์และเรียกคืนตามต้องการ คุณสามารถปรับการตั้งค่า [การเชื่อมต่อ Wi-Fi] ได้ด้วยวิธีการดังต่อไปนี้:

เชื่อมต่อโดย WPS	กำหนดค่ากล่องสำหรับการเชื่อมต่อโดยอัตโนมัติ (หน้า 267) หากต้องการเชื่อมต่อโดยใช้เราเตอร์ WPS หรือแอคเซสพอยต์ เพียงกดปุ่ม WPS ของอุปกรณ์ [วิธี PBC]: เชื่อมต่อโดยใช้เฉพาะปุ่ม WPS ของเราเตอร์เท่านั้น กล่องเชื่อมต่อโดยอัตโนมัติเมื่อกดปุ่ม [วิธี PIN]: กล่องเชื่อมต่อในโหมด PIN ป้อน PIN ของกล่องในเราเตอร์เพื่อเชื่อมต่อ
เชื่อมต่อจาก Access Point	เลือกเครือข่ายจากรายการ (หน้า 269) กล่องจะค้นหาเครือข่ายที่พร้อมใช้งาน หากต้องการเชื่อมต่อ ให้เลือกเครือข่ายจากรายการและป้อนรหัสผ่านเครือข่าย
เชื่อมต่อด้วยตัวเอง	ปรับการตั้งค่าการเชื่อมต่อด้วยตนเอง (หน้า 268) หากต้องการเชื่อมต่อ ให้ป้อนชื่อเครือข่าย (SSID) และการตั้งค่าอื่น ๆ

- การเชื่อมต่อแบบ WPS ต้องใช้เราเตอร์หรือแอคเซสพอยต์ที่รองรับ WPS
- เราเตอร์ที่เชื่อมต่อกับคอมพิวเตอร์ของผู้ดูแลระบบต้องสามารถป้อน PIN ได้สำหรับการเชื่อมต่อแบบ WPS ในโหมด PIN
- คุณต้องมีข้อมูลเกี่ยวกับเครือข่ายที่คุณเชื่อมต่อสำหรับการเชื่อมต่อด้วยตนเอง
- กล่องสามารถเชื่อมต่อผ่านเราเตอร์หรือแอคเซสพอยต์ประเภทต่าง ๆ ดังต่อไปนี้
 - มาตรฐาน: IEEE802.11a/b/g/n/ac
 - แถบสัญญาณ: 2.4 GHz หรือ 5 GHz
 - ระบบรักษาความปลอดภัย: WPA2, WPA3
- กล่องสามารถจำกัดการตั้งค่าของเครือข่ายได้สูงสุด 8 ค่า กล่องจะเชื่อมต่อกับเครือข่ายที่เชื่อมต่อไว้ก่อนหน้าโดยอัตโนมัติ
- การเชื่อมต่อใหม่แต่ละครั้งหลังจากครั้งที่แปดจะเขียนทับการตั้งค่าสำหรับการเชื่อมต่อที่ไม่ได้ใช้เป็นเวลาานที่สี่
- การเพิ่มโปรไฟล์เครือข่ายสำหรับแอคเซสพอยต์ที่มี MAC address เดียวกันกับโปรไฟล์ที่มีอยู่จะเป็นการเขียนทับการตั้งค่าสำหรับโปรไฟล์ที่มีอยู่
- สำหรับข้อมูลเกี่ยวกับการใช้เราเตอร์หรือแอคเซสพอยต์ โปรดดูเอกสารประกอบที่ให้มาพร้อมกับอุปกรณ์
- ระบบจะไม่รีเซ็ตโปรไฟล์เครือข่าย เมื่อคุณเลือก [เริ่มต้นการตั้งค่าทั้งหมด] ไว้เป็น [รีเซ็ต/เริ่มต้นการตั้งค่า] (หน้า 252) ในการรีเซ็ตการตั้งค่าเครือข่าย ให้ใช้ [การตั้งค่าพีซี Wi-Fi] (หน้า 271) > [รีเซ็ตการตั้งค่าพีซี Wi-Fi]

■ การเปิดใช้งานกล้อง Wi-Fi

คุณจะต้องเปิดใช้ Wi-Fi ในกล้องก่อนการเชื่อมต่อกับเครือข่ายผ่าน Wi-Fi หากคุณตั้ง [โหมดเครื่องบิน] (หน้า 255) ไว้เป็น [เปิด] ให้ตั้งค่าเป็น [ปิด]

■ การเชื่อมต่อผ่าน WPS (เชื่อมต่อโดย WPS)

เชื่อมต่อโดยใช้คุณลักษณะ WPS บนเราเตอร์หรือแอคเซสพอยต์

Menu	MENU → ↓ → 4. Wi-Fi/Bluetooth → การเชื่อมต่อ Wi-Fi
------	--

1 เลือก [การเชื่อมต่อพีซี] โดยใช้ปุ่ม Δ ∇ แล้วกดปุ่ม \odot

- ตัวเลือกของ [การเชื่อมต่อพีซี] จะปรากฏขึ้น

2 เลือก [เชื่อมต่อโดย WPS] โดยใช้ปุ่ม Δ ∇ แล้วกดปุ่ม \odot

3 เลือกตัวเลือกโดยใช้ปุ่ม Δ ∇ และกดปุ่ม \odot

- หากคุณเลือก [วิธี PBC] ให้กดปุ่ม WPS บนเราเตอร์หรือจุดเชื่อมต่อ
- กดปุ่ม \odot บนกล้องเพื่อเริ่มต้นการเชื่อมต่อ
- อาจต้องใช้เวลาสักครู่สำหรับการเชื่อมต่อหลังจากที่กดปุ่ม
- หากคุณเลือก [วิธี PIN] กล้องจะแสดง PIN จากนั้นให้นำไปป้อนลงในเราเตอร์หรือจุดเชื่อมต่อ กดปุ่ม \odot บนกล้องเมื่อเราเตอร์พร้อมที่จะเชื่อมต่อแล้ว

4 หากกล้องสามารถเชื่อมต่อได้ เครือข่ายจะปรากฏพร้อมกับเครื่องหมาย (✓) ถัดจากชื่อเครือข่าย

- ถ้ากล้องถ่ายรูปจับคู่กับคอมพิวเตอร์มากกว่าหนึ่งเครื่อง คุณจะได้รับพร้อมท์ให้เลือกคอมพิวเตอร์ก่อนที่เครือข่ายจะปรากฏขึ้น ไฮไลต์คอมพิวเตอร์ที่ต้องการโดยใช้ปุ่ม Δ ∇ และกดปุ่ม \odot
- กล้องสามารถใช้ได้กับคอมพิวเตอร์ที่เลือกเท่านั้น หากต้องการเลือกคอมพิวเตอร์เครื่องอื่น คุณต้องยุติการเชื่อมต่อปัจจุบันก่อน
- หากการเชื่อมต่อล้มเหลว กล้องจะแสดงข้อความที่เกิดขึ้น ตามด้วยตัวเลือกที่แสดงในขั้นตอนที่ 3 ทำซ้ำขั้นตอน 3–4

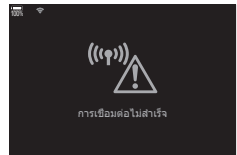
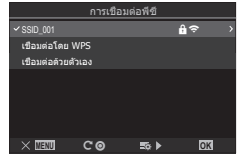

5 กดปุ่ม \odot เพื่อออกไปยังหน้าจอการถ่ายภาพ

- กล้องนั้นจะกลับคืนสู่หน้าจอถ่ายภาพมาตรฐาน Wi-Fi บนหน้าจอจะเปลี่ยนเป็นสีเขียว



■ การเชื่อมต่อด้วยตัวเอง (เชื่อมต่อด้วยตัวเอง)

ปรับการตั้งค่าเครือข่ายด้วยตนเอง คุณจะต้องระบุ:

Menu	MENU ➔ 📶 ➔ 4. Wi-Fi/Bluetooth ➔ การเชื่อมต่อ Wi-Fi
------	--

SSID	ชื่อเครือข่าย (SSID)
การรับรองความถูกต้อง	ชนิดของการรักษาความปลอดภัยที่ใช้ในเครือข่าย
รหัสผ่าน	รหัสผ่านสำหรับเชื่อมต่อกับเครือข่ายที่ปลอดภัย
กำหนดที่อยู่ IP	เลือกว่าจะกำหนดที่อยู่ IP ของกล่องโดยอัตโนมัติโดยเซิร์ฟเวอร์ DHCP ของเครือข่ายหรือไม่
ที่อยู่ IP	จำเป็นต้องมีช่องกรอกข้อมูลเหล่านี้เมื่อกำหนดที่อยู่ IP ด้วยตนเอง การตั้งค่าที่ไว้จะแตกต่างกันไปตามเครือข่าย
ซับเน็ตมาสก์	
เกตเวย์เริ่มต้น	
DNS	

- เลือก [การเชื่อมต่อพีซี] โดยใช้ปุ่ม Δ ∇ แล้วกดปุ่ม OK
 - ตัวเลือกของ [การเชื่อมต่อพีซี] จะปรากฏขึ้น
- เลือก [เชื่อมต่อด้วยตัวเอง] โดยใช้ปุ่ม Δ ∇ แล้วกดปุ่ม OK
- เลือกรายการโดยใช้ปุ่ม Δ ∇ และกดปุ่ม OK
 - ตัวเลือกสำหรับรายการที่เลือกจะปรากฏขึ้น

SSID	ชื่อน SSID ของเครือข่าย
การรับรองความถูกต้อง	เลือกชนิดของการรักษาความปลอดภัยที่ใช้ในเครือข่าย เลือกจาก [ไม่มี], [WPA2/WPA3] และ [WPA3]
รหัสผ่าน	หากคุณเลือก [การรับรองความถูกต้อง] ไว้เป็น [WPA2/WPA3] หรือ [WPA3] ให้ป้อนรหัสผ่านเครือข่าย
กำหนดที่อยู่ IP	เลือกจาก [อัตโนมัติ (DHCP)] และ [กำหนดค่าเอง] การกำหนดที่อยู่ IP โดยอัตโนมัติต้องการเครือข่ายที่มีเซิร์ฟเวอร์ DHCP ที่กำหนดค่าเพื่อจัดหาที่อยู่ IP โดยอัตโนมัติ
ที่อยู่ IP	คุณจำเป็นต้องมีช่องกรอกข้อมูลเหล่านี้เมื่อเลือก [กำหนดค่าเอง] ไว้เป็น [กำหนดที่อยู่ IP]
ซับเน็ตมาสก์	
เกตเวย์เริ่มต้น	
DNS	

- เลือก [เริ่มการเชื่อมต่อ] โดยใช้ปุ่ม Δ ∇ แล้วกดปุ่ม OK

5 หากกล้องสามารถเชื่อมต่อได้ เครื่องขายจะปรากฏพร้อมกับเครื่องหมาย (✓) ถัดจากชื่อเครือข่าย

- ถ้ากล้องถ่ายรูปจับคู่กับคอมพิวเตอร์มากกว่าหนึ่งเครื่อง คุณจะได้รับพร้อมท์ให้เลือกคอมพิวเตอร์ก่อนที่เครือข่ายจะปรากฏขึ้น ไฮไลต์คอมพิวเตอร์ที่ต้องการโดยใช้ปุ่ม Δ ∇ และกดปุ่ม OK
- กล้องสามารถใช้ได้กับคอมพิวเตอร์ที่เลือกเท่านั้น หากต้องการเลือกคอมพิวเตอร์เครื่องอื่น คุณต้องยุติการเชื่อมต่อปัจจุบันก่อน
- หากการเชื่อมต่อล้มเหลว กล้องจะแสดงข้อความที่เกิดขึ้น ตามด้วยตัวเลือกที่แสดงในขั้นตอนที่ 4 ทำซ้ำขั้นตอน 4–5

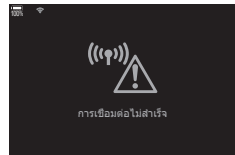
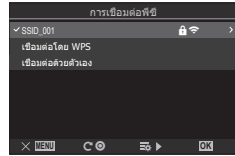

6 กดปุ่ม OK เพื่อออกไปยังหน้าจอการถ่ายภาพ

- ไฟแสดงสถานะการถ่ายภาพมาตรฐานจะปรากฏขึ้น Wi-Fi บนหน้าจอจะเปลี่ยนเป็นสีเขียว



■ การเลือกเครือข่ายจากรายการ (เชื่อมต่อจากรายการ Access Point)

กล้องจะค้นหาเครือข่ายที่พร้อมใช้งานและแสดงไว้ในรายการที่คุณสามารถเลือกเครือข่ายที่ต้องการเชื่อมต่อได้

Menu	MENU \Rightarrow \downarrow \Rightarrow 4. Wi-Fi/Bluetooth \Rightarrow การเชื่อมต่อ Wi-Fi
------	--

- 1 เลือก [การเชื่อมต่อพีซี] โดยใช้ปุ่ม Δ ∇ แล้วกดปุ่ม OK
 - ตัวเลือกของ [การเชื่อมต่อพีซี] จะปรากฏขึ้น
- 2 เลือก [เชื่อมต่อจาก Access Point] โดยใช้ปุ่ม Δ ∇ แล้วกดปุ่ม OK
 - รายการเครือข่ายที่พร้อมใช้งานจะปรากฏขึ้น
- 3 เลือกเครือข่ายที่ต้องการโดยใช้ปุ่ม Δ ∇ และกดปุ่ม OK
 - หากเครือข่ายได้รับการป้องกันด้วยรหัสผ่าน ระบบจะขอให้คุณป้อนรหัสผ่าน ป้อนรหัสผ่านและกดปุ่ม OK
 - กดปุ่ม \triangleright เพื่อแสดง [ตั้งค่าแบบละเอียด] ของเครือข่ายที่เลือก คุณสามารถป้อนที่อยู่ IP และปรับการตั้งค่าอื่น ๆ ด้วยตนเอง
 - กดปุ่ม OK เพื่อทำซ้ำการค้นหาและอัปเดตรายชื่อเครือข่าย

4 หากกล้องสามารถเชื่อมต่อได้ เครื่องขายจะปรากฏพร้อมกับเครื่องหมาย (✔) ถัดจากชื่อเครือข่าย

- เครื่องขายที่ป้องกันด้วยรหัสผ่านจะแสดงด้วยไอคอน 
- ถ้ากล้องถ่ายรูปจับคู่กับคอมพิวเตอร์มากกว่าหนึ่งเครื่อง คุณจะได้รับการพร้อมท์ให้เลือกคอมพิวเตอร์ก่อนที่เครื่องขายจะปรากฏขึ้น ไฮไลต์คอมพิวเตอร์ที่ต้องการโดยใช้ปุ่ม Δ ∇ และกดปุ่ม \odot
- กล้องสามารถใช้ได้กับคอมพิวเตอร์ที่เลือกเท่านั้น หากต้องการเลือกคอมพิวเตอร์เครื่องอื่น คุณต้องยุติการเชื่อมต่อปัจจุบันก่อน
- หากการเชื่อมต่อล้มเหลว กล้องจะแสดงข้อความที่เกิดขึ้น ตามด้วยตัวเลือกที่แสดงในขั้นตอนที่ 3 ทำซ้ำขั้นตอน 3–4

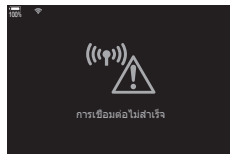



5 กดปุ่ม \odot เพื่อออกไปยังหน้าจอการถ่ายภาพ

- ไฟแสดงสถานะการถ่ายภาพมาตรฐานจะปรากฏขึ้น  บนหน้าจอจะเปลี่ยนเป็นสีเขียว



การเชื่อมต่อกับเครือข่ายที่เลือกไว้ก่อนหน้านี้

- กล้องจะทำการเชื่อมต่อเครือข่ายที่เลือกไว้ก่อนหน้านี้โดยอัตโนมัติ เมื่อคุณเลือก [การเชื่อมต่อพีซี] ผ่านทางไอคอน  คุณไม่จำเป็นต้องระบุรหัสผ่าน
- หากมีหลายเครือข่าย กล้องจะเชื่อมต่อกับเครือข่ายที่ใช้ล่าสุด
- เมื่อกล้องเชื่อมต่อแล้วจะแสดงรายการเครือข่ายที่พร้อมใช้งานโดยเครือข่ายปัจจุบันที่แสดงจะมีเครื่องหมาย 
- หากต้องการเชื่อมต่อกับเครือข่ายอื่น ให้เลือกไว้ในรายการและกดปุ่ม \odot
- ถ้ากล้องถ่ายรูปจับคู่กับคอมพิวเตอร์บนเครือข่ายมากกว่าหนึ่งเครื่อง คุณจะได้รับการพร้อมท์ให้เลือกคอมพิวเตอร์ก่อนที่รายการเครือข่ายจะปรากฏขึ้น เลือกคอมพิวเตอร์ที่ต้องการโดยใช้ปุ่ม Δ ∇ และกดปุ่ม \odot

■ การแสดงที่อยู่ MAC / การรีเซ็ตการตั้งค่า Wi-Fi สำหรับการเชื่อมต่อเครื่องพีซี (การตั้งค่าพีซี Wi-Fi)

คุณสามารถแสดงที่อยู่ MAC ของกล้องสำหรับการเชื่อมต่อ Wi-Fi และรีเซ็ตการตั้งค่า Wi-Fi ที่ใช้สำหรับการเชื่อมต่อกับเครื่องคอมพิวเตอร์ได้

Menu	MENU ⇒ 📷 ⇒ 4. Wi-Fi/Bluetooth ⇒ การตั้งค่าพีซี Wi-Fi
------	--

Wi-Fi ที่อยู่ MAC	แสดงที่อยู่ MAC ของกล้องสำหรับการเชื่อมต่อ Wi-Fi
รีเซ็ตการตั้งค่าพีซี Wi-Fi	ลบข้อมูลเกี่ยวกับคอมพิวเตอร์ที่กล้องจับคู่อยู่ และจุดเชื่อมต่อที่กล้องเชื่อมต่ออยู่

การอัปโหลดภาพขณะถ่ายรูป

ถ่ายภาพและอัปโหลดภาพเหล่านั้นไปยังคอมพิวเตอร์ในเครือข่ายเดียวกันกับกล้อง ก่อนดำเนินการ ให้เชื่อมต่อกล้องเข้ากับเครื่องคอมพิวเตอร์ตามที่อธิบายไว้ใน "การจับคู่คอมพิวเตอร์กับกล้อง (ลิงก์ใหม่)" (หน้า 264)

1 เปิด "OM Capture" บนเครื่องคอมพิวเตอร์ปลายทาง

- หากได้รับตัวเลือกให้เลือกประเภทการเชื่อมต่อ ให้คลิก [การเชื่อมต่อ Wi-Fi]
- คอมพิวเตอร์จะแสดงข้อความ [เชื่อมต่อกล้อง] เมื่อตรวจพบกล้อง
- กล้องจะแสดงข้อความทางด้านขวาเมื่อทำการเชื่อมต่อ



[การเชื่อมต่อ Wi-Fi]

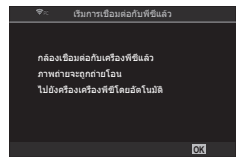

2 กำหนดค่า "OM Capture" เพื่อดาวน์โหลดภาพโดยอัตโนมัติเมื่อถ่ายภาพ

- เลือกช่องเสียบการ์ดต้นทาง (1 หรือ 2) และชนิดของรูปภาพ (ภาพ JPEG, ภาพ RAW หรือภาพเคลื่อนไหว) ที่จะดาวน์โหลด
- เลือกปลายทางสำหรับรูปภาพที่ดาวน์โหลด



หน้าต่างควบคุม "OM Capture"

3 ถ่ายภาพโดยใช้ตัวควบคุมบนกล้อง

- ภาพจะถูกอัปโหลดไปยังเครื่องคอมพิวเตอร์หลังจากที่บันทึกลงในการ์ดหน่วยความจำของกล้องแล้ว
- ไอคอน PC ("การอัปโหลดภาพ") จะปรากฏขึ้นขณะกำลังอัปโหลด
- กล้องจะอัปโหลดเฉพาะภาพถ่ายและภาพเคลื่อนไหวที่บันทึกไว้ในขณะที่เชื่อมต่อกล้องถ่ายรูปและเครื่องคอมพิวเตอร์รูปภาพที่ถ่ายก่อนเปิดใช้ Wi-Fi จะไม่ได้รับการอัปโหลด
- คิวในการอัปโหลดสำหรับแต่ละการดำเนินการมีได้ไม่เกิน 3000 ภาพ เมื่อถึงขีดจำกัดแล้ว

การอัปโหลดภาพ



🕒 ขณะที่กล้องเชื่อมต่ออยู่กับเครือข่าย:

- โหมดสลีปถูกปิดใช้งาน
- ไม่สามารถใช้การถ่ายภาพแบบช่วงเวลาได้
- ข้อจำกัดบางอย่างมีผลกับตัวเลือกที่พร้อมใช้งานในระหว่างการดูภาพย้อนหลัง

🕒 ตัวเลือก [หยุดเชื่อมต่อกับเครือข่ายแล้ว] จะปรากฏขึ้นเมื่อสิ้นสุดการเชื่อมต่อระหว่างกล้องกับเครือข่าย การอัปโหลดข้อมูลที่เหลืออยู่จะทำงานต่อเมื่อมีการเชื่อมต่อใหม่ อย่างไรก็ตามโปรดทราบว่าข้อมูลที่เหลืออยู่จะไม่ถูกอัปโหลดหาก:

- การเชื่อมต่อ Wi-Fi สิ้นสุดลงโดยใช้ตัวควบคุมบนกล้อง
- มีการปิดกล้อง
- มีการถอดการ์ดหน่วยความจำออก

🕒 หาก "OM Capture" แสดงข้อความ [แอปพลิเคชันนี้ไม่สามารถหากกล้องในโหมดควบคุมกล้อง] ให้ตรวจสอบว่า:

- ที่กล้องได้รับการจับคู่กับคอมพิวเตอร์
- ที่คุณเลือกคอมพิวเตอร์ที่ถูกต้องเมื่อเชื่อมต่อกับเครือข่ายและ
- ที่กล้องลงทะเบียนกับคอมพิวเตอร์ (เฉพาะ Windows เท่านั้น)
🔧 "การเตรียมคอมพิวเตอร์ให้พร้อม (Windows)" (หน้า 263)

การสิ้นสุดการเชื่อมต่อ

ยุติการเชื่อมต่อ Wi-Fi การใช้ Wi-Fi อาจไม่ได้รับอนุญาตในบางประเทศหรือภูมิภาคซึ่งในกรณีนี้ควรปิดใช้งาน Wi-Fi

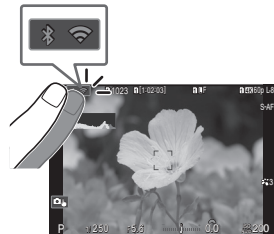

■ การสิ้นสุดการเชื่อมต่อปัจจุบัน

1 และ  ในจอแสดงผลของกล้อง

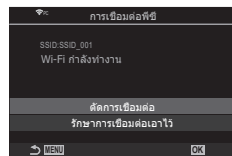

- คุณจะได้รับพร้อมท์ให้ยืนยันว่าคุณต้องการยกเลิกการเชื่อมต่อหรือไม่
- SSID ของเครือข่ายจะปรากฏในจอแสดงผล



2 เลือก [ตัดการเชื่อมต่อ] โดยใช้   แล้วกดปุ่ม 

- กล้องจะยุติการเชื่อมต่อและออกจากหน้าจอการถ่ายภาพ
- กล้องโต้ตอบยืนยันจะปรากฏขึ้นหากยังคงมีข้อมูลที่ต้องการอัปโหลด หากต้องการยุติการเชื่อมต่อ ให้เลือก [ใช่] และกดปุ่ม 

3 หากคุณต้องการเชื่อมต่อใหม่อีกครั้ง ให้แตะ  หรือเลือก [การเชื่อมต่อ Wi-Fi] > [การเชื่อมต่อพีซี] แล้วกดปุ่ม 

- กล้องจะเชื่อมต่อกับเครือข่ายที่เลือกไว้ก่อนหน้านี้ใหม่อีกครั้งโดยอัตโนมัติ
- หากต้องการเชื่อมต่อกับเครือข่ายใหม่ ให้เลือก [รักษาการเชื่อมต่อเอาไว้] ในขั้นตอนที่ 2 แล้วกดปุ่ม  เลือกจากรายการเครือข่ายที่ใช่ได้และปรับการตั้งค่าตามที่อธิบายไว้ใน "การเลือกเครือข่ายจากรายการ (เชื่อมต่อจากรายการ Access Point)" (หน้า 269)
- ถ้าหากว่าคุณปิดกล้องในขณะที่กำลังอัปโหลดอยู่นั้น คุณจะต้องเลือกว่าจะปิดกล้องหรือยกเลิกการเชื่อมต่อ Wi-Fi ทันทีหรือปิดเครื่องหลังจากที่อัปโหลดเสร็จสิ้นแล้วเท่านั้น

■ การปิดใช้งาน Wi-Fi/Bluetooth®

ตั้งค่า [โหมดเครื่องบิน] (หน้า 255) เป็น [เปิด] กล้องจะปิดใช้งานการสื่อสารไร้สาย

การใช้ รีโมทคอนโทรล

คุณสามารถควบคุมกล้องจากรีโมทคอนโทรลที่เป็นอุปกรณ์เสริม (RM-WR1) แล้วทำการถ่ายภาพได้

ชื่อชิ้นส่วน

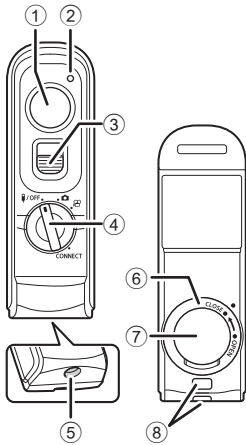

- 1 ปุ่มชัตเตอร์
- 2 โฟกัสการถ่ายโอนข้อมูล
- 3 ตัวล็อกปุ่มชัตเตอร์
- 4 เป็นหมุนเลือกโหมด (📷/ปิด / 📹 / 🔄 / เชื่อมต่อ)
- 5 ฝาครอบสาย
- 6 ฝาปิดของใส่แบตเตอรี่
- 7 ฝาปิดของใส่แบตเตอรี่
- 8 หูยึดสายคล้อง

เชื่อมต่อ

■ การเชื่อมต่อแบบใช้สาย

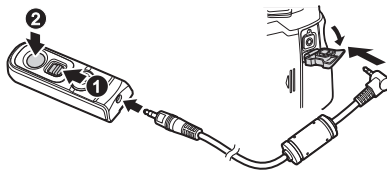

หมุนปุ่มเลือกโหมดของรีโมทคอนโทรลไปที่ **📷/OFF** แล้วใช้สายที่ให้มาในชุดเพื่อเชื่อมต่อรีโมทคอนโทรลเข้ากับกล้อง

หากต้องการบันทึกภาพเคลื่อนไหว ให้ตั้งค่า [📹ฟังก์ชันชัตเตอร์] (หน้า 211) เป็น [📹REC]

⚠ รีโมทคอนโทรลไร้สายจะไม่สามารถใช้งานได้ในขณะที่เชื่อมต่อสายเคเบิลอยู่

📷 คุณจะสามารถถ่ายภาพแบบ Bulb หรือภาพในลักษณะที่คล้ายกันได้ โดยการเลื่อนปุ่มล็อกชัตเตอร์ขึ้น แล้วกดปุ่มชัตเตอร์ (1, 2)

■ การเชื่อมต่อแบบไร้สาย

ในการเชื่อมต่อแบบไร้สาย คุณต้องจับคู่กล้องเข้ากับรีโมทคอนโทรลก่อน

Menu	MENU ➔ Y ➔ 4. Wi-Fi/Bluetooth ➔ ตั้งค่ารีโมทคอนโทรลไร้สาย
------	---

เริ่มการจับคู่	ปฏิบัติตามคำแนะนำบนหน้าจอ เมื่อการจับคู่เสร็จสิ้น การตั้งค่า [Bluetooth] จะเป็น [เปิด👉]
จบการจับคู่	หากคุณเลือก [ใช่] แล้วกดปุ่ม OK อุปกรณ์ที่จับคู่ไว้จะถูกลบออก

1 เลือก [เริ่มการจับคู่] แล้วกดปุ่ม **OK**

2 เมื่อมีข้อความแจ้งว่ากำลังทำการจับคู่ ให้หมุนแป้นเลือกโหมดของรีโมทคอนโทรลไปที่ **CONNECT** แล้วปล่อยไว้ที่ตำแหน่งนั้น

- การจับคู่จะเริ่มขึ้นเมื่อค้างแป้นไว้ 3 วินาที ค้างแป้นไว้ในตำแหน่ง **CONNECT** จนกว่าการจับคู่จะเสร็จสิ้น หากคุณหมุนแป้นเลือกโหมดก่อนที่การจับคู่จะเสร็จสิ้น ไฟแสดงการถ่ายโอนข้อมูลจะกะพริบถี่ ๆ
- ไฟแสดงการถ่ายโอนข้อมูลจะกะพริบ เมื่อเริ่มการจับคู่

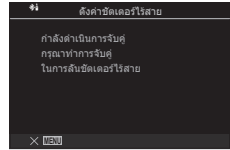

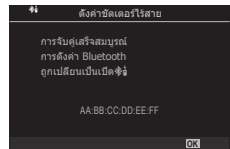

3 เมื่อข้อความแจ้งว่าการจับคู่เสร็จสมบูรณ์ ให้กดปุ่ม **OK**

- ไฟแสดงการถ่ายโอนข้อมูลจะดับลง เมื่อเสร็จสิ้นการจับคู่
- เมื่อการจับคู่เสร็จสิ้น ค่าของ [Bluetooth] (หน้า 257) จะเป็น [เปิด👉]
- ① หากคุณหมุนแป้นเลือกโหมดของรีโมทคอนโทรล หรือกดปุ่ม **MENU** ของกล้องก่อนที่กล้องจะแสดงข้อความการจับคู่เสร็จสิ้น กระบวนการจับคู่จะสิ้นสุดลง ข้อมูลของอุปกรณ์ที่จับคู่ไว้จะถูกรีเซ็ต ให้ทำการจับคู่ใหม่อีกครั้ง
- ① หากคุณหมุนแป้นเลือกโหมดของรีโมทคอนโทรลที่ยังไม่ได้จับคู่กับ **CONNECT** แล้วค้างแป้นไว้ 3 วินาที หรือเมื่อการจับคู่ล้มเหลว กล้องจะรีเซ็ตข้อมูลการจับคู่ของการเชื่อมต่อครั้งก่อนหน้า ให้ทำการจับคู่ใหม่อีกครั้ง



■ การลบการจับคู่



- 1 เลือก [ลบการจับคู่] แล้วกดปุ่ม 
- 2 เลือก [ใช่] แล้วกดปุ่ม 

ⓘ เมื่อคุณจับคู่กล่องกับรีโมทคอนโทรลแล้ว คุณต้องทำการ [ลบการจับคู่] เพื่อรีเซ็ตข้อมูลการจับคู่ ก่อนที่คุณจะจับคู่กล่องเข้ากับรีโมทคอนโทรลอันใหม่

การถ่ายภาพจากรีโมทคอนโทรล



PASMB

หากคุณต้องการเชื่อมต่อกล่องและรีโมทคอนโทรลแบบไร้สาย โปรดตรวจสอบให้มั่นใจว่าคุณได้ตั้งค่า [Bluetooth] (หน้า 257) ไว้เป็น [เปิด*] แล้ว เมื่อคุณตั้งค่าเป็น [เปิด*] กล่องจะแสดง * ขึ้นมา จากนั้นกล่องจะสแตนด์บายเพื่อรับการสื่อสารแบบไร้สายกับรีโมทคอนโทรลทันทีที่เปิดเครื่อง

- 1 หมุนแป้นเลือกโหมดของรีโมทคอนโทรลไปที่  หรือ 



- 2 กดปุ่มชัตเตอร์บนรีโมทคอนโทรลเพื่อถ่ายภาพ

- เมื่อตั้งแป้นเลือกโหมดของรีโมทคอนโทรลไปที่  (โหมดถ่ายภาพนิ่ง): เมื่อคุณกดปุ่มชัตเตอร์ของรีโมทคอนโทรลเบา ๆ ลงไปที่ตำแหน่งแรก (กดปุ่มชัตเตอร์ลงครึ่งหนึ่ง) เครื่องหมายยืนยัน AF (●) จะปรากฏขึ้น แล้วกรอบสีเขียว (เป้าหมาย AF) จะปรากฏขึ้นในตำแหน่งโฟกัส
- เมื่อตั้งแป้นเลือกโหมดของรีโมทคอนโทรลไว้ที่  (โหมดบันทึกภาพเคลื่อนไหว): เมื่อคุณกดปุ่มชัตเตอร์ของรีโมทคอนโทรล กล่องจะเริ่มบันทึกภาพเคลื่อนไหว กดปุ่มชัตเตอร์ของรีโมทคอนโทรลอีกครั้งเพื่อหยุดการบันทึกภาพเคลื่อนไหว

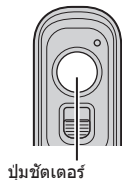

■ ไฟแสดงการถ่ายโอนข้อมูลของรีโมทคอนโทรล

สว่างขึ้นหนึ่งครั้ง	การทำงานของรีโมทคอนโทรลส่งไปที่กล่องอย่างถูกต้อง
กะพริบถี่ ๆ (1 วินาที)	การทำงานของรีโมทคอนโทรลส่งไปที่กล่องอย่างไม่ถูกต้อง ให้ลดระยะห่างระหว่างกล่องกับรีโมทคอนโทรล หากยังคงมีปัญหาอยู่ ให้ตรวจสอบการตั้งค่าของกล่อง
กะพริบถี่ ๆ (3 วินาที)	เกิดปัญหาในการจับคู่กล่องกับรีโมทคอนโทรล ให้จับคู่อุปกรณ์ใหม่อีกครั้ง
ไม่ส่องแสง	อาจเกิดขึ้นในสถานการณ์ต่อไปนี้ <ul style="list-style-type: none"> แบตเตอรี่ในรีโมทคอนโทรลหมด เป็นเลือกโหมดของรีโมทคอนโทรลอยู่ในตำแหน่ง II/OFF กล่องและรีโมทคอนโทรลเชื่อมต่อกันผ่านสายเคเบิลอยู่

- ① แม้ว่าคุณจะตั้งค่า [Bluetooth] (หน้า 257) ไว้เป็น [เปิด] คุณก็ยังจะสามารถเชื่อมต่อกล่องเข้ากับสมาร์ตโฟนได้โดยการเปิด [การเชื่อมต่ออุปกรณ์] บนกล่อง อย่างไรก็ตาม คุณจะไม่สามารถควบคุมกล่องจากรีโมทคอนโทรลได้ เมื่อเชื่อมต่อกล่องเข้ากับสมาร์ตโฟน
- ① คุณจะไม่สามารถใช้อุปกรณ์ที่จับคู่และการถ่ายภาพระยะไกลได้เมื่อตั้ง [โหมดเครื่องบิน] (หน้า 255) ไว้เป็น [เปิด]
- ① กล่องจะไม่เข้าสู่โหมด Sleep เมื่อเชื่อมต่อกับรีโมทคอนโทรลแบบไร้สาย
- ① หากคุณหมุนเป็นเลือกโหมดของรีโมทคอนโทรลไปที่ตำแหน่ง **II/OFF** กล่องจะเข้าสู่โหมด Sleep ตามการตั้งค่าใน [Sleep] (หน้า 249) เมื่อคุณตั้งค่า [Bluetooth] (หน้า 257) ไว้เป็น [เปิด] กล่องจะไม่เข้าสู่โหมด Sleep เว้นเสียแต่ว่าคุณจะหมุนเป็นเลือกโหมดของรีโมทคอนโทรลไปที่ตำแหน่ง **II/OFF**
- ① หากคุณใช้งานรีโมทคอนโทรลในขณะที่กล่องอยู่ในโหมด Sleep กล่องอาจใช้เวลานานขึ้นกว่าในการกลับมาทำงานต่อ
- ① คุณจะไม่สามารถควบคุมกล่องจากรีโมทคอนโทรลได้ในขณะที่กำลังปลุกเครื่องจากโหมด Sleep คุณจะสามารถใช้งานรีโมทคอนโทรลได้ หลังจากที่กล่องกลับมาทำงานอีกครั้ง
- ① เมื่อคุณใช้งานรีโมทคอนโทรลเสร็จแล้ว ให้หมุนเป็นเลือกโหมดของรีโมทคอนโทรลไปที่ตำแหน่ง **II/OFF**

ที่อยู่ MAC ของรีโมทคอนโทรล

ที่อยู่ MAC ของรีโมทคอนโทรลจะพิมพ์อยู่บนบัตรรับประกันที่แนบมาพร้อมกับรีโมทคอนโทรล

ข้อควรระวังในการใช้รีโมทคอนโทรล

- ห้ามดึงฝาครอบช่องแบตเตอรี่ หรือไขเพื่อหมุนฝาปิดช่องแบตเตอรี่
- ห้ามใช้ของมีคมเจาะแทงแบตเตอรี่
- ห้ามทำรีโมทคอนโทรลหล่น หรือเหวี่ยงรีโมทคอนโทรลขณะกล่องสายน
- ความชื้นบนสายเคเบิลหรือตัวรีโมทคอนโทรลอาจรบกวนการควบคุมแบบไร้สาย และทำให้การเชื่อมต่อแบบมีสายไม่เสถียรได้
- ตรวจสอบว่าฝาปิดช่องแบตเตอรี่ไม่มีสิ่งแปลกปลอมก่อนปิดฝา
- หมุนเป็นเลือกโหมดไปที่ **II/OFF** ก่อนเสียบหรือถอดสายเคเบิล

การเชื่อมต่อกับคอมพิวเตอร์ผ่าน USB

เชื่อมต่อกล้องไปยังคอมพิวเตอร์โดยใช้สาย USB

การติดตั้งซอฟต์แวร์

ติดตั้งซอฟต์แวร์ต่อไปนี้เพื่อเข้าถึงกล้องในขณะที่เชื่อมต่อกับคอมพิวเตอร์โดยตรงผ่านทาง USB

OM Capture

ใช้ "OM Capture" เพื่อดาวน์โหลดและดูภาพโดยอัตโนมัติ เมื่อถ่ายภาพหรือควบคุมกล้องจากระยะไกล หากต้องการเรียนรู้เพิ่มเติมหรือดาวน์โหลดซอฟต์แวร์ โปรดไปที่เว็บไซต์ของเรา เมื่อดาวน์โหลดซอฟต์แวร์ โปรดเตรียมหมายเลขซีเรียล (serial number) ของกล้องไว้ให้พร้อม ปฏิบัติตามคำแนะนำบนหน้าจอเพื่อติดตั้งซอฟต์แวร์ คุณสามารถดูความต้องการของระบบและคำแนะนำในการติดตั้งได้ที่เว็บไซต์ของเรา

OM Workspace

แอปพลิเคชันคอมพิวเตอร์นี้ใช้สำหรับดาวน์โหลด ดู และจัดการภาพถ่ายและภาพยนตร์ที่บันทึกด้วยกล้อง เมื่อแก้ไขข้อมูล RAW ใน OM Workspace กล้องจะเปิดใช้งานการประมวลผลความเร็วสูงโดยใช้เครื่องมือกล้อง นอกจากนี้ยังสามารถใช้เพื่ออัปเดตเฟิร์มแวร์กล้อง คุณสามารถดาวน์โหลดซอฟต์แวร์ได้จากเว็บไซต์ของเรา ควรเตรียมหมายเลขซีเรียลของกล้องให้พร้อมเมื่อจะทำการดาวน์โหลดซอฟต์แวร์

ปฏิบัติตามคำแนะนำบนหน้าจอเพื่อติดตั้งซอฟต์แวร์ คุณสามารถดูความต้องการของระบบและคำแนะนำในการติดตั้งได้ที่เว็บไซต์ของเรา

เชื่อมต่อกล้องเข้ากับเครื่องคอมพิวเตอร์ผ่านทาง USB เพื่ออัปเดตภาพขณะถ่ายภาพ คุณสามารถถ่ายภาพโดยใช้ตัวควบคุมบนกล้องหรือในขณะที่ควบคุมกล้องจากระยะไกลด้วยเครื่องคอมพิวเตอร์

- หลังจากยืนยันว่าปิดกล้องแล้ว ให้เชื่อมต่อเข้ากับเครื่องคอมพิวเตอร์โดยใช้สาย USB
 - เมื่อต่อสาย USB ให้ใช้ตัวป้องกันสายและคลิกป๊อปอัพที่ใหม่เพื่อป้องกันความเสียหายต่อขั้วต่อ "การติดตั้งป้องกันสาย" (หน้า 19)

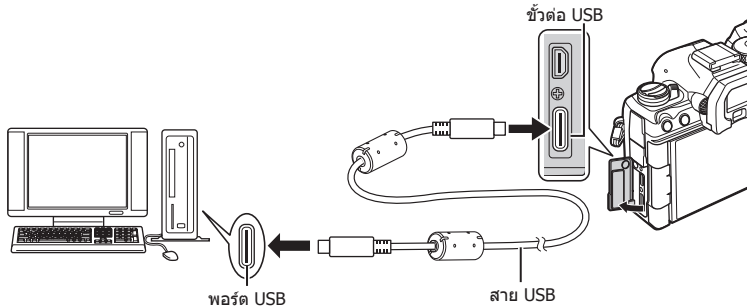

- ตำแหน่งของพอร์ต USB แตกต่างกันไปในแต่ละเครื่อง ดูเอกสารประกอบที่ใหม่มาพร้อมกับคอมพิวเตอร์สำหรับข้อมูลเกี่ยวกับพอร์ต USB
- หากพอร์ต USB บนเครื่องคอมพิวเตอร์เป็นพอร์ตแบบ A คุณต้องใช้สาย CB-USB11 ซึ่งเป็นอุปกรณ์เสริม

2 เปิดกล้อง

- กล้องจะแสดงข้อความพร้อมที่ให้คุณระบุอุปกรณ์ที่กำลังเชื่อมต่อผ่านสาย USB
- หากข้อความไม่ปรากฏขึ้น ให้เลือก [เลือก] สำหรับ [โหมด USB] (หน้า 247)
- หากแบตเตอรี่มีพลังงานต่ำมาก กล้องจะไม่แสดงข้อความเมื่อเชื่อมต่อกับคอมพิวเตอร์ ตรวจสอบให้แน่ใจว่าได้ชาร์จแบตเตอรี่แล้ว

3 เลือก [RAW/Control] โดยใช้ Δ ∇ แล้วกดปุ่ม OK



4 เปิดสำเนา "OM Capture" ที่ติดตั้งไว้ในเครื่องคอมพิวเตอร์

- หากได้รับพร้อมท์ให้เลือกประเภทการเชื่อมต่อ ให้คลิก [การเชื่อมต่อ USB]



[การเชื่อมต่อ USB]

- 5 กำหนดค่า "OM Capture" เพื่อดาวน์โหลด
 - เลือกปลายทางสำหรับรูปภาพที่ดาวน์โหลด
- 6 ถ่ายภาพโดยใช้ตัวควบคุมบนกล้องหรือคอมพิวเตอร์
 - ภาพจะถูกดาวน์โหลดไปยังคอมพิวเตอร์ตามตัวเลือกที่เลือก
 - ดูความช่วยเหลือออนไลน์สำหรับข้อมูลเพิ่มเติมเกี่ยวกับการใช้ซอฟต์แวร์
- คุณไม่สามารถใช้คอมพิวเตอร์เพื่อเปลี่ยนโหมดการถ่ายภาพได้
- คุณไม่สามารถใช้คอมพิวเตอร์รับภาพจากการ์ดหน่วยความจำที่ใส่อยู่ในกล้องได้
- อัตราการแสดงผลของหน้าจอบนกล้องอาจลดลงหากมุมมองผ่านเลนส์กล้องแสดงพร้อมกันทั้งในเครื่องคอมพิวเตอร์และในหน้าจอบนอินเตอร์ของกล้อง
- การเชื่อมต่อกับคอมพิวเตอร์จะสิ้นสุดลงหากคุณ:
 - ออกจาก "OM Capture"
 - ใส่หรือถอดการ์ดหน่วยความจำ หรือ
 - ปิดกล้อง

การเชื่อมต่อกล้องสำหรับการประมวลผลภาพ RAW ความเร็วสูง (RAW/Control)

เมื่อคุณแก้ไขข้อมูล RAW โดยที่ยังเชื่อมต่อกล้องกับคอมพิวเตอร์อยู่ การประมวลผลจะเร็วกว่าการใช้เพียงเครื่องคอมพิวเตอร์อย่างเดียว

- 1 หลังจากยืนยันว่าปิดกล้องแล้ว ให้เชื่อมต่อเข้ากับเครื่องคอมพิวเตอร์โดยใช้สาย USB
- 2 เปิดกล้อง
 - กล้องจะแสดงข้อความพร้อมที่ให้คุณระบุอุปกรณ์ที่กำลังเชื่อมต่อผ่านสาย USB
 - หากข้อความไม่ปรากฏขึ้น ให้เลือก [เลือก] สำหรับ [โหมด USB] (หน้า 247)
 - หากแบตเตอรี่มีพลังงานต่ำมาก กล้องจะไม่แสดงข้อความเมื่อเชื่อมต่อกับคอมพิวเตอร์ ตรวจสอบให้แน่ใจว่าได้ชาร์จแบตเตอรี่แล้ว
- 3 เลือก [RAW/Control] โดยใช้ Δ ∇ แล้วกดปุ่ม \odot

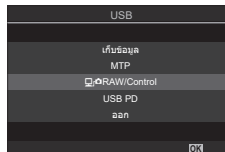

- 4 เปิดสำเนา "OM Workspace" ที่ติดตั้งไว้ในเครื่องคอมพิวเตอร์
- 5 เลือกรูปภาพที่จะประมวลผล
 - คุณสามารถเลือกได้เฉพาะภาพที่ถ่ายโดยกล้องที่เชื่อมต่ออยู่นั้น
 - คุณจะไม่สามารถเลือกรูปภาพในการ์ด SD ของกล้องที่เชื่อมต่ออยู่ได้

6 ประมวลผลภาพ RAW

- สามารถทำการปรับการตั้งค่าการถ่ายภาพที่มีในกล้องและภาพ RAW ที่ประมวลผลตามกัน
- สำเนาที่ผ่านการประมวลผลจะถูกบันทึกในรูปแบบ JPEG
- การเปิดใช้งานการแก้ไขภาพ USB RAW จะเป็นการยกเลิกการเปลี่ยนแปลงใดๆ ที่ทำไว้ก่อนหน้านี้ในหน้าต่างแก้ไข
- การแก้ไขภาพ USB RAW ไม่สามารถใช้ได้เมื่อเชื่อมต่อกล้องตั้งแต่สองตัวขึ้นไป
- ดูความช่วยเหลือออนไลน์สำหรับข้อมูลเพิ่มเติมเกี่ยวกับการใช้ซอฟต์แวร์

การตัดลอกรูปภาพไปที่เครื่องคอมพิวเตอร์ (เก็บข้อมูล/MTP)

เมื่อเชื่อมต่อกับคอมพิวเตอร์ กล้องสามารถทำหน้าที่เป็นพื้นที่เก็บข้อมูลภายนอกได้เช่นเดียวกับฮาร์ดไดรฟ์หรืออุปกรณ์จัดเก็บข้อมูลภายนอกอื่น ๆ คุณสามารถตัดลอกข้อมูลจากกล้องไปยังเครื่องคอมพิวเตอร์ได้

1 หลังจากยืนยันว่าปิดกล้องแล้ว ให้เชื่อมต่อเข้ากับเครื่องคอมพิวเตอร์โดยใช้สาย USB

2 เปิดกล้อง

- กล้องจะแสดงข้อความพร้อมที่ให้คุณระบุอุปกรณ์ที่กำลังเชื่อมต่อผ่านสาย USB
- หากข้อความไม่ปรากฏขึ้น ให้เลือก [เลือก] สำหรับ [โหมด USB] (หน้า 247)
- หากแบตเตอรี่มีพลังงานต่ำมาก กล้องจะไม่แสดงข้อความเมื่อเชื่อมต่อกับคอมพิวเตอร์ ตรวจสอบให้แน่ใจว่าได้ชาร์จแบตเตอรี่แล้ว

3 เลือก [เก็บข้อมูล] หรือ [MTP] โดยใช้ Δ ∇ แล้วกดปุ่ม \odot

[เก็บข้อมูล]: กล้องจะทำงานเป็นเครื่องอ่านการ์ด

[MTP]: กล้องจะทำงานเป็นอุปกรณ์พกพา

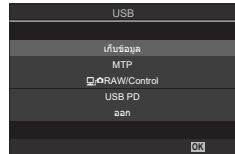

4 กล้องจะเชื่อมต่อกับคอมพิวเตอร์ในฐานะอุปกรณ์จัดเก็บข้อมูลใหม่

① ไม่รับประกันการถ่ายโอนข้อมูลในสภาพแวดล้อมต่อไปนี้ ถึงแม้ว่าเครื่องคอมพิวเตอร์จะมีช่องต่อ USB

คอมพิวเตอร์ที่มีการเพิ่มช่องต่อ USB ด้วยการ์ดเสริม ฯลฯ คอมพิวเตอร์ที่ไม่มี OS ติดตั้งมาจากโรงงาน หรือคอมพิวเตอร์ประกอบเอง

① ฟังก์ชันกล้องไม่สามารถใช้งานได้ในขณะที่ต่อกล้องเข้ากับเครื่องคอมพิวเตอร์

① หากคอมพิวเตอร์ตรวจไม่พบกล้อง ให้ถอดแล้วเสียบสาย USB ใหม่

① เมื่อคุณเลือก [MTP] คุณจะไม่สามารถตัดลอกภาพเคลื่อนไหวที่มีขนาดเกิน 4 GB ไปที่เครื่องคอมพิวเตอร์ได้

การจ่ายพลังงานให้กล้องผ่าน USB (การจ่ายไฟผ่าน USB)

แบตเตอรี่มือถือหรืออะแดปเตอร์ AC ชนิด USB ที่เป็นไปตามมาตรฐาน USB Power Delivery (USB PD) สามารถใช้เพื่อจ่ายพลังงานให้กล้องได้ อุปกรณ์ต่างๆ จะต้อง:

มาตรฐาน: ตรงตามมาตรฐาน USB Power Delivery (USB PD)

เอาต์พุต: อัตราของสัญญาณออกจะอยู่ที่ 27 W (9 V 3 A, 15 V 2 A หรือ 15 V 3 A) หรือมากกว่า

1 หลังจากยืนยันว่ากล้องปิดอยู่ ให้ใช้สาย USB เพื่อเชื่อมต่อกับอุปกรณ์

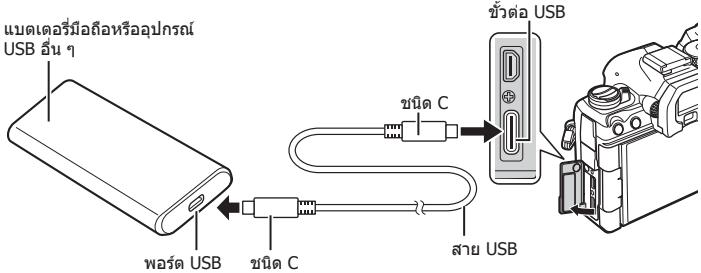

- วิธีที่ใช้สำหรับการเชื่อมต่อแตกต่างกันไปในแต่ละอุปกรณ์ ดูเอกสารประกอบที่ให้มาพร้อมกับอุปกรณ์สำหรับรายละเอียด
- คุณอาจไม่สามารถใช้ USB พาวเวอร์ ดีลิเวอรี่ (USB PD) กับอุปกรณ์ USB บางรุ่นได้ คุณสามารถดูคู่มือที่มาพร้อมกับอุปกรณ์ USB ได้

2 เปิดกล้อง

- กล้องจะดึงพลังงานจากอุปกรณ์ USB ที่เชื่อมต่ออยู่
- หากกล้องแสดงข้อความแจ้งให้คุณระบุอุปกรณ์ที่เชื่อมต่อสาย USB ไว้ ให้เลือก [USB PD]
- หากแบตเตอรี่เหลือน้อยจอแสดงผลจะยังคงว่างเปล่าเมื่อเชื่อมต่อกล้องเข้ากับอุปกรณ์ USB ตรวจสอบให้แน่ใจว่าได้ชาร์จแบตเตอรี่แล้ว
- "USB-C" จะปรากฏขึ้นในขณะที่กล้องดึงพลังงานจากอุปกรณ์ USB

การเชื่อมต่อกับโทรทัศน์หรือจอแสดงผลภายนอกผ่านทาง HDMI

รูปภาพสามารถแสดงบนโทรทัศน์ที่เชื่อมต่อกับกล้องผ่านทาง HDMI ใช้โทรทัศน์เพื่อแสดงภาพให้กับผู้ชม



คุณยังสามารถถ่ายภาพเคลื่อนไหวขณะที่กล้องเชื่อมต่อกับจอภาพภายนอกหรือเครื่องบันทึกวีดีโอผ่านทาง HDMI

- สาย HDMI มีจำหน่ายจากซัพพลายเออร์บุคคลที่สาม ใช้สาย HDMI ที่ผ่านการรับรอง
- เมื่อขนาดภาพเคลื่อนไหวเป็น [4K] และเฟรมเรตในการดูภาพใน [OFF \leftarrow] เป็น [60p] ให้ใช้สาย HDMI ที่รองรับ HDMI 2.0 หรือใหม่กว่า

การดูภาพบนโทรทัศน์ (HDMI)

ภาพถ่ายและภาพเคลื่อนไหวสามารถดูได้บน TV ความละเอียดสูงที่เชื่อมต่อโดยตรงกับกล้องโดยใช้สาย HDMI

สำหรับข้อมูลเพิ่มเติมเกี่ยวกับการตั้งค่าสัญญาณเอาท์พุท โปรดดูที่ "ตัวเลือกการแสดงผลจอภาพภายนอก (การตั้งค่า HDMI)" (หน้า 246).

■ การเชื่อมต่อกับโทรทัศน์

เชื่อมต่อกับโทรทัศน์โดยใช้สาย HDMI

1 หลังจากยืนยันว่าปิดกล้องแล้ว ให้เชื่อมต่อกับโทรทัศน์โดยใช้สาย HDMI

- เมื่อต่อสาย USB ให้ใช้ตัวป้องกันสายและคลิปหนีบสายที่ใหม่มาเพื่อป้องกันความเสียหายต่อขั้วต่อ "การติดตั้งป้องกันสาย" (หน้า 19)

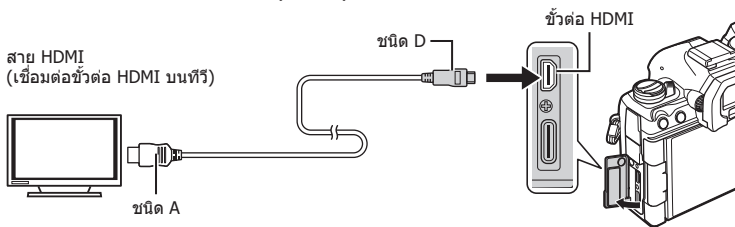

2 เปลี่ยนโหมดของโทรทัศน์เป็นอินพุท HDMI และเปิดกล้อง

- โทรทัศน์จะแสดงเนื้อหาของจอภาพของกล้อง กดปุ่ม > เพื่อดูภาพ

⚠ สำหรับข้อมูลเพิ่มเติมเกี่ยวกับการเปลี่ยนไปเป็นโหมดอินพุท HDMI โปรดดูคู่มือที่ใหม่กับโทรทัศน์

⚠ ภาพอาจถูกครอบตัดและอาจมองไม่เห็นการตั้งค่าสถานะโดยขึ้นอยู่กับการตั้งค่าของโทรทัศน์

⚠ HDMI ไม่สามารถใช้งานได้ในขณะที่ต่อกล้องเข้ากับเครื่องคอมพิวเตอร์ผ่าน USB

⚠ หากคุณเลือก [บันทึก] ไว้ใน [OFF สัญญาณออก HDMI] (หน้า 178) > [โหมดสัญญาณออก] กล้องจะส่งสัญญาณออกไปที่ขนาดเฟรมภาพเคลื่อนไหวปัจจุบัน ภาพจะไม่ปรากฏขึ้นหากทีวีหรือสายไม่รองรับขนาดเฟรมที่เลือก

⚠ ถ้าคุณเลือก [4K] หรือ [C4K] รูปแบบลำดับความสำคัญกับความละเอียด 1080p จะถูกใช้ในระหว่างการถ่ายภาพนิ่ง

ข้อมูลเกี่ยวกับคุณสมบัติกันฝุ่นและน้ำ

- กล้องนี้มีคุณสมบัติการป้องกันน้ำที่ IPX3 (เมื่อใช้ร่วมกับเลนส์ป้องกันน้ำระดับ IPX3 หรือสูงกว่าที่บริษัทของเราจัดหาให้)
- กล้องนี้มีคุณสมบัติกันฝุ่นระดับ IP5X (ภายใต้เงื่อนไขการทดสอบของบริษัทของเรา)

■ ข้อควรระวัง

- ความสามารถในการป้องกันฝุ่นและน้ำอาจสูญหายไปเมื่อกำลังถูกกระแทก
- ตรวจสอบชิ้นส่วนต่อไปนี้เพื่อมองหารั่วสุดแปลกปลอม รวมถึงสิ่งสกปรก ฝุ่น หรือทราย: ชิ้นส่วนบรรจุภัณฑ์ของฝาครอบช่องใส่แบตเตอรี่ ฝาครอบช่องใส่การ์ด ฝาครอบขั้วต่อ และส่วนที่สัมผัสกับชิ้นส่วนเหล่านี้ รวมถึงส่วนที่มีการสัมผัสเมื่อใส่เลนส์และที่ยึดแบตเตอรี่ เช็ดสิ่งแปลกปลอมออกด้วยผ้าสะอาดที่ไม่ทิ้งเศษผ้าไว้
- เพื่อให้มั่นใจว่ากล้องสามารถกันฝุ่นและกันน้ำได้ ให้ปิดฝาครอบให้สนิทและประกอบเลนส์ก่อนการใช้งาน
- ห้ามใช้งานกล้อง เปิด/ปิดฝาครอบ หรือใส่/ถอดเลนส์ในขณะที่กล้องเปียก
- คุณสมบัติกันน้ำจะสามารถใช้งานได้เมื่อใส่เลนส์/อุปกรณ์เสริมที่รองรับเท่านั้น ตรวจสอบการรองรับคุณสมบัติ
คุณสามารถศึกษาอุปกรณ์เสริมที่สามารถใช้งานร่วมกันได้ที่เว็บไซต์ของเรา

■ การบำรุงรักษา

- ใช้ผ้าแห้งเช็ดน้ำให้สะอาด
- นำสิ่งแปลกปลอม เช่น สิ่งสกปรก ฝุ่นละออง หรือทรายออกให้หมด

แบตเตอรี่และเครื่องชาร์จ

- กล้องที่ใช้แบตเตอรี่ลิเทียมไอออนของเราหนึ่งก้อน ใช้แบตเตอรี่ของแทตามี่ระบุ
- อัตราการใช้พลังงานของกล้องขึ้นอยู่กับลักษณะการใช้งานและเงื่อนไขอื่น ๆ
- เนื่องจากการทำงานต่างๆ ต่อไปนี้ใช้พลังงานอย่างมาก ถึงแม้จะไม่มีการถ่ายภาพ แบตเตอรี่ก็จะหมดเร็ว
 - ทำการปรับโฟกัสอัตโนมัติซ้ำๆ โดยกดปุ่มชัตเตอร์ลงครึ่งหนึ่งในโหมดถ่ายภาพ
 - แสดงภาพบนจอภาพเป็นระยะเวลานาน
 - เมื่อเชื่อมต่อกล้องกับเครื่องคอมพิวเตอร์ (ยกเว้นเมื่อเปิดกล้องผ่าน USB)
 - เปิดใช้ LAN ไร้สาย/**Bluetooth**®
- ในกรณีที่ใช้แบตเตอรี่ที่มีประจุไม่เต็ม กล้องอาจปิดสวิตช์โดยไม่ได้แสดงค่าเตือนแบตเตอรี่เหลือน้อย
- ณ เวลาที่ซื้อ แบตเตอรี่ไม่ได้ถูกชาร์จมาเต็ม ทำการชาร์จแบตเตอรี่ก่อนการใช้งาน
- ถอดแบตเตอรี่ออกก่อนที่จะนำกล้องถ่ายรูปไปเก็บเป็นเวลานานหนึ่งเดือนหรือมากกว่า การใส่แบตเตอรี่เอาไว้ในกล้องถ่ายรูปเป็นเวลานานเกินไปจะทำให้อายุการใช้งานสั้นลงหรืออาจจะทำให้แบตเตอรี่ดังกล่าวไม่สามารถใช้งานได้
- เวลาในการชาร์จปกติด้วยอะแดปเตอร์ USB-AC ที่ใหม่ในชุด คือประมาณ 2 ชั่วโมง 30 นาที (โดยประมาณ)
- ห้ามใช้อะแดปเตอร์ USB-AC ที่ไม่ได้ถูกออกแบบมาให้ใช้งานกับแบตเตอรี่ที่ใหม่ หรือใช้แบตเตอรี่ที่ไม่ได้ถูกออกแบบมาให้ใช้กับอะแดปเตอร์ USB-AC ที่ใหม่
- การใช้แบตเตอรี่ผิดชนิดอาจเสี่ยงต่อการระเบิดได้
- กำจัดแบตเตอรี่ที่ใช้แล้วโดยปฏิบัติตามคำแนะนำ "ข้อควรระวัง" (หน้า 329) ในคู่มือการใช้งาน

การใช้งานเครื่องชาร์จในต่างประเทศ

- อะแดปเตอร์ USB-AC สามารถใช้งานได้กับแหล่งจ่ายไฟฟ้าตามบ้านทั่วไปเกือบทั้งหมดที่มีแรงดันไฟฟ้า 100 V ถึง 240 V AC (50/60 Hz) ทั่วโลก อย่างไรก็ตาม ช่องเสียบปลั๊กไฟ AC อาจจะมีรูปร่างแตกต่างกันไป ทั้งนี้ขึ้นอยู่กับประเทศหรือท้องที่ที่คุณอยู่ และอาจต้องใช้ตัวแปลงหัวเสียบเพื่อให้อุปกรณ์ชาร์จใช้งานได้กับช่องเสียบปลั๊กไฟ
- ห้ามใช้ตัวแปลงไฟสำหรับเดินทางที่มีจำหน่ายทั่วไป เนื่องจากอะแดปเตอร์ USB-AC อาจจะทำงาผิดปกติได้

เลนส์ที่สามารถถอดเปลี่ยนได้

เลือกเลนส์ตามภาพความคิดสร้างสรรค์ของคุณ ใช้เลนส์ที่ออกแบบมาเฉพาะสำหรับระบบ Micro Four Thirds และมีฉลาก M.ZUIKO DIGITAL หรือเครื่องหมายที่แสดงทางด้านขวา หากใช้ตัวแปลงช่วย คุณสามารถใช้เลนส์ของระบบ Four Thirds ได้ด้วย จำเป็นต้องใช้ตัวแปลงซึ่งเป็นอุปกรณ์เสริม



- เมื่อติดตั้งหรือถอดฝาปิดตัวกล้องและเลนส์ออกจากกล้อง ให้หันเมาท์เลนส์ของกล้องลงพื้น เพื่อช่วยป้องกันไม่ให้ฝุ่นและวัตถุแปลกปลอมอื่นเข้าไปในตัวกล้องได้
- อย่าถอดฝาปิดตัวกล้อง หรือติดตั้งเลนส์ในสถานที่ที่มีฝุ่นละอองมาก
- อย่าหันหน้าเลนส์ที่ติดอยู่กับกล้องขึ้นไปตรงอาทิตย์ อาจจะทำให้กล้องเสียหายหรือติดไฟได้ เนื่องจากแสงอาทิตย์ถูกขยายผ่านการโฟกัสของเลนส์
- ระวังอย่าทำฝาปิดกล้องและฝาปิดท้ายเลนส์หาย
- ติดฝาปิดกล้องเพื่อป้องกันฝุ่นเข้าไปภายในเมื่อไม่ได้ติดตั้งไว้กับกล้อง

■ คุณสมบัติระหว่างเลนส์กับกล้อง

เลนส์	กล้อง	ติดตั้งงาน	AF	วัดแสง
เลนส์ระบบ Micro Four Thirds	กล้องระบบ Micro Four Thirds	ได้	ได้	ได้
เลนส์ระบบ Four Thirds		ติดตั้งผ่านตัวแปลงเมาท์	ได้*1	ได้

*1 ไม่สามารถใช้ได้ระหว่างการแสดงผลแบบขยาย การบันทึกภาพเคลื่อนไหว หรือ AF ดวงดาว

เลนส์ MF Clutch

กลไกแบบ "MF คลัทช์" (คลัทช์โฟกัสแบบปรับค่าเอง) ของเลนส์แบบ MF คลัทช์ จะสามารถใช้ในการสลับระหว่างการโฟกัสอัตโนมัติกับการโฟกัสแบบปรับค่าเองโดยการวางตำแหน่งของแหวนโฟกัสใหม่ได้

- ตรวจสอบตำแหน่งของคลัทช์แบบ MF ก่อนที่จะทำการถ่ายภาพ
- การเลื่อนแหวนโฟกัสไปที่ตำแหน่ง AF/MF ที่ตรงปลายเลนส์จะเป็นการเลือกการโฟกัสอัตโนมัติในขณะที่การเลื่อนแหวนโฟกัสไปที่ตำแหน่ง MF ซึ่งอยู่ใกล้กับตัวกล้องถ่ายรูปมากกว่าจะเป็นการเลือกการโฟกัสแบบปรับค่าเองไม่ว่ากล้องถ่ายรูปจะเลือกโหมดโฟกัสใดก็ตามที่

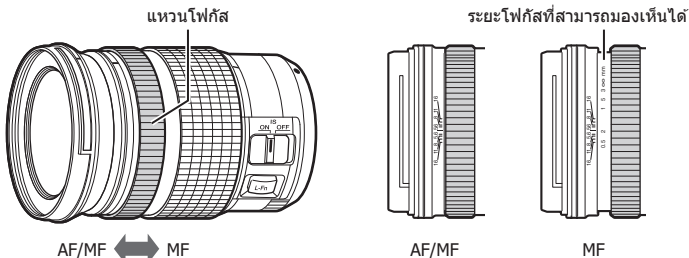

- การเลือก [ปิดการใช้งาน] ใน [MF Clutch] (หน้า 101) จะปิดการปรับโฟกัสด้วยตัวเองแม้ว่า MF Clutch จะอยู่ในตำแหน่ง MF ก็ตาม

การแสดงผลของกล้องสำหรับฟังก์ชัน SET และ CALL ของเลนส์

กล้องจะแสดง "●Set" เมื่อตำแหน่งโฟกัสถูกบันทึกโดยใช้ตัวเลือก SET และ "●Call" เมื่อเรียกคืนตำแหน่งโฟกัสที่บันทึกไว้โดยใช้ตัวเลือก CALL สำหรับข้อมูลเพิ่มเติมเกี่ยวกับ SET และ CALL โปรดดูที่คู่มือเลนส์



อุปกรณ์เสริม

การใช้เครื่องชาร์จ (BCX-1)

เครื่องนี้สามารถใส่แบตเตอรี่ได้สองก้อน และยังสามารถใช้โดยใส่แบตเตอรี่เพียงก้อนเดียวได้ด้วย

1 ชาร์จแบตเตอรี่

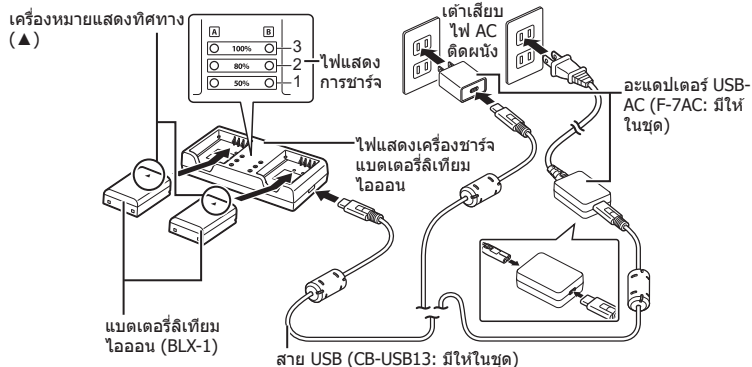

- ระยะเวลาชาร์จประมาณ 2 ชั่วโมง 30 นาที คุณสามารถดูสถานะของไฟแสดงการชาร์จและการชาร์จแบตเตอรี่ได้ที่ตารางด้านล่าง
- * เวลาในการชาร์จจะไม่เปลี่ยนแปลง แม้ว่า คุณจะชาร์จแบตเตอรี่สองก้อนพร้อมกัน

ไฟแสดงสถานะการชาร์จ	ชาร์จแบตเตอรี่	
ไฟแสดงสถานะ 1: กะพริบ	กำลังชาร์จ	น้อยกว่า 50%
ไฟแสดงสถานะ 1: สว่าง, ไฟแสดงสถานะ 2: กะพริบ		50% หรือมากกว่า น้อยกว่า 80%
ไฟแสดงสถานะ 1 และ 2: สว่าง, ไฟแสดงสถานะ 3: กะพริบ		80% หรือมากกว่า น้อยกว่า 100%
ไฟแสดงสถานะทุกดวง: ดับ	การชาร์จเสร็จสิ้น	
ไฟแสดงสถานะทุกดวง: กะพริบ	การชาร์จผิดพลาด	

กริปแบตเตอรี่ HLD-10

กริปแบตเตอรี่ HLD-10 ซึ่งเป็นอุปกรณ์เสริมสามารถให้พลังงานกับกล้องเพื่อให้ใช้งานได้นานขึ้น

🔍 ตรวจสอบว่าปัดสวิตช์กล้องเมื่อติดและถอดกริป

■ ชื่อชิ้นส่วน

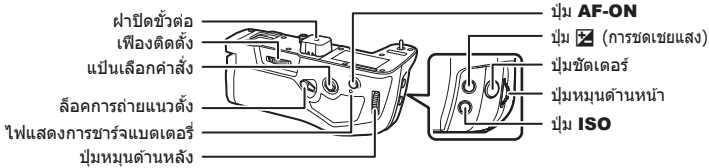

■ การติดกริป

ถอดฝาครอบกริปแบตเตอรี่ (PBH) ที่ด้านล่างของกล้อง และฝาครอบขั้วต่อ HLD-10 ออกก่อนที่จะใส่ HLD-10 ให้ตรวจสอบว่ายึดปุ่มถอด HLD-10 จนแน่น เมื่อคุณไม่ได้ใช้ HLD-10 โปรดตรวจสอบให้แน่ใจว่าคุณใส่ฝาปิดกริปแบตเตอรี่ (PBH) เข้ากับกล้อง และฝาปิดขั้วต่อเข้ากับ HLD-10

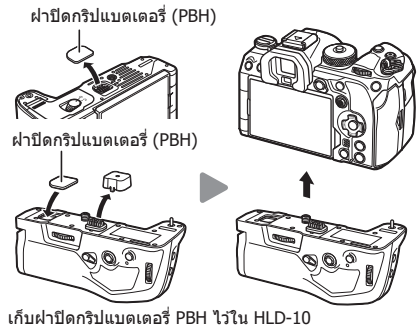

■ การใส่แบตเตอรี่

ใช้แบตเตอรี่ BLX-1 เมื่อใส่แบตเตอรี่ ตรวจสอบว่าได้ล็อคฝาปิดแบตเตอรี่

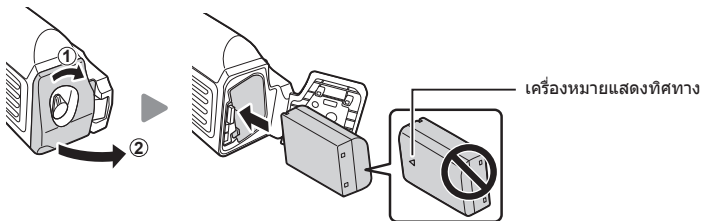

🔍 สัญลักษณ์แสดงระดับแบตเตอรี่ของจอภาพ (หน้า 29) จะแสดง "PBH" เมื่อกล้องใช้พลังงานแบตเตอรี่จาก HLD-10



■ การชาร์จแบตเตอรี่ในกริปแบตเตอรี่

ในการชาร์จแบตเตอรี่ในกริปแบตเตอรี่ ให้ใส่แบตเตอรี่ลงในกริปแล้วติดกริปเข้ากับกล่อง ชาร์จแบตเตอรี่ในลักษณะเดียวกันกับที่อธิบายไว้ใน หน้า 22 ไฟแสดงการชาร์จของกริปจะสว่างขึ้นระหว่างการชาร์จ

■ การใช้ปุ่มต่างๆ

เลือกล็อกการถ่ายภาพแนวตั้งของ HLD-10 ไปตามทิศทางของลูกศร คุณสามารถเลือกหน้าที่ของปุ่ม **☒** (การชดเชยแสง), ปุ่ม **ISO** และปุ่ม **AF-ON** บน HLD-10 ได้โดยใช้รายการ [การตั้งค่าปุ่ม] **☑** "การเปลี่ยนหน้าที่ของปุ่ม (การตั้งค่าปุ่ม)" (หน้า 204)

- ⓘ คุณจะไม่สามารถใช้ปุ่มบน HLD-10 เมื่อล็อกการถ่ายภาพแนวตั้งอยู่ในตำแหน่ง **LOCK** ได้

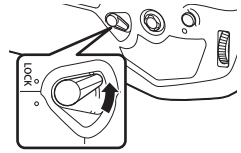

หมายเหตุก่อนการใช้งานผลิตภัณฑ์

- ใช้เฉพาะแบตเตอรี่ที่กำหนดเท่านั้น หากไม่ปฏิบัติตามอาจทำให้ได้รับบาดเจ็บ ผลิตภัณฑ์เสียหายและไฟไหม้
- ห้ามใช้เล็บหมุนเพื่องัดติดตั้ง การกระทำดังกล่าวอาจทำให้ได้รับบาดเจ็บ
- ใช้กล้องภายในช่วงอุณหภูมิใช้งานที่รับประกันเท่านั้น
- ห้ามใช้หรือเก็บผลิตภัณฑ์ในสถานที่ที่มีฝุ่นละอองหรือมีความชื้น
- ห้ามใช้มือจับหน้าสัมผัสไฟฟ้า
- ใช้ผ้านุ่มและแห้งเพื่อทำความสะอาดผิว ห้ามทำความสะอาดผลิตภัณฑ์ด้วยผ้าขน หินเนอร์ เบนซิน หรือสารทำลายอินทรีย์อื่นๆ
- ถอดแบตเตอรี่ออกจากกล่องและกริปแบตเตอรี่ ก่อนที่จะนำกล่องถ่ายรูปไปเก็บเป็นเวลานานตั้งแต่หนึ่งเดือนขึ้นไป การใส่แบตเตอรี่เอาไว้ในกล่องถ่ายรูปเป็นเวลานานเกินไปจะทำให้อายุการใช้งานสั้นลงหรืออาจจะทำให้แบตเตอรี่ดังกล่าวไม่สามารถใช้งานได้

ชุดแฟลชภายนอกที่ออกแบบมาเพื่อใช้กับกล้อง

เมื่อใช้แฟลชเสริมที่ออกแบบมาสำหรับใช้กับกล้องนี้ คุณสามารถเลือกโหมดแฟลชโดยใช้ตัวควบคุมกล้องและถ่ายภาพด้วยแฟลช ดูเอกสารประกอบที่ให้มาพร้อมกับอุปกรณ์แฟลชสำหรับข้อมูลเกี่ยวกับคุณสมบัติและการใช้งานของแฟลช

เลือกอุปกรณ์แฟลชเพื่อให้เหมาะสมกับความต้องการของคุณโดยคำนึงถึงปัจจัยต่างๆ เช่น ค่าพลังงานแสงหรือเอาต์พุตที่ต้องการ และต้องการอุปกรณ์ที่สนับสนุนการถ่ายภาพมาโครหรือไม่ อุปกรณ์แฟลชที่ออกแบบมาเพื่อสื่อสารกับกล้องสนับสนุนโหมดการถ่ายภาพด้วยแฟลชหลายแบบรวมทั้ง TTL auto และ super FP คุณสามารถติดตั้งอุปกรณ์แฟลชได้ทั้งที่ฐานเสียบแฟลชของกล้องหรือเชื่อมต่อโดยใช้สายเคเบิล (แยกออกจากกัน) และตัวยึดแฟลช นอกจากนี้ กล้องยังสนับสนุนระบบควบคุมแฟลชแบบไร้สายดังต่อไปนี้:

การถ่ายภาพด้วยแฟลชที่ควบคุมด้วยคลื่นวิทยุ โหมด **CMD**, **⚡CMD**, **RCV** และ **X-RCV**

กล้องควบคุมแฟลชจากระยะไกลอย่างน้อยหนึ่งหน่วยโดยใช้สัญญาณวิทยุ ช่วงของตำแหน่งที่ใช้ในการวางอุปกรณ์แฟลชสามารถเพิ่มขึ้นได้ อุปกรณ์แฟลชสามารถควบคุมหน่วยอื่นที่เข้ากันได้หรือสามารถติดตั้งด้วยอุปกรณ์ควบคุม/เครื่องรับสัญญาณวิทยุเพื่อให้สามารถใช้งานกับอุปกรณ์ที่ไม่สนับสนุนการควบคุมแฟลชด้วยวิทยุได้

การถ่ายภาพด้วยแฟลชที่ควบคุมด้วยเทคโนโลยีระยะไกลไร้สาย **RC Mode**

กล้องควบคุมแฟลชจากระยะไกลอย่างน้อยหนึ่งหน่วยโดยใช้สัญญาณอินฟราเรด คุณสามารถเลือกโหมดแฟลชได้โดยใช้ตัวควบคุมกล้อง (หน้า 292)

■ คุณสมบัติที่สามารถใช้ได้กับอุปกรณ์แฟลชที่ใช้ร่วมกันได้

อุปกรณ์แฟลช	โหมดการควบคุมแฟลชที่รองรับ	GN (Guide Number, ISO 100)	ระบบไร้สายที่รองรับ
FL-700WR	TTL-AUTO, MANUAL, FP TTL AUTO, FP MANUAL, MULTI, RC, SL MANUAL	GN 42 (75/150 มม. *1) GN 21 (12/24 มม. *1)	โหมด CMD, ⚡ CMD, RCV, X-RCV, RC
FL-900R	TTL-AUTO, AUTO, MANUAL, FP TTL AUTO, FP MANUAL, MULTI, RC, SL AUTO, SL MANUAL	GN 58 (100/200 มม. *1) GN 27 (12/24 มม. *1)	RC
STF-8	TTL-AUTO, MANUAL, RC *2	GN 8.5	RC *2
FL-LM3	แตกต่างกันไปตามการตั้งค่ากล้องถ่ายรูป	GN 9.1 (12/24 มม. *1)	RC *2

*1 ความยาวโฟกัสสูงสุดของเลนส์ที่แฟลชสามารถยิงถึงได้ (ตัวเลขที่ต่อจากเครื่องหมายทับคือความยาวโฟกัสเทียบเท่ารูปแบบ 35 มม.)

*2 ทำหน้าที่เป็นอุปกรณ์ควบคุม (เครื่องส่งสัญญาณ) เท่านั้น

คุณสามารถใช้การถ่ายภาพด้วยแฟลชแบบไร้สายกับอุปกรณ์แฟลชที่รองรับการควบคุมระยะไกลไร้สาย (RC) อุปกรณ์แฟลชแบบระยะไกลจะถูกควบคุมผ่านอุปกรณ์ที่ติดตั้งบนฐานรองแฟลชของกล้อง คุณสามารถปรับการตั้งค่าแยกต่างหากได้เพิ่มอีกสามกลุ่ม

คุณต้องเปิดใช้งานโหมด RC ทั้งอุปกรณ์แฟลชหลักและระยะไกล (หน้า 291)

1 ตั้งค่าแฟลชระยะไกลไว้ที่โหมด RC แล้วจัดวางในตำแหน่งที่ต้องการ

- เปิดสวิตช์แฟลชภายนอก กดปุ่ม **MODE** แล้วเลือกโหมด RC
- เลือกช่องสัญญาณและกลุ่มของแฟลชภายนอกแต่ละตัว

2 เลือก [เปิด] ใน [RC Mode] (หน้า 121)

- กล้องจะออกจากหน้าจอการถ่ายภาพ
- "RC" จะปรากฏขึ้น



3 กดปุ่ม

- หน้าจอ RC mode super control panel จะปรากฏขึ้น
- หน้าจอ standard LV super control panel อาจปรากฏขึ้นได้โดยการกดปุ่ม **INFO** หน้าจอจะเปลี่ยนไปทุกครั้งที่เกิดปุ่ม **INFO**



หน้าจอ RC mode super control panel

4 ปรับการตั้งค่าแฟลช

- เลือกรายการโดยใช้ปุ่ม Δ ∇ \langle \rangle และหมุนเป็นหมุนด้านหน้าเพื่อเลือกการตั้งค่า

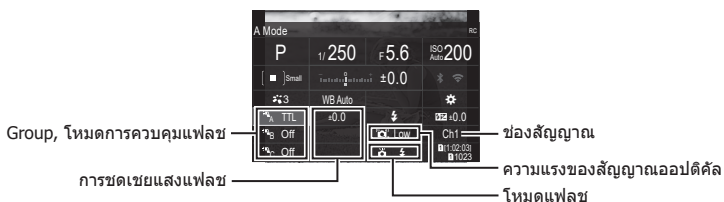

กลุ่ม	เลือกกลุ่ม การเปลี่ยนแปลงการตั้งค่าจะมีผลกับอุปกรณ์ทั้งหมดที่อยู่ในกลุ่มที่เลือก อุปกรณ์ที่ติดตั้งบนกล่องจะทำงานในฐานะสมาชิกของกลุ่ม A
โหมดควบคุมแฟลช	เลือกโหมดแฟลช
การชดเชยแสงแฟลช	ปรับค่าพลังงานแสงหรือเอาต์พุตของแฟลช เมื่อเลือกโหมดแฟลชเป็น [ปรับเอง] คุณจะเลือกค่าพลังงานแสงหรือเอาต์พุตของแฟลชได้ด้วยตนเอง
ความแรงของสัญญาณออพติคัล	เลือกความสว่างของสัญญาณควบคุมแบบออพติคัลที่อุปกรณ์แฟลชปล่อยออกมา เลือก [High] หากคุณวางชุดแฟลชไว้ใกล้กับระยะห่างสูงสุดจากกล่อง การตั้งค่านี้จะถูกนำไปใช้กับทุกกลุ่ม
โหมดแฟลช	เลือก ⚡ (standard) หรือ FP (super FP) เลือก Super FP สำหรับความเร็วชัตเตอร์เร็วกว่าความเร็วในการชิ่งคแฟลช การตั้งค่านี้จะถูกนำไปใช้กับทุกกลุ่ม
ช่องสัญญาณ	เลือกช่องสัญญาณที่ใช้สำหรับการควบคุมแฟลช เปลี่ยนช่องสัญญาณถ้าคุณพบว่าแหล่งกำเนิดแสงอื่น ๆ ในพื้นที่กำลังรบกวนการควบคุมแฟลชระยะไกล

5 ตั้งค่าอุปกรณ์ที่ติดตั้งอยู่บนกล่องไปเป็น [TTL AUTO]

- คุณสามารถปรับการตั้งค่าการควบคุมแฟลชสำหรับ FL-LM3 ได้โดยใช้กล่องเท่านั้น

- ⚠ วางตำแหน่งอุปกรณ์ไร้สายโดยให้เซ็นเซอร์ระยะไกลหันหน้าเข้าหากล่อง
- ⚠ ตรวจสอบให้มั่นใจว่าชุดแฟลชชาร์จไฟเต็มแล้วก่อนถ่ายภาพ

■ ระยะเวลาควบคุมแฟลชแบบไร้สาย

ภาพประกอบมีไว้เพื่อเป็นแนวทางเท่านั้น ระยะเวลาควบคุมแฟลชจะแตกต่างกันไปตามประเภทของแฟลชที่ติดตั้งบนกล้องและสภาพแวดล้อมในบริเวณโดยรอบ

ระยะเวลาควบคุมแฟลชสำหรับอุปกรณ์แฟลช FL-LM3 ที่ติดตั้งบนกล้อง

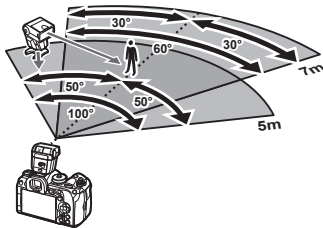

- เราขอแนะนำให้แต่ละกลุ่มมีอุปกรณ์แฟลชไม่เกิน 3 ชุด
- การถ่ายภาพด้วยแฟลชแบบไร้สายไม่สามารถใช้ได้โหมดป้องกันการกระแทกหรือโหมดแฟลชยิงผ่านชัตเตอร์ชัตที่ส่องลำซาเมื่อเลือกความเร็วชัตเตอร์ต่ำกว่า 4 วินาที
- ไม่สามารถเลือกเวลารอนานเกิน 4 วินาทีในโหมดป้องกันการกระแทกและโหมดเงียบได้
- สัญญาณควบคุมแฟลชอาจรบกวนการรับแสงหากวัดอยู่ใกล้กับกล้องมากเกินไป ซึ่งสามารถแก้ไขได้โดยการลดความสว่างของแฟลชบนกล้อง ตัวอย่างเช่น โดยการใช้อัตรากระจายแสง

ชุดแฟลชภายนอกอื่นๆ

คุณสามารถติดตั้งอุปกรณ์แฟลชของผู้ผลิตรายอื่นบนฐานรองแฟลชหรือเชื่อมต่อผ่านสายเคเบิลได้ ตรวจสอบให้แน่ใจว่าได้เปลี่ยนฝาครอบชัตเตอร์แฟลชภายนอกเมื่อไม่ได้ใช้งานฟังก์ชันในประเด็นต่อไปนี้ เมื่อใช้ชุดแฟลชของผู้ผลิตอื่นกับฐานเสียบแฟลชของกล้อง:

- การใช้ชุดแฟลชล้าสมัยที่ส่งกระแสไฟมากกว่า 250 V ไปยังจุดสัมผัส X จะทำให้กล้องได้รับความเสียหาย
- การเชื่อมต่อชุดแฟลชที่ขั้วสัมผัสสัญญาณไม่ตรงตามข้อมูลจำเพาะของเราจะทำให้กล้องเสียหายได้
- เลือกโหมด **M** เลือกความเร็วชัตเตอร์ที่ไม่เร็วเกินกว่าความเร็วซิงค์ของแฟลช แล้วตั้งค่า [ISO] ไปที่การตั้งค่าอื่นนอกเหนือจาก [อัตโนมัติ]
- การควบคุมแฟลชสามารถทำได้เพียงการตั้งค่าแฟลชใหม่มีความไวแสง ISO และค่ารับแสงตรงกับค่าที่เลือกไว้บนกล้องเท่านั้น สามารถปรับความสว่างของแฟลชโดยปรับความไวแสง ISO หรือค่ารับแสง
- ใช้แฟลชที่มีมุมส่องสว่างเหมาะสมกับเลนส์ โดยปกติแล้วมุมส่องสว่างจะถูกระบุเป็นค่าโดยใช้ความยาวโฟกัสเทียบเท่าของรูปแบบ 35 มม.

อุปกรณ์เสริมหลัก

■ เลนส์ Converter

ติดเลนส์ Converter กับเลนส์ของกล้องเพื่อให้การถ่ายภาพมาโครหรือพืชอายุทำได้ง่ายและรวดเร็ว โปรดดูข้อมูลเกี่ยวกับเลนส์ที่สามารถใช้งานได้บนเว็บไซต์ของเรา

■ ยางรองตา (EP-18)

การถอด

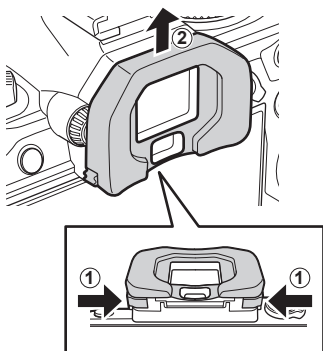

ดันคันโยกทั้งสองเข้าด้านใน แล้วยกยางรองตาขึ้น

แผนผังแสดงระบบ

แหล่งจ่ายไฟ



BLX-1
แบตเตอรี่ลิเทียม
ไอออน

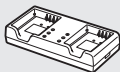

BCX-1
เครื่องชาร์จแบตเตอรี่
ลิเทียมไอออน

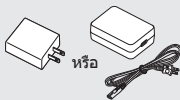

F-7AC
ตัวแปลงไฟ AC-USB



HLD-10
กริปแบตเตอรี่

การใช้งานระยะไกล

RM-WR1
รีโมทคอนโทรล



ช่อง / สายคล้อง

สายคล้องปา / ช่อง
ใส่กล้อง

สายเชื่อมต่อ

สาย USB / สาย
HDMI *1

การ์ดหน่วยความจำ

SD/SDHC/
SDXC

ช่องมองภาพ



EP-18
ยางรองตา

OM SYSTEM OM-1

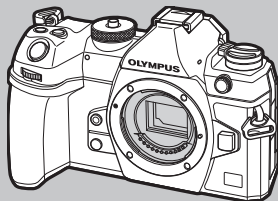

หูฟัง

ไมโครโฟน

ซอฟต์แวร์

OM Workspace

ซอฟต์แวร์การจัดการ/แก้ไขรูปภาพสำหรับ
เครื่องคอมพิวเตอร์

OM Capture

ซอฟต์แวร์ควบคุมกล้องสำหรับเครื่อง
คอมพิวเตอร์

OM Image Share

แอปสำหรับ iPhone

 : ผลิตภัณฑ์ที่สามารถใช้งานร่วมกับ OM-1 ได้

 : ผลิตภัณฑ์ที่มีจำหน่ายทั่วไป

คุณสามารถดูข้อมูลล่าสุดได้ที่เว็บไซต์ของเรา

*1 สาย HDMI มีจำหน่ายจากซัพพลายเออร์บุคคลที่สาม

*2 มีข้อจำกัดเกี่ยวกับเลนส์ที่สามารถใช้กับอะแดปเตอร์ได้ เยี่ยมชมเว็บไซต์ของเราเพื่อศึกษารายละเอียดเพิ่มเติม

*3 เยี่ยมชมเว็บไซต์ของเราเพื่อดูข้อมูลเกี่ยวกับเลนส์ที่สามารถใช้งานร่วมกันได้

เลนส์



เลนส์ระบบ Micro Four Thirds



MMF-2/MMF-3*2
อะแดปเตอร์ Four Thirds



เลนส์ระบบ Four
Thirds

เลนส์ Converter*3

MC-20
เทเลคอนเวอร์
เตอร์

MC-14
เทเลคอนเวอร์
เตอร์

FCON-P01
พีชอาย

MCON-P02
มาโคร

แฟลช



FL-LM3
แฟลชอีเล็กทรอนิกส์



FL-900R
แฟลชอีเล็กทรอนิกส์



FL-700WR
แฟลชอีเล็กทรอนิกส์

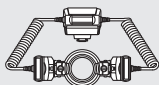

STF-8
มาโครแฟลช



FC-WR
ตัวควบคุมคลื่นวิทยุแบบไร้สาย



FR-WR
ตัวรับสัญญาณคลื่นวิทยุแบบ
ไร้สาย

การทำความสะอาดและจัดเก็บกล้อง

การทำความสะอาดกล้อง

ปิดสวิตช์กล้องและถอดแบตเตอรี่ออกก่อนทำความสะอาดกล้อง

- ห้ามใช้สารทำลายลายเข้มข้น เช่น เบนซินหรือแอลกอฮอล์ หรือผ้าที่มีสารเคมี

ภายนอก:

- ค่อยๆ เช็ดด้วยผ้านุ่ม หากกล้องสกปรกมาก ให้จุ่มผ้าในน้ำสบู่อ่อนๆ และบีบให้แห้ง เช็ดกล้องด้วยผ้าขึ้น แล้วเช็ดให้แห้งด้วยผ้าแห้ง หากใช้งานกล้องในชายหาด ให้ใช้ผ้าจุ่มน้ำสะอาดและบีบให้แห้ง

จอภาพ:

- ค่อยๆ เช็ดด้วยผ้านุ่ม

เลนส์:

- ใช้เครื่องเป่าที่มีจำหน่ายทั่วไปเพื่อเป่าฝุ่นออกจากเลนส์ สำหรับเลนส์ ค่อยๆ เช็ดเลนส์ด้วยกระดาษสะอาด

เก็บข้อมูล

- เมื่อไม่ใช้งานกล้องเป็นระยะเวลานาน ให้ถอดแบตเตอรี่และการต้อออก เก็บกล้องไว้ในสถานที่เย็นและแห้งที่มีการระบายอากาศดี
- ใส่แบตเตอรี่และทดสอบฟังก์ชันของกล้องเป็นระยะ
- กำจัดฝุ่นและสิ่งแปลกปลอมอื่นๆ ออกจากตัวกล้องและฝาปิดด้านหลังก่อนติดตั้งเข้าไป
- ติดฝาปิดกล้องเพื่อป้องกันฝุ่นเข้าไปภายในเมื่อไม่ได้ติดตั้งไว้กับกล้อง ให้แน่ใจว่าติดฝาปิดเลนส์ด้านหน้าและด้านหลังกลับเข้าที่เดิมก่อนเก็บเลนส์เข้าที่
- ทำความสะอาดกล้องหลังการใช้งาน
- ห้ามเก็บไว้กับสารป้องกันแมลง
- หลีกเลี่ยงการเก็บกล้องไว้ในสถานที่ที่มีสารเคมีเพื่อป้องกันการกัดกร่อน
- ราวาก่อตัวบนพื้นผิวเลนส์หากปล่อยให้เลนส์สกปรก
- ตรวจสอบชิ้นส่วนกล้องแต่ละชิ้นก่อนใช้งาน หากไม่ได้ใช้งานเป็นระยะเวลานาน ก่อนถ่ายภาพสำคัญ ให้แน่ใจว่าทำการทดสอบถ่ายภาพและตรวจสอบว่ากล้องทำงานตามปกติ

การทำความสะอาดและตรวจสอบอุปกรณ์รับภาพ

กล้องนี้มีฟังก์ชันลดฝุ่นเพื่อป้องกันฝุ่นจากอุปกรณ์รับภาพ และเพื่อกำจัดสิ่งสกปรกหรือฝุ่นออกจากพื้นผิวของอุปกรณ์รับภาพโดยใช้ระบบสันแบบอัลตราโซนิค ฟังก์ชันลดฝุ่นทำงานเมื่อเปิดสวิตช์กล้อง

ฟังก์ชันลดฝุ่นทำงานพร้อมกับฟิกเซลแมมบิ่ง ซึ่งจะตรวจสอบอุปกรณ์รับภาพและวงจรประมวลผลภาพ เนื่องจากฟังก์ชันลดฝุ่นทำงานทุกครั้งที่เปิดสวิตช์กล้อง ควรตั้งกล้องให้ตรงเพื่อให้ฟังก์ชันลดฝุ่นทำงานได้อย่างมีประสิทธิภาพ

ฟิกเซลแมมบิ่ง - การตรวจสอบฟังก์ชันประมวลผลภาพ

คุณสมบัติฟิกเซลแมมบิ่งช่วยให้กล้องสามารถตรวจสอบและปรับอุปกรณ์รับภาพและฟังก์ชันประมวลผลภาพ เพื่อผลที่ดีที่สุด รอยอย่างน้อยหนึ่งนาทิล้างการถ่ายภาพและดูภาพสิ้นสุดลง ก่อนทำฟิกเซลแมมบิ่ง

1 เลือก [ฟิกเซลแมมบิ่ง] (หน้า 253)

2 เลือก [ใช่] แล้วกดปุ่ม **OK**

- แถบ [รอสักครู่] จะปรากฏขึ้นเมื่อกำลังใช้งานฟิกเซลแมมบิ่ง เมื่อใช้ฟิกเซลแมมบิ่งเสร็จแล้วเมนูจะกลับมา
- หากปิดสวิตช์กล้องโดยไม่ได้ตั้งใจระหว่างใช้ฟิกเซลแมมบิ่ง ให้เริ่มต้นจากขั้นตอนที่ 1 อีกครั้ง

เคล็ดลับสำหรับการถ่ายภาพ และข้อมูลที่ควรทราบ

กล้องไม่ทำงาน แม้จะเปิดกล้องและใส่แบตเตอรี่แล้ว

ชาร์จแบตเตอรี่ไม่เต็ม

- ใช้อะแดปเตอร์ USB-AC ชาร์จแบตเตอรี่

แบตเตอรี่ไม่สามารถใช้งานได้ชั่วคราวเนื่องจากความเย็น

- ประสิทธิภาพของแบตเตอรี่จะลดลงที่อุณหภูมิต่ำ ถอดแบตเตอรี่ออกและทำให้อุ่นโดยใส่ไว้ในกระเป๋าสักครู่หนึ่ง

กล้องตัดต่อที่แจ้งให้คุณเลือกภาษาจะปรากฏขึ้น

กล้องตัดต่อจะปรากฏขึ้นในสถานการณ์ต่อไปนี้



- เปิดกล้องเป็นครั้งแรก
- คุณยังไม่ได้เลือกภาษา

ดู "การตั้งค่าเริ่มต้น" (หน้า 30) แล้วเลือกภาษา



กล้องไม่ถ่ายภาพแม้กดปุ่มชัตเตอร์แล้ว

กล้องปิดสวิตช์โดยอัตโนมัติ

- หากเลือก [เปิด] ไว้ใน [โหมดพักตัวน] (หน้า 250) กล้องจะเข้าโหมด Sleep หากไม่มีการใช้งาน กล้องภายในช่วงเวลาที่กำหนด กดปุ่มชัตเตอร์ลงครึ่งหนึ่งเพื่อออกจากโหมด Sleep
- กล้องจะเข้าสู่โหมด Sleep โดยอัตโนมัติเพื่อลดการใช้แบตเตอรี่ หากไม่มีการใช้งานกล้องในระยะเวลาที่กำหนดไว้  [Sleep] (หน้า 249) หากไม่มีการใช้งานกล้องภายในระยะเวลาที่กำหนด หลังจากทีกล้องถ่ายรูปเข้าสู่โหมด Sleep แล้ว กล้องถ่ายรูปจะปิดตัวเองโดยอัตโนมัติ  [ปิดกล้องอัตโนมัติ] (หน้า 249)

กำลังชาร์จแฟลช

- เครื่องหมาย  จะกะพริบบนหน้าจอขณะกำลังชาร์จ รอจนกระทั่งหยุดกะพริบ แล้วจึงกดปุ่มชัตเตอร์

ไม่สามารถรับโฟกัสได้

- กล้องไม่สามารถปรับโฟกัสบนวัตถุที่อยู่ใกล้กับกล้องเกินไป หรือที่ไม่เหมาะสมกับโฟกัสอัตโนมัติ (เครื่องหมายยืนยัน AF จะกะพริบบนจอภาพ) เพิ่มระยะห่างระหว่างวัตถุหรือโฟกัสบนวัตถุที่มีความต่างสีสูงที่ระยะห่างเดียวกันจากกล้องกับวัตถุหลัก จัดองค์ประกอบภาพถ่าย และถ่ายภาพ

วัตถุที่ปรับโฟกัสยาก

อาจทำการปรับโฟกัสด้วยระบบโฟกัสอัตโนมัติได้ยากในสถานการณ์ต่อไปนี้

เครื่องหมายยืนยัน AF กำลังกะพริบ วัตถุเหล่านี้ไม่อยู่ในโฟกัส

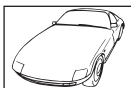

วัตถุที่มีความต่างสีต่ำ



แสงสว่างมากตรงกลางเฟรม

เครื่องหมายยืนยัน AF สว่างขึ้น แต่วัตถุหลุดโฟกัส



วัตถุที่มีระยะห่างแตกต่างกัน

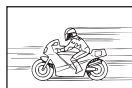

วัตถุที่เคลื่อนไหวด้วยความเร็วสูง



วัตถุที่อยู่นอกพื้นที่ AF

ระบบลดจลรบกวนกำลังทำงาน

- เมื่อถ่ายภาพกลางคืน ความเร็วชัตเตอร์จะช้าลงและมีแนวโน้มว่าจะเกิดจลรบกวนบนภาพ กล้องจะเริ่มกระบวนการลดจลรบกวนหลังถ่ายภาพด้วยความเร็วชัตเตอร์ช้า ในระหว่างนี้ ไม่สามารถถ่ายภาพได้ คุณสามารถตั้งค่า [ลดสัญญาณรบกวนภาพ] เป็น [ปิด] ได้
☞ [ลดสัญญาณรบกวนภาพ] (หน้า 114)

จำนวนเข้า AF ลดลง

ขนาดและจำนวนของเป้าหมาย AF อาจเปลี่ยนแปลงได้ ขึ้นอยู่กับการตั้งค่า [ดิจิทัลเทเลคอน] (หน้า 162), [สัดส่วนภาพ] (หน้า 140), เป้าหมายกลุ่ม (หน้า 74), [ไครฟ์ /☺] และ [☺]ป้องกันภาพสั่น]

ยังไม่ได้ตั้งวันที่และเวลา

นำกล้องมาใช้งานโดยใช้การตั้งค่าต่างๆ ณ เวลาซื้อ

- วันที่และเวลาของกล้องยังไม่ถูกตั้งค่าเมื่อซื้อ ตั้งวันที่และเวลาก่อนใช้งานกล้อง
☞ “การตั้งค่าเริ่มต้น” (หน้า 30)

แบตเตอรี่ถูกถอดออกจากกล้อง

- การตั้งค่าวันที่และเวลาจะกลับสู่ค่าเริ่มต้นจากโรงงานหากทั้งกล้องไวโดยไม่ใช่แบตเตอรี่เป็นเวลาประมาณ 1 วัน (วัดโดยบุคคลากรภายใน) การตั้งค่าจะถูกยกเลิกเร็วขึ้นหากใส่แบตเตอรี่ในกล้องในระยะเวลาดสั้นๆ ก่อนที่จะนำออก ก่อนถ่ายภาพสำคัญ ให้ตรวจสอบว่าการตั้งค่าวันที่และเวลานั้นถูกต้อง

ฟังก์ชันต่างๆ ที่ตั้งไว้ถูกกลับคืนสู่ค่าเริ่มต้นจากโรงงาน

การตั้งค่าที่ปรับในโหมดกำหนดเอง (โหมด **C1-C4**) จะถูกรีเซ็ตเป็นค่าที่บันทึกไว้เมื่อเลือกโหมดการถ่ายภาพแบบอื่นหรือปิดกล้อง หากเลือก [ต่าง] ไวใน [ตั้งค่าบันทึก] เมื่อคุณเลือกโหมดกำหนดเอง กล้องจะบันทึกการเปลี่ยนแปลงการตั้งค่าไปยังโหมดที่เลือกไว้โดยอัตโนมัติ ☞ “การบันทึกการเปลี่ยนแปลงการตั้งค่า ขณะอยู่ในโหมดกำหนดเอง” (หน้า 55)

ภาพที่ถ่ายได้มีสีขาวโพลน

อาจเกิดขึ้นได้เมื่อถ่ายภาพย้อนแสงหรือกึ่งย้อนแสง เนื่องจากปรากฏการณ์ที่เรียกว่าแฟร์ริอภาพหลอก โปรดพยายามจัดองค์ประกอบภาพให้แหล่งกำเนิดแสงที่สว่างมากไม่ปรากฏในภาพ อาจเกิดแฟร์ริอได้ถึงแม้แหล่งกำเนิดแสงไม่อยู่ในภาพ ใช้ชุดเลนส์เพื่อบังแสงไม่ให้ส่องเข้าหาเลนส์ หากชุดเลนส์ใช้ไม่ได้ผล ใช้มือบังแสงที่ส่องเข้าหาเลนส์แทน ☞ “เลนส์ที่สามารถถอดเปลี่ยนได้” (หน้า 286)

มีจุดสว่างแปลกปลอมปรากฏบนวัตถุในภาพที่ถ่ายได้

อาจเกิดจากจุดฟิสิกส์บนอุปกรณ์รับภาพ ใช้ [ฟิสิกส์แมบบิ่ง]
หากปัญหายังคงอยู่ ให้หาฟิสิกส์แมบบิ่งเข้าสองสามครั้ง ☞ “ฟิสิกส์แมบบิ่ง - การตรวจสอบฟังก์ชันประมวลผลภาพ” (หน้า 299)

ฟังก์ชันที่ไม่สามารถเลือกจากเมนูได้

เมื่อคุณเปิดเมนู รายการที่คุณไม่สามารถตั้งค่าได้จะแสดงเป็นสีเทา หากคุณกดปุ่ม  ขณะเลือกรายการสีเทา กล้องจะแสดงเหตุผลที่คุณไม่สามารถตั้งค่านั้นได้ขึ้นมา โปรดอ่านคำแนะนำบนหน้าจอ แล้วตรวจสอบการตั้งค่า (หน้า 63)

ฟังก์ชันที่ไม่สามารถตั้งค่าได้จากแผงควบคุม Super Control

บางฟังก์ชันอาจไม่สามารถใช้งานได้ ขึ้นอยู่กับการตั้งค่าการถ่ายภาพในปัจจุบัน ตรวจสอบว่าฟังก์ชันเดิมนั้นแสดงเป็นสีเทาในเมนูหรือไม่ (หน้า 63)

วัดถนัดเมี้ยว

ฟังก์ชันต่อไปนี้จะใช้ชัตเตอร์อิเล็กทรอนิกส์:



การบันทึกภาพเคลื่อนไหว (หน้า 57), โหมด Silent (หน้า 128), การถ่ายภาพแบบ Pro Capture (หน้า 129), High Res Shot (หน้า 152), การถ่ายคร่อมโฟกัส (หน้า 174), โฟกัสซ้อน (หน้า 156), ฟิลเตอร์ Live ND (หน้า 154), HDR (หน้า 158)

การดำเนินการนี้อาจก่อให้เกิดความมืดเมี้ยว หากวัตถุเคลื่อนไหวอย่างรวดเร็วหรือกล้องเคลื่อนที่ทันที หลีกเลี่ยงการเลื่อนกล้องโดยทันทีในระหว่างการถ่ายภาพหรือใช้การถ่ายภาพต่อเนื่องมาตรฐาน

มีเส้นปรากฏในรูปภาพ

ฟังก์ชันต่อไปนี้จะใช้ชัตเตอร์อิเล็กทรอนิกส์ ซึ่งอาจส่งผลให้เกิดเส้นเนื่องจากการสั่นไหวและปรากฏการณ์อื่นๆ ที่เกี่ยวข้องกับแสงไฟฟลูออเรสเซนต์และแสงไฟ LED บางครั้งสามารถลดเอฟเฟกต์โดยการเลือกความเร็วชัตเตอร์ที่ช้าลง:

การบันทึกภาพเคลื่อนไหว (หน้า 57), โหมด Silent (หน้า 128), การถ่ายภาพแบบ Pro Capture (หน้า 129), High Res Shot (หน้า 152), การถ่ายคร่อมโฟกัส (หน้า 174), โฟกัสซ้อน (หน้า 156), ฟิลเตอร์ Live ND (หน้า 154), HDR (หน้า 158)

คุณสามารถลดแสงกะพริบได้โดยการเลือกความเร็วชัตเตอร์ต่ำ คุณยังสามารถลดแสงกะพริบได้โดยใช้สแกนการกะพริบ [☞] [สแกนการกะพริบ , [สแกนการกะพริบ ] (หน้า 105)

กล้องจะแสดงเฉพาะหัวเรื่องเท่านั้น และไม่แสดงข้อมูล

เปลี่ยนการแสดงผลเป็น [ภาพเท่านั้น] กดปุ่ม **INFO** แล้วเปลี่ยนไปใช้โหมดการแสดงผลอื่น

คุณจะไม่สามารถเปลี่ยนไปใช้โหมดโฟกัสจาก MF (การปรับโฟกัสด้วยตนเอง) ได้

เลนส์ที่คุณใช้อาจติดตั้งกลไก MF clutch ในกรณีนี้ กล้องจะเลือกการปรับโฟกัสด้วยตนเอง เมื่อคุณเลื่อนวงแหวนปรับโฟกัสไปทางด้านตัวกล้อง ตรวจสอบเลนส์











☞ "เลนส์ MF Clutch" (หน้า 287)







ไม่มีสิ่งใดปรากฏขึ้นบนจอภาพ

เมื่อบางสิ่ง เช่น ใบหน้า มือ หรือสายคล้องของคุณเข้าไปใกล้ช่องมองภาพ จอภาพจะปิดแล้วเปิดช่องมองภาพขึ้นแทน

☞ "การสลับการแสดงผลแบบต่างๆ" (หน้า 35)

รหัสข้อผิดพลาด

ตัวแสดงบนจอภาพ	สาเหตุที่เป็นไปได้	วิธีการแก้ไข
 ไม่ได้ใส่การ์ด	ไม่ได้เสียบการ์ดไว้ หรือไม่รู้จักการ์ด	เสียบการ์ด หรือเสียบการ์ดใหม่ให้ถูกต้อง
 ① การขีดช่อง	เกิดปัญหาเกี่ยวกับการ์ดหน่วยความจำในช่อง 1	ถอดและใส่การ์ดหน่วยความจำกลับเข้าไปใหม่ หากยังไม่สามารถแก้ปัญหา ให้ฟอร์แมตการ์ด ถ้าการฟอร์แมตล้มเหลว แสดงว่าการ์ดเสียหาย
 ② การขีดช่อง	เกิดปัญหาเกี่ยวกับการ์ดหน่วยความจำในช่อง 2	
 ① ป้องกันการบันทึก	การ์ดหน่วยความจำในช่อง 1 มีการป้องกันการเขียนทับ ("ถูกล็อก")	สวิตช์ป้องกันการเขียนทับของการ์ดหน่วยความจำอยู่ในตำแหน่ง "LOCK" (ล็อก) ปรับสวิตช์ไปที่ตำแหน่งปลดล็อก (หน้า 25)
 ② ป้องกันการบันทึก	การ์ดหน่วยความจำในช่อง 2 มีการป้องกันการเขียนทับ ("ถูกล็อก")	
 ① การ์ดเต็ม	<ul style="list-style-type: none"> การถ่ายภาพถูกปิดใช้งาน การ์ดหน่วยความจำในช่อง 1 ไม่มีพื้นที่ว่างสำหรับรูปภาพเพิ่มเติม การถ่ายภาพถูกปิดใช้งาน การ์ดหน่วยความจำในช่อง 1 เต็ม 	ใส่การ์ดหน่วยความจำอื่นหรือลบภาพ ก่อนที่จะลบรูปภาพ ตรวจสอบให้แน่ใจว่าได้ตัดลอกรูปภาพที่คุณต้องการเก็บไว้ไปยังเครื่องคอมพิวเตอร์แล้ว หากคุณเลือก [↓□/□], [↑□/□], [↓□=□] หรือ [↑□=□] ไว้ใน [☑] การตั้งค่าการบันทึก (หน้า 237) ให้เลือกการตั้งค่าอื่น
 ② การ์ดเต็ม	<ul style="list-style-type: none"> การถ่ายภาพถูกปิดใช้งาน การ์ดหน่วยความจำในช่อง 2 ไม่มีพื้นที่ว่างสำหรับรูปภาพเพิ่มเติม การถ่ายภาพถูกปิดใช้งาน การ์ดหน่วยความจำในช่อง 2 เต็ม 	
 ① ไม่มีภาพ	ไม่สามารถใช้งานการดูภาพย้อนหลัง ไม่มีภาพถ่ายในการ์ดหน่วยความจำช่อง 1	ไม่มีภาพถ่ายในการ์ดหน่วยความจำที่เลือก ถ่ายภาพก่อนเลือกใหม่การดูภาพย้อนหลัง
 ② ไม่มีภาพ	ไม่สามารถใช้งานการดูภาพย้อนหลัง ไม่มีภาพถ่ายในการ์ดหน่วยความจำช่อง 2	
 ① ไฟล์ภาพเสีย	ไฟล์ที่เลือกได้รับความเสียหายและไม่สามารถดูภาพย้อนหลังได้หรือภาพจะอยู่ในรูปแบบที่ถูกล็อก ไม่สนับสนุน	ดูภาพโดยใช้ซอฟต์แวร์บริหารจัดการรูปบนคอมพิวเตอร์หรือสิ่งอื่นที่คล้ายคลึงกัน หากภาพไม่สามารถแสดงผลบนเครื่องคอมพิวเตอร์ได้ หมายความว่าไฟล์อาจเสียหาย
 ② ไฟล์ภาพเสีย		

ตัวแสดงบนจอภาพ	สาเหตุที่เป็นไปได้	วิธีการแก้ไข
 ① ภาพนี้ไม่สามารถแก้ไขได้	ไม่สามารถใช้คุณลักษณะการปรับแต่งรูปภาพของกล้องสำหรับรูปภาพที่บันทึกด้วยอุปกรณ์อื่นได้	ปรับแต่งภาพบนคอมพิวเตอร์หรืออุปกรณ์อื่น ๆ
 ② ภาพนี้ไม่สามารถแก้ไขได้		
ป/ด/ว	ไม่ได้ตั้งนาฬิกา	ตั้งนาฬิกา (หน้า 252)
 Heat	อุณหภูมิภายในของกล้องสูงขึ้นเนื่องจากการถ่ายภาพต่อเนื่อง	ปิดสวิตช์กล้อง และรอให้อุณหภูมิภายในเย็นลง
 อุณหภูมิภายในของกล้องสูงเกินไป โปรดรอจนกว่ากล้องจะเย็นลง ก่อนใช้งานอีกครั้ง		รอสักครู่เพื่อให้กล้องปิดสวิตช์โดยอัตโนมัติ ปลดปล่อยอุณหภูมิภายในของกล้องเย็นลงก่อนใช้งานต่อ
 แบตเตอรี่หมด	แบตเตอรี่หมดประจุ	ชาร์จแบตเตอรี่
 ไม่มีการเชื่อมต่อ	กล้องไม่ได้เชื่อมต่ออยู่กับคอมพิวเตอร์, จอ HDMI หรืออุปกรณ์อื่น ๆ อย่างถูกต้อง	ทำการเชื่อมต่อกล้องใหม่
เลนส์ลือคอคอยู่ โปรดปลดล็อคเลนส์	เลนส์หตเก็บไต้ยั้งถูกเก็บอยู่	เปิดเลนส์ออกมา
โปรดตรวจสอบสถานะของเลนส์	เกิดความผิดปกติระหว่างกล้องกับเลนส์	ปิดสวิตช์กล้อง ตรวจสอบการติดตั้งเลนส์ และเปิดสวิตช์อีกครั้ง























การตั้งค่าเริ่มต้น

*1: สามารถเพิ่มไปที่ [กำหนด] ได้

*2: คุณสามารถคืนค่าตั้งต้นได้โดยเลือก [เริ่มต้นการตั้งค่าทั้งหมด] ใน [รีเซ็ต/เริ่มต้นการตั้งค่า]

*3: คุณสามารถคืนค่าตั้งต้นได้โดยเลือก [รีเซ็ตการตั้งค่าถ่ายภาพ] ใน [รีเซ็ต/เริ่มต้นการตั้งค่า]

แผง Super Control

โหมดถ่ายภาพ	ฟังก์ชัน	ค่าตั้งต้น	*1	*2	*3	
P/A/S/M/B	โหมดถ่ายภาพ	P	—	—	—	41
	ความเร็วชัตเตอร์	1/250 (เมื่อตั้งค่าเป็น S/M), Bulb (เมื่อตั้งค่าเป็น B)	✓	✓	✓	45
	ค่ารับแสง	F5.6	✓	✓	✓	43
	 ISO	ISO Auto	✓	✓	✓	110
	 โหมดเป้า AF	[=] Small	✓	✓	✓	74
	ชดเชยแสง	±0.0	✓	✓	✓	103
	Wi-Fi/Bluetooth	—	—	—	—	256
	 โหมดภาพ	z 3 Natural	✓	✓	✓	141
	 WB	WB อัตโนมัติ	✓	✓	✓	146
	 เคลวิน	5400K (เมื่อตั้งค่า [ WB] ไว้เป็น [CWB])	✓	✓	—	146
	 ฟังก์ชันปุ่ม	—	✓	✓	—	204
	 โหมด AF	S-AF	✓	✓	✓	70
	ตรวจจับใบหน้าและดวงตา	☺ ปิด	✓	✓	—	85
	โหมดแฟลช		✓	✓	✓	117
	ชดเชยแสงแฟลช	±0.0	✓	✓	✓	120
	ค่ากำหนดเอง	 Full (เมื่อตั้งค่า [โหมดแฟลช] ไว้เป็น [ Manual])	✓	✓	✓	118
	ไครฟ์ 		✓	✓	✓	123
	โหมดวัดแสง		✓	✓	✓	106
	สัดส่วนภาพ	4:3	✓	✓	✓	140
	 ป้องกันภาพสั่น	S-IS อัตโนมัติ	✓	✓	✓	132
 การตั้งค่าของเสียบการ์ด	Standard	✓	✓	—	237	
①  	L F (เมื่อตั้งค่า High Res Shot ไว้เป็น: 800 F+RAW)	✓	✓	✓	136	
②  	L F (เมื่อตั้งค่า High Res Shot ไว้เป็น: 800 F+RAW)	✓	✓	✓	136	
 	4K 60p L-8	✓	✓	✓	137	

10

ข้อมูล

โหมดถ่ายภาพ	ฟังก์ชัน	ค่าตั้งต้น	*1	*2	*3	
📷 (ภาพเคลื่อนไหว)	โหมด	P	—	✓	—	57
	ความเร็วชัตเตอร์	1/250	—	✓	✓	45
	ค่ารับแสง	F5.6	—	✓	✓	43
	ISO	ISO Auto	—	✓	✓	110
	โหมดเป้า AF	[]กลาง	—	✓	✓	74
	ชดเชยแสง	±0.0	✓	✓	✓	103
	Wi-Fi/Bluetooth	—	—	—	—	256
	โหมดภาพ	Natural	✓	✓	✓	145
	WB	WB Auto	—	✓	✓	146
	เคลวิน	5400K (เมื่อตั้งค่า [WB] ไร เป็น [CWB])	—	✓	—	146
	ฟังก์ชันปุ่ม	—	—	✓	—	204
	โหมด AF	C-AF	✓	✓	✓	70
	ตรวจจับใบหน้าและดวงตา	☉ปิด	✓	✓	—	85
	ป้องกันภาพสั่น	M-IS1	—	✓	✓	132
		4K60p L-8	✓	✓	✓	137
	ระดับการบันทึกเสียง	±0	—	✓	—	60
ความดังเสียงหูฟัง	8	—	✓	—	60	
RC Mode	โหมดถ่ายภาพ	P	—	—	—	41
	ความเร็วชัตเตอร์	1/250 (เมื่อตั้งค่าเป็น S/M), Bulb (เมื่อตั้งค่าเป็น B)	✓	✓	✓	45
	ค่ารับแสง	F5.6	✓	✓	✓	43
	ISO	ISO Auto	✓	✓	✓	110
	โหมดเป้า AF	[]Small	✓	✓	✓	74
	ชดเชยแสง	±0.0	✓	✓	✓	103
	Wi-Fi/Bluetooth	—	—	—	—	256
	โหมดภาพ	Natural	✓	✓	✓	141
	WB	WB อัตโนมัติ	✓	✓	✓	146
	เคลวิน	5400K (เมื่อตั้งค่า [WB] ไร เป็น [CWB])	✓	✓	—	146
	ฟังก์ชันปุ่ม	—	✓	✓	—	204
	โหมด A	TTL	✓	✓	✓	292
	โหมด B	ปิด	✓	✓	✓	
	โหมด C	ปิด	✓	✓	✓	
	การชดเชยแสงแฟลช	ปิด	✓	✓	✓	
	เอ้าท์พุทแฟลช	±0.0 (เมื่อตั้งค่าเป็น TTL/Auto)	✓	✓	✓	
	โหมดแฟลช	1/1 (เมื่ออยู่ในโหมดกำหนดค่าเอง)	✓	✓	✓	
	/FP	(ปกติ)	✓	✓	✓	
	ความแรงของสัญญาณอะนาล็อก	ต่ำ	✓	✓	✓	
	ช่องสัญญาณ	Ch1	✓	✓	✓	

๓1 เท็บ

หน้า	ฟังก์ชัน	ค่าตั้งต้น	*1	*2	*3		
1. การตั้งค่าพื้นฐาน/คุณภาพของภาพ							
โหมดกำหนดเอง	C1	เรียกคืน	—	—	—	54	
		กำหนด	โหมดถ่าย ภาพ: P คุณภาพของ ภาพถ่าย: F+RAW	—	—		—
		ตั้งค่าบันทึก	รีเซ็ต	—	✓		—
		เรียกคืน	—	—	—		—
	C2	กำหนด	โหมดถ่าย ภาพ: P คุณภาพของ ภาพถ่าย: F+RAW	—	—	—	
		ตั้งค่าบันทึก	รีเซ็ต	—	✓	—	
		เรียกคืน	—	—	—	—	
		กำหนด	โหมดถ่าย ภาพ: P คุณภาพของ ภาพถ่าย: F+RAW	—	—	—	
	C3	ตั้งค่าบันทึก	รีเซ็ต	—	✓	—	
		เรียกคืน	—	—	—	—	
		กำหนด	โหมดถ่าย ภาพ: P คุณภาพของ ภาพถ่าย: F+RAW	—	—	—	
		ตั้งค่าบันทึก	รีเซ็ต	—	✓	—	
	C4	เรียกคืน	—	—	—	—	
		กำหนด	โหมดถ่าย ภาพ: P คุณภาพของ ภาพถ่าย: F+RAW	—	—	—	
		ตั้งค่าบันทึก	รีเซ็ต	—	✓	—	
		เรียกคืน	—	—	—	—	
		F	✓	✓	✓	136	
การตั้งค่าโดยละเอียด	←:1	จำนวนฟิกเซล: L การบีบอัด: SF	✓	✓	—	136	
	←:2	จำนวนฟิกเซล: L การบีบอัด: F	✓	✓	—		
	←:3	จำนวนฟิกเซล: L การบีบอัด: N	✓	✓	—		
	←:4	จำนวนฟิกเซล: M การบีบอัด: N	✓	✓	—		
สัดส่วนภาพ		4:3	✓	✓	✓	140	
ตรวจดูภาพ		ปิด	✓	✓	—	40	
ชดเชยเงาแสง		ปิด	✓	✓	✓	140	
2. โหมดภาพ/WB							
	โหมดภาพ	3 Natural	✓	✓	✓	141	
	การตั้งค่าโหมดภาพ	รายการทั้งหมด: ✓	✓	✓	—	145	
	WB	WB อัตโนมัติ	✓	✓	✓	146	
	ทั้งหมด 0	0	✓	✓	—	149	
	A-B G-M	0	✓	✓	—		
	WB AUTO ใช้สีโทนอุ่น	เปิด	✓	✓	✓	150	
	+WB	ปิด	✓	✓	—	150	
	ปรับสี	sRGB	✓	✓	✓	151	

หน้า	ฟังก์ชัน	ค่าตั้งต้น	*1	*2	*3		
3. ISO/ลดสัญญาณรบกวนภาพ							
	ISO-A	ค่าสูงสุด	25600	✓	✓	✓	111
	สูงสุด/เริ่มต้น	ค่าตั้งต้น	200	✓	✓	✓	
	ชัตเตอร์ต่ำสุด ISO-A		อัตโนมัติ	✓	✓	✓	112
	ISO อัตโนมัติ		P/A/S/M	✓	✓	—	112
	ระดับ ISO		1/3EV	✓	✓	✓	111
	Noise Filter		Standard	✓	✓	✓	113
	ประมวลผล ISO Low		เลือกจำนวนเฟรม	✓	✓	✓	113
	ลดสัญญาณรบกวนภาพ		อัตโนมัติ	✓	✓	✓	114
4. ค่าแสง							
	สแกนการกะพริบ		ปิด	✓	✓	✓	105
	ระดับค่า EV		1/3EV	✓	✓	✓	104
	ปรับค่าการเปิดรับแสง		±0	✓	✓	—	104
			±0	✓	✓	—	
		±0	✓	✓	—		
5. วัตแสง							
	โหมดวัตแสง			✓	✓	✓	106
	วัตแสงระหว่าง	[AEL]	อัตโนมัติ	✓	✓	✓	107
	[AEL] รีเซ็ตอัตโนมัติ		ไม่ใช่	✓	✓	✓	107
	AEL โดยกด = ลงครึ่งหนึ่ง		S-AF เท่านั้น	✓	✓	✓	108
	วัตแสงระหว่าง		ใช่	✓	✓	✓	109
	วัตแสงเฉพาะจุด [:::]		รายการทั้งหมด:✓	✓	✓	✓	109
6. แฟลช							
	RC Mode		ปิด	✓	✓	✓	121
	X-Sync.		1/250วินาที	✓	✓	✓	121
	ค่าชัตเตอร์		1/60วินาที	✓	✓	✓	121
	+		ปิด	✓	✓	✓	121
	วัตแสงแฟลชสมตล		ปิด	✓	✓	✓	122
	การตั้งค่าโหมดแฟลช	ลดตาแดง		ไม่ใช่	✓	✓	120
		การตั้งค่าชัตเตอร์แฟลช	มานชุตแรก	✓	✓	✓	

หน้า	ฟังก์ชัน	ค่าตั้งต้น	*1	*2	*3	🔍
7. โหมดวิดีโอ						
	วิดีโอ	<input type="checkbox"/>	✓	✓	✓	123
	ถ่ายภาพ Anti-Flicker	ปิด	✓	✓	✓	131
	การตั้งค่าการถ่ายภาพต่อเนื่อง	✓	✓	✓	—	125
	fps สูงสุด	10fps	✓	✓	✓	
	ตัวจำกัดจำนวนเฟรม	ปิด	✓	✓	✓	
		✓	✓	✓	—	
	fps สูงสุด	20fps	✓	✓	✓	
	ตัวจำกัดจำนวนเฟรม	ปิด	✓	✓	✓	
	SH1	✓	✓	✓	—	
	fps สูงสุด	120fps	✓	✓	✓	
	ตัวจำกัดจำนวนเฟรม	ปิด	✓	✓	✓	
	SH2	✓	✓	✓	—	
	fps สูงสุด	50fps	✓	✓	✓	
	ตัวจำกัดจำนวนเฟรม	ปิด	✓	✓	✓	
	ProCap	✓	✓	✓	—	
	fps สูงสุด	20fps	✓	✓	✓	
	เฟรมก่อนกดชัตเตอร์	10	✓	✓	✓	
	ตัวจำกัดจำนวนเฟรม	50	✓	✓	✓	
	ProCap SH1	✓	✓	✓	—	
	fps สูงสุด	128fps	✓	✓	✓	
	เฟรมก่อนกดชัตเตอร์	28	✓	✓	✓	
	ตัวจำกัดจำนวนเฟรม	50	✓	✓	✓	
	ProCap SH2	✓	✓	✓	—	
	fps สูงสุด	50fps	✓	✓	✓	
	เฟรมก่อนกดชัตเตอร์	12	✓	✓	✓	
	ตัวจำกัดจำนวนเฟรม	50	✓	✓	✓	
	การตั้งค่าตั้งเวลาถ่าย 12	✓	✓	✓	—	126
	12	<input type="checkbox"/> (ไม่มี ✓)	✓	✓	—	
	2	✓	✓	✓	—	
	2	✓	✓	✓	—	
	C	✓	✓	✓	—	
	เฟรม	3 เฟรม	✓	✓	✓	
	ตั้งเวลาถ่าย	1วินาที	✓	✓	✓	
	ช่วงเวลา	0.5วินาที	✓	✓	✓	
	ออโตไฟท์ทุกเฟรม	ปิด	✓	✓	✓	
	C	<input type="checkbox"/> (ไม่มี ✓)	✓	✓	—	
	เฟรม	3 เฟรม	✓	✓	✓	
	ตั้งเวลาถ่าย	1วินาที	✓	✓	✓	
	ช่วงเวลา	0.5วินาที	✓	✓	✓	
	ออโตไฟท์ทุกเฟรม	ปิด	✓	✓	✓	
	การตั้งค่าป้องกันการสั่น	ปิด	✓	✓	—	127
	เวลารอ	0วินาที	✓	✓	—	
	การตั้งค่าถ่ายเนียน	เวลารอ	0วินาที	✓	✓	128
	ลดสัญญาณรบกวนภาพ	ปิด	✓	✓	—	
		ไม่อนุญาต	✓	✓	—	
	โฟกัส AF	ไม่อนุญาต	✓	✓	—	
	โหมดแฟลช	ไม่อนุญาต	✓	✓	—	

หน้า	ฟังก์ชัน	ค่าตั้งต้น	*1	*2	*3	
8. ป้องกันภาพสั่น						
	ป้องกันภาพสั่น	S-IS อัตโนมัติ	✓	✓	✓	132
	ป้องกันภาพสั่น	เลือก fps	✓	✓	✓	134
	ป้องกันภาพสั่น	เปิด	—	✓	✓	134
	ฟังก์ชันช่วยถ่ายด้วยมือ	ปิด	✓	✓	✓	135
	ป้องกันภาพสั่นที่เลนส์	ปิด	✓	✓	✓	135

02 แท็บ

หน้า	ฟังก์ชัน	ค่าตั้งต้น	*1	*2	*3	
1. โหมดประมวลผลภาพ						
High Res Shot	High Res Shot	ปิด	✓	✓	✓	152
		F+RAW	✓	✓	✓	
	เวลารอ	0วินาที	✓	✓	—	
ถ่ายภาพ Live ND	เวลาชาร์จ	0วินาที	✓	✓	—	154
	ถ่ายภาพ Live ND	ปิด	✓	✓	✓	
	เมอร์ ND	ND8(3EV)	✓	✓	—	
โฟกัสซ้อน	จำลอง LV	เปิด	✓	✓	—	156
	โฟกัสซ้อน	ปิด	✓	✓	✓	
	กำหนดจำนวนภาพ	8	✓	✓	—	
	กำหนดส่วนต่างโฟกัส	5	✓	✓	—	
HDR	เวลาชาร์จ	0วินาที	✓	✓	—	158
	HDR	ปิด	✓	✓	✓	
การถ่ายภาพซ้อน	การถ่ายภาพซ้อน	ปิด	—	✓	✓	159
	Gain อัตโนมัติ	ปิด	—	✓	✓	
	ภาพซ้อน	ปิด	—	✓	✓	
2. ฟังก์ชันถ่ายภาพอื่นๆ						
	ดีจิตอลเทลคอป	ปิด	✓	✓	✓	162
ถ่ายภาพช่วงเวลา	ถ่ายภาพช่วงเวลา	ปิด	—	✓	✓	163
	เฟรม	100	—	✓	✓	
	เวลารอเริ่มต้น	00:00:01	—	✓	✓	
	ช่วงเวลา	00:00:01	—	✓	✓	
	โหมดช่วงเวลา	เลือกเวลาก่อน	—	✓	✓	
	การปรับค่าแสงให้สมูท	เปิด	—	✓	✓	
	Time Lapse Movie	ปิด	—	✓	✓	
	การตั้งค่า ภาพยนตร์	ขนาดภาพเคลื่อนไหว จำนวนเฟรม	FullHD 10fps	—	✓	
Keystone Comp.		ปิด	✓	✓	✓	166
ปรับแก้มุมมอง พืชอขาย	ปรับแก้มุมมองพืชอขาย	ปิด	✓	✓	✓	167
	มุมภาพ	1	✓	✓	—	
	แก้ไข	ปิด	✓	✓	—	
การตั้งค่า BULB/TIME/COMP	โฟกัส BULB/TIME	เปิด	✓	✓	✓	169
	ตั้งเวลาถ่าย BULB/TIME	8min	✓	✓	✓	
	ตั้งเวลา Live Composite	3 ชม.	✓	✓	✓	
	จอภาพ BULB/TIME	-7	✓	✓	—	
	Live BULB	ปิด	✓	✓	—	
	Live TIME	0.5วินาที	✓	✓	—	
	การตั้งค่าคอมโพสิต	1/2วินาที	✓	✓	—	

หน้า	ฟังก์ชัน	ค่าตั้งต้น	*1	*2	*3		
3. ภายนอก							
	AE BKT	เปิด	✓	✓	✓	170	
	WB BKT	A-B	✓	✓	✓	171	
		G-M	✓	✓	✓		
	FL BKT	เปิด	✓	✓	✓	171	
	ISO BKT	เปิด	✓	✓	✓	172	
	ART BKT	เปิด	✓	✓	✓	173	
		ART BKT การตั้งค่า ART BKT	ART เท่านั้น: ✓ (ART ที่มีหลาย ประเภท: เลือก เฉพาะประเภท II ✓ เท่านั้น)	✓	✓		✓
	Focus BKT	Focus BKT	เปิด	✓	✓	174	
		กำหนดจำนวนภาพ	99	✓	✓		✓
		กำหนดสไลด์ต่างโฟกัส	5	✓	✓		✓
		⚡ เวลาชาร์จ	0วินาที	✓	✓		✓

AF แท็บ











หน้า	ฟังก์ชัน	ค่าตั้งต้น	*1	*2	*3	
1. AF						
	โหมด AF	S-AF	✓	✓	✓	70
	AF+MF	เปิด	✓	✓	✓	79
	ตั้งค่า AF ดวงตา	การเลือก AF	ความเร็ว	✓	✓	82
		การใช้งาน AF	AF-ON Start/Stop	✓	✓	
		เลือก การลั่นชัตเตอร์	เปิด	✓	✓	✓
	AF โดย กด = ลงครึ่ง หนึ่ง	S-AF	ใช่	✓	✓	80
		C-AF/C-AF+TR	ใช่	✓	✓	
	AF-ON ในโหมด MF	MF	ไม่ใช่	✓	✓	81
	เลือก การลั่นชัตเตอร์	S-AF	เปิด	✓	✓	81
		C-AF/C-AF+TR	เปิด	✓	✓	
2. AF						
	โฟกัส AF	เปิด	✓	✓	✓	93
	ตัวชี้กรอบ AF	เปิด1	✓	✓	✓	93
	ตรวจจับใบหน้าและดวงตา	เปิด	✓	✓	—	85
	ปุ่ม AF	=	☹ เลือก	✓	✓	86
	ใบหน้าและ ดวงตา	AF-ON	☹ เลือก	✓	✓	
	การตรวจจับวัตถุ	เปิด	✓	✓	—	87
	กรอบตรวจจับดวงตา	เปิด	✓	✓	—	88

หน้า	ฟังก์ชัน	ค่าตั้งต้น	*1	*2	*3	
3. AF						
	☑ ความไวต่อวัตถุ C-AF	±0	✓	✓	✓	84
	☑ C-AF Center ไพรออริตี้	[⊕] ภายนอก	✓	✓	✓	83
		[⊞] กลาง	✓	✓	✓	
		[⊞] ใหญ่	✓	✓	✓	
		[⊞] C1	☐ (ไม่มี ✓)	✓	✓	
		[⊞] C2	☐ (ไม่มี ✓)	✓	✓	
		[⊞] C3	☐ (ไม่มี ✓)	✓	✓	
		[⊞] C4	☐ (ไม่มี ✓)	✓	✓	
	☑ AF Limiter	AF Limiter	ปิด	✓	✓	89
		ระยะสำหรับ On1	5.0 - 999.9 ม.	✓	✓	
		ระยะสำหรับ On2	10.0 - 999.9 ม.	✓	✓	
		ระยะสำหรับ On3	50.0 - 999.9 ม.	✓	✓	
		เลือก การสั่นชัตเตอร์	เปิด	✓	✓	
	☑ ตัวค้นหา AF		เปิด	✓	✓	91
	☑ ปรับตั้งระบบโฟกัส AF	ปรับตั้ง ระบบโฟกัส AF	ปิด	✓	✓	92
		ค่าการปรับละเอียด	±0	—	—	
4. AF ภาพยนตร์						
	☑ โหมด AF	C-AF	✓	✓	✓	70
	☑ ความเร็วของ C-AF	±0	✓	✓	✓	84
	☑ ความไวต่อวัตถุ C-AF	±0	✓	✓	✓	84
5. การตั้งค่าและการใช้งานเข้า AF						
	☑ การตั้งค่าโหมดเข้า AF	[⊞] ทั้งหมด	✓	✓	✓	76
		[·] ครึ่งเดียว	✓	✓	—	
		[⊕] ภายนอก	✓	✓	—	
		[⊞] กลาง	✓	✓	—	
		[⊞] ใหญ่	✓	✓	—	
		[⊞] C1	☐ (ไม่มี ✓)	✓	—	
		[⊞] C2	☐ (ไม่มี ✓)	✓	—	
		[⊞] C3	☐ (ไม่มี ✓)	✓	—	
		[⊞] C4	☐ (ไม่มี ✓)	✓	—	
	☑ ลิงก์แนวตั้งแนวนอน [:::]	โหมดเข้า AF	☐ (ไม่มี ✓)	✓	✓	94
		ตำแหน่งเข้า AF	☐ (ไม่มี ✓)	✓	✓	
	☑ [:::] ตั้งค่าปกติ	โหมดเข้า AF	✓ (⊞ ทั้งหมด)	✓	✓	95
		ตำแหน่งเข้า AF	✓	✓	✓	
	[:::] ตั้งค่านาจอเลือกเข้า	⊕ เป็นหมุน	[:::] โหมด	✓	✓	96
		↻ ปุ่ม	⊕ Pos	✓	✓	
	[:::] ตั้งค่านวนรอบ	[:::] เลือกค่านวนรอบ	ปิด	✓	✓	97
		ผ่าน [⊞] All	ไม่ใช่	✓	✓	
	แป้นกำหนดเข้า AF		ปิด	✓	✓	98
6. MF						
	ตัวช่วยปรับโฟกัส MF	ขยาย	ปิด	✓	✓	99
		พิคกิ่ง	ปิด	✓	✓	
		สถานะโฟกัส	ปิด	✓	✓	
	การตั้งค่าพิคกิ่ง	สีของฟังก์ชันพิคกิ่ง	สีแดง	✓	✓	100
		ความเข้มสี	ปกติ	✓	✓	
		ปรับความสว่างภาพ	ปิด	✓	✓	
	ระยะ Preset MF		999.9 ม.	✓	✓	101
	MF Clutch		เปิดใช้งาน	✓	✓	101
	วงแหวนโฟกัส		☑	✓	✓	101
	รีเซ็ตเลนส์		ปิด	✓	✓	102

🔊 แห้บ

หน้า	ฟังก์ชัน	ค่าตั้งต้น	*1	*2	*3	🔊		
1. การตั้งค่าพื้นฐาน/คุณภาพของภาพ	🔊 Video Codec	H.264	✓	✓	✓	140		
	🔊 ❶	4K60p L-8	✓	✓	✓	137		
	🔊 โหมด	P	—	✓	—	57		
	🔊 สแกนการกะพริบ	เปิด	—	✓	✓	105		
	🔊 ดิจิตอลเทเลคอน	เปิด	—	✓	✓	162		
2. โหมดภาพ/WB	🔊 โหมดภาพ	เหมือนกับ 📷	✓	✓	✓	141		
	🔊 View Assist	เปิด	—	✓	—	151		
	🔊 WB	WB อัตโนมัติ	—	✓	✓	146		
	🔊 ทั้งหมด	A-B	0	—	✓	—	149	
		G-M	0	—	✓	—		
	🔊 WB Auto	ใช้สีโทนอุ่น	เปิด	—	✓	✓	150	
3. ISO/ลดสัญญาณรบกวนภาพ	🔊 ISO-A	ค่าสูงสุด	—	✓	✓	111		
	🔊 ISO-Rem	ค่าตั้งต้น	200	—	✓		✓	
	🔊 ISO	อัตโนมัติ	เปิด	—	✓	—	112	
	🔊 Noise Filter	Standard	—	✓	✓	113		
4. ป้องกันภาพสั่น	🔊 ป้องกันภาพสั่น	M-IS1	—	✓	✓	132		
	🔊 ระดับ IS	±0	—	✓	✓	133		
5. การบันทึกเสียง/การเชื่อมต่อ	การตั้งค่าการบันทึกเสียง	ระดับเสียง	🔊 ในตัว	±0	—	✓	176	
		บันทึก	🔊 MIC	±0	—	✓		—
		🔊 จำกัดระดับเสียง	เปิด	—	✓	—		
		ลดเสียงลม	เปิด	—	✓	—		
		อัตราการบันทึก	48kHz/16bit	—	✓	—		
		🔊 ไฟเสียง	เปิด	—	✓	—		
	ความดังเสียงหูฟัง		8	—	✓	—	177	
	การตั้งค่า Time Code	โหมด Time Code	ลดเฟรม	—	✓	—	177	
		นับ	นับเมื่อบันทึก	—	✓	—		
		เวลาเริ่ม	—	—	✓	—		
🔊 สัญญาณออก HDMI	โหมดสัญญาณออก	แสดงผล	—	✓	—	178		
	REC Bit	เปิด	—	✓	—			
	Time Code	เปิด	—	✓	—			
6. ฟังก์ชันช่วยถ่ายภาพ	เครื่องหมายตรงกลาง		เปิด	—	✓	—	179	
	การตั้งค่าลายแถบ	การตั้งค่าลายแถบ	เปิด	—	✓	—	180	
		▨ ระดับ 1	80	—	✓	—		
		▨ ระดับ 2	เปิด	—	✓	—		
	กรอบสีแดงระหว่าง	🔊 REC	เปิด	—	✓	—	181	























































▶ แท็บ



หน้า	ฟังก์ชัน	ค่าเริ่มต้น	*1	*2	*3	🔍
1. ไฟล์						
		—	—	—	—	194
	รีเซ็ตภาพทั้งหมด	—	—	—	—	194
	คัดลอกทั้งหมด	—	—	—	—	190
	ลบทั้งหมด	—	—	✓	—	190
2. การใช้งาน						
	 ฟังก์ชัน	<input checked="" type="checkbox"/>	—	✓	—	201
	 ฟังก์ชันของ Dial		—	✓	—	201
	ตั้งค่าเริ่มต้น  Q	ล่าสุด	—	✓	—	201
	ลบเร็ว	ปิด	—	✓	✓	191
	ลบภาพ RAW+JPEG	RAW+JPEG	—	✓	—	191
	RAW+JPEG 	JPEG	—	✓	—	192
3. การแสดงผล						
		เปิด	—	✓	✓	201
	 ตั้งค่าแสดงข้อมูล	รายการทั้งหมด: ✓	—	✓	✓	202
	 Q ตั้งค่าแสดงข้อมูล	รายการทั้งหมด: ✓	—	✓	—	202
	 การตั้งค่า	[ 25] และ [ปฏิทิน]: ✓	—	✓	—	203
	การตั้งค่าคะแนน	รายการทั้งหมด: ✓	—	✓	—	192

✳ แท็บ

หน้า	ฟังก์ชัน	ค่าเริ่มต้น	*1	*2	*3	📷	
1. การใช้งาน	การตั้งค่าปุ่ม	📷 ฟังก์ชันปุ่ม					204
		📷	ชดเชยแสง	✓	✓	—	
		📷	High Res Shot	✓	✓	—	
		ISO	ISO	✓	✓	—	
		AF-ON	AF-ON	✓	✓	—	
		AEL	AEL	✓	✓	—	
		○	○ เลือก จอภาพ	✓	✓	—	
		↔	เปิด	✓	✓	—	
		▶	เปิด	✓	✓	—	
		▼	เปิด	✓	✓	—	
		📷	📷	✓	✓	—	
		📷	แสดง	✓	✓	—	
		PBH	ชดเชยแสง	✓	✓	—	
		📷					
		PBH	ISO	✓	✓	—	
		ISO					
	PBH	AF-ON	✓	✓	—		
	AF-ON						
	L-Fn	หยุด AF	✓	✓	—		
	📷 ฟังก์ชันปุ่ม	📷	ชดเชยแสง	—	✓	—	204
		📷	📷 REC	—	✓	—	
		ISO	ISO	—	✓	—	
		AF-ON	AF-ON	—	✓	—	
		AEL	AEL	—	✓	—	
		○	○ เลือก จอภาพ	—	✓	—	
		↔	เปิด	—	✓	—	
		▶	เปิด	—	✓	—	
		▼	เปิด	—	✓	—	
		📷	พีคกิ้ง	—	✓	—	
		📷	ขยาย	—	✓	—	
		PBH	ชดเชยแสง	—	✓	—	
		📷					
		PBH	ISO	—	✓	—	
ISO							
PBH		AF-ON	—	✓	—		
AF-ON							
L-Fn	หยุด AF	—	✓	—			
📷 ฟังก์ชันชัตเตอร์		เปิด	—	✓	—	211	

หน้า	ฟังก์ชัน		ค่าตั้งต้น	*1	*2	*3			
การตั้งค่าเมนู ของ Dial		คั่นโยก 1	: ชดเชยแสง	✓	✓	—	211		
			: Ps						
		คั่นโยก 2	: ISO						
			: WB						
		A	คั่นโยก 1	: ชดเชยแสง					
			คั่นโยก 2	: ค่ารับแสง					
		: ISO							
	: WB								
	S	คั่นโยก 1	: ชดเชยแสง						
		คั่นโยก 2	: ความเร็ว						
	: ISO								
	: WB								
	M/B	คั่นโยก 1	: ค่ารับแสง						
		คั่นโยก 2	: ความเร็ว						
	: ISO								
	: WB								
		P	คั่นโยก 1	: ชดเชยแสง	—	✓	—	211	
				: ชดเชยแสง					
คั่นโยก 2			: VOL						
			: VOL						
A			คั่นโยก 1	: ชดเชยแสง					
			คั่นโยก 2	: ค่ารับแสง					
: VOL									
: VOL									
S		คั่นโยก 1	: ชดเชยแสง						
		คั่นโยก 2	: ความเร็ว						
: ISO									
: WB									
M	คั่นโยก 1	: ค่ารับแสง							
	คั่นโยก 2	: ความเร็ว							
: ISO									
: WB									
วนรอบในแท็บเมนู			ไม่ใช่	—	✓	—	233		
ตั้งค่าการ หมุน Dial	ค่าการเปิดรับแสง	Dial 1	✓	✓	—	213			
	Ps	Dial 1	✓	✓	—				
การตั้งค่าปุ่ม Multi Selector	ปุ่มตรงกลาง	ปิด	✓	✓	—	213			
	ปุ่มทิศทาง	[.:.]	✓	✓	—				
การตั้งค่าปุ่ม ปรับ Fn	Fn Lever ฟังก์ชัน	mode2	—	✓	—	215			
	Fn Lever ฟังก์ชัน	mode2	—	✓	—	215			
	Fn Lever /สวิตช์เปิด/ปิด	Fn	—	✓	—	217			
การตั้งค่าปุ่ม อิเล็กทรอนิกส์	ความเร็วชัตเตอร์	ปกติ	✓	✓	—	217			
	ความเร็วชัตเตอร์	ปกติ	—	✓	—				
ล็อค		ปิด	✓	✓	—	218			

หน้า	ฟังก์ชัน	ค่าเริ่มต้น	*1	*2	*3	
2. การใช้งาน						
	โหมดชยาภาพ LV	mode2	✓	✓	—	218
	 ล็อค	ปิด	✓	✓	—	219
	ตั้งลำดับ	ไม่	—	✓	—	233
	การตั้งค่า	ตำแหน่งเคอร์เซอร์บนหน้า	รีเซ็ต	—	✓	—
	เคอร์เซอร์บน	ตำแหน่งเริ่มต้นบนเมนู	ล่าสุด	—	✓	—
	เมนู	ทางลัดไปยังการตั้งค่าโหมด B	เปิด	✓	✓	—
	เวลาตกค้าง	ปิด LV 	0.7วินาที	✓	✓	—
		รีเซ็ตเฟรม LV 	0.7วินาที	✓	✓	—
		รีเซ็ต 	0.7วินาที	✓	✓	—
		รีเซ็ต 	0.7วินาที	✓	✓	—
		รีเซ็ต 	0.7วินาที	✓	✓	—
		รีเซ็ต 	0.7วินาที	✓	✓	—
		รีเซ็ต 	0.7วินาที	✓	✓	—
		รีเซ็ต 	0.7วินาที	✓	✓	—
		รีเซ็ต 	0.7วินาที	✓	✓	—
		รีเซ็ต 	0.7วินาที	✓	✓	—
		รีเซ็ต 	0.7วินาที	✓	✓	—
		รีเซ็ต 	0.7วินาที	✓	✓	—
		รีเซ็ต 	0.7วินาที	✓	✓	—
		รีเซ็ต 	0.7วินาที	✓	✓	—
		รีเซ็ต 	0.7วินาที	✓	✓	—
		รีเซ็ต 	0.7วินาที	✓	✓	—
		รีเซ็ต 	0.7วินาที	✓	✓	—
		รีเซ็ต 	0.7วินาที	✓	✓	—
		รีเซ็ต 	0.7วินาที	✓	✓	—
		รีเซ็ต 	0.7วินาที	✓	✓	—
		รีเซ็ต 	0.7วินาที	✓	✓	—
		รีเซ็ต 	0.7วินาที	✓	✓	—
		รีเซ็ต 	0.7วินาที	✓	✓	—
		รีเซ็ต 	0.7วินาที	✓	✓	—
		รีเซ็ต 	0.7วินาที	✓	✓	—
		รีเซ็ต 	0.7วินาที	✓	✓	—
		รีเซ็ต 	0.7วินาที	✓	✓	—
		รีเซ็ต 	0.7วินาที	✓	✓	—
		รีเซ็ต 	0.7วินาที	✓	✓	—
		รีเซ็ต 	0.7วินาที	✓	✓	—
		รีเซ็ต 	0.7วินาที	✓	✓	—
		รีเซ็ต 	0.7วินาที	✓	✓	—
		รีเซ็ต 	0.7วินาที	✓	✓	—
		รีเซ็ต 	0.7วินาที	✓	✓	—
		รีเซ็ต 	0.7วินาที	✓	✓	—
		รีเซ็ต 	0.7วินาที	✓	✓	—
		รีเซ็ต 	0.7วินาที	✓	✓	—
		รีเซ็ต 	0.7วินาที	✓	✓	—
		รีเซ็ต 	0.7วินาที	✓	✓	—
		รีเซ็ต 	0.7วินาที	✓	✓	—
		รีเซ็ต 	0.7วินาที	✓	✓	—
		รีเซ็ต 	0.7วินาที	✓	✓	—
		รีเซ็ต 	0.7วินาที	✓	✓	—
		รีเซ็ต 	0.7วินาที	✓	✓	—
		รีเซ็ต 	0.7วินาที	✓	✓	—
3. Live View						
	 โหมด LV	Standard	✓	✓	—	220
	 Night Vision	ปิด	✓	✓	—	220
	จำนวนเฟรม	ปกติ	✓	✓	—	220
	โหมดภาพพิเศษ LV	mode1	✓	✓	—	221
	Anti-Flicker LV	ปิด	✓	✓	—	221
	ช่วยถ่ายเซลฟี	เปิด	—	✓	—	222
4. ข้อมูล						
	รูปแบบ EVF	 รูปแบบ 2	—	✓	—	223
	 ตั้งค่าแสดงข้อมูล	[ภาพเท่านั้น], [ข้อมูล 1] และ [ข้อมูล 2]: ✓	✓	✓	—	225
	ข้อมูลโดยกด = ครั้งหนึ่ง	เปิด2	✓	✓	—	226
	 ตั้งค่าแสดงข้อมูล	[ภาพเท่านั้น], [ข้อมูล 1] และ [ข้อมูล 2]: ✓	✓	✓	—	227
	 = เกจวัดระดับ	เปิด	✓	✓	—	228
	 ตั้งค่าแสดงข้อมูล	[ภาพเท่านั้น] และ [ข้อมูล 1]: ✓	—	✓	—	226

หน้า	ฟังก์ชัน	ค่าตั้งต้น	*1	*2	*3		
5. ตาราง/การแสดงผลอื่นๆ							
0	การตั้งค่าเส้นตาราง	สีของกริดที่แสดง	Preset 1	✓	✓	—	229
		แสดงเส้นตาราง	ปิด	✓	✓	—	
		การตั้งค่าสีลวงหน้า 1	R/G/B: 38 a: 75%	✓	✓	—	
		การตั้งค่าสีลวงหน้า 2	R: 180 G/B: 0 a: 75%	✓	✓	—	
1	การตั้งค่าเส้นตาราง	เฉพาะสำหรับ 	ปิด	✓	✓	—	230
		สีของกริดที่แสดง	Preset 1	✓	✓	—	
		แสดงเส้นตาราง	ปิด	✓	✓	—	
		การตั้งค่าสีลวงหน้า 1	R/G/B: 38 a: 75%	✓	✓	—	
2	การตั้งค่าเส้นตาราง	เฉพาะสำหรับ 	ปิด	—	✓	—	229
		สีของกริดที่แสดง	Preset 1	—	✓	—	
		แสดงเส้นตาราง	ปิด	—	✓	—	
		การตั้งค่าสีลวงหน้า 1	R/G/B: 38 a: 75%	—	✓	—	
	การตั้งค่าสีลวงหน้า 2	R: 180 G/B: 0 a: 75%	—	✓	—		
	การตั้งค่ามัลติฟังก์ชัน		ทุกรายการ ยกเว้น ISO: ✓	✓	✓	—	231
การตั้งค่าฮิสโตแกรม	Highlight	255	✓	✓	—	231	
	Shadow	0	✓	✓	—		

๖ แท็บ

หน้า	ฟังก์ชัน	ค่าตั้งต้น	*1	*2	*3	🔍	
1. การ์ด/โพลเดอร์/ไฟล์	การฟอร์แมตการ์ด	—	—	—	—	236	
	🔍การตั้งค่าช่องเสียบการ์ด	📷 การตั้งค่าการบันทึก	Standard	✓	✓	—	237
		📷 ช่องเสียบการ์ดบันทึก	1	✓	✓	—	
		▶ ช่องเสียบการ์ด	1	✓	✓	—	
	🔍การตั้งค่าข้อมูลเชื่อมโยงการ์ด	1	✓	✓	—	238	
	กำหนดโพลเดอร์บันทึก	ไม่กำหนด	—	✓	—	239	
	ชื่อไฟล์	รีเซต	—	✓	—	239	
	แก้ไขชื่อไฟล์	sRGB	M D D	—	✓	—	240
Adobe RGB		M D D	—	✓	—		
2. บันทึกข้อมูล	การตั้งค่าข้อมูลเลนส์	ปิด	—	✓	—	241	
	การตั้งค่า dpi	350dpi	✓	✓	—	242	
	ข้อมูลลิขสิทธิ์	ข้อมูลลิขสิทธิ์	ปิด	✓	✓	—	242
		ชื่อศิลปิน	—	—	—	—	
		ชื่อลิขสิทธิ์	—	—	—	—	
3. จอภาพ/เสียง/การเชื่อมต่อ	การตั้งค่าหน้าจอสัมผัส	เปิด	—	✓	—	244	
	ปรับจอภาพ	☺ (ความสว่าง)	±0	✓	✓	—	244
		☺ (อุณหภูมิสี)	A0, G0	✓	✓	—	
	ปรับ EVF	☺ (ความสว่าง)	อัตโนมัติ	✓	✓	—	245
		☺ (อุณหภูมิสี)	A0, G0	✓	✓	—	
	ตั้งค่าเซนเซอร์ตรวจจับดวงตา	EVF อัตโนมัติสวิตช์	เปิด	—	✓	—	245
		การทำงานเมื่อเปลี่ยนเมื่อเปิดจอภาพ	หน้าจอแสดงภาพ	—	✓	—	
		เปิดการใช้งาน	ปิดการใช้งาน	—	✓	—	
	●))	เปิด	✓	✓	—	246	
	การตั้งค่า HDMI	ขนาดสัญญาณออก	4K	—	✓	—	246
	การตั้งค่า USB	อัตราเฟรมสัญญาณออก	เลือก 60p	—	—	—	247
โหมด USB		เลือก	—	✓	—		
แหล่งจ่ายไฟจาก USB	ใช่	—	✓	—	—		
4. Wi-Fi/Bluetooth	โหมดเครื่องบิน	ปิด	—	✓	—	255	
	Bluetooth	ปิด	—	✓	—	257	
	ตั้งค่าซิงค์เดอริไฟรสาย	—	—	—	—	274	
	การเชื่อมต่อ Wi-Fi	—	—	✓	—	266	
	การตั้งค่า 📶	สแตนด์บายขณะปิดเครื่อง	ปิด	—	✓	—	258
		🔒รหัสผ่านสำหรับการเชื่อมต่อ	—	—	—	—	262
	การตั้งค่าพีซี Wi-Fi	รีเซตการตั้งค่า 📶	—	—	—	—	261
		Wi-Fi ที่อยู่ MAC	—	—	—	—	271
รีเซตการตั้งค่าพีซี Wi-Fi	—	—	—	—	—		
5. แบตเตอรี่/โหมดพัก	🔋สถานะแบตเตอรี่	—	—	—	—	248	
	🔋ลำดับการใช้แบตเตอรี่	แบตเตอรี่ PBH	—	✓	—	248	
	🔋รูปแบบการแสดงผล	min	—	✓	—	248	
	ไฟจอ LCD	Hold	✓	✓	—	249	
	Sleep	1min	✓	✓	—	249	
	ปิดกล้องอัตโนมัติ	4 ชม.	✓	✓	—	249	
	โหมดพักคววน	โหมดพักคววน	ปิด	✓	✓	—	250
		ไฟจอ LCD	8วินาที	✓	✓	—	
Sleep		10วินาที	✓	✓	—		

หน้า	ฟังก์ชัน	ค่าตั้งต้น	*1	*2	*3	🔍	
6. รีเซต/🕒/🔍/อื่นๆ	รีเซต/เริ่มต้นการตั้งค่า	รีเซตการตั้งค่าถ่ายภาพ	—	—	—	252	
		เริ่มต้นการตั้งค่าทั้งหมด	—	—	—		
	🕒 การตั้งค่า	🕒	—	—	—	252	
		โซนเวลา	—	—	—		
	🔍		—	—	—	252	
	ปรับตั้งระดับ		—	—	✓	—	253
	ฟิสิกเซลแมนนิ่ง		—	—	—	—	253
	เวอร์ชันเฟิร์มแวร์		—	—	—	—	253
	การรับรอง		—	—	—	—	253

ความจุของการ์ดหน่วยความจำ

ความจุของการ์ดหน่วยความจำ: ภาพถ่าย

รูปภาพเป็นการ์ด SDXC ขนาด 64 GB ที่ใช้ถ่ายภาพด้วยอัตราส่วนภาพ 4:3

โหมดบันทึก	ขนาดภาพ (จำนวนพิกเซล)	อัตราส่วนการ บีบอัด	ประเภท ของไฟล์	ขนาดไฟล์ (MB) (โดย ประมาณ)	จำนวนภาพหนึ่ง ที่บันทึกได้
80M F+RAW	(ขาดังกลอง) 10368×7776	บีบอัดแบบไม่ สูญเสีย	ORF	(ขาดังกลอง) 183.6	(ขาดังกลอง) 323
	10368×7776	1/4	JPEG		
	5184×3888	บีบอัดแบบไม่ สูญเสีย	ORI		
50M F+RAW	(ขาดังกลอง) 10368×7776	บีบอัดแบบไม่ สูญเสีย	ORF	(ขาดังกลอง) 170.4	(ขาดังกลอง) 350
	(ถือกล้องถ่ายภาพ) 8160×6120				
	8160×6120	บีบอัดแบบไม่ สูญเสีย	ORI	(ถือกล้องถ่ายภาพ) 122.9	(ถือกล้องถ่ายภาพ) 483
25M F+RAW	(ขาดังกลอง) 10368×7776	บีบอัดแบบไม่ สูญเสีย	ORF	(ขาดังกลอง) 159.7	(ขาดังกลอง) 376
	(ถือกล้องถ่ายภาพ) 8160×6120				
	5760×4320	บีบอัดแบบไม่ สูญเสีย	ORI	(ถือกล้องถ่ายภาพ) 112.2	(ถือกล้องถ่ายภาพ) 534
	5184×3888	1/4	JPEG		
80M F	10368×7776	1/4	JPEG	35.2	1564
50M F	8160×6120	1/4	JPEG	22	2503
25M F	5760×4320	1/4	JPEG	11.2	4882
RAW	5184×3888	บีบอัดแบบไม่ สูญเสีย	ORF	22.4	2727
L SF		1/2.7	JPEG	13.4	4103
L F		1/4		9.2	5954
L N		1/8		4.9	11355
M1 SF	3200×2400	1/2.7	JPEG	5.4	10172
M1 F		1/4		3.8	14360
M1 N		1/8		2.2	24413
M2 SF	1920×1440	1/2.7	JPEG	2.3	24413
M2 F		1/4		1.7	32551
M2 N		1/8		1.1	48827

10

ข้อมูล

โหมดบันทึก	ขนาดภาพ (จำนวนพิกเซล)	อัตราส่วนการบีบอัด	ประเภทของไฟล์	ขนาดไฟล์ (MB) (โดยประมาณ)	จำนวนภาพนิ่งที่บันทึกได้
S1 SF	1280×960	1/2.7	JPEG	1.3	40689
S1 F		1/4		1.1	48827
S1 N		1/8		0.4	122067
S2 SF	1024×768	1/2.7	JPEG	1.1	54252
S2 F		1/4		0.5	122067
S2 N		1/8		0.3	162756

- จำนวนภาพนิ่งที่บันทึกได้อาจจะเปลี่ยนตามวัตถุ การสั่นไหว และองค์ประกอบอื่นๆ ในบางกรณี จำนวนภาพนิ่งที่บันทึกได้ที่ปรากฏบนจอภาพจะไม่เปลี่ยนแปลง แม้ว่าจะถ่ายภาพหรือลบบภาพที่จัดเก็บไว้
- ขนาดไฟล์ภาพจริงแตกต่างกันไปตามวัตถุ
- ตัวเลขจำนวนภาพนิ่งที่บันทึกได้สูงสุดที่แสดงบนหน้าจอคือ 9999

ความจริงของการดหน่วยความจำ: ภาพเคลื่อนไหว

ตัวเลขสำหรับการดหน่วยความจำ SDXC ขนาด 64 GB

การตั้งค่าอื่นนอกเหนือจากการบันทึกภาพเคลื่อนไหวความเร็วสูง

ขนาดเฟรม	การชดเชยการเคลื่อนไหว	อัตราเฟรมเลน	ความจริง (โดยประมาณ)				
			[GO] Video Codec]: ตั้งค่าเป็น [H.264]		[GO] Video Codec]: ตั้งค่าเป็น [H.265]		
			[อัตราการบันทึก]: ตั้งค่าเป็น [48kHz/16bit]	[อัตราการบันทึก]: ตั้งค่าเป็น [96kHz/24bit]	[อัตราการบันทึก]: ตั้งค่าเป็น [48kHz/16bit]	[อัตราการบันทึก]: ตั้งค่าเป็น [96kHz/24bit]	
C4K	L-GOP	59.94p	41 นาที	41 นาที	54 นาที	54 นาที	
		50.00p	41 นาที	41 นาที	54 นาที	54 นาที	
		29.97p	81 นาที	80 นาที	108 นาที	105 นาที	
		25.00p	81 นาที	80 นาที	108 นาที	105 นาที	
		24.00p	81 นาที	80 นาที	108 นาที	105 นาที	
		23.98p	81 นาที	80 นาที	108 นาที	105 นาที	
4K	L-GOP	59.94p	41 นาที	41 นาที	54 นาที	54 นาที	
		50.00p	41 นาที	41 นาที	54 นาที	54 นาที	
		29.97p	81 นาที	80 นาที	108 นาที	105 นาที	
		25.00p	81 นาที	80 นาที	108 นาที	105 นาที	
		23.98p	81 นาที	80 นาที	108 นาที	105 นาที	
FHD	A-I	59.94p	—	—	51 นาที	51 นาที	
		50.00p	—	—	51 นาที	51 นาที	
		29.97p	41 นาที	41 นาที	101 นาที	98 นาที	
		25.00p	41 นาที	41 นาที	101 นาที	98 นาที	
			23.98p	41 นาที	41 นาที	101 นาที	98 นาที
	L-GOP	59.94p	160 นาที	152 นาที	199 นาที	187 นาที	
		50.00p	160 นาที	152 นาที	199 นาที	187 นาที	
		29.97p	312 นาที	281 นาที	384 นาที	338 นาที	
		25.00p	312 นาที	281 นาที	384 นาที	338 นาที	
23.98p		312 นาที	281 นาที	384 นาที	338 นาที		

การบันทึกภาพเคลื่อนไหวความเร็วสูง

ขนาดเฟรม	การชดเชยการเคลื่อนไหว	อัตราเฟรมเล่น	อัตราเฟรมของเซนเซอร์	ความจุ (โดยประมาณ)	
				[H.264] Video Codec: ตั้งค่าเป็น [H.264]	[H.265] Video Codec: ตั้งค่าเป็น [H.265]
FHD	L-GOP	59.94p	240fps / 200fps / 120fps / 100fps	149 นาที	178 นาที
		50.00p		149 นาที	178 นาที
		29.97p		290 นาที	324 นาที
		25.00p		290 นาที	324 นาที
		23.98p		367 นาที	324 นาที

- ตัวเลขสำหรับวิดีโอเฟรมที่บันทึกด้วยอัตราเฟรมสูงสุด อัตราจริงจะแตกต่างกันไปตามอัตราเฟรมและจากที่บันทึก
- ในการบันทึกภาพเคลื่อนไหวความเร็วสูง การตั้งค่า **[อัตราการบันทึก]** จะไม่ส่งผลกระทบต่อเวลาการบันทึกสูงสุด
- เมื่อคุณใช้การ์ด SDXC ภาพเคลื่อนไหวที่มีความยาวเกินกว่า 3 ชั่วโมงจะถูกบันทึกไว้เป็นหลาย ๆ ไฟล์ (กล้องอาจเริ่มทำการบันทึกภาพไปยังไฟล์ใหม่ก่อนที่จะถึงขีดจำกัด 3 ชั่วโมง ขึ้นอยู่กับเงื่อนไขการถ่ายภาพ)
- เมื่อใช้การ์ด SD/SDHC ภาพเคลื่อนไหวที่มีขนาดมากกว่า 4 GB จะถูกบันทึกไว้เป็นหลายไฟล์ (ขึ้นอยู่กับเงื่อนไขการถ่ายภาพ ทั้งนี้ กล้องอาจเริ่มทำการบันทึกภาพไปยังไฟล์ใหม่ก่อนที่จะถึงขีดจำกัดขนาด 4 GB)

ข้อมูลจำเพาะ

■ กล้อง

ชนิดของผลิตภัณฑ์	
ชนิดของผลิตภัณฑ์	กล้องดิจิทัลที่มีเลนส์ระบบมาตรฐานที่สามารถถอดเปลี่ยนได้ Micro Four Thirds
เลนส์	เลนส์ M.ZUIKO DIGITAL ระบบ Micro Four Thirds
เมาท์เลนส์	เมาท์ Micro Four Thirds
ความยาวโฟกัสเทียบเท่ากล้องฟิล์ม 35 มม.	ประมาณสองเท่าของความยาวโฟกัสของเลนส์
อุปกรณ์รับภาพ	
ชนิดของผลิตภัณฑ์	เซ็นเซอร์ Live MOS 4/3"
จำนวนพิกเซลรวม	ประมาณ 22.93 ล้านพิกเซล
จำนวนพิกเซลที่ใช้	ประมาณ 20.37 ล้านพิกเซล
ขนาดหน้าจอล	17.4 มม. (กว้าง) × 13.0 มม. (สูง)
สัดส่วนภาพ	1.33 (4:3)
ช่องมองภาพ	
ชนิด	ช่องมองภาพอิเล็กทรอนิกส์พร้อมเซ็นเซอร์ตรวจจับดวงตา
จำนวนพิกเซล	ประมาณ 5.76 ล้านจุด
กำลังขยาย	100%
ระยะมองภาพ	ประมาณ 21 มม. (-1 ม. -1)
Live view	
เซ็นเซอร์	ใช้เซ็นเซอร์ Live MOS
กำลังขยาย	100%
แสดงผล	
ชนิดของผลิตภัณฑ์	ทัชสกรีน LCD สี TFT ขนาด 3.0" ปรับมุม
จำนวนพิกเซลรวม	ประมาณ 1.62 ล้านจุด (สัดส่วนภาพ 3:2)
ชัตเตอร์	
ชนิดของผลิตภัณฑ์	ชัตเตอร์ระบบโฟกัสควบคุมด้วยคอมพิวเตอร์
ความเร็วชัตเตอร์	1/8000 - 60 วินาที, ถ่ายภาพโดยเปิดหน้ากล้องนาน, ถ่ายภาพโดยกำหนดเวลา
ความเร็วในการชิ่งคัฟแฟลช	สูงถึง 1/250 วินาที
โฟกัสอัตโนมัติ	
ชนิดของผลิตภัณฑ์	Hi-Speed Imager AF
จุดโฟกัส	1053 จุด
การเลือกจุดโฟกัส	อัตโนมัติ, เลือกเอง
ควบคุมระดับแสง	
ระบบวัดแสง	ระบบวัดแสง TTL (วัดแสงที่ตัวรับภาพ) วัดแสง ESP ดิจิตอล/วัดแสงแบบเฉลี่ยกลางภาพ/วัดแสงเฉพาะจุด
ขอบเขตวัดแสง	-2 ถึง 20 EV (f/2.8, เทียบเท่ากับ ISO 100)
โหมดถ่ายภาพ	P : โปรแกรม AE (สามารถใช้การเปลี่ยนโปรแกรมได้); A : : เลือกรับแสง AE; S : เลือกชัตเตอร์ AE; M : ปรับค่าเอง; B : BULB (Bulb, Time และ Composite); C1/C2/C3/C4 : โหมดกำหนดเอง; ☒ : ภาพเคลื่อนไหว
ความไวแสง ISO	L80; L100; 200 - 25600 ที่สลับ 1/3 หรือ 1 EV
การชดเชยแสง	±5.0 EV (ระดับขั้น 1/3, 1/2, 1 EV)

สมุดแสงขาว	
การตั้งค่าใหม่	อัตโนมัติ/รีเซ็ต WB (7 การตั้งค่า)/WB กำหนดเอง/One Touch WB (กล้องสามารถจัดเก็บได้ถึง 4 การตั้งค่า)
การบันทึก	
หน่วยความจำ	SD, SDHC และ SDXC รองรับ UHS-II
ระบบบันทึก	บันทึกแบบดิจิทัล, JPEG (DCF2.0), ข้อมูล RAW
มาตรฐานที่รองรับ	Exif 2.31, Digital Print Order Format (DPOF)
เสียงประกอบภาพนิ่ง	รูปแบบ Wave
ภาพเคลื่อนไหว	MOV (H.264/MPEG-4 AVC, H.265/HEVC)
เสียง	เสียง Stereo linear PCM ขนาด 16 bit; ความถี่ในการสุ่มตัวอย่าง 48 kHz (รูปแบบคลื่น) เสียง Stereo linear PCM ขนาด 24 bit; ความถี่ในการสุ่มตัวอย่าง 96 kHz (รูปแบบคลื่น)
คุณภาพ	
รูปแบบการแสดงผล	การดูภาพแบบเฟรมเดียว/การดูภาพระยะใกล้/การแสดงผลภาพแบบดัชนี/การแสดงผลภาพบนปฏิทิน
เลือกภาพ	
โหมดเลื่อนภาพ	เฟรมเดียว; ถ่ายภาพต่อเนื่อง; ป้องกันการกระแทก; เจียม; Pro Capture; ตั้งเวลาถ่ายภาพ
ถ่ายภาพต่อเนื่อง	สูงสุด 10 fps (📷) สูงสุด 20 fps (♥📷/ProCap) สูงสุด 50 fps (♥📷/ProCap SH2) สูงสุด 120 fps (♥📷/ProCap SH1)
ตั้งเวลา	ระยะเวลาทำงาน: 12 วินาที/2 วินาที/กำหนดเอง
ฟังก์ชันประหยัดพลังงาน	เปลี่ยนเข้าสู่โหมด Sleep: 1 นาที, ปิดสวิตช์: 4 ชั่วโมง (คุณสามารถกำหนดฟังก์ชันนี้เองได้)
แฟลช	
โหมดควบคุมแฟลช	TTL-AUTO (โหมดพรีแฟลช TTL)/MANUAL
X-Sync.	1/250 วินาทีหรือช้ากว่า
LAN ไร้สาย	
มาตรฐานที่เข้ากันได้	IEEE 802.11a/b/g/n/ac *
Bluetooth®	
มาตรฐานที่เข้ากันได้	Bluetooth รุ่น 4.2 BLE
ขั้วต่อภายนอก	
USB (ชนิด C); ขั้วต่อขนาดเล็ก HDMI (ชนิด D); แฟลชภายนอก; สายเคเบิลระยะไกล (Ø2.5 มม. mini-jack); ช่องต่อไมโครโฟน (Ø3.5 มม. stereo mini-jack); ช่องต่อหูฟัง (Ø3.5 มม. stereo mini-jack)	
แหล่งจ่ายไฟ	
แบตเตอรี่	แบตเตอรี่ลิเทียมไอออน x1
ขนาด/น้ำหนัก	
ขนาด	ประมาณ 134.8 มม. (กว้าง) x 91.6 มม. (สูง) x 72.7 มม. (ลึก) (5.4" x 3.7" x 2.9") (ไม่รวมส่วนยื่น)
น้ำหนัก	ประมาณ 599 กรัม (รวมแบตเตอรี่และการดหน่วยความจำ)
สภาพแวดล้อมใช้งาน	
อุณหภูมิ	-10 °C - 40 °C (ใช้งาน)/ -20 °C - 60 °C (จัดเก็บ)
ความชื้น	30% - 90% (ใช้งาน)/10% - 90% (จัดเก็บ)
ระดับการกันน้ำ	ประเภท: มาตรฐาน IEC 60529 IPX3 (ในกล้องที่ใช้กับเลนส์กันน้ำของเราที่มีมาตรฐาน IPX3 หรือสูงกว่า)

* โปรดทราบว่าเราได้รับการพัฒนากล้องให้สอดคล้องกับมาตรฐานต่าง ๆ ของประเทศ

■ แฟลช

หมายเลขรุ่น	FL-LM3
หมายเลขโค้ด	9.1 (ISO100•m) 12.7 (ISO200•m)
มุมการถ่ายภาพ	ครอบคลุมมุมมองภาพของเลนส์ 12 มม. (เทียบเท่า 24 มม. ในรูปแบบ 35 มม.)
ขนาด	ประมาณ 43.6 มม. (กว้าง) × 49.4 มม. (สูง) × 39 มม. (ลึก) (1.7" × 1.9" × 1.5")
น้ำหนัก	ประมาณ 51 กรัม (1.8 ออนซ์)
ระดับการกันน้ำ	ชนิด เทียบเท่ากับ IEC Standard publication 60529 IPX1

■ แบตเตอรี่ลิเทียมไอออน

หมายเลขรุ่น	BLX-1
ชนิด	แบตเตอรี่ลิเทียมไอออนแบบชาร์จซ้ำ
แรงดันไฟฟ้าปกติ	DC 7.2 V
ความจุไฟฟ้าปกติ	2280 mAh
จำนวนครั้งของการชาร์จและ คลายประจุ	ประมาณ 500 ครั้ง (แตกต่างกันตามเงื่อนไขการใช้งาน)
อุณหภูมิโดยรอบ	0 °C - 40 °C (ขณะชาร์จ)
ขนาด	ประมาณ 40 มม. (กว้าง) × 22 มม. (สูง) × 55 มม. (ลึก) (1.6" × 0.9" × 2.2")
น้ำหนัก	ประมาณ 86 กรัม (3.1 ออนซ์)

■ อะแดปเตอร์ USB-AC

หมายเลขรุ่น	F-7AC-1/F-7AC-2
กำลังไฟฟ้าขาเข้า	AC 100 V - 240 V (50/60 Hz)
กำลังไฟฟ้าขาออก	DC 5V, 3 A DC 9V, 3 A
อุณหภูมิโดยรอบ	0 °C - 40 °C (ใช้งาน)/-20 °C - 60 °C (จัดเก็บ)

- ลักษณะและข้อกำหนดของผลิตภัณฑ์นี้อาจมีการเปลี่ยนแปลงได้โดยไม่ต้องแจ้งให้ทราบล่วงหน้าหรือเป็นข้อผูกมัดในส่วนของผลิตภัณฑ์
- โปรดเยี่ยมชมเว็บไซต์ของเราเพื่อดูข้อมูลจำเพาะล่าสุด

คำว่า HDMI และ HDMI High-Definition Multimedia Interface รวมทั้งโลโก้ HDMI เป็นเครื่องหมายการค้าหรือเครื่องหมายการค้าจดทะเบียนของ HDMI Licensing Administrator, Inc. ในสหรัฐอเมริกาและประเทศอื่น ๆ

HDMI™
HIGH-DEFINITION MULTIMEDIA INTERFACE

ข้อควรระวังเพื่อความปลอดภัย



ข้อควรระวัง
 เสี่ยงต่อการเกิดไฟฟ้าช็อต
 ห้ามเปิด



ข้อควรระวัง: เพื่อลดความเสี่ยงต่อการเกิดไฟฟ้าช็อต ห้ามถอดฝาตัวหน้า (หรือด้านหลัง) ออก ไม่มีชิ้นส่วนที่ผู้ใช้สามารถซ่อมแซมเองได้อยู่ภายใน ให้อ่านคู่มือที่ได้รับมอบหมายจากผู้ให้บริการ



เครื่องหมายอัศเจรีย์ในกรอบสามเหลี่ยมจะเตือนให้ทราบถึงคำแนะนำในการใช้งาน และการดูแลรักษาที่สำคัญในเอกสารที่ใหม่พร้อมกับผลิตภัณฑ์



คำเตือน ถ้าใช้ผลิตภัณฑ์โดยไม่ได้อ่านข้อมูลที่ให้ไว้ข้างใต้สัญลักษณ์นี้ อาจทำให้ได้รับบาดเจ็บรุนแรงหรือถึงเสียชีวิตได้



ข้อควรระวัง ถ้าใช้ผลิตภัณฑ์โดยไม่ได้อ่านข้อมูลที่ให้ไว้ข้างใต้สัญลักษณ์นี้ อาจทำให้ได้รับบาดเจ็บ



ข้อสังเกต ถ้าใช้ผลิตภัณฑ์โดยไม่ได้อ่านข้อมูลที่ให้ไว้ข้างใต้สัญลักษณ์นี้ อาจทำให้อุปกรณ์ได้รับความเสียหาย

คำเตือน!

เพื่อหลีกเลี่ยงความเสี่ยงต่อการเกิดไฟไหม้หรือไฟฟ้าช็อต ห้ามถอดแยกชิ้นส่วน ห้ามไม่ให้โดนน้ำ และห้ามใช้งานในสภาพแวดล้อมที่มีความชื้นสูง

ข้อควรระวังทั่วไป

อ่านคำแนะนำทั้งหมด — ก่อนใช้งานผลิตภัณฑ์ ให้อ่านคำแนะนำในการใช้งานทั้งหมด เก็บคู่มือการใช้งาน และเอกสารทั้งหมดเพื่อใช้อ้างอิงในอนาคต

แหล่งพลังงาน — เชื่อมต่อผลิตภัณฑ์นี้เข้ากับแหล่งพลังงานที่ระบุไว้บนฉลากของผลิตภัณฑ์เท่านั้น

วัตถุแปลกปลอม — เพื่อหลีกเลี่ยงไม่ให้ได้รับบาดเจ็บ ห้ามใส่วัตถุที่เป็นโลหะลงในผลิตภัณฑ์

การทำความสะอาด — ถอดปลั๊กผลิตภัณฑ์นี้ออกจากช่องเสียบปลั๊กไฟ ก่อนทำความสะอาดเสมอ ใช้เฉพาะผ้าชื้นในการทำทำความสะอาดเท่านั้น ห้ามใช้น้ำยาที่ทำความสะอาดที่เป็นของเหลวหรือสเปรย์ทุกชนิด รวมทั้งสารละลายอินทรีย์ทุกชนิดเพื่อทำความสะอาดผลิตภัณฑ์นี้

ความร้อน — ห้ามใช้หรือเก็บผลิตภัณฑ์นี้ไว้ใกล้กับแหล่งพลังงานความร้อนใดๆ เช่น หม้อน้ำ เครื่องทำความร้อน เตาไฟ หรือ อุปกรณ์หรือเครื่องใช้ไฟฟ้าใดๆ ที่ก่อให้เกิดความร้อน รวมถึงเสตอริโอแอมป์ ลิฟต์เออร์

ไฟฟ้า — ให้ถอดอะแดปเตอร์ USB-AC ออกจากตัวรับที่ผนังทันที หากเกิดพายุฝนฟ้าคะนองขณะใช้อะแดปเตอร์

อุปกรณ์เสริม — เพื่อความปลอดภัยของคุณ และหลีกเลี่ยงความเสียหายที่อาจเกิดกับผลิตภัณฑ์ ให้ใช้เฉพาะอุปกรณ์เสริมที่บริษัทของเราแนะนำเท่านั้น

สถานที่ตั้ง — เพื่อหลีกเลี่ยงความเสียหายที่อาจเกิดกับผลิตภัณฑ์ ให้ยึดผลิตภัณฑ์อย่างปลอดภัยด้วยขาตั้ง กล้อง แทนยึด หรือ โครมยึดที่มั่นคง

⚠ คำเตือน

- ห้ามใช้ใกล้กับบริเวณที่มีแก๊สซึ่งติดไฟหรือระเบิดได้ง่าย
- หักดวงตาของคุณเป็นระยะขณะที่ใช้งานช่องมองภาพ

การไม่ปฏิบัติตามข้อควรระวังอาจทำให้มีอาการตา ล้า วิงเวียน หรือคลื่นไส้อาเจียนได้ ระยะเวลาและความถี่ในการพักดวงตานั้นขึ้นอยู่กับแต่ละบุคคล โปรดใช้วิจารณญาณของคุณเอง หากคุณรู้สึกอ่อนเพลียหรือไม่สบาย โปรดหลีกเลี่ยงการใช้ช่องมองภาพ และหากจำเป็นควรปรึกษาแพทย์

- ห้ามยิงแฟลชและไฟ LED (รวมทั้งแสงไฟฉายไฟกำลัง) เข้าหาคณะ (ทารก เด็กเล็ก ฯลฯ) ในระยะใกล้
 - กล้องต้องอยู่ห่างจากผิวหนังของวัตถุตัวแบบอย่างน้อย 1 เมตร การยิงแฟลชในระยะใกล้กับดวงตาของคุณมากเกินไป อาจทำให้มองไม่เห็นชั่วคราว

- ห้ามใช้กำลังมองแสงอาทิตย์หรือแสงจ้าอื่นๆ
- ให้เด็กเล็ก, ทารกอยู่ห่างจากกล้อง
 - ใช้และเก็บกล้องให้ห่างจากมือเด็กเล็กและทารกเสมอ เพื่อป้องกันเหตุอันตรายต่อไปนี้ ซึ่งอาจทำให้ได้รับบาดเจ็บรุนแรง:
 - ติดพันกับสายคล้องกล้อง ทำให้สายรัดคอได้
 - กลืนแบตเตอรี่ การ์ด หรือชิ้นส่วนเล็กอื่นๆ โดยไม่ได้ตั้งใจ
 - ยิงแฟลชไปที่ดวงตาของเด็กเองหรือตาเด็กคนอื่นๆ โดยไม่ได้ตั้งใจ
 - ได้รับบาดเจ็บจากชิ้นส่วนที่เคลื่อนที่ของกล้อง โดยไม่ได้ตั้งใจ
- หากคุณพบว่าอะแดปเตอร์หรือเครื่องชาร์จ USB-AC ร้อนจัด หรือพบกลิ่น เสี่ยง หรือควันผิดปกติรอบ ๆ อุปกรณ์ ให้ถอดปลั๊กไฟออกจากเต้ารับบนผนังทันที และหยุดการใช้งานอุปกรณ์ จากนั้นให้ติดต่อผู้จัดจำหน่ายหรือศูนย์บริการที่ได้รับอนุญาต
- หยุดใช้กล้องทันที ถ้าสังเกตเห็นกลิ่น เสี่ยง หรือควันรอบๆ ที่ผิดปกติ
 - ห้ามถอดแบตเตอรี่ออกโดยไม่มีปล่า เนื่องจากอาจทำให้เกิดไฟลวกมือได้
- อย่าถือหรือใช้งานกล้องด้วยมือเปียก อาจจะทำให้เกิดความร้อนสูง ระเบิด ใหม่ ไฟฟ้าช็อต หรือการทำงานผิดปกติได้
- ห้ามทิ้งกล้องไว้ในสถานที่ซึ่งอาจเกิดอุณหภูมิสูงมากได้
 - การกระทำดังกล่าวอาจทำให้ชิ้นส่วนสึกหรอ และในบางสถานการณ์อาจทำให้กล้องติดไฟได้ ห้ามใช้เครื่องชาร์จหรืออะแดปเตอร์ USB-AC หากมีสิ่งผิดปกติ (เช่น ผ่านหม้อ) เนื่องจากอาจทำให้มีความร้อนจัด และเกิดไฟไหม้ได้
- ถือก้องด้วยความระมัดระวัง เพื่อหลีกเลี่ยงการใหม่ที่มีอุณหภูมิต่ำ
 - กล้องประกอบไปด้วยชิ้นส่วนที่เป็นโลหะที่มีความร้อนสูงเกินไป อาจทำให้เกิดการใหม่ที่มีอุณหภูมิต่ำได้ ให้เอาใจใส่กับสิ่งต่อไปนี้:
 - เมื่อใช้งานเป็นระยะเวลานาน กล้องจะร้อน ถ้าถือกล้องในขงนี้ อาจทำให้เกิดการใหม่ที่มีอุณหภูมิต่ำได้
 - ในสถานที่ซึ่งมีอุณหภูมิเย็นมาก อุณหภูมิของตัวกล้องอาจลดลงต่ำกว่าอุณหภูมิแวดล้อม ถ้าเป็นไปไม่ได้ให้สวมถุงมือ เมื่อถือกล้องในที่ที่มีอุณหภูมิเย็น
- ผลึกเกิดขึ้นที่ผลิตภัณฑ์ด้วยเทคโนโลยีที่มีความแม่นยำสูง และเพื่อเป็นการรักษาประสิทธิภาพ ห้ามทิ้งกล้องไว้ในสถานที่ที่ระบุไว้ด้านล่าง ไม่ว่าจะในระหว่างการใช้งานหรือหากเก็บรักษาถัดมา:
 - สถานที่ซึ่งมีอุณหภูมิและ/หรือมีความชื้นสูง หรือมีการเปลี่ยนแปลงอย่างรวดเร็ว แสงแดดส่องโดยตรง ฆาตกร รถที่ลื่นไถล หรือใกล้กับแหล่งพลังงานความร้อนอื่นๆ (เตาไฟ หม้อน้ำ ฯลฯ) หรือเครื่องทำความชื้น
 - ในสภาพแวดล้อมที่มีทรายหรือฝุ่นละออง
 - ใกล้กับสิ่งที่เป็นวัตถุไวไฟหรือวัตถุที่ทำให้เกิดการระเบิด
 - ในสถานที่เปียก เช่น ห้องน้ำหรือกลางสายฝน
- ในสถานที่ซึ่งมีโอกาสเกิดการสั้นเสียดที่เทอร์มินัลรุนแรง
- กล้องที่ใช้แบตเตอรี่ลิเทียมไอออนที่ออกแบบมาเฉพาะสำหรับบริษัทของเรา ชาร์จแบตเตอรี่ด้วยอะแดปเตอร์ USB-AC หรือเครื่องชาร์จที่กำหนดไว้เท่านั้น ห้ามใช้อะแดปเตอร์หรือเครื่องชาร์จ USB-AC อื่น
- อย่าเผา หรือทำแบตเตอรี่หรืออื่น ด้วยเตาไมโครเวฟ เต้าไฟฟ้า หรือในลักษณะความดัน ฯลฯ
- อย่าวางกล้องไว้บนหรือใกล้อุปกรณ์ที่ปล่อยคลื่นแม่เหล็กไฟฟ้า อาจจะทำให้เกิดความร้อนสูง ใหม่ หรือระเบิดได้
- อย่าต่อขั้วสัมผัสเข้าด้วยกัน ด้วยวัตถุโลหะใดๆ
- ใช้ความระมัดระวังเมื่อพกพาหรือเก็บแบตเตอรี่ เพื่อป้องกันไม่สัมผัสกับขั้ววัตถุโลหะใดๆ เช่น เครื่องประดับ เข็มหมุด เข็ม ปลายเข็ม ฯลฯ การสักริ้วหรือเจาะจะทำให้เกิดความร้อนสูง ระเบิด ใหม่ ซึ่งทำให้ท่านเกิดแผลไหม้หรือได้รับบาดเจ็บได้
- เพื่อป้องกันไม่ให้เกิดความร้อนสูง หรือขั้วแบตเตอรี่เสียหาย ให้ปฏิบัติตามคำแนะนำทั้งหมดในวิธีการใช้งานแบตเตอรี่อย่างระมัดระวัง ห้ามพยายามถอดประกอบแบตเตอรี่ หรือทำการดัดแปลงใดๆ เช่น บัดกรี ฯลฯ
- ถ้าวางของเหลวจากแบตเตอรี่สัมผัสโดนดวงตา ให้ล้างตาด้วยน้ำเย็นที่สะอาดทันที และให้ไปพบแพทย์ทันที
- หากคุณไม่สามารถถอดแบตเตอรี่ออกจากกล้องได้ ให้ติดต่อตัวแทนที่ได้รับการแต่งตั้งหรือศูนย์บริการห้ามถอดแบตเตอรี่โดยใช่แรง ความเสียหายที่เกิดขึ้นภายนอกกับแบตเตอรี่ (รอยขีดข่วน ฯลฯ) อาจทำให้เกิดความร้อน หรือการระเบิดได้
- เก็บแบตเตอรี่ให้ห่างจากมือเด็กเล็กและสัตว์เลี้ยงเสมอ ถ้าเด็กกลืนแบตเตอรี่โดยไม่ตั้งใจ ให้ไปพบแพทย์ทันที
- เพื่อป้องกันไม่ให้เกิดความร้อนสูง ระเบิด หรือเกิดไฟไหม้หรือระเบิด ให้ใช้เฉพาะแบตเตอรี่ที่แนะนำให้ใช้กับผลิตภัณฑ์นี้เท่านั้น
- ถ้าวางแบตเตอรี่ไม่เต็มภายในระยะเวลาที่ระบุไว้ในหยุดชาร์จและห้ามใช้แบตเตอรี่ดังกล่าว
- อย่าใช้แบตเตอรี่ที่มีรอยขีดข่วนหรือเคสด้านนอกเสียหาย และอย่าขูดขีดแบตเตอรี่
- อย่าให้แบตเตอรี่ถูกกระแทกอย่างรุนแรง หรือสั้นเสียดติดต่อกันเป็นเวลานานจากการรอกหล่นหรือถูกทุบตี เพราะอาจทำให้แบตเตอรี่ระเบิด ร้อนจัด หรือไหม้ได้
- ถ้าวางแบตเตอรี่รีชาร์จ มีกลิ่นแปลก เปลี่ยนสีหรือเปลี่ยนรูป หรือมีลักษณะผิดปกติใดๆ ขณะใช้งาน ให้หยุดใช้งานกล้อง และวางให้ห่างจากเปลวไฟทันที
- ถ้าวางของเหลวจากแบตเตอรี่รีชาร์จมาโดนเสื้อผ้าหรือผิวหนัง ให้ถอดเสื้อผ้า และล้างบริเวณนั้นด้วยน้ำเย็นสะอาดทันที ถ้าวางของเหลวทำให้ผิวหนังไหม้ ให้ไปพบแพทย์ทันที
- ห้ามใช้แบตเตอรี่ลิเทียมไอออนในที่ที่มีอุณหภูมิต่ำกว่ามีขุ่นนั้นอาจทำให้เกิดความร้อน การลุกไหม้หรือการระเบิดได้

- แบตเตอรี่ลิเทียมไอออนถูกออกแบบมาให้ใช้เฉพาะสำหรับกล้องดิจิทัลเท่านั้น อย่าใช้แบตเตอรี่กับอุปกรณ์อื่น ๆ
- อย่าปล่อยให้เด็กหรือสัตว์/สัตว์เลี้ยงเล่นหรือถือแบตเตอรี่ (ป้องกันพฤติกรรมที่เป็นอันตราย เช่น เลีย หยิบใส่ปาก หรือเคี้ยว)

ใช้เฉพาะแบตเตอรี่แบบชาร์จไฟซ้ำได้ เครื่องชาร์จแบตเตอรี่ และอะแดปเตอร์ USB-AC ที่กำหนดเท่านั้น

เราขอแนะนำให้คุณใช้เฉพาะแบตเตอรี่แบบชาร์จไฟซ้ำได้ เครื่องชาร์จแบตเตอรี่ และอะแดปเตอร์ USB-AC ที่บริษัทกำหนดไว้กับกล้องนี้เท่านั้น การใช้แบตเตอรี่แบบชาร์จไฟซ้ำได้ เครื่องชาร์จแบตเตอรี่ และ/หรืออะแดปเตอร์ USB-AC ที่ไม่ใช่ของแท้ อาจส่งผลให้เกิดไฟไหม้หรือการบาดเจ็บต่อคุณเนื่องจากการรั่วไหล ความร้อน ไฟไหม้ หรือความเสียหายต่อแบตเตอรี่ บริษัทของเราจะไม่รับผิดชอบใด ๆ ต่ออุบัติเหตุหรือความเสียหายที่อาจเป็นผลมาจากการใช้แบตเตอรี่ เครื่องชาร์จแบตเตอรี่ และ/หรืออะแดปเตอร์ USB-AC ที่ไม่ใช่อุปกรณ์เสริมของเรา

⚠️ ข้อควรระวัง

- ห้ามใช้มือบึงแฟลช ขณะยิงแฟลช
- ตัวแปลงไฟ USB-AC F-7AC ที่ให้มาด้วย ถูกออกแบบมาให้ใช้งานกับกล้องนี้เท่านั้น ไม่สามารถชาร์จกล้องอื่นด้วยตัวแปลงไฟ USB-AC นี้
- อย่าต่อตัวแปลงไฟ USB-AC F-7AC ที่ให้มาด้วยเข้ากับอุปกรณ์อื่นนอกเหนือจากกล้องนี้
- ห้ามเก็บแบตเตอรี่ไว้ในที่แสงแดดส่องถึงโดยตรงหรือใกล้หมุ่ลม เช่น ในรถยนต์ที่ร้อน อยู่ใกล้กับแหล่งกำเนิดความร้อน ฯลฯ
- เก็บแบตเตอรี่ไว้ในที่แห้งตลอดเวลา
- แบตเตอรี่อาจร้อนในระหว่างการใช้งานเป็นระยะเวลานาน เพื่อหลีกเลี่ยงไม่ให้เกิดการไหม้ ห้ามถอดแบตเตอรี่ทันทีหลังจากใช้กล้อง
- กล้องไม่ใช่แบตเตอรี่ลิเทียมไอออนของเราหนึ่งก้อนใช้แบตเตอรี่ของแท้ตามที่ระบุ การใช้แบตเตอรี่ผิดชนิด อาจเสี่ยงต่อการระเบิดได้
- โปรดนำแบตเตอรี่กลับมาใช้ใหม่เพื่อช่วยรักษาและพลังงานของโลก เมื่อต้องทิ้งแบตเตอรี่ที่เสีย ให้แน่ใจว่าได้ครอบคลุมปิดตัวของแบตเตอรี่แล้ว และให้ปฏิบัติตามกฎหมายและข้อกำหนดของท้องถิ่นเสมอ

⚠️ ข้อสังเกต

- ห้ามใช้หรือเก็บกล้องในสถานที่ที่มีฝุ่นละอองหรือมีความชื้น
- ใช้การ์ดหน่วยความจำแบบ SD/SDHC/SDXC เท่านั้น ห้ามใช้การ์ดชนิดอื่น ถ้าหากท่านเปลี่ยนการ์ดชนิดอื่นลงในกล้องโดยบังเอิญ ให้ติดต่อตัวแทนจำหน่ายหรือศูนย์บริการที่ได้รับอนุญาต อย่าพยายามออกแรงดึงการ์ดออก
- ห้ามสำรองข้อมูลที่สำคัญไว้ในคอมพิวเตอร์หรืออุปกรณ์เก็บข้อมูลอื่น ๆ เพื่อป้องกันข้อมูลสูญหายโดยไม่ตั้งใจ
- บริษัทของเราจะไม่รับผิดชอบใด ๆ ในกรณีข้อมูลสูญหายที่เกี่ยวข้องกับอุปกรณ์นี้
- รมิตรระวังสายคล้องเมื่อถือกล้อง สายคล้องอาจ

เกี่ยวกับวัตถุที่ยื่นออกมาได้ง่าย และอาจทำให้เกิดความเสียหายรุนแรง

- ก่อนขนย้ายกล้อง ให้ถอดขาตั้งกล้องและอุปกรณ์เสริมอื่น ๆ ทั้งหมดที่บริษัทอื่นเป็นผู้ผลิตออก
- ห้ามทำกล้องหล่นหรือกระทบกระแทก หรือสัมผัสเงื่อนไขอย่างรุนแรง
- เมื่อยึดหรือถอดกล้องออกจากขาตั้ง ให้ปรับตำแหน่งของกล้องโดยจับที่หัวยึดขาตั้งกล้อง ห้ามบิดกล้อง
- ห้ามใช้มือจับหน้าสัมผัสไฟฟ้าของกล้อง
- ห้ามทิ้งกล้องโดยทิ้งไปที่ดวงอาทิตย์โดยตรง ที่อาจทำให้เลนส์หรือ ม่านชัตเตอร์เสียหาย ความผิดปกติของสี ภาพหลอกบนอุปกรณ์รับภาพ หรืออาจทำให้เกิดไฟลุกไหม้ได้
- อย่าปล่อยให้ข้อมองภาพสัมผัสกับแหล่งกำเนิดแสงจ้าหรือแสงแดดโดยตรง ความร้อนอาจทำให้ข้อมมองภาพเสียหายได้
- ห้ามดันหรือดึงเลนส์อย่างรุนแรง
- ตรวจสอบให้แน่ใจว่าชัตเตอร์แน่นและความชื้นอื่น ๆ ออกจากผลิตภัณฑ์ก่อนเปลี่ยนแบตเตอรี่หรือเปิดหรือปิดฝาครอบ
- ให้ถอดแบตเตอรี่ออกก่อนเก็บกล้องโดยไม่ใช้งาน เป็นระยะเวลานาน เลือกสถานที่ที่เก็บที่เย็นและแห้ง เพื่อป้องกันการเกิดการควบแน่นหรือ เชื้อราที่ก่อตัวขึ้นภายในกล้อง หลังจากการเก็บให้ทดสอบกล้องโดยเปิดกล้องและกดปุ่มชัตเตอร์ เพื่อให้แน่ใจว่ากล้องทำงานเป็นปกติ
- กล้องอาจจะทำงานผิดพลาดหากใช้งานในสถานที่ซึ่งมีสนามแม่เหล็ก/ สนามแม่เหล็กไฟฟ้า คลื่นวิทยุหรือไฟฟ้าแรงสูง เช่น ใกล้เครื่องทีวี ไมโครเวฟ วิทยุไอเอ็มเอส ลำโพงกำลังสูง จอมอนิเตอร์ขนาดใหญ่ เสาส่งสัญญาณโทรทัศน์/วิทยุ โทรเสาไฟฟ้าแรงสูง ในกรณีเหล่านี้ ให้ปิดและเปิดสวิตช์กล้องอีกครั้งก่อนใช้งานต่อ
- ปฏิบัติตามข้อกำหนดสภาพแวดล้อมในการทำงานที่อธิบายในคู่มือการใช้งานของกล้องเสมอ
- ใส่แบตเตอรี่อย่างระมัดระวังตามที่อธิบายในคำแนะนำการใช้งาน
- ก่อนใส่แบตเตอรี่ ให้ตรวจสอบแบตเตอรี่ด้วยความระมัดระวังเสมอว่ามีรอยร้าว เปลี่ยนสี บิดงอ หรือความผิดปกติใด ๆ หรือไม่
- ถอดแบตเตอรี่ออกจากกล้องก่อนเก็บกล้องโดยไม่ได้ใช้งานเป็นระยะเวลานาน
- เมื่อเก็บแบตเตอรี่ไว้เป็นเวลานาน ๆ เลือกที่ที่อุณหภูมิต่ำเพื่อเก็บ
- สำหรับตัวแปลงไฟ USB-AC ชนิดเสียบปลั๊ก: เชื่อมต่ออะแดปเตอร์ USB-AC F-7AC กับประเภทปลั๊กที่ถูกต้อง โดยเทียบกับตำแหน่งปลั๊กไฟติดตั้งในแนวตั้ง
- เนื่องจากต้องใช้ปลั๊กหลักของอะแดปเตอร์ AC เพื่อถอดอะแดปเตอร์ AC ออกจากแหล่งจ่ายไฟหลัก ดังนั้นควรเชื่อมต่อกับเต้ารับ AC ที่เข้าถึงได้ง่าย
- อัตราการใช้พลังงานของกล้องจะต่างกันขึ้นอยู่กับว่ากล้องใช้ฟังก์ชันใด
- ในสภาวะต่างๆ ดังที่อธิบายด้านล่างนี้ จะมีการใช้พลังงานอย่างต่อเนื่อง และแบตเตอรี่จะหมดลงอย่างรวดเร็ว

- ใช้ขุมปอยยา
- กดปุ่มกดขัดเคอร์ลงครึ่งหนึ่งปอยยา ในโหมดถ่ายภาพ ซึ่งทำให้โฟกัสอัตโนมัติทำงาน
- แสดงภาพบนจอภาพเป็นระยะเวลาติดต่อกันนานๆ
- การใช้แบตเตอรี่ที่หมดแล้วอาจทำให้กล้องปิดการทำงานโดยไม่มีอาการแสดงการเตือนระดับแบตเตอรี่ต่ำ
- ถ้าขั้วของแบตเตอรี่เปียกหรือมีคราบน้ำมัน อาจทำให้ไม่สามารถจ่ายไฟให้กับกล้องได้ ให้เช็ดแบตเตอรี่ด้วยผ้าแห้งให้ดีกว่าใช้งาน
- ชาร์จแบตเตอรี่ก่อนเสมอเมื่อใช้งานเป็นครั้งแรก หรือเมื่อไม่มีการใช้งานเป็นระยะเวลานาน
- เมื่อใช้กล้องด้วยแบตเตอรี่อ่อนที่อุณหภูมิต่ำพยายามเก็บกล้องและแบตเตอรี่สำรองให้อุ่นที่สุดเท่าที่เป็นไปได้ แบตเตอรี่ที่หมดเมื่อใช้ที่อุณหภูมิต่ำอาจใช้งานต่อได้ก็ หลังจากที่ทำให้แบตเตอรี่อุ่นที่อุณหภูมิห้อง
- ก่อนเดินทางไกลและโดยเฉพาะก่อนเดินทางไปยังต่างประเทศ ให้ซื้อแบตเตอรี่เพิ่มเติม แบตเตอรี่ที่แนะนำอาจหาซื้อได้ยากในระหว่างเดินทาง

การใช้งานฟังก์ชัน LAN ไร้สาย/Bluetooth®

- **ปิดสวิตช์กล้องเมื่ออยู่ในโรงพยาบาลและสถานที่ที่มีอุปกรณ์การแพทย์**
การปล่อยรังสีจากกล้องอาจส่งผลให้อุปกรณ์การแพทย์ทำงานผิดปกติจนเกิดอุบัติเหตุได้ ตรวจสอบให้มั่นใจว่าท่านปิดใช้ฟังก์ชัน LAN/Bluetooth® เมื่ออยู่ใกล้กับอุปกรณ์ทางการแพทย์ (หน้า 255)
- **ปิดสวิตช์กล้องเมื่อโดยสารเครื่องบิน**
การใช้อุปกรณ์ไร้สายขณะโดยสารเครื่องบินอาจเป็นอุปสรรคต่อความปลอดภัยของเครื่องบินได้ ตรวจสอบให้มั่นใจว่าท่านปิดใช้ฟังก์ชัน LAN/Bluetooth® เมื่ออยู่บนเครื่องบิน (หน้า 255)
- **ห้ามใช้ผลิตภัณฑ์นี้ในซึ่งอาจมีผลต่อระบบเรดาร์ในบางภูมิภาคเดียว**

แสดงผล

- ห้ามกดจอภาพแรงๆ มิฉะนั้นภาพอาจจะไม่ชัด ทำให้ไม่สามารถดูภาพหรือทำให้อาจภาพเสียหายได้
- อาจปรากฏแถบแสงที่ด้านบนหรือล่างของจอภาพซึ่งไม่ใช่สิ่งผิดปกติ
- เมื่อใช้กล้องส่องวัตถุตัวแบบในแนวแยง ขอบภาพอาจปรากฏเป็นรูปซีกแขนงของภาพ ซึ่งไม่ใช่สิ่งผิดปกติ และจะปรากฏน้อยลงในโหมดดูภาพ
- ในสถานที่ซึ่งมีอุณหภูมิต่ำ หน้าจออาจจะเปลี่ยนไปชั่วคราวเมื่อใช้งานกล้องในสถานที่ๆ เย็นมาก ขอแนะนำให้วางกล้องในสถานที่อุ่นเป็นระยะๆ จอภาพที่แสดงภาพไม่ชัดจนเย็นเนื่องมาจากอุณหภูมิต่ำ จะกลับมาแสดงภาพชัดเจนอีกครั้งเมื่ออุณหภูมิปกติ
- ภาพของผลิตภัณฑ์นี้ถูกผลิตขึ้นด้วยความแม่นยำสูง อย่างไรก็ตาม อาจมีข้อผิดพลาดหรือเดดพิกเซลบนจอภาพนี้ พิกเซลเหล่านี้ไม่ได้มีผลกับภาพที่ถ่ายไว้ เนื่องจากคุณลักษณะของจุดสีและความสว่างของสี ในบางมุมมองอาจมีความคลาดเคลื่อน เมื่อมองจากมุมที่แตกต่างกัน แต่ไม่ได้เป็น

ข้อผิดพลาดในการทำงานของผลิตภัณฑ์นี้

กฎหมายและประกาศอื่น ๆ

- บริษัทของเราจะไม่รับผิดชอบหรือรับประกันความเสียหายหรือผลประโยชน์ใด ๆ ที่คาดหวังจากการใช้ผลิตภัณฑ์นี้โดยชอบด้วยกฎหมาย หรือการเรียกร้องใด ๆ จากบุคคลอื่นอันเนื่องมาจากการใช้งานผลิตภัณฑ์นี้อย่างไม่เหมาะสม
- บริษัทของเราจะไม่รับผิดชอบหรือรับประกันความเสียหายหรือผลประโยชน์ใด ๆ ที่คาดหวังจากการใช้ผลิตภัณฑ์นี้โดยชอบด้วยกฎหมาย อันเนื่องมาจากการลบข้อมูลภาพ

การปฏิเสธการรับประกัน

- บริษัทของเราจะไม่รับผิดชอบหรือรับประกันใดๆ ไม่ว่าโดยแจ้งหรือโดยนัย ต่อหรือที่เกี่ยวข้องกับเนื้อหาใดๆ ของวัสดุหรือซอฟต์แวร์ที่เขียนขึ้นเหล่านี้ และไม่ว่าในกรณีใดๆ จะไม่รับผิดชอบในการรับประกันความโดยนัยต่อความเสียหายหรือความเหมาะสมกับจุดประสงค์เฉพาะใดๆ หรือความเสียหายต่อเนื่อง โดยไม่ได้ตั้งใจหรือโดยอ้อม (ซึ่งรวมถึงแต่ไม่จำกัดเพียงความเสียหายจากการสูญเสียผลกำไรทางธุรกิจ การหยุดชะงักทางธุรกิจ และการสูญเสียข้อมูลทางธุรกิจ) ที่เกิดขึ้นจากการใช้งานหรือความไม่สามารถใช้งานของวัสดุหรือซอฟต์แวร์หรืออุปกรณ์ที่เขียนขึ้นเหล่านี้ ในบางประเทศจะไม่อนุญาตให้มีข้อควรระวังข้อจำกัดของความรับผิดชอบใดๆ สำหรับความเสียหายต่อเนื่องโดยไม่ได้ตั้งใจ ดังนั้น ข้อจำกัดข้างต้นอาจไม่สามารถใช้กับท่านได้
- บริษัทของเราขอสงวนสิทธิ์ทั้งหมดในคู่มือฉบับนี้

คำเตือน

การถ่ายภาพโดยไม่ได้รับอนุญาตหรือการใช้วัสดุที่มีลิขสิทธิ์อาจเป็นการละเมิดกฎหมายลิขสิทธิ์ที่เกี่ยวข้อง บริษัทของเราจะไม่รับผิดชอบต่อการถ่ายภาพที่ไม่ได้รับอนุญาต หรือการใช้งานหรือการปฏิบัติอื่น ๆ ที่ละเมิดสิทธิของเราของลิขสิทธิ์

การประกาศลิขสิทธิ์

สงวนสิทธิ์ทั้งหมด ห้ามนำส่วนใด ๆ ของวัสดุที่เขียนขึ้น หรือซอฟต์แวร์นี้ไปทำซ้ำ หรือใช้ในรูปแบบใด ๆ หรือโดยจุดประสงค์ใด ๆ ทางอิเล็กทรอนิกส์หรือทางกลใด ซึ่งรวมถึงการถ่ายสำเนาและการบันทึก หรือการใช้ระบบการจัดเก็บและเรียกข้อมูลชนิดใด ๆ ก็ตาม โดยไม่ได้รับอนุญาตเป็นลายลักษณ์อักษรจากบริษัทของเรา ก่อน จะไม่รับผิดชอบอันเนื่องมาจากการใช้ข้อมูลที่อยู่ในวัสดุหรือซอฟต์แวร์ที่เขียนเหล่านี้ หรือสำหรับความเสียหายใดๆ ที่เกิดจากการใช้ข้อมูลที่อยู่ ณ ที่นี้ บริษัทของเราขอสงวนสิทธิ์ในการเปลี่ยนแปลงคุณลักษณะและเนื้อหาของเอกสารหรือซอฟต์แวร์นี้ โดยไม่ต้องรับผิดชอบหรือแจ้งเตือนล่วงหน้า

เครื่องหมายการค้า

- Microsoft และ Windows เป็นเครื่องหมายการค้าจดทะเบียนของ Microsoft Corporation
- โลโก้ SDXC เป็นเครื่องหมายการค้าของ SD-3C, LLC.
- โลโก้ Apical เป็นเครื่องหมายการค้าจดทะเบียนของ Apical Limited



- Micro Four Thirds, Four Thirds และโลโก้ Micro Four Thirds และ Four Thirds เป็นเครื่องหมายการค้า หรือเครื่องหมายการค้าจดทะเบียนของบริษัท OM Digital Solutions Corporation ในประเทศญี่ปุ่น สหรัฐอเมริกา กลุ่มประเทศในสหภาพยุโรป และประเทศอื่น ๆ
- Wi-Fi เป็นเครื่องหมายการค้าจดทะเบียนของ Wi-Fi Alliance
- เครื่องหมายการค้าและโลโก้ **Bluetooth**® เป็นเครื่องหมายการค้าจดทะเบียนของบริษัท Bluetooth SIG, Inc. และการใช้งานเครื่องหมายดังกล่าวของ OM Digital Solutions Corporation ได้รับการอนุญาตแล้ว
- มาตรฐานสำหรับระบบข้อไฟล์ของกล้องที่อ้างอิงในคู่มือนี้เป็นมาตรฐาน "Design Rule for Camera File System/DCF" ที่กำหนดโดย Japan Electronics and Information Technology Industries Association (JEITA)
- QR Code เป็นเครื่องหมายการค้าของ Denso Wave Inc.
- บริษัทและชื่อผลิตภัณฑ์อื่นๆ ทั้งหมดเป็นเครื่องหมายการค้าจดทะเบียนและ/หรือเครื่องหมายการค้าของเจ้าของนั้น

THIS PRODUCT IS LICENSED UNDER THE AVC PATENT PORTFOLIO LICENSE FOR THE PERSONAL AND NONCOMMERCIAL USE OF A CONSUMER TO (i) ENCODE VIDEO IN COMPLIANCE WITH THE AVC STANDARD ("AVC VIDEO") AND/OR (ii) DECODE AVC VIDEO THAT WAS ENCODED BY A CONSUMER ENGAGED IN A PERSONAL AND NON-COMMERCIAL ACTIVITY AND/OR WAS OBTAINED FROM A VIDEO PROVIDER LICENSED TO PROVIDE AVC VIDEO. NO LICENSE IS GRANTED OR SHALL BE IMPLIED FOR ANY OTHER USE. ADDITIONAL INFORMATION MAY BE OBTAINED FROM MPEG LA, L.L.C. SEE [Http://WWW.MPEGLA.COM](http://WWW.MPEGLA.COM)

ซอฟต์แวร์ในกล่องรุ่นนี้อาจมีอยู่ในซอฟต์แวร์จากผู้ผลิตรายอื่น ซอฟต์แวร์จากผู้ผลิตรายอื่นอาจมีเงื่อนไขและข้อตกลงที่กำหนดขึ้น โดยเจ้าของหรือผู้ออกใบอนุญาตของซอฟต์แวร์ดังกล่าวที่มีมาให้

ข้อตกลงและประกาศซอฟต์แวร์จากผู้ผลิตรายอื่นอาจมีอยู่ในไฟล์ PDF ประกาศซอฟต์แวร์ที่บันทึกอยู่ที่ <https://support.jp.omsystem.com/en/support/msgs/digicamera/download/notice/notice.html>

ฟังก์ชันต่อไปนี้จะได้รับการเพิ่ม/แก้ไขจากการอัปเดตเฟิร์มแวร์

การเพิ่มเติม/การแก้ไขจากการอัปเดตเฟิร์มแวร์เวอร์ชัน 1.6



การตั้งค่าความปลอดภัยการเชื่อมต่อสมาร์ตโฟน

332

การตั้งค่าเริ่มต้น

333

การเพิ่มเติม/การแก้ไขจากการอัปเดตเฟิร์มแวร์เวอร์ชัน 1.7



การลดหน่วยความจำที่รองรับสำหรับการบันทึกภาพเคลื่อนไหว

333

การใช้งานเมนูด้วยปุ่ม (การใช้งานเมนูด้วย)

333

การตั้งค่าเริ่มต้น

333

การเพิ่มเติม/การแก้ไขจากการอัปเดตเฟิร์มแวร์เวอร์ชัน 1.6

การตั้งค่าความปลอดภัยในการเชื่อมต่อสมาร์ตโฟน

(ความปลอดภัยในการเชื่อมต่อ)

ตั้งค่าความปลอดภัยเมื่อเชื่อมต่อกับสมาร์ตโฟนผ่าน Wi-Fi

Menu	MENU ⇒ ⇒ 4. Wi-Fi/Bluetooth ⇒ การตั้งค่า ⇒ ความปลอดภัยในการเชื่อมต่อ
------	--

- ① หากตั้งค่าเป็น [WPA2/WPA3] สมาร์ตโฟนอาจไม่สามารถเชื่อมต่อผ่าน Wi-Fi ได้ ในกรณีเช่นนี้ ให้ตั้งค่าเป็น [WPA2]
- ① การเปลี่ยนการตั้งค่าจะเปลี่ยนทั้งรหัสผ่านการเชื่อมต่อ Wi-Fi และรหัสผ่านการเชื่อมต่อ **Bluetooth®**
- ① จับคู่คูล็อกกับสมาร์ตโฟนอีกครั้งหลังจากเปลี่ยนรหัสผ่าน "การจับคู่คูล็อกและสมาร์ตโฟน (การเชื่อมต่อ Wi-Fi)" (หน้า 256)
- ① การใช้ [รีเซ็ตการตั้งค่า] (หน้า 261) จะเป็นการตั้ง [ความปลอดภัยในการเชื่อมต่อ] เป็นค่าเริ่มต้น



การตั้งค่าเริ่มต้น

*1: สามารถเพิ่มไปที่ [กำหนด] ได้

*2: คุณสามารถคืนค่าตั้งต้นได้โดยเลือก [เริ่มต้นการตั้งค่าทั้งหมด] ใน [รีเซ็ต/เริ่มต้นการตั้งค่า]

*3: คุณสามารถคืนค่าตั้งต้นได้โดยเลือก [รีเซ็ตการตั้งค่าถ่ายภาพ] ใน [รีเซ็ต/เริ่มต้นการตั้งค่า]

ดู เห็น

หน้า	ฟังก์ชัน	ค่าตั้งต้น	*1	*2	*3
4. Wi-Fi/Bluetooth					
	การตั้งค่า 	 ความปลอดภัยในการเชื่อมต่อ	WPA2/WPA3	—	—



การเพิ่มเติม/การแก้ไขจากการอัปเดตเฟิร์มแวร์เวอร์ชัน 1.7

การลดหน่วยความจำที่รองรับสำหรับการบันทึกภาพเคลื่อนไหว

เพิ่มการบันทึกภาพเคลื่อนไหวความเร็วสูงให้กับเงื่อนไขการถ่ายภาพเคลื่อนไหวเมื่อแนะนำการ์ด UHS-II หรือ UHS-I ที่มีความเร็ว UHS คลาส 3 ขึ้นไป

การใช้งานเมนูด้วยปุ่ม (การใช้งานเมนูด้วย)

คุณสามารถเปิดใช้งานการตั้งค่าเพื่อใช้ปุ่ม  แทนปุ่ม **MENU** เพื่อใช้งานเมนูได้ ใช้คุณสมบัตินี้หากคุณต้องการใช้ปุ่ม **MENU** ด้วยมือขวาระหว่างการถ่ายภาพในบางสถานการณ์

เมนู	MENU →  → 1. การใช้งาน → การตั้งค่าปุ่ม → การใช้งานเมนูด้วย 
------	---

ใช่	ปุ่ม  ทำหน้าที่เป็นปุ่ม MENU บนหน้าจอแสดงข้อมูลการถ่ายภาพและหน้าจอเมนู และเป็นปุ่ม  บนหน้าจอการเล่น
ไม่ใช่	ปุ่ม  ทำหน้าที่เป็นปุ่ม  เท่านั้น

การตั้งค่าเริ่มต้น

*1: สามารถเพิ่มไปที่ [กำหนด] ได้

*2: คุณสามารถคืนค่าตั้งต้นได้โดยเลือก [เริ่มต้นการตั้งค่าทั้งหมด] ใน [รีเซ็ต/เริ่มต้นการตั้งค่า]

*3: คุณสามารถคืนค่าตั้งต้นได้โดยเลือก [รีเซ็ตการตั้งค่าถ่ายภาพ] ใน [รีเซ็ต/เริ่มต้นการตั้งค่า]

ดู เห็น

หน้า	ฟังก์ชัน	ค่าตั้งต้น	*1	*2	*3
1. การใช้งาน					
	การตั้งค่าปุ่ม	การใช้งานเมนูด้วย 	ไม่ใช่	—	✓

ดัชนี

สัญลักษณ์

⚡+WB.....	150
⏸).....	246
⏸ รูปแบบการแสดงผล.....	248
⏸ ความเร็วของ C-AF.....	84
⏸ ฟังก์ชันชัตเตอร์.....	211
⏸ สัญลักษณ์ออก HDMI.....	178
▶ ฟังก์ชัน.....	201
▶ ตั้งค่าแสดงข้อมูล.....	202
▶ ฟังก์ชันของ Dial.....	201
⚡ X-Sync.....	121
⚡ ค่าล่าสุด.....	121
รีเซ็ตอัตโนมัติ.....	107
การตั้งค่า.....	203
ป้องกันภาพสั่น.....	134
การตั้งค่าโดยละเอียด.....	139
[:::] ตั้งค่าปกติ.....	95
AF+MF.....	79
AF Limiter.....	89
AF โดยยกด = ลงครึ่งหนึ่ง.....	80
C-AF Center ไพโรอริตี้.....	83
Night Vision.....	220
การตั้งค่าโหมดเป้า AF.....	76
การตั้งค่าโหมดภาพ.....	145
ชัตเตอร์ต่ำสุด ISO-A.....	112
ตัวค้นหา AF.....	91
ปรับตั้ง ระบบโฟกัส AF.....	92
ปุ่ม AF ในหน้าและดวงตา.....	86
ลิงก์แนวตั้งแนวนอน [:::].....	94
โหมด LV.....	220
(การบันทึกภาพเคลื่อนไหว).....	57
.....	252
⌚ การตั้งค่า.....	252
(การหมุนภาพอัตโนมัติ).....	201
การตั้งค่าเส้นตาราง.....	230
ตั้งค่าแสดงข้อมูล.....	227
= เกจวัดระดับ.....	228
Lock.....	149
Auto ใช้สีโทนอุ่น	
ภาพเคลื่อนไหว.....	150
ภาพนิ่ง.....	150

.....	121
การล๊อค.....	218
ล๊อค.....	219
= ป้องกันภาพสั่น.....	134
รหัสผ่านการเชื่อมต่อ.....	262
ในโหมด MF.....	81
วนรอบในแท็บเมนู.....	233
ลำดับการใช้แบตเตอรี่.....	248
สถานะแบตเตอรี่.....	248
(ป้องกัน).....	189
⚡ RC Mode.....	292
[:::] Mode การตั้งค่า.....	75
การตั้งค่าการบันทึก.....	238
[:::] ตั้งค่าหน้าจอเลือกเป้า.....	96
[:::] ตั้งค่าวนรอบ.....	97
(ภาษา).....	31
(การอัปเดตภาพ).....	279

A

A (ให้ความสำคัญกับรูรับแสง AE).....	43
Adobe RGB.....	151
AEL โดยยกด = ลงครึ่งหนึ่ง.....	108
AF ครั้งเดียว (S-AF).....	70
AF ดวงตา (AF).....	71
AF ต่อเนื่อง.....	70
AF ต่อเนื่อง (C-AF).....	70
AF ติดตามวัตถุ (C-AF+TR).....	70
Anti-Flicker LV.....	221

B

B (เปิดรูรับแสงนาน).....	49
Bluetooth.....	257
Bluetooth [®]	255
BULB.....	49

C

C-AF+TR (AF ติดตามวัตถุ).....	70
C-AF (AF ต่อเนื่อง).....	70

D

DPOF.....	194
-----------	-----

H

HDMI	283
HDR (ช่วงไดนามิกสูง)	158
High Res Shot (การถ่ายภาพความละเอียดสูง)	152

I

INFO ปุ่ม	36, 63, 183
ISO-Auto ภาพเคลื่อนไหว	112
ภาพนิ่ง	112
ISO-Auto Set ภาพนิ่ง	110

K

Keystone Comp.	166
---------------------	-----

L

Lighten Blending (B : การถ่ายภาพแบบ Live composite)	52
Live BULB	49
Live TIME	49
Long exposures (B : Bulb/Time)	49

M

M (ปรับรูรับแสงเอง)	47
MF Clutch	101, 287
MF (การสลับ AF/MF)	205
MF (โฟกัสด้วยตัวเอง)	70
My Menu จัดการ	235
เพิ่ม	234

N

Noise Filter ภาพเคลื่อนไหว	113
ภาพนิ่ง	113

P

P (โปรแกรม AE)	41
Preset MF (PreMF)	71
Ps (การเปลี่ยนโปรแกรม)	42

R

RAW+JPEG 	192
RC Mode	292



S

S (ให้ความสำคัญกับชัตเตอร์ AE)	45
S-AF (AF ที่ละภาพ)	70
Sleep	29, 249
sRGB	151
Super Spot AF	77

V

View Assist	151
-------------------	-----

ก

กรอบชม	202
กรอบชม AF / ชม AF	77
กรอบสีแดงระหว่าง  REC	181
กริปแบตเตอรี่	289
การควบคุมแฟลชระยะไกลแบบไร้สาย (โหมด  RC)	121
การจ่ายไฟผ่าน USB	282
การชดเชยการเคลื่อนไหว	137, 138, 322
การชดเชยแสง	103
การชาร์จผ่าน USB	22, 23
การเชื่อมต่อ Wi-Fi	266
คอมพิวเตอร์	262
สมาร์ตโฟน	256
การชมเลนภาพ (Q)	186
การ์ด	24
การตรวจจับวัตถุ	87
การตั้งค่า BULB/TIME/COMP	169
การตั้งค่า dpi	242
การตั้งค่า HDMI	246
การตั้งค่า USB	247
การตั้งค่า Wi-Fi/Bluetooth	267
การตั้งค่าการถ่ายภาพต่อเนื่อง	125
การตั้งค่าการบันทึกเสียง	176
การตั้งค่าข้อมูลเลนส์	241
การตั้งค่าคอมโพสิต	52
การตั้งค่าคั่น	193
การตั้งค่าคอร์เซอร์บนเมนู	232
การตั้งค่าของเลี้ยวการ์ด	

ภาพเคลื่อนไหว	237
ภาพนิ่ง	237
การตั้งค่าชুমอิเล็กทรอนิกส์	217
การตั้งค่าตั้งเวลาถ่าย	126
การตั้งค่าถ่ายเงียบ [♥]	128
การตั้งค่าป้องกันการสั่น [♦]	127
การตั้งค่าพิกคิ่ง	100
การตั้งค่าพีซี Wi-Fi	271
การตั้งค่ามัลติฟังก์ชัน	231
การตั้งค่าลายแถบ	180
การตั้งค่าหน้าจอสัมผัส	244
การตั้งค่าโหมดแฟลช	120
การตั้งค่าฮิสโตแกรม	231
การถ่ายด้วยโหมด Pro Capture	129
การถ่ายภาพ Anti-Flicker	131
การถ่ายภาพซ้อน	159
การถ่ายภาพโดยใช้แฟลช	115
การถ่ายภาพระยะไกล	
Live View	260
การลั่นชัตเตอร์ผ่านรีโมท	260
การบันทึกภาพเคลื่อนไหว	45, 57, 59
การปรับโฟกัสด้วยตัวเอง (MF)	70
การปรับระดับสายตา	35, 60
การเปลี่ยนโปรแกรม (Ps)	42
การฟอร์แมตการ์ด	236
การรับรอง	253
การลงทะเบียนผู้ใช้	2
การเล่นภาพเคลื่อนไหว	185
การเล่นเสียง	195
การแสดงผลแบบดัชนี	185
การแสดงผลแบบปฏิทิน	185
การแสดงระดับแบตเตอรี่	248
การแสดงฮิสโตแกรม	36
กำหนดเป็นโหมดกำหนดเอง	54
กำหนดโฟลเดอร์บันทึก	239, 241
เก็บข้อมูล	281
แก้ไข	
JPEG	197
RAW	196
แก้ไขข้อไฟล์	240
แก้ไขภาพเคลื่อนไหว	200

ข

ขนาดเฟรม	322
ขนาดไฟล์	321
ขนาดภาพ	136, 321
ขนาดภาพเคลื่อนไหว	137, 138
ข้อมูลโดยกด = ครั้งหนึ่ง	226
ข้อมูลตำแหน่ง	254, 261
ข้อมูลลิขสิทธิ์	242

ค

คลิปหนีบสาย	19
ความไวต่อวัตถุ C-AF	
ภาพเคลื่อนไหว	84
ภาพนิ่ง	84
ความไวแสง ISO	110
คะแนน	192
คัดลอก	
คัดลอก	189
คัดลอกทั้งหมด	190
ค้นโยก Fn	
ภาพเคลื่อนไหว	214
ภาพนิ่ง	214
คำสั่งแบ่งปัน	191
คำสั่งพิมพ์	194
คุณภาพของภาพ	
ภาพเคลื่อนไหว	137
ภาพนิ่ง	136
ภาพนิ่ง (📷👁️)	136
เครื่องชาร์จ	288
เครื่องหมายตรงกลาง	179

จ

จอ LV super control panel	67, 305
จับภาพนิ่งในภาพยนตร์	200
จำนวนเฟรม	220
ภาพเคลื่อนไหว	322

ข

ขดเขยเงาแสง	140
ขดเขยแสงแฟลช	120
ช่วยถ่ายเซลฟี	222
ช่องเสียบการ์ดบันทึก	241
ชาร์จแบตเตอรี่	22, 23
ข้อไฟล์	239

ชุดแฟลชภายนอกที่สามารถใช้งานร่วมกันได้ 115

เชื่อมต่อ

คอมพิวเตอร์.....262, 278
สมาร์ตโฟน.....255
ซุมอีเล็กทรอนิกส์208

ด

ดิจิทัลเทลคอง

ภาพเคลื่อนไหว 162
ภาพนิ่ง 162
ดูภาพ
ภาพเคลื่อนไหว 185
ภาพนิ่ง 184

ด

ตรวจจับใบหน้าและดวงตา 85
ตรวจดูภาพ.....40
ตั้งค่าAFดวงตา 82
ตั้งค่าการหมุน Dial.....213
ตั้งค่าเซนเซอร์ตรวจจับดวงตา 245
ตั้งค่าเริ่มต้น   201
ตั้งค่าบันทึก 241
ตั้งค่าแสดงภาพ
ภาพเคลื่อนไหว 225
ภาพนิ่ง 225
ตั้งลำดับ 233
ตั้งเวลา.....123
ตัวช่วยปรับโฟกัส MF.....99
ตัวช็กรอบ AF.....93
ตัวป้องกันสาย.....19
ตำแหน่งเป้า AF.....73

ถ

ถ่ายคร่อม (BKT)

AE BKT 170
ART BKT 173
FL BKT 171
Focus BKT 174
ISO BKT 172
WB BKT 171
ถ่ายภาพ Live ND.....154
ถ่ายภาพช่วงเวลา 163
ถ่ายภาพต่อเนื่อง 123

ท

ทดสอบภาพ 206
ทั้งหมด 
ภาพเคลื่อนไหว 149
ภาพนิ่ง 149

บ

บันทึกเสียง 195

ป

ประมวลผล ISO Low 113
ปรับ EVF 245
ปรับแก้มมองฟิชอาย.....167
ปรับค่าการเปิดรับแสง 104
ปรับจอภาพ 244
ปรับตั้งระดับ 253
ปริภูมิสี 151
ป้องกัน 189
ป้องกันภาพสั่น
ภาพเคลื่อนไหว 132
ภาพนิ่ง 132
ป้องกันภาพสั่นที่เลนส์ 135
ปิดกล่องอัดโนมัต 249
ปุ่ม AF-ON.....80
ปุ่มตรง 64
โปรแกรม AE 41
แผง LV Super control..... 305
แผงควบคุมพิเศษ 67
แผ่นกำหนดเป้า AF 98

พ

พิกเซลแมบบิ่ง253, 299

ฟ

ฟังก์ชัน CALL 287
ฟังก์ชัน SET 287
ฟังก์ชันของ Dial
ภาพเคลื่อนไหว 211
ภาพนิ่ง 211
ฟังก์ชันช่วยถ่ายด้วยมือ 135
เฟรมเรตของเซนเซอร์ 321
แฟลช 115, 291
แฟลชแบบควบคุมผ่านรีโมทคอนโทรล
(โหมด  RC) 292

โฟกัสช้อน	156
โฟกัสใบหน้า	208
ไฟจอ LCD	249
ไฟช่วย AF	93

ก

ภาพ RAW	136
ภาพเคลื่อนไหวแบบความเร็วสูง	138
ภาพช้อน	199
ภาษา	31, 252

ม

มัลติฟังก์ชัน	210
เมนู	61, 236, 305
เมนูถ่ายภาพ	307
ยางรองตา	295

ร

ระดับ ISO	111
ระดับค่า EV	104
ระดับแบตเตอรี่	29
ระยะ Preset MF	101
รีเซ็ต/เริ่มต้นการตั้งค่า	252
รีเซ็ตเลนส์	102
รีโมทคอนโทรล	274
รูปแบบ EVF	223
รูปแบบไฟล์	136, 321
เรียกคืนจากโหมดกำหนดเอง	56

ล

ลดสัญญาณรบกวนภาพ	114
ลบ	190
ลบทั้งหมด	190
ลบภาพ RAW+JPEG	190, 191
ลบเร็ว	191
ล๊อค AE	106
ล๊อควงแหวนปรับโฟกัส	208
ลำดับความสำคัญของรูรับแสง AE	43

เ

เลนส์ที่สามารถถอดเปลี่ยนได้	286
เลือก การสั่นชัตเตอร์	81
วงแหวนโฟกัส	101
วัดแสงเฉพาะจุด [∞]	109
วัดแสงแฟลชสมดุล	122

วัดแสงระหว่าง (AEL)	107
วัดแสงระหว่าง 	109
เวลา	49
เวลากดค้าง	219
เวอร์ชันเฟิร์มแวร์	253

ส

สแกนการกระพริบ	
ภาพนิ่ง	105
สแตนด์บายขณะเปิดเครื่อง	258
สมดุลแสงขาว	146
สมดุลแสงขาว One-touch	148
สัดส่วนภาพ	140
แสดงข้อมูล	
รูปภาพ	182
แสดงภาพบนปฏิทิน	187
แสดงภาพแบบดัชนี	187
แสดงมาตรวัดระดับ	36
แสดงระดับ	207

ห

หน้าจอสัมผัส	
การถ่ายภาพ	39
รูปภาพ	187
หมุน	189
หลายฟังก์ชัน	210
โหมด  (โหมดการเปิดรับแสงภาพเคลื่อนไหว	58
โหมด AF	
ภาพเคลื่อนไหว	70
ภาพนิ่ง	70
โหมดการเปิดรับแสงภาพเคลื่อนไหว	58
โหมดกำหนดเอง (C1/C2/C3/C4)	54
โหมดขยายภาพ LV	218
โหมดเครื่องบิน	255
โหมดถ่ายภาพ	37
โหมดปรับเอง	47
โหมดเป้า AF	74
โหมดพักตัว	250
โหมดภาพ	
ภาพเคลื่อนไหว	141
ภาพนิ่ง	141
โหมดภาพพิเศษ LV	221
โหมดวัดแสง	106

ฉ

อัตราการบีบอัด	136, 321
อัตราเฟรมเล่น.....	137, 138
อุปกรณ์เสริม.....	295

วันที่ออกเอกสาร 2022.02.



<https://www.om-digitalsolutions.com/>