



SKAITMENINIS FOTOAPARATAS

OM SYSTEM

OM-1 Mark II

Naudojimo vadovas

Ver.1.2

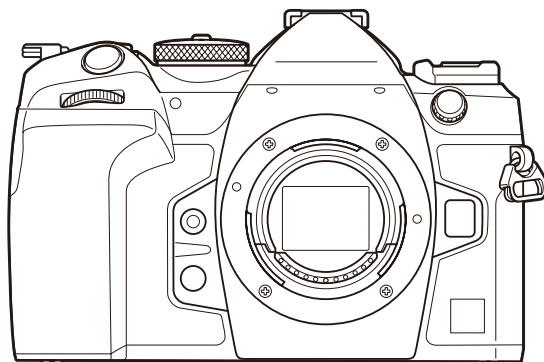

LT















Modelio Nr.: IM027

- Dėkojame, kad įsigijote mūsų skaitmeninį fotoaparata. Prieš pradėdami jį naudoti, atidžiai perskaitykite šią instrukciją, kad galėtumėte geriau išnaudoti jo galimybes ir užtikrintumėte ilgesnį veikimo laiką.
- **Prieš naudodamiesi šiuo gaminiu būtina gerai susipažinkite su „SAUGOS PRIEMONĖS“ skyriumi. Išsaugokite šias instrukcijas ateičiai.**
- Rekomenduojame prieš darant svarbias nuotraukas padaryti keletą bandomųjų kadru, kad geriau susipažintumėte su fotoaparatu.
- Šiame vadove pateiktos ekrano ir fotoaparato iliustracijos buvo parengtos kuriant gaminį, todėl gali skirtis nuo esamo gaminio.
- Jei atnaujinus programinę aparatinę įrangą atsiranda papildomų ir (arba) modifikuotų fotoaparato funkcijų, turinys skirsis. Naujausios informacijos rasite mūsų svetainėje.













Turiny

























Įvadas	19
Prieš pradant.....	19
Naudotojo registracija.....	19
Kompiuterinės programinės įrangos / programų įdiegimas.....	20
Apie šią instrukciją.....	21
Kaip rasti tai, ką norite sužinoti.....	21
Kaip skaityti šią instrukciją.....	22
Komponentų pavadinimai.....	24
Pasiruošimas naudoti	26
Išpakavimas ir turinio tikrinimas.....	26
Dirželio tvirtinimas.....	27
Baterijos įdėjimas ir išėmimas.....	28
Baterijos įdėjimas.....	28
Baterijos išėmimas.....	29
Baterijos įkrovimas naudojant USB-KC adapterį.....	30
Baterijos įkrovimas naudojant USB įrenginį.....	32
Įkrovimas per USB.....	32
Kortelės įdėjimas ir išėmimas.....	33
Kortelės įdėjimas.....	33
Kortelės išėmimas.....	34
Dviejų atminties kortelių naudojimas.....	34
Tinkamos naudoti kortelės.....	34
Objektyvo tvirtinimas ir nuėmimas.....	36
Objektyvo tvirtinimas prie fotoaparato.....	36
Objektyvo nuėmimas.....	37
Ekranu naudojimas.....	38
Fotoaparato įjungimas.....	39
Snaudimo režimas.....	40
Pradinė sąranka.....	41
Ką daryti, jei negalite skaityti ekrano.....	43

















Fotografavimas	44
Informacijos ekranai fotografuojant.....	44
Rodmenų perjungimas.....	47
Informacijos lango perjungimas.....	49
Nuotraukų fotografavimas.....	51
Fotografavimo režimų tipai.....	51
Fotografavimas naudojant jutiklinį ekraną.....	54
Nuotraukų peržiūra (vaizdo peržiūra).....	56
Leidimas fotoaparatai pasirinkti diafragmą ir išlaikymą (P : „Programa AE“).	58
Programos keitimas.....	60
Diafragmos parinkimas (A : „Aperture-Priority AE“).	61
Išlaikymo parinkimas (S : Užrakto pirmumas AE“).	63
Diafragmos ir išlaikymo parinkimas (M : „Manual Exposure“).	65
Ekspozicijos kompensavimo naudojimas režime M	67
Ilgos ekspozicijos (B : Ilgalaikė ekspozicija / laiko ekspozicija).	68
Suliejimo šviesinimas (B : „Live Composite Photography“).	72
Pasirinktinių nustatymų įrašymas į režimo ratuką (C1 , C2 , C3 ir C4 pasirinktiniai režimai).	75
Nustatymų išsaugojimas („Assign“).	75
Pasirinktinių režimų naudojimas (C1/C2/C3/C4).	77
Filmų įrašymas.....	80
Filmų įrašymas filmavimo režimu ().	80
Filmų įrašymas fotografavimo režimais.....	83
Liečiami valdikliai (tylūs valdikliai).....	84
Fotografavimo nustatymai	85
Kaip pakeisti fotografavimo nustatymus.....	85
Tiesioginio valdymo mygtukai	86
Funkcijos ir tiesioginio valdymo mygtukai.....	86
Nustatymas tiesioginio valdymo mygtukais.....	89
LV super valdymo skydelis / super valdymo skydelis	91
LV super valdymo skydelyje / super valdymo skydelyje.....	91
Nustatymas naudojant super valdymo skydelį / LV super valdymo skydelį.....	93

Nustatymai, galimi super valdymo / LV super valdymo skydelyje.	95
Meniu naudojimas.	98
Veiksmai, kuriuos galite atlikti su meniu.	98
Kaip valdyti meniu.	99
Meniu elemento aprašymo rodymas.	101
Elementai rodomi pilkai.	101
Pagrindinės fokusavimo funkcijos.	102
Fokusavimo režimo pasirinkimas ( „AF Mode“ /  „AF Mode“).	102
Žvaigždėto dangaus AF naudojimas.	104
Iš anksto nustatyto MF fokusavimo padėties nustatymas.	105
Rankinis fokuso reguliavimas automatinio fokusavimo metu.	106
Fokusavimo taikiklio pasirinkimas („AF Target Point“).	107
AF rėmelio režimo pasirinkimas („AF Target Mode“).	109
 AF tikslinių režimų parinkčių nustatymas ( AF Target Mode Settings).	112
Priartinimo rėmelis AF / priartinimo AF („Super Spot AF“).	114
Fokusavimo konfigūravimo funkcijos.	117
Kombinuotasis automatinis ir rankinis fokusavimas ( AF+MF).	117
AF veikimo iki pusės nuspaudus užrakto mygtuką konfigūravimas ( „AF by half-pressing  “). ..	119
Automatinis fokusavimas naudojant AF-ON mygtuką.	120
Automatinio fokusavimo naudojimas rankinio fokusavimo režimu ( in MF mode).	121
Fotoaparato veikimo konfigūravimas, kai jis negali sufokusuoti objekto („Release Priority“).	122
„Starry Sky AF“ nustatymų keitimas (Starry Sky AF Setting).	123
AF veikimo pritaikymo objektui funkcijos.	124
Pasirinktų objektų fokusavimo sekimas („Subject Detection“).	124
Fotografavimas naudojant [Subject Detection].	125
C-AF veikimo konfigūravimas, kai įjungtas objekto aptikimas ( „C-AF Setting“).	127
Fokusavimo pirmumo priskyrimas mygtukams (  AF Button).	128
Aptiktų akių rėmelių konfigūravimas (Eye Detection Frame).	129
C-AF centro taikiklio pirmumas ( „C-AF Center Priority“).	130
C-AF stebėjimo jautrumas ( „C-AF Sensitivity“ /  „C-AF Sensitivity“).	131
C-AF fokusavimo greitis ( „C-AF Speed“).	132



Su fokusavimo susijusio fotoaparato veikimo keitimo funkcijos.	133
Objektyvo židinio intervalas (☑ AF Limiter).	133
[AF Limiter] įrašytų nustatymų naudojimas.	133
[AF Limiter] konfigūravimas.	134
C-AF objektyvo skenavimas (☑ „AF Scanner“).	136
Automatinio fokusavimo derinimas (☑ „AF Focus Adjustment“).	137
Įrašytos fokusavimo reguliavimo vertės naudojimas.	137
[AF Focus Adjustment] konfigūravimas.	138
Pagalbinis AF apšvietimas („AF Illuminator“).	139
AF rėmelio rodinio režimas („AF Area Pointer“).	140
Fokusavimo padėties nustatymo funkcijos.	141
AF tikslo pasirinkimo derinimas su fotoaparato padėtimi (☑ Orientation Linked [⋮]).	141
AF pradžios padėties pasirinkimas (☑ [⋮] Set Home).	143
[⋮]Home] funkcijos naudojimas.	144
AF tikslo pasirinkimas ([⋮] Select Screen Settings).	145
AF taikiklio perkėlimas tarp ekrano kraštinių ([⋮] „Loop Settings“).	146
AF objekto pasirinkimas lietimui, naudojant vaizdo ieškiklį („AF Targeting Pad“).	148
Kitos naudingos fokusavimo funkcijos.	149
Rankinio fokusavimo pagalba („MF Assist“).	149
Židinio paryškavimo parinktys („Peaking Settings“).	151
Židinio paryškavimo naudojimas.	152
Židinio nuotolio pasirinkimas išankstiniam MF nustatymui („Preset MF distance“).	153
MF fiksatoriaus išjungimas („MF Clutch“).	154
Objektyvo fokusavimo kryptis („Focus Ring“).	155
Objektyvo grąžinimas į padėtį išjungus („Reset Lens“).	156
Matavimas ir ekspozicija.	157
Ekspozicijos valdymas („Exposure Compensation“).	157
Ekspozicijos kompensacijos reguliavimas.	158
Ekspozicijos kompensacijos atkūrimas.	159
EV žingsniai ekspozicijos valdymui („EV Step“).	160
Tikslus ekspozicijos derinimas („Exposure Shift“).	161



















Mirgėjimo mažinimas fotografuojant LED apšvietimo aplinkoje ( Flicker Scan /  Flicker Scan) . . .	162
Užrakto suveikimo greičio pasirinkimas.	163
Pasirinkimas, kaip fotoaparatas matuoja šviesumą (Metering)	164
Ekspozicijos užfiksavimas („AE Lock“)	166
„AE Lock“ ekspozicijos matavimas (Metering during ).	167
„AE Lock“ atleidimas po fotografavimo ( „Auto Reset“).	168
Ekspozicijos užfiksavimas iki pusės nuspaudus užrakto mygtuką (AEL by half-pressing ).	169
Nuosekiojo fotografavimo matavimo parinkčių nustatymas (Metering during ).	170
Fokusavimo tikslo matavimas ( „Spot Metering“).	171
ISO jautrumo keitimas (ISO)	172
EV žingsniai ISO jautrumo valdymui („ISO Step“).	174
[Auto] režime pasirinktų ISO jautrio verčių diapazono nustatymas ( ISO-A Upper/Default /  ISO-M Upper/Default).	175
Užrakto greičio, ties kuriuo fotoaparatas automatiškai padidina ISO jautrį, nustatymas ( ISO-A Lowest S/S).	176
Režimų, kuriuose galima naudoti ISO jautrį [Auto], pasirinkimas ( „ISO-Auto“ /  „ISO-Auto“).	177
Didelio ISO triukšmo mažinimo parinktys ( Noise Filter /  Noise Filter).	178
Vaizdo apdorojimo parinktys („Low ISO Processing“).	179
Ilgos ekspozicijos triukšmo mažinimo parinktys („Noise Reduction“).	180
Fotografavimas su blykste.	181
Blykstės naudojimas (fotografavimas su blykste)	181
Naudojimui su fotoaparatu skirtos blykstės.	181
Prijungus suderinamas blykstės galimos funkcijos.	182
Suderinamų blyksčių prijungimas.	182
Blykstės nuėmimas.	184
Blykstės režimo pasirinkimas (Flash Mode)	185
Blykstės režimai.	185
Blykstės režimų ir nustatymų deriniai.	186
Blykstės režimų konfigūravimas („Flash Mode Settings“).	189
Blykstės galios reguliavimas („Flash Exposure Comp.“).	190
Balaidis nuotolinis blykstės valdymas ( „RC Mode“).	191























Blykstės sinchronizavimo greičio pasirinkimas ( X-Sync).	192
Mažiausio užrakto greičio pasirinkimas ( „Slow Limit“).	193
Blykstės ir ekspozicijos kompensavimas ( +  .	194
TTL matavimo ekspozicijos balanso nustatymas („Balanced Flash Metering“).	195
Fotografavimas serijomis / naudojantis laikmačiu.	196
Fotografavimas serijomis / naudojant laikmatį.	196
Galimų padaryti nuotraukų skaičius.	199
Nuosekliojo fotografavimo funkcijų konfigūravimas („Sequential Shooting Settings“).	200
Laikmačio funkcijų konfigūravimas (Self-timer Settings).	202
Fotografavimas be užrakto mygtuko sukeltamos vibracijos („Anti-Shock [] Settings“).	203
Fotografavimas be užrakto garso („Silent [] Settings“).	204
Fotografavimas be atleidimo laiko delsos („Pro Capture“ fotografavimas).	206
Mirgėjimo sumažinimas nuotraukose („Anti-Flicker Shooting“).	209
Vaizdo stabilizavimas.	210
Fotoaparato drebėjimo mažinimas ( Image Stabilizer /  Image Stabilizer).	210
Išsamios vaizdo stabilizavimo parinktės nustatymas.	211
Vaizdo stabilizavimo parinktys ( „IS Level“).	212
Vaizdo stabilizavimas pusiau nuspaudus mygtuką ( „Image Stabilizer“).	213
Vaizdo stabilizavimas nenutrūkstamo fotografavimo metu ( „Image Stabilizer“).	214
Fotoaparato judėjimo rodymas monitoriuje („Handheld Assist“).	215
IS objektyvų stabilizavimas („Lens I.S. Priority“).	216
Spalva ir kokybė.	217
Nuotraukų ir filmų kokybės nustatymas (  /   .	217
Konfigūravimas   .	217
Konfigūravimas   .	218
JPEG vaizdų dydžio ir glaudinimo lygio deriniai (  Detailed Settings).	222
Filmavimo kodeko pasirinkimas ( „Video Codec“).	223
Vaizdo kraštinių santykio nustatymas („Image Aspect“).	224
Periferinis apšvietimas („Shading Comp.“).	225
Apdorojimo parinktys ( Picture Mode /  Picture Mode).	226
 „Picture Mode“ nustatymas.	227
Nuotraukos režimo išsamų parinkčių nustatymas.	229

 „Picture Mode“ nustatymas.	232
Parinkčių, rodomų renkantis nuotraukos režimą, pasirinkimas ( „Picture Mode Settings“).	233
Spalvų reguliavimas (WB (baltos spalvos balansas)).	234
Baltos spalvos balanso nustatymas.	234
Baltos spalvos balanso reguliavimas kiekviename baltos spalvos balanso režime.	236
Baltos spalvos balansas vienu paspaudimu.	237
Baltos spalvos balanso užfiksavimas filmo režime ( Button Function:  „Lock“).	239
Tikslus baltos spalvos balanso reguliavimas ( All  /  All ).	240
Šiltų kaitrinio apšvietimo tonų išsaugojimas „WB Auto“ režime (  Keep Warm Color /   Keep Warm Color).	241
Blykstės baltos spalvos balansas ( +WB).	242
Spalvų atkūrimo formato nustatymas („Color Space“).	243
[ Picture Mode] peržiūros parinktys (  „View Assist“).	244
Specialūs fotografavimo režimai (skaičiavimo režimai).	245
Didesnės raiškos nuotraukų fotografavimas (High Res Shot).	245
Fotograf. didelė raiška įjungimas.	245
Fotograf. didelė raiška konfigūravimas.	246
Fotografavimas.	247
Užrakto suveikimo lėtinimas ryškioje šviesoje (Live ND Shooting).	249
Tiesioginio ND fotografavimo įjungimas.	249
Tiesioginio ND fotografavimo konfigūravimas.	249
Fotografavimas.	250
Didelio kontrasto vaizdų fotografavimas (tiesioginis GND fotografavimas).	252
Tiesioginio GND fotografavimo įjungimas.	252
Tiesioginio GND fotografavimo konfigūravimas.	252
Fotografavimas.	254
Lauko gylio didinimas (Focus Stacking).	256
Židinių sudėjimo įjungimas.	256
Židinių sudėjimo konfigūravimas.	257
Fotografavimas.	257
Fotografavimas HDR (aukšto dinaminio diapazono) režimu (HDR).	259
Daugkartinės ekspozicijos įrašymas vienoje nuotraukoje (Daugkartinė eksp.).	261

Daugkartinės ekspozicijos įjungimas.	261
Daugkartinės ekspozicijos konfigūravimas.	262
Fotografavimas.	262
Kai nustatyta [Overlay].	263
Skaitmeninis išdidinimas (📷 Digital Tele-converter / 📷 Digital Tele-converter).	265
Automatinis fotografavimas nustatytais intervalais („Interval Shooting“).	266
Fotografavimo intervalais įjungimas.	266
Fotografavimo intervalais konfigūravimas.	266
Fotografavimas.	268
Matmenų iškraipymo koregavimas ir perspektyvos valdymas (Keystone Comp.).	270
„Fisheye“ iškraipymo korekcija (Plačiakampio komp.).	272
Plačiakampio kompensavimo įjungimas.	272
Plačiakampio kompensavimo konfigūravimas.	273
Fotografavimas.	273
BULB / TIME / COMP nustatymų konfigūravimas (BULB / TIME / COMP nustatymai).	275
Kadrų serijos su kintančia ekspozicija užfiksavimas (AE BKT).	277
Nuotraukų fiksavimas su kintančiu baltos spalvos balansu (WB BKT).	279
Nuotraukų fiksavimas su kintančiu blykstės lygiu (FL BKT).	280
Nuotraukų fiksavimas su kintančiu ISO jautriu (ISO BKT).	281
Vienos nuotraukos kopijų įrašymas naudojant skirtingus meno filtrus (ART BKT).	282
Meninio filtro nuosekliojo fotografavimo įjungimas.	282
Meninio filtro nuosekliojo fotografavimo konfigūravimas.	283
Fotografavimas.	283
Nuotraukų fiksavimas su skirtingomis fokusavimo padėtimis (Fokusavimo BKT).	284
Fokusavimo nuosekliojo fotografavimo įjungimas.	284
Fokusavimo nuosekliojo fotografavimo konfigūravimas.	284
Fotografavimas.	285
Tik filmo režime prieinamos funkcijos.	287
Garso įrašymo parinktys (Sound Recording Settings).	287
Ausinių garsumo reguliavimas (Headphone Volume).	289
Laiko kodai (Time Code Settings).	290
HDMI išvestis (📡 HDMI išvestis).	291





Apie [RAW].	292
+ žymės rodymas ekrano centre įrašant filmus (Center Marker).	293
Zebro rašto rodymas šviesiose srityse filmuojant (Zebra Pattern Settings).	294
Zebro rašto rodymas.	294
Zebro rašto nustatymų konfigūravimas.	295
Raudono rėmelio rodymas filmuojant (Red Frame during  REC).	296
Atkūrimas.	297
Atkūrimo metu rodoma informacija.	297
Peržiūrimo vaizdo informacija.	297
Informacijos lango perjungimas.	299
Nuotraukų ir filmų peržiūra.	300
Nuotraukų peržiūra.	300
Filmų peržiūra.	301
Sparčioji nuotraukų paieška (Peržiūra pagal rodyklę arba datą).	304
Vaizdo didinimas (Peržiūros vaizdo didinimas).	305
Atkūrimas liečiamais valdikliais.	306
Visų kadru peržiūra.	306
Rodyklės / kalendoriaus peržiūra.	307
Kitos funkcijos.	308
Peržiūros funkcijų nustatymas.	309
Nuotraukų pasukimas (Rotate).	309
Nuotraukų apsaugojimas ().	310
Vaizdo kopijavimas (Copy).	311
Visų kortelėje esančių vaizdų kopijavimas (Copy All).	312
Nuotraukų šalinimas (Erase).	313
Visų nuotraukų panaikinimas (Erase All).	314
Pašalinimo patvirtinimo išjungimas (Quick Erase).	315
RAW+JPEG pašalinimo parinktys (RAW+JPEG Erase).	316
Nuotraukų pasirinkimas bendrinimui (Share Order).	317
RAW+JPEG vaizdų pasirinkimas bendrinti (RAW+JPEG ).	318
Nuotraukų reitingavimas (Rating).	319
Reitingui naudojamų žvaigždučių skaičiaus pasirinkimas (Rating Settings).	320

Kelių nuotraukų pasirinkimas (Share Order Selected, Rating Selected,  , Copy Select, Erase Selected).....	321
Spausdinimo tvarka (DPOF).....	322
Spausdinimo tvarkos konfigūravimas.....	322
Spausdinimo tvarkos nustatymas.....	322
Visos apsaugos / bendrinimo tvarkos / spausdinimo tvarkos / reitingų nustatymas iš naujo (Reset All Images).....	324
Garso pridėjimas prie nuotraukų ().....	325
Garso atkūrimas.....	326
Nuotraukų redagavimas (Edit).....	327
RAW nuotraukų retušavimas (RAW Data Edit).....	327
JPEG nuotraukų retušavimas (JPEG Edit).....	329
Nuotraukų derinimas (Image Overlay).....	331
Filmų trumpinimas (Movie Trimming).....	332
Vaizdo įrašo kadro fiksavimas (In-Movie Image Capture).....	333
Mygtuko  () funkcijos keitimas atkūrimo metu (  Function).....	334
Priekinio ir užpakalinio ratuko funkcijų keitimas atkūrimo metu ( Dial Function).....	335
Atkūrimo priartinimo santykio pasirinkimas (  Default Setting).....	336
Automatinis vertikaloje padėtyje užfiksuotų nuotraukų pavertimas peržiūros metu ().....	337
Atkūrimo metu rodomos informacijos pasirinkimas ( Info Settings).....	338
Padidintos peržiūros metu rodomos informacijos pasirinkimas (  Info Settings).....	339
Indekso ekrano konfigūravimas ( Settings).....	340
Fotoaparato valdiklių konfigūravimo funkcijos.....	341
Mygtukų vaidmenų keitimas (Button Settings).....	341
Pritaikomi valdymo elementai.....	341
Galimos funkcijos.....	343
Daugiafunkcinių parinkčių naudojimas (Multi Function).....	352
Filmavimas paspaudžiant užrakto mygtuką ( Shutter Function).....	353
Meniu naudojimas paspaudžiant mygtuką  (Menu operation by ).....	354
Funkcijų priskyrimas priekiniam ir užpakaliniam ratukui ( Dial Function /  Dial Function).....	355
Ratuko sukimo krypties keitimas (Dial Direction).....	358
Kryptinio valdiklio funkcijų keitimas (Multi Selector Settings).....	359

Fn svirties pritaikymas (Fn Lever Settings)	360
Kaip konfigūruoti Fn svirtį.....	360
Konfigūravimas [ Fn Lever Function].....	360
Konfigūravimas [ Fn Lever Function].....	361
[mode2] iš [ Fn Lever Function] / [ Fn Lever Function] naudojimas.....	363
Konfigūravimas [Fn Lever/Power Lever].....	363
Makroobjektyvai (Electronic Zoom Settings).....	365
Mygtuko  operacijų išjungimas ( Lock).....	366
Pasirinkimas, kas nutinka, nuspaudus užrakto mygtuką tiesioginio vaizdo didinimo metu (LV Close Up Mode).....	367
Ryškumo gylis peržiūrai naudojamo valdiklio veikimo pasirinkimas ( Lock).....	368
Mygtuko spaudimo parinktys (Press-and-hold Time).....	369
Tiesioginio vaizdo ekrano reguliavimo funkcijos	370
Ekrano išvaizdos keitimas ( LV Mode).....	370
Ekrano matomumo pagerinimas tamsiose vietose ( Night Vision).....	371
Vaizdo ieškiklio dažnis (Frame Rate).....	372
Meninio filtro peržiūra (Art LV Mode).....	373
Mirgėjimo tiesioginio vaizdo ekrane mažinimas (Anti-Flicker LV).....	374
Autoportreto asistentas (Selfie Assist).....	375
Informacijos rodmėnų konfigūravimo funkcijos	376
Vaizdo ieškiklio ekrano stiliaus pasirinkimas (EVF Style).....	376
Vaizdo ieškiklio rodmėnys fotografuojant pasitelkus vaizdo ieškiklį (1 stilius/2 stilius).....	376
Fotografavimo indikatoriai ( Info Settings /  Info Settings).....	378
Konfigūravimas  Info Settings.....	378
Konfigūravimas  Info Settings.....	379
Ekrano pasirinkimas.....	380
Ekrano, rodomo iki pusės nuspaudus užrakto mygtuką, konfigūravimas (informacija paspaudus iki pusės ).	381
Vaizdo ieškiklio informacinio ekrano parinktys (  Info Settings).....	382
Gulsčiuko rodymas iki pusės nuspaudus užrakto mygtuką (  Level Gauge).....	384
Orientyrų parinktys ( Grid Settings /  Grid Settings).....	385
Vaizdo ieškiklio tinkelio parinktys (  Grid Settings).....	386

Galimų nuostatų pasirinkimas su įvairių funkcijų Fn mygtukais (Multi Function Settings)	387
Histogramos ekspozicijos įspėjimas (Histogram Settings)	388
Su meniu naudojimu ir rodymu susiję nustatymai.	389
Žymiklio meniu ekrane konfigūravimas (Menu Cursor Settings)	389
Pasirinkimas, kaip judėti tarp puslapių galiniu ratuku (☞ Loop in Menu Tab)	390
[Yes]/[No] numatytasis nustatymas (Priority Set)	391
„Mano meniu“ nustatymai.	392
Mano meniu.	392
Elementų pridėjimas prie „Mano meniu“.	392
„Mano meniu“ tvarkymas.	394
Kortelės / aplanko / failo nustatymai.	395
Kortelės formatavimas (Card Formatting)	395
Įrašymo kortelės nustatymai (📷 Card Slot Settings / 🗂 Card Slot Settings)	396
Konfigūravimas [📷 Card Slot Settings]	396
Konfigūravimas [📷 Save Settings]	397
Konfigūravimas [🗂 Card Slot Settings]	398
Aplanko nuotraukų išsaugojimui nurodymas (Assign Save Folder)	399
Failų pavadinimų parinktis (File Name)	400
Failų pavadinimas (Edit Filename)	401
Naudotojo informacija.	402
Objektyvo informacijos išsaugojimas (Lens Info Settings)	402
Išvesties raiška (dpi Settings)	404
Informacijos apie autorių teises pridėjimas (Copyright Info)	405
Autor. teisių inf. įjungimas.	405
Autor. teisių inf. konfigūravimas.	406
Monitoriaus / garso / ryšio nustatymai.	407
Jutiklinių valdymo elementų išjungimas (Touchscreen Settings)	407
Monitoriaus ryškumas ir atspalvis (Monitor Adjust)	408
Vaizdo ieškiklio šviesumas ir atspalvis (EVF Adjust)	409
Akių jutiklio konfigūravimas (Eye Sensor Settings)	410
Fokuso signalo išjungimas (🔊)	411
Rodmenų išoriniame ekrane parinktis (HDMI Settings)	412

USB jungimo režimo pasirinkimas (USB Settings).....	413
Baterijos / miego nustatymai	414
Akumulatoriaus būsenos rodymas (🔋 Battery Status).....	414
Pirmiausiai naudojamo akumulatoriaus nustatymas (🔋 Battery Priority).....	415
Akumulatoriaus lygio rodymo filmuojant keitimas (📺🔋 Display Pattern).....	416
Foninio pašvietimo sumažinimas (Backlit LCD).....	417
Miego režimo (energijos taupymo) parinkčių nustatymas (Sleep).....	418
Automatinio maitinimo išjungimo parinkčių nustatymas (Auto Power Off).....	419
Energijos sąnaudų mažinimas (Quick Sleep Mode).....	420
Greit. miego režimo įjungimas.....	420
Greit. miego režimo konfigūravimas.....	421
Nustatymo iš naujo / laikrodžio / kalbos / kiti nustatymai	422
Numatytųjų nustatymų atkūrimas (Reset/Initialize Settings).....	422
Fotoaparato laikrodžio nustatymas (🕒 Settings).....	423
Kalbos pasirinkimas (🗣️).....	424
Gulsčiuoko kalibravimas (Level Adjust).....	425
Vaizdo apdorojimo funkcijos tikrinimas (Pixel Mapping).....	426
Programinės aparatinės įrangos versijos peržiūra (Firmware Version).....	427
Sertifikatų peržiūra (Certification).....	428
Fotoaparato prijungimas prie išorinių įrenginių	429
Prisijungimas prie išorinių įrenginių.....	429
Atsargumo priemonės naudojant Wi-Fi ir Bluetooth ®.....	430
Fotoaparato belaidžio ryšio išjungimas (Airplane Mode).....	431
Fotoaparato prijungimas prie išmaniojo telefono	432
Prisijungimas prie išmaniųjų telefonų.....	432
Fotoaparato ir išmaniojo telefono susiejimas (Wi-Fi Connection).....	433
Belaidžio ryšio budėjimo režimo nustatymas, kai fotoaparatas įjungtas (Bluetooth).....	435
Belaidžio ryšio nustatymai, kai fotoaparatas išjungtas (Power-off Standby).....	436
„Select“.....	436
Vaizdų perkėlimas į išmanųjį telefoną.....	438
Automatiškai įkeliama vaizdai, kai fotoaparatas išjungtas.....	439
Fotografavimas nuotoliniu būdu naudojant išmanųjį telefoną („Live View“).....	440

Fotografavimas nuotoliniu būdu naudojant išmanųjį telefoną („Remote Shutter“).	441
Padėties informacijos įtraukimas į vaizdus.	442
Išmanojo telefono ryškio nustatymų atkūrimas (Reset  Settings).	443
Slaptažodžio keitimas ( Connection Password).	444
Prijungimas prie kompiuterių per „Wi-Fi“.	445
Programinės įrangos diegimas.	445
Kompiuterio susiejimas su fotoaparatu (naujas fotoaparatas).	446
Wi-Fi nustatymų reguliavimas (Wi-Fi Connection).	448
Fotoaparato Wi-Fi įjungimas.	449
Prijungimas su WPS (Connect by WPS).	449
Prisijungimas rankiniu būdu (Connect manually).	451
Tinklo pasirinkimas iš sąrašo (Connect from  List).	454
MAC adreso rodymas / kompiuterio ryšio Wi-Fi nustatymų nustatymas iš naujo (Wi-Fi PC Settings).	455
Nufotografuotų nuotraukų įkėlimas.	456
Ryšio nutraukimas.	458
Dabartinio ryšio nutraukimas.	458
Wi-Fi/ Bluetooth [®] išjungimas.	459
Nuotolinio valdymo pulto naudojimas.	460
Komponentų pavadinimai.	460
Ryšys.	461
Laidinė jungtis.	461
Belaidis ryšys.	462
Panaikinti sąsają.	463
Fotografavimas nuotoliniu valdikliu.	464
Nuotolinio valdiklio duomenų perkėlimo indikatorius.	465
Nuotolinio valdiklio MAC adresas.	466
Nuotolinio valdiklio naudojimo atsargumo priemonės.	467
Prijungimas prie kompiuterių per USB.	468
Programinės įrangos diegimas.	468
Nuotraukų įkėlimas vos jas nufotografavus ( RAW/Control).	469
Fotoaparato pajungimas spartaus RAW formato failų apdorojimui ( RAW/Control).	471
Nuotraukų kopijavimas į kompiuterį (laikymas/MTP).	473

Fotoaparato naudojimas kaip interneto kameros (internetinės kameros)	474
Fotoaparato maitinimas USB jungtimi (USB PD)	476
Prijungimas prie televizorių arba išorinių ekranų per HDMI.	477
Fotoaparato prijungimas prie televizoriaus arba išorinių ekranų (HDMI)	477
Nuotraukų peržiūra televizoriuje (HDMI)	478
Fotoaparato prijungimas prie televizoriaus	478
Perspėjimai	479
Informacija apie su nelaidumu dulkėms ir vandeniui susijusias savybes	479
Atsargumo priemonės	479
Priežiūra	479
Baterijos	480
KS USB adapterio naudojimas užsienyje	481
Informacija	482
Keičiamieji objektyvai	482
Objektyvo ir fotoaparato deriniai	482
MF fiksatoriaus objektyvai	483
Stebėkite ekraną, kai naudojate objektyvą su nustatymo/iškviatimo funkcija	484
Pasirenkami priedai	485
Įkroviklio naudojimas (BCX-1)	485
HLD-10 Baterijų laikiklis	486
Pastabos apie šio produkto naudojimą	488
Specialios išorinės blykstės	488
Fotografavimas naudojant nuotoliniu belaidžiu ryšiu valdomą blykstę	489
Kitos išorinės blykstės	493
Pagrindiniai priedai	494
Priedai	496
Fotoaparato valymas ir laikymas	501
Fotoaparato valymas	501
Laikymas	501
Vaizdo jutiklio tikrinimas ir valymas	502
„Pixel Mapping“ – vaizdo apdorojimo funkcijų tikrinimas	502
Fotografavimo patarimai ir informacija	503

Fotoaparatas neįsijungia net ir įdėjus bateriją.	503
Rodomas dialogo langas, raginantis pasirinkti kalbą.	503
Paspaudus užrakto mygtuką nuotraukos neįrašomos.	503
AF rėmelių skaičius sumažinamas.	504
Nenustatyta data ir laikas.	505
Atstatomos gamyklinės numatytosios nustatytų funkcijų vertės.	505
Nuotraukos atrodo blankiai.	505
Padarytoje nuotraukoje pasirodo neaiškūs šviesūs taškai.	505
Funkcijos, kurių negalima pasirinkti meniu.	506
Funkcijos, kurių negalima nustatyti „Super“ valdymo skydelyje.	506
Iškraipomas objektas.	506
Nuotraukose yra linijų.	506
Rodomas tik objektas, o informacija nerodoma.	507
Fokusavimo režimo negalima perjungti iš MF (rankinio fokusavimo).	507
Monitoriuje nieko nerodoma.	507
Klaidų kodai.	508
Specifikacijos.	511
Fotoaparatas.	511
Ličio jonų baterija.	515
KS USB adapteris.	515
Numatytieji nustatymai.	517
Numatytieji nustatymai.	517
„Super“ valdymas / „LV Super“ valdymo skydelis.	518
📷 ₁ skirtukas.	523
📷 ₂ skirtukas.	531
AF skirtukas.	536
👤 Skirtukas.	542
▶ skirtukas.	546
⚙️ skirtukas.	548
📍 skirtukas.	556
Atminties kortelės talpa.	560
Atminties kortelės talpa: Nuotraukos.	560

Atminties kortelės talpa: Filmuota medžiaga	563
SAUGOS PRIEMONĖS	566
SAUGOS PRIEMONĖS	566
Bendros saugos priemonės	566
⚠️ISPĖJIMAS	567
⚠️DĖMESIO	569
⚠️PASTABA	569
Prekių ženklai	572
Atnaujintos programinės aparatinės įrangos papildymai / pakeitimai	574
Programinės aparatinės įrangos (1.1 vers.) papildymai / pakeitimai	574
Išmaniojo telefono ryšio saugumas (🔒 Connection Security)	574
Numatytieji nustatymai	575
Programinės aparatinės įrangos (1.2 vers.) papildymai / pakeitimai	576
Filmuotai medžiagai tinkamos atminties kortelės	576

Prieš pradėdant

Perskaitykite ir laikykitės saugos įspėjimų

Siekiant apsaugoti nuo netinkamo naudojimo, kuris gali sukelti gaisrą ar kitaip pažeisti turtą ir sužaloti asmenis, prieš naudodamiesi fotoaparatu, perskaitykite visą skyrių [SAUGOS PRIEMONĖS \(P.566\)](#).

Prieš pradėdami jį naudoti, atidžiai perskaitykite šią instrukciją, kad galėtumėte geriau išnaudoti jo galimybes ir užtikrintumėte ilgesnį veikimo laiką. Kai perskaitysite, būtinai laikykitės šį vadovą saugioje vietoje.

Mūsų įmonė nebus atsakinga už pasekmes, sukeltas nesilaikant reikalavimų, susijusių su šio gaminio naudojimu už šio gaminio pirkimo šalies ar regiono ribų.

Belaidis LAN ir „Bluetooth®“

Fotoaparate yra įdiegtos belaidžio LAN ir **Bluetooth®** funkcijos. Šių funkcijų naudojimas už šio gaminio pirkimo šalies ar regiono ribų gali pažeisti vietines belaidžio ryšio naudojimo taisykles, todėl prieš naudodami patikrinkite vietos valdžios institucijų reikalavimus. Mūsų kompanija nepriima jokios atsakomybės tuomet, jei naudotojas nesilaikys vietinių įstatymų ir reglamentų.

Išjunkite belaidžio LAN ir **Bluetooth®** funkcijas vietose, kuriose jų naudojimas draudžiamas.  „Fotoaparato belaidžio ryšio išjungimas (Airplane Mode)“ (P.431)

Naudotojo registracija

Būtinai užregistruokite pirkinį. Informacijos apie gaminių registraciją rasite mūsų svetainėje.

Kompiuterinės programinės įrangos / programų įdiegimas

OM Capture

Naudokite „OM Capture“, kad automatiškai atsisiųstumėte ir peržiūrėtumėte nuotraukas vos jas padarius ir valdytumėte fotoaparata nuotoliniu būdu. Norėdami sužinoti daugiau arba norėdami atsisiųsti programinę įrangą, apsilankykite mūsų interneto svetainėje. Atsisiunčiant programinę įrangą, bus reikalinga nurodyti fotoaparato serijos numerį.

OM Workspace

Ši kompiuterinė programa naudojama fotoaparatu darytoms nuotraukoms ir filmams atsisiųsti ir peržiūrėti. Ji taip pat gali būti naudojama atnaujinti fotoaparato programinę-aparatinę įrangą. Programinę įrangą galima atsisiųsti iš mūsų interneto svetainės. Atsisiunčiant programinę įrangą, bus reikalinga nurodyti fotoaparato serijos numerį.

OM Image Share

Atsisiųskite nuotraukas, pažymėtas bendrinimui, į savo išmanųjį telefoną. Taip pat galite valdyti fotoaparata nuotoliniu būdu ir fotografuoti išmaniuoju telefonu. Informacijos apie programą rasite mūsų svetainėje.



Apie šią instrukciją

Kaip rasti tai, ką norite sužinoti

Norimas žinias šioje instrukcijoje galite rasti toliau nurodytais būdais.

Paieškos būdas	Kur ieškoti
Paieška pagal tai, ką norite padaryti	 „Turinys“
Paieška pagal fotoaparato mygtukų ir dalių pavadinimus	 „Komponentų pavadinimai“ (P.24)
Paieška pagal monitoriuje rodomus meniu ir terminus	 „Numatytieji nustatymai“ (P.517)

Kaip skaityti šią instrukciją

Palaikomi kiekvienos funkcijos fotografavimo režimai

Šiame vadove fotografavimo režimai, kuriais galima naudoti kiekvieną fotografavimo funkciją, yra išvardyti funkcijos aprašymo viršuje. Juoda žymi palaikomus fotografavimo režimus, o pilka – nepalaikomus fotografavimo režimus.

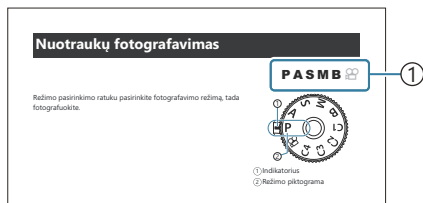

① Palaikomi fotografavimo režimai

Funkcijų konfigūravimas

Šiame vadove kiekvienos funkcijos konfigūravimo metodas aprašytas funkcijos aprašymo pradžioje. Daugiau informacijos rasite „Kaip naudotis meniu“ (P.99) ir „Kaip pakeisti fotografavimo nustatymus“ (P.85).

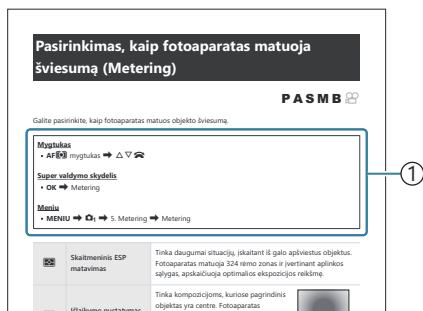

① Metodas

Šioje instrukcijoje naudojami simboliai

Žemiau esantys simboliai naudojami šiame vadove.

	Nurodo veiksmą, atliktą paspaudus kryptinio valdiklio mygtukus (atitinkamai aukštyn, žemyn, kairėn ir dešinėn) (d) .
	Nurodo veiksmą, atliktą naudojant priekinį ratuką (a) .
	Nurodo veiksmą, atliktą naudojant galinį ratuką (b) .
	Nurodo veiksmą, atliekamą lengvai uždėjus pirštą ant kryptinio valdiklio (c) ir pakreipiant jį norima kryptimi.
	Nurodo veiksmą, atliktą paspaudus kryptinio valdiklio (c) centrą kaip mygtuką.
	Perspėjimai ir apribojimai.
	Patarimai ir kita naudinga informacija apie fotoaparatus.
	Nuorodos į kitus šios instrukcijos puslapius.

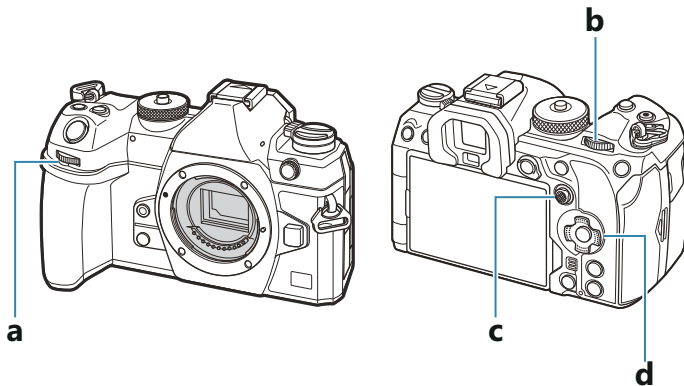

Ekranų iliustracijos šiame vadove

Pagal numatytuosius nustatymus fotoaparato monitoriuje rodomas super valdymo skydelis (P.91).

Tačiau, šios instrukcijos iliustracijose rodomas tiesioginio vaizdo ekranas.

Norėdami sužinoti, kaip ekrane rodyti fotografavimo ekraną, žr. „Rodmenų perjungimas“ (P.47).

Komponentų pavadinimai

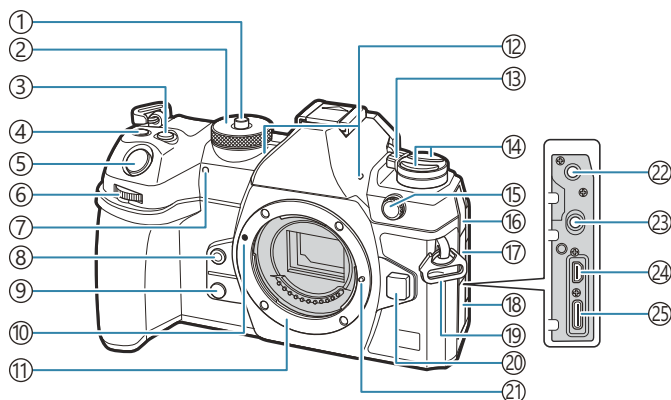

- ① Režimo ratuko fiksavimas (P.51)
- ② Režimo ratukas (P.51)
- ③ (Exposure Compensation) (P.58, P.61, P.63, P.67, P.157)
- ④ (filmas) / (fotografavimas didele raiška) / (parinktis) mygtukas (P.80 / P.245 / P.321)
- ⑤ Užrakto mygtukas (P.51)
- ⑥ Priekinis ratukas (P.58, P.61, P.63, P.65, P.99, P.300, P.335, P.355, P.358)
- ⑦ Laikmačio lemputė / AF apšvietimas (P.196 / P.139)
- ⑧ („Baltos spalvos balansas vienu paspaudimu“) mygtukas (P.237)
- ⑨ (Peržiūra) mygtukas (P.368)
- ⑩ Objektyvo tvirtinimo žyma (P.36)
- ⑪ Tvirtinimas (prieš tvirtindami objektyvą nuimkite korpuso dangtelį).
- ⑫ Stereo mikrofonas (P.287, P.325)
- ⑬ **ON/OFF** svirtelė (P.39)
- ⑭ mygtukas (P.366)
AF (AF / matavimo režimas) mygtukas (P.164)
 („fotografavimas serijomis / laikmatis / blykstė“) mygtukas (P.185, P.196)
- ⑮ Išorinės blykstės terminalas (P.182)
- ⑯ Mikrofono lizdo dangtelis
- ⑰ Ausinių kištuko dangtelis (P.289)
- ⑱ Jungties dangtelis
- ⑲ Dirželio ąselė (P.27)
- ⑳ Objektyvo atlaisvinimo mygtukas (P.37)
- ㉑ Objektyvo fiksavimo kojėlė
- ㉒ Mikrofono lizdas (ø3,5 mm stereo mini jungtis papildomiems mikrofonams) (P.287)
- ㉓ Ausinių kištukas (ø3,5 mm stereo mini jungtis papildomoms ausinėms) (P.289)
- ㉔ HDMI jungtis (D tipas) (P.291, P.478)
- ㉕ USB jungtis (C tipas) (P.30, P.32, P.469, P.471, P.473, P.474, P.476)

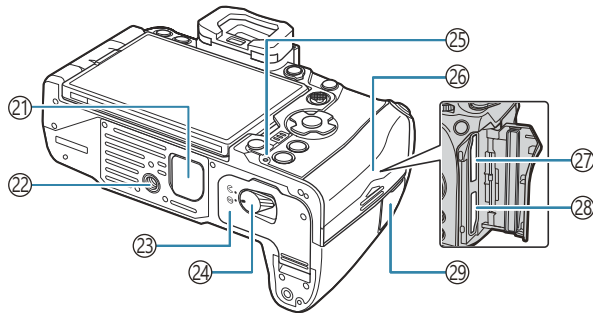
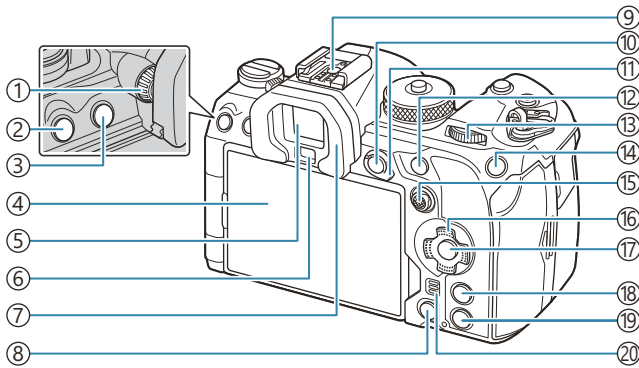

- ① Dioptrijų reguliavimo ratukas (P.47)
- ② **MENU** mygtukas (P.99)
- ③ **LV** mygtukas (P.47)
- ④ Monitorius (jutiklinis ekranas) (P.44, P.47, P.54, P.148, P.306)
- ⑤ Vaizdo ieškiklis (P.47, P.376)
- ⑥ Akies jutiklis
- ⑦ Okuliaras (P.494)
- ⑧ **⏏** (erase) mygtukas (P.313)
- ⑨ Tiesioginė kontaktinė jungtis (P.182, P.493)
- ⑩ **AEL/On** (Apsauga) mygtukas (P.166 / P.310)
- ⑪ **Fn** svirtelė (P.58, P.61, P.63, P.65, P.360)
- ⑫ **AF-ON** mygtukas (P.120, P.121)
- ⑬ Galinis ratukas (P.58, P.61, P.63, P.65, P.99, P.300, P.335, P.355, P.358)
- ⑭ **ISO / ★** (Rating) mygtukas (P.172 / P.319)
- ⑮ Kryptinis valdiklis (P.107, P.359)
- ⑯ Kryptinis valdiklis (P.300)
- ⑰ **OK** mygtukas (P.99, P.91, P.300)
- ⑱ **INFO** mygtukas (P.49, P.101, P.299)
- ⑲ **▶** (peržiūra) mygtukas (P.300)
- ⑳ Garsiakalbis
- ㉑ Maitinimo baterijų laikiklio (PBH) dangtelis (P.486)
- ㉒ Trikojo lizdas
- ㉓ Baterijos skyrelio dangtelis (P.28)
- ㉔ Baterijos skyrelio užraktas (P.28)
- ㉕ Baterijos įkrovimo lemputė (P.30)
- ㉖ Kortelės skyrelio dangtelis (P.33)
- ㉗ 1 kortelės lizdas (P.33)
- ㉘ 2 kortelės lizdas (P.33)
- ㉙ Nuotolinio kabelio jungties dangtelis (nuotolinio kabelio jungtis) (P.461)

Pasiruošimas naudoti

Išpakavimas ir turinio tikrinimas

Naujoje pakuotėje turite rasti fotoaparatą ir toliau įvardytus priedus.

Jei kurio nors iš šių komponentų nėra arba jis yra pažeistas, kreipkitės į platintoją, iš kurio įsigijote fotoaparatą.

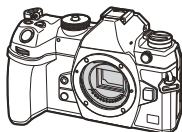

Fotoaparatas



Korpuso dangtelis ¹



EP-18 okuliaras ¹

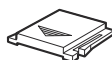

Tiesioginės kontaktinės jungties dangtelis ¹



Dirželis

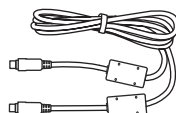

CB-USB13 USB kabelis

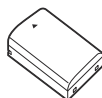

BLX-1 įkraunama ličio jonų baterija

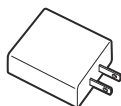

USB-KC adapteris F-7AC



Pagrindinė instrukcija

Garantijos kortelė

¹ Korpuso dangtelis, okuliaras ir fotoaparato kontaktinės jungties dangtelis pritvirtinti prie fotoaparato arba sumontuoti jame.

- ⚠ Pirkimo metu nauja baterija nėra iki galo įkrauta. Prieš naudodami įkraukite bateriją (P.30).
- ⚠ Pakuotės turinys gali priklausyti nuo pirkimo vietos.

Dirželio tvirtinimas

1. Prieš tvirtindami dirželį ištraukite galą iš laikiklio kilpos ir atlaisvinkite dirželį, kaip parodyta.

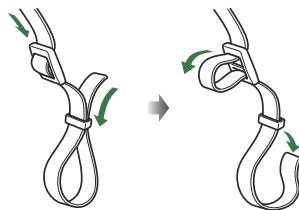

2. Prakiškite dirželio galą per dirželio ąselę ir atgal per laikiklio kilpą.

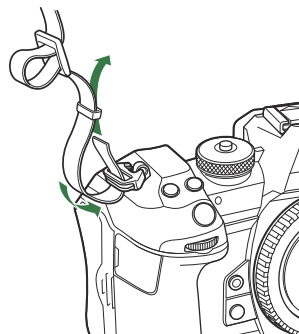

3. Prakiškite dirželio galą per sagtelį ir priveržkite, kaip parodyta.

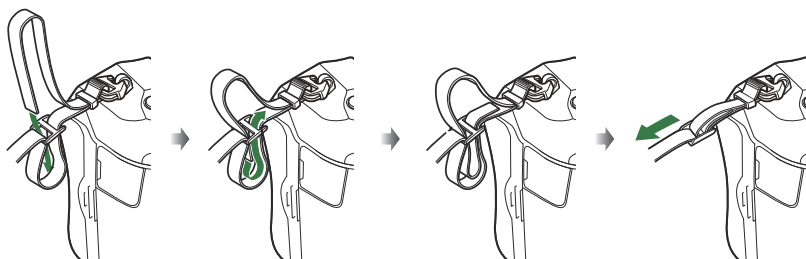

- Pritvirtinkite dirželį prie kitos ąselės.
- Pritvirtinę dirželį stipriai už jo patraukite, kad jis neatsilaisvintų.

Baterijos įdėjimas ir išėmimas

Baterijos įdėjimas

1. Įsitinkinkite, kad svirtis **ON / OFF** yra **OFF** padėtyje.

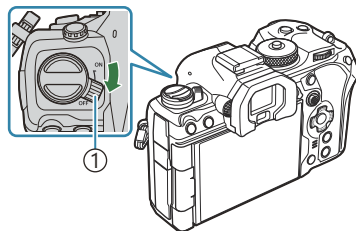

① ON/OFF svirtis

2. Atidarykite baterijos skyrelio dangtelį.

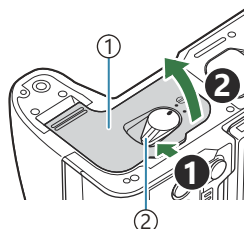

① Baterijų skyrelio dangtelis
② Baterijų skyrelio fiksatorius

3. Įdėkite bateriją.
 - Naudokite tik BLX-1 baterijas (P26, P515).

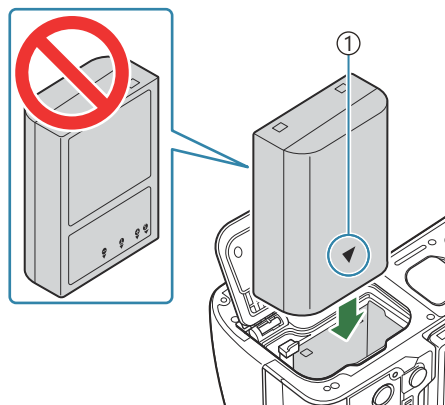

① Krypties žyma

4. Uždarykite baterijos skyrelio dangtelį.

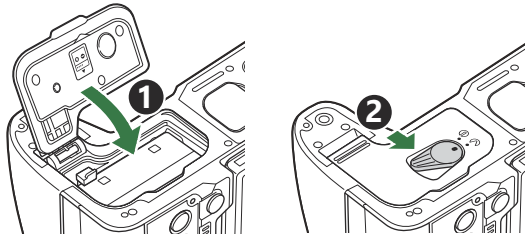

⚠ Prieš naudodami fotoaparatã įsitikinkite, kad baterijos skyriaus dangtelis yra uždarytas.

🔧 Rekomenduojama turėti atsarginę bateriją tam atvejui, jei naudojama baterija išsiekvotų ilgiau fotografuojant.

🔧 Taip pat žr. „Baterijos“ (P.480).

Baterijos išėmimas

Prieš atidarydami ar uždarydami baterijų skyrelio dangtelį išjunkite fotoaparatã. Kad išimtumėte bateriją, pirmiausia rodyklės kryptimi paspauskite baterijos fiksavimo rankenėlę ir tada ją ištraukite.

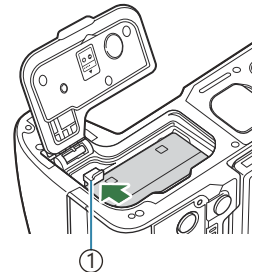

① Baterijos fiksavimo mygtukas

⚠ Jei negalite išimti baterijos, susisiekite su įgaliotais platintojais arba paslaugų centru. Nenaudokite jėgos.

⚠ Niekada neišimkite baterijų ar atminties kortelių, kol rodomas kortelės įrašymo indikatorius (P.44).

Baterijos įkrovimas naudojant USB-KC adapterį

⚠ Pirkimo metu nauja baterija nėra iki galo įkrauta. Įkraukite bateriją prieš naudojimą.

1. Patikrinkite, ar baterija įdėta į fotoaparata, ir prijunkite USB laidą bei USB KS tinklo adapterį.

- Prijungdami USB kabelį naudokite papildomą kabelio apsaugą ir kabelio spaustuką, kad nepažeistumėte jungčių ir neatjungtumėte. ➡ „Kabelio spaustukas (CC-1) / kabelio apsauga (CP-2)“ (P.494)

⚠ Nenaudokite kito USB kabelio, nei pateikiamas su fotoaparatu arba parduodamas atskirai (CB-USB13).

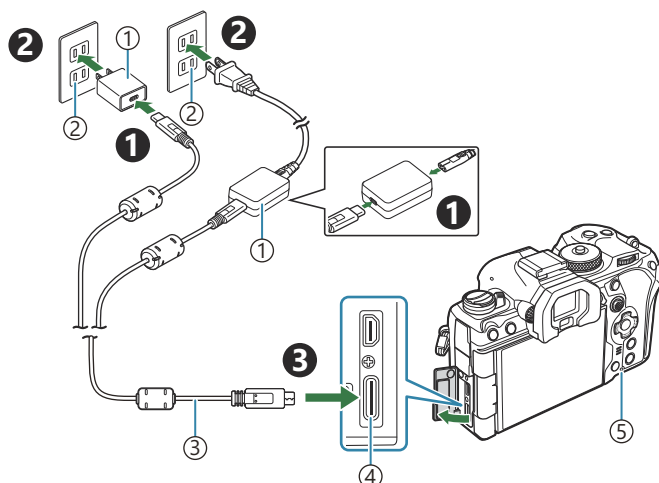

- ① KS USB adapteris
- ② KS tinklo lizdas
- ③ USB laidas (pateikiamas)
- ④ USB jungtis
- ⑤ Baterijos įkrovimo lemputė

- Įkrovimo metu užsidega baterijos įkrovimo lemputė. Išjungto fotoaparato įkrovimas užtrunka maždaug 2 val. 30 min. Akumuliatoriui įsikrovus įkrovos indikatorius išsijungia. Atjunkite USB kabelį nuo fotoaparato.

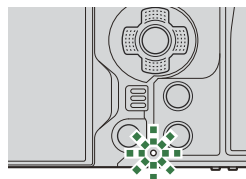

⚠ Įvykus įkrovimo klaidai, baterijos įkrovimo lemputė mirksi. Atjunkite ir iš naujo pajunkite USB laidą.

- ⚠️ Baterija bus įkraunama nepriklausomai nuo to, ar fotoaparatas įjungtas, ar išjungtas. Jei fotoaparatas įjungtas, įkrovimas užtruks ilgiau.
- ⚠️ Jei baterija per daug įkaista, įkrovimas sustabdomas. Įkrovimas bus tęsiamas baterijos temperatūrai nukritus.
- ⚠️ Baterijai įkrauti galima naudoti įkroviklį (BCX-1, parduodamas atskirai) ([P.485](#)).
- ⚠️ Jei baterija kraunama aukštos temperatūros aplinkoje, saugumo sumetimais įkrovimas gali trukti ilgiau arba baterija gali nepasiekti visos įkrovos.

ⓘ **USB-KC adapteris**

Valydami būtinai atjunkite USB-KC adapterį. Valymo metu paliktas prijungtas USB-KC adapteris gali sukelti sužeidimus arba elektros smūgį.

Baterijos įkrovimas naudojant USB įrenginį

Į fotoaparatą įdėta baterija bus įkraunama, kai fotoaparatas USB kabeliu prijungtas prie su USB PD suderinamo USB įrenginio.

Įkrovimas per USB

1. Įsitikinkite, kad svirtis **ON / OFF** yra **OFF** padėtyje.

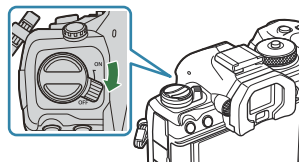

2. Prijunkite fotoaparatą prie USB įrenginio USB kabeliu.

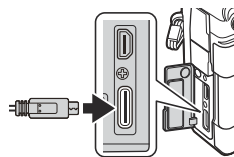

- Prijungdami USB kabelį naudokite papildomą kabelio apsaugą ir kabelio spaustuką, kad nepažeistumėte jungčių ir neatjungtumėte. 🖱️ „Kabelio spaustukas (CC-1) / kabelio apsauga (CP-2)“ (P.494)
- Įkrovimo metu užsidega baterijos įkrovimo lemputė. Įkrovimo laikas priklauso nuo USB prietaiso perduodamos galios. Akumuliatoriui įsikrovus įkrovos indikatorius išsijungia.

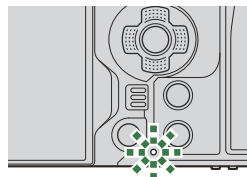

- ⚠️ Įvykus įkrovimo klaidai, baterijos įkrovimo lemputė mirksi. Atjunkite ir iš naujo pajunkite USB laidą.
- 🔌 Baterijai pilnai įsikrovus, išorinės energijos tiekimas nutraukiamas. Norėdami tęsti įkrovimą atjunkite ir vėl prijunkite USB laidą.
- 🔌 Fotoaparato akumuliatorius galima įkrauti naudojantis mobiliuoju ar kitokiu, USB laidu prie fotoaparato prijungtu, prietaisu. Norėdami gauti daugiau informacijos, žr. „Fotoaparato maitinimas USB jungtimi (USB PD)“ (P.476).

Kortelės įdėjimas ir išėmimas

Kortelės įdėjimas

Šiame vadove visi kaupikliai vadinami kortelėmis. Su šiuo fotoaparatu galima naudoti toliau nurodytų (viešai parduodamų) tipų SD atminties kortelę: SD, SDHC ir SDXC.

Jei su šiuo fotoaparatu kortelė bus naudojama pirmą kartą arba jeigu ji buvo naudota su kitu fotoaparatu ar kompiuteriu, kortelę reikia formatuoti šiuo fotoaparatu. 🖱️ „Kortelės formatavimas (Card Formatting)“ (P.395)

Fotoaparatas turi du kortelėms skirtus lizdus.

1. Įsitikinkite, kad svirtis **ON** / **OFF** yra **OFF** padėtyje.

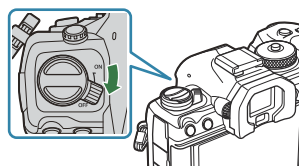

2. Atidarykite kortelės skyriaus dangtelį.

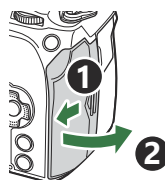

3. Įdėkite kortelę.

- Kortelę stumkite į vidų tol, kol ji užsifiksuos.

- ⚠️ Per jėgą nedėkite pažeistos arba deformuotos kortelės. Galite sugadinti kortelę angą.

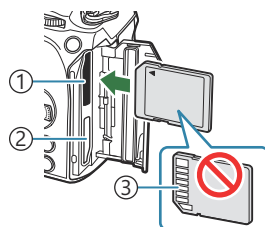

- ① 1 kortelės lizdas
- ② 2 kortelės lizdas
- ③ Terminalo zona

4. Uždarykite kortelės skyriaus dangtelį.

- Tvirtai uždarykite dangtelį, kol išgirsite spragtelėjimą.

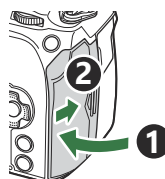

Kortelės išėmimas

Išimkite kortelę ją pastumdami. Ištraukite kortelę.

- ⚠ Niekada neišimkite baterijų ar atminties kortelių, kol rodomas kortelės įrašymo indikatorius (P.44).



Dviejų atminties kortelių naudojimas

Kai įdėtos dvi atminties kortelės, galite pasirinkti, kaip kiekviena kortelė bus naudojama pagal savo tikslus. „Kortelės nustatymas įrašymui“ Card Slot Settings / Card Slot Settings“ (P.396)

- Įrašus išsaugoti tik pasirinktoje kortelėje
- Įrašus išsaugoti pasirinktoje kortelėje, iki ji užsipildys, tada įrašus išsaugoti antroje kortelėje
- Skirtingų dydžių ar glaudinimo santykio įrašus išsaugoti skirtingose atminties kortelėse
- Kiekvienos nuotraukos kopiją išsaugoti kiekvienoje kortelėje

Tinkamos naudoti kortelės

Šiame vadove visi kaupikliai vadinami kortelėmis. Su šiuo fotoaparatu galima naudoti toliau nurodytų (viešai parduodamų) tipų SD atminties kortelę: SD, SDHC ir SDXC. Naujausios informacijos rasite mūsų svetainėje.



SD kortelės apsaugos nuo įrašymo jungiklis

SD kortelės korpuse įrengtas apsaugos nuo įrašymo jungiklis. Jungiklį nustačius į padėtį UŽBLOKUOTA duomenys į kortelę neįrašinėjami. Gražinkite jungiklį į atrakinimo padėtį, kad galėtumėte rašyti.



- ⚠ Įrašinėdami filmuotą medžiagą naudokite SD kortelę, kuri palaiko 10 arba aukštesnę SD greičio klasę.
- ⚠ UHS-II arba UHS-I kortelė, kurios UHS greičio klasė yra 3 arba aukštesnė, reikalinga, kai:
 - filmavimo skiriamoji geba pasirenkama **[4K]** arba **[C4K]**,
 - judesio kompensacija pasirenkama **[A-I]** („Visų vidinis“),

☞ Kortelėje esantys duomenys nebus visiškai ištrinti, net ir suformatavus kortelę arba ištrynus duomenis. Jei norite kortelę išmesti, sunaikinkite ją – išvengsite pavojaus paskleisti asmeninę informaciją.

☞ Prieigą prie kai kurių atkūrimo funkcijų ir pan. galima apriboti, kai apsaugos nuo rašymo jungiklis yra padėtyje „LOCK“.

Objektyvo tvirtinimas ir nuėmimas

Objektyvo tvirtinimas prie fotoaparato

Informacijos apie suderinamus objektyvus ieškokite „Keičiamieji objektyvai“ (P.482).

1. Įsitikinkite, kad svirtis **ON / OFF** yra **OFF** padėtyje.

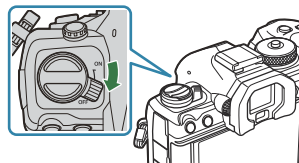

2. Nuimkite galinį objektyvo dangtelį ir fotoaparato korpuso dangtelį.

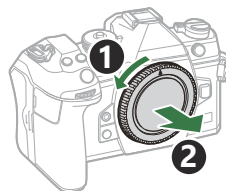
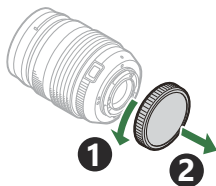

3. Sulygiuokite objektyvo tvirtinimo žymą (raudoną) ant fotoaparato su lygiavimo žyma (raudona) ant objektyvo, tada įkiškite objektyvą į fotoaparato korpusą.

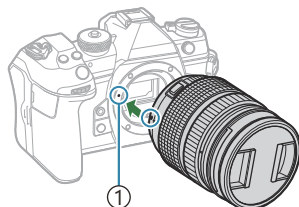

① Objektyvo tvirtinimo žyma

4. Sukite objektyvą pagal laikrodžio rodyklę, kol pasigirs spragtelėjimas.

- ⚠ Nespauskite objektyvo atlaisvinimo mygtuko.
- ⚠ Nelieskite fotoaparato vidinių dalių.

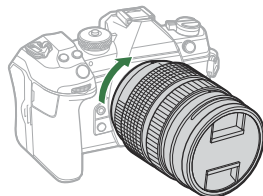

5. Nuimkite priekinį objektyvo dangtelį.

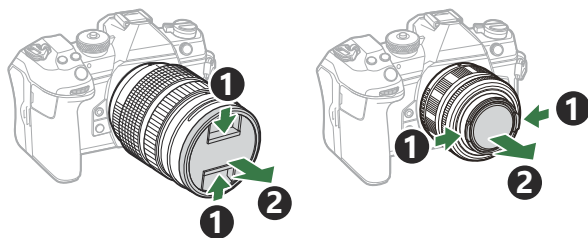

Objektyvo nuėmimas

1. Įsitinkite, kad svirtis **ON / OFF** yra **OFF** padėtyje.

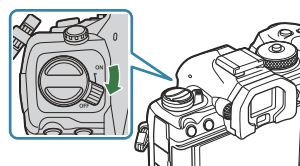

2. Laikydami nuspaudę objektyvo atleidimo mygtuką ir pasukite objektyvą, kaip parodyta.

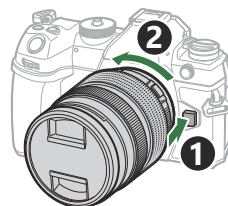

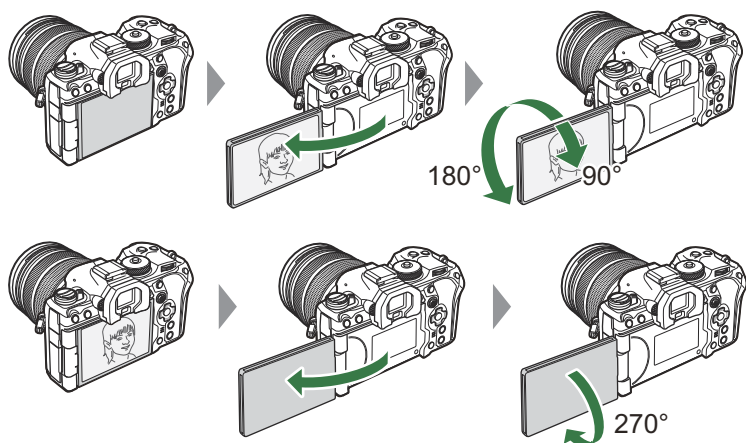

Ekranas naudojimas

Pasukite ekraną taip, kad būtų patogų žiūrėti. Ekranas pakreipimo kampą galima keisti priklausomai nuo aplinkos sąlygų.

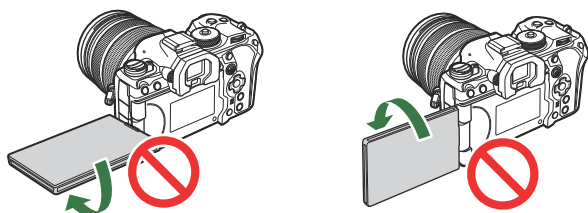

- Švelniai pasukite ekraną jo judesių diapazono ribose. Bandydami pasukti ekraną daugiau, nei nurodyta, galite pažeisti jungtis.



- Fotoaparatą galima sukonfigūruoti taip, kad ekrane būtų rodomas veidrodinis per objektyvą perduodamas vaizdas arba, kad ekraną pasukus į asmenukės režimo padėtį, automatinio priartinimo objektyvas vaizdą automatiškai atitolintų.  „Autoportr. asistentas (Selfie Assi)“ (P.375)

Fotoaparato įjungimas

1. Pastumkite svirtį **ON/OFF** į padėtį **ON**.

- Įjungus fotoaparatą, monitorius įsijungs ir rodytų super valdymo skydelį.

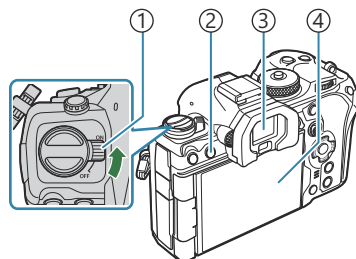

- ① **ON/OFF** svirtis
- ② **|O| (LV)** mygtukas
- ③ Vaizdo ieškiklis
- ④ Monitorius

Baterijos įkrovos lygis

Fotoaparato ekrane rodomas šiuo metu naudojamo akumuliatoriaus įkrovos lygis. Baterijos lygis rodomas procentais.

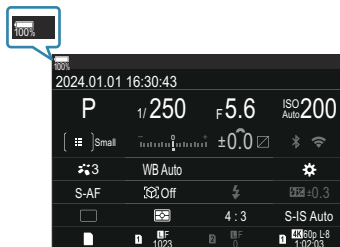



- Lygiui pasiekus 10 %, pradeda mirksėti raudonos spalvos indikatorius .

- Paspauskite **|O| (LV)** mygtuką; pasirodys patvirtinimo langas.
- Vaizdo ieškiklis įsijungia prie jo pridėjus akį. Kai vaizdo ieškiklis įjungtas, ekranas išjungiamas.
- Norėdami išjungti fotoaparatą, svirtį pastumkite į padėtį **OFF**.

🔗 **Fn** svirtį galima sukonfigūruoti taip, kad įjungtų ir išjungtų fotoaparatą, naudojant parinktį **[Fn Lever/Power Lever]**. 📖 „[Fn Lever/Power Lever] konfigūravimas“ (P.364)

Snaudimo režimas

Jei tam tikru pasirinktu laikotarpiu nenaudojamas nei vienas fotoaparato valdymo elementas, siekiant taupyti energiją fotoaparatas automatiškai išsijungia. Tai vadinama snaudimo režimu.

- Fotoaparatai įjungus snaudimo režimą išsijungia ekranas ir fotoaparatas išjungiamas. Nuspaudus užrakto arba  mygtuką, fotoaparatas vėl įsijungia.
 - Jei fotoaparatai įjungus snaudimo režimą per pasirinktą laikotarpį neatliekamas joks veiksmas, fotoaparatas automatiškai visiškai išsijungia. Fotoaparatai vėl įjungti galima įprastu būdu.
- ⓘ Fotoaparato pabudimas iš miego režimo gali užtrukti ilgiau, kai **[On]** (įgalinta) pasirinkta ties **[Settings] > [Power-off Standby]**.  „Belaidžio ryšio nustatymai, kai fotoaparatas išjungtas (Power-off Standby)“ (P.436)
- ⚙️ Meniu galima pasirinkti delsos trukmę iki fotoaparato persijungimo į snaudimo režimą arba automatinio išsijungimo.  „Snaudimo režimo (energijos taupymo) parinkčių nustatymas (Sleep)“ (P.418), „Automatinio maitinimo išjungimo parinkčių nustatymas (Auto Power Off)“ (P.419)

Pradinė sąranka

Pirmą kartą įjungę fotoaparatą atlikite pradinę sąranką pasirinkdami kalbą ir nustatydami fotoaparato laikrodį.

ⓘ] datos ir laiko informaciją įtrauktas ir rinkmenos pavadinimas. Prieš naudodamiesi fotoaparatu, patikrinkite, ar nustatyta tinkama data bei laikas. Kai kurių funkcijų negalima naudoti nenustačius datos ir laiko.

1. Kai rodomas pradinės sąrankos dialogo langas prašant pasirinkti kalbą, spauskite mygtuką **OK**.

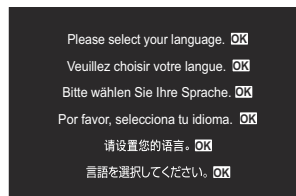

2. Pažymėkite norimą kalbą naudodami priekinį arba galinį ratuką arba mygtukus Δ ∇ \triangleleft \triangleright .



3. Pažymėję pageidaujamą kalbą paspauskite mygtuką **OK**.



- Jei paspausite fotografavimo mygtuką prieš paspausdami mygtuką **OK**, fotoaparatas pereis į fotografavimo režimą ir pageidaujama kalba pasirinkta nebus. Galite vėl atlikti pradinę sąranką išjungdami ir vėl įjungdami fotoaparatą, kad būtų rodomas pradinės sąrankos dialogo langas, ir pakartodami procesą nuo 1 veiksmo.

👉 Kalbą galima bet kada pakeisti iš meniu. 📖 „Ką daryti, jei negalite skaityti ekrano“ (P43)

4. Nustatykite datą, laiką ir datos formatą.

- Naudokite ◀▶ mygtukus, norėdami pažymėti elementus.
- Naudokite ▲ ▼ mygtukus, norėdami pakeisti pažymėtą elementą.
- Laikas rodomas 24 valandų formatu.

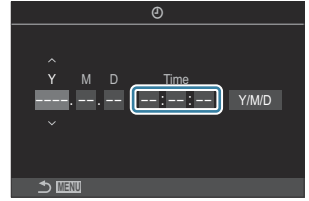

☞ Laikrodį galima bet kada reguliuoti iš meniu. ☞ „Fotoaparato laikrodžio nustatymas (⌚ Settings)” (P.423)

5. Paspauskite mygtuką **OK**.

6. Naudodami ▲ ▼ mygtukus pažymėkite laiko juostą ir paspauskite mygtuką **OK**.

- Paspauskite **INFO** mygtuką, kad įjungtumėte arba išjungtumėte vasaros laiko režimą.

7. Paspauskite mygtuką **OK**, kad išsaugotumėte pakeitimus ir išjungtumėte.

☞ Datos ir laiko informacija įrašoma į atminties kortelę kartu su vaizdais.

☞ Jei baterija išimta iš fotoaparato ir jis kurį laiką paliekamas, data ir laikas gali būti nustatyti iš naujo.

Tokiu atveju nustatykite datą ir laiką, naudodami meniu. ☞ „Fotoaparato laikrodžio nustatymas (⌚ Settings)” (P.423)

☞ Taip pat prieš filmuojant gali tekti pakoreguoti kadruų dažnį. ☞ „Nuotraukų ir filmų kokybės nustatymas (📷 / 🎥)” (P.217)

Ką daryti, jei negalite skaityti ekrano

Jei ekrane matote jums nepažįstamus simbolius ar žodžius, pasirinkote jums nesuprantamą kalbą. Laikykitės toliau pateiktų nurodymų, kad pasirinktumėte kitą kalbą.

1. Paspauskite **MENU** mygtuką, kad atidarytumėte meniu langą.

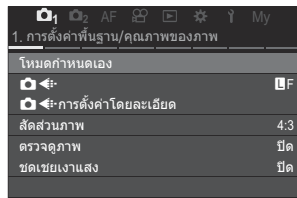
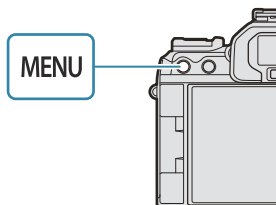

2. Pažymėkite skirtuką **Y** (šaranka), naudodami priekinį ratuką.

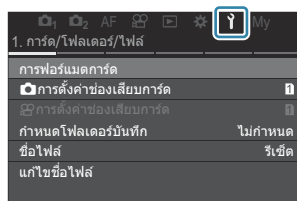

3. Pasirinkite ekraną, kuriame rodoma [OK] naudodami $\triangleleft \triangleright$ mygtukus arba užpakalinį ratuką.

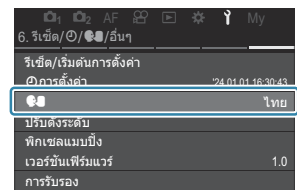
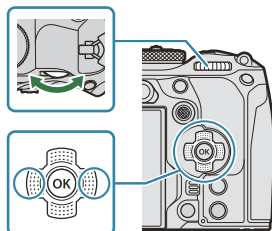

4. Pažymėkite [OK] naudodami $\triangle \nabla$ mygtukus ir paspauskite mygtuką **OK**.

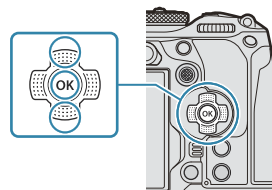

5. Naudodami $\triangle \nabla \triangleleft \triangleright$ mygtukus pažymėkite norimą kalbą ir paspauskite mygtuką **OK**.



- ① Baterijos lygis (P.39)
- ② USB PD (P.476)
- ③ Kortelės įrašymo indikatorius (P.29, P.34)
- ④ Maksimalus nepertraukiamų kadru skaičius (P.199)
- ⑤ Aktyvus **Bluetooth**[®] ryšys (P.435, P.462)
- ⑥ Nuotolinis valdymas (P.462)
- ⑦ Belaidis LAN ryšys (P.433, P.448)
- ⑧ Aktyvus ryšys su kompiuteriu (Wi-Fi) (P.448)
- ⑨ Lėktuvo režimas (P.431)
- ⑩ Aktyvus ryšys su kompiuteriu (USB)¹ (P.469, P.471, P.473, P.474)
- ⑪ Bandomoji nuotrauka (P.343)
- ⑫  Išsaugoti nustatymus (P.397)
- ⑬ Išsaugomų nuotraukų skaičius (P.560)
- ⑭  Išsaugoti vieta (P.398)
- ⑮ Galimas įrašymo laikas (P.563)
- ⑯ Kadru dažnis (P.372)
- ⑰ „Bluetooth“ padėties informacija (P.442)
- ⑱ Kraštinių santykis (P.224)
- ⑲  Vaizdo kokybė (P.217)
- ⑳  Filmo kokybė (P.218)
- ㉑ Fokusavimo BKT (P.284)
- ㉒ AF ribotuvas (P.133)
- ㉓ AF režimas (P.102)
- ㉔ Objekto pasirinkimo fiksavimas (P.125)
- ㉕ Objekto aptikimas (P.124)
- ㉖ Pavara (vienas, serijomis, laikmatis, apsauga nuo smūgių, tylus režimas, „Pro Capture“ fotografavimas) (P.196 / P.203 / P.204 / P.206)
- ㉗ Matavimo režimas (P.164)
- ㉘ Vaizdo stabilizatorius (P.210)
- ㉙ ART BKT (P.282)
- ㉚ Nuotraukų režimas (P.226)
- ㉛ WB BKT (P.279)
- ㉜ Baltos spalvos balansas (P.234)
- ㉝ RC režimas (P.191)
- ㉞ Blykstės intensyvumo valdymas (P.190)
- ㉟ Blykstės režimas (P.185)
- ㊱ ISO jautrumas (P.172)
- ㊲ ISO BKT (P.281)
- ㊳ FL BKT (P.280)
- ㊴ Paryškimo ir šešėlių valdymas (P.352)
- ㊵ Ekspozicijos kompensavimo vertė (P.157)
- ㊶  Naktinis matymas (P.371)
- ㊷  LV režimas (P.370)
- ㊸ Ekspozicijos kompensavimas (P.157)
- ㊹ AE BKT (P.277)
- ㊺ Fokusavimo indikatorius (P.149)
- ㊻ Peržiūra (P.368)
- ㊼ Diafragmos reikšmė (P.58, P.61)
- ㊽ Aktyvus USB ryšys (P.469, P.471, P.473, P.474, P.476)
- ㊾ Interval Shooting (P.266)
- ㊿ Tiesioginis ND fotografavimas (P.249)
- 1 Tiesioginis GND fotografavimas (P.252)
- 2 Išlaikymas (P.58, P.63)
- 3 AE fiksavimas (P.166)
- 4 Pasirinktinis režimas (P.75)
- 5 Fotografavimo režimas (P.58)
- 6 Blykstė (mirksi: kraunama, šviečia: įkrauta) (P.181)
- 7 „Pro Capture“ aktyvus (P.206)
- 8 Apsauga nuo dulkių (P.502)
- 9 AF patvirtinimo ženklas (P.51)
- 10  SH2 diafragmos įspėjimas (P.196)
- 11 SET/CALL funkcija (P.484)

- Ⓒ2 Jutikliniai valdikliai (P.54)
- Ⓒ3 Įspėjimas apie vidinę temperatūrą (P.508)
- Ⓒ4 Jutiklinio valdiklio fiksavimas (P.343)
- Ⓒ5 AF nustatymo sritis (P.148)
- Ⓒ6 Priartinimo veikimo kryptis / židinio nuotolis
- Ⓒ7 Visa informacija apie bateriją (P.39, P.28)
- Ⓒ8 Histograma (P.50)
- Ⓒ9 Daugkartinė ekspozicija (P.261)
- Ⓒ10 Fotografavimas didele raiška (P.245)
- Ⓒ11 Židinių sudėjimas (P.256)
- Ⓒ12 „Fisheye“ iškraipymo kompensavimas (P.272)
- Ⓒ13 HDR (P.259)
- Ⓒ14 Pagr. kompens. (P.270)
- Ⓒ15 Skaitmeninis telekeitiklis (P.265)
- Ⓒ16 Mirgėjimo apsaugos fotografavimas (P.209)
- Ⓒ17 Mirgėjimo skenavimas (P.162)
- Ⓒ18  HDMI išvestis (P.291)
- Ⓒ19 Filnavimo trukmė (rodoma įrašymo metu) (P.80)
- Ⓒ20  Peržiūros pagalba (P.244)
- Ⓒ21 Raudonas rėmelis įrašant filmą (P.296)
- Ⓒ22 Centro žymeklis (P.293)
- Ⓒ23 WB automatinis fiksavimas (P.239)
- Ⓒ24 Lygio matuoklis (P.50)
- Ⓒ25  režimas (Movie Exposure Modes) (P.81)
- Ⓒ26 Garso įrašymo lygio matuoklis (P.84)
- Ⓒ27 Garso įrašymo lygis (P.84)
- Ⓒ28 Ausinių garsumas (P.84)
- Ⓒ29 Elektroninis priartinimas (P.84)
- Ⓒ30 Laiko kodas (P.290)

1 Rodoma tik prisijungus prie „OM Capture“ ir jei šiuo metu meniu [ **RAW/Control**] kompiuteris pasirinktas kaip vienintelė naujų nuotraukų paskirties vieta (P.469).

Rodmenų perjungimas

Fotoaparatas naudoja akių jutiklį, kad automatiškai perjungtų tarp vaizdo ieškiklio ir monitoriaus langų. Vaizdo ieškiklio ir monitoriaus langai (super valdymo skydelis / tiesioginis vaizdas) taip pat rodo informaciją apie fotoaparato nustatymus. Parinkimais galima kontroliuoti langų perjungimą ir pasirinkti rodomą informaciją.

Pagal numatytuosius nustatymus fotoaparato monitoriuje rodomas super valdymo skydelis (P.91).

Nuotraukų kadravimas vaizdo ieškiklyje

Vaizdo ieškiklis įjungiamas automatiškai, kai pridodate jį prie akies. Kai vaizdo ieškiklis įjungtas, ekranas išjungiamas.

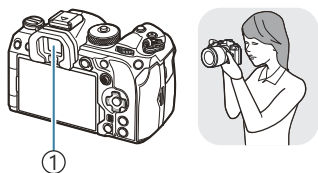

① Vaizdo ieškiklis



Nuotraukų kadravimas ekrane

Monitoriuje rodomas super valdymo skydelis. Paspaudus mygtuką  (LV) jis pasikeičia į tiesioginį vaizdą.

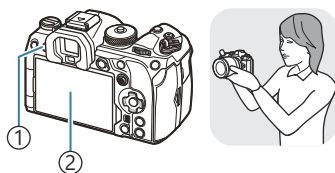

①  (LV) mygtukas

② Monitorius

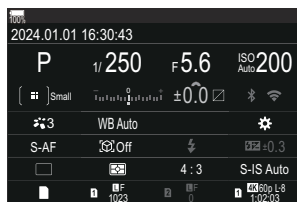

- Jei vaizdo ieškiklis nesufokusuotas, nukreipkite akį į vaizdo ieškiklį ir sufokusuokite ekraną sukdami dioptrijų reguliavimo ratuką.

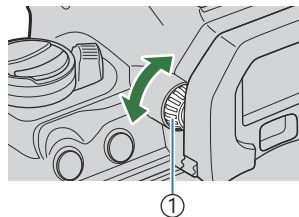

① Dioptrijų reguliavimo ratukas

👁️ Galimos ekrano perjungimo ir vaizdo ieškiklio rodymo parinktys. ➡️ „Vaizdo ieškiklio rodymo stiliaus pasirinkimas (EVF Style)“ (P.376), „Akies jutiklio konfigūravimas (Eye Sensor Settings)“ (P.410)

Informacijos langų perjungimas

P A S M B 

Informaciją, kuri fotografuojant rodoma ekrane, perjungti galite mygtuku **INFO**.

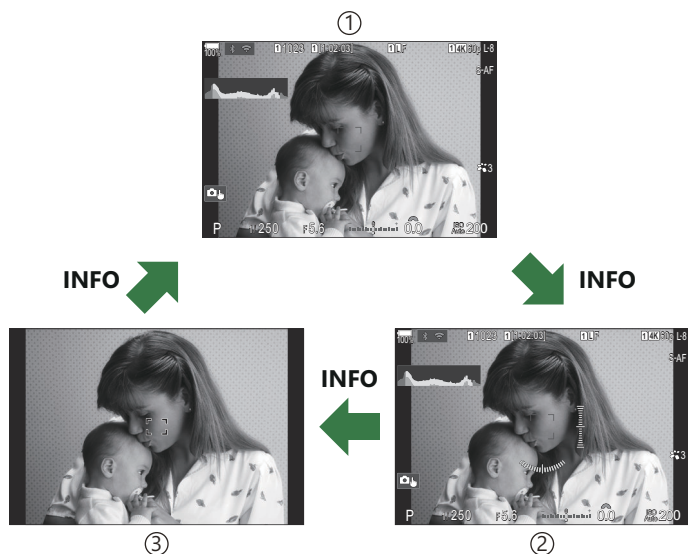
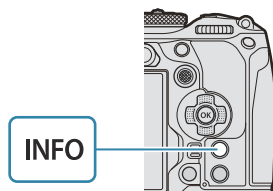

- ① 1 informacija
- ② 2 informacija (tik fotografavimo režimu)
- ③ Tik nuotrauka

☞ Sukant ratuką ir tuo pačiu metu spaudžiant mygtuką **INFO**, informacijos rodmenų ekranai gali būti perjungiami bet kuria kryptimi.

☞ Fotografavimo režime ir filmo režime rodomą informaciją galima nustatyti atskirai.

☞ **☞** „Fotografavimo indikatoriai (📷 Info Settings / 📷 Info Settings)“ (P.378)

☞ Galite pasirinkti, ar rodyti informaciją, kai užrakto mygtukas paspaudžiamas iki pusės. ☞ **☞** „Ekranų konfigūravimas, kai užrakto mygtukas nuspaudžiamas iki pusės (informacija iki pusės paspaudus ☞)“ (P.381)

Histogramos langas

Matysite histogramą, rodančią šviesumo pasiskirstymą nuotraukoje. Horizontalioji ašis rodo ryškumą, vertikalioji – pikselių skaičių kiekvienai ryškumo vertei nuotraukoje. Plotas virš viršutinės ribos fotografavimo metu rodomas raudonai, žemiau apatinės ribos – mėlynai, o plotas, matuojamas naudojant srities matavimą – žaliai. Galite pasirinkti viršutinę ir apatinę ribas.  „Histogramos ekspozicijos įspėjimas (Histogram Settings)” (P.388)



① Daugiau

③ Tamsus

② Mažiau

④ Šviesus

Švies. efektai ir šešėliai

Pagal histogramos lango viršutinę ir apatinę ribą nustatyti švies. efektas ir šešėliai rodomi raudona ir mėlyna spalva. Galite pasirinkti viršutinę ir apatinę ribas.  „Histogramos ekspozicijos įspėjimas (Histogram Settings)” (P.388)

Lygio matuoklio ekranas

Rodoma fotoaparato orientacija. „Pakreipimo” kryptis rodoma vertikalioje juostoje, o „horizonto” kryptis – horizontalioje juostoje.

- Gulsčiukas yra skirtas naudoti tik kaip gairė.
- Pastebėję klaidingus gulsčiuko parodymus, sukalibruokite gulsčiuką.  „Gulsčiuko kalibravimas (Level Adjust)” (P.425)

Nuotraukų fotografavimas

Režimo pasirinkimo ratuku pasirinkite fotografavimo režimą, tada fotografuokite.

PASMB 

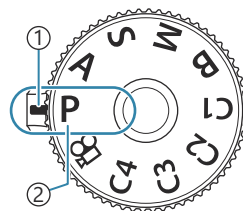

- ① Indikatorius
- ② Režimo piktograma

Fotografavimo režimų tipai

Apie tai, kaip naudoti įvairius fotografavimo režimus, žr. toliau.

P	AE programa (P.58)
A	Diafragmos pirmumas AE (P.61)
S	Užrakto pirmumas AE (P.63)
M	Rankinė ekspozicija (P.65)
B	Ilgalaikė ekspozicija / laiko ekspozicija (P.68)
	Tiesioginis sudėtinis fotografavimas (P.72)
C1/C2/C3/C4	Pasirinktinis (P.77)

☞ Norėdami gauti informacijos apie režimo ratuko padėtį , žr. „Filimų įrašymas filmavimo režimu (☞)“ (P.80).

1. Paspauskite režimo ratuko užraktą, kad jį atrakintumėte, tada pasukite, kad nustatytumėte norimą naudoti režimą.

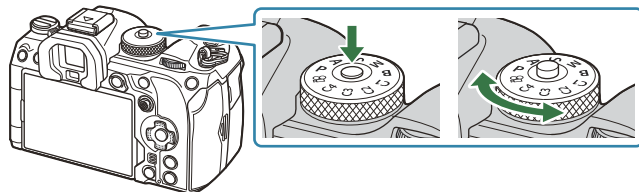

- Įspaudus režimo pasirinkimo ratuko fiksatorių režimo pasirinkimo ratukas užfiksuojamas. Kiekvieną kartą paspaudus režimo pasirinkimo ratuko fiksatorių jis užfiksuojamas arba atlaisvinamas.

2. Pasiruoškite fotografuoti.

⚠ Būkite atsargūs, kad pirštai arba fotoaparato dirželis neužstotų objektyvo arba AF apšvietimo.

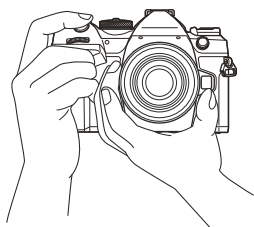

Kraštovaizdžio padėtis

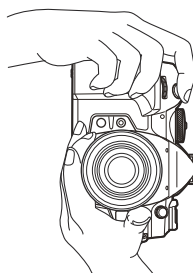

Portretinė padėtis

3. Sureguliuokite židinį.

- Sureguliuokite AF rėmelio padėtį virš savo objekto.

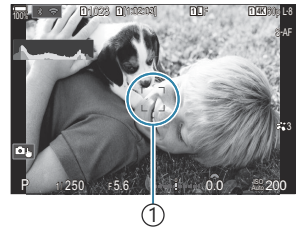

① AF rėmelis

- Nestipriai paspauskite užraktą iki pirmosios padėties (nuspauskite užraktą iki pusės).
- Bus parodytas AF patvirtinimo ženklas (●), fokusavimo vietoje atsiras žalias rėmelis (AF rėmelis).

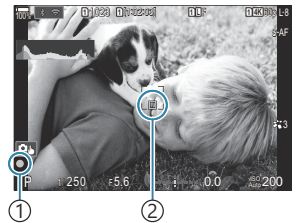

① AF patvirtinimo žyma

② AF taikinyš

☞ Taip pat galite sufokusuoti paspausdami mygtuką **AF-ON** (P.120).

⚠ Jei fotoaparatas negali fokusuoti, mirksės AF patvirtinimo ženklas (P.504).

⚠ AF rėmelis skiriasi atsižvelgiant į AF tiksliniam režimui pasirinktą parinktį. Pakeiskite sritį (P.109) ir AF rėmelio padėtį (P.107), jei reikia.

⚠ AF rėmelis nerodomas, kai AF rėmelio režimui pasirenkamas [AI] (P.109).

4. Atleiskite užrakto mygtuką.

- Iki galo nuspauskite užrakto mygtuką.
- Fotoaparato užraktas bus atleistas ir kadras nufotografuotas.











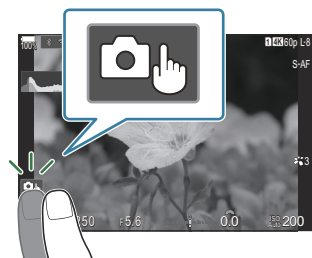



☞ Galite sufokusuoti ir fotografuoti naudodami jutiklinius valdiklius. 🖱️ „Fotografavimas naudojant jutiklinį ekraną“ (P.54)

Fotografavimas naudojant jutiklinį ekraną

P A S M B 

Galite bakstelėti objektą, kad sufokusuotumėte ir nufotografuotumėte.



	Palieskite objektą, kad sufokusuotumėte ir automatiškai atleistumėte užraktą. Ši parinktis nepasiekiamo režimu B (lemputė), režimu  (filmas), arba AF režimui pasirinkus [ AF] ar [ AF] (P.102).
	Fotografavimas naudojant jutiklinį ekraną yra išjungtas.
	Bakstelėkite, kad pasirodytų AF rėmelis ir fokusuokite į objektą pasirinktoje srityje. Jutiklinį ekraną galite naudoti fokusavimo rėmelio padėčiai ir dydžiui nustatyti. Nuotraukas galima fotografuoti paspaudžiant užrakto mygtuką.
	Kai fotoaparatas aptinka objektą, bakstelėkite objektą, kad užfiksuotumėte jį kaip pagrindinį objektą, į kurį norite sufokusuoti. Palieskite  , kad atlaisvintumėte užraktą.  rodoma, kai [Subject Detection] nustatytas į kitą nustatymą nei [Off] (P.124).  Objekto pasirinkimas negalimas, kai [HD 120/60pL-8] (didelės spartos filmų įrašymas) pasirinktas [ ] (filmas) režimu (P.218).

- Palietus piktogramą nustatymai perjungiami.

 Nelieskite ekrano nagais ar kitais aštriais daiktais.

 Jutiklinio ekrano veikimą gali trikdyti ir pirštinė ar ekrano apsaugos priemonė.

Objekto peržiūra (🖱️)

1. Palieskite objektą ekrane.

- Parodomasis AF rėmelis.
- Rėmelio dydį pasirinkite slinkikliu.

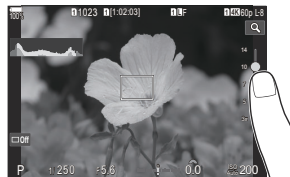

- Jei AF rėmelio rodyimą norite išjungti, bakstelėkite .

2. Slinkikliu nustatykite AF rėmelio dydį, tada prilieskite , kad priartintumėte vaizdą rėmelio padėtyje.

- Kai nuotrauka priartinta, ekraną slinkite pirštu.

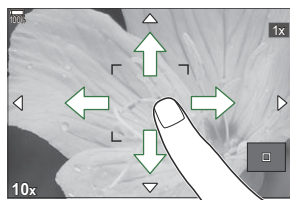

- Jei norite atšaukti priartinto vaizdo rodyimą, bakstelėkite .

⚠️ Toliau išvardytos situacijos, kai jutiklinio ekrano veiksmai negalimi.

- Kai naudojami mygtukai arba ratukai

👉 Galite išjungti jutiklinio ekrano veikimą. 🖱️ [„Jutiklinių valdiklių išjungimas \(Touchscreen Settings\)“ \(P.407\)](#)

Nuotraukų peržiūra (vaizdo peržiūra)

PASMB 

Nuotraukos rodomos iškart nufotografavus. Šitaip galite greitai peržiūrėti nuotrauką. Galite pasirinkti, kiek ilgai nuotraukos bus rodomos arba iš viso išjungti nuotraukų peržiūrą.

Norėdami baigti nuotraukų peržiūrą ir bet kada tęsti fotografavimą, iki pusės paspauskite užrakto mygtuką.



0,3–20 sek	Pasirinkite, kiek ilgai bus rodomos nuotraukos.
Off	Nuotraukų peržiūra išjungta. Nufotografavus, fotoaparatas ir toliau rodo vaizdą pro objektyvą.
Auto 	Nufotografavus įjungiamas atkūrimas. Galite ištrinti nuotraukas ir atlikti kitas atkūrimo operacijas.

1. Paspauskite **MENU** mygtuką, kad atidarytumėte meniu langą.

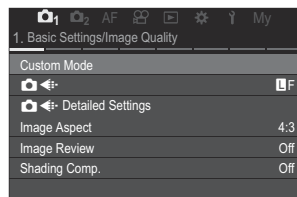
2. Pažymėkite skirtuką 1, naudodami priekinį ratuką.



3. Pažymėkite [**1. Basic Settings/Image Quality**] naudodami  mygtukus arba užpakalinį ratuką.

4. Pažymėkite [**Image Review**] naudodami mygtukus   ir paspauskite mygtuką **OK**.

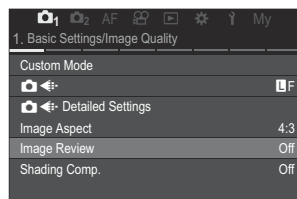

5. Pakeiskite nustatymus naudodami mygtukus Δ ∇ \triangleleft \triangleright ir paspauskite mygtuką **OK**.

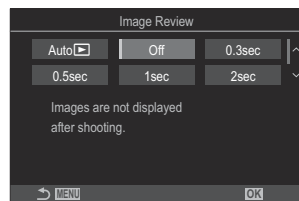

6. Jei norite išeiti iš meniu, paspauskite **MENU**.

Leidimas fotoaparatui pasirinkti diafragmą ir išlaidymą (P: „Programa AE“)

PASMB 

Fotoaparatas pasirenka optimalią diafragmą ir išlaidymą pagal objekto šviesumą.

1. Režimo ratuką nustatykite į padėtį P.

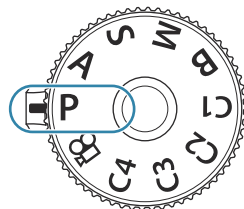



2. Fokusuokite ir patikrinkite langą.





- Priekiniu ir užpakaliniu ratukais sureguliuokite toliau nurodytas nuostatas.
Priekinis ratukas: Ekspozicijos kompensavimas (P157)
Galinis ratukas: Programos keitimas (P60)
- Rodomas fotoaparato parinktas išlaidymas ir diafragma.





- ① Fotografavimo režimas
- ② Išlaidymas
- ③ Diafragma

 Ekspozicijos kompensavimą taip pat galima reguliuoti mygtuku . Paspauskite mygtuką  ir tada pasukite priekinį arba galinį ratuką.



3. Atleiskite užrakto mygtuką.

 Galite pasirinkti priekinio ir galinio ratukų atliekamas funkcijas.  „Vaidmenų priskyrimas priekiniam ir galiniam ratukui“ ( Dial Function /  Dial Function“) (P355)

 Svirtimi **Fn** galite sukeisti priekinio ir užpakalinio ratukų funkcijas. **Fn** svirtčiai taip pat gali būti priskirti kiti vaidmenys.  „Fn svirties tinkinimas (Fn Lever Settings)“ (P360)

Objektas per tamsus arba per šviesus

Jei fotoaparatas negali pasiekti optimalios ekspozicijos, išlaikymo ir diafragmos rodmenys ima mirksėti, kaip parodyta.

Ekranas	Problema / sprendimas
Didelė diafragma (mažas f/ numeris) / ilgas išlaikymas 	Objektas pernelyg tamsus. <ul style="list-style-type: none">Naudokite blykstę.
Maža diafragma (didelis f/ numeris) / trumpas išlaikymas 	Objektas pernelyg šviesus. <ul style="list-style-type: none">Buvo viršytos fotoaparato matavimo sistemos ribos. Naudokite trečiosios šalies ND (neutralaus tankio) filtrą, kad sumažintumėte fotoaparatu tenkančios šviesos kiekį.Galima rinktis iki 1/32000 sek. išlaikymą [♥] (tyliame) režime.  „Fotografavimas be užrakto garso (Silent [♥] Settings)“ (P.204), „Fotografavimas serijomis / naudojant laikmatį“ (P.196)

 Jei [📷 ISO] nenustatytas į [Auto], optimalią ekspoziciją galima pasiekti pakeitus nustatymą.

 [„ISO jautrio keitimas \(ISO\)“ \(P.172\)](#)

 Tuomet, kai ekranas mirksi, rodoma diafragmos reikšmė priklauso nuo objektyvo ir židinio nuotolio.

Programos keitimas

Nekeisdami ekspozicijos galite pasirinkti įvairias automatiškai fotoaparato pasirinktas diafragmos ir išlaikymo kombinacijas. Tai vadinama programos keitimu.

1. Sukite užpakalinį ratuką tol, kol fotoaparatas parodys pageidaujamą diafragmos ir išlaikymo derinį.
 - Keičiant programą, ekrane rodomas fotografavimo režimas pasikeičia iš **P** į **Ps**. Norėdami baigti programos keitimą, sukite užpakalinį ratuką priešinga kryptimi, kol bus rodoma tik **P**.



① Programos keitimas

☞ Galite pasirinkti, ar ekrane matysis ekspozicijos kompensavimo efektai ir bus išlaikytas pastovus šviesumas, kad būtų lengviau peržiūrėti.  „Ekranų išvaizdos keitimas (LV Mode)“ (P.370)

Diafragmos parinkimas (A: „Aperture-Priority AE“)

PASMB 

Šiame režime galite pasirinkti diafragmą (f/ numerį) ir fotoaparatas automatiškai nustatys išlaikymą optimaliai ekspozicijai pagal objekto šviesumą. Sumažinus diafragmos reikšmės (didesnės diafragmos), sumažėja sufokusuotos srities gylis (lauko gylis), suliejamas fonas. Didesnės diafragmos reikšmės (mažesnės diafragmos) padidina sufokusuotos srities gylį objekto priekyje ir gale.



① Mažesnės diafragmos reikšmės...

...sumažina lauko gylį ir padidina suliejimą.

② Didesnės diafragmos reikšmės...

...padidina lauko gylį.

1. Režimo ratuką nustatykite į padėtį **A**.

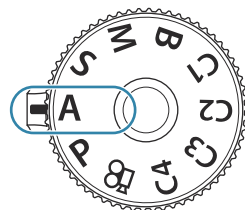



2. Reguliuokite diafragmą.

- Priekiniu ir užpakaliniu ratukais sureguliuokite toliau nurodytas nuostatas.
Priekinis ratukas: Ekspozicijos kompensavimas (P.157)
Galinis ratukas: Diafragma



① Diafragma

- Lange bus rodomas automatiškai fotoaparato pasirinktas išlaikymas.



☞ Ekspozicijos kompensavimą taip pat galima reguliuoti mygtuku . Paspauskite mygtuką  ir tada pasukite priekinį arba galinį ratuką.

3. Atleiskite užrakto mygtuką.

- ☞ Galite pasirinkti priekinio ir galinio ratukų atliekamas funkcijas. 🖱️ „Vaidmenų priskyrimas priekiniam ir galiniam ratukui“ (📷 Dial Function / 🗂️ Dial Function)“ (P.355)
- ☞ Svirtimi **Fn** galite sukeisti priekinio ir užpakalinio ratukų funkcijas. **Fn** svirčiai taip pat gali būti priskirti kiti vaidmenys. 🖱️ „**Fn** svirties tinkinimas (Fn Lever Settings)“ (P.360)
- ☞ Galite pasirinkti, ar ekrane matysis ekspozicijos kompensavimo efektai ir bus išlaikytas pastovus šviesumas, kad būtų lengviau peržiūrėti. 🖱️ „Ekranu išvaizdos keitimas (📷 LV Mode)“ (P.370)
- ☞ Galite nustatyti diafragmą ties pasirinkta reikšme ir peržiūrėti lauko gylį. 🖱️ „Mygtukų vaidmenų keitimas (Button Settings)“ (P.341)

Objektas per tamsus arba per šviesus

Jei fotoaparatas negali pasiekti optimalios ekspozicijos, išlaikymo rodmuo ima mirksėti, kaip parodyta.

Ekranas	Problema / sprendimas
Ilgesnis išlaikymas 	Nepakankama ekspozicija. <ul style="list-style-type: none"> • Pasirinkite mažesnę diafragmos reikšmę.
Trumpesnis išlaikymas 	Per didelė ekspozicija. <ul style="list-style-type: none"> • Pasirinkite didesnę diafragmos reikšmę. • Jei objekto ekspozicija vis dar per didelė kai reikšmė didesnė, fotoaparato matavimo sistemos ribos buvo viršytos. Naudokite trečiosios šalies ND (neutralaus tankio) filtrą, kad sumažintumėte fotoaparatu tenkančios šviesos kiekį. • Galima rinktis iki 1/32000 sek. išlaikymą [♥] (tyliame režime). 🖱️ „Fotografavimas be užrakto garso (Silent [♥] Settings)“ (P.204), „Fotografavimas serijomis / naudojant laikmatį“ (P.196)

- ☞ Jei [📷 ISO] nenustatytas į [Auto], optimalią ekspoziciją galima pasiekti pakeitus nustatymą. 🖱️ „ISO jautrio keitimas (ISO)“ (P.172)

Išlaikymo parinkimas (S: Užrakto pirmumas AE“)

PASMB 

Šiame režime galite pasirinkti išlaikymą ir fotoaparatas automatiškai nustatys diafragmą optimaliai ekspozicijai pagal objekto šviesumą. Trumpesnis išlaikymas sustabdo greitai judančius objektus. Ilgesnis išlaikymas sulieja judančius objektus ir atrodo, tarsi jie judėtų, kad efektas būtų dinamiškesnis.

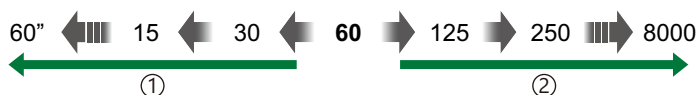

① Ilgesnis išlaikymas...

...dinamiškos nuotraukos su judėjimo efektu.

② Trumpesnis išlaikymas...

... „sustabdo“ greitai judančių objektų judėjimą.

1. Režimo ratuką nustatykite ties S.

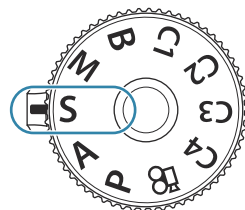



2. Pasirinkite išlaikymą.

- Priekiniu ir užpakaliniu ratukais sureguliuokite toliau nurodytas nuostatas.
Priekinis ratukas: Ekspozicijos kompensavimas (P.157)
Galinis ratukas: Išlaikymas
- Rinkitės 1/8000–60 sek. išlaikymą.
- Galima rinktis iki 1/32000 sek. išlaikymą (tyliame) režime.
 „Fotografavimas be užrakto garso (Silent [♥] Settings)“ (P.204), „Fotografavimas serijomis / naudojant laikmatį“ (P.196)
- Ekrane bus parodyta automatiškai fotoaparato pasirinkta diafragma.



① Išlaikymas

 Ekspozicijos kompensavimą taip pat galima reguliuoti mygtuku . Paspauskite mygtuką  ir tada pasukite priekinį arba galinį ratuką.

3. Atleiskite užrakto mygtuką.

- ☞ Galite pasirinkti priekinio ir galinio ratukų atliekamas funkcijas. 🖱️ „Vaidmenų priskyrimas priekiniam ir galiniam ratukui (📷 Dial Function / 🗑️ Dial Function)“ (P.355)
- ☞ Svirtimi **Fn** galite sukeisti priekinio ir užpakalinio ratukų funkcijas. **Fn** svirtčiai taip pat gali būti priskirti kiti vaidmenys. 🖱️ „**Fn** svirties tinkinimas (Fn Lever Settings)“ (P.360)
- ☞ Galite pasirinkti, ar ekrane matysis ekspozicijos kompensavimo efektai ir bus išlaikytas pastovus šviesumas, kad būtų lengviau peržiūrėti. 🖱️ „Ekranu išvaizdos keitimas (📷 LV Mode)“ (P.370)
- ☞ Jei norite pasiekti lėtai suveikiančio užrakto efektą, gerai apšviestoje aplinkoje, kurioje kitu atveju ilgas išlaikymas neveikia, naudokite tiesioginį ND filtrą. 🖱️ „Užrakto suveikimo lėtinimas ryškioje šviesoje (Live ND Shooting)“ (P.249)
- ☞ Atsižvelgiant į pasirinktą išlaikymą, ekrane galite pastebėti dėl fluoresc. arba šviesos diodų šaltinių sukeltą mirgėjimo atsiradusį vaizdo iškraipymą ekrane. Fotoaparatai galima sukonfigūruoti taip, kad būtų sumažintas mirgėjimo poveikis tiesioginės peržiūros metu arba fotografuojant. 🖱️ „Mirgėjimo mažinimas nuotraukose (Anti-Flicker Shooting)“ (P.209), „Mirgėjimo mažinimas esant LED apšvietimui (📷 Flicker Scan / 🗑️ Flicker Scan)“ (P.162)

Objektas per tamsus arba per šviesus

Jei fotoaparatas negali pasiekti optimalios ekspozicijos, diafragmos ekranas ima mirksėti, kaip parodyta.

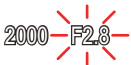
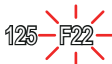
Ekranas	Problema / sprendimas
<p>Nedidelė diafragmos reikšmė</p> 	<p>Nepakankama ekspozicija.</p> <ul style="list-style-type: none"> • Pasirinkite ilgesnį išlaikymą.
<p>Didelė diafragmos reikšmė</p> 	<p>Per didelė ekspozicija.</p> <ul style="list-style-type: none"> • Pasirinkite trumpesnį išlaikymą. Galima rinktis iki 1/32000 sek. išlaikymą tyliame režime. • Jei objekto ekspozicija vis dar per didelė kai greitis didesnis, fotoaparato matavimo sistemos ribos buvo viršytos. Naudokite trečiosios šalies ND (neutralaus tankio) filtrą, kad sumažintumėte fotoaparatai tenkančios šviesos kiekį.

☞ Jei [📷 ISO] nenustatytas į [Auto], optimalią ekspoziciją galima pasiekti pakeitus nustatymą.

🖱️ „ISO jautrio keitimas (ISO)“ (P.172)

☞ Tuomet, kai ekranas mirksi, rodoma diafragmos reikšmė priklauso nuo objektyvo ir židinio nuotolio.

Diafragmos ir išlaikymo parinkimas (M: „Manual Exposure“)



PASMB 

Šiame režime galite pasirinkti diafragmą ir išlaikymą. Galite reguliuoti nuostatus pagal savo tikslus: pavyzdžiui, suderindami mažesnį išlaikymą su maža diafragma (didelius f/skaičius), kad lauko gylis būtų didesnis.

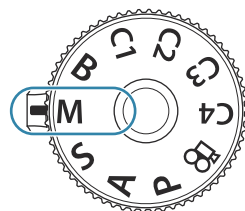
1. Režimo perjungiklį nustatykite ties M.





2. Sureguliuokite diafragmą ir išlaikymą.

- Priekiniu ir užpakaliniu ratukais sureguliuokite toliau nurodytas nuostatus.
Priekinis ratukas: Diafragma
Galinis ratukas: Išlaikymas
- Rinkitės 1/8000–60 sek. išlaikymą.
- Galima rinktis iki 1/32000 sek. išlaikymą tyliame režime.  „Fotografavimas be užrakto garso (Silent  Settings)“ (P.204)
- Ekrane rodomas skirtumas tarp pasirinktos diafragmos bei išlaikymo ekspozicijos ir fotoaparato pamatuotos optimalios ekspozicijos. Jei skirtumas viršys ± 3 EV, ekranas mirksės.



① Nuokrypis nuo optimalios ekspozicijos



- Kai [Auto] pasirenkama  [ISO] funkcijai, ISO jautris automatiškai reguliuojamas siekiant optimalios ekspozicijos, su pasirinktais ekspozicijos nustatymais. Numatytasis  [ISO] yra [Auto].  „ISO jautrio keitimas (ISO)“ (P.172)

3. Atleiskite užrakto mygtuką.

- ☞ Galite pasirinkti priekinio ir galinio ratukų atliekamas funkcijas. 🖱️ „Vaidmenų priskyrimas priekiniam ir galiniams ratukui (📷 Dial Function / 🗑️ Dial Function)“ (P.355)
- ☞ Svirtimi **Fn** galite sukeisti priekinio ir užpakalinio ratukų funkcijas. **Fn** svirtčiai taip pat gali būti priskirti kiti vaidmenys. 🖱️ „**Fn** svirties tinkinimas (Fn Lever Settings)“ (P.360)
- ☞ Galite pasirinkti, ar ekrane matysis ekspozicijos kompensavimo efektai ir bus išlaikytas pastovus šviesumas, kad būtų lengviau peržiūrėti. 🖱️ „Ekranų išvaizdos keitimas (📷 LV Mode)“ (P.370)
- ☞ Atsižvelgiant į pasirinktą išlaikymą, ekrane galite pastebėti dėl fluoresc. arba šviesos diodų šaltinių sukkelto mirgėjimo atsiradusį vaizdo iškraipymą ekrane. Fotoaparatai galima sukonfigūruoti taip, kad būtų sumažintas mirgėjimo poveikis tiesioginės peržiūros metu arba fotografuojant. 🖱️ „Mirgėjimo mažinimas nuotraukose (Anti-Flicker Shooting)“ (P.209), „Mirgėjimo mažinimas esant LED apšvietimui (📷 Flicker Scan / 🗑️ Flicker Scan)“ (P.162)

Objektas per tamsus arba per šviesus

Jei fotoaparatas negali pasiekti optimalios ekspozicijos su **[Auto]** pasirinktu **[📷 ISO]**, ISO jautrio ekranas ima mirksėti kaip parodyta.

Ekranas	Problema / sprendimas
	<p>Per didelė ekspozicija.</p> <ul style="list-style-type: none"> • Pasirinkite didesnę diafragmos reikšmę arba mažesnę išlaikymą.
	<p>Nepakankama ekspozicija.</p> <ul style="list-style-type: none"> • Pasirinkite mažesnę diafragmos reikšmę arba ilgesnį išlaikymą. • Jei įspėjimas ekrane nepranyksta, pasirinkite didesnę ISO jautrio reikšmę. 🖱️ „ISO jautrio keitimas (ISO)“ (P.172), „ISO jautrumo verčių, pasirinktų [Auto] režimu, diapazono nustatymas (📷 ISO-A Upper/Default / 🗑️ ISO-A Upper/Default)“ (P.175)

Ekspozicijos kompensavimo naudojimas režime M

Režime **M**, ekspozicijos kompensavimas galimas tuomet, kai **[Auto]** pasirenkama **[ISO]**. Kadangi ekspozicija kompensuojama reguliuojant ISO jautrį, diafragmos ir išlaikymo nustatymai nesikeičia.

☞ „ISO jautrio reguliavimas (ISO)“ (P.172), „ISO jautrumo verčių, pasirinktų [Auto] režimu, diapazono nustatymas (ISO-A Upper/Default / M ISO-A Upper/Default)“ (P.175)

1. Laikykite nuspaudę mygtuką  ir sukite priekinį arba užpakalinį ratuką.
 - Ekspozicijos kompensavimas pridedamas prie ekrane rodomo ekspozicijos skirtumo.



- ① Nuokrypis nuo ekspozicijos nustatymo vertės su pridėta kompensavimo verte
- ② Ekspozicijos kompensavimo vertė

Ilgos ekspozicijos (B: Ilgalaikė ekspozicija / laiko ekspozicija)

P A S M B 

Pasirinkite šį režimą, kad užraktas liktų atidarytas ilgai ekspozicijai. Galite peržiūrėti nuotrauką tiesiogiai ir baigti ekspoziciją tuomet, kai buvo gauti pageidaujami rezultatai. Naudokite tada, kai reikalinga ilga ekspozicija, pavyzdžiui, fotografuojant nakties vaizdus arba fejerverkus.

🕒 Ilgalaikės ekspozicijos fotografijai rekomenduojama patikimai pritvirtinti fotoaparata ant trikojo ir nustatyti  **Image Stabilizer** (P.210) ties **[S-IS Off]**.

„Bulb“ ir „Live Bulb“ fotografija

Nuspaudus užrakto mygtuką, užraktas lieka atidarytas. Atleidus mygtuką, ekspozicija baigiama.

- Fotoaparatu tenkančios šviesos kiekis didėja pagal tai, kaip ilgai užraktas atidarytas.
- Kai pasirenkamas tiesioginis ilgalaikės ekspozicijos fotografavimas, galite patikrinti rezultatus tiesioginio vaizdo lange ir užbaigti ekspoziciją norimu metu.

Laiko ekspozicijos ir tiesioginės laiko ekspozicijos fotografija

Ekspozicija pradeda, kai užrakto mygtukas nuspaudžiamas iki galo. Kad užbaigtumėte ekspoziciją, antrą kartą iki galo paspauskite fotografavimo mygtuką.

- Fotoaparatu tenkančios šviesos kiekis didėja pagal tai, kaip ilgai užraktas atidarytas.
- Kai pasirenkamas tiesioginis laiko ekspozicijos fotografavimas, galite patikrinti rezultatus tiesioginio vaizdo lange ir užbaigti ekspoziciją norimu metu.

1. Režimo ratuką nustatykite į padėtį **B**.

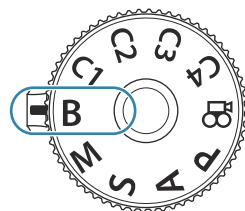

2. Pasirinkite **[Bulb]** (fotografavimas su ilgalaike ekspozicija) arba **[Time]** (laiko ekspozicija).

- Pagal numatytuosius nustatymus, pasirenkama užpakaliniu ratuku.



① Ilgalaikės ekspozicijos arba laiko ekspozicijos fotografavimas

3. Paspauskite mygtuką **MENU**.

- Jums bus nurodyta pasirinkti intervalą, kuriuo peržiūra bus atnaujinta.

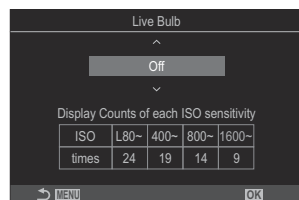

4. Pažymėkite intervalą naudodami Δ ∇ .

5. Paspauskite mygtuką **OK**, kad išsaugotumėte pakeitimus.

- Bus rodomi meniu.

6. Pakartotinai paspaudę mygtuką **MENU** išeisite iš meniu.

- Jei pasirenkama kita parinktis, nei **[Off]**, ekrane bus parodyta **[Live Bulb]** arba **[Live Time]**.

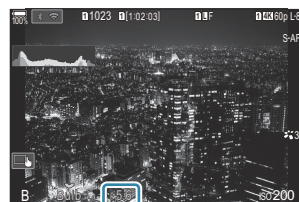

7. Reguluokite diafragmą.

- Pagal numatytuosius nustatymus, diafragmą galima reguliuoti priekiniu ratuku.





① Diafragma

8. Atleiskite užrakto mygtuką.

- Ilgalaikės ekspozicijos ir tiesioginės ilgalaikės ekspozicijos režimuose laikykite užrakto mygtuką nuspaustą. Ekspozicija baigiasi tada, kai mygtukas atleidžiamas.
- Laiko ekspozicijos ir tiesioginio laiko ekspozicijos režimuose kartą nuspauskite užrakto mygtuką iki pat galo, kad įjungtumėte ekspoziciją ir dar kartą, kad ją išjungtumėte.
- Tiesioginio laiko ekspozicijos fotografavimo metu galite atnaujinti peržiūrą iki pusės nuspausdami užrakto mygtuką.
- Ekspozicija baigiasi automatiškai, kai pasiekiamas laikas, pasirinktas **[Bulb/Time Timer]**.  „BULB/TIME/COMP nustatymų konfigūravimas (BULB/TIME/COMP Settings)“ (P.275)
- **[Noise Reduction]** taikomas nufotografavus. Ekrane rodoma, kiek laiko liko iki proceso pabaigos. Galite pasirinkti sąlygas, kuriomis bus vykdoma **[Noise Reduction]**.  „Ilgos ekspozicijos triukšmo mažinimo parinktys (Noise Reduction)“ (P.180)



 Esamų ISO jautrio nuostatų pasirinkimui taikomi kai kurie apribojimai.



 „Bulb“ fotografavimas naudojamas vietoj tiesioginio „bulb“ fotografavimo tada, kai veikia daugkartinė ekspozicija, pagr. kompens. arba „Fisheye“ korekcija.



 Laiko ekspozicijos fotografavimas naudojamas vietoj tiesioginio laiko ekspozicijos fotografavimo tada, kai veikia daugkartinė ekspozicija, pagr. kompens. arba žuvies akies korekcija.



 Fotografuojant toliau nurodytų funkcijų nuostatos yra apribotos.

- Fotografavimas serijomis, fotografavimas naudojant laikmatį, fotofilmas, AE nuoseklusis fotografavimas, nuoseklusis fotografavimas su blykste, nuoseklusis fotografavimas fokusuojant, židinių sudėjimas ir kt.

 Atsižvelgiant į fotoaparato nuostatas, temperatūrą, grynį, galite pastebėti triukšmą arba šviesias sritis ekrane. Kartais jie gali būti rodomi nuotraukose, net kai įjungta **[Noise Reduction]**.  „Ilgos ekspozicijos triukšmo mažinimo parinktys (Noise Reduction)“ (P.180)

 Žvaigždėto dangaus AF gali būti naudojamas fotografuojant naktinį dangų.  „Židinio režimo pasirinkimas (AF Mode / AF Mode)“ (P.102), „Žvaigždėto dangaus AF nustatymų keitimas (Starry Sky AF Setting)“ (P.123)

 Ekranų ryškumą galima reguliuoti „bulb“ / „time“ fotografijos metu.  „BULB/TIME/COMP nustatymų konfigūravimas (BULB/TIME/COMP Settings)“ (P.275)

 **B** („bulb“) režime židinių galite reguliuoti rankiniu būdu, kol vyksta išlaikymas. Galite fotografuoti nesufokusuodami objekto ekspozicijos metu arba sufokusuodami ekspozicijos pabaigoje ir naudodami panašias technikas.  „BULB/TIME/COMP nustatymų konfigūravimas (BULB/TIME/COMP Settings)“ (P.275)

Triukšmas

Kai fotografuojama esant ilgam išlaidymui, ekrane gali atsirasti vaizdo triukšmo. Šie reiškiniai atsiranda tada, kai vaizdo jutiklio arba jo vidinio kaupiklio grandinė pakyla temperatūra ir dėl to vaizdo jutiklio dalyse, kurių šviesa paprastai neveikia, ima tekėti elektros srovė. Taip gali atsitikti ir tada, kai esant aukštai temperatūrai fotografuojama nustačius didelį ISO jautrumą. Fotoaparate įsijungia triukšmo mažinimo funkcija, kad sumažintų šį triukšmą.  „Ilgos išlaidymo triukšmo mažinimo parinktys (Noise Reduction)“ (P.180)

Suliejimo šviesinimas (B: „Live Composite Photography“)

P A S M B 

Pasirinkite šį režimą, kad užraktas liktų atidarytas ilgai ekspozicijai. Galite peržiūrėti fejerverkų arba žvaigždžių paliktas šviesos linijas ir fotografuoti jas nekeisdami fono ekspozicijos. Fotoaparatas suderina kelias fotografijas ir įrašo jas kaip vieną fotografiją.

⚠ Tiesioginei sudėtinei fotografijai rekomenduojama patikimai pritvirtinti fotoaparatą ant trikojo ir nustatyti  **Image Stabilizer** (P.210) ties **[S-IS Off]**.

1. Režimo ratuką nustatykite į padėtį **B**.

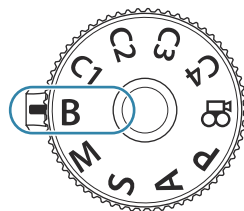

2. Pasirinkite **[Live Comp]**.

- Pagal numatytuosius nustatymus, pasirenkama užpakaliniu ratuku.

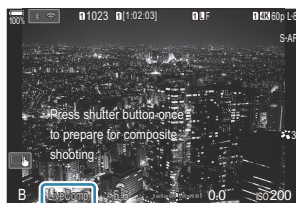

① Tiesioginis sudėtinis fotografavimas

3. Paspauskite mygtuką **MENU**.

- Bus parodytas meniu **[Composite Settings]**.

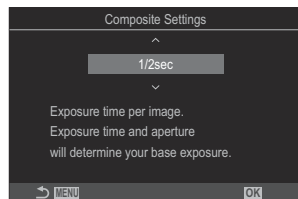

4. Naudodamiesi $\Delta \nabla$ pasirinkite pageidaujimą variantą.

- Pasirinkite ekspozicijos laiką nuo 1/2 iki 60 sek.

5. Paspauskite mygtuką **OK**, kad išsaugotumėte pakeitimus.
 - Bus rodomi meniu.
6. Pakartotinai paspaudę mygtuką **MENU** išeisite iš meniu.
7. Reguliuokite diafragmą.
 - Pagal numatytuosius nustatymus, diafragmą galima reguliuoti priekiniu ratuku.
8. Paspauskite užrakto mygtuką iki galo, kad parengtumėte fotoaparatą.
 - Fotoaparatas yra pasiruošęs fotografuoti tuomet, kai rodoma **[Ready for composite shooting]**.





9. Paspauskite užrakto mygtuką, kad pradėtumėte fotografuoti.
 - Bus pradėtas tiesioginis sudėtinis fotografavimas. Langas bus atnaujinamas po kiekvienos ekspozicijos.
10. Dar kartą paspauskite užrakto mygtuką, kad baigtumėte fotografuoti.
 - Filmavimas baigsis automatiškai, kai praeis pasirinktas **[Live Composite Timer]** laikas. Tai galima pakeisti.  „BULB/TIME/COMP nustatymų konfigūravimas (BULB/TIME/COMP Settings)“ (P.275)
 - Didžiausias esamas įrašymo laikas priklauso nuo akumulatoriaus lygio ir fotografavimo sąlygų.

ⓘ Esamų ISO jautrio nuostatų pasirinkimui taikomi kai kurie apribojimai.

ⓘ Negalima naudotis šiais režimais:

- nuoseklus fotografavimas, fotografavimas naudojant laikmatį, fotografavimas intervalais, AE nuoseklus fotografavimas, nuoseklus fotografavimas su blykste, nuoseklus fotografavimas fokusuojant, HDR fotografavimas, fotografavimas didele raiška, židinių sudėjimas, daugkartinė ekspozicija, pagr. kompensavimas, tiesioginis ND fotografavimas, tiesioginis GND fotografavimas ir „Fisheye“ korekcija.

- ☞ Žvaigždėto dangaus AF gali būti naudojamas fotografuojant naktinį dangų.  „Židinio režimo pasirinkimas (📷 AF Mode / 📷 AF Mode)“ (P.102), „Žvaigždėto dangaus AF nustatymų keitimas (Starry Sky AF Setting)“ (P.123)
- ☞ Ekraną ryškumą galima reguliuoti tiesioginės sudėtinės fotografijos metu.  „BULB/TIME/COMP nustatymų konfigūravimas (BULB/TIME/COMP Settings)“ (P.275)
- ☞ Tiesioginio sudėtinio fotografavimo metu kiekvienos ekspozicijos laiką galima iš anksto pasirinkti meniu.  „BULB/TIME/COMP nustatymų konfigūravimas (BULB/TIME/COMP Settings)“ (P.275)

Pasirinktinių nustatymų įrašymas į režimo ratuką (C1, C2, C3 ir C4 pasirinktiniai režimai)

Dažnai naudojamas nuostatas ir fotografavimo režimus galima išsaugoti kaip pasirinktinius režimus ir pagal poreikį iškviesti paprasčiausiai pasukant režimo ratuką. Išsaugotas meniu nuostatas taip pat galima iškviesti per meniu.

- Išsaugokite nuostatas padėtyse nuo **C1** iki **C4**.

Nustatymų išsaugojimas („Assign“)

P A S M B 

1. Pasirinkite kitą režimą (ne ) ir pakoreguokite nustatymus pagal poreikius.

- Informacija apie galimas įrašyti nuostatas pateikiama „Numatytieji nustatymai“ (P.517).

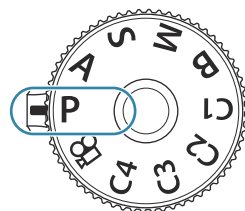

2. Paspauskite **MENU** mygtuką, kad atidarytumėte meniu langą.
3. Pažymėkite skirtuką , naudodami priekinį ratuką.

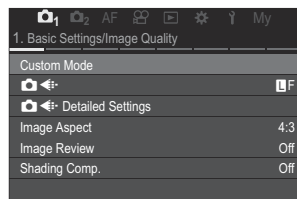

4. Pažymėkite **[1. Basic Settings/Image Quality]** naudodami  mygtukus arba užpakalinį ratuką.
5. Pažymėkite **[Custom Mode]** naudodami mygtukus   ir paspauskite mygtuką **OK**.

6. Pažymėkite pageidaujimą pasirinktinį režimą (**[C1]–[C4]**) mygtukais Δ ∇ ir paspauskite mygtuką **OK**.

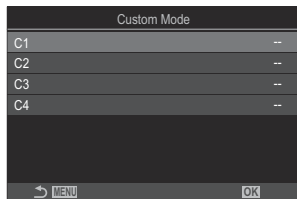

- Bus parodytas pasirinktas pasirinktinis režimas.

7. Pažymėkite **[Assign]** naudodami Δ ∇ mygtukus ir paspauskite mygtuką **OK**.

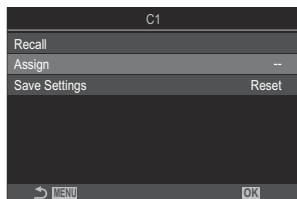

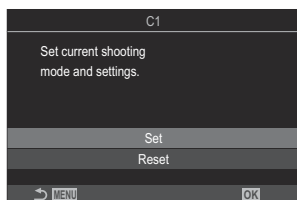

8. Pažymėkite **[Set]** naudodami Δ ∇ mygtukus ir paspauskite mygtuką **OK**.

- Bet kokios esančios nuostatos bus perrašytos.
- Norėdami atkurti pasirinktinio režimo numatytuosius nustatymus, pažymėkite **[Reset]** ir paspauskite mygtuką **OK**.



9. Jei norite išeiti iš menu, paspauskite **MENU**.

 Pasirinktiniai režimai gali būti atnaujinami automatiškai, kad atspindėtų visus nustatymų pakeitimus (**C1, C2, C3, C4**) fotografuojant.  „Nustatymų pakeitimų, atliktų naudojant pasirinktinius režimus, išsaugojimas“ (P.79)

Pasirinktinių režimų naudojimas (C1/C2/C3/C4)

PASMB 

Norint iškviešti išsaugotas nuostatas, įskaitant fotografavimo režimą:

Nustatymų iškvietimas režimo ratuku

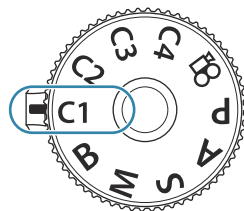

1. Pasukite režimo ratuką į pageidaujamo pasirinktinio režimo padėtį (**C1**, **C2**, **C3**, arba **C4**).
 - Fotoaparate bus nustatytos pasirinkto režimo nuostatos.





 Jei naudosite numatytąsias parinktis, pakeitimai atlikti po iškvietimo išsaugoti nebus. Išsaugoti nustatymai bus atkurti sekantį kartą režimo ratuku pasirinkus pasirinktinį režimą.

Išsaugotų nustatymų iškvietimas

Jei pasirinktas ne  režimas, galite iškviešti pasirinktiniuose režimuose **[C1]–[C4]** įrašytus nustatymus.

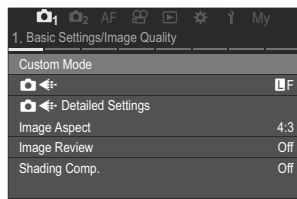
1. Paspauskite **MENU** mygtuką, kad atidarytumėte meniu langą.
2. Pažymėkite skirtuką 1, naudodami priekinį ratuką.
3. Pažymėkite **[1. Basic Settings/Image Quality]** naudodami   mygtukus arba užpakalinį ratuką.



4. Pažymėkite **[Custom Mode]** naudodami mygtukus   ir paspauskite mygtuką **OK**.

5. Pažymėkite pageidaujimą pasirinktinį režimą ([C1]–[C4]) mygtukais Δ ∇ ir paspauskite mygtuką **OK**.

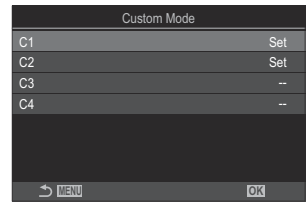

6. Pažymėkite **[Recall]** naudodami Δ ∇ mygtukus ir paspauskite mygtuką **OK**.

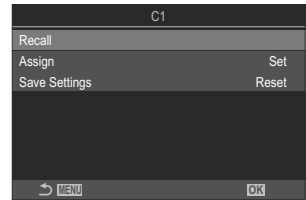

7. Pažymėkite **[Yes]** naudodami Δ ∇ mygtukus ir paspauskite mygtuką **OK**.

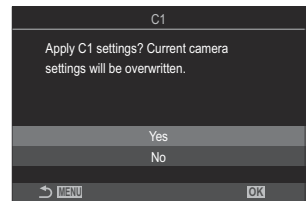

8. Jei norite išeiti iš meniu, paspauskite **MENU**.

☞ Kai nustatymas iškviečiamas režimų ratuką nustačius ties **C1**, **C2**, **C3** arba **C4**, fotografavimo režimas taip pat pasikeičia į įrašytą režimą.

☞ Nustatymai, iškviešti paspaudus mygtuką, kuriam priskirtas **[C1]–[C4]** (pasirinktinis režimas C1–4) ties **[Camera Icon] Button Function** (P.341), nustoja galioti, kai:







- Išjungsite fotoaparata
- Pasuksite režimo ratuką į kitą nustatymą
- Fotografuodami paspausite mygtuką **MENU**
- Paleisite iš naujo
- Išsaugosite arba iškviesite pasirinktinius nustatymus

■ Nustatymų pakeitimų įrašymas pasirinktiniuose režimuose

Galite įrašyti nustatymų pakeitimus, atlikus fotoaparato pasirinktiniuose režimuose. Pakeisti nustatymai išlieka net pasukus režimų ratuką. Pasirinktinius režimus galima naudoti analogiškai, kaip naudojami **P**, **A**, **S**, **M** ir **B** režimai.

1. Paspauskite **MENU** mygtuką, kad atidarytumėte meniu langą.
2. Pažymėkite skirtuką **Q1**, naudodami priekinį ratuką.
3. Pažymėkite [**1. Basic Settings/Image Quality**] naudodami **◀▶** mygtukus arba užpakalinį ratuką.
4. Pažymėkite [**Custom Mode**] naudodami mygtukus **△▽** ir paspauskite mygtuką **OK**.
5. Pažymėkite pageidaujamą pasirinktinį režimą (**[C1]–[C4]**) mygtukais **△▽** ir paspauskite mygtuką **OK**.
6. Pažymėkite [**Save Settings**] naudodami mygtukus **△▽** ir paspauskite mygtuką **OK**.
7. Pažymėkite [**Hold**] naudodami **◀▶** mygtukus ir paspauskite mygtuką **OK**.
8. Jei norite išeiti iš meniu, paspauskite **MENU**.

Filmų įrašymas

- ① Įrašinėdami filmuotą medžiagą naudokite SD kortelę, kuri palaiko 10 arba aukštesnę SD greičio klasę.
- ① UHS-II arba UHS-I kortelė, kurios UHS greičio klasė yra 3 arba aukštesnė, reikalinga, kai:
 - **[4K]** arba **[C4K]** filmavimo skiriamoji geba pasirenkama [ ] meniu arba **[A-I]** („Visų vidinis“) judesio kompensavimas pasirenkamas [ ] meniu
- ① Jei fotoaparatas naudojamas nuolat ilgesnį laiko tarpą, vaizdo jutiklio temperatūra pakils ir ekrane gali būti matomos spalvų dėmės. Jei taip atsitiktų, išjunkite fotoaparatą ir palaukite, kol jis atvės. Triukšmas ir spalvų dėmės ypač gali pasitaikyti esant dideliam ISO jautriui. Jei jutiklio temperatūra dar labiau pakils, fotoaparatas išsijungs automatiškai.
- ① Jei naudojate „Four Thirds“ sistemos objektyvą, filmuojant naudotis AF negalima.
- ① Kai [ ] funkcijai pasirenkamas spartusis filmavimas, taikant **[i-Enhance]** arba nuotraukos režimui pasirinkus meninį filtrą, filmai bus užfiksuoti taikant režimą **[Natural]**.
- ① Gali būti įrašytas veiksmy, atliekamų prisilietimu ir mygtukais, garsas.
- ① Fotoaparate naudojamo tipo CMOS vaizdo jutikliai generuoja taip vadinamą „pakreipto užrakto“ efektą, kuris nuotraukose gali iškraipyti judančius objektus. Šis iškraipymas yra reiškinys, kuris pasitaiko greitai judančių objektų nuotraukose arba tada, kai fotografuojant pajudinamas fotoaparatas. Jis ypač pastebimas didelio židinio nuotolio nuotraukose.
- ① Naudojant SDXC kortelę galima įrašyti iki 3 valandų filmus. Ilgesni nei 3 valandų filmai įrašomi keliais failais (priklausomai nuo fotografavimo sąlygų, fotoaparatas gali pradėti įrašinėti į naują failą dar nepasiekus 3 valandų ribos).
- ① Kai naudojama SD / SDHC kortelė, didesni nei 4 GB filmai įrašomi keliais failais (priklausomai nuo fotografavimo sąlygų, fotoaparatas gali pradėti įrašinėti į naują failą dar nepasiekus 4 GB ribos).
- 🔗 Padalytus filmo failus galima peržiūrėti kaip vieną filmą.  „Atskirų filmų peržiūra“ (P.303)
- 🔗 Filmuojant su fotoaparatu portretinėje padėtyje, informacija įrašoma portretinėje padėtyje. Kai filmas peržiūrimas kompiuteryje arba išmaniajame telefone, jis bus peržiūrimas ta pačia kryptimi, kuria buvo nufilmuotas.

Filmų įrašymas filmavimo režimu ()

P A S M B 

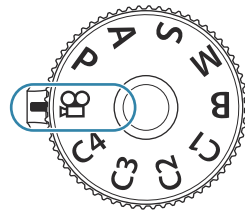

Pasukite režimo pasirinkimo ratuką į  (filmo režimas), kad įrašytumėte filmus naudodami efektus, pasiekiamus režimuose **P**, **A**, **S** ir **M** (P.81).

1. Režimo ratuką nustatykite į padėtį .



2. Filmavimui pradėti paspauskite mygtuką .

- Fotoaparatai fokusuojat filmavimo režimu pyptelėjimo nesigirdi.
- Fiksuojamasis filmas bus rodomas ekrane.
- Priartinus akį prie vaizdo ieškiklio, jame bus rodomas fiksuojamas filmas.
- Įrašant filmą rodomas raudonas rėmelis (P.296).
- Fokusavimo vietą galite pakeisti filmavimo metu bakstelėdami ekraną.
- Fotoaparatas paleis įrašymo skaičiavimą ir rodys įrašymo laiką.

 Taip pat galite pradėti filmuoti paspausdami užrakto mygtuką.  „Filmo įrašymas paspaudus užrakto mygtuką ( Shutter Function)“ (P.353)

3. Filmavimui baigti dar kartą paspauskite mygtuką .

Ekspozicijos režimo pasirinkimas („Mode (Movie Exposure Modes)“)



P A S M B 



Galite kurti filmus, išnaudojančius **P**, **A**, **S** ir **M** režimuose prieinamus efektus.



1. Paspauskite **MENU** mygtuką, kad atidarytumėte meniu langą.

2. Pažymėkite skirtuką , naudodami priekinį ratuką.

3. Pažymėkite [**1. Basic Settings/Image Quality**] naudodami   mygtukus arba užpakalinį ratuką.



4. Pažymėkite [ **Mode**] naudodami mygtukus   ir paspauskite mygtuką **OK**.

5. Mygtukais   pažymėkite norimą režimą ir paspauskite mygtuką **OK**.

P	Pagal objekto šviesumą automatiškai parenkama diafragmos vertė. Priekiniu arba galiniu ratuku reguliuokite ekspozicijos kompensaciją.
A	Nustatant diafragmą kinta fono vaizdavimas. Priekiniu ratuku reguliuokite ekspozicijos kompensaciją, o galiniu – diafragmą.
S	Nuo išlaikymo priklauso, kaip atrodys objektas. Priekiniu ratuku reguliuokite ekspozicijos kompensaciją, o galiniu – užrakto greitį. Galima nustatyti nuo 1/24 sek. iki 1/32000 sek. išlaikymą.
M	Laisvai reguliuokite ir diafragmą, ir išlaikymą. Priekiniu ratuku pasirinkite diafragmos reikšmę, o galiniu – užrakto greitį. <ul style="list-style-type: none">• Rinkitės 1/24–32000 sek. išlaikymą. ISO 200–12800 reikšmės pasiekiamos naudojant rankinio jautrio valdymo parinktį  ISO.• Ekrane rodomas skirtumas tarp pasirinktos diafragmos bei išlaikymo ekspozicijos ir fotoaparato pamatuotos optimalios ekspozicijos. Jei skirtumas viršys ± 3 EV, ekranas mirksės.• Įsigalioja parinktį, pasirinkta  ISO-A Upper/Default (P.175).

 Apatinė užrakto greičio riba keičiasi priklausomai nuo kadro dažnio filmo fiksavimo režime.

6. Jei norite išeiti iš meniu, paspauskite **MENU**.

  **Mode**] taip pat gali būti nustatytas super valdymo skydelyje.  „Nustatymas naudojant super valdymo skydelį / LV super valdymo skydelį“ (P.93)

Filmų įrašymas fotografavimo režimais

PASMB 

Filmus galima įrašyti programos AE režime, net jei režimo ratukas nėra padėtyje .

⚠️ [●REC] būtina priskirti mygtukui, naudojant [Button Function] (P.341).

⚠️ AF rėmelis įgauna filmo režimui pasirinktą formą (P.80). Pasukite režimo ratuką ties  (filmavimo režimas) ir AF rėmelio pasirinkimo lange pasirinkite rėmelio formą (P.109).

1. Paspauskite mygtuką, kuriam buvo priskirta [●REC], norėdami pradėti filmuoti.

- Įrašant filmą rodoma „●REC“, įrašymo laikas ir raudonas rėmelis (P.296).



① Filmavimo trukmė

- Priartinus akį prie vaizdo ieškiklio, jame bus rodomas fiksuojamas filmas.
- Fokusavimo vietą galite pakeisti filmavimo metu bakstelėdami ekraną.

2. Filmavimui baigti dar kartą paspauskite mygtuką.

- Pasibaigus įrašymui, „●REC“, įrašymo laikas ir raudonas rėmelis išvalomi iš ekrano (P.296).

⚠️ Toliau nurodytais atvejais filmuoti negalėsite, net jei paspausite mygtuką, kuriam priskirta [●REC]:

- Daugkartinės eksp. metu (kai fotografavimas taip pat išjungiamas), kai iki pusės nuspaustas užrakto mygtukas, nuosekliojo fotografavimo metu, intervalinio fotografavimo metu, taikant pagr. kompensavimo arba „fish-eye“ korekcijos funkciją, tiesioginį ND arba tiesioginį GND fotografavimą

Liečiami valdikliai (tylūs valdikliai)

PASMB 

Galite neleisti fotoaparatai įrašinėti garsų, atsirandančių fotografuojant. Bakstelėję elementą bakstelėkite rodomas rodykles, kad pasirinktumėte nuostatas.

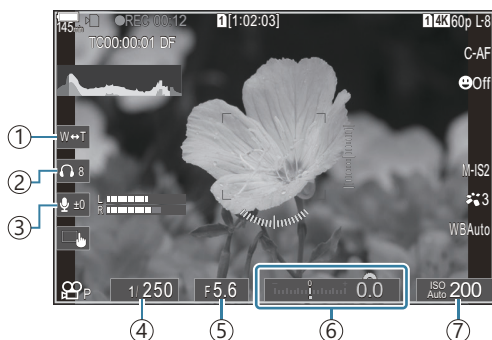

- ① **Elektroninis priartinimas:** Priartinkite arba atitolinkite galingo priartinimo objektyvus.
 - ② **Ausinių garsumas:** Sureguliuokite garsumą naudojant ausines.
 - ③ **Garso įrašymo lygis:** Pasirinkite įrašymo lygį.
 - ④ **Išlaikymas:** Sureguliuokite išlaikymą, kai **[S]** (užrakto pirmumas AE) arba **[M]** (rankinis) yra pasirinkta **[Mode]** (filmo ekspozicijos režimas) (P.81).
 - ⑤ **Diafragmos reikšmė:** Koreguokite diafragmos reikšmę, kai **[A]** (diafragmos pirmumas AE) arba **[M]** (rankinis) yra pasirinkta **[Mode]** (filmo ekspozicijos režimas) (P.81).
 - ⑥ **Ekspoz. palyg.:** Reguluokite ekspozicijos kompensavimą. Jei **[M]** yra pasirinkta **[Mode]** (filmo ekspozicijos režimas) (P.81), ekspozicijos kompensavimas pasiekiamas, kai **[Auto]** yra pasirinkta **[ISO]** (P.172).
 - ⑦ **ISO:** Sureguliuokite **[ISO]** (P.172). Ši parinktis galima, kai **[M]** yra pasirinkta **[Mode]** (filmo ekspozicijos režimas) (P.81).
- 👁️ Tylūs valdikliai neveikia greito filmavimo metu (P.220).
- 🔊 Fotoaparata galite sukongigūruoti taip, kad tylų valdymą jutikliniu skydeliu taip pat būtų galima naudoti fotografuojant. 🗨️ **[Silent Operation]** (P.379)

Fotografavimo nustatymai

Kaip pakeisti fotografavimo nustatymus

Fotoaparatas siūlo daug su fotografavimu susijusių funkcijų. Atsižvelgiant į tai, kaip dažnai jas naudojate, galite atidaryti nuostatas mygtukais, ekrane esančiomis piktogramomis arba meniu, kurias galima naudoti išsamesniems nustatymams.

Metodas	Aprašymas
Tiesioginio valdymo mygtukai	Tiesiogiai reguliuokite nuostatas mygtukais, įskaitant išvardytus toliau. Bendrai naudojamos funkcijos priskiriamos mygtukams, kad būtų galima greitai pasiekti fotografuojant su vaizdo ieškikliu (P.86). <ul style="list-style-type: none">• Valdikliai, kuriuos galima taip naudoti, apima , ,  ir ISO mygtukus.
LV super valdymo skydelis / super valdymo skydelis	Pasirinkite iš sąrašo nustatymų, rodančių dabartinę fotoaparato būseną. Taip pat galite peržiūrėti esamus fotoaparato nustatymus (P.91).
Meniu	Neskaitant fotografavimo ir atkūrimo parinkčių, į meniu įeina parinktys, leidžiančios pritaikyti fotoaparato veikimą ir ekraną ir atlikti fotoaparato sąranką (P.98).

Tiesioginio valdymo mygtukai



Funkcijos ir tiesioginio valdymo mygtukai



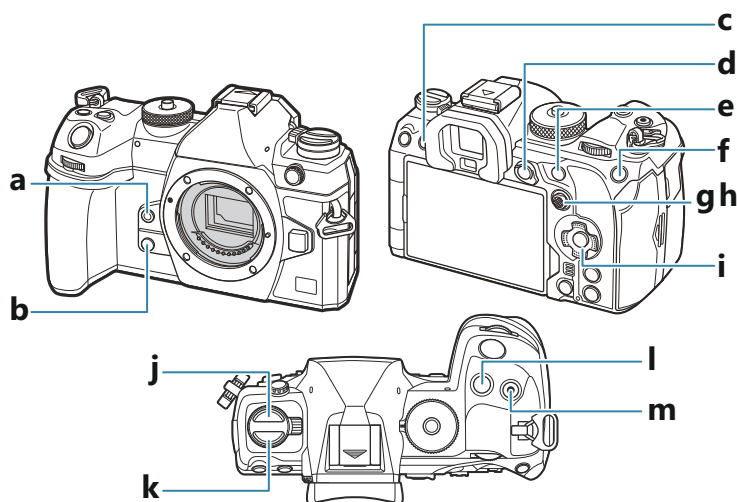

Dažnai naudojamos fotografavimo funkcijos priskiriamos mygtukams. Jie vadinami tiesioginio valdymo mygtukais. Jie praverčia dažnai keičiant nustatymus pagal objektą.

Toliau išvardinti mygtukai, kuriems galima priskirti funkcijas.



Tiesioginio valdymo mygtukai fotografuojant

Tiesioginio valdymo mygtukas	Priskirta funkcija
a  mygtukas	Baltos spalvos balansas vienu paspaudimu (P.237)
b  mygtukas	Peržiūra (P.368)
c  (LV) mygtukas	Ekrano (monitoriaus / vaizdo ieškiklio) pasirinkimas (P.47)
d AEL mygtukas	AEL (P.166)

Tiesioginio valdymo mygtukas		Priskirta funkcija
e	AF-ON mygtukas	AF-ON (P.120, P.121)
f	ISO mygtukas	ISO jautrumas (P.172)
g	Kryptinis valdiklis (⊕)	[⊕] (AF Target Point) (P.107)
h	Kryptinis valdiklis (⊖)	Išj. ¹
i	Kryptinis valdiklis (△ ▽ ◀ ▶)	Išj. ¹
j	   mygtukas ²	Fotografavimas serijomis / naudojant laikmatį / blykstė (P.185, P.196)
k	AF  mygtukas ²	AF / matavimo režimas (P.164)
l	 mygtukas	Ekspozicijos kompensavimas (P.157)
m	⊙ (⌨) mygtukas	Fotografavimas didele raiška (P.245)

¹ Pagal numatytuosius nustatymus nepriskirta jokia funkcija.

² Mygtukams, išskyrus mygtukus    ir **AF** , galima priskirti skirtingus vaidmenis.

 „Mygtukų vaidmenų keitimas (Button Settings)“ (P.341)

Tiesioginio valdymo mygtukai filmuojant

Tiesioginio valdymo mygtukas		Priskirta funkcija
a	 mygtukas	Paryškkinimas (P.151)
b	 mygtukas	Priartinimas (P.114)
c	O (LV) mygtukas	Ekrano (monitoriaus / vaizdo ieškiklio) pasirinkimas (P.47)
d	AEL mygtukas	AEL (P.166)

Tiesioginio valdymo mygtukas		Priskirta funkcija
e	AF-ON mygtukas	AF-ON (P.120, P.121)
f	ISO mygtukas	ISO jautrumas (P.172)
g	Kryptinis valdiklis (☺)	[•••] (AF Target Point) (P.107)
h	Kryptinis valdiklis (☺)	Išj. ¹
i	Kryptinis valdiklis (△ ▽ ◀ ▶)	Išj. ¹
k	AF (☺) mygtukas ²	AF / matavimo režimas (P.164)
l	☒ mygtukas	Ekspozicijos kompensavimas (P.157)
m	☉ (☒) mygtukas	Filmų įrašymas (P.80)

¹ Pagal numatytuosius nustatymus nepriskirta jokia funkcija.

² Mygtukams, išskyrus mygtuką **AF** (☺), galima priskirti skirtingus vaidmenis.  „Mygtukų vaidmenų keitimas (Button Settings)“ (P.341)

Informacijos apie kiekvieno tiesioginio mygtuko funkcijos veikimą ieškokite kiekvieno funkcijos paaiškinimo puslapyje.

Nustatymas tiesioginio valdymo mygtukais

Šiame skyriuje paaiškinama, kaip naudotis, kai rodomas pasirinkimo meniu, kaip pavyzdį naudojant **[AF Mode]**.

1. Paspauskite norimos naudoti funkcijos mygtuką.

- Paspauskite mygtuką **AF** .
- Rodomas pasirinkimo meniu.



①

① Pasirinkimo meniu

2. Sukdami priekinį / užpakalinį ratuką pasirinkite nustatymą.

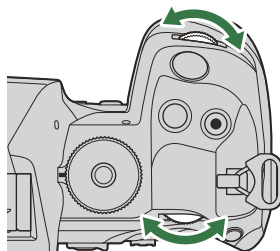

- Nustatymų reikšmes taip pat galima pasirinkti bakstelėjus ekraną.
- Taip pat galite naudoti Δ ∇ \triangleleft \triangleright mygtukus.
- Jei 1 veiksmo metu paspaudus mygtuką nustatymo vertės rodomos ekrano viršuje ir apačioje, naudokite toliau nurodytus mygtukus.
 - Δ ∇ : pasirenka viršuje rodomus elementus.
 - \triangleleft \triangleright : pasirenka apačioje rodomus elementus.
- Šiame pavyzdyje užpakalinis ratukas sukamas norint nustatyti **[AF Mode]**.
- Jei norite išsaugoti dabartinį nustatymą ir grįžti į fotografavimo ekraną, nuspauskite užrakto mygtuką iki pusės.

- Į fotografavimo ekraną taip pat galite grįžti paspausdami 1 veiksmo metu paspaustą mygtuką.
- Naudojant kai kurias funkcijas, 2 veiksmu pasirinkus nustatymą galima gauti išsamesnius nustatymus. Informacijos apie tai, kaip valdyti, rasite kiekvienos funkcijos paaiškinime.

Šioje instrukcijoje nustatymo keitimo procedūra, naudojant tiesioginio valdymo mygtukus, parodyta toliau.

Mygtukas

- AF  mygtukas ➔ 

Greitas nustatymo keitimas, laikant mygtuką nuspaustą

Kai kuriuos nustatymus galima keisti sukant priekinį / užpakalinį ratuką, laikant nuspaustą funkcijos mygtuką.

Nustatymo ekranas uždaromas atleidus mygtuką.

LV super valdymo skydelis / super valdymo skydelis

LV super valdymo skydelyje / super valdymo skydelyje

Super valdymo skydelyje / LV super valdymo skydelyje pateikiamas fotografavimo nuostatų sąrašas ir jų dabartinės reikšmės. Naudokite super valdymo skydelį įrėmindami nuotraukas vaizdo ieškiklyje ir LV super valdymo skydelį įrėmindami nuotraukas ekrane („tiesioginis vaizdas“).

- Fotografavimo režime paspaudus mygtuką  perjungiama tarp fotografavimo naudojant vaizdo ieškiklį ir fotografavimo naudojant tiesioginį vaizdą.

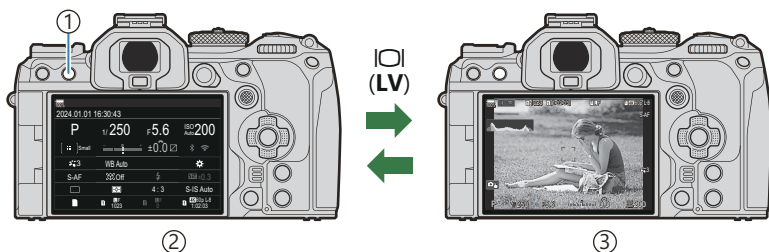

- ①  (LV) mygtukas
- ② Fotografavimas su vaizdo ieškikliu (kai vaizdo ieškiklis įjungtas, ekranas išjungiamas)
- ③ Tiesioginio vaizdo fotografavimas

Super valdymo skydelis (fotografavimas su vaizdo ieškikliu)

Kai rėminatė objektus vaizdo ieškiklyje, LV super valdymo skydelis bus nuolat rodomas ekrane. Paspauskite mygtuką **OK**, kad aktyvintumėte žymeklį.

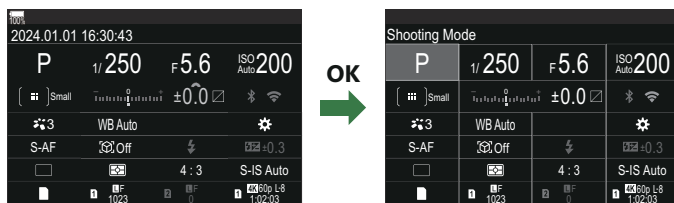

LV super valdymo skydelis (tiesioginio vaizdo fotografavimas)

Norėdami atidaryti LV super valdymo skydelį ekrane, paspauskite mygtuką **OK** tiesioginio vaizdo metu.

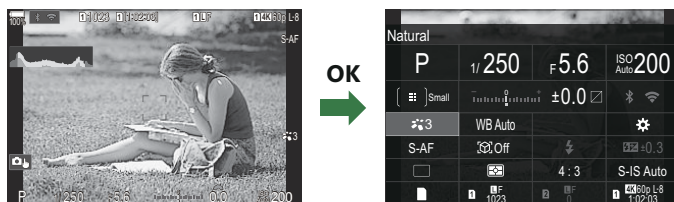

Nustatymas naudojant super valdymo skydelį / LV super valdymo skydelį

Šiame skyriuje paaiškinama kaip naudotis super valdymo skydeliu / LV super valdymo skydeliu, kaip pavyzdį naudojant **[Subject Detection]**.

1. Paspauskite mygtuką **OK**.

- Jei paspausite mygtuką tiesioginio vaizdo metu, LV super valdymo skydelis bus rodomas ekrane.
- Pasirinkta nuostata pažymima.



2. Pažymėkite elementą naudodami Δ ∇ \triangleleft \triangleright .

- Pasirinkta nuostata bus pažymėta.
- Rodomas pasirinktos funkcijos pavadinimas.
- Taip pat galite pažymėti elementus bakstelėdami juos ekrane.

① Žymeklis

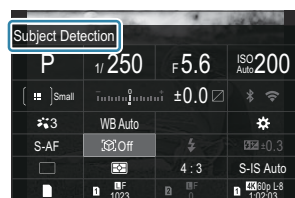

3. Sukdami priekinį / užpakalinį ratuką pakeiskite pažymėtą nuostatą.

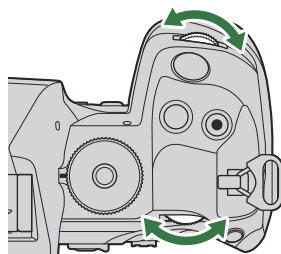

- Jei norite išsaugoti dabartinę nustatymą ir grįžti į fotografavimo ekraną, nuspauskite užrakto mygtuką iki pusės.

Šioje instrukcijoje nustatymo keitimo procedūra, naudojant tiesioginio valdymo mygtukus, parodyta toliau.

Super valdymo skydelis

- **OK** ➔ Objekto aptikimas

Papildomos parinktys

Paspaudus mygtuką **OK** arba bakstelėjus elementą 2 žingsnyje, parodomos pažymėtos nuostatos parinktys.

Taip pat galite konfigūruoti elementus bakstelėdami nustatymų reikšmes tiesiai ekrane.

Kai kuriais atvejais galima sukonfigūruoti papildomas parinktis.

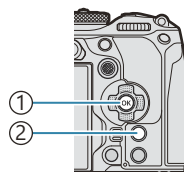

- ① **OK** mygtukas
- ② Mygtukas **INFO**



①



②



③

- ① LV super valdymo skydelio / super valdymo skydelio ekranas
- ② Pasirinkimo meniu ekranas
- ③ Išsamaus nustatymo ekranas

Nustatymai, galimi super valdymo / LV super valdymo skydelyje





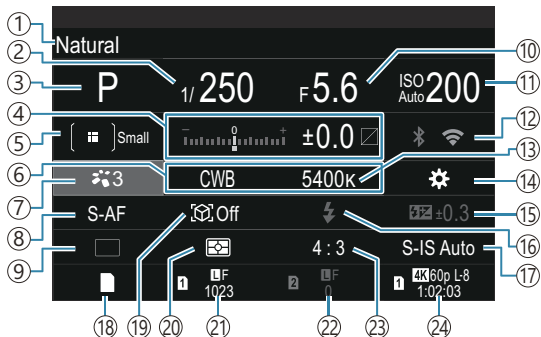



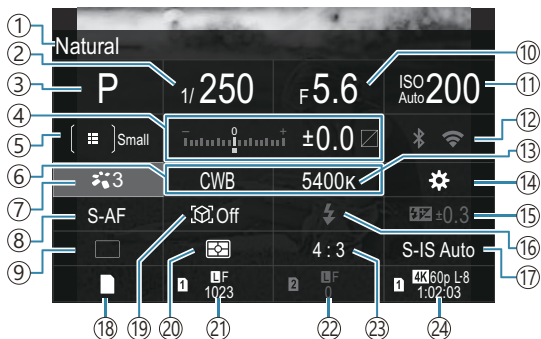

Nuotraukų fotografavimo režimas

Super valdymo skydelis



LV super valdymo skydelis



- ① Šiuo metu pasirinktos parinktys pavadinimas
- ② Išlaikymas (P.58, P.63)
- ③ Fotografavimo režimas (P.58)
- ④ Ekspozicijos kompensavimas / paryškimo ir šešėlių valdymas (P.157 / P.352)
- ⑤  AF rėmelio režimas (P.109)
- ⑥  Baltos spalvos balansas (P.234)
- ⑦  Picture Mode (P.226)
- ⑧  AF režimas (P.102)
- ⑨ Pavara (fotografavimas serijomis / naudojant laikmatį) (P.196)
- ⑩ Diafragmos reikšmė (P.58, P.61)
- ⑪  ISO jautrumas (P.172)
- ⑫ Wi-Fi / Bluetooth (P.433)
- ⑬  Spalvų temperatūra (P.234)
- ⑭  Mygtuko funkcija (P.341)
- ⑮ Blykstės intensyvumo valdymas (P.190)
- ⑯ Blykstės režimas (P.185)
- ⑰  Vaizdo stabilizatorius (P.210)
- ⑱  Išsaugoti nustatymus (P.397)
- ⑲ Objekto aptikimas (P.124)
- ⑳ Matavimas (P.164)
- ㉑ 1 lizdas  Vaizdo kokybė, saugomų nuotraukų skaičius (P.217, P.560)
- ㉒ 2 lizdas  Vaizdo kokybė, saugomų nuotraukų skaičius (P.217, P.560)
- ㉓ Kraštinių santykis (P.224)
- ㉔  Filmo kokybė, galimas įrašymo laikas (P.218, P.563)

Filmo įrašymo režimas

LV super valdymo skydelis

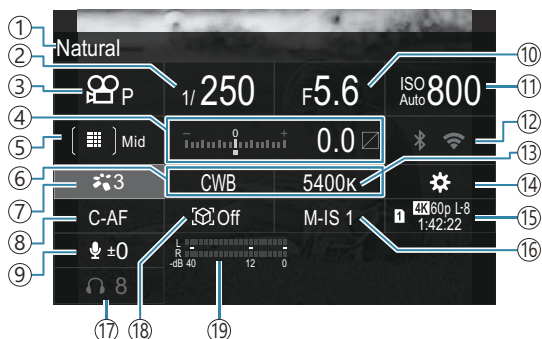

- ① Šiuo metu pasirinktos parinktys pavadinimas
- ② Išlaikymas (P.81)
- ③ P režimas (Movie Exposure Modes) (P.81)
- ④ Ekspozicijos kompensavimas / paryškimo ir šešėlių valdymas (P.157 / P.352)
- ⑤ AF rėmelio režimas (P.109)
- ⑥ Baltos spalvos balansas (P.234)
- ⑦ Picture Mode (P.226)
- ⑧ AF režimas (P.102)
- ⑨ Garso įrašymo lygis (P.84)
- ⑩ Diafragmos reikšmė (P.81)
- ⑪ ISO jautrumas (P.172)
- ⑫ Wi-Fi / Bluetooth (P.433)
- ⑬ Spalvų temperatūra (P.234)
- ⑭ Mygtuko funkcija (P.341)
- ⑮ Filmo kokybė, galimas įrašymo laikas (P.218, P.563)
- ⑯ Vaizdo stabilizatorius (P.210)
- ⑰ Ausinių garsumas (P.84)
- ⑱ Objekto aptikimas (P.124)
- ⑲ Garso įrašymo lygio matuoklis (P.84)

Meniu naudojimas

Veiksmai, kuriuos galite atlikti su meniu

Neskaitant fotografavimo ir atkūrimo parinkčių, į meniu įeina parinktys, leidžiančios pritaikyti fotoaparato veikimą ir ekraną ir atlikti fotoaparato sąranką.

Yra keli skirtukai, reiškiantys funkcijų kategorijas, o kiekviename puslapyje yra susijusios funkcijos.

Kaip valdyti meniu

Priekinis ratukas	Pasirinkite skirtuką.
◀▶ / Galinis ratukas	Pasirinkite puslapį.
△ ▽	Perkelkite žymeklį.
OK mygtukas	Patvirtinti nustatymą / pereiti prie kito ekrano.
MENU mygtukas	Atšaukti operaciją / grįžti į ankstesnį ekraną.

Toliau kaip pavyzdys paaiškinimui naudojamas [AF Mode].

1. Paspauskite **MENU** mygtuką, kad atidarytumėte meniu langą.

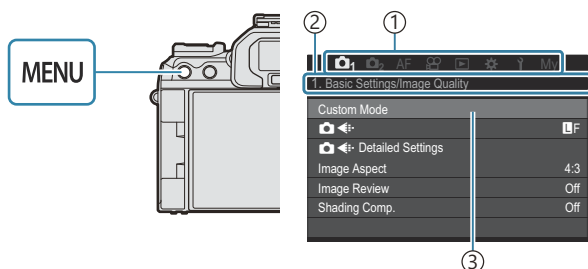

- ① Skirtukas
- ② Puslapio pavadinimas
- ③ Žymeklis

2. Norėdami pasirinkti norimą skirtuką, naudokite priekinį ratuką.

- [AF Mode] galima rasti [AF] skirtuke. Sukite priekinį ratuką tol, kol bus pažymėtas skirtukas [AF].
- Taip pat galite paliesti skirtuko piktogramą, kad perjungtumėte skirtuką.

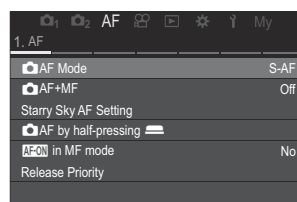

3. Naudokite ◀▶ arba užpakalinį ratuką, norėdami pasirinkti norimą puslapį.

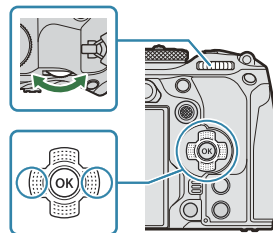

- [AF Mode] galima rasti 5 puslapyje, [5. Movie AF]. Paspauskite ◀▶ arba sukite galinį ratuką, kol bus pažymėtas [5. Movie AF] yra pažymėtas.

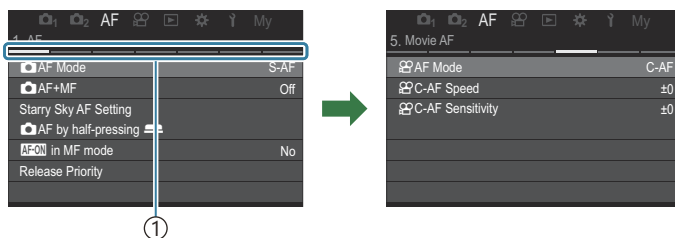

① Puslapio vadovas

- Norėdami pakeisti puslapį, galite paliesti puslapio vadovą.

4. Pažymėkite [AF Mode] naudodami mygtukus △ ▽ ir paspauskite mygtuką OK.

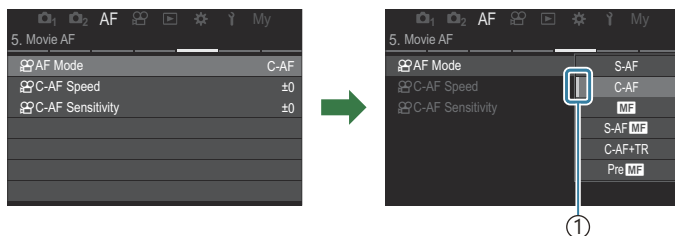
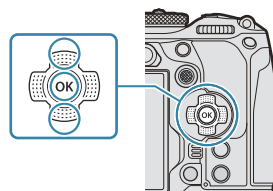

① Bus rodomas sukonfigūruotas elementas.

5. Mygtukais Δ ∇ pažymėkite parinktį ir paspauskite mygtuką **OK**.

- Nustatymas patvirtinamas.
- Paspaudus mygtuką **MENU** meniu uždaromas.
- Procedūra pasirinkus elementą ir paspaudus mygtuką **OK** 4 veiksmė skiriasi, priklausomai nuo meniu elemento.
- Kai kuriems meniu elementams reikia papildomų nustatymų, kai pasirenkate parinktį 5 veiksmė.

Šioje instrukcijoje meniu elementų pasirinkimo procedūra yra kaip nurodyta toliau.

Meniu

- **MENU** \rightarrow **AF** \rightarrow 5. Movie AF \rightarrow  AF Mode

 Norėdami pasirinkti meniu, vietoje Δ ∇ \triangleleft \triangleright galite naudoti kryptinį valdiklį.

 Norėdami atšaukti meniu operaciją, paspauskite mygtuką **MENU**.

 Numatytąsias kiekvienos parinkties nuostatas žr. „Numatytieji nustatymai“ (P517).

Meniu elemento aprašymo rodymas

Paspaudus mygtuką **INFO**, kai pasirinktas meniu elementas, rodomas meniu aprašymas.

INFO

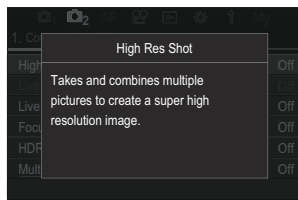
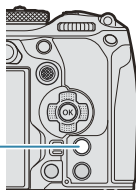

Elementai rodomi pilkai

Jei dėl fotoaparato būsenos arba kitų nustatymų elementas šiuo metu nėra prieinamas, jis rodomas pilkai.

Paspaudus mygtuką **OK**, kai pažymėtas pilkas elementas, parodoma priežastis, kodėl jis neprieinamas.

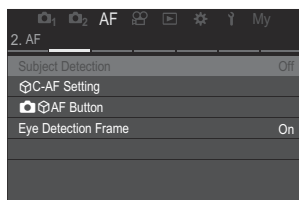

OK

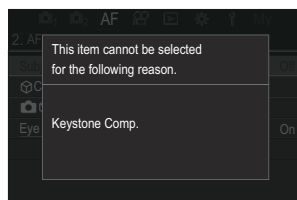

Pagrindinės fokusavimo funkcijos

Fokusavimo režimo pasirinkimas (📷 „AF Mode“ / 👤 „AF Mode“)

P A S M B 👤

Galite pasirinkti fokusavimo metodą (fokusavimo režimą).

Mygtukas

- AF (📷) mygtukas → <|> 📷

Super valdymo skydelis

- OK → 📷 AF Mode / 👤 AF Mode

Meniu

- MENIU → AF → 1. AF → 📷 AF Mode
- MENIU → AF → 5. Movie AF → 👤 AF Mode

S-AF (Single AF)	Fotoaparatas fokusuoja vieną kartą, kai iki pusės nuspaudžiamas fotografavimo mygtukas arba nuspaudžiamas AF-ON mygtukas. Kai fokusavimas užfiksuojamas fotografavimo režime, pasigirsta pyptelėjimas, įsižiebia AF patvirtinimo žyma ir AF rėmelis. Kai fokusavimas užfiksuojamas filmavimo režime, pasigirsta pyptelėjimas, rodoma AF patvirtinimo žyma ir AF rėmelis. Šis režimas patogus nejudantiems ar šiek tiek judantiems objektams fotografuoti.
C-AF (Continuous AF)	Fotografavimo režime fotoaparatas kartoja atstumo tarp objekto ir fotoaparato matavimą ir fokusuoja, kai užrakto mygtukas laikomas iki pusės nuspaustas arba kai nuspaustas AF-ON mygtukas. Kai sufokusuojamas objektas, užfiksuojamas židinį pirmą kartą ekrane įsižiebia AF patvirtinimo žyma ir pasigirsta pyptelėjimas. Filmavimo režime fotoaparatas kartoja fokusavimą prieš įrašymą ir jo metu. Šis režimas tinkamas, kai atstumas iki objekto kinta.

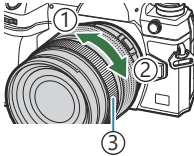
<p>MF (Manual focus)</p>	<p>Ši funkcija suteikia galimybę ant objektyvo uždedant fokusavimo žiedą rankiniu būdu fokusuoti bet kurią padėtį.</p>	 <p>① Near ② ∞ ③ Focus ring</p>
<p>S-AF MF</p>	<p>Fotoaparatas fokusuoja S-AF režime. Fokusavimo padėtį galite reguliuoti naudodami objektyvo fokusavimo žiedą.</p>	
<p>C-AF+TR (AF tracking)</p>	<p>Iki pusės nuspauskite fotografavimo mygtuką arba nuspauskite AF-ON mygtuką, kad sufokusuotumėte vaizdą; fotoaparatas seks ir išlaikys fokusuotą ties esamu objektu, kol mygtukas bus laikomas toje padėtyje. Filmavimo režime fotoaparatas tęsia nepertraukiamą AF stebėjimą, net jei prieš filmavimą atleidžiate mygtuką. Norėdami sustabdyti, paspauskite mygtuką OK.</p> <p>Pradėjus filmuoti, kai fotoaparatas seka objektą, sekimas bus tęsiamas. AF stebėjimas visada veikia įrašymo metu.</p> <ul style="list-style-type: none"> • AF stebėjimo metu ant stebimo objekto rodomas baltas rėmelis. • Jei stebimas objektas prarandamas, rėmelis bus rodomas pilkai. Tada mygtuką atleiskite, vėl sufokusuokite objektą ir iki pusės nuspauskite užrakto mygtuką arba paspauskite AF-ON mygtuką. <p>☞ Jei [On2] pasirinktas [AF Area Pointer], AF taikiniai bus rodomi sufokusuotose srityse, o ne baltame rėmelyje.</p> <p>⌚ Kai naudojate AF stebėjimą (P.109), [AF Area Mode] All negali būti pasirinktas AF rėmelio režimui.</p> <p>⌚ Sekimo AF negalima naudoti su:</p> <ul style="list-style-type: none"> - pagrindinis kompensavimas, fotografavimas didele raiška, fokusavimo grupavimas, židinių sudėjimas, fotografavimas intervalais, HDR fotografavimas, tiesioginis ND fotografavimas, tiesioginis GND fotografavimas arba „Fisheye“ kompensavimas 	
<p>Pre MF (Preset MF)</p>	<p>Fotografuojant fotoaparatas automatiškai fokusuoja iš anksto nustatytą fokusavimo tašką.</p>	
<p>☞ AF (Starry Sky AF) (tik fotografuojant)</p>	<p>Rinkitės šį režimą, jei norite fotografuoti žvaigždėtą dangų. Paspauskite mygtuką AF-ON, kad sufokusuotumėte žvaigždes. ☞ „Žvaigždėtojo dangaus AF naudojimas“ (P.104)</p>	

- ⓘ [S-AF MF] rodoma tik naudojant [AF Mode].
- Jei fotografuodami norite fokusuoti rankiniu būdu, kai veikia automatinis fokusavimas, naudokite [AF+MF]. ➡ „Kombinuotasis automatinis ir rankinis fokusavimas (AF+MF)“ (P.117)
- ⓘ [C-AF+TR] nepasirodo, jei pasirinkamas kitas nei [Off] nustatymas [Subject Detection] (P.124).
- ⓘ Jei objektas blogai apšviestas, aptemdytas rūko ar dūmų, naudojamas per mažas kontrastas, fotoaparatas gali vaizdo nesufokusuoti.
- ⓘ Fotoaparatas gali nesekti objekto atsižvelgdamas į tipą arba fotografavimo sąlygas.
- ⓘ Jei naudojate „Four Thirds“ sistemos objektyvą, filmuojant naudotis AF negalima.
- ⓘ [AF Mode] pasirinkti negalima, jei objektyvo fokusavimo žiedas yra ties MF padėtimi, o [Operative] pasirinkta funkcijai [MF Clutch] (P.154) (P.483).
- ⓘ Fn svirtis gali būti naudojama norint greitai perjungti AF režimą. ➡ „Fn svirties tinkinimas (Fn Lever Settings)“ (P.360)
- ⓘ Galite pasirinkti, ar fotoaparatas sufokusuos, kai užrakto mygtukas paspaudžiamas iki pusės. ➡ „AF veikimo konfigūravimas, kai nuspaudžiamas užrakto mygtukas (AF by half-pressing)“ (P.119)

Žvaigždėto dangaus AF naudojimas

1. AF režimui pasirinkite [AF].
 2. Norėdami įjungti žvaigždėto dangaus AF funkciją, paspauskite mygtuką **AF-ON**.
 - Jei norite išjungti žvaigždėto AF funkciją, dar kartą paspauskite mygtuką **AF-ON**.
 - Galite sukonfigūruoti fotoaparatai taip, kad žvaigždėto dangaus AF prasidėtų, kai užrakto mygtukas paspaudžiamas iki pusės. ➡ „Žvaigždėtojo dangaus AF nustatymų keitimas (Starry Sky AF Setting)“ (P.123)
 - Fotoaparatas rodo [Starry Sky AF is Running], kai įjungta žvaigždėto dangaus AF funkcija. Fotoaparatai sufokusuos vaizdą, fokuso indikatorius (●) bus matomas maždaug dvi sekundes; jei sufokusuoti nepavyksta, fokuso indikatorius maždaug dvi sekundes mirksės.
 3. Kad nufotografuotumėte, iki galo nuspauskite užrakto mygtuką.
- ⓘ Fotoaparatas negalės sufokusuoti vaizdo ryškios šviesos aplinkoje.
 - ⓘ Žvaigždėto dangaus AF funkcijos negalima naudoti su „Pro Capture“.
 - ⓘ Žvaigždėto dangaus AF negalima naudoti, jei pasirinkamas kitas nei [Off] nustatymas funkcijai [Subject Detection] (P.124).



- ⓘ [📷 **Orientation Linked** [••]] (P.141), [••] **Loop Settings**] (P.146), [📷 **AF Limiter**] (P.133), [AF **Illuminator**] (P.139) ir [📷 **AF Scanner**] (P.136) yra nustatyti ties **[Off]**, o [📷 **Frame Rate**] (P.372) yra nustatytas ties **[Normal]**.
- ⓘ Jei naudojamas „Four-Thirds“ objektyvas, pasirenkamas rankinis fokusavimas.
- ⓘ Žvaigždėto dangaus AF prieinamas naudojant „Micro Four Thirds“ objektyvus, pagamintus „OM Digital Solutions“ arba OLYMPUS. Tačiau šiuo režimu negalima naudotis jei objektyvo diafragma viršija f/5,6. Daugiau informacijos rasite mūsų svetainėje.
- ⓘ [AF **Priority**] (P.123), esantis [Starry Sky **AF Setting**] siūlo pasirinkti [Accuracy] arba [Speed]. Pasirinkę [Accuracy], naudokite trikojį.
- ⓘ AF rėmelio režimų pasirinkimas ribojamas iki [#]Small, [# #]Middle ir [# # #]Large (P.109).
- ⓘ Pasirinkus žvaigždėto dangaus AF funkciją, fotoaparatas automatiškai fokusus iki begalybės.
- ⓘ Jei [On] yra pasirinkta funkcijai [Release **Priority**], esančiai [Starry Sky **AF Setting**], užraktą galima atleisti net tada, kai objekto vaizdas nėra sufokusuotas.

Iš anksto nustatyto MF fokusavimo padėties nustatymas

1. Pasirinkite [PreMF] naudodami mygtuką AF [📷] ir paspauskite mygtuką **INFO**.
2. Iki pusės nuspauskite užrakto mygtuką, kad sufokusuotumėte.
 - Fokusavimą galima reguliuoti sukant fokusavimo žiedą.
3. Paspauskite mygtuką **OK**.

- ⓘ Iš anksto nustatyto fokusavimo taško atstumas gali būti nustatytas parinktimi [Preset **MF distance**] (P.153).
- ⓘ Fotoaparatas taip pat fokusuoja iš anksto nustatyto atstumu:
- kai įjungiamas ir
 - kai išeiniate iš meniu į fotografavimo ekraną.

Rankinis fokuso reguliavimas automatinio fokusavimo metu

- Iš anksto pasirinkite [On] funkcijai  [AF+MF] (P.117) in advance.  rodoma šalia [S-AF], [C-AF], [C-AF+TR] arba  [AF].

1. Pasirinkite fokusavimo režimą, pažymėtą piktograma (P.102).

- Įrašinėdami filmus, pasirinkite [S-AF].

2. Iki pusės nuspauskite užrakto mygtuką, kad sufokusuotumėte naudodami automatinį fokusavimą.

- Kai naudojate  [AF MF], paspauskite mygtuką **AF-ON**, norėdami įjungti žvaigždėto dangaus AF funkciją.

3. Laikydami iki pusės nuspaustą užrakto mygtuką, pasukite fokusavimo ratuką, kad fokusavimą sureguliuotumėte rankiniu būdu.

- Jei fokuso nustatymą norite pakeisti automatinio fokusavimo režimu, atleiskite užrakto mygtuką ir dar kartą nuspauskite jį iki pusės.

ⓘ Rankinis fokusavimo reguliavimas automatinio fokusavimo metu negalimas  režimu.

🔗 Fokusą reguliuoti rankiniu būdu, kai įjungtas automatinio fokusavimo režimas, galima naudojantis M.ZUIKO PRO („Micro Four Thirds PRO“) objektyvuose esančiu fokusavimo žiedu. Informacijos apie kitus objektyvus rasite mūsų svetainėje.

4. Kad nufotografuotumėte, iki galo nuspauskite užrakto mygtuką.

Fokusavimo taikiklio pasirinkimas („AF Target Point“)

PASMB 

Rėmelis, rodantis fokusuojamo taško vietą, vadinamas „AF tiksline rėmeliu“. Taikiklį galite nukreipti į jums aktualų objektą. Gamykloje AF taikiklio padėties nustatymo funkcija priskiriama kelių funkcijų valdymo elementui.

1. Norėdami pasirinkti AF taikiklio padėtį, naudokite kelių funkcijų valdymo elementą.

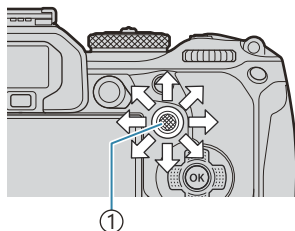

① Kryptinis valdiklis

- Veiksmo pradžioje rodoma AF rėmelio spalva.
- Norėdami sugrąžinti AF rėmelį į centrą paspauskite kelių pasirinkimų valdymo elementą arba laikykite nuspaustą **OK** mygtuką.



 Galite pasirinkti, kad AF taikiklis nuo vienos ekrano kraštinės persikeltų į priešingą (P.146).

2. Atleiskite užrakto mygtuką.

- Iki pusės nuspaudus užrakto mygtuką, AF tikslo pasirinkimas ekrane pradings.
- Vietoje pasirinkto AF taikiklio rodomas AF rėmelis.

 Fokusavimo metu, jei statinių objektų fotografavimo režime pasirinktas **[C-AF]** arba **[C-AF MF]**, galėsite pakeisti AF rėmelio padėtį.

 AF rėmelio padėtį galite keisti ir filmuodami.



 AF tikslų dydis ir skaičius keičiasi priklausomai nuo pasirinktų fotografavimo nustatymų.

☞ Kai **[On]** yra pasirinkta **[AF Targeting Pad]** (P.148) funkcijai, galite keisti AF rėmelio padėtį naudodami jutiklinius ekrano valdymo elementus, jei vaizdo ieškiklyje rėmelis nukreiptas į jūsų pasirinktą objektą.

AF rėmelio režimo pasirinkimas („AF Target Mode“)

PASMB 

Mygtukas

-  (laikomas nuspauostas) ir 

Super valdymo skydelis





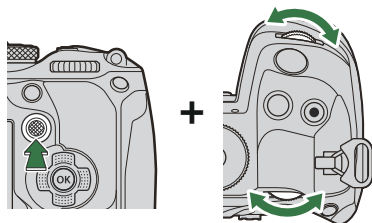

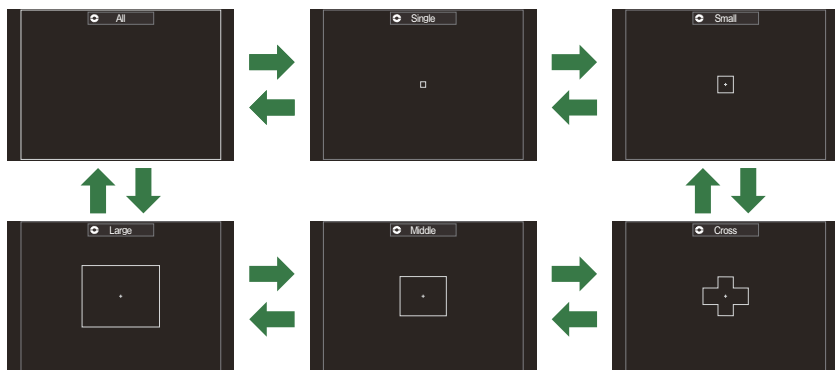

- OK ➔ AF rėmelio režimas

1. Laikykite nuspaustą kelių pasirinkimų valdymo elementą ir tuo pat metu sukite priekinį arba galinį ratuką.



- Fotoaparato AF tiksliniai režimai keičia vienas kitą, kaip parodyta.



- ⓘ Kai naudojamas  AF (P.102), galima pasirinkti tik  Small,  Middle ir  Large.
- ⓘ Vienintelės galimos parinktys filmuojant yra  Small,  Middle,  Large ir  All.
- ⓘ Rodomus AF rėmelio režimus galima pasirinkti [\[📷\] AF Target Mode Settings \[P.112\]](#).

All

Fotoaparatas iš visų galimų objektų parenka fokusuojamą objektą.

- Fotografavimo metu fotoaparatas renkasi iš 1053 (39 × 27) tikslų, o filmavimo metu – iš 741 (39 × 19) tikslų.

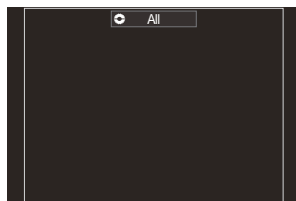

Single

Pasirinkite vieną fokusavimo objektą.

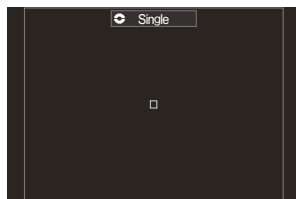

Small

Pasirinkite mažą tikslų grupę. Fotoaparatas iš pasirinktos grupės parenka fokusuojamą objektą.

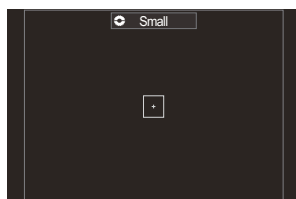

Cross

Pasirinkite kryžiaus forma išdėstytų tikslų grupę. Fotoaparatas iš pasirinktos grupės parenka fokusuojamą objektą.

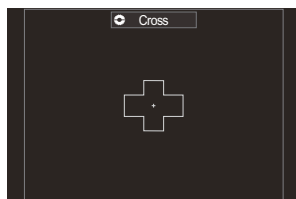

Middle

Pasirinkite vidutinio dydžio tikslų grupę. Fotoaparatas iš pasirinktos grupės parenka fokusuojamą objektą.

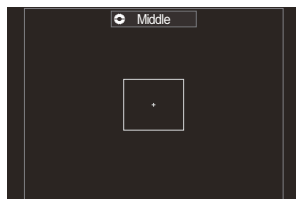

[]Large

Pasirinkite didelę tikslių grupę. Fotoaparatas iš pasirinktos grupės parenka fokusuojamą objektą.

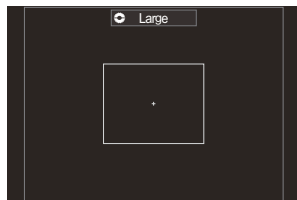





[]C1-[]C4 Custom Target

Galite keisti AF tikslo dydį ir žingsnį (vieno pajudėjimo atstumą). Pasirinktinius tikslineis režimus galima pasirinkti, kai šalia jų yra varnelė (✓) meniu []AF Target Mode Settings] (P.112).

2. Kai ekrane pasirodys pageidaujamas režimas, atleiskite kelių pasirinkimų valdymo elementą.
 - AF tikslinio režimo funkcijos rodomos nebebus.

☞ Galimų AF tikslių skaičius gali būti mažesnis, priklausomai nuo fotografavimo nustatymų.

☞ AF rėmelio rodinį galima pasiekti kryptiniu valdikliu. Kryptinį valdiklį galima konfigūruoti naudojant []Center Button] (P.359).

☞ Atsižvelgiant į fotoaparato orientaciją, galima pasirinkti atskirus AF rėmelio režimus. [] „AF rėmelio pasirinkimo ir fotoaparato orientacijos atitikimas []„Orientation Linked“ []“ (P.141)

☞ Šiuos fokusavimo nustatymus galima iškviešti vienu metu naudojant **Fn** svirtį. **Fn** svirties 1 ir 2 padėtims galima priskirti atskirus nustatymus. Naudokite šią parinktį norėdami greitai pakoreguoti nustatymus pagal fotografavimo sąlygas.

- [**AF Mode**] (P.102), [**AF Target Mode**] (P.109) ir [**AF Target Point**] (P.107)

Fn svirtį galima sukonfigūruoti naudojantis []Fn Lever Function] (P.361) arba []Fn Lever Function] (P.362).

☞ Galite koreguoti AF rėmelio nustatymus, skirtus [**C-AF**]. [] []C-AF Center Priority] (P.130)

☞ Statinių objektų fotografavimo ir filmavimo režimams galite taikyti skirtingas parinktis.

📷 AF tikslinių režimų parinkčių nustatymas (📷 AF Target Mode Settings)

PASMB 

Nurodykite, kurios parinktys rodomos, nustatant 📷 AF rėmelio režimą.

Meniu

• **MENIU** ➔ **AF** ➔ 6. AF Target Settings & Operations ➔ 📷 AF Target Mode Settings

1. Pasirinkite kaip parinktys norimus rodyti AF tikslinius režimus ir šalia kiekvieno pažymėkite varnelę (✓).

- Pasirinkite parinktį, naudodami Δ ∇ , ir paspauskite mygtuką **OK**, kad šalia pažymėtumėte varnelę (✓). Norėdami pašalinti varnelę, dar kartą paspauskite mygtuką **OK**.

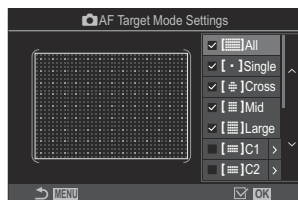

📷 AF tikslinio režimo nustatymų ekranas

 **All**,  **Single**,  **Cross**,  **Mid**,  **Large**

Šalia parinktys pažymėjus varnelę (✓), ji bus rodoma kaip parinktys, renkantis AF tikslą.

 **C1**– **C4**

Šalia parinktys pažymėjus varnelę (✓), ji bus rodoma kaip parinktys, renkantis AF tikslą.

Paspauskite \triangleright , norėdami konfigūruoti AF tikslo dydį ir žingsnį (vieno pajudėjimo atstumą).

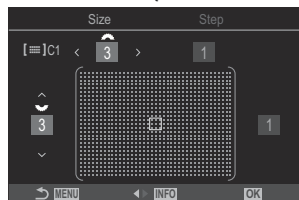

Objektas	Horizontalus	Vertikalus
Dydis	12 tipų (1 / 3 / 5 / 7 / 9 / 11 / 15 / 19 / 23 / 27 / 33 / 39) Perjunkite, naudodami ◀▶ arba priekinį ratuką.	10 tipų (1 / 3 / 5 / 7 / 9 / 11 / 15 / 19 / 23 / 27) Perjunkite, naudodami ▲▼ arba užpakalinį ratuką.
Žingsnis	8 tipai (nuo 1 iki 8) Perjunkite, naudodami ◀▶ arba priekinį ratuką.	5 tipai (nuo 1 iki 5) Perjunkite, naudodami ▲▼ arba užpakalinį ratuką.

Paspauskite mygtuką **INFO**, norėdami perjungti tarp dydžio ir žingsnio.

Priartinimo rėmelis AF / priartinimo AF („Super Spot AF“)

PASMB 

Fotografuodami galite priartinti ekrane rodomą vaizdą. Siekdami didesnio tikslumo fokusuojant, priartinkite fokusuojamos srities vaizdą. Taikant didesnius priartinimo santykius galite sufokusuoti mažesnes sritis, nei taikant standartinį fokusavimo taikiklį. Artindami vaizdą galite pakeisti fokusavimo srities padėtį.

Mygtukas

- Mygtukas, kuriam priskirta 

ⓘ Prieš naudodamiesi „Super Spot AF“, naudodami **[Button Function]** (P.341) fotoaparato valdymui priskirkite **[Q]** (P.343).

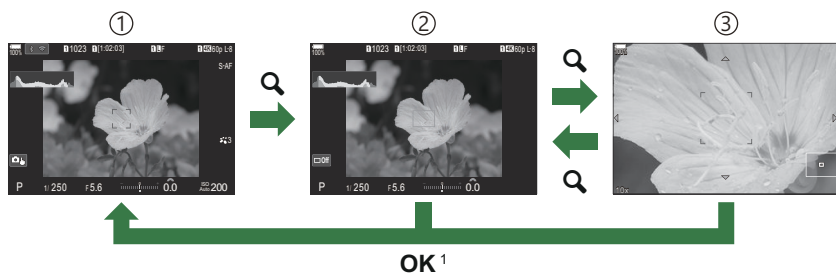

- ① Fotografavimo langas
- ② Priartinimo rėmelio AF rodymas
- ③ Išdidintas AF rodymas

1 Taip pat galite grįžti į fotografavimo langą paspausdami ir palaikydami mygtuką, kuriam priskyrėte **[Q]** (didinti), o ne mygtuką **OK**.

1. Paspauskite mygtuką, kuriam priskirta **[Q]** (didinti) funkcija.

- Bus rodomas priartinimo rėmelis.



- 2.** Pasirinkite rėmelio padėti naudodami kelių pasirinkimų valdymo elementą.
- Norėdami sugrąžinti rėmelį į centrą paspauskite kelių pasirinkimų valdymo elementą arba laikykite nuspaustą **OK** mygtuką.
 - Rėmelio padėtį taip pat galima nustatyti naudojantis kryptiniais mygtukais (Δ ∇ \triangleleft \triangleright).



- 3.** Keiskite priartinimo rėmelio dydį, kad pasirinktumėte priartinimo santykį.
- Paspauskite **INFO** mygtuką ir naudodamiesi mygtukais Δ ∇ arba priekiniu arba galiniu ratukais pasirinkite priartinimo rėmelio dydį.
 - Norėdami patvirtinti ir sugrįžti spauskite mygtuką **OK**.



- 4.** Dar kartą paspauskite mygtuką, kuriam priskirta funkcija [Q].

- Fotoaparatas išdidins pasirinktą sritį, kad užpildytų ekraną.
- Vaizdui priartinti arba atitolinti naudokite priekinį arba galinį ratukus.
- Norėdami perstumti padidintą nuotraukos vaizdą, naudokite kelių funkcijų pasirinkimo elementą.
- Slinkite ekraną, naudodami Δ ∇ \triangleleft \triangleright .
- Jei naudojate **M** (rankinį) arba **B** („bulb“) fotografavimo režimą ir [ISO Auto] nepasirinkta, atindami vaizdą galite paspausti **INFO** mygtuką, kad pasirinktumėte diafragmą arba užrakto suveikimo greitį.
- Norėdami grįžti prie išdidinimo rėmelio, paspauskite mygtuką **Q**.
- Paspauskite mygtuką **OK**, kad baigtumėte fokusavimo priartinimo funkciją.
- Taip pat galite baigti fokusavimo priartinimo funkciją paspausdami ir laikydami nuspaustą **Q** mygtuką.



Išlaikymo reguliavimo ekranas **M** ir **B** režimams

- !** Fokusavimo priartinimas taikomas tik ekranui. Fotoaparatu fiksuojamų nuotraukų ši funkcija nekeičia.
- !** Jei naudojate „Four Thirds“ sistemos objektyvą, rodant priartintą vaizdą priartinimo AF neveikia.
- !** Kai [Digital Tele-converter] nustatytas [On] filmavimo režime, fotoaparatas negali priartinti vaizdo.
- !** Fotografuoti taip pat galima naudojant priartinimo rėmelio AF rodinį ir priartinimo AF rodinį.
- !** Fokusavimo priartinimui galima naudoti jutiklinius valdiklius. **!** „Fotografavimas naudojant jutiklinį ekraną“ (P.54)

☞ Galite sukonfigūruoti fotoaparata, kad jis išjungtų fokusavimo priartinimą, kai užrakto mygtukas paspaudžiamas iki pusės.  „Pasirinkimas, kas atsitiks, kai užrakto mygtukas paspaudžiamas tiesioginio vaizdo priartinimo metu (LV Close Up Mode)“ (P.367)

Fokusavimo konfigūravimo funkcijos

Kombinuotasis automatinis ir rankinis fokusavimas (📷 AF+MF)

P A S M B 

Vaizdą sufokusavus naudojantis automatinio fokusavimo režimu, galite ir toliau laikyti pusiau nuspauštą užrakto mygtuką ir vaizdą fokusuoti rankiniu būdu, sukant fokusavimo žiedą. Jei norite, perjunkite iš automatinio į rankinį fokusavimą arba sureguliuokite fokusavimą rankiniu būdu po automatinio fokusavimo.

🔗 Procedūra skiriasi priklausomai nuo pasirinkto AF režimo (P102).

Meniu

• MENU → AF → 1. AF → 📷 AF+MF

Automatinio fokusavimo metu įjungtas rankinis fokusavimo reguliavimas. **MF** rodoma šalia **[S-AF]**, **[C-AF]**, **[C-AF+TR]** arba **[AF]**.

- On
- Kai pasirinktas nustatymas **[S-AF MF]**, sufokusavus vaizdą atskiro AF režimu galite ir toliau laikyti pusiau nuspauštą užrakto mygtuką arba laikyti nuspauštą mygtuką **AF-ON**, o vaizdą fokusuoti rankiniu būdu. Taip pat, kai įjungtas automatinis fokusavimas, pasukdami fokusavimo žiedą įjungsite rankinio fokusavimo režimą. Fokusavimą taip pat galima reguliuoti rankiniu būdu kol užraktas atviras ir nenutrūkstamo fotografavimo metu.
 - Kai pasirinktas **[C-AF MF]** arba **[C-AF+TR MF]** nustatymas, sukdami fokusavimo žiedą galite įjungti rankinį fokusavimą, kol fotoaparatas veikia tęstinio AF ar tęstinio sekimo AF režimais. Antrą kartą iki pusės nuspauskite užrakto mygtuką arba nuspauskite **AF-ON** mygtuką, kad iš naujo sufokusuotumėte vaizdą naudodami automatinio fokusavimo funkciją. Fokusavimą taip pat galima reguliuoti rankiniu būdu kol užraktas atviras ir nenutrūkstamo fotografavimo metu.
 - Kai pasirinktas **[AF MF]** nustatymas, galite sufokusuoti rankiniu būdu po fokusavimo arba prieš pradėdami fokusavimą naudodami **AF**.

Off Automatinio fokusavimo metu rankinis fokusavimo reguliavimas išjungtas.

🔗 Rankinis fokusavimas negalimas nenutrūkstamo fotografavimo metu [**SH1**] arba [**ProCap SH1**] režime.

- ☞ Automatinio ir rankinio fokusavimo režimas taip pat galimas, kai automatinis fokusavimas priskiriamas kitiems fotoaparato valdikliams.  „Mygtukų funkcijų keitimas (Button Settings)“ (P.341)
- ☞ Objektyvo fokusavimo žiedu automatinį fokusavimą galite nutraukti tik tuomet, jei naudojamas M.ZUIKO PRO („Micro Four Thirds PRO“) objektyvas. Informacijos apie kitus objektyvus rasite mūsų svetainėje.
- ☞ Pasirinkus **B** (lemputės) režimą, rankinis fokusavimas kontroliuojamas [**Bulb/Time Focusing**] (P.275) pasirinktos funkcijos.

AF veikimo iki pusės nuspaudus užrakto mygtuką konfigūravimas (📷 „AF by half-pressing “)

PASMB

Galite pasirinkti, ar fotoaparatas fokusuos, kai iki pusės nuspaudžiamas užrakto mygtukas.

Meniu

- MENIU → AF → 1. AF → 📷 AF by half-pressing 

S-AF	<p>Nustatykite AF veikimą, kai AF režimas yra [S-AF].</p> <p>[No]: fotoaparato AF neveikia, kai iki pusės nuspaudžiamas užrakto mygtukas.</p> <p>[Yes]: fotoaparato AF veikia, kai iki pusės nuspaudžiamas užrakto mygtukas. Jei iki pusės nuspausite užrakto mygtuką, kai spaudžiamas AF-ON mygtukas, automatinis fokusavimas veiks toliau.</p>
C-AF/ C-AF+TR	<p>Nustatykite AF veikimą, kai AF režimas yra [C-AF] arba [C-AF+TR].</p> <p>[No]: fotoaparato AF neveikia, kai iki pusės nuspaudžiamas užrakto mygtukas.</p> <p>[Yes]: fotoaparato AF veikia, kai iki pusės nuspaudžiamas užrakto mygtukas. Jei iki pusės nuspausite užrakto mygtuką, kai spaudžiamas AF-ON mygtukas, automatinis fokusavimas veiks toliau.</p>



Automatinis fokusavimas naudojant AF-ON mygtuką

P A S M B

Fotoaparato AF veikia, kai nuspaudžiamas mygtukas **AF-ON**. Automatinis fokusavimas nutraukiamas atleidus mygtuką **AF-ON**. Jei mygtuką **AF-ON** paspaudžiate kai fotoaparatas naudoja automatinį fokusavimą, nes užrakto mygtukas nuspaustas iki pusės, automatinis fokusavimas veiks toliau.

Mygtukas

- **AF-ON** mygtukas

 Jei [**C-AF**] pasirinkta [ **AF Mode**], fotoaparatas veikia S-AF režimu, kai mygtukas **AF-ON** nuspaudžiamas filmuojant. Jei pasirinkta [**C-AF+TR**], fotoaparatas naudoja AF stebėjimą, kai nuspaustas mygtukas **AF-ON**.

Automatinio fokusavimo naudojimas rankinio fokusavimo režimu (**AF-ON** in MF mode)

P A S M B

Fotoaparatą galite sukonfigūruoti taip, kad naudotų automatinį fokusavimą, kai nuspaudžiamas mygtukas **AF-ON** net jei AF režimas yra **[MF]** arba **[Pre MF]**.

Meniu

- **MENIU** → **AF** → 1. **AF** → **AF-ON** in MF mode

No	Jei AF režimas yra [MF] arba [Pre MF] , fotoaparatas nenaudoja automatinio fokusavimo, net jei nuspaudžiamas mygtukas AF-ON .
Yes	Jei AF režimas yra [MF] arba [Pre MF] , fotoaparatas naudoja automatinį fokusavimą [S-AF] režime kai nuspaudžiamas mygtukas AF-ON .

Fotoaparato veikimo konfigūravimas, kai jis negali sufokusuoti objekto („Release Priority“)

P A S M B

Galite pasirinkti, ar fotoaparatas fotografuos, kai nepavyksta automatiškai sufokusuoti objekto.

Meniu

- **MENIU** ➔ **AF** ➔ 1. AF ➔ Release Priority

S-AF	<p>Nustatykite fotoaparato veikimą, kai AF režimas yra [S-AF] ir nepavyksta automatiškai sufokusuoti objekto.</p> <p>[Off]: jei fotoaparatu nepavyksta automatiškai sufokusuoti objekto, užrakto atleisti negalima, net visiškai nuspaudus užrakto mygtuką. Jei blykstė sukonfigūruota suveikti, užrakto atleisti negalima, kol blykstė nėra įkrauta.</p> <p>[On]: užraktas atleidžiamas visiškai nuspaudus užrakto mygtuką, net jei fotoaparatu nepavyksta automatiškai sufokusuoti objekto.</p>
C-AF/ C-AF+TR	<p>Nustatykite fotoaparato veikimą, kai AF režimas yra [C-AF] arba [C-AF+TR] ir nepavyksta automatiškai sufokusuoti objekto.</p> <p>[Off]: jei fotoaparatu nepavyksta automatiškai sufokusuoti objekto, užrakto atleisti negalima, net visiškai nuspaudus užrakto mygtuką. Jei blykstė sukonfigūruota suveikti, užrakto atleisti negalima, kol blykstė nėra įkrauta.</p> <p>[On]: užraktas atleidžiamas visiškai nuspaudus užrakto mygtuką, net jei fotoaparatu nepavyksta automatiškai sufokusuoti objekto.</p>



„Starry Sky AF“ nustatymų keitimas (Starry Sky AF Setting)

PASMB 

Galite sukonfigūruoti „Starry Sky AF“ funkcijos veikimą.

Meniu

- MENIU → AF → 1. AF → Starry Sky AF Setting

AF Priority	<p>[Accuracy]: Pirmenybę teikite fokusavimo tikslumui, o ne greičiui. Naudokite trikojį.</p> <p>[Speed]: Pirmenybę teikite fokusavimo greičiui, o ne tikslumui.</p>
AF Operation	<p>[]: fokusuoja automatiškai, kai užrakto mygtukas nuspaustas iki pusės.</p> <p>[AF-ON]: fokusuoja automatiškai, kai nuspaustas mygtukas AF-ON.</p> <p>[AF-ON Start/Stop]: fokusavimas pradedamas paspaudus AF-ON mygtuką. Paspauskite dar kartą, norėdami sustabdyti fokusavimą.</p>
Release Priority	<p>[Off]:</p> <ul style="list-style-type: none">• Jei [AF Operation] nustatytas ties [, užrakto atleisti negalima net visiškai nuspaudus užrakto mygtuką, nebent fotoaparatas sufokusuotas.• Jei [AF Operation] nustatytas ties [AF-ON] ir nuspaustas AF-ON mygtukas, užrakto atleisti negalima net visiškai nuspaudus užrakto mygtuką, nebent fotoaparatas sufokusuotas. <p>Jei mygtukas AF-ON nenuspaustas, galite bet kada pradėti fotografuoti, visiškai nuspausdami užrakto mygtuką.</p> <ul style="list-style-type: none">• Jei [AF Operation] nustatytas ties [AF-ON Start/Stop] ir veikia „Starry Sky AF“, fotografavimas nepradedamas net visiškai nuspaudus užrakto mygtuką. Jei „Starry Sky AF“ neveikia, galite bet kada pradėti fotografuoti, visiškai nuspausdami užrakto mygtuką. <p>[On]: fotografavimas pradedamas visiškai nuspaudus užrakto mygtuką, nepriklausomai nuo [AF Operation] nustatymo.</p>

AF veikimo pritaikymo objektui funkcijos







Pasirinktų objektų fokusavimo sekimas („Subject Detection“)

PASMB 

Fokusuojant fotoaparatas gali aptikti žmonių veidus ir akis, taip pat greitai judančius objektus. Fotografuojant greitai judančius objektus, pvz., motosporto transporto priemones ar lėktuvus, gali būti sunku sufokusuoti. Ši funkcija leidžia fotoaparatai sekti ir sufokusuoti konkrečias sritis, tokias kaip vairuotojas ar kabina.

Meniu

- **MENIU** → **AF** → 2. AF → Subject Detection

 Human	Fotoaparatas aptinka žmones. Jis seka tokius elementus kaip veidas, galva, akys ir viršutinė kūno dalis.
 Motorsports	Fotoaparatas aptinka automobilius arba motociklus. Jis seka automobilio važiuoklę (pagrindė motosporte naudojamų važiuoklių tipus) arba vairuotoją.
 Airplanes	Fotoaparatas aptinka orlaivius ir sraigtasparnius. Jis seka fiuzeliažą arba piloto kabiną.
 Trains	Fotoaparatas aptinka traukinius. Jis seka vagonus arba operatoriaus kabiną.
 Birds	Fotoaparatas aptinka paukščius. Jis seka galvas, akis ir panašius elementus.
 Dogs & Cats	Fotoaparatas aptinka kates, šunis ir panašius gyvūnus. Jis seka galvas, akis ir panašius elementus.
Off	Objekto sekimo pasirinkimas išjungtas.

 Kai pasirenkamas kitas nustatymas nei **[Off]**, **[AF]** (**[AF MF]**) nustatomas į **[S-AF]** (**[S-AF MF]**), o **[C-AF+TR]** (**[C-AF+TR MF]**) nustatomas į **[C-AF]** (**[C-AF MF]**).

Fotografavimas naudojant [Subject Detection]

1. Nukreipkite fotoaparatą į objektą.

- Fotoaparatai aptikus objektus, ant fokusuojamo objekto rodomas baltas rėmelis. Ant kitų objektų rodomi pilki rėmeliai. Ant sufokusuoto objekto aplink baltą rėmelį rodomas papildomas rėmelis.

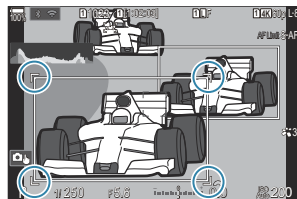

- Jei fokusuojamą objektą nurodantis baltas rėmelis nerodomas, pakeiskite AF tikslo dydį ir (arba) padėtį, kad jis dengtų objektą.
Kai AF tikslinis režimas yra [AF] All, fokusuojamas arčiausiai ekrano centro esantis objektas.
- Kai fotoaparatas aptinka konkrečius elementus, pvz., akis arba kabiną, ant jų taip pat rodomi mažesni balti rėmeliai.
Šiuos rėmelius galima paslėpti meniu (P.129).

Objekto pasirinkimas

- Jei objektas pasisenka už sukonfigūruotos AF tikslinės srities arba aptinkami keli objektai, baltas rėmelis, nurodantis objektą, į kurį reikia sufokusuoti, gali išnykti arba pasikeisti į kitą objektą.
- Objektą, į kurį reikia sufokusuoti, galima užrakinti (fiksuoti) paspaudus mygtuką, kuriam [Subject Selection] (P.343) funkcija buvo priskirta [Button Settings] (P.341). Kai rodomas baltas fokusavimo rėmelis, paspaudus mygtuką fotoaparatas užfiksuoja objektą kaip tą, į kurį reikia sufokusuoti. Kai nerodomas baltas fokusavimo rėmelis, paspaudus mygtuką fotoaparatas pasirenka ir užfiksuoja objektą, esantį arti AF taikinio, kaip objektą, į kurį reikia sufokusuoti.
- Jei aptinkami keli objektai, galite pasirinkti ir užfiksuoti objektą, į kurį norite sufokusuoti, pasukdami priekinį arba galinį ratuką ir laikydami nuspaudę mygtuką.
- Aptikus akis, kai pasirinktas [Human], galite pasirinkti, kurią akį užfiksuoti kaip objektą, į kurį norite sufokusuoti, pasukdami priekinį arba galinį ratuką ir laikydami nuspaudę mygtuką.
- Užfiksavus objektą ar akį, ekrane pasirodys žodis „Lock“. Užfiksavus, galite greitai perjungti objektus ar akis, judindami kryptinį valdiklį arba paspausdami $\Delta \nabla \triangleleft \triangleright$.
- Norėdami atrakinti židinį, dar kartą paspauskite mygtuką, kuriam priskirta funkcija, arba paspauskite mygtuką **OK**. Jei užfiksutas objektas prarandamas, židinys bus atrakintas.
- Taip pat galite bakstelėti, kad pasirinktumėte objektą, į kurį norite sufokusuoti, ir užfiksuoti arba atrakinti židinį (P.54).

2. Iki pusės nuspauskite užrakto mygtuką, kad sufokusuotumėte.

- Taip pat galite sufokusuoti paspausdami mygtuką **AF-ON** (P.120).
- Fotoaparatu sufokusavus objektą, ties fokusavimo padėtimi rodomas žalias rėmelis.
- Kai fotoaparatas aptinka konkrečius elementus, pvz., vairuotoją arba kabiną, jie sufokusuojami.
- Kai kaip AF režimas pasirenkamas **[C-AF]** arba **[C-AF MF]**, fotoaparatas toliau seks ir fokusuos objektą su baltu rėmeliu visame ekrane, net kai objektas juda, kol mygtukas bus atleistas. Stebėjimo sritį galima pakeisti (P.127).

3. Kad nufotografuotumėte, iki galo nuspauskite užrakto mygtuką.

- ① Objekto fotoaparatas gali neaptikti, tai gali priklausyti nuo objekto arba pasirinkto meninio filtro.
- ① Fotoaparatas gali neaptikti objekto atsižvelgdamas į tipą arba fotografavimo sąlygas.
- ① Jei nuotraukos daromos, kai objektas yra užrakintas (fiksotas), kad būtų galima sufokusuoti naudojant  SH1 arba ProCap SH1, pasirinktą važiavimo režimu (P.196), objekto užraktas gali būti atleistas.

C-AF veikimo konfiguravimas, kai įjungtas objekto aptikimas (📦 „C-AF Setting“)

PASMB 

Konfigūruokite C-AF veikimą, kai fotografuojate įjungę objekto aptikimą.

Meniu

- **MENIU** → **AF** → 2. AF → 📦 C-AF Setting

📦 **C-AF Area**

Konfigūruokite sritį, kurioje C-AF sekimas atliekamas aptikus ir sufokusavus nurodytą objektą fotografuojant.

All	Vieną kartą sufokusavus objektą, fotoaparatas toliau fokusuoja ir seka jį visame fotografavimo ekrane.
	Fotoaparatas seka sufokusuotą objektą pasirinktame AF taikinio rėmelyje ir toliau fokusuoja objektą.

📦 **C-AF Area**

Nustatoma sritis, kurioje C-AF sekimas atliekamas, kai aptinkamas ir sufokusuojamas nurodytas objektas filmuojant.

All	Vieną kartą sufokusavus objektą, fotoaparatas toliau fokusuoja ir seka jį visame fotografavimo ekrane.
	Fotoaparatas seka sufokusuotą objektą pasirinktame AF taikinio rėmelyje ir toliau fokusuoja objektą.

Fokusavimo pirmumo priskyrimas mygtukams (AF Button)

PASMB

Kai objektas aptinkamas, užrakto mygtukui ir mygtukui **AF-ON** galima sukonfigūruoti atskirus fokusavimo taškus.

Meniu

- **MENIU** → **AF** → 2. AF →   AF Button



Pasirinkite AF veikimą, kai užrakto mygtukas nuspaudžiamas iki pusės.

 **Priority**: seka sufokusuotą objektą, kai jis aptinkamas pasirinktame AF tiksliniame taške.

 **Priority**: visada seka pasirinktą AF tikslinį tašką.



Pasirinkite AF veikimą, kai nuspaudžiamas **AF-ON** mygtukas.

 **Priority**: seka sufokusuotą objektą, kai jis aptinkamas pasirinktame AF tiksliniame taške.

 **Priority**: visada seka pasirinktą AF tikslinį tašką.

Aptiktų akių rėmelių konfigūravimas (Eye Detection Frame)

P A S M B 

Galite pasirinkti, ar rodyti mažus rėmelius, fotoaparatai aptikus mažas dalis, pvz., akis arba kabinas.

Meniu

- **MENIU** ➔ **AF** ➔ 2. AF ➔ Eye Detection Frame

Off Rėmeliai nerodomi ant mažų dalių, pvz., akių arba kabinų.

On Rėmeliai rodomi ant mažų dalių, pvz., akių arba kabinų.

- Net jei **[Eye Detection Frame]** nustatyta ties **[Off]**, fotoaparatas sufokusuoja konkrečius elementus, pvz., akis arba kabiną, kai juos aptinka.

C-AF centro taikiklio pirmumas („C-AF Center Priority“)

PASMB 

Kai fokusuojama grupės tikslinio AF **[C-AF]** ir **[C-AF MF]** režimais, pakartotiniams fokusavimo veiksams fotoaparatas pirmumą visuomet teikia pasirinktos grupės centriniam objektui. Tačiau jei naudojant centrinį fokusavimo objektą sufokusuoti vaizdo nepavyksta, fokusavimui naudojami aplinkiniai pasirinktos fokusavimo grupės objektai. Taip galėsite sekti greitai judančius, tačiau santykinai nuspėjamus, objektus. Daugeliu atveju rekomenduojamas centro pirmumas.



Meniu

- **MENIU** → **AF** → 4. **AF** →  **C-AF Center Priority**

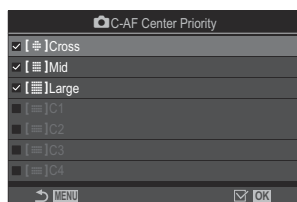
1. Pasirinkite AF tikslinį režimą, kuriam fotoaparatas visada priskiria pirmumą centriniam taikikliui pakartotiniam fokusavimui, ir šalia jo pažymėkite varnelę (✓).
 - Pasirinkite parinktį, naudodami Δ ∇ , ir paspauskite mygtuką **OK**, kad šalia pažymėtumėte varnelę (✓). Norėdami pašalinti varnelę, dar kartą paspauskite mygtuką **OK**.



 „C-AF Center Priority“ nustatymo ekranas

 [#]Cross	
 [#]Mid	
 [#]Large	Pažymėjus varnelę (✓) šalia parinktės, fotoaparatas visada priskiria pirmumą centriniam taikikliui pakartotiniam fokusavimui, kai naudojamas AF tikslinis režimas.
 [#]C1 – [#]C4	

- ① **[#]C1**–**[#]C4** galima pažymėti (✓) tik tada, kai horizontalus arba vertikalus **[Size]**, nurodytas **[#]C1**–**[#]C4**, [\[C-AF Target Mode Settings\]](#) (P.112), yra 5 arba didesnis.

C-AF stebėjimo jautrumas (📷 „C-AF Sensitivity“ / 👤 „C-AF Sensitivity“)

P A S M B 👤

Pasirinkite, kaip greitai fotoaparatas sureaguos į atstumo pokyčius fokusuojant, kai [C-AF], [C-AF MF], [C-AF+TR] arba [C-AF+TR MF] pasirinkta ties [📷 AF Mode] arba pasirinkus [C-AF] arba [C-AF+TR] ties [👤 AF Mode]. Tai gali padėti automatiškai sufokusuoti greitai judančius objektus arba išvengti pakartotino fokusavimo, kai tarp fotografuojamo objekto ir fotoaparato praslenka pašalinis objektas.

Meniu

- **MENIU** → **AF** → 4. **AF** → 📷 C-AF Sensitivity
- **MENIU** → **AF** → 5. **Movie AF** → 👤 C-AF Sensitivity

- Rinkitės stebėjimo jautrumą iš penkių ([📷 C-AF Sensitivity]) / trijų ([👤 C-AF Sensitivity]) lygių.
- Didesnis skaičius atitinka didesnį jautrumą. Objektams staigiai patenkantiems į rėmelį, netikėtai pajudantiems nuo fotoaparato arba netikėtai keičiantiems greitį arba sustojantiems, kai juda link fotoaparato arba nuo jo, rinkitės teigiamus skaičius.
- Mažesnė reikšmė atitinka mažesnį jautrumą. Rinkitės neigiamus skaičius, jei norite išvengti pakartotino fokusavimo, kai fotografuojamą objektą trumpam užstoja kiti objektai, arba jei norite išvengti foninio vaizdo fokusavimo, kai dėl pernelyg greitai judančių objektų negalite išlaikyti objekto AF taikiklyje.

C-AF fokusavimo greitis (📷 „C-AF Speed“)

PASMB 📷

Pasirinkite, kaip greitai fotoaparatas sureaguos į atstumo pokyčius fokusavimo metu, kai fokusavimo režimui pasirenkama **[C-AF]** arba **[C-AF+TR]** funkcija. Šia funkcija galite pasirinkti kiek laiko fotoaparatas pakartotinai fokusuos objektą, kai pavyzdžiui, keičiate fokusuojamą objektą.

Meniu

- **MENIU** ➔ **AF** ➔ 5. Movie AF ➔ 📷 C-AF Speed

- Rinkitės iš trijų fokusavimo greičio lygių.
- Fokusuojama iš naujo greičiau ties +1 ir lėčiau ties -1. Pasirinkite -1, kad iš naujo fokusuotumėte lėtai pereinami prie naujo objekto.

Su fokusavimo susijusio fotoaparato veikimo keitimo funkcijos

Objektyvo židinio intervalas (📷 AF Limiter)

P A S M B 📷

Pasirinkite intervalą, kurį fotoaparatas naudos automatinio fokusavimo metu. Tai veiksminga, kai tarp fotografuojamo objekto ir fotoaparato, fokusavimo metu, yra pašalinis objektas, kuris gali sukelti didelius pokyčius fokusavimo metu. Taip pat galite naudoti šią funkciją, kad išvengtumėte priekyje esančių objektų fokusavimo, pavyzdžiui, kai fotografuojate pro tvorą, langą ar pan.

[AF Limiter] įrašytų nustatymų naudojimas

Meniu

- **MENIU** → **AF** → 4. **AF** → 📷 **AF Limiter**

1. Pažymėkite **[AF Limiter]** naudodami mygtukus Δ ∇ ir paspauskite mygtuką **OK**.
2. Pasirinkite **[On1]**, **[On2]** arba **[On3]** naudodami mygtukus Δ ∇ ir paspauskite mygtuką **OK**.

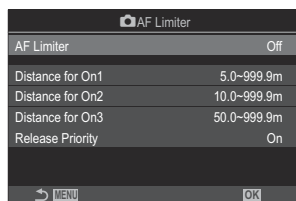



📷 „AF Limiter“ nustatymų ekranas

Off	Fotoaparatas nenaudoja įrašyto fokusavimo atstumų diapazono.
On1	Fotoaparatas naudoja diapazoną, įrašytą [Distance for On1] .
On2	Fotoaparatas naudoja diapazoną, įrašytą [Distance for On2] .
On3	Fotoaparatas naudoja diapazoną, įrašytą [Distance for On3] .

3. Grįžkite į  „AF Limiter“ nustatymų ekraną.

① „AF Limiter“ negalimas toliau išvardytas atvejais.

- Kai objekteve įjungtas fokusavimo ribotuvus
- Kai naudojate fokusavimo grupavimą arba židinių sudėjimą
- Filmo režime arba įrašant filmą
- Kai fokusuoti pasirinkta [AF] arba [AF MF] režimu

[AF Limiter] konfigūravimas

1. Konfigūruokite parinktis.

- Paspausdami $\Delta \nabla$ pasirinkite elementą ir paspauskite mygtuką **OK**, kad būtų parodytas nustatymų meniu.
- Paspauskite mygtuką **OK** dar kartą, kad grįžtumėte į  „AF Limiter“ nustatymo ekraną.

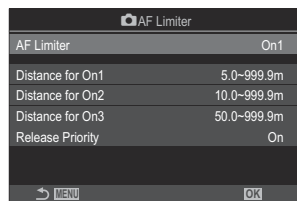

Distance for On1	Nustatykite fokusavimo atstumų diapazoną, naudojamą pasirinkus [On1] . Keiskite skaičių, naudodami $\Delta \nabla$. Tarp skaitmenų pereikite naudodami $\triangleleft \triangleright$. [000,0]–[999,9m/ft]
Distance for On2	Nustatykite fokusavimo atstumų diapazoną, naudojamą pasirinkus [On2] . Keiskite skaičių, naudodami $\Delta \nabla$. Tarp skaitmenų pereikite naudodami $\triangleleft \triangleright$. [000,0]–[999,9m/ft]
Distance for On3	Nustatykite fokusavimo atstumų diapazoną, naudojamą pasirinkus [On3] . Keiskite skaičių, naudodami $\Delta \nabla$. Tarp skaitmenų pereikite naudodami $\triangleleft \triangleright$. [000,0]–[999,9m/ft]
Release Priority	[Off] : Atitinka nustatymą [Release Priority] (P.122). [On] : užraktą vis dar galima atleisti, jei fotoaparatas nebegali sufokusuoti vaizdo, kai pasirinktas kitas [AF Limiter] nustatymas, nei [Off] .

 **[Distance for On1]–[Distance for On3]** pateikiami skaičiai yra tik orientaciniai.

C-AF objektyvo skenavimas (📷 „AF Scanner“)

P A S M B 

Pasirinkite, jei norite, kad fotoaparatas atliktų židinio skenavimą. Jei sufokusuoti vaizdo nepavyksta, šios procedūros metu, bus ieškoma tinkama židinio padėtis, nuo minimalaus židinio atstumo iki begalybės. Jei pageidaujate galite apriboti skenavimo veiksmą. Ši funkcija įjungiama, kai [C-AF], [C-AF+TR], [C-AF MF] arba [C-AF+TR MF] pasirenkama režimui [📷 AF Mode] (P.102).

Meniu

- MENU → AF → 4. AF → 📷 AF Scanner

Off	Fotoaparatas atliks skenavimo procedūrą, jei nepavyks sufokusuoti vaizdo. Taip išvengsite židinio atstumo pasikeitimų, jei sekdami mažesnius objektus iš objektyvo pamesite fotografuojamą objektą.
On	Jei nepavyks sufokusuoti vaizdo, fotoaparatas atliks skenavimo procedūrą tik vieną kartą. Kol fokusavimo procesas tęsiasi, skenavimas daugiau nebus vykdomas.

- Nepaisant [📷 AF Scanner] parinkties, skenavimas bus vykdomas tik vieną kartą, jei nepavyksta sufokusuoti vaizdo, kai [S-AF] arba [S-AF MF] pasirenkama režimui [📷 AF Mode].

Automatinio fokusavimo derinimas (📷 „AF Focus Adjustment“)

PASMB 

Tiksliai derinkite fazės aptikimo automatinį fokusavimą. Reikšmę galima keisti iki ± 20 žingsnių.

Meniu

- **MENIU** → **AF** → 4. **AF** → 📷 **AF Focus Adjustment**

ⓘ Įprastai derinti automatinio fokusavimo šiuo elementu nereikia. Fokusavimo derinimas gali trukdyti fotoaparatai tinkamai sufokusuoti.

ⓘ Fokusavimo tikslus derinimas neturi poveikio **[S-AF]** ir **[S-AF MF]** režimuose.

Įrašytos fokusavimo reguliavimo vertės naudojimas

1. Pažymėkite **[AF Focus Adjustment]** naudodami mygtukus Δ ∇ ir paspauskite mygtuką **OK**.

2. Pažymėkite **[On]** mygtukais Δ ∇ ir paspauskite mygtuką **OK**.

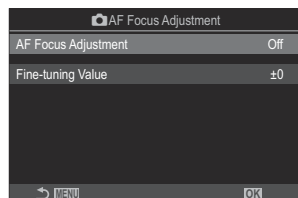

📷 „AF Focus Adjustment“ nustatymo ekranas

Off	Fotoaparatas nenaudoja išsaugotos fokusavimo reguliavimo vertės.
On	Fotoaparatas naudoja išsaugotą fokusavimo reguliavimo vertę.

3. Grįžkite į 📷 „AF Focus Adjustment“ nustatymo ekraną.

[AF Focus Adjustment] konfigūravimas

1. Konfigūruokite parinktis.

- Paspausdami Δ ∇ pasirinkite elementą ir paspauskite mygtuką **OK**, kad būtų parodytas nustatymų meniu.
- Paspauskite mygtuką **OK** dar kartą, kad grįžtumėte į  „AF Focus Adjustment“ nustatymo ekraną.

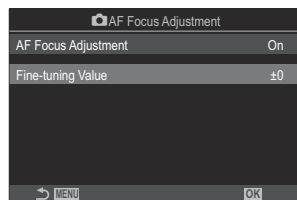

Fine-tuning Value	Reguliuoja visų objektyvų fokusavimą. Reikšmę galima keisti iki ± 20 žingsnių. [-20] – [±0] – [+20]
--------------------------	---

- ☞ Galite priartinti ekraną, naudodami priekinį ratuką arba  mygtuką, norėdami patikrinti rezultatus.
- ☞ Galite padaryti bandomąją nuotrauką, norėdami patikrinti rezultatus, paspausdami užrakto mygtuką, prieš spaudžiant **OK** mygtuką.

Pagalbinis AF apšvietimas („AF Illuminator“)

P A S M B 

AF apšvietimas palengvina objektų fokusavimą, kai fotografuojama prasto apšvietimo aplinkoje.

Meniu

- **MENIU** ➔ **AF** ➔ 3. AF ➔ AF Illuminator

On

Šviesa fokusavimo metu įsijungia automatiškai, jei fokusuojamas objektas apšviestas nepakankamai gerai.

Off

Šviesa fokusavimo metu automatiškai neįsijungia, net jei fokusuojamas objektas apšviestas nepakankamai gerai.

 Norint naudoti šią funkciją tyliuoju režimu, reikia sukonfigūruoti nustatymą **[Silent [♥] Settings]** (P.204).

AF rėmelio rodinio režimas („AF Area Pointer“)

PASMB 

Automatinio fokusavimo režime sufokusuotas objektas žymimas žalios spalvos taikikliu. Ši funkcija kontroliuoja fokusavimo taikiklio rodyimą.

Meniu

- **MENIU** ➔ **AF** ➔ 3. **AF** ➔ **AF Area Pointer**

Off	Fokusavimo taikiklis nerodomas.
On1	Po to, kai fotoaparatas sufokusuoja vaizdą, ekrane fokusavimo taikiklis parodomas tik trumpam.
On2	Fotoaparatus sufokusavus vaizdą, grupės AF nustatymas įjungiamas ir fotoaparatus rody AF tikslus visoms sufokusuotoms sritims, kai užrakto mygtukas nuspaustas iki pusės arba nuspaustas AF-ON mygtukas.

Fokusavimo padėties nustatymo funkcijos

AF tikslo pasirinkimo derinimas su fotoaparato padėtimi (📷 Orientation Linked [·:·])

P A S M B 📷

Fotoaparatą galima sukonfigūruoti taip, kad AF tikslo padėtis ir AF tikslinis režimas pasikeistų automatiškai pasukus fotoaparatą į horizontalią (gulsčią) arba vertikalią (stačią) padėtį. Pasukus fotoaparatą keičiasi fotografuojamo objekto kompozicija ir atitinkamai, padėtis ekrane. Fotoaparate galite atskirai išsaugoti AF taikiklio režimą ir AF taikiklio padėtį, parinktus priklausomai nuo fotoaparato padėties. Kai ši funkcija aktyvi, [📷 [·:·] Set Home] (P.143) funkciją galima naudoti skirtingoms pirminėms padėtimis išsaugoti – horizontaliai ir vertikaliai.

Meniu

- **MENIU** ➔ **AF** ➔ 6. AF Target Settings & Operations ➔ 📷 Orientation Linked [·:·]

1. Pasirinkite funkciją, su kuria norite įrašyti įvairius nustatymus horizontaliai ir vertikaliai padėtimis, ir šalia pažymėkite varnelę (✓).

- Pasirinkite parinktį, naudodami Δ ∇ , ir paspauskite mygtuką **OK**, kad šalia pažymėtumėte varnelę (✓). Norėdami pašalinti varnelę, dar kartą paspauskite mygtuką **OK**.

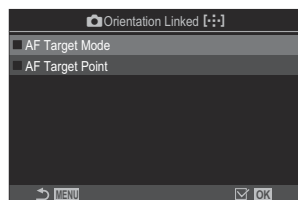

📷 Orientation Linked [·:·]
nustatymų ekranas

AF Target Mode	Šalia pažymėjus varnelę (✓), fotoaparatas įrašo atskirus AF tikslinius režimus (pvz., [📷]All, [📷]Small) horizontaliai ir vertikaliai padėtimis.
AF Target Point	Šalia pažymėjus varnelę (✓), fotoaparatas įrašo atskiras AF tikslines padėtis horizontaliai ir vertikaliai padėtimis.

2. Ekranas grįžta į 📷 Orientation Linked [·:·] nustatymų ekraną.

3. Paspauskite mygtuką **MENU**, norėdami grįžti į fotografavimo ekraną.
4. Pasirinkite AF taikiklio režimą arba taikiklio padėtį fotoaparatą iš pradžių pasukus į vieną padėtį, o vėliau į kitą.
 - Atskiri nustatymai išsaugomi kraštovaizdžio kryptimi, portreto kryptimi kai fotoaparatas pasuktas į dešinę ir portreto kryptimi kai fotoaparatas pasuktas į kairę.

AF pradžios padėties pasirinkimas (📷 [⋮] Set Home)

PASMB 

Pasirinkite [⋮]Home] funkcijos pirminę padėtį. [⋮]Home] funkcija leidžia vienu lietimui atkurti anksčiau išsaugotą pirminę AF tikslo padėtį. Ši funkcija skirta pasirinkti pirminę padėtį.

Meniu

• **MENIU** ➔ **AF** ➔ 6. AF Target Settings & Operations ➔ 📷 [⋮] Set Home

1. Pasirinkite nustatymą, kurį norite išsaugoti su pirmine padėtimi, ir šalia pažymėkite varnelę (✓).

- Pasirinkite parinktį, naudodami Δ ∇ , ir paspauskite mygtuką **OK**, kad šalia pažymėtumėte varnelę (✓). Norėdami pašalinti varnelę, dar kartą paspauskite mygtuką **OK**.

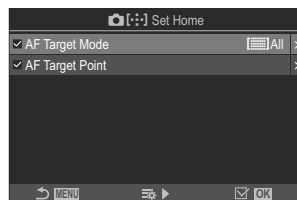





AF Target Mode	Parenka pirminę padėtį naudojant AF tikslinį režimą. Prieinamos tik parinktys, pasirinktos 📷 AF Target Mode Settings (P.112) .
AF Target Point	Pasirinkite pirminę fokusavimo taikiklio padėtį.

2. Paspauskite \triangleright , norėdami konfigūruoti pasirinkto elemento parinktį.

- Pasirinkite pradinės padėties nustatymus
- Kai **📷 Orientation Linked [⋮]** funkcija aktyvi, dialogo lange pasirinkite horizontalią arba vertikalią (fotoaparatas pasuktas į kairę arba į dešinę pusę) padėtį ir paspauskite mygtuką **OK**, kad atidarytumėte galimas parinktį.

[]Home] funkcijos naudojimas

Funkciją []Home] galima naudoti toliau nurodytais būdais.

- Ties [ Button Function] (P.341) mygtukui priskirkite []Home]. Paspaudus mygtuką AF tikslas pereina į įrašytą pradinę padėtį.
- Pasirinkite []HP], skirtą [ Center Button] (P.359). Paspaudus kryptinį valdiklį AF tikslas pereina į įrašytą pradinę padėtį.



AF tikslo pasirinkimas ([⋮]Select Screen Settings)

PASMB 

AF taikiklio pasirinkimo metu funkcijas galite pasirinkti priekiniu ir galiniu ratukais arba kryptiniu valdikliu. Valdymo elementus rinkitės taip, kad fotoaparatu naudotis patogiu.

Meniu

- **MENIU** ➔ **AF** ➔ 6. AF Target Settings & Operations ➔ [⋮] Select Screen Settings

 dial	<p>Priskirkite funkcijas priekiniam ir užpakaliniam ratukams.</p> <p>[Off]: Nėra.</p> <p>[⏏ Pos]: Nustatykite AF taikiklio padėtį (P.107).</p> <p>[⋮]Mode: Pasirinkite AF rėmelio režimą (pvz., [⋮]All, [⏏]Small) (P.109).</p>
 button	<p>Priskirkite funkcijas mygtukams $\Delta \nabla \triangleleft \triangleright$.</p> <p>[Off]: Nėra.</p> <p>[⏏ Pos]: Nustatykite AF taikiklio padėtį (P.107).</p> <p>[⋮]Mode: Pasirinkite AF rėmelio režimą (pvz., [⋮]All, [⏏]Small) (P.109).</p>







AF taikiklio perkėlimas tarp ekrano kraštinių ([⋮⋮] „Loop Settings“)

PASMB

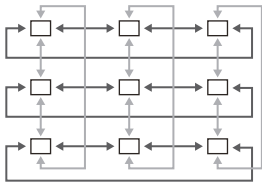
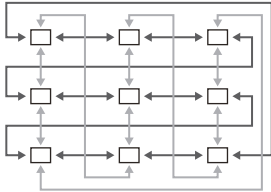
Galite pasirinkti, kad AF taikiklis nuo vienos ekrano kraštinės persikeltų į priešingą. Taip pat galite pasirinkti, kad AF tikslas pasirinktų All (visi tikslai) iki jis persikels į priešingą ekrano kraštinę.

Meniu

• MENU ➔ AF ➔ 6. AF Target Settings & Operations ➔ [⋮⋮] Loop Settings

<p>[⋮⋮] Loop Selection</p>	<p>[Off]: apimties funkcija išjungta. Taikiklis išlieka tarp ekrano kraštinių.</p> <p>[Loop 1]: jei taikikliui pasiekus kraštinę ir toliau kryptinį valdiklį spausite ta pačia kryptimi, bus pasirinktas priešingos kraštinės taikiklis, esantis toje pačioje eilėje arba tame pačiame stulpelyje.</p>  <p>„Loop 1“</p> <p>[Loop 2]: jei taikikliui pasiekus kraštinę ir toliau kryptinį valdiklį spausite ta pačia kryptimi, bus pasirinktas priešingos kraštinės taikiklis, esantis kitoje eilėje arba kitame stulpelyje.</p>  <p>„Loop 2“</p>
<p>Via All</p>	<p>[No]: tikslas nepasirenka All (visus tikslus) prieš persikeliant į priešingą ekrano kraštinę.</p> <p>[Yes]: jei funkcijai [⋮⋮] Loop Selection pasirenkamas nustatymas [Loop 1] arba [Loop 2], prieš persikeldamas į priešingą ekrano kraštinę, taikiklis pasirinks All (visus objektus).</p> <p> Paspėpus All (visi tikslai) ties 📷 AF Target Mode Settings (P.112), [Via All] užfiksuojamas ties [No].</p>

 AF taikikliai neperkeliami fotografuojant, pavyzdžiui, fotografuojant serijomis.

⌚ **[ Loop Selection]** yra nustatytas ties **[Off]** filmuojant ir pasirinkus [ AF] arba [ AF ME] fokusavimo režimą.



AF objekto pasirinkimas lietimui, naudojant vaizdo ieškiklį („AF Targeting Pad“)

PASMB 

Naudokite ekrano jutiklinius valdymo elementus, kad naudodami vaizdo ieškiklį galėtumėte pasirinkti AF objektą. Žiūrėdami į objektą per vaizdo ieškiklį slinkite pirštu per ekraną, kad pasirinktumėte fokusavimo objektą.

Meniu

- **MENIU** ➔ **AF** ➔ 6. AF Target Settings & Operations ➔ AF Targeting Pad

Off	Ekrano jutiklinių valdymo elementų, naudojantis vaizdo ieškikliu, naudoti AF tikslui pasirinkti negalima.
On	Ekrano jutiklinius valdymo elementus, naudojantis vaizdo ieškikliu, galima pasirinkti naudoti AF tikslui. Švelniai dukart palieskite monitorių, kad įjungtumėte arba išjungtumėte liečiamo AF tikslo pasirinkimą. Kai tikslas pasiekia ekrano kraštą ir vėl pakelsite ir stumsite pirštą, AF tikslas pereis į kitą pusę arba pereis į  All (visi tikslai) režimą, priklausomai nuo  Loop Selection (P.146) nustatymo.

 Kai funkcija įjungta [**On**], jutikliniais valdymo elementais taip pat galima nustatyti didinimo rėmelį (P.114).

Kitos naudingos fokusavimo funkcijos



Rankinio fokusavimo pagalba („MF Assist“)

P A S M B 

Tai pagalbinė fokusavimo funkcija, skirta MF. Sukant fokusavimo žiedą, išryškinami objekto kraštai arba išdidinama ekrano rodinio dalis.

Meniu

• **MENIU** → **AF** → 7. **MF** → **MF Assist**

Magnify	<p>Išdidinama ekrano dalis.</p> <p>[Off]: Įprastas ekranas.</p> <p>[On]: Išdidinama ekrano dalis. Didinamą dalį galima nustatyti iš anksto naudojant AF taikinį.  „Fokusavimo taikiklio pasirinkimas (AF Target Point)“ (P.107)</p>
Peaking	<p>Rodomi aiškiai apibrėžti kontūrai su išryškintais kraštais.</p> <p>[Off]: Įprastas ekranas.</p> <p>[On]: Rodomi aiškiai apibrėžti kontūrai su išryškintais kraštais. Galite pasirinkti išryškinimo spalvą ir intensyvumą.  „Židinio paryškavimo parinktys (Peaking Settings)“ (P.151)</p>
Focus Indicator	<p>Sukant fokusavimo žiedą, kai naudojamas rankinis fokusavimas, rodomas indikatorius, nurodantis kryptį ir apytikslį pasukimą, reikalingą objekto sufokusavimui.</p> <p>[Off]: Įprastas ekranas.</p> <p>[On]: Sukant fokusavimo žiedą, kai naudojamas rankinis fokusavimas, rodomas indikatorius, nurodantis kryptį ir apytikslį pasukimą, reikalingą objekto sufokusavimui.</p>

- ① Kai naudojama paryškavimo funkcija, smulkių objektų kraštai išryškinami labiau. Tai negarantuoja tikslaus fokusavimo.
- ① Fokusavimo priartinimas nepasiekiamas šiais atvejais:
 - Filmuojant / pasirinkus **[C-AF MF]** arba **[C-AF+TR MF]** fokusavimo režimą / naudojant daugkartinę ekspoziciją / kai  **Digital Tele-converter** nustatytas ties **[On]** filmavimo režime

- ⓘ Naudojant trečiųjų šalių objektyvus su fokusavimo rankenėlės mechanizmu, fokusavimo kryptis ir fokusavimo indikatorius rodinys gali būti priešingi. Tokiu atveju pakeiskite **[Focus Ring]** (P.155) nustatymą.
- ⓘ Fokusavimo indikatorius negali būti rodomas, naudojant sistemos „Four Thirds“ objektyvą.
- ⚙ Pasukti priekinį arba užpakalinį ratuką, kad priartintumėte arba atitolintumėte židinio išdidinimo metu.
- ⚙ Kai bus rodomas paryškkinimas, paspauskite mygtuką **INFO**, kad pakeistumėte spalvą ir ryškumą.

Židinio paryškinimo parinktys („Peaking Settings“)

P A S M B 

Naudodami spalvotus kontūrus pažymėkite objektus. Taip rankinio fokusavimo metu paprasčiau matyti fokusuojamus objektus.

Mygtukas

- Mygtukas, kurio **[Peaking]** priskirtas ➔ **INFO** mygtukas

Meniu

- **MENIU** ➔ **AF** ➔ 7. MF ➔ Peaking Settings

Peaking Color	Pasirinkite paryškinimui naudojamą spalvą. [White] / [Black] / [Red] / [Yellow]
Highlight Intensity	Pasirinkite fokuso paryškinimo intensyvumą. [Low] / [Normal] / [High]
Image Brightness Adj.	Sureguliuokite fono šviesumą, kad fokuso paryškinimas būtų dar aiškiau matomas. [Off] : Įprastas ekranas. [On] : Reguliuoja fono šviesumą.

 Kai **[Image Brightness Adj.]** funkcija įjungta (parinktis **[On]**), tiesioginio vaizdo ekrane matomas vaizdas gali būti šviesesnis arba tamsesnis, nei vaizdas galutinėje nuotraukoje.

Židinio paryškimo naudojimas

Galite rinktis iš šių fokuso paryškimo parinkčių.

- **[Peaking] priskyrimas valdymo elementui naudojantis [📷 Button Function] arba [🔍 Button Function]:**
[Peaking] funkciją galima priskirti [📷 Button Function] (P.341) arba [🔍 Button Function] (P.341) valdymo elementui. Paspaudus mygtuką įjungiamas fokuso paryškimas. [Peaking] funkciją taip pat galima priskirti [Multi Function] (P.352).
- **[Peaking] funkcijos naudojimas su [MF Assist]:**
Jei pasirenkama [MF Assist] funkcija [Peaking], fokuso paryškimas įsijungs automatiškai pasukus objektyvo fokusavimo žiedą.

🔍 Jei norite peržiūrėti paryškimo parinktis, paspauskite mygtuką **INFO**.

Židinio nuotolio pasirinkimas išankstiniam MF nustatymui („Preset MF distance“)

P A S M B 

Nustatykite MF išankstinio nustatymo fokusavimo padėtį.

Nurodykite skaičių ir vienetus (m arba ft).

Meniu

- **MENIU** ➔ **AF** ➔ 7. MF ➔ Preset MF distance

ⓘ Jei objekteve integruotas fokusavimo ribotuvas; prieš tęsdami jį išjunkite.

ⓘ Pateikiami dydžiai yra tik pavyzdiniai.



MF fiksatoriaus išjungimas („MF Clutch“)

P A S M B 

Išjunkite kai kuriuose objektivyuose naudojamą rankinio fokusavimo fiksatoriaus funkciją. Tai padės išvengti automatinio fokusavimo funkcijos išjungimo atsitiktinai pasukus fokusavimo žiedą.

Meniu

- MENU → AF → 7. MF → MF Clutch

Operative	Fotoaparatas reaguoja į objektyvo fokusavimo žiedo padėtį.
Inoperative	Fotoaparatas fokusuoja pagal pasirinktą [ AF Mode] / [ AF Mode] parinktį, nepriklausomai nuo objektyvo fokusavimo žiedo padėties.

ⓘ Rankinis fokusavimas objektyvo fokusavimo žiedu negalimas, kai aktyvinama [**MF Clutch**] parinktis [**Inoperative**], net jei objektyvo fokusavimo žiedas yra rankinio fokusavimo padėtyje.

🔍 Išsamios informacijos apie objektyvus su MF fiksatoriumi ieškokite „Objektyvas su MF fiksatoriumi“ (P.483).

Objektyvo fokusavimo kryptis („Focus Ring“)

P A S M B 

Pasirinkite kryptį, kuria sukant fokusavimo žiedą, keisis fokusas.

Meniu

- **MENIU** ➔ **AF** ➔ 7. MF ➔ Focus Ring



Pasukite žiedą prieš laikrodžio rodyklės kryptį, kad padidintumėte fokusavimo nuotolį.



Pasukite žiedą laikrodžio rodyklės kryptimi, kad padidintumėte fokusavimo nuotolį.

Objektyvo grąžinimas į padėtį išjungus („Reset Lens“)

P A S M B

Galite nustatyti fotoaparatai taip, kad išjungus objektyvas negrįžtų į pirminę fokusavimo padėtį. Tokiu atveju išjungus fotoaparatai, objektyvas liks toje pačioje fokusavimo padėtyje.

Meniu

- **MENIU** ➔ **AF** ➔ 7. MF ➔ Reset Lens

Off	Išjungus fotoaparatai objektyvas į pirminę fokusavimo padėtį negrąžinamas. Objektyvai su elektrine vaizdo didinimo sistema, išjungus fotoaparatai, taip pat sugrįžta į pirminę didinimo padėtį.
On	Išjungus fotoaparatai objektyvas grąžinamas į pirminę fokusavimo padėtį.



Matavimas ir ekspozicija

Ekspozicijos valdymas („Exposure Compensation“)

P A S M B 

Fotoaparato automatiškai parinktą ekspoziciją galima keisti ir pritaikyti jūsų meniniams užmojams. Pasirinkite teigiamas vertes nuotraukai pašviesinti, o neigiamas nuotraukai patamsinti.

Mygtukas

- Fotografavimo režimais, išskyrus **M**:  (ekspozicijos kompensavimo) mygtukas → ◀ ▶ 
- **M** fotografavimo režimu: Sukite priekinį arba užpakalinį ratuką, spausdami  (ekspozicijos kompensavimo) mygtuką.

Super valdymo skydelis

- **OK** → Exposure Comp.



- ① Neigiamas (-)
- ② Nėra kompensavimo (0)
- ③ Teigiamas (+)

- Fotografuojant ekspozicijos kompensavimą galime reguliuoti iki $\pm 5,0$ EV. Vaizdo ieškiklio ir tiesioginio vaizdo ekranuose rodomas reikšmių, neviršijančių $\pm 3,0$ EV, efektas. Ekspozicijos juosta mirksi, kai vertė viršija $\pm 3,0$ EV.
- Filmavimo metu ekspozicijos kompensaciją galima keisti iki $\pm 3,0$ EV.
- Filmuojant ekspoziciją galima reguliuoti priekiniu ir galiniu ratukais arba jutikliniais valdikliais.



- ① Ekspozicijos juosta
- ② Ekspozicijos kompensavimo vertė

☞ Norėdami peržiūrėti ekspozicijos kompensavimo efektus tiesioginiame vaizde, pasirinkite **[Standard]** ties **[📷 LV Mode]** (P.370) ir **[Off]** ties **[📷 Night Vision]** (P.371).

Ekspozicijos kompensacijos reguliavimas

Režimai P, A ir S

Filmo režimu ekspozicijos kompensavimą galima reguliuoti, kai **[P]**, **[A]** arba **[S]** yra pasirinktas ties **[📷 Mode]** (filmo ekspozicijos režimas). 🖱️ „Ekspozicijos režimo pasirinkimas (📷 Režimas (filmo ekspozicijos režimai)“ (P.81)

1. Pasukite priekinį ratuką, kad sureguliuotumėte ekspozicijos kompensaciją.
 - Taip pat galite pasirinkti reikšmę paspausdami mygtuką **[📷]**, tada naudodami mygtukus **<|>**.
2. Atleiskite užrakto mygtuką.

Režimas M

Fotografavimo režimu pasirinkite **[P/A/S/M]** ties **[📷 ISO-Auto]** (P.177) ir **[Auto]** ties **[📷 ISO]** (P.172). Filmo režimu ekspozicijos kompensavimą galima reguliuoti, kai **[M]** yra pasirinktas ties **[📷 Mode]** (filmo ekspozicijos režimas) (P.81). Tačiau pirmiau turite pasirinkti **[On]** ties **[📷 M ISO-Auto]** (P.177) ir **[Auto]** ties **[📷 ISO]** (P.172).

1. Norėdami sureguliuoti ekspozicijos kompensaciją, paspauskite mygtuką **[📷]** ir pasukite priekinį arba galinį ratuką.

2. Atleiskite užrakto mygtuką.

Ekspozicijos kompensacijos atkūrimas

Paspauskite mygtuką **OK**, kad galėtumėte nustatyti iš naujo eksp. kompensavimą.

EV žingsniai ekspozicijos valdymui („EV Step“)

P A S M B 

Keisdami išlaikymą, diafragmą, ekspozicijos kompensaciją ir kitus ekspozicijos parametrus, pasirinkite naudojamą padidėjimo žingsnį. Rinkitės iš 1/3, 1/2 ir 1 EV.

Meniu

- **MENIU** →  → 4. Exposure → EV Step

Tikslus ekspozicijos derinimas („Exposure Shift“)

PASMB 

Tiksliai sureguliuokite ekspoziciją. Naudokitės šia funkcija, jei norite, kad automatinės ekspozicijos funkcija suteiktų tolygiai šviesesnį arba tamsesnį vaizdą.

- ⓘ Įprastomis aplinkybėmis tikslusis derinimas nėra reikalingas. Naudokitės šia funkcija, kai žinote, kad jos reikia. Įprastomis sąlygomis ekspoziciją galima derinti naudojantis ekspozicijos kompensacijos funkcija (P.157).
- ⓘ Tikslus ekspozicijos derinimas sumažina galimos ekspozicijos kompensavimo kiekį pasirinkta ekspozicijos tikslaus derinimo kryptimi (+ arba -).

Meniu

• **MENIU** →  → 4. Exposure → Exposure Shift

 (skaitmeninis ESP matavimas)	Nustatykite tikslaus reguliavimo kiekį, kai matavimo būdas yra  . [-1] – [±0] – [+1]
 (nustatymas pagal vaizdo vidurį)	Nustatykite tikslaus reguliavimo kiekį, kai matavimo būdas yra  . [-1] – [±0] – [+1]
 (taškinis matavimas)	Nustatykite tikslaus reguliavimo kiekį, kai matavimo būdas yra  . [-1] – [±0] – [+1]

Mirgėjimo mažinimas fotografuojant LED apšvietimo aplinkoje (📷 Flicker Scan / 🧑 Flicker Scan)

P A S M B 🧑

Fotografuojant LED apšvietimo sąlygomis, nuotraukose gali atsirasti juostos. Naudokite [📷 Flicker Scan] / [🧑 Flicker Scan] funkciją, norėdami optimizuoti užrakto suveikimo greitį, kai ekrane matomos juostos.

🕒 📷: Šį elementą galima naudoti tyliuoju režimu ir naudojant „Pro Capture“ fotografavimą, kai naudojamas **S** arba **M** fotografavimo režimas.

🧑: Šį elementą galima naudoti, kai [🧑 Mode] (filmo ekspozicijos režimas) yra [S] arba [M].

🕒 Galimų užrakto suveikimo greičių diapazonas sumažintas.

Meniu

- **MENIU** ➔ 📷 ➔ 4. Exposure ➔ 📷 Flicker Scan
- **MENIU** ➔ 🧑 ➔ 1. Basic Settings/Image Quality ➔ 🧑 Flicker Scan

- Nustačius [On] bus rodoma „FlickerScan“.

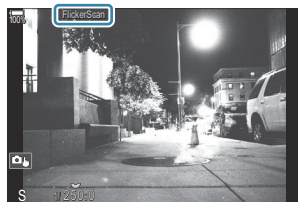

🕒 Mirgėjimo skenavimo lange fokuso paryškavimo funkcija ir LV super valdymo skydelis nepasiekiami. Norėdami atidaryti šiuos elementus, pirmiausia paspauskite **INFO** mygtuką, kad išeitumėte iš mirgėjimo skenavimo lango.

Užrakto suveikimo greičio pasirinkimas

- Užrakto suveikimo greitį pasirinkite sukdami priekinį arba galinį ratuką, o taip pat tai galite padaryti mygtukais Δ ∇ . Jei pageidaujate, užrakto suveikimo greitį galite pasirinkti laikydami nuspaudę mygtukus Δ ∇ .
- Jūs taip pat galite pasukti priekinį ratuką, kad sureguliuotumėte užrakto suveikimo greitį, taikant ekspozicijos žingsnius, pasirinktus **[EV Step]** (P.160).
- Toliau reguliuokite užrakto suveikimo greitį, iki ekrane nebematysite juostų.
- Padidinus ekraną (P.114) lengviau patikrinti, ar nėra juostų.
- Paspauskite **INFO** mygtuką, ekranas pasikeis ir „FlickerScan“ nebebus rodoma. Galite keisti diafragmos ir ekspozicijos kompensavimo parinktis. Tai galite padaryti priekiniu arba galiniu ratuku, arba kryptiniu valdikliu.
- Kelis kartus paspauskite mygtuką **INFO**, kad sugrįžtumėte į mirgėjimo skenavimo langą.

Pasirinkimas, kaip fotoaparatas matuoja šviesumą (Metering)

PASMB 

Galite pasirinkite, kaip fotoaparatas matuos objekto šviesumą.

Mygtukas







- AF  mygtukas →   

Super valdymo skydelis

- OK → Metering

Meniu

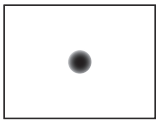
- MENU →  → 5. Metering → Metering

	Skaitmeninis ESP matavimas	Tinka daugumai situacijų, įskaitant iš galo apšviestus objektus. Fotoaparatas matuoja 324 rėmo zonas ir įvertinant aplinkos sąlygas, apskaičiuoja optimalios ekspozicijos reikšmę.
	Išlaikymo nustatymas pagal vaizdo vidurį	Tinka kompozicijoms, kuriose pagrindinis objektas yra centre. Fotoaparatas ekspoziciją parenka pagal viso kadro šviesumo lygio vidurkį, didžiausias vertes priskiriant centre esančiam objektui. 
	Šviesos matavimas tam tikrame taške	Ekspozicijos matavimams naudoja konkrečią objekto sritį. Fotoaparatas išmatuoja nedidelę kadro dalį (maždaug 2 %). 
	Šviesos matavimas tam tikrame taške (padidintas apšviestumas)	Padidina šviesos matavimo tam tikrame taške ekspoziciją. Užtikrina, kad šviesūs objektai išliks šviesūs.
	Šviesos matavimas tam tikrame taške (šėšėlis)	Sumažina šviesos matavimo tam tikrame taške ekspoziciją. Užtikrina, kad tamsūs objektai išliks tamsūs.

☞ Šviesos matavimo padėtį galima nustatyti ties pasirinktu AF tikslu.  „Fokusavimo tikslo matavimas (Spot Metering)“ (P.171)

Ekspozicijos užfiksavimas („AE Lock“)

P A S M B 

Paspausdami mygtuką **AEL** galite užfiksuoti ekspoziciją. Šią funkciją naudokite, kai norite atskirai sureguliuoti fokusavimą ir ekspoziciją, arba kai norite fotografuoti kelis vaizdus naudodami tą pačią ekspoziciją.

Mygtukas

- **AEL** mygtukas

ⓘ Jei mygtukui **AEL** priskirta kita funkcija, turėsite valdikliui priskirti **[AEL] (P.343)** naudodami **[Button Function] (P.341)**.

🔧 Fotoaparatą galima sukonfigūruoti taip, kad automatiškai atleistų fiksavimą po fotografavimo.

👉 **[AEL Auto Reset] (P.168)**

- Paspaudus mygtuką **AEL** vieną kartą, ekspozicija užfiksuojama ir rodoma „**AEL**“.
- Dar kartą paspauskite mygtuką, kad atlaisvintumėte „**AE** fiksavimas“.
- Fiksavimas bus išjungtas, jei pasuksite režimo ratuką arba paspausite mygtuką **MENU** ar **OK**.

„AE Lock“ ekspozicijos matavimas (Metering during **AEL**)





PASMB 

Pasirinkite matavimo metodą, naudojamą ekspozicijai matuoti, kai ekspozicija yra užfiksuota AEL mygtuku.

Meniu

- **MENIU** →  1 → 5. Metering → Metering during **AEL**

- Norėdami gauti daugiau informacijos apie „AE Lock“, žr. „[Ekspozicijos užfiksavimas \(AE Lock\)](#)“ (P.166).

Auto	Ekspozicija matuojama naudojant metodą, pasirinktą [Metering] (P.164) funkcijai.
 (nustatymas pagal vaizdo vidurį)	Fotoaparatas ekspoziciją parenka pagal viso kadro šviesumo lygio vidurkį, didžiausias vertes priskiriant centre esančiam objektui.
 (taškinis matavimas)	Fotoaparatas išmatuoja nedidelę kadro dalį (maždaug 2 %).
 Hi (taškinis šviesios vietos matavimas)	Šviesina taškinę matavimo sritį ir šviesesnes vietas.
 Sh (taškinis šešėlio matavimas)	Tamsina taškinę matavimo sritį ir šviesesnes vietas.

„AE Lock“ atleidimas po fotografavimo (AEL „Auto Reset“)

PASMB

Sukonfigūruokite fotoaparatą taip, kad jis automatiškai atleistų fiksatorių po fotografavimo, kai ekspozicija užfiksuota **AEL** mygtuku.

Meniu

- **MENIU** →  → 5. Metering → **AEL** Auto Reset

No	Ekspozicija lieka užfiksuota po fotografavimo. Paspauskite AEL mygtuką, norėdami atleisti fiksatorių.
Yes	Ekspozicijos fiksatorius atleidžiamas po fotografavimo.

 Kai padaromos kelios nuotraukos, naudojant nuoseklųjį fotografavimą, pasirinktinį laikmatį ar fotografavimą intervalais, ekspozicijos užraktas bus atleistas užfiksavus nuotraukų seriją.

Ekspozicijos užfiksavimas iki pusės nuspaudus užrakto mygtuką (AEL by half-pressing)

PASMB



Sukonfigūruokite fotoaparatai taip, kad jis užfiksuotų ekspoziciją iki pusės nuspaudus užrakto mygtuką.

Meniu

- **MENIU** →  → 5. Metering → AEL by half-pressing 

No	Ekspozicija nėra užfiksuojama iki pusės nuspaudus užrakto mygtuką. Ekspozicija nustatoma pagal fotografavimo sąlygas, kai užrakto mygtukas nuspaudžiamas iki galo.
Yes	Ekspozicija užfiksuojama iki pusės nuspaudus užrakto mygtuką.
S-AF Only	Ekspozicija užfiksuojama iki pusės nuspaudus užrakto mygtuką tik kai AF režimas yra [S-AF] , [S-AF MF] , [AF] arba [AF MF] .

⚠ Jei ekspozicija užfiksuojama paspaudus **AEL** mygtuką, ji lieka užfiksuota iki pusės nuspaudus užrakto mygtuką, nepriklausomai nuo šio nustatymo.

🔗 Jei fotoaparatai sukonfigūruosite taip, kad jis neužfiksuotų ekspozicijos iki pusės nuspaudus užrakto mygtuką, galėsite pasirinkti, ar fotoaparatas matuos kiekvieno kadro šviesumą nuosekliojo fotografavimo metu.  „Nuosekliojo fotografavimo matavimo parinkčių nustatymas (Metering during )“ (P.170)

Nuosekliojo fotografavimo matavimo parinkčių nustatymas (Metering during)

P A S M B 

Meniu

- **MENIU** →  → 5. Metering → Metering during 

No	Fotoaparatas matuoja ekspoziciją fiksuojant pirmąjį kadrą ir ekspozicija užfiksuojama nuosekliojo fotografavimo metu.
Yes	Fotoaparatas matuoja šviesumą ir nustato kiekvieno kadro ekspoziciją.

- ⓘ Jei ekspozicija užfiksuota paspaudus **AEL** mygtuką (P.166) arba iki pusės paspaudus užrakto mygtuką (P.169), ekspozicija išlieka užfiksuota fotografuojant serijomis, net kai [**Metering during** ] nustatytas ties [**Yes**].
- ⓘ Kai nustatyta [ **SH1**] arba [**ProCap SH1**], [**Metering during** ] užfiksuojamas ties [**No**].

Fokusavimo tikslo matavimas ([] „Spot Metering“)

PASMB



Galite pasirinkti, kad fotoaparatas matuotų esamo AF židinio nuotolį, kai pasirinkta [] **[Metering]** funkcija. Nustatymus galima keisti atskirai taškiniam, taškiniam šviesios ir taškiniam tamsios srities matavimui.

Meniu

- **MENIU** →  → 5. Metering → [] Spot Metering

1. Pasirinkite norimą matavimo būdą, kuriuo fotoaparatas matuos dabartinį AF tikslą, ir šalia pažymėkite varnelę (✓).
 - Pasirinkite parinktį, naudodami Δ ∇ , ir paspauskite mygtuką **OK**, kad šalia pažymėtumėte varnelę (✓). Norėdami pašalinti varnelę, dar kartą paspauskite mygtuką **OK**.

Spot	Taikoma, kai [Metering] yra [] (taškinis matavimas).
Spot Highlight	Taikoma, kai [Metering] yra [ Hi] (taškinis šviesios vietos matavimas).
Spot Shadow	Taikoma, kai [Metering] yra [ Sh] (taškinis šešėlio matavimas).

- ⓘ Pasirinkta parinktis įsigalioja, kai kaip AF rėmelio režimas pasirenkamas [] Single arba [] Small (P.109).
- ⓘ Fotoaparatas priartina pasirinktą AF taikinį fokusavimo priartinimo metu (P.114).
- ⓘ Netaikoma, jei **[Subject Detection]** pasirenkamas kitas nei **[Off]** nustatymas.
- ⓘ Netaikoma, kai „AF Mode“ pasirinkta **[C-AF+TR]** arba **[C-AF+TR ]**.

ISO jautrumo keitimas (ISO)

P A S M B 



Pasirinkite reikšmę atitinkančią objekto ryškumą. Pasirinkę didesnes reikšmę galėsite fotografuoti tamsesnes scenas, tačiau padidės ir vaizdo „triukšmai“ (pašaliniai elementai). Rinkitės **[Auto]**, kad fotoaparatas jautrumą sureguliuotų pagal aplinkos apšvietimo sąlygas.



Mygtukas





- ISO mygtukas →   











Super valdymo skydelis

- OK → ISO

ⓘ ISO jautris bus fiksuotas ties **[Auto]** filmavimo metu, jei pasirinktas **[P]**, **[A]** arba **[S]** ( **Mode**) (filmo ekspozicijos režimas). Nustačius  **Mode** ties **[M]**, galima pasirinkti kitas parinktis.

 „Funkcijų priskyrimas priekiniam ir užpakaliniam ratukams ( **Dial Function** /  **Dial Function**)“ (P.355)

Auto	<p>Jautrumas reguliuojamas automatiškai pagal fotografavimo sąlygas. Fotografuodami galite pasirinkti didžiausias ir standartines ISO jautrumo vertes (P.175).</p> <p>Galite pakeisti užrakto greitį, kuriam esant pradeda didėti ISO jautrumas P ir A režimais (P.176).</p> <p>ⓘ Filmavimo metu ISO jautrio reikšmių diapazonas bus nuo ISO 200 iki 12800. Kai pasirinktas  Mode (filmo ekspozicijos režimas) [M], automatinio ISO jautrio valdymą galima įjungti  ISO-Auto pasirenkant [On]. Taip pat galite pasirinkti didžiausias ir standartines ISO jautrumo vertes.  „ISO jautrumo verčių, pasirinktų [Auto] režimu, diapazono nustatymas ( ISO-A Upper/Default /  ISO-A Upper/Default)“ (P.175)</p>
L80, L100, 200–102400 (fotografavimas)	<p>Pasirinkite ISO jautrumą. ISO 200 yra puikus balansas tarp vaizdo kokybės ir dinamiškumo. Didesnėms diafragmoms rinkitės [L100] arba [L80] (didesni f skaičiai) arba mažesnius užrakto suveikimo greičius. [L80] atitinka ISO 80, o [L100] atitinka ISO 100.</p> <p>ⓘ [L80] ir [L100] galima pasirinkti su visomis ekspozicijos žingsnių reikšmėmis.</p> <p>ⓘ [L80] ir [L100] sumažina dinamiškumo diapazoną.</p>

- ⚠ Suderinus už ISO 16000 didesnes  reikšmes su elektroninio užrakto naudojimu (pavyzdžiui, tyliame režime arba židinio nuosekl. f.), blykstės sinchronizavimo greitis nustatomas 1/50 sek.
- ⚠ Nepriklausomai nuo pasirinktos ISO jautrumo reikšmės, blykstės sinchronizavimo greitis fotografuojant ISO nuosekliu ir tyliuoju režimu yra 1/50 s.
- ⚠ Kai  (filmo ekspozicijos režimas) pasirinkta **[M]**, ISO jautrį galima reguliuoti filmavimo metu jutikliniais valdymo elementais (P.84) arba priekiniu arba užpakaliniu ratuku.
- ⚠ Jei fotografavimo metu vaizdo režimui pasirenkama funkcija **[Dramatic Tone]** arba **[Watercolor]**, jautris neviršys ISO 1600, jei pasirinkta funkcija **[Auto]**.
- ⚠ Priklausomai nuo nuotraukos režimo, šie apribojimai taikomi, kai  (filmo ekspozicijos režimas) režimui pasirenkama **[M]** funkcija:
 -  **2 OM-Log400**,  **3 HLG**:
 - Jei  pasirinktas kadru dažnis 23,98 p, 24,00 p, 25,00 p arba 29,97 p, **[Auto]** apribojamas iki 400–6400 ISO jautrių.
 - Jei  pasirinktas kadru dažnis 50,00 p arba 59,94 p, **[Auto]** apribojamas iki 400–12800 ISO jautrių.
 - Žemiausia rankiniu būdu pasirenkama reikšmė yra ISO 400.
 - **[Dramatic Tone] / [Watercolor]**:
 - **[Auto]** apribojamas iki 200–3200 ISO jautrių.
 - **Kiti meniniai filtrai, nei [Dramatic Tone] / [Watercolor]**:
 - Jei  pasirinktas kadru dažnis 23,98 p, 24,00 p, 25,00 p arba 29,97 p, **[Auto]** apribojamas iki 200–3200 ISO jautrių.
 - Jei  pasirinktas kadru dažnis 50,00 p arba 59,94 p, **[Auto]** apribojamas iki 200–6400 ISO jautrių.
 - **Kiti nuotraukų režimai**:
 - Jei  pasirinktas kadru dažnis 23,98 p, 24,00 p, 25,00 p arba 29,97 p, **[Auto]** apribojamas iki 200–6400 ISO jautrių.

EV žingsniai ISO jautrumo valdymui („ISO Step“)

P A S M B 

Nustatyti naudojamą žingsnio dydį, kai keičiate ISO jautrumą. Rinkitės iš 1/3 ir 1 EV.

Meniu

- **MENIU** →  → 3. ISO/Noise Reduction → ISO Step

[Auto] režime pasirinktų ISO jautrio verčių diapazono nustatymas (📷 ISO-A Upper/Default / 👤 ISO-A Upper/Default)

P A S M B 👤

Pasirinkite fotoaparato parinktų ISO jautrio verčių diapazoną, kai [📷 ISO] arba [👤 ISO] pasirinkta [Auto].

Meniu

- MENIU → 📷 → 3. ISO/Noise Reduction → 📷 ISO-A Upper/Default
- MENIU → 👤 → 3. ISO/Noise Reduction → 👤 ISO-A Upper/Default

Upper Limit	Pasirinkite didžiausią fotoaparato automatiškai pasirinktą jautrumą. Nustatykite vertę, naudodami Δ ▽ arba priekinį / užpakalinį ratuką.
Default	Pasirinkite numatytąjį jautrumą. Nustatykite vertę, naudodami Δ ▽ arba priekinį / užpakalinį ratuką.

- Perjunkite tarp [Upper Limit] ir [Default], naudodami <|>.

🚫 [📷 ISO] ir [👤 ISO] viršutinė riba ir numatytasis nustatymas skiriasi. Jei su esama diafragma ir užrakto greičiu nepavyksta pasiekti optimalios ekspozicijos, taikomas mažesnis jautris.

Užrakto greičio, ties kuriuo fotoaparatas automatiškai padidina ISO jautrį, nustatymas (📷 ISO-A Lowest S/S)

PASMB 

Pasirinkite užrakto suveikimo greitį, kurį taikant fotoaparatas pradės didinti ISO jautrumą, kai pasirenkamas **[📷 ISO] [Auto]** režimas.

Meniu

• **MENIU** →  → 3. ISO/Noise Reduction →  ISO-A Lowest S/S

Auto	Fotoaparatas nustato tai automatiškai.
1/8000 – 60"	Fotoaparatas pradeda didinti ISO jautrį esant nurodytam užrakto greičiui. Paspauskite mygtuką OK ir nustatykite užrakto suveikimo greitį naudodami Δ ∇ .

Režimų, kuriuose galima naudoti ISO jautrį [Auto], pasirinkimas (📷 „ISO-Auto“ / 📷M „ISO-Auto“)

P A S M B 📷

Pasirinkite režimu, kuriuose galima naudoti ISO jautrį [Auto].

Meniu

- MENIU → 📷₁ → 3. ISO/Noise Reduction → 📷 ISO-Auto
- MENIU → 📷M → 3. ISO/Noise Reduction → 📷M ISO-Auto

📷 ISO-Auto

P/A/S	ISO jautrį [Auto] galima pasirinkti fotografuojant režimu P , A arba S .
P/A/S/M	ISO jautrį [Auto] galima pasirinkti fotografuojant režimu P , A , S arba M .

📷M ISO-Auto





Off	ISO jautrio [Auto] negalima naudoti, kai [📷 Mode] (P.81) yra [M].
On	ISO jautrį [Auto] galima naudoti, kai [📷 Mode] (P.81) yra [M].

Didelio ISO triukšmo mažinimo parinktys (Noise Filter / Noise Filter)

P A S M B

Mažina dideliu ISO jautriu filmuotos medžiagos vaizdo artefaktus („triukšmus“). Gali sumažinti prasto apšvietimo aplinkoje filmuotos medžiagos „grūdėtumą“. Galite pasirinkti, kokia apimti mažinti vaizdo triukšmus.

Meniu

- **MENIU** →  → 3. ISO/Noise Reduction →  Noise Filter
- **MENIU** →  → 3. ISO/Noise Reduction →  Noise Filter

Off	Triukšmo mažinimas išjungtas.
Low / Standard / High	Pasirinkite triukšmo mažinimo lygį.

Vaizdo apdorojimo parinktys („Low ISO Processing“)

P A S M B 

Pasirinkite nuotraukoms naudojant nedidelį ISO jautrį taikomą apdorojimo tipą, naudojant nuoseklųjį fotografavimą.

Meniu

• **MENIU** →  → 3. ISO/Noise Reduction → Low ISO Processing

Drive Priority	Nuotraukų apdorojimas vykdomas taip, kad nebūtų ribojamas nenutrūkstamo fotografavimo metu fiksuojamų nuotraukų kiekis.
Detail Priority	Nuotraukų apdorojimo procese pirmenybė skiriama vaizdo kokybei.

 Atskirų nuotraukų režimu užfiksuotos nuotraukos yra apdorojamos **[Detail Priority]** režime, net jei pasirinkta **[Drive Priority]**.

Ilgos ekspozicijos triukšmo mažinimo parinktys („Noise Reduction“)

P A S M B 

Galite pasirinkti, kad nuotraukos užfiksuotos taikant mažą užrakto suveikimo greitį, būtų apdorojamos, siekiant sumažinti triukšmus. Taikant mažą užrakto suveikimo greitį, triukšmai nuotraukose atsiranda dėl fotoaparato generuojamos šilumos. Užfiksavus kiekvieną nuotrauką fotoaparatas užfiksuoja antrą, kurią naudoja triukšmams sumažinti, dėl to sekančią nuotrauką galima fiksuoti tik po tam tikro laiko.

Meniu

• **MENIU** →  → 3. ISO/Noise Reduction → Noise Reduction

Off	Triukšmo mažinimas nevykdomas.
On	Triukšmas mažinamas taikant bet kokį užrakto greitį.
Auto	Triukšmas mažinamas automatiškai, pakilus vidinei fotoaparato temperatūrai.

- ⓘ Triukšmų mažinimo metu fotoaparatas rodo, kiek laiko liko iki proceso pabaigos.
- ⓘ Nuosekliojo fotografavimo metu, ši funkcija automatiškai išjungiamą **[Off]** ir triukšmo mažinimas nevykdomas.
- ⓘ Naudojant triukšmo mažinimo funkciją, priklausomai nuo fotografuojamo objekto ir aplinkos sąlygų, pageidaujamo efekto galite nepasiekti.
- 🔊 Norint naudoti šią funkciją tyliuoju režimu, reikia sukonfigūruoti nustatymą **[Silent [♥] Settings]** (P.204).

Fotografavimas su blykste

Blykstės naudojimas (fotografavimas su blykste)

Naudodami su fotoaparatu skirtą naudoti blykstę, pagal poreikį galite rinktis iš įvairių fotografavimo režimų.

Naudojimui su fotoaparatu skirtos blykstės

Pasirinkite savo poreikius atitinkančią blykstę, atsižvelgdami į tokius veiksnius, kaip reikalinga išeiga ir į tai, ar blykstė tinkama makrofotografavimui. Ryšiui su fotoaparatu palaikyti sukurtos blykstės veikia įvairiais blykstės režimais, įskaitant „TTL auto“ ir „Super FP“. Blykstes galima montuoti ant fotoaparato kontaktinės jungties arba prijungti kabeliu (galima įsigyti atskirai) ir blykstės laikikliu. Fotoaparatas taip pat veikia su šiomis belaidėmis blykstės valdymo sistemomis:

Fotografavimas su radijo ryšiu valdoma blykste: **CMD**, **⚡CMD**, **RCV** ir **X-RCV** režimai

Fotoaparatas valdo vieną arba daugiau nuotolinių blyksčių radijo signalais. Vietų, kur blykstes galima padėti, diapazonas padidėja. Blykstes galima valdyti suderinamais įrenginiais arba jose sumontuoti radijo valdiklius / imtuvus, kad būtų galima naudotis įrenginiais, kurie kitu atveju neveiktų su radijo ryšio blykstės valdymo pultu.

Fotografavimas naudojant nuotoliniu belaidžiu ryšiu valdomą blykstę: **RC** režimas

Fotoaparatas valdo vieną ar kelias blykstes optiniais signalais. Blykstės režimą galima pasirinkti naudojant fotoaparato valdiklius ([P.191](#)).

Prijungus suderinamas blykstes galimos funkcijos

Blykstė	Blykstės valdymo režimas	GN (vadovo numeris, ISO 100)	Tinkamos belaidės sistemos
FL-700WR	TTL-AUTO, RANKINIS, FP TTL AUTO, FP RANKINIS, MULTI, RC, SL RANKINIS	GN 42 (75/150 mm ¹) GN 21 (12/24 mm ¹)	CMD, ⚡CMD, RCV, X-RCV, RC
FL-900R	TTL-AUTO, AUTOMATINIS, RANKINIS, FP TTL AUTOMATINIS, FP RANKINIS, MULTI, RC, SL AUTOMATINIS, SL RANKINIS	GN 58 (100/200 mm ¹) GN 27 (12/24 mm ¹)	RC
STF-8	TTL-AUTO, RANKINIS, RC ²	GN8.5	RC ²
FL-LM3	Skiriasi priklausomai nuo fotoaparato nustatymų.	GN 9,1 (12/24 mm ¹)	RC ²

1 Didžiausias objektyvo židinio nuotolis, kurį gali apimti blykstė (skaičiai po pasvirųjų brūkšnių yra 35 mm formato židinio nuotolio atitikmenys).

2 Tik valdymo įtaiso (siųstuvo) funkcijos.

Suderinamų blyksčių prijungimas

Išorinės blykstės tvirtinimo ir naudojimo metodai skirtingi įvairiuose įrenginiuose. Daugiau duomenų pateikiama su įrenginiu pateiktoje dokumentacijoje. Čia pateiktos instrukcijos taikomos FL-LM3.

⚠ Įsitikinkite, kad fotoaparatas ir blykstė išjungti. Tvirtinant arba nuimant blykstę tuomet, kai fotoaparatas arba blykstė įjungti, galima sugadinti įrangą.

1. Nuimkite kontaktinės jungties dangtelį ir prijunkite blykstę.

- Stumkite blykstę į vidų tol, kol kojėlė užsifiksuos savo vietoje kontaktinės jungties gale.

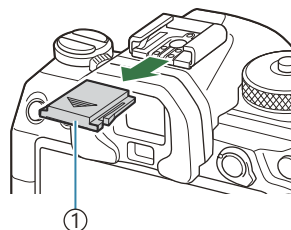

① Tiesioginės kontaktinės jungties dangtelis

2. Sureguliuokite blykstės galvutę fotografavimui su atspindinčia blykste arba esant tiesioginiam apšvietimui.

- Blykstės galvutę galima pasukti į viršų, į kairę arba į dešinę.

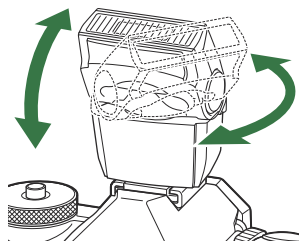

⚠ Atkreipkite dėmesį, kad blykstės išėigos gali nepakakti tinkamai ekspozicijai tada, kai naudojama atspindinti blykstės šviesa.

3. Pasukite blykstės svirtį **ON/OFF** į padėtį **ON**.

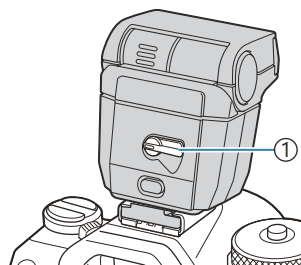

① **ON/OFF** svirtis

- Kai blykstės nenaudojate, pasukite svirtį į padėtį **OFF**.

Blykstės nuėmimas

1. Laikydami nuspaudę mygtuką **UNLOCK**, nustumkite blykstę nuo kontaktinės jungties.

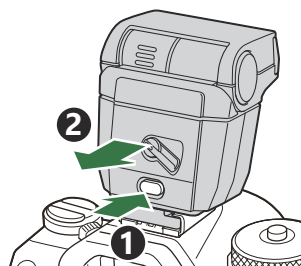

Blykstės režimo pasirinkimas (Flash Mode)

P A S M B 

Mygtukas











-   mygtukas →   

Super valdymo skydelis

- OK → Flash Mode

Blykstės režimai

Rodomi blykstės režimai skiriasi, priklausomai nuo [\[Flash Mode Settings\]](#) (P.189) konfigūracijos.





	Fill In	Ijunkite blykstę.  Užrakto greitį galima nustatyti nuo pasirinktos [ Slow Limit] (P.193) vertės iki [ X-Sync.] (P.192).
	Flash Off	Išjunkite blykstę.  Blykstė neveiks net jei įrenginys įjungtas.
	Slow	Ilgas išlaikymas naudojamas norint užfiksuoti ir pagrindinį objektą, ir foną.  Išlaikymas nustatomas pagal fotoaparato pamatuotą ekspozicijos reikšmę ir nėra ribojamas [ Slow Limit] pasirinkta parinktimi.
	Manual	Blykstė įsijungia pasirinktame lygmenyje. Rodoma tik prijungus FL-LM3.

Blykstės režimų ir nustatymų deriniai

Blykstės režimų ir reikalingų nustatymų deriniai yra tokie.



Blykstės režimas: Fill In

Šis nustatymas galimas tik režimais **P/A/S/M/B**.

[Reduce Red-eye] ¹	[Synchro Settings] ¹	Super valdymo skydelio ekranas	Raudonų akių efekto sumažinimas	Blykstės suveikimo laikas
[No]	[First Curtain]		No	Priekinės uždangos sinchronizavimas
	[Second Curtain]			Galinės uždangos sinchronizavimas ²
[Yes]	[First Curtain]		Yes	Priekinės uždangos sinchronizavimas
	[Second Curtain]			Galinės uždangos sinchronizavimas ²

¹ Raudonų akių efektą mažinanti blykstė nustatoma **[Reduce Red-eye]**, o blykstės laikas – **[Synchro Settings]**.  [\[Flash Mode Settings\] \(P.189\)](#)

² Net **[Synchro Settings]** pasirinkus **[Second Curtain]**, jei **[Live Comp] (P.72)** nustatyta **B** režimu, blykstė suveiks priekinės uždangos sinchronizavimo režimu.



 **P/A/S/M** režimais, galimų užrakto greičių diapazonas yra nuo 60 s iki 1/250 s. Galimų užrakto greičių diapazoną galima dar labiau apriboti naudojant meniu parinktį.  [\[⚡ X-Sync.\] \(P.192\)](#), [\[⚡ Slow Limit\] \(P.193\)](#)

Blykstės režimas: SLOW

Šis nustatymas galimas tik režimais **P/A**.

[Reduce Red-eye] ¹	[Synchro Settings] ¹	Super valdymo skydelio ekranas	Raudonų akių efekto sumažinimas	Blykstės suveikimo laikas
[No]	[First Curtain]	⚡ Slow	No	Priekinės uždangos sinchronizavimas
	[Second Curtain]	⚡ Slow2		Galinės uždangos sinchronizavimas
[Yes]	[First Curtain]	⚡👁️ Slow	Yes	Priekinės uždangos sinchronizavimas
	[Second Curtain]	⚡👁️ Slow2		Galinės uždangos sinchronizavimas



¹ Raudonų akių efektą mažinanti blykstė nustatoma **[Reduce Red-eye]**, o blykstės laikas – **[Synchro Settings]**.  [\[Flash Mode Settings\] \(P.189\)](#)



 Galimų užrakto greičių diapazonas yra nuo 60 s iki 1/250 s. Galimų užrakto greičių diapazoną galima dar labiau apriboti naudojant meniu parinktį.  [\[⚡ X-Sync.\] \(P.192\)](#), [\[⚡ Slow Limit\] \(P.193\)](#)

Blykstės režimas: Manual

Ši parinktis rodoma tik prijungus FL-LM3. Šis nustatymas galimas tik režimais **P/A/S/M/B**.

[Reduce Red-eye]	[Synchro Settings]	Super valdymo skydelio ekranas	Raudonų akių efekto sumažinimas	Blykstės suveikimo laikas
(nepriklausomai nuo nustatymo)	(nepriklausomai nuo nustatymo)	⚡ Manual	No	Priekinės uždangos sinchronizavimas

 **P/A/S/M** režimais, galimų užrakto greičių diapazonas yra nuo 60 s iki 1/250 s. Galimų užrakto greičių diapazoną galima dar labiau apriboti naudojant meniu parinktį.  [\[⚡ X-Sync.\] \(P.192\)](#), [\[⚡ Slow Limit\] \(P.193\)](#)

☞ Galite pasirinkti blykstės galią pasirinkdami [**Manual**] mygtuku   ir paspausdami **INFO** mygtuką arba super valdymo skydelyje pasirinkdami [**Manual Value**].

- ① Raudonų akių mažinimo režime užraktas atleidžiamas praėjus maždaug vienai sekundei po to, kai suveikia pirminė raudonų akių mažinimo blykstė. Nejudinkite fotoaparato, kol nesibaigė fotografavimas. Taip pat atkreipkite dėmesį, kad kai kuriomis sąlygomis raudonų akių mažinimas gali neduoti pageidaujamų rezultatų.
- ① Didžiausias užrakto greitis, kai suveikia blykstė, yra 1/250 s. Šviesus fonas nuotraukose, darytose su blykste, gali būti per daug eksponuojamas.
- ① Blykstės sinchronizavimo greitis naudojant tyliuosius režimus (P.204), fotografavimas didele raiška (P.245) ir fokusavimo grupavimas (P.284) yra 1/100 s. Be to, derinant [**ISO**] vertes, didesnes nei ISO 16000, su nustatymais, kuriuose naudojamas elektroninis užraktas (pavyzdžiui, tylusis režimas arba fotografavimas su fokusavimo grupavimu), blykstės sinchronizavimo greitis nustatomas ties 1/50 s. Blykstės sinchronizavimo greitis taip pat nustatomas ties 1/50 s ISO kintamojo eksponavimo metu (P.281).
- ① Net mažiausia esama blykstės išeiga nedideliu atstumu gali būti per šviesi. Norėdami išvengti per didelės ekspozicijos nedideliu atstumu fotografuojamose nuotraukose, pasirinkite režimą **A** arba **M** ir pasirinkite mažesnę diafragmą (didesnį f skaičių) arba pasirinkite mažesnę [**ISO**] nuostatą.

Blykstės režimų konfigūravimas („Flash Mode Settings“)

PASMB 

Pasirinkite, kurie režimai rodomi blykstės režimo pasirinkimo ekrane.

Meniu

- MENU →  → 6. Flash → Flash Mode Settings

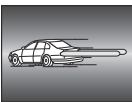
Reduce Red-eye	<p>Sumažinkite raudonų akių efektą portreto nuotraukose.</p> <p>[No]: fotoaparatas nerodo raudonų akių efekto sumažinimo režimų.</p> <p>[Yes]: fotoaparatas rodo raudonų akių efekto sumažinimo režimus.</p>
Synchro Settings	<p>Pasirinkite, kada blykstė suveikia.</p> <p>[First Curtain]: blykstė suveikia, kai užraktas yra visiškai atidarytas.</p> <p>[Second Curtain]: blykstė suveikia prieš pat uždarant užraktą. Atrodo, tarsi objektai palieka už savęs šviesos ruožą.</p> 

Blykstės galios reguliavimas („Flash Exposure Comp.“)

P A S M B

Blykstės išvesties galingumą galima reguliuoti, jei manote, kad fotografuojamas objektas yra nepakankamai apšviestas arba pernelyg stipriai apšviestas, net kai kitose vaizdo srityse ekspozicija yra tinkama.

🔗 Blykstės kompensavimas veikia kituose režimuose, nei rankinis.

Super valdymo skydelis

- **OK** ➔ Flash Exposure Comp.

🔗 Išorinėje blykstėje nustatyti blykstės intensyvumo pakeitimai sumuojami su atitinkamais fotoaparate atliktais pakeitimais.

Belaidis nuotolinis blykstės valdymas (⚡ „RC Mode“)

PASMB 

Keiskite belaidžio nuotolinio blykstės valdymo nustatymus. Nuotolinis valdymas galimas su papildomomis blykstėmis, suderintomis su belaidžiu nuotoliniu valdymu („belaidė RC blykstė“). Informacijos apie belaidžio nuotolinio blykstės valdymo naudojimą žr. „[Fotografavimas naudojant nuotolinio valdymo blykstę](#)“ (P.490).

Meniu

- **MENIU** →  → 6. Flash → ⚡ RC Mode

Off	Belaidis nuotolinis blykstės valdymas išjungtas.
On	Belaidis nuotolinis blykstės valdymas įjungtas. Fotoaparatas rodys belaidžio nuotolinio blykstės valdymo nustatymus.

- Fotografavimo budėjimo ekrane pasirinkus **[On]** ir paspaudus **OK**, fotoaparato monitoriuje rodomas RC režimo super valdymo skydelis. Jei norite įjungti įprastą super valdymo skydelį, paspauskite **INFO** mygtuką.

Blykstės sinchronizavimo greičio pasirinkimas (⚡ X-Sync.)

P A S M B

Pasirinkite didžiausią įmanomą užrakto greitį fotografavimui su blykste.

Pasirinkite didžiausią įmanomą užrakto greitį fotografavimui su blykste, neatsižvelgiant į objekto ryškumą.

Meniu

- **MENIU** →  → 6. Flash → ⚡ X-Sync.

Mažiausio užrakto greičio pasirinkimas (⚡ „Slow Limit“)

P A S M B 

Pasirinkite mažiausią įmanomą užrakto greitį fotografavimui su blykste režimuose **P/A**.

Čia galite pasirinkti mažiausią įmanomą automatiškai parenkamą užrakto greitį fotografavimui su blykste, nepriklausomai nuo objekto tamsumo.

- **Galimos vertės:** 60 sek. iki pasirinktos [**X Sync.**] reikšmės

⌚ Ši funkcija neveikia lėto sinchronizavimo režimuose (⚡ Slow, ⚡ Slow2, ⚡Ⓢ Slow ir ⚡Ⓢ Slow2).

Meniu

- **MENIU** →  → 6. Flash → ⚡ Slow Limit

Blykstės ir ekspozicijos kompensavimas



P A S M B

Galite pasirinkti, kad ekspozicijos kompensavimo reikšmė nebūtų pridėjama prie blykstės kompensavimo reikšmės. Daugiau informacijos apie blykstės kompensavimą žr. „[Blykstės galios reguliavimas \(Flash Exposure Comp.\)](#)“ (P.190).

Meniu

- **MENIU** →  → 6. Flash →  + 

Off	Blykstės ir ekspozicijos kompensacijos nustatomos nepriklausomai viena nuo kitos.
On	Ekspozicijos kompensavimo reikšmė pridėjama prie blykstės kompensavimo reikšmės.

TTL matavimo ekspozicijos balanso nustatymas („Balanced Flash Metering“)



P A S M B

Nustatykite ekspozicijos balansą, naudojamą su išorine blykste TTL matavimo režime.

Meniu

- **MENIU** →  → 6. Flash → Balanced Flash Metering

Off	Matavimo metu suteikia pirmumą objektui.
On	Matavimo metu suteikia pirmumą pusiausvyrai tarp objekto ir fono.

 Pasirinkus **[On]** rekomenduojama [ **ISO**] nustatyti ties **[Auto]**.

Fotografavimas serijomis / naudojantis laikmačiu

Fotografavimas serijomis / naudojant laikmatį

P A S M B 

Keiskite nenutrūkstamojo arba uždelstojo fotografavimo parinktį. Pasirinkite funkciją, kuri atitiktų jūsų poreikius. Taip pat galite apsaugos nuo sutrenkimų funkciją ir tylųjį režimą.

🕒 Kai fotografuojate naudodami laikmatį, saugiai pritvirtinkite fotoaparataž prie trikojo.

Tiesioginio valdymo mygtukas



-    mygtukas →   















Super valdymo skydelis

- OK → Drive (/



Meniu



- MENU →  → 7. Drive Mode → Drive /

	Single	Peržiūra leidžiant po vieną kadražą pirmyn. Fotoaparatas užfiksuoja po vieną nuotrauką kiekvieną kartą nuspaudus užrakto mygtuką iki galo.
	Sequential	Iki galo nuspaudus užrakto mygtuką ir laikant jį nuspaustaž fotoaparatas nuotraukas fiksuoja maždaug 20 k/s greičiu. Jei [C-AF Mode] (P.102) režimui pasirenkama [C-AF] , [C-AF ME] , [C-AF+TR] arba [C-AF+TR ME] funkcija, fotoaparatas prieš fiksudamas kiekvieną nuotrauką bandys sufokusuoti vaizdą. Kai [Metering during]  (P.170) nustatyta ties [Yes] , fotoaparatas matuos šviesumą ir nustatys ekspozicijaž prieš kiekvieną kadražą.

 SH1	High-speed Sequential SH1	<p>Iki galo nuspaudus užrakto mygtuką ir laikant jį nuspaustą fotoaparatas nuotraukas fiksuoja maždaug 120 k/s greičiu. Židiny, ekspozicija ir baltos spalvos balansas fiksuojami tokie, kokie nustatyti kiekvienos serijos pirmojoje nuotraukoje.</p>
 SH2	High-speed Sequential SH2	<p>Iki galo nuspaudus užrakto mygtuką ir laikant jį nuspaustą fotoaparatas nuotraukas fiksuoja maždaug 50 k/s greičiu. Jei [AF Mode] (P.102) režimui pasirenkama [C-AF], [C-AF MF], [C-AF+TR] arba [C-AF+TR MF] funkcija, fotoaparatas prieš fiksuodamas kiekvieną nuotrauką bandys sufokusuoti vaizdą. Kai [Metering during] (P.170) nustatyta ties [Yes], fotoaparatas matuos šviesumą ir nustatys ekspoziciją prieš kiekvieną kadrą.</p>
ProCap ProCap SH1 ProCap SH2	Pro Capture	<p>Fiksavimas pradedamas, kai užrakto mygtukas nuspaudžiamas iki pusės. Kai užrakto mygtukas nuspaudžiamas iki galo, fotoaparatas pradeda fiksuoti nuotraukas, įkaitant ir tas, kurios užfiksuotos, kai užrakto mygtukas buvo nuspaustas iki pusės (P.206). Fokusavimas ir ekspozicija kiekviename „ProCap“ režime yra tokie patys kaip [] (♥ „Sequential“), [ SH1] (♥ „High-speed Sequential SH1“) ir [ SH2] (♥ „High-speed Sequential SH2“).</p>
 12s /  12s ♥  12s	Self-timer 12 sec	<p>Iki galo nuspaudus užrakto mygtuką, užraktas atleidžiamas po 12 sekundžių. Laikmačio indikatorius švies apie 10 sekundžių, tada mirksės apie 2 sekundes ir tada bus atleistas. Fotoaparatas fokusuoja, kai iki pusės nuspaudžiamas užrakto mygtukas.</p>
 2s /  2s ♥  2s	Self-timer 2 sec	<p>Kai fotografavimo mygtukas nuspaudžiamas iki galo, pradeda mirksėti laikmačio indikatorius, o nuotrauka užfiksuojama maždaug po 2 sekundžių. Fotoaparatas fokusuoja, kai iki pusės nuspaudžiamas užrakto mygtukas.</p>
 C /  C ♥  C	Custom Self-timer	<p>Keiskite laikmačio parinktis pagal savo poreikius, įskaitant uždelsimo laiką ir kadrų skaičių (P.202).</p>

 Galite pasirinkti kadrų judėjimo greitį ir maksimalų kadrų skaičių kiekvienoje serijoje (P.200).

 Elementai, pažymėti , leidžia fotografuojant užtikrinti nedidelį suliejimą, kuris atsiranda suveikus užraktui. Naudokite šią parinktį, kai net menkiausias fotoaparato judėjimas sulies vaizdą, pvz.

fotografuojant makrorežimu arba su teleobjektyvu. Tai sukonfigūruojama, kai **[Anti-Shock ]** **[Settings] (P.203)** **[Anti-Shock ]** nustatytas ties **[On]**.

- ☞ Elementai, pažymėti ♥, naudoja elektroninį užraktą. Naudokite kai užrakto greitis turi būti didesnis nei 1/8000 s arba tuomet, kai nepageidaujamas užrakto garsas.
- ☞ ♥📷SH2 ir „ProCap SH2“ galima naudoti tik su tam tikrais objektyvais. Informacijos ieškokite mūsų tinklalapyje.
- ☞ Jei norite atšaukti suaktyvintą laikmatį, paspauskite ▾.
- ☞ 📷, ♥📷, ♥📷 ir „ProCap“ režimuose fotoaparatas fotografavimo metu fotoaparate rodomas objektyvo vaizdas. ♥📷SH1, ♥📷SH2, „ProCap SH1“, ir „ProCap SH2“ režimuose rodomas kadras, esantis iškart prieš dabartinį kadrą.
- ⚠ Naudojant ♥📷SH2 arba „ProCap SH2“, kai „AF Mode“ pasirinkta **[C-AF]**, **[C-AF MF]**, **[C-AF+TR]** arba **[C-AF+TR MF]** (P.102) ir diafragmos reikšmė yra didesnė nei F8, fokusavimo tikslumas sumažės. Ekrane bus rodoma ●F.
- ⚠ ♥📷SH1 ir „ProCap SH1“ režimuose apatinė užrakto greičio riba yra 1/15 s.
- ⚠ ♥📷SH2 ir „ProCap SH2“ režimuose apatinė užrakto greičio riba yra 1/640 s, kai **[Max fps]** ties **[Sequential Shooting Settings]** nustatyta ties **[50fps]**, ir 1/160 s, kai nustatyta ties **[25fps]**, **[16.7fps]** arba **[12.5fps]**.
- ⚠ Fotografavimo greitis bus mažesnis, kai **[ISO]** yra 16000 arba didesnis.
- ⚠ Kai **[ISO]** nustatyta ties 16000 arba daugiau ♥📷 režime, blykstės sinchronizavimo greitis bus 1/50 s ir fotografavimo greitis bus apribotas iki maks. 10 k/s.
- ⚠ Jei naudodami laikmatį stovėsite prieš fotoaparata ir nuspausite užrakto mygtuką, nuotrauka gali būti nesufokusuota.
- ⚠ Nuosekliojo fotografavimo greitis priklauso nuo naudojamo objektyvo ir teleobjektyvo židinio.
- ⚠ Jeigu fotografuojant nuosekliu režimu dėl senkančios baterijos mirksi baterijos lygio piktograma, fotoaparatas nustoja fotografuoti. Priklausomai nuo likusio baterijos galingumo gali būti įrašytos ne visos nuotraukos.
- ⚠ Jei fotografuojant tyliajame arba prof. fiksavimo režimuose objektas arba fotoaparatas greitai sujudą, nuotraukos gali būti iškraipytos.
- ⚠ Norėdami naudoti blykstę tyliojo fotografavimo režimuose, pasirinkite **[Allow]** nustatymui **[Flash Mode]** ties **[Silent ♥ Settings]** (P.204).
- ⚠ Fotografuojant tamsioje vietoje fotografavimo greitis gali būti mažesnis. Fotografavimo greitį gali pavykti padidinti, nustačius **[Night Vision]** ties **[Off]**. 🗨️ „Ekrano matomumo pagerinimas tamsioje vietoje (📷Night Vision)“ (P.371)

Galimų padaryti nuotraukų skaičius

Fotoaparatas rodo likusiame buferyje telpančių nuotraukų skaičių šiais atvejais:

- Kai užrakto mygtukas nuspaustas iki pusės, kai užrakto mygtukas nuspaustas iki galo, įrašant į SD kortelę





Kai jis tampa **[00]** (raudonas), fotoaparatas negalės užfiksuoti kitos nuotraukos. Kai buferyje esančios nuotraukos įrašomos į kortelę, skaičius padidės ir fotoaparatas galės užfiksuoti nuotraukas.

- ⚠ Jis nerodomas, kai fotoaparate nėra kortelės.
- ⚠ Jis gali būti nerodomas priklausomai nuo naudojamų funkcijų.
- 🔊 Skaičius yra apytikslis, o ne tikslus. Jis gali keistis priklausomai nuo fotografavimo sąlygų.

Nuosekliojo fotografavimo funkcijų konfigūravimas („Sequential Shooting Settings“)

PASMB 

Galite pasirinkti, kurie nuosekliojo fotografavimo režimai rodomi paspaudus    mygtuką ir didžiausią kiekvieno nuosekliojo fotografavimo režimo greitį / kadro skaičių.

Meniu

- **MENIU** →  7. Drive Mode → Sequential Shooting Settings

1. Pasirinkite norimą rodyti nuosekliojo fotografavimo režimą ir šalia jo pažymėkite varnelę (✓).

- Pasirinkite parinktį, naudodami Δ ∇ , ir paspauskite mygtuką **OK**, kad šalia pažymėtumėte varnelę (✓). Norėdami pašalinti varnelę, dar kartą paspauskite mygtuką **OK**.

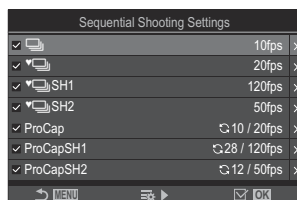

„Sequential Shooting Settings“ ekranas

 [] rodomas, kai [**Anti-Shock** [] **Settings**] (P.203) [**Anti-Shock** []] nustatytas ties **[On]**.

2. Paspauskite \triangleright .

3. Konfigūruokite parinktis.



<p>Max fps</p>	<p>Nustatykite nuosekliojo fotografavimo greitį. Skaičiai nurodo apytikslius maksimalius greičius.</p> <p>/♦: 1–10 k/s</p> <p>♥: 5, 10, 15, 20 k/s</p> <p>♥ SH1: 60, 100, 120 k/s</p> <p>♥ SH2: 12,5, 16,7, 25, 50 k/s</p> <p>„ProCap“: 5, 10, 15, 20 k/s</p> <p>„ProCap SH1“: 60, 100, 120 k/s</p> <p>„ProCap SH2“: 12,5, 16,7, 25, 50 k/s</p>
<p>Pre-shutter Frames (tik „ProCap“ / „ProCap SH1“ / „ProCap SH2“)</p>	<p>Nustatykite užrakto pasirengimo kadru skaičių tarp 0 ir 99.</p>
<p>Frame Count Limiter</p>	<p>Nustatykite bendrą užfiksuojamų kadru skaičių (įskaitant užrakto pasirengimo kadrus) nuo 2 iki 99. Galite apriboti visiškai nuspaudus užrakto mygtuką užfiksuojamų kadru skaičių. Pasiekus apribojimą fotografavimas sustabdomas automatiškai.</p> <ul style="list-style-type: none"> • Pasirinkite [Off], jei nenorite apriboti kadru skaičiaus. • Norėdami apriboti kadru skaičių, pasirinkite skaičių ir paspauskite mygtuką OK. Rodomas nustatymų ekranas. Skaičių galite keisti naudodami Δ ∇. • Fotografuojant „Pro Capture“, į kadru skaičių įeina užrakto pasirengimo kadrai. „Fotografavimas be atleidimo laiko delsos („Pro Capture“ fotografavimas)“ (P.206)

ⓘ Kai įjungtas **[HDR]**, **[Focus Stacking]** arba **[Focus BKT]**, **[Frame Count Limiter]** bus nustatytas ties **[Off]**.

ⓘ Naudojant ♥ SH2 arba „ProCap SH2“, **[50fps]** fotografavimo greitį galima konfigūruoti tik su tam tikrais objektyvais. Informacijos apie suderinamus objektyvus rasite mūsų tinklapyje.

Laikmačio funkcijų konfigūravimas (Self-timer Settings)

PASMB 

Galite pasirinkti, kurių tipų laikmačio režimai rodomi nuspaudus    mygtuką, ir keisti laikmačio nustatymus, pvz., fotoaparato laukimo laiką iki fotografavimo ir fiksuojamų kadro skaičių.







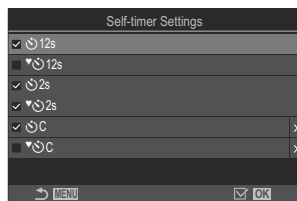

Meniu

- **MENIU** →  → 7. Drive Mode → Self-timer Settings

1. Pasirinkite norimą rodyti laikmačio režimą ir šalia jo pažymėkite varnelę (✓).

- Pasirinkite parinktį, naudodami Δ ∇ , ir paspauskite mygtuką **OK**, kad šalia pažymėtumėte varnelę (✓). Norėdami pašalinti varnelę, dar kartą paspauskite mygtuką **OK**.



 [  12s], [  2s] ir [  C] rodomas, kai [**Anti-Shock**  **Settings**] (P.203) [**Anti-Shock** ] nustatytas ties **[On]**.

2. Nustatydami pasirinktinį laikmatį, pasirinkite [ C] / [  C] / [  C] („pasirinktinis laikmatis“) ir paspauskite \triangleright .

3. Konfigūruokite parinktį.

Number of Frames	Pasirinkite kadro, fiksuojamų pasibaigus laikmačio laikui, kiekį.
 Timer	Pasirinkite, po kiek laiko fotoaparatas pradės fiksuoti nuotraukas, nuspaudus užrakto mygtuką iki galo.
Interval Length	Jei kadro kiekis 2 arba didesnis, pasirinkite intervalą tarp kadro fiksavimo laiko, pasibaigus laikmačio laikui.
Every Frame AF	[Off] : jei kadro skaičius yra 2 arba daugiau, fokusavimas užfiksuojamas fotografuojant pirmą nuotrauką. [On] : fotoaparatas fokusuoja prieš kiekvieną kadro.

Fotografavimas be užrakto mygtuko sukeltos vibracijos („Anti-Shock [◆] Settings“)

PASMB 

Apsaugos nuo smūgių fotografavimo režimus galima naudoti norint sumažinti nežymų suliejimą, sukeltą užrakto judėjimo.

Naudokite šią parinktį, kai net menkiausias fotoaparato judėjimas sulies vaizdą, pvz. fotografuojant makrorežimu arba su teleobjektyvu.

Meniu

• **MENIU** →  → 7. Drive Mode → Anti-Shock [◆] Settings

Anti-Shock [◆]	<p>[Off]: apsaugos nuo smūgių fotografavimo režimai ([◆□], [◆☰] ir pan.) nėra rodomi pavaros režimo pasirinkimo ekrane. Rodomi įprasti fotografavimo režimai ([□], [☰] ir pan.).</p> <p>[On]: apsaugos nuo smūgių fotografavimo režimai ([◆□], [◆☰] ir pan.) rodomi pavaros režimo pasirinkimo ekrane. Įprasti fotografavimo režimai ([□], [☰] ir pan.) nėra rodomi.</p>
Waiting Time	<p>Pasirinkite, po kiek laiko fotoaparatas pradės fiksuoti nuotraukas, nuspaudus užrakto mygtuką iki galo, fotografuojant apsaugos nuo smūgių režimais.</p> <p>[0sec], [1/8sec], [1/4sec], [1/2sec], [1sec], [2sec], [4sec], [8sec], [15sec], [30sec]</p>

- Įsitikinkite, kad varnelė (✓) yra šalia nuosekliojo fotografavimo režimo su ◆ ties **[Sequential Shooting Settings]** (P.200).
- Pasirinkite režimą naudodami ◆ (P.196), paspauskite mygtuką **OK**, tada fotografuokite. Praėjus nurodytam laikui užraktas bus atleistas ir nuotraukos bus užfiksuotos.

Fotografavimas be užrakto garso („Silent [♥] Settings“)

P A S M B 

Tais atvejais, kai užrakto garsas sukelia problemų, galite naudoti begarsius režimus ir fotografuoti be garso. Elektroninis užraktas naudojamas norint sumažinti nedidelį fotoaparato drebėjimą, sukeltą mechaninio užrakto judėjimo, kaip ir fotografuojant su apsauga nuo vibracijų.

Meniu

- **MENIU** →  → 7. Drive Mode → Silent [♥] Settings

Waiting Time	Pasirinkite, po kiek laiko fotoaparatas pradės fiksuoti nuotraukas, nuspaudus užrakto mygtuką iki galo, fotografuojant begarsiais režimais. [0sec], [1/8sec], [1/4sec], [1/2sec], [1sec], [2sec], [4sec], [8sec], [15sec], [30sec]
Noise Reduction	[Off] : fotografuoja įprastai. [Auto] : sumažina vaizdo triukšmą, naudojant ilgą išlaikymą su begarsiu fotografavimu. Kai įjungtas triukšmo mažinimas, užrakto suveikimo garas gali būti girdimas.
	Pasirinkite, ar leisti [Mute] (P.411) pyptelėjimo garsą, kaip nurodyta.
AF Illuminator	Pasirinkite, ar leisti [AF Illuminator] (P.139) veikti, kaip nurodyta.
Flash Mode	Pasirinkite, ar blykstė veikia, kaip nurodyta.

ⓘ Fotografavimo didele raiška metu (P.245) **[Mute]**, **[AF Illuminator]** ir **[Flash Mode]** veikia **[Allow]** režimu, net jei jie nustatyti ties **[Not Allow]**.

Tačiau kai **[High Res Shot]** nustatytas ties **[On **], **[Flash Mode]** užfiksuotas ties **[Flash Off]**.

- Įsitikinkite, kad varnelė (✓) yra šalia nuosekliojo fotografavimo režimo su ♥ ties **[Sequential Shooting Settings]** (P.200).
- Pasirinkite režimą naudodami ♥ (P.196), paspauskite mygtuką **OK**, tada fotografuokite. Atleidus užraktą monitorius trumpam tampa tamsus. Užraktas neskleidžia garso.

ⓘ Norimų rezultatų galima nepasiekti esant mirksinčios šviesos šaltiniui, pvz., fluorescencinėms ar LED lempoms, arba jei objektas fotografuojant staigiai juda.

⚙️ Trumpiausias galimas išlaikymas yra 1/32000 sek.

⚙️ Blykstės sinchronizavimo greitis bus 1/50 s, kai [📷 ISO] yra 16000 arba didesnis.

Fotografavimas be atleidimo laiko delsos („Pro Capture“ fotografavimas)

PASMB 

Vaizdas fiksuojamas kai iki pusės nuspaudžiamas užrakto mygtukas; tuo metu, kai mygtukas nuspaudžiamas iki galo, fotoaparatas pradeda į atminties kortelę įrašinėti n užfiksuotų nuotraukų, kai n yra nuotraukų kiekis, pasirinktas prieš pradėjus fotografuoti. Jei mygtukas laikomas nuspauštas iki galo, fotografavimas tęsis, kol nebus pasiektas pasirinktas užfiksuotų nuotraukų kiekis. Naudokite šią parinktį, kad užfiksuotumėte akimirkas, kurias kitaip praleistumėte dėl objekto reakcijų arba užrakto delsos.

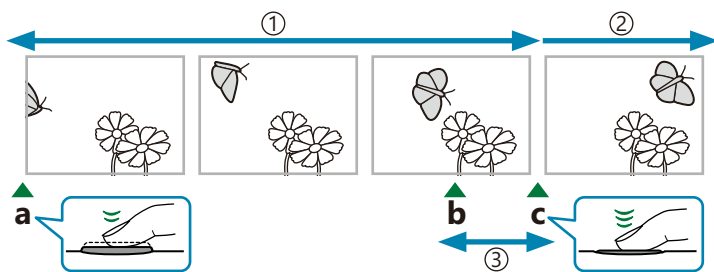

① Iki 99 kadrai

② Tęsimas nenutrūkstamasis fotografavimas

③ Užrakto suveikimo delsa

a Iki pusės nuspauštas užrakto mygtukas

b Momentas, kurį norite užfiksuoti

c Iki galo nuspauštas užrakto mygtukas

Pro Capture (ProCap)

Rinkitės šią funkciją, jei tikėtės, kad atstumas iki fotografuojamo objekto fotografavimo metu keisis. Fotoaparatas fiksuoja iki 20 k/s. Iki užrakto mygtukas nuspaudžiamas iki galo, daugiausia gali būti užfiksuoti 99 kadrai. Jei **[AF Mode]** (P.102) režimui pasirenkama **[C-AF]**, **[C-AF MF]**, **[C-AF+TR]** arba **[C-AF+TR MF]** funkcija, fotoaparatas prieš fiksuodamas kiekvieną nuotrauką bandys sufokusuoti vaizdą.

Pro Capture SH1 (ProCap SH1)

Rinkitės šią funkciją, jei tikėtės, kad atstumas iki fotografuojamo objekto fotografavimo metu stipriai nesikeis. Fotoaparatas fiksuoja iki 120 k/s. Iki užrakto mygtukas nuspaudžiamas iki galo, daugiausia gali būti užfiksuoti 99 kadrai. Kai **[AF Mode]** (P.102) pasirenkama **[C-AF]** arba **[C-AF+TR]** funkcija, fotoaparatas naudoja **[S-AF]**, o kai pasirenkama **[C-AF MF]** arba **[C-AF+TR MF]** funkcija, fotoaparatas naudoja **[S-AF MF]**.

⚠ Režime **[ProCap SH1]** apatinė užrakto greičio riba yra 1/15 s.

Pro Capture SH2 (ProCap SH2)

Fotoaparatas fiksuoja iki 50 k/s. Iki užrakto mygtukas nuspaudžiamas iki galo, daugiausia gali būti užfiksuoti 99 kadrai. Jei [📷 AF Mode] (P.102) režimui pasirenkama [C-AF], [C-AF MF], [C-AF+TR] arba [C-AF+TR MF] funkcija, fotoaparatas prieš fiksuodamas kiekvieną nuotrauką bandys sufokusuoti vaizdą.

- ⚠ Režimas [ProCap SH2] galimas tik su tam tikrais objektyvais. Informacijos ieškokite mūsų tinklapyje.
- ⚠ Naudojant [C-AF], [C-AF MF], [C-AF+TR] arba [C-AF+TR MF] AF režimą (P.102) ir diafragmos reikšmę, didesnę nei F8, [ProCap SH2] režimu, fokusavimo tikslumas sumažės. Ekrane bus rodoma ● F.
- ⚠ [ProCap SH2] režime apatinė užrakto greičio riba yra 1/640 s, kai [Max fps] ties [Sequential Shooting Settings] nustatyta ties [50fps], ir 1/160 s, kai nustatyta ties [25fps], [16.7fps] arba [12.5fps].

Mygtukas

- 📷/🔋 mygtukas ➡ ⏪ ⏩ 📷

Super valdymo skydelis

- OK ➡ Drive (📷/🔋)

Meniu

- MENU ➡ 📷1 ➡ 7. Drive Mode ➡ Drive 📷/🔋

1. Pasirinkite „ProCap“, „ProCap SH1“ arba „ProCap SH2“ ir paspauskite mygtuką OK.

2. Iki pusės nuspauskite užrakto mygtuką, norėdami pradėti fotografuoti.

- Iki pusės nuspaudus užrakto mygtuką rodoma fiksavimo piktograma (📷). Jei mygtukas laikomas nuspauštas iki pusės ilgiau nei minutę, fiksavimas baigsis ir 📷 piktograma bus neberodoma ekrane. Norėdami tęsti fotografavimą dar kartą iki pusės nuspauskite užrakto mygtuką.
- Fotografavimas tęsis, kol bus pasiektas pasirinktas kadru skaičius [Frame Count Limiter], jei bus laikomas iki galo nuspauštas fotografavimo mygtukas.



- 🔧 [Max fps], [Pre-shutter Frames] ir [Frame Count Limiter] galima reguliuoti ties [Sequential Shooting Settings] (P.200).

3. Paspauskite užrakto mygtuką iki galo, kad į atminties kortelę pradėtumėte įrašinėti užfiksuotas nuotraukas.

- ⚠ Prisijungus prie išmaniojo telefono (Wi-Fi), „Pro Capture“ funkcija negalima.
- ⚠ Fluorescencinių šviesų arba smarkaus objekto judėjimo sukeltas mirgėjimas gali sukelti vaizdų iškreipimus.
- ⚠ Fotografavimo metu ekranas neišsijungs ir nebus girdimas užrakto suveikimas.
- ⚠ Ilgiausias išlaikymas yra ribotas.
- ⚠ Priklausomai nuo objekto šviesumo ir pasirinktų **[ISO]** ir ekspozicijos kompensavimo parinkčių, ekrano kadru dažnis gali nukristi žemiau pasirinkto su **[Frame Rate]** (P.372).

Mirgėjimo sumažinimas nuotraukose („Anti-Flicker Shooting“)

PASMB 

Nuotraukose, fiksuotose mirgančios šviesos aplinkoje, galima pastebėti netolygią ekspoziciją. Kai ši funkcija įjungta, fotoaparatas automatiškai aptinka mirgėjimo dažnį ir atitinkamai keičia užrakto atleidimo laiką.

Meniu

- **MENIU** →  → 7. Drive Mode → Anti-Flicker Shooting

- Kai pasirinkta **[On]**, ekrane rodoma „FLK“.



- ① Kai kurių parinkčių atveju fotoaparatas mirgėjimo gali neaptikti. Jei mirgėjimas neaptinkamas, taikomas standartinis atleidimo laikas.
- ① Įprastinis atleidimo laikas naudojamas, kai pasirenkamas mažas užrakto suveikimo greitis.
- ① Įjungus mirgėjimo mažinimo funkciją, galimas užrakto atleidimo užlaikymas, kas atitinkamai mažina nenutrūkstamo fotografavimo kadrų dažnį.

Vaizdo stabilizavimas

Fotoaparato drebėjimo mažinimas (📷 Image Stabilizer / 📹 Image Stabilizer)

P A S M B 📷

Galite sumažinti fotoaparato judėjimą, atsirandantį fotografuojant silpno apšvietimo sąlygomis arba labai priartinus objektą.

Super valdymo skydelis

- OK → 📷 Image Stabilizer / 📹 Image Stabilizer

Meniu

- MENIU → 📷₁ → 8. Image Stabilizer → 📷 Image Stabilizer
- MENIU → 📹 → 4. Image Stabilizer → 📹 Image Stabilizer

📷 Image Stabilizer

S-IS Off (Still-I.S. Off)	Vaizdo stabilizatorius išjungtas. Rinkitės šį variantą, kai naudojate trikojį.
S-IS Auto (Auto I.S.)	Vaizdo stabilizavimas taikomas judesiams visomis ašimis. Aptikus vedamąjį judesį fotoaparatas automatiškai sustabdo stabilizavimo funkciją konkrečiai judėjimo ašiai.
S-IS1 (All Direction Shake I.S.)	Vaizdo stabilizavimas taikomas judesiams visomis ašimis.
S-IS2 (Vertical Shake I.S.)	Vaizdo stabilizatorius taikomas judesiui vertikalia ašimi. Naudokite funkciją sukdami fotoaparatą horizontaliai.
S-IS3 (Horizontal Shake I.S.)	Vaizdo stabilizavimas taikomas judesiui horizontalia ašimi. Naudokite funkciją vesdami fotoaparatą horizontaliai.

📹 Image Stabilizer

M-IS Off (Movie-I.S. Off)	Vaizdo stabilizatorius išjungtas.
---------------------------	-----------------------------------

M-IS1 (All Direction Shake I.S.)	Elektroninis vaizdo stabilizavimas apjungtas su VCM kontroliuojamu vaizdo jutiklio judėjimu.
M-IS2 (All Direction Shake I.S.)	VCM kontroliuojamas tik vaizdo jutiklio judėjimas. Elektroninis vaizdo stabilizavimas neatliekamas.

Išsamios vaizdo stabilizavimo parinkties nustatymas

Jei naudojate kitokius, nei „Micro Four Thirds“ arba „Four Thirds“ sistemų objektyvus, įveskite objektyvo židinio nuotolį.

1. Paspauskite mygtuką **INFO** konfigūruodami [**Image Stabilizer**] arba [**Image Stabilizer**]. Įveskite židinio nuotolį, naudodami Δ ∇ \triangleleft \triangleright , tada paspauskite mygtuką **OK**.

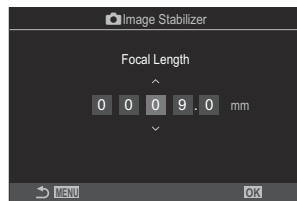

Focal Length	Nustatykite objektyvo židinio nuotolį. Įveskite ant objektyvo atspausdintą skaičių. [0,1]–[1000,0] mm
---------------------	---

⚠ Vaizdo stabilizavimo funkcija gali būti nepakankamai veiksminga, kai kamera juda pernelyg intensyviai ir kai užrakto suveikimo greitis labai mažas. Tokiu atveju naudokite trikojį.

⚠ Kai stabilizavimo funkcija veikia, galite išgirsti papildomus garsus ir pajusti virpesius.

⚠ Nustatymas pasirinktas vaizdo stabilizavimo jungikliu, jei toks nustatymas pasirinktas, yra svarbesnis, nei pasirinktas fotoaparate.

Tai galima pakeisti. „IS objektyvų stabilizavimas (Lens I.S. Priority)“ (P.216)

⚠ **[S-IS Auto]** veikia kaip **[S-IS1]**, kai **[On]** pasirinkta **[Lens I.S. Priority]** (P.216).

⚠ Pasirinkus **[S-IS Auto]** arba **[S-IS1]**, kai SH2 / „ProCap SH2“ pasirinkta kaip pavaros režimas (P.196), vaizdo stabilizavimas bus tinkamas fotoaparato judėjimui gylio kryptimi, lyginant su kitais nuosekliojo fotografavimo režimais.

⚙ Galite pasirinkti, kad vaizdo stabilizavimas būtų vykdomas, kai užrakto mygtukas nuspaudžiamas iki pusės. „Vaizdo stabilizavimas pusiau nuspaudus mygtuką (**Image Stabilizer**)“ (P.213)

Vaizdo stabilizavimo parinktys (📹 „IS Level“)

PASMB 📹

Pasirinkite taikomo vaizdo stabilizavimo apimtį filmuojant.

Meniu

- **MENIU** ➔ 📹 ➔ 4. Image Stabilizer ➔ 📹 IS Level

+1	Pasirinkite statiniams rankiniams kadrams.
±0	Rekomenduojama daugeliu atveju.
-1	Pasirinkite rankiniam kadravimui pakreipimui arba kadry sekimui.

Vaizdo stabilizavimas pusiau nuspaudus mygtuką („Image Stabilizer“)

P A S M B

Galite nustatyti, kad vaizdo stabilizavimo funkcija įsijungtų iki pusės nuspaudus užrakto mygtuką. Situacijoje, kai naudodamiesi lygio matuokliu fotoaparata bandote išlaikyti reikiamoje padėtyje ir fotografuojate, vaizdo stabilizavimo funkciją galite norėti išjungti.

Meniu

• **MENIU** →  → 8. Image Stabilizer →  Image Stabilizer

On Vaizdo stabilizavimo funkcija aktyvi, kai iki pusės nuspaudžiamas užrakto mygtukas.

Off Vaizdo stabilizavimo funkcija neaktyvi, kai iki pusės nuspaudžiamas užrakto mygtukas.

Vaizdo stabilizavimas nenutrūkstamo fotografavimo metu („Image Stabilizer“)

P A S M B

Pasirinkite nenutrūkstamo fotografavimo metu naudojamo vaizdo stabilizavimo tipą. Siekiant padidinti nenutrūkstamo fotografavimo metu naudojamo vaizdo stabilizavimo efektą, fotoaparatas kiekvieno kadro fiksavimo metu centruoja vaizdo jutiklį. Tai šiek tiek sumažina kadro dažnį.

Meniu

- **MENIU** →  → 8. Image Stabilizer →  Image Stabilizer

IS Priority	Pirmenybė suteikiama vaizdo stabilizavimo funkcijai. Šiek tiek sumažėja kadro dažnis.
Fps Priority	Pirmenybė suteikiama kadro dažniui. Tam tikromis aplinkybėmis vaizdo stabilizavimas gali būti šiek tiek mažiau veiksmingas.

Fotoaparato judėjimo rodymas monitoriuje („Handheld Assist“)

P A S M B

Galite sukonfigūruoti fotoaparatą, kad rodytų fotoaparato judėjimą ir vaizdo stabilizatoriaus koreguojamų judesių ribas, kai užrakto mygtukas nuspauštas iki pusės ir ekspozicijos metu. Tai naudinga norint sumažinti fotoaparato judėjimą ilgos ekspozicijos metu, laikant fotoaparatą rankoje.





- ① Judesių, kuriuos gali koreguoti vaizdo stabilizatorius, ribos (pilkos)
- ② Fotoaparato judėjimas (horizontalus / vertikalus)
- ③ Fotoaparato judėjimas (sukimasis)

Meniu

- **MENIU** →  → 8. Image Stabilizer → Handheld Assist

Off Fotoaparato judėjimas nerodomas monitoriuje.

On Fotoaparato judėjimas rodomas monitoriuje, kai užrakto mygtukas nuspauštas iki pusės ir ekspozicijos metu.

- ⚠ Nėra garantijų, kad vaizde nebus suliejimo, net jei fotoaparato judėjimo indikatorius išlieka pilkame rėmelyje.
- ⚠ Kai fotoaparatas yra arti objekto, fotoaparato judėjimas negali būti tiksliai parodytas.
- ⚠ Fotoaparato judėjimas nerodomas, jei [ **Image Stabilizer**] nustatytas ties [**Off**] arba jei naudojate trečiųjų šalių objektyvus, su kuriais veikia tik objektyvo vaizdo stabilizatorius.
- ⚠ Jei [ **Image Stabilizer**] nustatytas ties [**Off**], fotoaparato judėjimas rodomas tik ekspozicijos metu.

IS objektyvų stabilizavimas („Lens I.S. Priority“)

P A S M B 

Jei naudojami kitų gamintojų objektyvai su integruota vaizdo stabilizavimo funkcija, pasirinkite kam suteikimas pirmumas – fotoaparato ar objektyvo funkcijai.

ⓘ Parinktis neveikia, jei naudojamas objektyvas su integruotu IS jungikliu, kurį galima naudoti vaizdo stabilizavimo funkcijai įjungti arba išjungti.

Meniu

• **MENIU** →  → 8. Image Stabilizer → Lens I.S. Priority

On	Pirmenybė suteikiama objektyvo vaizdo stabilizavimo funkcijai.
Off	Pirmenybė suteikiama fotoaparato vaizdo stabilizavimo funkcijai.

Spalva ir kokybė

Nuotraukų ir filmų kokybės nustatymas



P A S M B

Galite nustatyti nuotraukų ir filmų vaizdo kokybės režimus. Pasirinkite programai tinkamą kokybę (pavyzdžiui, apdorojant kompiuteryje, naudojant internete ir pan.).

Super valdymo skydelis

- OK → /

Meniu

- MENU → → 1. Basic Settings/Image Quality →
- MENU → → 1. Basic Settings/Image Quality →

Konfigūravimas

Objektas	Vaizdo dydis	Glaudinimo lygis	Failo formatas
SF	5184 × 3888	Labai geras (1/2,7)	JPG
F	5184 × 3888	Geras (1/4)	JPG
N	5184 × 3888	Įprastas (1/8)	JPG
M1N	3200 × 2400	Įprastas (1/8)	JPG
RAW	5184 × 3888	Glaudinimas be nuostolių	ORF
RAW+JPEG	RAW plus prieš tai pasirinkta JPEG parinktis		

Galimus vaizdo dydžio / glaudinimo derinius galima pasirinkti meniu. „JPEG vaizdo dydžių ir glaudinimo lygių deriniai (Detailed Settings)“ (P.222)

📷 Fotografavimo didele raiška metu galimos parinktys (P.245) yra **80M**F, **50M**F, **25M**F, **80M**F+RAW, **50M**F+RAW, **25M**F+RAW.

🔔 Kai [**📷 Card Slot Settings**] (P.396) [**📷 Save Settings**] funkcijai pasirenkamas nustatymas [**Standard**], [**Dual Same**↓], [**Dual Same**↑] arba [**Auto Switch**], parinktis taikoma abiejuose lizduose 1 ir 2 esančioms kortelėms.

🔔 **80M**F ir **80M**F+RAW nepasiekiami, kai didelės raiškos fotografavimui pasirinkta [**On**📷] (P.245).

🔔 Pasirinkus fotografavimą didele raiška (P.245), pakeičiama pasirinkta vaizdo kokybės parinktis, todėl prieš fotografuodami būtinai patikrinkite vaizdo kokybės nuostatą.

📷 RAW failai saugo neapdorotus vaizdo duomenis. Šį formatą (išplėtimas „.ORF“) rinkitės nuotraukoms, kurias vėliau ketinate tobulinti.

- Negalima peržiūrėti kituose fotoaparatuose
- Galima peržiūrėti kompiuteriuose naudojant „OM Workspace“ skaitmeninę nuotraukų tvarkymo programinę įrangą
- Galima išsaugoti JPEG formatu naudojant [**RAW Data Edit**] (P.327) retušavimo parinktį fotoaparato meniu

Konfigūravimas

- Norėdami keisti kiekvieno vaizdo kokybės režimo nustatymus, paspauskite ▷, kai pasirinktas vaizdo kokybės režimas.

Filmo kokybės piktograma

Nuostatų pakeitimai matomi  filmo kokybės piktogramoje, kaip parodyta. Galima įrašyti iki trijų derinių.



- ① Filmo raiška
- ② Atkūrimo kadryų dažnis
- ③ Judesio kompensavimas

Filmo raiška

4K	4K	3840 × 2160
FHD	FHD (pilnos HD raiškos)	1920 × 1080
C4K	C4K (4K skaitmeninis kinas)	4096 × 2160

Judesio kompensavimas

I-8 ¹	A-I (VISŲ vidinis ²)
L-8 ¹	L-GOP (LongGOP)

1 Kai  **Video Codec** (P.223) yra

[H.264]: „-8“

[H.265]: „-10“

2 Kai naudojama VISŲ vidinis, filmas bus įrašomas be kadro glaudinimo. Tai tinka redagavimui, tačiau duomenys užims daug vietos.

- Užfiksuota ties **[L-GOP]** kai **[Movie Resolution]** yra **[4K]** arba **[C4K]**.

Atkūrimo kadro dažnis

60 p	59,94 p (59,94 k/s)
50 p	50,00 p (50,00 k/s)
30 p	29,97 p (29,97 k/s)
25 p	25,00 p (25,00 k/s)
24,00 p	24,00 p (24,00 k/s)
24 p	23,98 p (23,98 k/s)

- **[24.00p]** pasirinkti galima tik kai **[Movie Resolution]** yra **[C4K]**.

Lėtas arba greitas judesys

–	Off
–	Skaičius (sparta)

- Didelė sparta reiškia greitą fiksavimą, o maža sparta reiškia lėtą fiksavimą.
- Kadangi filmai atkuriami nurodytu greičiu, jie atrods sulėtinti / pagreitinėti.

 Garsas neįrašomas.

 Nuotraukos režimo pasirinkti meniniai filmai yra išjungti.

 Lėtas ir (arba) greitas fiksavimas gali būti neprieinami, priklausomai nuo   nustatymo.

- ① Galimas tik 1/24 arba didesnis užrakto greitis. Prieinamumas priklauso nuo **[Frame Rate]** nustatymo.
- ② Atsižvelgiant į naudojamą kortelę, įrašymas gali baigtis dar nepasiekus didžiausio ilgio.
- ③ Taikant kai kuriuos nustatymus judesių kompensavimas gali būti neprieinamas.
- ④ Filmai įrašomi 16:9 proporcijos santykiu. C4K filmai įrašomi 17:9 proporcijos santykiu.

Greitų filmų filmavimas

Filmuokite dideliu kadro dažniu. Filmai filmuojami 100–240 k/s ir atkuriami 23,98–59,94 k/s. Sulėtinus atkūrimą iki 2x–10x įrašymo laiko galite peržiūrėti lėtus judesius, kurie realiame gyvenime truko tik akimirką.

Didelio greičio filmo parinktį galima įtraukti į filmo vaizdo kokybės meniu. Jūsų pasirinktas atkūrimo kadr. dažnis nulemia atkūrimo greičio daugiklį. Jutiklio kadro spartos ir atkūrimo kadro spartos deriniui taikomi apribojimai.

Nuostatų pakeitimai matomi piktogramoje, kaip parodyta toliau. Nuostatų pakeitimai matomi filmo kokybės piktogramoje, kaip parodyta.



- ① Filmo raiška
- ② Jutiklio kadro dažnis
- ③ Atkūrimo kadro dažnis
- ④ Judesio kompensavimas

Filmo raiška

FHD	FHD (pilnos HD raiškos)	1920 × 1080
------------	-------------------------	-------------

Jutiklio kadro dažnis

240fps/200fps/120fps/100fps

- 240 k/s galima pasirinkti tik kai [\[Video Codec\] \(P.223\)](#) yra **[H.264]**.

Judesio kompensavimas

L-8 ¹	L-GOP (LongGOP)
-------------------------	-----------------

¹ Kai [\[Video Codec\] \(P.223\)](#) yra

[H.264]: „-8“

[H.265]: „-10“

Atkūrimo kadro dažnis

60 p	59,94 p (59,94 k/s) atkūrimo greitis: ×0,5/0,25
50 p	50,00 p (50,00 k/s) atkūrimo greitis: ×0,5/0,25
30 p	29,97 p (29,97 k/s) atkūrimo greitis: ×0,25/0,12
25 p	25,00 p (25,00 k/s) atkūrimo greitis: ×0,25/0,13
24 p	23,98 p (23,98 k/s) atkūrimo greitis: ×0,2/0,1

- Norėdami keisti greito filmavimo nustatymus, paspauskite , kai pasirinktas vaizdo kokybės režimas.

 Kai naudojama SD / SDHC kortelė, vieno failo dydis ribojamas iki 4 GB.

Kai naudojama SDXC kortelė, fiksavimas sustabdomas prieš pasiekiant 3 valandų atkūrimo trukmę.

 Fokusavimo, ekspozicijos ir baltos spalvos balanso užrakinimas įrašant.

 Garsas neįrašomas.



 Nuotraukos kampas nežymiai sumažinamas.



 Diafragma, išlaikymas, ekspozicijos kompensavimas ir ISO jautris negali būti keičiami filmuojant.

 Laiko kodų negalima įrašyti arba parodyti.

 Šviesumas gali pasikeisti, jei įrašant naudojamas priartinimas.

 Greito filmo įrašymo funkcijos neveikia tuomet, kai fotoaparatas prijungtas prie HDMI įrenginio.

 Greito filmavimo metu AF tiksliniam režimui negalima pasirinkti  All (visi tikslai).

  **Image Stabilizer** (P.210) > **[M-IS1]** nepasiekiamas.

 **[i-Enhance]** ir meninių filtrų nuotraukos režimai (P.226) nepasiekiami.

 **[Gradation]** (P.229) nustatyta ties **[Gradation Normal]**.

 Greito filmo įrašymo funkcija neveikia nuotolinio fotografavimo režime tuomet, kai fotoaparatas yra prijungtas prie išmaniojo telefono.

JPEG vaizdų dydžio ir glaudinimo lygio deriniai (📷 ⏏️ Detailed Settings)

PASMB 📹

JPEG vaizdų kokybę galite nustatyti sujungdami nuotraukos dydį ir glaudinimo lygį.

Meniu

• **MENIU** → 📷 → 1. Basic Settings/Image Quality → 📷 ⏏️ Detailed Settings

Vaizdo dydis (Pikselių skaičius)	Glaudavimo lygis			Taikymo sritis
	Labai Geras	Geras	Įprastas	
Didelis (5184 × 3888)	L SF	L F	L N	Pasirenkamas nuotraukų formatas
Vidutinis (3200 × 2400)	M1 SF	M1 F	M1 N	
Vidutinis (1920 × 1440)	M2 SF	M2 F	M2 N	
Mažas (1280 × 960)	S1 SF	S1 F	S1 N	Mažoms nuotraukoms daryti ir naudoti internete
Mažas (1024 × 768)	S2 SF	S2 F	S2 N	

Filmavimo kodeko pasirinkimas (📺 „Video Codec“)

PASMB 📺

Pasirinkite filmavimui naudojamą kodeką.

Meniu

• **MENIU** ➔ 📺 ➔ 1. Basic Settings/Image Quality ➔ 📺 Video Codec

H.264	Fiksuoja 8 bitų filmus, naudojant universalų kodeką H.264. Šis nustatymas rekomenduojamas daugumoje aplinkybių.
H.265	Fiksuoja 10 bitų filmus, naudojant kodeką H.265. Šis nustatymas skirtas filmams, kuriuos redaguosite kompiuteriu.

ⓘ Pasirinkus [**H.265**], [**📺 Picture Mode**] (P.232) galima rinktis tik [**📺 2 OM-Log400**] ir [**📺 3 HLG**]. Kad atkūrimo metu spalvos ir šviesumas būtų teisingi, reikalingas televizorius arba ekranas, suderinamas su 10 bitų įvestimi. Peržiūrint HDMI įrenginyje, suderinamame su 10 bitų įvestimi, piktogramų spalvos gali atrodyti kitokios, nei įprastai.

Vaizdo kraštinių santykio nustatymas („Image Aspect“)

P A S M B

Pasirinkite nuotraukų pločio ir aukščio santykį pagal savo ketinimus arba spausdinimo tikslus ir pan. Be standartinės **[4:3]** proporcijos (pločio ir aukščio), fotoaparatas siūlo **[16:9]**, **[3:2]**, **[1:1]** ir **[3:4]**.

Super valdymo skydelis

- **OK** ➔ Aspect

Meniu

- **MENIU** ➔  ➔ 1. Basic Settings/Image Quality ➔ Image Aspect

- JPEG formato vaizdai įrašomi pasirinktu proporcijų santykiu. RAW formato vaizdai yra tokio paties dydžio kaip ir vaizdo jutiklis ir jie įrašomi **[4:3]** proporcijų santykiu su pasirinktą proporcijų santykį nurodančia žyma. Atkuriant vaizdus, parodomas pasirinktą proporcijų santykį nurodantis rėmelis.

Periferinis apšvietimas („Shading Comp.“)

P A S M B 

Kompensuokite šviesos praradimus kadro kraštuose, kurie atsiranda dėl optinių objektyvų charakteristikų. Naudojantis kai kuriais objektyvais, kadru kraštuose galimi šviesos praradimai. Fotoaparatas gali kompensuoti šiuos praradimus pašviesindamas kadru kraštus.

Meniu

- **MENIU** →  → 1. Basic Settings/Image Quality → Shading Comp.

Off Atspalvio kompensavimas išjungtas.

On Fotoaparatas automatiškai aptinka ir kompensuoja mažesnio periferinio apšvietimo vietas.

- ⓘ Šios funkcijos įjungimas (**[On]**) neturi jokios įtakos, kai naudojamas telekeitiklis arba ilginamasis vamzdis.
- ⓘ Didelio ISO jautrio nuotraukų kraštuose triukšmai gali būti labiau pastebimi.

Apdorojimo parinktys (📷 Picture Mode / 🎨 Picture Mode)

P A S M B 🎨

Ši funkcija suteikia galimybę patobulinti nuotraukų spalvą, toną ir kitas savybes, pasirenkant kaip nuotraukos bus apdorojamos, jų fiksavimo metu. Rinkitės iš paruoštų nuotraukų režimų rinkitės jūsų fotografuojamą objektą arba meninį užmojų atitinkantį režimą. Kontrastas, ryškumas ir kiti nustatymai gali būti reguliuojami atskirai kiekvienam režimui. Taip pat galite pridėti meninius efektus ir naudodami meninius filtrus. Meniniai filtrai suteikia jums galimybę pridėti kadro efektus ir panašiai. Individualių parametrų korekcijos išsaugomos atskirai kiekvienam nuotraukos režimui ir meniniam filtrui.

Super valdymo skydelis

- **OK** ➔ Picture mode

Meniu

- **MENIU** ➔ 📷₁ ➔ 2. Picture Mode/WB ➔ 📷 Picture Mode
- **MENIU** ➔ 🎨 ➔ 2. Picture Mode/WB ➔ 🎨 Picture Mode

⚠ Kai filmo režime fotoaparatas sukonfigūruotas, kaip aprašyta toliau, galite nustatyti tą patį nustatymą, kaip ir [**📷 Picture Mode**] (P.227), super valdymo skydelyje pasirinkdami [**🎨 Picture Mode**].

- [**🎨 Video Codec**] nustatytas ties [**H.264**], o [**🎨 Picture Mode**] nustatytas ties [**Same as 📷**]





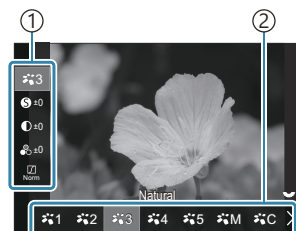







„Picture Mode“ nustatymas

1. Pasirinkite nuotraukos režimą užpakaliniu ratuku arba .



Nuotraukos režimo nustatymo ekranas

- ① Objektas
② Nuotraukos režimas

	i-Enhance	Fotoaparatas reguliuoja spalvas ir kontrastą, kad gautų optimalius rezultatus pagal objekto tipą.
	Vivid	Rinkitės gyvoms spalvoms.
	Natural	Rinkitės natūralioms spalvoms.
	Muted	Rinkitės nuotraukoms, kurias vėliau dailinsite.
	Portrait	Patobulinkite odos atspalvius.
	Monochrome	Išsaugokite vienspalves nuotraukas. Galite pritaikyti spalvų filtro efektus ir pasirinkti atspalvį.
	Custom	Sureguliuokite nuotr. režimo parametrus, kas sukurtumėte pasirinkto nuotr. režimo pasirinktinę versiją.
	Underwater	Apdorokite nuotraukas, kad išsaugotumėte gyvas, po vandeniu matytas spalvas.  Rekomenduojame nustatyti [Off] parinkčiai [ +WB] (P.242), kai yra pasirinktas [ Underwater] .
	Color Creator	Sureguliuokite atspalvį ir spalvą, kad atitiktų jūsų kūrybinius ketinimus.

ART 1	Pop Art
ART 2	Soft Focus
ART 3	Pale&Light Color
ART 4	Light Tone
ART 5	Grainy Film
ART 6	Pin Hole
ART 7	Diorama
ART 8	Cross Process
ART 9	Gentle Sepia
ART 10	Dramatic Tone
ART 11	Key Line
ART 12	Watercolor
ART 13	Vintage
ART 14	Partial Color
ART 15	Bleach Bypass
ART 16	Instant Film

Taikomi meninio filtro nustatymai. Taip pat gali būti taikomi meniniai efektai. Prieinami efektai skiriasi, priklausomai nuo meninio filtro.

Nuotraukos režimo išsamių parinkčių nustatymas

1. Norėdami pasirinkti norimą nustatyti parinktį, „Picture Mode“ nustatymo ekrane paspauskite Δ ∇ (P.227).

- Prieinami nustatymai skiriasi, priklausomai nuo pasirinkto nuotraukos režimo.

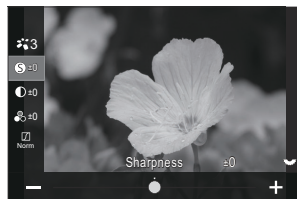

	Sharpness	Keiskite vaizdo ryškumą. Kontūrus galima paryškinti, kad nuotrauka būtų ryški ir aiški. [-2] – [±0] – [+2]
	Contrast	Keiskite nuotraukos kontrastą. Didindami kontrastą didinsite skirtumą tarp šviesių ir tamsių sričių, sukurdami griežčiau ir aiškiau apibrėžtus vaizdus. [-2] – [±0] – [+2]
	Saturation	Keiskite spalvų sodrumą. Didinant sodrumą gyvinamas nuotraukos vaizdas. [-2] – [±0] – [+2]
	Gradation	Keiskite spalvų šviesumą ir atspalvį. Mažinkite nuotraukos skirtumą nuo realaus vaizdo, pavyzdžiui, šviesindami visą nuotraukoje užfiksuotą vaizdą. Priklausomai nuo kontrasto, galite sukurti ir tamsias, ir ryškias gradacijas. [Shadow Adj]: Padalija nuotrauką į detalias sritis ir kiekvienoje iš jų sureguliuoja šviesumą. Šis būdas efektyvus, kai nuotrauka ypač kontrastinga: šviesios vietos atrodo pernelyg šviesios, o tamsios – pernelyg tamsios. [Gradation Normal]: Optimalus šešėliavimas. Rekomenduojama taikyti daugumoje situacijų. [Gradation High Key]: Naudojamas šviesiam objektui tinkamas tonas. [Gradation Low Key]: Naudojamas tamsiam objektui tinkamas tonas.

Effect	Effect	<p>Pasirinkite „i-Enhance“ stiprumą.</p> <p>[Effect: Low]: Vaizdams pritaikomas žemas efektas.</p> <p>[Effect: Standard]: Vaizdams taikomas efektas, kurio intensyvumas yra tarp „žemo“ ir „aukšto“.</p> <p>[Effect: High]: Vaizdams pritaikomas aukštas efektas.</p>
Filter	Color Filter	<p>Spalvų filtro efektus galima pridėti vienspalvių nuotraukų režimuose. Atsižvelgiant į objekto spalvą, spalvų filtro efektai gali pašviesinti objektus arba paryškinti kontrastą. Oranžinė suteikia daugiau kontrasto nei geltona, raudona suteikia daugiau kontrasto nei oranžinė. Žalia yra geras pasirinkimas portretams ir pan.</p> <p>[N:None]: Jokio filtro efekto.</p> <p>[Ye:Yellow]: Natūraliai mėlyname danguje atkuria aiškiai apibrėžtus baltus debesis.</p> <p>[Or:Orange]: Šiek tiek išskiria mėlyną dangų arba besileidžiančios saulės šviesą.</p> <p>[R:Red]: Labiau išryškina mėlyną dangų arba rudens augmeniją.</p> <p>[G:Green]: Prideda šilumos odos tonams portretuose. Žalias filtras taip pat paryškina lūpų raudonį.</p>
Spalva	Monochrome Color	<p>Pridėkite atspalvį, kai naudojate vienspalvių nuotraukų režimus.</p> <p>[N:Normal]: Sukuria normalų nespalvotą vaizdą.</p> <p>[S:Sepia]: Fiksuokite rusvas vienspalves nuotraukas.</p> <p>[B:Blue]: Fiksuokite mėlyno atspalvio vienspalves nuotraukas.</p> <p>[P:Purple]: Fiksuokite violetinio atspalvio vienspalves nuotraukas.</p> <p>[G:Green]: Fiksuokite žalio atspalvio vienspalves nuotraukas.</p>







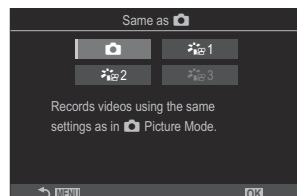

 	CPicture mode	Pasirinkite nuotraukos režimą, kurį norite reguliuoti, naudodami [Custom] . [i-Enhance] , [Vivid] , [Natural] , [Muted] , [Portrait] , [Monochrome]
	Color Creator	Jei norite keisti atspalvį, sukite priekinį ratuką. Jei norite keisti sodrumą, sukite galinį ratuką. Paspauskite mygtuką OK , kad galėtumėte nustatyti iš naujo eksp. kompensavimą.
Effect	Add Effects	Pridėkite meninio filtro efektų. Efektai, kuriuos galima pridėti, skiriasi, priklausomai nuo meninio filtro. Kai kurių meninių filtrų atveju galima koreguoti spalvų filtrą ir vienspalvį atspalvį.
Spalva	Partial Color	Pasirenka meninį filtrą „dalinė spalva“.

- ⓘ Visi filtrai taikomi tik JPEG kopijai. **[RAW+JPEG]** automatiškai pasirenkamas vaizdo kokybei vietoj **[RAW]**.
- ⓘ Priklausomai nuo scenos, kai kurie efektai gali būti nepastebimi, o kitais atvejais tonų perėjimai gali būti netolygūs, arba vaizdas tapti grūdėtas.
- 🔧 Galite pasirinkti kiekvieno nuotraukos režimo rodyimą arba paslėpimą, naudodami meniu [\[📷 Picture Mode Settings\] \(P.233\)](#).

„Picture Mode“ nustatymas

1. Meniu pasirinkite [ **Picture Mode**].
2. Pažymėkite elementą naudodami Δ ∇ \triangleleft \triangleright .



	Same as 	Filmai fiksuojami naudojant tą patį nustatymą, koks sukonfigūruotas  Nuotraukos režimas.
	 1 Flat	Filmmai įrašomi naudojant spalvų gradacijai pritaikytą tonų kreivę.
	 2 OM-Log400	Filmmai įrašomi naudojant logaritminę tonų kreivę, didesnei laisvei, spalvų gradavimo metu.
	 3 HLG	Filmmai įrašomi naudojant didelį dinaminį diapazoną, juos atkuriant su suderinama įranga atkuriamas plika akimi matomas vaizdas.

- ⚠ [ **3 HLG**] pasirinkti negalima, kai [ **Video Codec**] (P.223) nustatytas ties [**H.264**].
- ⚠ [] ir [ **1 Flat**] pasirinkti negalima, kai [ **Video Codec**] (P.223) nustatytas ties [**H.265**].

Parinkčių, rodomų renkantis nuotraukos režimą, pasirinkimas (📷 „Picture Mode Settings“)

PASMB 

Renkantis nuotraukos režimą gali būti rodomos tik reikalingos parinktys.

🔗 Norėdami gauti daugiau informacijos apie nuotraukų režimus, žr. „Apdorojimo parinktys (📷 Picture Mode / 📷 Picture Mode)“ (P.226).

Meniu

- **MENIU** → 📷₁ → 2. Picture Mode/WB → 📷 Picture Mode Settings

1. Pasirinkite norimą rodyti nuotraukos režimą ir šalia jo pažymėkite varnelę (✓).
 - Pasirinkite parinktį, naudodami Δ ∇ , ir paspauskite mygtuką **OK**, kad šalia pažymėtumėte varnelę (✓). Norėdami pašalinti varnelę, dar kartą paspauskite mygtuką **OK**.

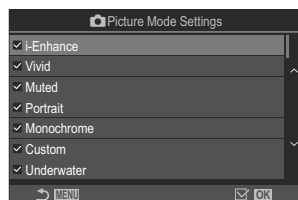

Nuotraukos režimo nustatymų ekranas

Spalvų reguliavimas (WB (baltos spalvos balansas))

PASMB 





Baltos spalvos balansas (WB) užtikrina, kad balti objektai nuotraukose ir filmuotoje medžiagoje atrodytų balti. Dažniausiai tinka režimas **[Auto]**, tačiau jei režimu **[Auto]** nepavyko gauti norimų rezultatų arba norite savo nuotraukoms suteikti kitokį atspalvį, atsižvelgdami į šviesos šaltinį galite pasirinkti kitas vertes.



Baltos spalvos balanso nustatymas

Super valdymo skydelis

- **OK** → White balance

Meniu



- **MENIU** →  1 → 2. Picture Mode/WB →  WB
- **MENIU** →  2 → 2. Picture Mode/WB →  WB

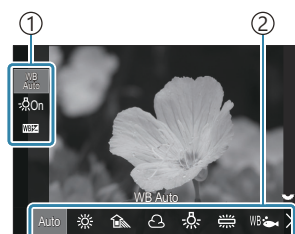





1. Pasirinkite baltos spalvos balanso režimą užpakaliniu ratuku arba  .



Baltos spalvos balanso nustatymo ekranas

- ① Objektas
- ② Baltos spalvos balansas

2. Norėdami nustatyti pasirinkto nuotraukos režimo išsamias parinktis, pasirinkite parinktį, naudodami  .

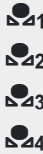
Auto	WB Auto	<p>Daugumoje įprastų situacijų (kai kompozicijoje yra baltos arba beveik baltos spalvos objektai)</p> <ul style="list-style-type: none"> • Šis režimas rekomenduojamas daugumoje situacijų. • Galite pasirinkti baltos spalvos balansą, naudojamą kaitriniame apšvietime (P.241).
	Sunny	<p>Saulėta diena lauke, saulėlydžiai, fejerverkai</p> <ul style="list-style-type: none"> • Spalvos temperatūra nustatoma ties 5300K.
	Shade	<p>Šėšėlyje esantys objektai dieną</p> <ul style="list-style-type: none"> • Spalvos temperatūra nustatoma ties 7500K.
	Cloudy	<p>Apsiniaukusi diena lauke</p> <ul style="list-style-type: none"> • Spalvos temperatūra nustatoma ties 6000K.
	Incandescent	<p>Objektai, apšviesti kaitinimo lempos šviesa</p> <ul style="list-style-type: none"> • Spalvos temperatūra nustatoma ties 3000K.
	Fluorescent	<p>Objektai, apšviesti fluorescencine šviesa</p> <ul style="list-style-type: none"> • Spalvos temperatūra nustatoma ties 4000K.
WB 	Underwater	<p>Povandeninė fotografija</p>
WB 	WB Flash	<p>Šviesos šaltiniai, kurių spalvos temperatūra atitinka blykstės šviesos pliūpsnį</p> <ul style="list-style-type: none"> • Spalvos temperatūra nustatoma ties 5500K.
	Baltos spalvos balansas vienu paspaudimu 1-4	<p>Situacijos, kuriose pageidaujate nustatyti tam tikro objekto baltos spalvos balansą</p> <ul style="list-style-type: none"> • Spalvos temperatūra parenkama remiantis išmatuota baltos spalvos objekto reikšme, kai taikomas galutinės nuotraukos apšvietimas (P.237).
CWB	Pasirinktinis baltos spalvos balansas	<p>Situacijos, kuriose galite identifikuoti aptinkamą spalvos temperatūrą</p> <ul style="list-style-type: none"> • Pasirinkite spalvos temperatūrą.

Baltos spalvos balanso reguliavimas kiekviename baltos spalvos balanso režime

Galite tiksliai reguliuoti baltos spalvos balanso nustatymus. Reguliavimai gali būti atliekami atskirai.

1. Konfigūruokite parinktį.





- Paspauskite $\Delta \nabla$ baltos spalvos balanso nustatymo ekrane (P.234), kad pasirinktumėte parinktį, kurią norite reguliuoti.





<p>WB AUTO Keep Warm Color (tik naudojant automatinį baltos spalvos balansą)</p>	<p>[Off]: fotoaparatas slopina dirbtinio apšvietimo sukurtus šiltus tonus, kai naudojamas „WB Auto“.</p> <p>[On]: fotoaparatas išsaugo dirbtinio apšvietimo sukurtus šiltus tonus, kai naudojamas „WB Auto“.</p>
<p>WB (WB Compensation)</p>	<p>Naudokite priekinį ratuką arba $\triangleleft \triangleright$, norėdami reguliuoti „geltoną–mėlyną“ ašį. Judinant žymiklį ($\ominus \oplus$) arčiau A atspalvis tampa raudonesnis, o arčiau B – mėlynėsnis.</p> <p>Naudokite galinį ratuką arba $\Delta \nabla$, norėdami reguliuoti „žalią–purpurinę“ ašį. Judinant žymiklį ($\ominus \oplus$) arčiau G atspalvis tampa žalesnis, o arčiau M – labiau purpurinis.</p> <p>Kai vykdomas WB („WB Compensation“), šalia baltos spalvos balanso režimo piktogramos rodoma žymė (*).</p> <p>Paspaudę mygtuką INFO fotografavimo režimu, galite padaryti bandomąją nuotrauką su esama konfigūracija. Jei norite grįžti į nustatymų ekraną, paspauskite mygtuką INFO dar kartą.</p> <p>Paspauskite mygtuką OK, kad galėtumėte nustatyti iš naujo eksp. kompensavimą.</p> <p> Tiksliai sureguliuokite visų baltos spalvos balanso režimų baltos spalvos balansą vienu metu. [All WB] (P.240)</p>
<p>Kelvin (tik tinkinto baltos spalvos balanso atveju)</p>	<p>Galite nustatyti spalvos temperatūrą. [2000K] – [14000K]</p>

Baltos spalvos balansas vienu paspaudimu

Matuokite baltos spalvos balansą nutaikydami rėmelį ant popieriaus lapo ar kito balto daikto esant tokiam apšvietimui, koks bus fotografuojant. Naudokite šią parinktį, kad suderintumėte baltos spalvos balansą tuomet, kai sunku gauti pageidaujamus rezultatus su baltos spalvos kompensavimu arba iš anksto nustatytomis baltos spalvos parinktimis, pavyzdžiui, ☀ (saulėta) arba ☁ (debesuota). Fotoaparatas išsaugo pamatuotą reikšmę, kad prirėkus būtų galima greitai iškviešti. Galima išsaugoti atskirus nustatymus fotografavimui ir filmavimui.

1. Pasirinkite [, , ] arba [] (baltos spalvos balansas vienu paspaudimu 1, 2, 3 arba 4) baltos spalvos balanso nustatymų ekrane.
2. Pasirinkite Set.
3. Nukreipkite objektyvą į nespalvoto (balto arba pilko) popieriaus lapą.
 - Popieriaus lapą padėkite taip, kad jis užpildytų ekraną. Pasirūpinkite, kad ant jo nekristų šešėlis.
 - Paspauskite **INFO** mygtuką.
 - Rodomas baltos spalvos balanso vienu paspaudimu nustatymo langas.
4. Pažymėkite **[Yes]** ir paspauskite mygtuką **OK**.
 - Nauja vertė įrašoma kaip baltos spalvos balanso parinktis.
 - Nauja vertė laikoma tol, kol vėl vienu paspaudimu bus išmatuotas baltos spalvos balansas. Išjungus maitinimą, duomenys neištrinami.

Baltos spalvos balanso matavimas naudojantis baltos spalvos balanso vienu prisilietimu mygtuku ()

Galite priskirti [] mygtukui, kurį vėliau galėsite naudoti baltos spalvos balanso matavimams atlikti. Naudodami numatytais parinktis, baltos spalvos balansą galite išmatuoti paspaudę  mygtuką, jei pasirinktas statinių objektų fotografavimo režimas. Jei baltos spalvos balansą norite išmatuoti filmavimo režime, pirmiausia, naudodamiesi [ **Button Function**] (P.341), baltos spalvos matavimo funkciją turite priskirti kuriam nors valdikliui.

1. Nukreipkite objektyvą į nespalvoto (balto arba pilko) popieriaus lapą.
 - Popieriaus lapą padėkite taip, kad jis užpildytų ekraną. Pasirūpinkite, kad ant jo nekristų šešėlis.
2. Laikykite nuspaudę mygtuką, kuriam priskirtas baltos spalvos balanso nustatymas vienu paspaudimu, ir iki galo nuspauskite užrakto mygtuką.

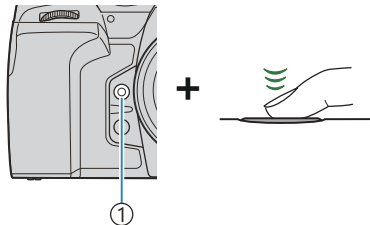

① Baltos spalvos balanso vienu palietimu mygtukas (☑)

- Filmavimo atveju paspauskite baltos spalvos balanso nustatymo vienu paspaudimu mygtuką, kad pereitumėte prie 3-iojo žingsnio.
 - Jūs turėsite pasirinkti baltos spalvos nustatymo vienu lietimui parinktį, kuri bus naudojama naujai reikšmei išsaugoti.
3. Pažymėkite parinktį mygtukais Δ ∇ ir paspauskite mygtuką **OK**.
 - Nauja reikšmė bus išsaugota kaip pasirinktos nuostatos reikšmė ir fotoaparatas įjungs fotografavimo langą.

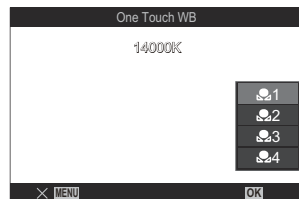

Baltos spalvos balanso užfiksavimas filmo režime (📷 Button Function: ^{WB}AUTO „Lock“)

PASMB 📷

Kai fotoaparatas veikia filmo režimu ir baltos spalvos balansas nustatytas ties **[WB Auto]**, galite užfiksuoti baltos spalvos balansą, kad jis nepasikeistų net pasikeitus objektui arba apšvietimui.

🔔 „WB Lock“ būtina priskirti mygtukui, naudojant **[Button Function]** (P.341).

Mygtukas

- Mygtukas, kuriam priskirta [^{WB}AUTO Lock]

Nuspaudus mygtuką užfiksuojami dabartiniai baltos spalvos balanso nustatymai ir į kairę nuo „WBAuto“ rodoma „Lock“. Užraktas atšaukiamas dar kartą paspaudus mygtuką.



Tikslus baltos spalvos balanso reguliavimas

(All / All)

PASMB

Tiksliai sureguliuokite visų baltos spalvos balanso režimų baltos spalvos balansą vienu metu.

Meniu

- **MENIU** → → 2. Picture Mode/WB → All
- **MENIU** → → 2. Picture Mode/WB → All

All

Naudokite priekinį ratuką arba , norėdami reguliuoti „geltoną–mėlyną“ ašį. Judinant žymiklį () arčiau A atspalvis tampa raudonesnis, o arčiau B – mėlynesnis.

Naudokite galinį ratuką arba , norėdami reguliuoti „žalią–purpurinę“ ašį. Judinant žymiklį () arčiau G atspalvis tampa žalesnis, o arčiau M – labiau purpurinis.

Kai vykdomas „All WB Compensation“, šalia kiekvieno baltos spalvos balanso režimo piktogramos rodoma žymė (*).

Paspauskite mygtuką **OK**, kad galėtumėte nustatyti iš naujo eksp. kompensavimą.

Šiltų kaitrinio apšvietimo tonų išsaugojimas





„WB Auto“ režime ( ^{WB}_{AUTO} Keep Warm Color /

 ^{WB}_{AUTO} Keep Warm Color)

P A S M B



Pasirinkite baltos spalvos balanso reguliavimą fotografuojant dirbtinio apšvietimo aplinkoje ir naudojant automatinį baltos spalvos balansą.

Meniu

- **MENIU** →  → 2. Picture Mode/WB →  ^{WB}_{AUTO} Keep Warm Color
- **MENIU** →  → 2. Picture Mode/WB →  ^{WB}_{AUTO} Keep Warm Color

Off Fotoaparatas slopina dirbtinio apšvietimo sukurtus šiltus tonus.

On Fotoaparatas išsaugo dirbtinio apšvietimo sukurtus šiltus tonus.

 Galite tiksliai reguliuoti baltos spalvos balanso nustatymus.  „Baltos spalvos balanso reguliavimas kiekviename baltos spalvos balanso režime“ (P.236)

Blykstės baltos spalvos balansas (⚡ +WB)

P A S M B

Pasirinkite baltos spalvos balanso nuostatą, kurią naudosite su blykste. Vietoje blykstei pritaikyto nustatymo prioritetą galite skirti reikšmei, pasirinktai fotografavimui be blykstės. Naudokite šią parinktį, jei pastebėjote, kad dažnai įjunginėjate ir išjunginėjate blykstę ir norite, kad fotoaparatas automatiškai pakeistų baltos spalvos balanso reikšmę.

Meniu

- **MENIU** →  → 2. Picture Mode/WB → ⚡ +WB

Off	Fotoaparatas naudoja baltos spalvos balansui kompensuoti parinktą reikšmę.
WB Auto	Fotoaparatas naudoja automatinę baltos spalvos balanso funkciją ([Auto]).
WB ⚡ 5500K	Fotoaparatas naudoja blykstės baltos spalvos balanso funkciją ([WB⚡]).

Spalvų atkūrimo formato nustatymas („Color Space“)



P A S M B

Galite pasirinkti formatą, kad užtikrintumėte, jog nuotraukas atkuriant ekrane arba naudojant spausdintuvą būtų tinkamai atkuriamos spalvos.

Meniu



- **MENIU** →  → 2. Picture Mode/WB → Color Space

sRGB	Tarptautinės standartų organizacijos standartizuota spalvų erdvė. Jis plačiai naudojamas ekranuose, spausdintuvuose, skaitmeniniuose fotoaparatuose ir kompiuterių programose. Šis nustatymas rekomenduojamas daugumoje aplinkybių.
Adobe RGB	Gali atkurti platesnį spalvų diapazoną, nei sRGB. Tikslus spalvų atkūrimas galimas tik naudojant programinę įrangą ir prietaisus (ekranus, spausdintuvus ir pan.), kurie atitinka šį standartą. Pradžioje failo vardo dedamas pabraukimo brūkšnis (pvz., „_xxx0000.jpg“).

 Naudojant HDR arba filmo () režimą, arba kai vaizdo režimui pasirinktas meninis filtras, funkcija **[Adobe RGB]** yra nepasiekiama.

[Picture Mode] peržiūros parinktys („View Assist“)



PASMB

Ekraną galima reguliuoti, kad būtų lengviau peržiūrėti, kai [ Picture Mode] yra pasirinkta [ 1 Flat] arba [ 2 OM-Log400] (P.232).

Meniu

• **MENIU** →  → 2. Picture Mode/WB →  View Assist

On	Keiskite nuotrauką, kad supaprastintumėte peržiūrą. Ekrane rodomi indikatoriai gali keisti spalvas.
Off	Nuotraukos supaprastintai peržiūrai nekeiskite.



- ⓘ Ši funkcija taikoma tik ekranui, tačiau netaikoma vaizdo įrašo failui.
- ⓘ Ši funkcija netaikoma, kai filmai, įrašyti naudojant [ 1 Flat] arba [ 2 OM-Log400] funkcijas, peržiūrimi fotoaparato ekrane. Ji taip pat netaikoma, kai filmai peržiūrimi televizoriuje.
- 📊 Histograma (P.49) ir zebro raštas (P.294) yra apdorojami pagal nuotrauką prieš pritaikant „View Assist“.

Specialūs fotografavimo režimai (skaičiavimo režimai)

Didesnės raiškos nuotraukų fotografavimas (High Res Shot)

P A S M B 

Fotografuokite didesnę raišką nei vaizdo jutiklio. Fotoaparatas nufotografuoja kadrų seriją judindamas vaizdo jutiklį ir suderina juos, kad sukurtų vieną didelės raiškos nuotrauką. Naudokite šią parinktį, kad užfiksuotumėte duomenis, kurie paprastai nebūtų matomi net ir labai priartinus.

Kai įjungiamas fotografavimo didelė raiška režimas, vaizdo kokybę galima pasirinkti naudojantis [  ] (P.217).

Mygtukas

-  mygtukas

Meniu

- **MENIU** → ₂ → 1. Computational Modes → High Res Shot

Fotograf. didelė raiška įjungimas

1. Mygtukais   pasirinkite [**High Res Shot**] ir paspauskite mygtuką **OK**.

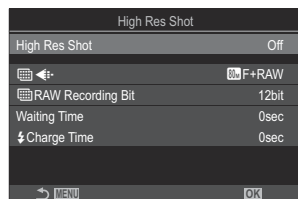

Fotograf. didelė raiška
nustatymų ekranas

2. Naudodami <|> pasirinkite [On📷] (trikojis) arba [On📱] (rankinis) ir paspauskite mygtuką **OK**.

Off	Fotograf. didelė raiška išjungtas.
On📷 (Trikojis)	Fotografuokite pritvirtinę fotoaparataž prie trikojo. Užfiksuojaama 80M (10368 × 7776) RAW nuotrauka.
On📱 (Rankinis)	Fotografuokite laikydami fotoaparataž rankose. Užfiksuojaama 50M (8160 × 6120) RAW nuotrauka.

3. Grįžtama į fotograf. didelė raiška nustatymų ekranaž.

🔗 Nustatydami mygtuku, galite įjungti ir išjungti šią funkciją 📷 mygtuku.

Tarp [On📷] (trikojis) ir [On📱] (rankinis) perjungti taip pat galite sukdamı priekinį arba užpakalinį ratuką, tuo pat metu spausdami mygtuką 📷.

Fotograf. didelė raiška konfigūravimas

1. Konfigūruokite parinktį.

- Paspausdami $\Delta \nabla$ pasirinkite elementą ir paspauskite mygtuką **OK**, kad būtų parodytas nustatymų meniu.
- Sukonfigūravę parinktį, paspauskite mygtuką **OK**, kad grįžtumėte į fotograf. didelė raiška nustatymo ekranaž.

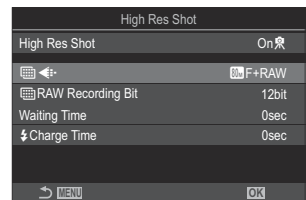



	Pasirinkite fotografavimo didelė raiška vaizdo kokybę (P.217).
RAW Recording Bit	Pasirinkite sukurtų RAW vaizdų bitų gylį. [12bit]/[14bit] 🔗 [14bit] vaizdas bus sodresnių tonų, tačiau failo dydis bus didesnis, o vėlesnio apdorojimo laikas taip pat bus ilgesnis nei [12bit] vaizdo. Rinkitės nuotraukoms, kurias vėliau dailinsite kompiuteriu.
Waiting Time	Nustatykite, kiek ilgai fotoaparatas veiks prieš atleisdamas užraktaž po užrakto mygtuko nuspaudimo iki galo. Naudokite tai, norėdami išvengti fotoaparato drebėjimo dėl užrakto mygtuko nuspaudimo.

⚡ Charge Time

Pasirinkite, kiek fotoaparatas lauks, kol blykstė bus įkrauta tarp vienos ir kitos nuotraukos tuomet, kai naudojama ne specialiai su fotoaparatu naudoti skirta blykstė.

Fotografavimas

1. Paspauskite mygtuką **MENU**, norėdami uždaryti fotografavimo didelę raišką nustatymo ekraną ir grįžti į fotografavimo ekraną.

- Ekrane pasirodys  piktograma. Jei fotoaparatas nebus stabilus, piktograma  mirksės. Piktograma  nustos mirksėti tuomet, kai fotoaparatas bus stabilus ir pasirengęs fotografuoti.



- Įjungę fotograf. didelę raišką, patikrinkite vaizdo kokybei pasirinktą parinktį. Vaizdo kokybę galima reguliuoti „Super“ valdymo skydelyje.
- Kai [ **RAW Recording Bit**] nustatytas į [**14bit**], šalia „RAW“ vaizdo kokybei žymėti rodomas ženklas (*).



2. Atleiskite užrakto mygtuką.

- Fotografavimas bus baigtas, kai žalia  piktograma dings iš ekrano.
 - Fotoaparatas automatiškai sukurs sudėtinį vaizdą baigus fotografuoti. Šio proceso metu bus rodomas pranešimas.
-
- Pasirinkite iš JPEG (**80m**F, **50m**F arba **25m**F) ir RAW+JPEG režimų. Kai nustatyta vaizdo kokybė yra RAW+JPEG, prieš pritaikydamas vaizdą prie didelės raiškos savybių, fotoaparatas saugo atskirą RAW vaizdą (plėtinys „.ORI“). Neapdorotas RAW nuotraukas galima peržiūrėti naudojant naujausią „OM Workspace“ versiją.

 **80m**F ir **50m**F+RAW yra nepasiekiami, kai pasirinktas [**On** ] (rankinis) fotografavimo režimas.

- ⚠ **[S-IS Off]** automatiškai pasirenkama elementui **[Image Stabilizer]** (P.210), kai pasirenkama **[On]** (trikojis), **[S-IS Auto]**, kai pasirenkama **[On]** (rankinis).
- ⚠ Didžiausias laukimo laikas **[On]** (rankinis) atveju yra 1 sekundė.
- ⚠ Fotografavimo su RC blykste metu blykstės laukimo laikas neviršija 4 sekundžių, o blykstės valdymo režimas – **[Manual]**.
- ⚠ Negalima naudotis šiais režimais:
 - daugkartinė ekspozicija, pagrindo kompensavimas, nuoseklusis fotografavimas, židinių sudėjimas, „Fisheye“ korekcija ir HDR, mirg. apsaugos fotografavimas, tiesioginis ND fotografavimas, tiesioginis GND fotografavimas
- ⚠ Kai **[High Res Shot]** nustatyta ties **[On]** (trikojis), **[Time Lapse Movie]** tampa **[Off]**.
- ⚠ Kai įjungtas fotografavimas didele raiška, **[Drive]** yra nustatytas į **[]** (tylus atskiras kadras). Galima nustatyti **[12s]** (tylus laikmatis 12 s), **[2s]** (tylus laikmatis 2 s) ir **[C]** (tylus pasirinktinis laikmatis).
- ⚠ Su nuotraukos režimui pasirinktu meniniu filtru nufotografuotos nuotraukos bus įrašomos režimu **[Natural]**.
- ⚠ Vaizdo kokybė gali sumažėti esant mirksinčios šviesos šaltiniui, pvz., fluorescencinėms ar LED lempoms.
- ⚠ Jei fotoaparatas negali įrašyti sudėtinio vaizdo dėl suliejimo arba kitų veiksnių ir vaizdo kokybei yra pasirenkama **[JPEG]**, bus įrašoma viena JPEG nuotrauka JPEG formatu. Jei pasirinkta **[RAW+JPEG]**, fotoaparatas įrašys dvi pirmojo kadro kopijas – vieną RAW (.ORF), kitą JPEG formatu.

Užrakto suveikimo lėtinimas ryškioje šviesoje (Live ND Shooting)

P A S M B 

Fotoaparatas užfiksuoja seriją skirtingos ekspozicijos kadro ir apjungia juos į vieną nuotrauką, kuri atrodo taip, lyg būtų užfiksuota mažo užrakto suveikimo greičio režimu.

Tiesioginio ND fotografavimo įjungimas

Meniu

- **MENIU** →  → 1. Computational Modes → Live ND Shooting

1. Mygtukais   pasirinkite [**Live ND Shooting**] ir paspauskite mygtuką **OK**.

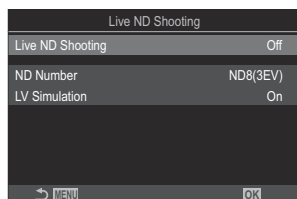

Tiesioginio ND fotografavimo nustatymų ekranas

2. Pažymėkite [**On**] mygtukais   ir paspauskite mygtuką **OK**.

Off	Fotografuojama nenaudojant šios funkcijos.
On	Fotografuojama įjungus lėto užrakto efektą.

3. Grįžtama į tiesioginio ND fotografavimo nustatymų ekraną.

Tiesioginio ND fotografavimo konfigūravimas

1. Konfigūruokite parinktį.

- Paspausdami Δ ∇ pasirinkite elementą ir paspauskite mygtuką **OK**, kad būtų parodytas nustatymų meniu.
- Sukonfigūravę parinktį, paspauskite mygtuką **OK**, kad grįžtumėte į tiesioginio ND fotografavimo nustatymų ekraną.

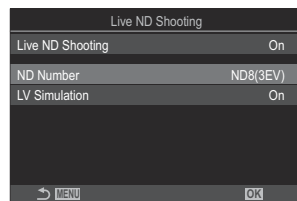

ND Number	Pasirinkite ND filtro tipą; fotoaparatas atitinkamai apskaičiuos ekspozicijos reikšmę ir sumažins ją pasirinktu dydžiu. Reikšmės galima keisti 1 EV žingsniu: [ND2(1EV)], [ND4(2EV)], [ND8(3EV)], [ND16(4EV)], [ND32(5EV)], [ND64(6EV)], [ND128(7EV)]
LV Simulation	Galite pasirinkti peržiūrėti pasirinkto filtro efektą taikant esamą užrakto suveikimo greitį. [Off]: Naudojamas standartinis fotografavimo ekranas. [On]: Užrakto suveikimo greičio efektas bus rodomas ekrane.

Fotografavimas

1. Paspauskite mygtuką **MENU**, norėdami uždaryti ND fotografavimo nustatymo ekraną ir grįžti į fotografavimo ekraną.

- Ekrane pasirodys piktograma.



2. Užrakto suveikimo greitį galite keisti nuotraukų peržiūros metu.

- Užrakto suveikimo greitį pasirinkite priekiniu arba galiniu ratuku.
- Sparčiausias užrakto suveikimo greitis priklauso nuo pasirinkto ND filtro.
[ND2(1EV)]: 1/60 s
[ND4(2EV)]: 1/30 s
[ND8(3EV)]: 1/15 s
[ND16(4EV)]: 1/8 s
[ND32(5EV)]: 1/4 s
[ND64(6EV)]: 1/2 s
[ND128(7EV)]: 1 s

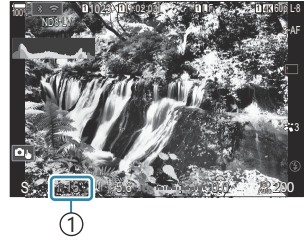

① Išlaikymas

- Jei [LV Simulation] funkcija [On], ekrane galima peržiūrėti užrakto suveikimo greičio pakeitimų efektą.
- Fotoaparatu reikia tokio laiko tarpo, kuris būtų lygus pasirinktam išlaikymui, kuris turi gauti į galutinę nuotrauką gautus [LV Simulation] rezultatus.
- Praėjus laikui, atitinkančiam užrakto greitį, ekrane esančios piktogramos dalis „LV“ tampa žalia.
Kai piktograma žalia, ekranas yra panašus į galutinį vaizdą.
- Keičiant ekspozicijos kompensavimą arba išlaikymą, atstatomas [LV Simulation] ekranas.

3. Atleiskite užrakto mygtuką.

- Norėdami išjungti tiesioginio ND filtro funkciją, pasirinkite [Off] in lange [Live ND Shooting].

⌚ Tiesioginio ND fotografavimo metu [Frame Rate] bus [Normal].

⌚ Aukščiausia [ISO] reikšmė tiesioginio ND fotografavimo metu yra ISO 800. Tai taip pat taikoma, kai [Auto] nustatymas pasirenkamas funkcijai [ISO].

⌚ Negalima naudotis šiais režimais:

- Fotografavimas su blykste, HDR, fotografavimas didele raiška, daugkartinė ekspozicija, pagr. kompens., nuosekl. f., židinių sudėjimas, intervalinis fotografavimas / laikmatis, mirgėjimo skenavimas, mirgėjimo panaikinimas ir „fish-eye“ korekcija ir GND fotografavimas.

⌚ Kai įjungtas ND fotografavimas, [Drive] yra nustatytas į [] (tylus atskiras kadras). Galima nustatyti [12s] (tylus laikmatis 12 s), [2s] (tylus laikmatis 2 s) ir [C] (tylus pasirinktinis laikmatis).

⌚ Skirtingai nuo fizinių ND filtrų, tiesioginis ND filtras nesumažina šviesos, pasiekiančios vaizdo jutiklį, kiekio, dėl ko pernelyg šviesiems objektams gali būti pritaikyta pernelyg didelė ekspozicijos reikšmė.

Didelio kontrasto vaizdų fotografavimas (tiesioginis GND fotografavimas)



PASMB 

Fotoaparatas sujungia ekspozicijų seriją, kad sukurtų vieną nuotrauką. Tai padidins didelio kontrasto scenų, pavyzdžiui, kraštovaizdžių, šviesiųjų ir šešėlinių sričių detalumą. Sureguliuokite efekto lygį žiūrėdami į ekraną.

Tiesioginio GND fotografavimo įjungimas

Meniu

- **MENIU** →  → 1. Computational Modes → Live GND Shooting

1. Mygtukais   pasirinkite [**Live GND Shooting**] ir paspauskite mygtuką **OK**.

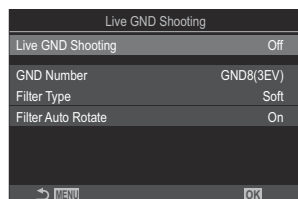

Tiesioginio GND fotografavimo nustatymų ekranas

2. Pažymėkite [**On**] mygtukais   ir paspauskite mygtuką **OK**.

Off	Nuotraukos daromos be tiesioginio GND fotografavimo.
On	Nuotraukos daromos su tiesioginiu GND fotografavimu.

3. Grįžtama į tiesioginio GND fotografavimo nustatymų ekraną.

Tiesioginio GND fotografavimo konfigūravimas

1. Konfigūruokite parinktį.

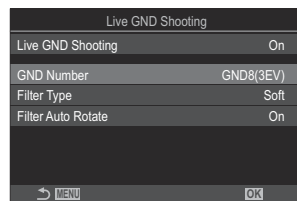

- Paspausdami Δ ∇ pasirinkite elementą ir paspauskite mygtuką **OK**, kad būtų parodytas nustatymų meniu.
- Sukonfigūravę parinktį, paspauskite mygtuką **OK**, kad grįžtumėte į tiesioginio GND fotografavimo nustatymų ekraną.



GND Number	Užtemdo (pritemdo) ekrano dalį nustatytu dydžiu. [GND2(1EV)], [GND4(2EV)], [GND8(3EV)]
Filter Type	Konfigūruoja gradacijos diapazoną riboms tarp sričių, kurioms bus taikomas efektas (tamsesnės sritys), ir sričių, kurioms jis nebus taikomas (sritys, kurių ryškumas nesikeičia). [Soft], [Medium], [Hard] [Soft] sukuria platesnę gradaciją nei [Medium] ir gali sulieti ribas tarp šviesių ir tamsių sričių. Naudojant [Hard] gradacija yra siauresnė nei [Medium] , o ribos tarp šviesių ir tamsių sričių yra aiškios.
Filter Auto Rotate	Pasirinkite, ar pasukti gradacijos ribos kampą pagal kameros gulsčią/stačią orientaciją. [On] : Pakeitus kameros orientaciją, gradacijos ribos kampas pasikeičia automatiškai. [Off] : Pakeitus kameros orientaciją, gradacijos ribos kampas nesikeičia.

Fotografavimas

1. Paspauskite mygtuką **MENU**, norėdami uždaryti GND fotografavimo nustatymo ekraną ir grįžti į fotografavimo ekraną.

- Ekrane rodomas pasirinktas GND numeris, filtro tipas ir , nurodantis pusę, kuriai taikomas efektas.
- Juoda piktogramos  pusė yra ta pusė, kuriai taikomas efektas (pritemdyta pusė).



① Riba

2. Pakoreguokite ribos kampą ir padėtį peržiūrėdami rezultatus ekrane.

- Priekiniu ir užpakaliniu valdikliais reguliuokite ribinį kampą. Priekiniu ratuku kampas reguliuojamas 15° žingsniu, o galiniu – 1° žingsniu.
- Sureguliuokite ribinę padėtį naudodami rodyklės klavišą.
- Norėdami iš naujo nustatyti ribos kampą ir padėtį, paspauskite ir palaikykite mygtuką **OK**.
- Sparčiausias užrakto suveikimo greitis priklauso nuo pasirinkto GND filtro.

[GND2(1EV)]: 1/16000 s

[GND4(2EV)]: 1/8000 s

[GND8(3EV)]: 1/4000 s

- ⓘ [Image Aspect] (P.224) ir [Digital Tele-converter] (P.265) nustatymai netaikomi tiesioginei peržiūrai ekrane, kad būtų galima reguliuoti ribą (tačiau jie taikomi išsaugotam vaizdui).
- ⓘ Pasirinkus kitą nei [4:3] parinktį [Image Aspect] arba [Digital Tele-converter] parinktį [On], ekrane pasirodys rėmelis, nurodantis sritį, kuri bus rodoma kadro vaizde.

3. Norėdami sureguliuoti diafragmą, išlaikymą ir kitas fotografavimo nuostatas, paspauskite mygtuką **INFO**.



- Fotoaparatas grįš į standartinį fotografavimo ekraną.
- Norėdami grįžti į 1 veiksmo nurodytus tiesioginio GND fotografavimo nustatymus, kelis kartus paspauskite mygtuką **INFO**.

4. Atleiskite užrakto mygtuką.

- Baigti tiesioginį GND fotografavimą, ekrane [**Live GND Shooting**] lange pasirinkite [**Off**].





ⓘ Fotografuojant iš karto po to, kai pasirodo fotografavimo ekranas, arba priartinus vaizdą, vaizdai gali būti užfiksuoti su optimalia ekspozicija. Prieš fotografuodami peržiūrėkite rezultatus ekrane.

ⓘ „Triukšmas“ linijų pavidalu gali pasirodyti kompozicijoje, kurioje paveiksle užfiksuotas stiprus šviesos šaltinis.

ⓘ Aukščiausia [ **ISO**] reikšmė tiesioginio GND fotografavimo metu yra ISO 3200. Viršutinė riba yra ISO 1600, kai [ **ISO**] pasirinkta [**Auto**].

ⓘ Negalima naudotis šiais režimais:

- Fotografavimas su blykste, HDR, fotografavimas didele raiška, daugkartinė ekspozicija, geometrijos kompensavimas, serijinis fotografavimas, fokusavimas, fotografavimas su intervaliniu laikmačiu,  mirgėjimo nuskaitymas, fotografavimas be mirgėjimo, „fisheye“ korekcija, tiesioginis ND fotografavimas, objekto aptikimas

ⓘ Kai įjungtas GND fotografavimas, [**Drive**] yra nustatytas į [] (tylus atskiras kadras). Galima nustatyti [ **12s**] (tylus laikmatis 12 s), [ **2s**] (tylus laikmatis 2 s) ir [ **C**] (tylus pasirinktinis laikmatis).

ⓘ Su nuotraukos režimui pasirinktu meniniu filtru [**i-Enhance**] nufotografuotos nuotraukos įrašomi režimu [**Natural**].

ⓘ Fotoaparatas automatiškai pasirenka [**S-AF**] AF režimui (P.102) vietoje [**C-AF**] ir [**C-AF+TR**], ir [**S-AF MF**] vietoje [**C-AF MF**] ir [**C-AF+TR MF**].

ⓘ [ **LV Mode**] (P.370) nustatytas į [**Standard**], ir [ **Night Vision**] (P.371) nustatytas į [**Off**].

Lauko gylis didinimas (Focus Stacking)

P A S M B 

Suderinkite kelias nuotraukas, kad lauko gylis būtų didesnis negu būtų galima gauti su vienu kadru. Fotoaparatas nufotografuoja seriją kadru su židinio nuotoliais dabartinės židinio padėties priekyje ir gale bei sukuria vieną vaizdą iš kiekviename kadre sufokusuotų sričių. Pasirinkite šią parinktį jei norite, kad visos objekto židinyje esančios sritys būtų nufotografuotos trumpais intervalais arba su didele diafragma (nedideli f skaičiai). Nuotraukos fotografuojamos tyliame režime naudojant elektroninį užraktą.

- ⓘ Sudėtinės nuotraukos įrašomos JPEG formatu nepaisant vaizdo kokybei pasirinktos parinktys.
- ⓘ Sudėtinis vaizdas 7 % padidinamas horizontaliai ir vertikalčiai.
- ⓘ Fotografavimas baigsis tada, jei židinis arba priartinimas reguliuojami nuspaudus užrakto mygtuką iki pat apačios norint pradėti židinių sudėjimo fotografavimą.
- ⓘ Jei židinio sudėjimas nepavyksta, fotoaparatas įrašys pasirinktą skaičių nuotraukų nekurdamas sudėtinės nuotraukos.
- ⓘ Ši parinktis naudojama tik su židinių sudėjimą palaikančiais objektyvais. Informacijos apie suderinamus objektyvus ieškokite mūsų tinklapyje.
- ⓘ Su nuotraukos režimui pasirinktu meniniu filtru nufotografuotos nuotraukos įrašomi režimu **[Natural]**.

Meniu

- **MENIU** →  → 1. Computational Modes → Focus Stacking

Židinių sudėjimo įjungimas

1. Mygtukais   pasirinkite **[Focus Stacking]** ir paspauskite mygtuką **OK**.

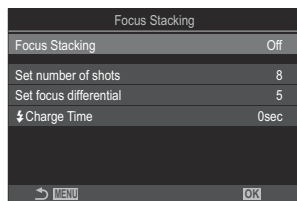

Židinių sudėjimo nustatymo ekranas

2. Pažymėkite **[On]** mygtukais $\Delta \nabla$ ir paspauskite mygtuką **OK**.

Off	Fotografuojama nenaudojant šios funkcijos.
On	Nuotraukos fotografuojamos su padidintu lauko gyliu.

3. Grįžtama į židinių sudėjimo nustatymo ekraną.

Židinių sudėjimo konfigūravimas

1. Konfigūruokite parinktį.

- Paspausdami $\Delta \nabla$ pasirinkite elementą ir paspauskite mygtuką **OK**, kad būtų parodytas nustatymų meniu.
- Sukonfigūravę parinktį, paspauskite mygtuką **OK**, kad grįžtumėte į židinių sudėjimo nustatymų ekraną.

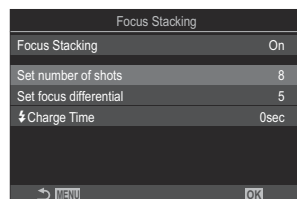

Set number of shots	Pasirinkite, kiek kadrų fiksuojama su įvairiomis židinio padėtimis. [3]–[15]
Set focus differential	Pasirinkite, kiek fotoaparatas pakeis židinį su kiekviena nuotrauka. [1]–[10]
⚡ Charge Time	Pasirinkite, kiek fotoaparatas lauks, kol blykstė bus įkrauta tarp vienos ir kitos nuotraukos tuomet, kai naudojama ne specialiai su fotoaparatu naudoti skirta blykstė. [0sec] / [0.1sec] / [0.2sec] / [0.5sec] / [1sec] / [2sec] / [4sec] / [8sec] / [15sec] / [30sec]

Fotografavimas

1. Paspauskite mygtuką **MENU**, norėdami uždaryti židinių sudėjimo nustatymo ekraną ir grįžti į fotografavimo ekraną.

- Ekrane rodoma .
- Bus nustatytas nuotr. režimas **[Natural]**.
- Ekrane bus rodomas rėmelis su galutiniu apkarpymu. Suformuokite nuotrauką su savo objektu rėmelyje.



2. Atleiskite užrakto mygtuką.

- Iki pat apačios nuspaudus užrakto mygtuką, fotoaparatas automatiškai nufotografuos pasirinktą skaičių nuotraukų.

ⓘ Kai **[Focus Stacking]** nustatytas ties **[On]**, **[Flash Mode]** iš **[Silent [♥] Settings]** (P.204) tampa **[Allow]**.

ⓘ Blykstės sinchronizavimo greitis nustatytas į 1/100 s. Jis bus nustatytas į 1/50 s **[ISO]** yra 16000 arba didesnis.

ⓘ Negalima naudotis šiais režimais:

- HDR, fotografavimas didele raiška, daugkartinė ekspozicija, pagr. kompens., nuosekl. f., intervalinis fotografavimas / laikmatis,  mirgėjimo skenavimas, „Fisheye“ korekcijos, tiesioginis ND fotografavimas, tiesioginis GND fotografavimas.

🔊 Rekomenduojame naudoti papildomą nuotolinio valdymo pultelį (P.464), kad sumažintumėte dėl fotoaparato drebėjimo atsirandantį suliejimą.

[Silent [♥] Settings] (P.204) galite pasirinkti, kiek ilgai fotoaparatas lauks, kol atleis užraktą visiškai nuspaudus užrakto mygtuką.

Fotografavimas HDR (aukšto dinaminio diapazono) režimu (HDR)

PASMB 

Fotografavimo metu fotoaparatas keičia ekspozicijos reikšmes, kiekvienam tonų diapazonui parenka tiksliausią rezultatą pasiekiančią reikšmę ir apjungia jas siekiant sukurti vieną didelio dinaminio diapazono nuotrauką. Jei nuotraukoje yra didelio kontrasto objektai, smulkios detalės, kurios kitu atveju pradingtų šešėliuose arba paryškiniuose, bus išsaugotos.

🔔 Naudodami trikojį ar kitą alternatyvią priemonę užfiksuokite fotoaparata pagedaujamoje vietoje.

Meniu

• **MENIU** →  → 1. Computational Modes → HDR

Off	HDR išjungtas.
HDR1	Kiekvieną kartą fotografuojant fotoaparatas, keičia ekspozicijos reikšmę ir užfiksuoja kelias kadry serijas, iš kurių kombinuoja vieną nuotrauką. Natūralesnio vaizdo rezultatui pasiekti rinkitės [HDR1] , o meniniam rezultatui pasiekti – [HDR2] .
HDR2	<ul style="list-style-type: none">• [ISO] yra fiksuota ISO 200.• Užrakto greitis gali būti net 4 s. Fotografavimas tęsis iki 15 s.• Pasirinktas [Natural] nuotraukų režimas ir [sRGB] spalvų erdvė.• HDR apdorotos nuotraukos įrašomos JPEG formatu. Su [RAW] vaizdo kokybe nufotografuotos nuotraukos įrašomos RAW + JPEG formatu.
3f 2.0EV	Kiekvieną kartą fotografuojant fotoaparatas keisdamas ekspoziciją užfiksuoja seriją kadry. Šie kadrai vienai nuotraukai sukurti nekombinuojami. Tačiau šiuos kadrus apjungti galima kompiuteryje ar kitame įrenginyje naudojantis HDR programa.
5f 2.0EV	
7f 2.0EV	
3f 3.0EV	<p>3f 2.0EV</p> <p>① ②</p>
5f 3.0EV	

- Ekране rodoma „HDR“.



1. Atleiskite užrakto mygtuką.

- Kiekvieną kartą nuspaudus užrakto mygtuką, fotoaparatas užfiksuos pasirinktą kadro skaičių.
- **[HDR1]** ir **[HDR2]** režimuose fotoaparatas automatiškai apjungs kelis kadrus į vieną nuotrauką.
- Ekspozicijos kompensavimo funkcija galima **P**, **A**, ir **S** režimuose.

ⓘ Ekране arba vaizdo ieškiklyje rodomas vaizdas fotografavimo metu skirsis nuo galutinės HDR nuotraukos versijos.

ⓘ Galutinėje nuotraukos versijoje gali matytis „triukšmai“, jei **[HDR1]** arba **[HDR2]** režime pasirenkamas mažesnis užrakto suveikimo greitis.

ⓘ Kai įjungtas **[HDR1]** arba **[HDR2]**, **[Drive]** yra nustatytas į [**♥**□] (tylus atskiras kadras). Galima nustatyti [**♥**☺**12s**] (tylus laikmatis 12 s), [**♥**☺**2s**] (tylus laikmatis 2 s) ir [**♥**☺**C**] (tylus pasirinktinis laikmatis).

ⓘ Negalima naudotis šiais režimais:



- fotografavimas su blykste, nuoseklusis fotografavimas, židinių sudėjimas, daugkartinė ekspozicija, intervalinis fotografavimas / laikmatis, pagrindo kompensavimas, tiesioginis ND filtras, „fish-eye“ korekcija ir fotografavimas didele raiška, tiesioginis GND foto

Daugkartinės ekspozicijos įrašymas vienoje nuotraukoje (Daugkartinė eksp.)

PASMB 

Nufotografuokite du kadrus ir suderinkite juos vienoje nuotraukoje. Vietoj to, galite fotografuoti ir suderinti kadra su esama atminties kortelėje įrašyta nuotrauka.

Suderinta nuotrauka įrašoma su dabartinėmis vaizdo kokybės nuostatomis. Tik RAW formato nuotraukas galima pasirinkti daugkartinėi eksp., kuri apima ir esamą nuotrauką.

🔗 Jei įrašysite daugkartinę eksp. pasirinktai RAW nuostatai [ ], galite ją pasirinkti tolesnėms daugkartinėms eksp. naudodami [**Overlay**], su kuriuo galite sukurti daugkartinę eksp. derindami tris arba daugiau nuotraukų.

Meniu

- MENIU →  → 1. Computational Modes → Multiple Exposure

Daugkartinės ekspozicijos įjungimas

1. Mygtukais $\Delta \nabla$ pasirinkite [**Multiple Exposure**] ir paspauskite mygtuką **OK**.

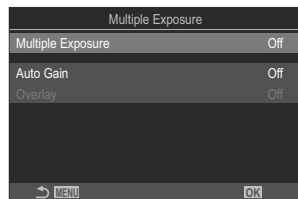

Daugkartinės ekspozicijos nustatymo ekranas

2. Pažymėkite [**On**] mygtukais $\Delta \nabla$ ir paspauskite mygtuką **OK**.

Off	Fotografuojama nenaudojant šios funkcijos.
On	Sukurkite daugkartinę eksp. iš 2 nuotraukų.

3. Grįžtama į daugkartinės ekspozicijos nustatymo ekraną.

Daugkartinės ekspozicijos konfigūravimas

1. Konfigūruokite parinktis.

- Paspausdami Δ ∇ pasirinkite elementą ir paspauskite mygtuką **OK**, kad būtų parodytas nustatymų meniu.
- Sukonfigūravę parinktis, paspauskite mygtuką **OK**, kad grįžtumėte į daugkartinės ekspozicijos nustatymo ekraną.

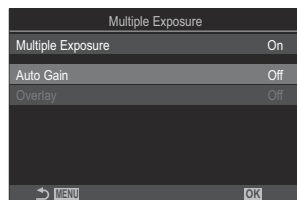

Auto Gain	[Off] : Nereguliuokite nuotraukų šviesumo daugkartinėje eksp. [On] : Daugkartinėje ekspozicijose per pusę sumažinkite kiekvienos nuotraukos šviesumą.
Overlay	[Off] : Sukurkite daugkartinę eksp. iš sekančių 2 nufotografuotų nuotraukų. [On] : Fotografuokite daugkartinę eksp., kuri apima esamą atminties kortelėje išsaugotą RAW vaizdą. <ul style="list-style-type: none">• [Overlay] naudojamas tik tada, kai [On] pasirenkamas [Multiple Exposure].





Fotografavimas

1. Paspauskite mygtuką **MENU**, norėdami uždaryti daugkartinės eksp. nustatymo ekraną ir grįžti į fotografavimo ekraną.

- Ekrane pasirodys  piktograma.



2. Atleiskite užrakto mygtuką.

- Kuriant antrą kadrą, pirmasis kadras bus matomas uždengtas ant pro objektyvą matomo vaizdo.
- Piktograma  tampa žalios spalvos.
- Paprastai daugkartinė eksp. sukuriama nufotografavus antrą kadrą.
- Nuspaudus mygtuką , galima dar kartą pakartoti pirmą kadrą.
- Paspauskite mygtuką **MENU** arba mygtuką , kad baigtumėte daugkartinę eksp.
- Kai baigiama fotografija su daugkartinė eksp., piktograma  pašalinama iš ekrano.

Kai nustatyta [Overlay]

Kai **[On]** pasirinkta elementui **[Overlay]**, rodomas nuotraukų sąrašas.

1. Pažymėkite nuotrauką naudodami mygtukus ir paspauskite mygtuką **OK**.

- Galima pasirinkti tik RAW formato nuotraukas.

2. Jei norite išeiti iš meniu, paspauskite **MENU**.

- Ekrane pasirodys  piktograma.
- Pasirinkta nuotrauka perdengiama ekrane.

3. Atleiskite užrakto mygtuką.

- Galite fotografuoti papildomas nuotraukas, kurios bus perdengtos ant prieš tai padarytų nuotraukų.





⌚ Daugkartinės eksp. fotografavimo metu fotoaparatas nepersijungs į miego režimą.

⌚ Su kitais fotoaparatais nufotografuotų nuotraukų negalima panaudoti daugkartinėi eksp.

⌚ Fotografuojant didele raiška padarytos RAW nuotraukos negali būti naudojamos daugkartinėms ekspozicijoms.

⌚ Vaizdo pasirinkimo lange išvardytos RAW formato nuotraukos tuomet, kai **[On]** pasirinkama **[Overlay]** yra apdorotos naudojant fotografavimo metu galiojančius nustatymus.

⌚ Prieš reguliuodami fotografavimo nustatymus išjunkite daugkartinės eksp. režimą. Kai kurių nustatymų negalima reguliuoti veikiant daugkartinės eksp. režimui.

- ⚠ Atlikus bet kurią iš šių operacijų po to, kai nufotografuojamas pirmas kadras, baigiamas fotografavimas su daugkartine eksp.:
 - išjungus fotoaparata, paspaudus mygtuką  arba **MENU**, pasirinkus kitą fotografavimo režimą arba prijungus bet kokio tipo kabelius. Daugkartinė eksp. taip pat atšaukiama išsekus akumuliatoriui.
- ⚠ **[Overlay]** vaizdo pasirinkimo langas rodo vaizdo kokybei pasirinkus RAW + JPEG padarytų nuotraukų JPEG kopijas.
- ⚠ Tiesioginė sudėtinė fotografija (**[Live Comp]**) neveikia režime **B**.
- ⚠ Daugkartinės eksp. fotografavimo režime negalima naudoti šių funkcijų.
 - HDR, nuoseklusis fotografavimas, židinių sudėjimas, intervalinis fotografavimas, pagrindo kompensavimas, tiesioginis ND fotografavimas, „fish-eye“ korekcija, fotografavimas didele raiška, tiesioginis GND fotografavimas.
- 🔗 Pasirinkus RAW formatą nufotografuotas nuotraukas   taip pat galima perdengti ir atkūrimo režime.  „Nuotraukų derinimas (Image Overlay)“ (P.331)

Skaitmeninis išdidinimas (📷 Digital Tele-converter / 👤 Digital Tele-converter)

PASMB 👤

Su šia parinktimi rėmelio centre iškerpama tokio paties dydžio sritis kaip ir šiuo metu pasirinktos vaizdo kokybės dydžio parinktis ir ji priartinama, kad užpildytų langą. Šitaip galite priartinti viršydami objektyvo didžiausią židinio nuotolį ir tai yra geras pasirinkimas tada, kai negalite pakeisti objektyvų arba sunku labiau prisiartinti prie objekto.

Meniu

- **MENIU** ➔ 📷₂ ➔ 2. Other Shooting Functions ➔ 📷 Digital Tele-converter
- **MENIU** ➔ 👤 ➔ 1. Basic Settings/Image Quality ➔ 👤 Digital Tele-converter

Off	Fotografuojama nenaudojant šios funkcijos.
On	Vaizdai fiksuojami padidinti (nuotraukos: 2x, filmai: 1.4x).

- Kai pasirinkta **[On]**, rodoma piktograma ir, kai rodomas tiesioginis vaizdas, jis padidinamas.
- AF tikslų dydis (P.109) padidėja ir jų skaičius sumažėja.



- JPEG formato vaizdai įrašomi pasirinktu priartinimo santykiu. RAW formato vaizdų atveju, rėmelis rodo apkarpyimą priartinus. Apkarpyimą priartinus rodantis rėmelis pateikiamas atkuriamame vaizde.
- ⑦ Fotografavimo režime negalima naudoti: daugkartinės ekspozicijos, pagrindo kompensavimo ir „Fish Eye“ koregavimo.
- ⑦ Filmo režime šios funkcijos naudoti negalima, kai naudojamas greitas filmavimas.
- ⑦ Šios funkcijos naudoti negalima, kai HDMI signalai išvedami **[RAW]** (P.291) režimu.
- ⑦ Negalite padidinti ekrano, kai **[👤 Digital Tele-converter]** nustatytas į **[On]**. 👤 „Objekto peržiūra (📷)“ (P.55), „Priartinimo rėmelio AF / priartinimo AF („Super“ srities AF)“ (P.114), „Rankinio fokusavimo pagalba (MF Assist)“ (P.149)

Automatinis fotografavimas nustatytais intervalais („Interval Shooting“)

PASMB 

Galima nustatyti, kad fotoaparatas automatiškai fotografuotų nustatytu intervalu. Nufotografuotus kadrus taip pat galima įrašyti kaip vieną filmą.

Meniu

- **MENIU** →  → 2. Other Shooting Functions → Interval Shooting

Fotografavimo intervalais įjungimas

1. Mygtukais $\Delta \nabla$ pasirinkite [**Interval Shooting**] ir paspauskite mygtuką **OK**.

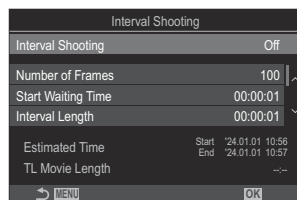

Fotografavimo intervalais nustatymo ekranas

2. Pažymėkite [**On**] mygtukais $\Delta \nabla$ ir paspauskite mygtuką **OK**.

Off	Fotografuojama nenaudojant šios funkcijos.
On	Nuotraukos fotografuojamos nurodytais intervalais.

3. Grįžtama į fotografavimo intervalais nustatymo ekraną.

Fotografavimo intervalais konfigūravimas

1. Konfigūruokite parinktis.

- Paspausdami Δ ∇ pasirinkite elementą ir paspauskite mygtuką **OK**, kad būtų parodytas nustatymų meniu.
- Sukonfigūravę parinktis, paspauskite mygtuką **OK**, kad grįžtumėte į fotografavimo intervalais nustatymo ekraną.

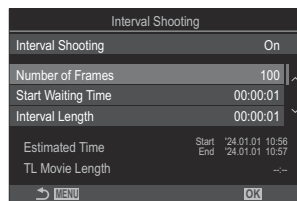

Number of Frames	Pasirinkite užfiksuotų kadrų skaičių. [002]–[9999]
Start Waiting Time	Pasirinkite po kiek laiko bus pradedamas intervalinis fotografavimas ir bus užfiksuotas pirmasis kadras. [00:00:00]–[24:00:00]
Interval Length	Pasirinkite intervalo, prasidėjus intervaliniam fotografavimui, ilgį. [00:00:01]–[24:00:00]
Interval Mode	Pasirinkite, ar teikti pirmumą intervalo laikui, ar kadrų skaičiui. [Time Priority]/[Frames Priority] Pasirinkus [Time Priority] , ankstesnis fiksavimas vis dar gali vykti net atėjus laikui fiksuoti kitą kadra. Jei naudojant ilgą ekspoziciją pasirinkta trumpa [Interval Length] , gali būti užfiksuota mažiau kadrų, nei pasirinktas [Number of Frames] .
Exposure Smoothing	Pasirinkite, ar išlyginti visų kadrų ekspozicijos nustatymus. Uždelsto laiko filme ekspozicija kis tolygiai. [Off]/[On]
Time Lapse Movie	Jei norite, pasirinkite, kad būtų įrašytas uždelsto laiko filmas. [Off] : Fotoaparatas išsaugo atskirus kadrus, tačiau nenaudoja jų uždelsto laiko filmui sukurti. [On] : Fotoaparatas įrašo atskirus kadrus ir taip pat iš jų sukuria uždelsto laiko filmą.

Movie Settings

Pasirinkite kadrų dydį ([**Movie Resolution**]) ir kadrų dažnį ([**Frame Rate**]) filmams, sukurtiems naudojant [**Time Lapse Movie**].

Galimos [**Movie Resolution**] parinktys:
[4K], **[FullHD]**, **[HD]**

Pasirinkite [**Frame Rate**] iš toliau nurodytų parinkčių.
[30fps], **[15fps]**, **[10fps]**, **[5fps]**

⚠ [**Start Waiting Time**], [**Interval Length**] ir [**Estimated Time**] gali keistis, priklausomai nuo fotografavimo nustatymų. Naudokite juos tik kaip orientacines vertes.

Fotografavimas



1. Paspauskite mygtuką **MENU**, norėdami uždaryti intervalinio fotografavimo nustatymo ekraną ir grįžti į fotografavimo ekraną.

- Fotografavimo ekrane rodoma piktograma  ir pasirinktas kadrų skaičius.



2. Atleiskite užrakto mygtuką.

- Nurodytas kadrų skaičius bus užfiksuotas automatiškai.

-  simbolio spalva pasileis į žalią ir bus rodomas likusių kadrų kiekis.
- Uždelsto laiko filmavimas bus atšauktas, jei bus naudojamas bet kuris iš šių: režimo ratukas, mygtukas **MENU**, mygtukas , objektyvo atleidimo mygtukas arba prijungtas prie kompiuterio USB kabeliu.
- Išjungus fotoaparatą intervalinio fotografavimo sesija taip pat bus nutraukta.

⚠ Kadrai fiksuojami net tuo atveju, jeigu vaizdas nesufokusuotas pasirinkus AF. Jeigu norite nustatyti fokusavimo padėtį, fotografuokite naudodami MF režimą.

⚠ [**Image Review**] (P.56) užfiksuojama ties 0,5 sekundės.

- ⓘ Jeigu laiko intervalas iki fotografavimo yra 1 min. ir 31 sek. arba ilgesnis, po 1 minutės nenaudojamo fotoaparato ekranas užges ir įsijungs snaudimo režimas. Ekranas automatiškai įsijungs likus 10 sekundžių iki kito intervalo fotografavimo pradžios. Jį taip pat galima iš naujo suaktyvinti bet kuriuo metu paspaudus užrakto mygtuką.
- ⓘ Fotoaparatas automatiškai pasirenka **[S-AF]** AF režimui (P.102) vietoje **[C-AF]** ir **[C-AF+TR]**, ir **[S-AF MF]** vietoje **[C-AF MF]** ir **[C-AF+TR MF]**.
- ⓘ Jei pasirenkamas AF režimas **[AF]** (P.102), iš pradžių sufokusuokite vaizdą, kad inicijuotumėte fotografavimą, tada užrakinkite fokuso padėtį ir pradėkite įrašą.
- ⓘ Uždelsto laiko filmo režimu jutiklinės funkcijos išjungiamos.
- ⓘ Laiko intervalų fotografavimo negalima derinti su HDR, nuosekliu fotografavimu, židinių sudėjimu, daugkartine ekspozicija, tiesioginiu ND fotografavimu, arba tiesioginiu GND filtru.
- ⓘ Jeigu blykstės įkrovimo trukmė ilgesnė negu laikotarpis tarp fotografavimų, blykstė neveiks.
- ⓘ Kai ties **[Number of Frames]** pasirinkta 1000 ar didesnis skaičius, **[Time Lapse Movie]** bus nustatyta ties **[Off]**.
- ⓘ Kai **[High Res Shot]** nustatyta ties **[On]** (trikojis), **[Time Lapse Movie]** tampa **[Off]**.
- ⓘ Jeigu netinkamai įrašoma nors viena nuotrauka, uždelsto laiko filmas negeneruojamas.
- ⓘ Jeigu kortelėje nepakanka vietos, uždelsto laiko filmas neįrašomas.
- ⓘ Jeigu baterijoje liko per mažai krūvio, fotografavimas gali būti nutrauktas nebaigus fotografuoti. Fotografuodami, kameroje naudokite pakankamai įkrautą bateriją arba prijunkite USB-AC adapterį (P.26), arba išorinę bateriją, atitinkančią USB-PD standartą.

Matmenų iškraipymo koregavimas ir perspektyvos valdymas (Keystone Comp.)

PASMB 

Pagrindo iškraipymą dėl objektyvo židinio nuotolio įtakos ir artumo nuo objekto galima pataisyti arba pagerinti norint padidinti perspektyvos efektus. Pagr. kompens. galima peržiūrėti ekrane fotografuojant. Pataisytas vaizdas sukuriamas iš mažesnio apkarpymo, nežymiai padidinant realų priartinimo santykį.

Meniu

- **MENIU** →  → 2. Other Shooting Functions → Keystone Comp.





Off Pagrindo kompensavimas netaikomas.

On Pagrindo kompensavimas taikomas.

- Pasirinkus **[On]**, rodoma piktograma Pagr. Kompensacijos piktograma ir monitoriuje rodomi slankikliai.











1. Įrėminkite nuotrauką ir sureguliuokite pagr. kompens. peržiūrėdami savo objektą ekrane.

- Pasukite priekinį ratuką, kad sureguliuotumėte horizontalia kryptimi ir užpakalinį ratuką, kad sureguliuotumėte vertikalia ašimi.
- Mygtukais     sureguliuokite apkarpymo rėmelio padėtį. Kryptis, kuria apkarpyimo rėmelis gali būti pajudintas, rodoma piktograma .
- Norėdami atšaukti visus pakeitimus, paspauskite ir palaikykite mygtuką **OK**.

2. Norėdami sureguliuoti diafragmą, išlaikymą ir kitas fotografavimo nuostatas, paspauskite mygtuką **INFO**.
- Fotoaparatas grįš į standartinį fotografavimo ekraną.
 - Kai pagrindo kompensavimas įjungtas, rodoma piktograma . Piktograma rodoma žalia spalva, jei buvo atlikti pagr. kompens. nustatymų reguliavimai.
 - Norėdami grįžti į 1 žingsnyje parodytą pagr. kompens. langą, kelis kartus paspauskite mygtuką **INFO**.

3. Atleiskite užrakto mygtuką.

- ⓘ Nuotraukos gali atrodyti „grūdėtos“ ir tai priklauso nuo atlikto kompensavimo kiekio. Kompensavimo kiekis taip pat nulemia, kiek nuotrauka bus padidinta apkarpius ir ar apkarpyimo rėmelį galima pajudinti.
- ⓘ Atsižvelgiant į kompensavimo kiekį, gali būti neįmanoma pakeisti apkarpyimo rėmelio padėties.
- ⓘ Atsižvelgiant į atlikto kompensavimo kiekį, pasirinktas AF rėmelis gali būti nematomas ekrane. Jei AF rėmelis yra už kadro ribų, jo kryptis nurodoma ekrane esančia , , , ar  piktograma.
- ⓘ Su **[RAW]** vaizdo kokybe nufotografuotos nuotraukos įrašomos RAW + JPEG formatu.
- ⓘ Negalima naudotis šiais režimais:
- tiesiog. sudėt. fotogr., kadru serijos fotografavimas, nuosekl. f., židinių sudėjimas, HDR, daugkartinė eksp., tiesioginis ND fotografavimas, iškraipymo kompens., skaitmeninis telekonv., filmo įrašymas, **[C-AF]**, **[C-AF **], **[C-AF+TR]**, ir **[C-AF+TR **] AF režimai, meniniai filtrai, pasirinktinis laikmatis, fotograf. didelė raiška, tiesioginis GND foto ir subjektų aptikimas.
- ⓘ Objektvų konverteriai gali nesuteikti pageidaujamo rezultato.
- ⓘ Būtinai pateikite  **Image Stabilizer** duomenis objektams, kurie nepriklauso „Four Thirds“ arba „Micro Four Thirds“ grupei (P.210).
- Kai taikoma, pagr. kompens. bus atliekamas naudojant židinio nuotolį, nurodytą  **Image Stabilizer** (P.210) arba **[Lens Info Settings]** (P.402).

„Fisheye“ iškraipymo korekcija (Plačiakampio komp.)

PASMB 

Pataisykite „Fisheye“ objektyvų sukeltą iškraipymą, kad nuotraukos atrodytų lyg nufotografuotos plataus kampo objektyvu. Korekcijos kiekį galima pasirinkti iš trijų skirtingų lygių. Taip pat galite pasirinkti tuo pačiu metu taisyti po vandeniu nufotografuotų nuotraukų iškraipymą.

- Ši parinktis naudojama tik su suderinamais „Fisheye“ objektyvais.

Nuo 2024 m. sausio mėnesio, ją galima naudoti su M.ZUIKO DIGITAL ED 8 mm F1.8 Fisheye PRO.

Meniu

- **MENIU** →  2. Other Shooting Functions → Fisheye Compensation

Plačiakampio kompensavimo įjungimas

1. Mygtukais   pasirinkite [**Fisheye Compensation**] ir paspauskite mygtuką **OK**.

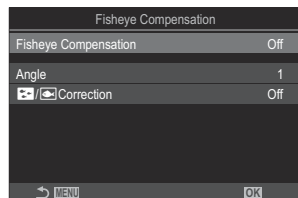

Plačiakampio kompensavimo nustatymo ekranas

2. Pažymėkite [**On**] mygtukais   ir paspauskite mygtuką **OK**.

Off	Fotografuojama nenaudojant šios funkcijos.
On	Fotografuojama taikant plačiakampio kompensavimą.



3. Grįžtama į plačiakampio kompensavimo nustatymo ekraną.

Plačiakampio kompensavimo konfigūravimas

1. Konfigūruokite parinktis.

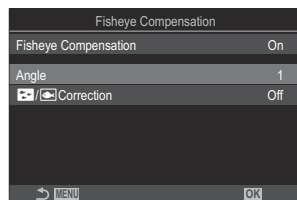
- Paspausdami Δ ∇ pasirinkite elementą ir paspauskite mygtuką **OK**, kad būtų parodytas nustatymų meniu.
- Sukonfigūravę parinktis, paspauskite mygtuką **OK**, kad grįžtumėte į „Fisheye“ kompensacijos nustatymų ekraną.



Angle	Kai atliekama „Fisheye“ korekcija, nuotrauka apkarpomama, kad būtų pašalintos pajuodintos sritys. Rinkitės iš trijų galimų kirpimų. [1] / [2] / [3]
 /  Correction	Pasirinkite, ar pataisyti iškreipymą po vandeniu darytose nuotraukose kartu su naudojant [Angle] atlikta korekcija. [Off]/[On]

Fotografavimas

1. Paspauskite mygtuką **MENU**, norėdami uždaryti plačiakampio kompensavimo nustatymo ekraną ir grįžti į fotografavimo ekraną.

- Kai įjungtas „Fisheye“ kompensavimas, kartu su pasirinktu apkarpyimo rėmeliu bus rodoma  piktograma.



2. Atleiskite užrakto mygtuką.

- ① Su **[RAW]** vaizdo kokybe nufotografuotos nuotraukos įrašomos RAW + JPEG formatu. „Fisheye“ kompensavimas netaikomas RAW formato vaizdui.
- ① Fokusavimo paryškėjimas neveikia „Fisheye“ kompensavimo lange.

⚠ AF rėmelio pasirinkimas galimas tik [•] vieno arba [#] mažo rėmelio režimuose.

⚠ Negalima naudotis šiais režimais:

- tiesiog. sudėt. fotogr., kadru serijos fotografavimas, nuosekl. f., židinių sudėjimas, HDR, daugkartinė eksp., tiesioginis ND fotografavimas, matmenų iškraipymo kompens., skaitmeninis telekonv., filmo įrašymas, **[C-AF]**, **[C-AF MF]**, **[C-AF+TR]**, ir **[C-AF+TR MF]** AF režimai, meninio filtro nuotr. režimai, pasirinktinis laikmatis, fotograf. didele raiška, tiesioginis GND foto ir subjektų aptikimas.

BULB / TIME / COMP nustatymų konfigūravimas (BULB / TIME / COMP nustatymai)



PASMB 

Nustatykite elementus, susijusius su bulb / time / sudėtinu fotografavimu.

Meniu

- **MENIU** →  → 2. Other Shooting Functions → BULB/TIME/COMP Settings

1. Konfigūruokite parinktį.

- Paspausdami   pasirinkite elementą ir paspauskite mygtuką **OK**, kad būtų parodytas nustatymų meniu.

BULB/TIME/COMP Settings	My
Bulb/Time Focusing	On
Bulb/Time Timer	8min
Live Composite Timer	3h
Bulb/Time Monitor	-7
Live Bulb	Off
Live Time	0.5sec
Composite Settings	1/2sec
 MENIU	OK

Bulb/Time Focusing	Leidžia naudoti fokusavimą B (bulb) režime. Galite fotografuoti nesufokusuodami objekto ekspozicijos metu arba sufokusuodami ekspozicijos pabaigoje ir naudodami panašias technikas. [Off] : išjungia rankinį fokusavimą ekspozicijos metu. [On] : įjungia rankinį fokusavimą ekspozicijos metu.
Bulb/Time Timer	Nurodykite maksimalų bulb/time fotografavimo ilgį. [30min] / [25min] / [20min] / [15min] / [8min] / [4min] / [2min] / [1min]
Live Composite Timer	Nurodykite maksimalų tiesioginio sudėtinio fotografavimo ilgį. [6h] / [5h] / [4h] / [3h] / [2h] / [1h] / [30min] / [25min] / [20min] / [15min] / [8min] / [4min]
Bulb/Time Monitor	Nurodykite ekrano šviesumą B (bulb) režime. [-7] – [±0] – [+7]

Live Bulb	Pasirinkite rodymo intervalą bulb fotografavimo metu. Atnaujinimo laikų skaičius yra ribotas. Pasirinkite [Off] , kad išjungtumėte ekraną. [60sec] / [30sec] / [15sec] / [8sec] / [4sec] / [2sec] / [1sec] / [0.5sec] / [Off]
Live Time	Pasirinkite rodymo intervalą time fotografavimo metu. Atnaujinimo laikų skaičius yra ribotas. Pasirinkite [Off] , kad išjungtumėte ekraną. [60sec] / [30sec] / [15sec] / [8sec] / [4sec] / [2sec] / [1sec] / [0.5sec] / [Off]
Composite Settings	Nustatykite sudėtinio fotografavimo ekspozicijos referentinį laiką. [60sec] / [50sec] / [40sec] / [30sec] / [25sec] / [20sec] / [15sec] / [13sec] / [10sec] / [8sec] / [6sec] / [5sec] / [4sec] / [3.2sec] / [2.5sec] / [2sec] / [1.6sec] / [1.3sec] / [1sec] / [1/1.3sec] / [1/1.6sec] / [1/2sec]

Kadrų serijos su kintančia ekspozicija užfiksavimas (AE BKT)

PASMB 

Keiskite ekspoziciją kadrų serijoje. Jūs pasirenkate kaitos kiekį ir kadrų skaičių. Fotoaparatas užfiksuoja kadrų seriją su kintančiais ekspozicijos nustatymais. Fotoaparatas fotografuos tuomet, kai užrakto mygtukas nuspaustas iki pat apačios, ir baigs fotografuoti po pasirinkto kadrų skaičiaus.

Meniu

• MENU →  → 3. Bracketing → AE BKT

Off	Fotografuojama nenaudojant šios funkcijos.
3f 0.3EV	Užfiksuojamos 3 nuotraukos taikant nuoseklųjį fotografavimą kas 0,3 EV.
3f 0.5EV	Užfiksuojamos 3 nuotraukos taikant nuoseklųjį fotografavimą kas 0,5 EV.
3f 0.7EV	Užfiksuojamos 3 nuotraukos taikant nuoseklųjį fotografavimą kas 0,7 EV.
3f 1.0EV	Užfiksuojamos 3 nuotraukos taikant nuoseklųjį fotografavimą kas 1,0 EV.
5f 0.3EV	Užfiksuojamos 5 nuotraukos taikant nuoseklųjį fotografavimą kas 0,3 EV.
5f 0.5EV	Užfiksuojamos 5 nuotraukos taikant nuoseklųjį fotografavimą kas 0,5 EV.
5f 0.7EV	Užfiksuojamos 5 nuotraukos taikant nuoseklųjį fotografavimą kas 0,7 EV.
5f 1.0EV	Užfiksuojamos 5 nuotraukos taikant nuoseklųjį fotografavimą kas 1,0 EV.
7f 0.3EV	Užfiksuojamos 7 nuotraukos taikant nuoseklųjį fotografavimą kas 0,3 EV.
7f 0.5EV	Užfiksuojamos 7 nuotraukos taikant nuoseklųjį fotografavimą kas 0,5 EV.
7f 0.7EV	Užfiksuojamos 7 nuotraukos taikant nuoseklųjį fotografavimą kas 0,7 EV.

„BKT“ rodoma žalia spalva tol, kol nufotografuojami visi nuosekl. f. sekos kadrai. Pirmasis kadras fotografuojamas su dabartinėmis ekspozicijos nuostatomis, po to pirmiausia fotografuojamas kadras su mažesne ekspozicija, o tada fotografuojamas kadras su didesne ekspozicija.

Ekspozicijai keisti naudojami nustatymai keičiasi pagal fotografavimo režimą.

P (programa AE)	Ir diafragma, ir išlaikymas
A (diafragmos pirmumo AE)	Išlaikymas
S (užrakto pirmumo AE)	Diafragma
M (rankinis)	<ul style="list-style-type: none">• Užrakto greitis (kai [📷ISO] nėra nustatytas ties [Auto])• ISO jautris (kai [📷ISO] nustatytas ties [Auto])

- Jei įjungtas ekspozicijos kompensavimas, prieš pradėdant fotografuoti, fotoaparatas pakeis ekspoziciją pagal pasirinktą reikšmę.
- Pakeitus [EV Step] (P.160) pasirinktą parinktį, pasikeičia ir esamos nuosekl. f. kiekio parinktys.

ⓘ Šis nustatymas negali būti derinamas su serijiniu fotografavimu su blykste (P.280) arba serijiniu fokusavimu (P.284).

Nuotraukų fiksavimas su kintančiu baltos spalvos balansu (WB BKT)

PASMB 

Fotoaparatas keičia baltos spalvos balansą, kad įrašytų nuotraukų seriją. Galite rinktis spalvos ašį ir nuosekliojo fotografavimo kiekį.

Visa serija nufotografuojama kartą nuspaudus užrakto mygtuką. Fotoaparatas nufotografuoja vieną nuotrauką, kai iki galo nuspaudžiamas užrakto mygtukas, ir automatiškai apdoroja ją, kad įrašytų nuotraukas.

Meniu

• **MENIU** →  → 3. Bracketing → WB BKT

A-B	Pasirinkite nuosekliojo fotografavimo kiekį A–B (geltoną–mėlyną) ašiai. [Off] / [3f 2Step] / [3f 4Step] / [3f 6Step]
G-M	Pasirinkite nuosekliojo fotografavimo kiekį G–M (žalią–purpurinę) ašiai. [Off] / [3f 2Step] / [3f 4Step] / [3f 6Step]

Kiekvienai spalvos ašiai padaromos trys nuotraukos.

Pirmoji kopija įrašoma su dabartiniais baltos spalvos balanso nustatymais, antroji įrašoma naudojant neigiamą kompensavimo reikšmę, o trečioji įrašoma naudojant teigiamą reikšmę.

Jei prieš pradėdant fotografuoti įjungiamas baltos spalvos balanso derinimas, fotoaparatas pakeis baltos spalvos balansą pagal pasirinktą reikšmę.

 Šis nustatymas negali būti derinamas su meninio filtro serijomis (P.282) arba fokusavimo serijomis (P.284).

Nuotraukų fiksavimas su kintančiu blykstės lygiu (FL BKT)

PASMB 

Fotoaparatas pakeičia blykstės lygį (išeiğą) per kelias serijas kadru. Pasirenkate kaitos kiekį. Fotoaparatas nufotografuoja nuotrauką naujame blykstės lygyje kiekvieną kartą iki galo nuspaudus užrakto mygtuką. Nuosekl. f. baigiamas nufotografavus reikiamą skaičių nuotraukų. Kadru serijos fotografavimo režime fotoaparatas fotografuos tuomet, kai užrakto mygtukas nuspaustas iki pat apačios ir baigs fotografuoti po reikiamo kadru skaičiaus.

Meniu

• MENU →  → 3. Bracketing → FL BKT

Off	Fotografuojama nenaudojant šios funkcijos.
3f 0.3EV	Užfiksuojamos 3 nuotraukos taikant nuoseklųjį fotografavimą kas 0,3 EV.
3f 0.5EV	Užfiksuojamos 3 nuotraukos taikant nuoseklųjį fotografavimą kas 0,5 EV.
3f 0.7EV	Užfiksuojamos 3 nuotraukos taikant nuoseklųjį fotografavimą kas 0,7 EV.
3f 1.0EV	Užfiksuojamos 3 nuotraukos taikant nuoseklųjį fotografavimą kas 1,0 EV.

„BKT“ rodoma žalia spalva tol, kol nufotografuojami visi nuosekl. f. sekos kadrai. Pirmasis kadras fotografuojamas su dabartinėmis blykstės nuostatomis, po to pirmiausia fotografuojamas kadras su mažesne blykstės išeiğa, o tada fotografuojamas kadras su didesne blykstės išeiğa.

Jeį pasirinktas blykstės kompensavimas, prieš pradėdant fotografuoti, fotoaparatas pakeis blykstės išvestį pagal pasirinktą reikšmę.

 Pakeitus nustatymą **[EV Step]** (P.160), taip pat keičia blykstės nuosekliojo fotografavimo kiekis.

 Šis nustatymas negali būti derinamas su AE serijomis (P.277) arba su fokusavimo serijomis (P.284).

Nuotraukų fiksavimas su kintančiu ISO jautriu (ISO BKT)

PASMB

Fotoaparatas keičia ISO jautrį, kad įrašytų nuotraukų seriją. Jūs pasirenkate kaitos kiekį ir kadru skaičių. Visa serija nufotografuojama kartą nuspaudus užrakto mygtuką. Fotoaparatas nufotografuoja vieną nuotrauką, kai iki galo nuspaudžiamas užrakto mygtukas, ir automatiškai apdoroja ją, kad įrašytų reikiamą skaičių nuotraukų.

Meniu

• MENU →  → 3. Bracketing → ISO BKT

Off	Fotografuojama nenaudojant šios funkcijos.
3f 0.3EV	Užfiksuojamos 3 nuotraukos taikant nuoseklųjį fotografavimą kas 0,3 EV.
3f 0.7EV	Užfiksuojamos 3 nuotraukos taikant nuoseklųjį fotografavimą kas 0,7 EV.
3f 1.0EV	Užfiksuojamos 3 nuotraukos taikant nuoseklųjį fotografavimą kas 1,0 EV.

Pirmoji kopija įrašoma naudojant dabartinį ISO jautrio nustatymą, antroji įrašoma su pasirinktu kiekiu sumažintu jautriu, o trečioji įrašoma su pasirinktu kiekiu padidintu ISO jautriu.

Jei išlaikymas arba diafragma buvo pakeisti norint pakeisti ekspoziciją iš fotoaparatu pasirinktos ekspozicijos, fotoaparatas pakeis ISO jautrį pagal dabartinę ekspozicijos reikšmę.

- ⓘ Netaikomas [ **ISO-A Upper/Default**] pasirinktas didžiausias jautris.
- ⓘ Tylaus fotografavimo metu blykstės sinchronizavimo greitis nustatomas ties 1/50 sek.
- ⓘ Pakeitus [**ISO Step**] (P.174) pasirinktą parinktį nepasikeičia esamos nuosekl. f. kiekio parinktys.
- ⓘ Šis nustatymas negali būti derinamas su meninio filtro serijomis (P.282) arba fokusavimo serijomis (P.284).

Vienos nuotraukos kopijų įrašymas naudojant skirtingus meno filtrus (ART BKT)

PASMB 

Sukurkite kelias kiekvienos nuotraukos versijas, kiekvienai pritaikant skirtingą meninį filtrą.

Meninio filtro nuosekliojo fotografavimo įjungimas

Meniu

- **MENIU** →  2 → 3. Bracketing → ART BKT

1. Pažymėkite [**ART BKT**] mygtukais Δ ∇ ir paspauskite mygtuką **OK**.

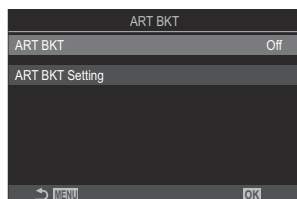

ART BKT nustatymo ekranas

2. Pažymėkite [**On**] mygtukais Δ ∇ ir paspauskite mygtuką **OK**.

Off	Fotografuojama nenaudojant šios funkcijos.
On	Nuotraukos fiksuojamos taikant kelis meninius filtrus.

3. Grįžtama į ART BKT nustatymo ekraną.

Meninio filtro nuoseklojo fotografavimo konfigūravimas

1. Pasirinkite **[ART BKT Setting]** ART BKT nustatymo ekrane ir paspauskite mygtuką **OK**.

2. Pasirinkite norimą taikyti meninį filtrą ir šalia jo pažymėkite varnelę (✓).

- Pasirinkite parinktį, naudodami Δ ∇ , ir paspauskite mygtuką **OK**, kad šalia pažymėtumėte varnelę (✓). Norėdami pašalinti varnelę, dar kartą paspauskite mygtuką **OK**.

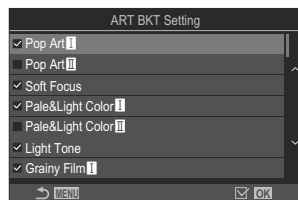

ART BKT Setting

Pasirinkite norimus taikyti meninius filtrus. Taip pat galima pasirinkti nuotraukų režimus, pvz., **[Vivid]**, **[Natural]** ir **[Muted]**.

- ⓘ Kai taikoma daug meninių filtrų, nuotraukų įrašymas po fotografavimo gali ilgai užtrukti.
- ⓘ Šis nustatymas negali būti derinamas su kitomis serijų kūrimo funkcijomis, išskyrus serijų kūrimą su AE (P.277) ir serijų kūrimą su blykste (P.280).

Fotografavimas

1. Paspauskite mygtuką **MENU**, norėdami uždaryti ART BKT nustatymo ekraną ir grįžti į fotografavimo ekraną.

2. Fotoaparatas nufotografuoja vieną nuotrauką, kai užrakto mygtukas nuspaudžiamas iki apačios, ir automatiškai sukuria kelias kopijas, kurių kiekvienai pritaikytas skirtingas meninis filtras.

Nuotraukų fiksavimas su skirtingomis fokusavimo padėtimis (Fokusavimo BKT)

PASMB 

Fotoaparatas keičia židinį kadru serijoje. Jūs pasirenkate kiekį ir kadru skaičių. Visa serija nufotografuojama kartą nuspaudus užrakto mygtuką. Kiekvieną kartą nuspaudus užrakto mygtuką iki galo, fotoaparatas nufotografuoja pasirinktą skaičių kadru su kiekvienu kadru keisdamas židinį. Nuotraukos fotografuojamos tyliame režime naudojant elektroninį užraktą.

Fokusavimo nuosekliojo fotografavimo įjungimas

Meniu

• MENU →  → 3. Bracketing → Focus BKT

1. Pažymėkite [**Focus BKT**] mygtukais $\Delta \nabla$ ir paspauskite mygtuką **OK**.

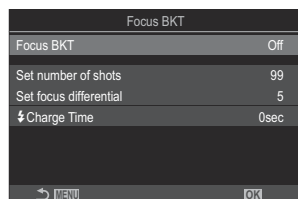

Fokusavimo BKT nustatymo ekranas

2. Pažymėkite [**On**] mygtukais $\Delta \nabla$ ir paspauskite mygtuką **OK**.

Off	Fotografuojama nenaudojant šios funkcijos.
On	Nuotraukos fiksuojamus su įvairiomis fokusavimo padėtimis.

3. Grįžtama į fokusavimo BKT nustatymo ekraną.

Fokusavimo nuosekliojo fotografavimo konfigūravimas

1. Konfigūruokite parinktis.

- Paspausdami Δ ∇ pasirinkite elementą ir paspauskite mygtuką **OK**, kad būtų parodytas nustatymų meniu.
- Sukonfigūravę parinktis, paspauskite mygtuką **OK**, kad grįžtumėte į fokusavimo BKT nustatymų ekraną.

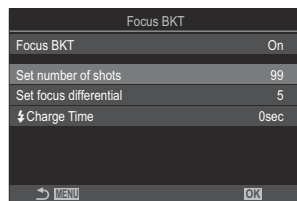

Set number of shots	Pasirinkite, kiek kadru fiksuojama su įvairiomis židinio padėtimis. [003]–[999]
Set focus differential	Pasirinkite, kiek fotoaparatas pakeis židinį su kiekviena nuotrauka. [1]–[10]
\downarrow Charge Time	Pasirinkite, kiek fotoaparatas lauks, kol blykstė bus įkrauta tarp vienos ir kitos nuotraukos tuomet, kai naudojama ne specialiai su fotoaparatu naudoti skirta blykstė. [0sec] / [0.1sec] / [0.2sec] / [0.5sec] / [1sec] / [2sec] / [4sec] / [8sec] / [15sec] / [30sec]

Fotografavimas

1. Paspauskite mygtuką **MENU**, norėdami uždaryti fokusavimo BKT nustatymo ekraną ir grįžti į fotografavimo ekraną.
2. Iki galo nuspauskite užrakto mygtuką ir nufotografuokite.
 - Fotografavimas bus tęsiamas tol, kol nufotografuojamas pasirinktas skaičius nuotraukų.
 - Norėdami nutraukti nuosekl. f., dar kartą paspauskite užrakto mygtuką iki apačios.
 - Su kiekvienu kadru fotoaparatas keičia fokusavimo atstumą nustatytu atstumu, pasirinktu „Nustatyti fokus. difer.“. Fotografavimas baigiamas tada, kai židinio atstumas pasiekia begalybę.

- ⌚ Fotografavimas baigsis tada, jei židiny s arba priartinimas reguliuojami nuspaudus užrakto mygtuką iki pat apačios norint pradėti nuosekl. f.
- ⌚ Kai **[Focus BKT]** nustatytas ties **[On]**, **[Flash Mode]** iš **[Silent [♥] Settings]** (P.204) tampa **[Allow]**.
- ⌚ Nuosekl. f. fokusavimo režimu neveikia su „Four Thirds“ sistemos objektyvais.
- ⌚ Nuosekl. f. fokusavimo režimu negalima suderinti su kitomis nuosekl. f. formomis.
- ⌚ Blykstės sinchronizavimo greitis nustatytas į 1/100 s. Jis bus nustatytas į 1/50 s [ **ISO**] yra 16000 arba didesnis.

Tik filmo režime prieinamos funkcijos

Garso įrašymo parinktys (Sound Recording Settings)

PASMB 

Sureguliuokite garso įrašymo filmuojant nustatymus. Naudojimo nustatymus taip pat galite atidaryti tada, kai prijungtas išorinis mikrofonas arba rašytuvas.



Meniu

• **MENIU** →  → 5. Sound Recording/Connection → Sound Recording Settings

Recording Volume	<p>Sureguliuokite mikrofono jautrumą. Pasirinkite atskirus dydžius vidiniam stereo mikrofonui ir išoriniam mikrofonui.</p> <p>[[montuota  Volume Limiter</p>	<p>Fotoaparatas apriboja mikrofono įrašomų garsų garsumą. Naudokite šią parinktį, kad automatiškai sumažintumėte tam tikrą garsumą viršijančių garsų lygį.</p> <p>[Off]: Neapriboja mikrofono įrašomų garsų garsumo.</p> <p>[On]: Apriboja mikrofono įrašomų garsų garsumą.</p>
Wind Noise Reduction	<p>Sumažinamas vėjo keliamas triukšmas įrašant garšą.</p> <p>[Off]: Nesumažina vėjo keliamo triukšmo įrašant garšą.</p> <p>[Low] / [Standard] / [High]: Nustato vėjo triukšmo mažinimo lygį.</p>	
Recording Rate	<p>Pasirinkite garso įrašymo formatą.</p> <p>[96kHz/24bit]: Aukštos kokybės garsas.</p> <p>[48kHz/16bit]: Standartinės kokybės garsas.</p>	

 Plug-in Power	<p>Paprastai šios nuostatos keisti nereikia. Jei išoriniam mikrofonui nereikia prijungti maitinimo, o dėl maitinimo tiekimo įrašomas triukšmas, nustatykite šią parinktį į [Off].</p> <p>[Off]: Iš fotoaparato į išorinį mikrofoną maitinimas netiekiamas.</p> <p>[On]: Iš fotoaparato į išorinį mikrofoną maitinimas tiekiamas.</p>
Camera Rec. Volume	<p>Šis nustatymas veikia tik tada, kai prijungtas išorinis mikrofonas. Nustačius [Inoperative], fotoaparato garso įrašymo nustatymai ([Recording Volume], [Volume Limiter], [Wind Noise Reduction]) bus išjungti.</p> <p>[Operative]: Įjungiami fotoaparato garso įrašymo nustatymai.</p> <p>[Inoperative]: Išjungiami fotoaparato garso įrašymo nustatymai. Išorinio mikrofono įvestas garsas įrašomas toks, koks yra.</p>

 Garsas neįrašomas:

- kai nuotraukų režimui pasirenkamas didelis greitis arba lėtų ar greitų judesių filmai arba ART 7 /ART 7  (diorama).

 Garsą galima leisti tik įrenginiuose, kurie palaiko **[Recording Rate]** nustatytą parinktį.

 Filme gali girdėtis objektyvo ir fotoaparato veikimo garsai.

Kad jis nebūtų įrašytas, veikimo garsą sumažinkite nustatydami  **[AF Mode]** (P.102) ties **[S-AF]**, **[MF]**, arba **[PreMF]** arba kuo mažiau naudokite fotoaparato mygtukus.

Ausinių garsumo reguliavimas (Headphone Volume)

P A S M B 

Meniu

- **MENIU** →  → 5. Sound Recording/Connection → Headphone Volume

Headphone Volume

Sureguliuokite garso išvesties į ausines garsumą.

Laiko kodai (Time Code Settings)

PASMB 

Sureguliuokite laiko kodo nuostatas. Laiko kodai naudojami norint sinchronizuoti nuotrauką ir garsą redaguojant bei pan. Pasirinkite vieną iš šių parinkčių.

Meniu

• **MENIU** →  → 5. Sound Recording/Connection → Time Code Settings

Time Code Mode	<p>Pasirinkite laiko kodo įrašymo parinktį. Naudokite laiko kodus, jei reikalingas tikslus laikas.</p> <p>[Drop Frame]: Drop Frame laiko kodai. Laiko kodas yra sureguliuotas kompensuoti įrašymo laiko nuokrypius.</p> <p>[Non-DF]: Ne Drop Frame laiko kodai. Laiko kodas nėra sureguliuotas kompensuoti įrašymo laiko nuokrypius.</p>
Count Up	<p>Pasirinkite, kaip didinamas laiko skaičiavimas.</p> <p>[Rec Run]: Skaičiavimas didinamas tik įrašant.</p> <p>[Laisvas paleid.]: Skaičiavimas didinamas nuolat, įskaitant ir tada, kai neįrašoma arba kai fotoaparatas išjungtas.</p>
Starting Time	<p>Nustatykite laiko kodo pradžios laiką.</p> <p>[Reset]: Atkurkite laiko kodą 00:00:00</p> <p>[Manual Input]: Įveskite laiko kodą rankiniu būdu.</p> <p>[Current Time]: Nustatykite laiko kodą dabartiniam kadro laiko kodui 00.</p>

🔗 Nustatydami **[Starting Time]** ties **[Current Time]** įsitinkinkite, kad fotoaparatas rodo teisingą laiką.

👉 „Fotoaparato laiko nustatymas“ (🕒 Settings) (P.423)



🔗 Laiko kodai nėra įrašomi į greito filmavimo filmus (P.220).

HDMI išvestis (HDMI išvestis)

PASMB 

Sureguliuokite išvesčių į HDMI prietaisus nustatymus. Galima naudoti parinktis HDMI rašytuvams tikrinti fotoaparate arba pridėti laiko kodus, naudojamus redaguojant filmą.

Meniu

- **MENIU** →  → 5. Garso įrašymas / ryšys →  HDMI Output





Output Mode	<p>[Monitor]: HDMI prietaisas veikia kaip išorinis monitorius. Fotoaparatas siunčia vaizdus ir indikatorius į ekraną. Išvesties nustatymus galima reguliuoti naudojant parinktį [HDMI Settings] (P.412).</p> <p>[Record]: Kai tiesioginė peržiūra rodoma filmo režimu, HDMI įrenginys veikia kaip išorinis įrašymo įrenginys. Vaizdai perkeliama į prietaisą. Kadro dydis ir garso nustatymai reguliuojami fotoaparato valdikliais.</p> <p>[RAW]: Kai tiesioginė peržiūra rodoma filmavimo režimu, vaizdai į HDMI įrenginį išvedami RAW formatu. Vaizdai nėra įrašomi į fotoaparate esančią kortelę. Kadro dydis ir garso nustatymai reguliuojami fotoaparato valdikliais.</p>
REC Bit	<p>Fotoaparatas ir išorinis prietaisas paleidžia ir sustabdo įrašymą tuo pačiu metu. Ši parinktis veikia tik suderinamuose prietaisuose.</p> <p>[Off]: Henaudoja šios funkcijos.</p> <p>[On]: Baldo išorinį įrenginį.</p>
Time Code	<p>Persiunčia laiko kodus į išorinį prietaisą. Laiko kodo nustatymus galima sureguliuoti naudojant [Time Code Settings] (P.290).</p> <p>[Off]: Neišveda laiko kodų į išorinį įrenginį.</p> <p>[On]: Persiunčia laiko kodus į išorinį prietaisą.</p>

Apie [RAW]

Kai pasirinkta **[RAW]**, galima užfiksuoti raw vaizdus, kuriems nebuvo pritaikyti fotografavimo nustatymai, pvz., ekspozicijos kompensavimas ir baltos spalvos balansas.

Informacijos apie su **[RAW]** suderinamus HDMI įrenginius ieškokite mūsų tinklapyje.

Kai pasirinkta **[RAW]**, fotoaparato monitoriuje bus rodoma „HDMI“, kai signalai siunčiami į HDMI įrenginį.

- ① Iš fotoaparato išvedamų vaizdų įrašymo formatas, kai pasirinktas **[RAW]**, skiriasi priklausomai nuo HDMI įrenginio. Informacijos ieškokite mūsų tinklapyje.
- ① Kai pasirinkta **[RAW]** ir prijungtas suderinamas HDMI įrenginys, [ **Picture Mode**] bus nustatytas ties [ **2 OM-Log400**].
- ① Toliau nurodyti apribojimai taikomi pasirinkus **[RAW]**.
 - [ **C4K**] ir [**4K**]: Negalima naudoti lėto arba greito judesio filmų.
 - [ **Image Stabilizer**]: Galima pasirinkti tik [**M-IS Off**] ir [**M-IS2**].
 - [**Digital Tele-converter**] bus nustatyta ties [**Off**].
 - [ **AF Mode**] naudojant sistemos „Four Thirds“ objektyvą: Galima pasirinkti tik [**MF**] ir [**PreMF**].

+ žymės rodymas ekrano centre įrašant filmus (Center Marker)

PASMB 

Įrašant filmus gali būti rodoma „+“ žymė, padedanti rasti ekrano centrą.



①

① + žymė

Meniu

- **MENIU** →  → 6. Shooting Assist → Center Marker

Off + žymė nerodoma.

On + žymė rodoma ekrano centre įrašant filmą ir pasirengimo filmuoti režime.

Zebro rašto rodymas šviesiose srityse filmuojant (Zebra Pattern Settings)

PASMB 

Filmuojant zebro raštas (juostos) gali būti rodomas ties sritimis, kuriose skaitis viršija iš anksto nustatytas ribas. Nurodžius dvi ribas bus rodomi skirtingo kampo zebro raštai.

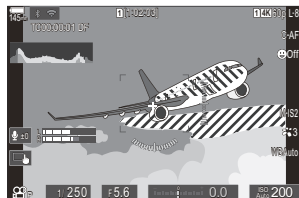

Zebro rašto rodymas

Meniu

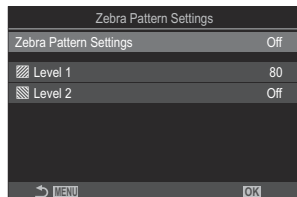

- **MENIU** →  → 6. Shooting Assist → Zebra Pattern Settings

1.   mygtukais pasirinkite [**Zebra Pattern Settings**] ir paspauskite mygtuką **OK**.



Zebro rašto nustatymų ekranas

2. Pažymėkite [**On**] mygtukais   ir paspauskite mygtuką **OK**.

Off	Zebro raštai nebus rodomi.
On	Filmuojant bus rodomas zebro raštas (juostos) ties sritimis, kuriose skaitis viršija iš anksto nustatytas ribas. A  raštas bus rodomas ten, kur skaisčio lygis viršija [Level 1]. A  raštas bus rodomas ten, kur skaisčio lygis viršija [Level 2]. Persidengimo vietose bus rodomas  raštas.





3. Grįžtama į zebro rašto nustatymų ekraną.

Zebro rašto nustatymų konfigūravimas

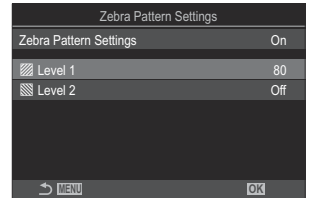
1. Konfigūruokite parinktį.

- Paspausdami \triangle ∇ pasirinkite elementą ir paspauskite mygtuką **OK**, kad būtų parodytas nustatymų meniu.
- Sukonfigūravę parinktį, paspauskite mygtuką **OK**, kad grįžtumėte į zebro rašto nustatymų ekraną.



 Level 1	 raštas bus rodomas ten, kur skaisčio lygis viršija nurodytą vertę.
 Level 2	 raštas bus rodomas ten, kur skaisčio lygis viršija nurodytą vertę. Nustatykite ties [Off] , jei norite, kad būtų rodomas tik vieno tipo zebro raštas.



Raudono rėmelio rodymas filmuojant (Red Frame during)

PASMB 

Ekrane gali būti rodomas raudonas išorinis rėmelis, kad būtų lengviau matyti, kada fotoaparatas filmuoja.



Meniu

- **MENIU** →  → 6. Shooting Assist → Red Frame during 

Off	Fotoaparatas nerodys raudono rėmelio.
On	Fotoaparatas rodys raudoną rėmelį filmavimo metu.

- ① Baterijos lygis (P.39)
- ② USB PD (P.476)
- ③ Aktyvus **Bluetooth**[®] ryšys (P.435, P.462)
- ④ Nuotolinis valdymas (P.462)
- ⑤ Belaidis LAN ryšys (P.433, P.448)
- ⑥ Aktyvus ryšys su kompiuteriu (Wi-Fi) (P.448)
- ⑦ Lėktuvo režimas (P.431)
- ⑧ Reitingavimas (P.319)
- ⑨ Bandomoji nuotrauka (P.343)
- ⑩ GPS duomenų indikatorius (P.442)
- ⑪ Spausd. tvarka
 - Spaudinių skaičius (P.322)
- ⑫ Bendrinimo tvarka (P.317)
- ⑬ Garso įrašymas (P.287)
- ⑭ Apsaugoti (P.310)
- ⑮ Pasirinktas vaizdas (P.321)
- ⑯ Vaizdo kokybė (P.217, P.218)
- ⑰ Kadro numeris / bendras kadru skaičius
- ⑱ Atkūrimo lizdas (P.396)
- ⑲ Kraštinių santykis (P.224)
- ⑳ Failų numeravimas (P.400)
- ㉑ Tiesioginis ND (P.249)
- ㉒ Tiesioginis GND (P.252)
- ㉓ HDR vaizdas (P.259)
- ㉔ Židinių sudėjimas (P.256)
- ㉕ Daugkartinė ekspozicija (P.261)
- ㉖ „Fisheye“ iškraipymo kompensavimas (P.272)
- ㉗ Pagrindo kompensavimas (P.270)
- ㉘ Sudėtinis fotografavimas
 - Sujungtų kadru skaičius (P.72)
- ㉙ Data ir laikas (P.423)
- ㉚ Išlaikymas (P.58, P.63)
- ㉛ Diafragmos reikšmė (P.58, P.61)
- ㉜ Ekspozicijos kompensavimas (P.157)
- ㉝ ISO jautrumas (P.172)
- ㉞ AF rėmelio rodinys (P.109)
- ㉟ Histograma (P.50)
- ㊱ Blykstės intensyvumo valdymas (P.190)
- ㊲ AF fokusavimo reguliavimas (P.137)
- ㊳ Spalvų erdvė (P.243)
- ㊴ Baltos spalvos balanso kompensavimas (P.236, P.240)
- ㊵ Glaudinimo lygis (P.217)
- ㊶ Baltos spalvos balansas (P.234)
- ㊷ Pikselių skaičius (P.217)
- ㊸ Nuotraukų režimas (P.226)
- ㊹ Židinio nuotolis
- ㊺ Matavimo režimas (P.164)
- ㊻ Fotografavimo režimas (P.58)
- ㊼ Proporcijų rėmelis (P.224)
- ㊽ Laiko kodas ¹ (P.290)
- ㊾ Filmo įrašymo laikas ¹ (P.563)
- ㊿ Filmo failo dydis ¹ (P.563)

1 Rodoma tik filmų peržiūros metu.

Informacijos langų perjungimas

Mygtukas

- Mygtukas **INFO**

Informaciją, kuri peržiūros metu rodoma ekrane, galima perjungti paspaudus mygtuką **INFO**.

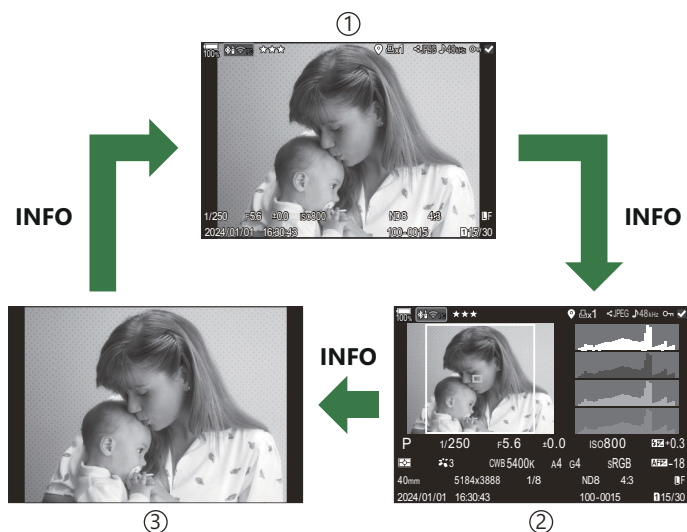
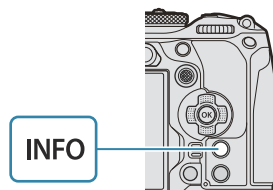

- ① Pagrindinis
- ② Visa
- ③ Tik nuotrauka

☞ Pasirinkite, kokia informacija bus rodoma. ☞ „Atkūrimo metu rodomos informacijos pasirinkimas (Info Settings)“ (P.338)

Nuotraukų ir filmų peržiūra







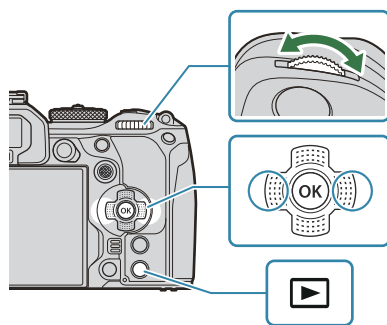















Nuotraukų peržiūra



1. Paspauskite mygtuką .

- Bus parodyta paskutinė padaryta nuotrauka.
- Pageidaujamą nuotrauką ar filmą pasirinkite priekiniu ratuku arba kryptiniais mygtukais.
- Iki pusės nuspaudus užrakto mygtuką vėl įsijungia fotografavimo režimas.







Nuotrauka

Užpakalinis ratukas ()	Priartinti () / rodyklė ()
Priekinis ratukas ()	Ankstesnis () / kitas () Naudotis galima ir peržiūros išdidinus metu.
Kryptiniai mygtukai (   )/ Kryptinis valdiklis () / ()	Pavienujų kadru peržiūra: Kitas () / ankstesnis () / peržiūros garsumas ( ) Priartinimas peržiūrint: Paspauskite  , kad būtų parodytas priartinimo rėmelis. Dar kartą paspauskite mygtuką, kad būtų priartintas priartinimo rėmelis. Vaizdą galite slinkti, paspausdami    , kai naudojamas atkūrimo priartinimas. Rodyklės / kalendoriaus peržiūra: Vaizdo pažymėjimas <ul style="list-style-type: none">•    valdymą taip pat galima pakeisti universaliuoju mygtuku, atitinkamai spaudžiant jį į viršų, žemyn, į kairę arba į dešinę.
Mygtukas INFO	Vaizdo informacijos peržiūra

mygtukas 	Vaizdo pasirinkimas (P.321)
★ mygtukas	Reitingo žvaigždučių priskyrimas nuotraukai (P.320)
mygtukas 	Nuotraukos apsauga (P.310)
 mygtukas	Nuotraukos pašalinimas (P.313)
OK mygtukas	Rodomas peržiūros tiesioginio valdymo meniu. (Kalendoriaus peržiūros lange paspauskite mygtuką, kad išeitumėte iš peržiūros vieno kadro režimu)

Kortelių keitimas peržiūrint nuotraukas

Naudodami mygtuką , atminties kortelę galite pasirinkti peržiūrai. Laikykite nuspaudę mygtuką  ir sukite priekinį arba užpakalinį ratuką, kad perjungtumėte korteles atkūrimo režime. Tai nepakeis parinkties, pasirinktos  **Card Slot Settings** >  **Slot** (P.396).

Filmų peržiūra



1. Paspauskite mygtuką .
 - Bus parodyta paskutinė padaryta nuotrauka.

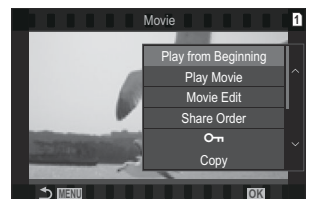

Filmas

2. Pasirinkite filmą ir paspauskite mygtuką **OK**.
 - Bus rodomas tiesioginio atkūrimo meniu.



3. Pasirinkite **[Play Movie]** ir paspauskite mygtuką **OK**.
 - Prasideda filmo peržiūra.
 - Mygtukais   galite greitai atsukti pirmyn ir atgal.

- Peržiūrai pristabdyti vėl paspauskite mygtuką **OK**. Pristabdę peržiūrą paspauskite mygtuką Δ , kad būtų parodytas pirmas kadras, arba, norėdami peržiūrėti paskutinį kadra, paspauskite mygtuką ∇ . Mygtukais \triangleleft \triangleright arba pasukdami priekinį ratuką galite peržiūrėti ankstesnį ar paskesnį kadra.
- Norėdami baigti peržiūrą, paspauskite mygtuką **MENIU**.

Atskirtų filmų atkūrimas

Ilgai filmai automatiškai įrašomi į kelis failus, kai failo dydis viršija 4 GB arba kai įrašo trukmė viršija 3 valandas (P.80). Failus galima atkurti kaip vieną filmą.

1. Paspauskite mygtuką .

- Bus parodyta paskutinė padaryta nuotrauka.

2. Atidarykite norimą peržiūrėti filmą ir paspauskite mygtuką **OK**.

- Bus parodytos tokios parinktys.

[Play from Beginning]: Parodomas visas padalytas filmas nuo pradžios iki galo



[Play Movie]: Parodomi atskiri failai

[Delete entire  Pašalinamos visos padalinto filmo dalys



[Erase]: Pašalinami atskiri failai

 Rekomenduojame naudoti naujausią „OM Workspace“ versiją filmams leisti kompiuteryje (P.468).

Prieš paleisdami programinę įrangą pirmą kartą, prijunkite fotoaparata prie kompiuterio.

 Filmų, įrašytų  **Video Codec** (P.223) nustačius ties **[H.265]**, negalima atkurti, naudojant „OM Workspace“.

Sparčioji nuotraukų paieška (Peržiūra pagal rodyklę arba datą)

- Kai įjungta atskirų kadro peržiūra, pasukite galinį ratuką į padėtį , kad būtų įjungta rodyklė. Pasukite toliau, norėdami peržiūrėti pagal kalendorių.
- Jei norite grįžti į pavienių kadro peržiūrą, pasukite užpakalinį ratuką į padėtį .

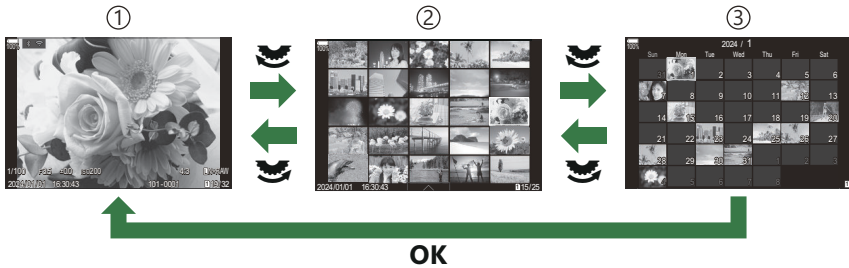

- ① Pavienių kadro peržiūra
- ② Rodyklės ekranas
- ③ „Calendar“ langas

 Galite pakeisti kadro skaičių rodyklės ekrane.  „Indekso ekrano konfigūravimas ( Settings)“ (P.340)

Vaizdo didinimas (Peržiūros vaizdo didinimas)



- ① Atkūrimo ekranas
- ② Priartintas kadras
- ③ Priartintos peržiūros nuotraukos slinkimo ekranas

Paspaudus kelių pasirinkimų valdymo elementą arba mygtuką, kuriam priskirta [Q] (didinti) (P.341), priartinimo rėmelis bus rodomas virš sufokusuotos vaizdo dalies arba virš dalies, kurioje aptiktas objektas. Dar kartą paspauskite mygtuką, kad būtų priartintas priartinimo rėmelis. Paspauskite kelių pasirinkimų valdymo elementą arba $\Delta \nabla \triangleleft \triangleright$, kad slinktumėte vaizdą priartintos peržiūros metu.

- Galite keisti priartinimo rėmelio ir vaizdo slinkimo nustatymus. „Padidintos peržiūros metu rodomos informacijos pasirinkimas (Info Settings)“ (P.339)
- Priartinimo santykį galite keisti užpakaliniu ratuku.
- Norėdami baigti padidintą peržiūrą, paspauskite mygtuką **OK**.
- Paspaudus mygtuką **INFO**, kai rodomas priartinimo rėmelis, priartinimo rėmelis perkeliamas prie aptikto veido. Atkūrimo priartinus metu, aptiktas veidas bus padidintas.

Atkūrimas liečiamais valdikliais

Norėdami vaizdą priartinti arba atitolinti, slinkti per vaizdų sąrašą arba pasirinkti rodomą vaizdą, naudokite jutiklinį valdymą.

- ⚠ Nelieskite ekrano nagais ar kitais aštriais daiktais.
- ⚠ Jutiklinio ekrano veikimą gali trikdyti ir pirštinė ar ekrano apsaugos priemonė.



Visų kadru peržiūra

Pirmesnio arba paskesnio vaizdo rodymas

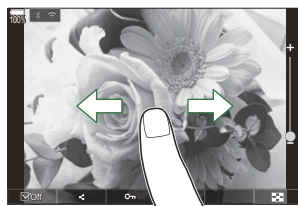

- Norėdami peržiūrėti kitą vaizdą, slinkite pirštu į kairę, o norėdami peržiūrėti ankstesnį vaizdą – į dešinę.

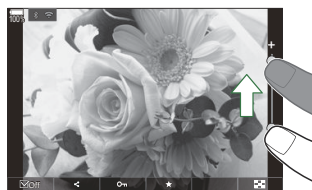

Padidinimas

- Lengvai bakstelėkite ekraną, kad būtų rodomas slankiklis ir .
- Dukart švelniai palieskite ekraną, norėdami padidinti vaizdą santykiu, nurodytu [ **Default Setting**] (P.336).
- Slinkiklį paslinkite aukštyn arba žemyn, kad vaizdą priartintumėte arba nutolintumėte.



- Kai nuotrauka priartinta, per ekraną slinkite pirštu.
- Norėdami atverti rodyklės peržiūros langą, palieskite . Norėdami atverti kalendoriaus peržiūrą, palieskite .

Filmų atkūrimas

- Palieskite , kad pradėtumėte atkūrimą.







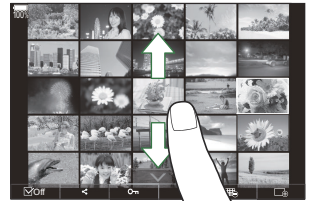

- Palieskite apatinę ekrano dalį, kad būtų rodoma valdymo juosta, leidžianti užbaigti atkūrimą ir keisti garsumą.
- Palieskite ekrano centrą, norėdami pristabdyti atkūrimą. Norėdami tęsti atkūrimą, bakstelėkite ekraną dar kartą.
- Slinkdami juostą ekrano apačioje, kai atkūrimas pristabdytas, galite keisti vietą, nuo kurios filmas bus leidžiamas tęsiant atkūrimą.
- Palieskite , kad baigtumėte atkūrimą.

Rodyklės / kalendoriaus peržiūra

Ankstesnio arba paskesnio puslapio rodymas

- Slinkite pirštu aukštyn, kad peržiūrėtumėte kitą puslapį, arba žemyn, kad peržiūrėtumėte ankstesnį puslapį.



- Rodyklės peržiūros metu palietus  bus rodomas jutiklinio valdymo meniu. Palieskite  arba , kad perjungtumėte rodomų vaizdų skaičių.  „Indekso ekrano konfigūravimas ([Settings](#))“ (P.340)
- Norėdami grįžti į pavienių kadro peržiūrą, kelis kartus palieskite .

Vaizdų peržiūra

- Spustelėkite nuotrauką, kad peržiūrėtumėte ją visą.

Kitos funkcijos

Švelniai palieskite ekraną pavienių kadru peržiūros metu arba palieskite  rodyklės peržiūros metu, kad būtų rodomas jutiklinis meniu. Tada galite atlikti norimus veiksmus spustelėdami jutiklinio ekrano meniu esančias piktogramas.



	Pasirinkite vaizdą. Galite pasirinkti keletą vaizdų ir pašalinti juos vienu metu.  „Kelių nuotraukų pasirinkimas (Share Order Selected, Rating Selected,  Copy Select, Erase Selected)“ (P.321)
	Galite nustatyti vaizdus, kuriuos norite bendrinti su išmaniuoju telefonu.  „Nuotraukų pasirinkimas bendrinimui (Share Order)“ (P.317)
	Reitingo žvaigždučių priskyrimas nuotraukai.  „Nuotraukų reitingavimas (Rating)“ (P.319)
	Vaizdo apsaugojimas.  „Nuotraukų apsaugojimas ()“ (P.310)

Peržiūros funkcijų nustatymas

Nuotraukų pasukimas (Rotate)

Pasirinkite, ar norite nuotraukas pasukti.

1. Pasirinkite nuotrauką, kurią norite pasukti, ir paspauskite **OK**.
 - Bus rodomas tiesioginio atkūrimo meniu.
2. Pasirinkite **[Rotate]** ir paspauskite mygtuką **OK**.
3. Paspauskite Δ , kad pasuktumėte nuotrauką prieš, ∇ – pagal laikrodžio rodyklę; nuotrauka pasisuks kaskart paspaudus mygtuką.
 - Paspauskite mygtuką **OK**, kad išsaugotumėte pakeitimus ir išjungtumėte.
 - Filmų ir apsaugotų vaizdų pasukti negalima.

 Fotoaparatai galima sukonfigūruoti taip, kad peržiūros metu vertikaloje padėtyje užfiksuotos nuotraukos būtų pasukamos automatiškai.  „Automatinis vertikaloje padėtyje užfiksuotų nuotraukų pavertimas peržiūros metu (📷)“ (P.337)

[Rotate] neveikia, kai **[Off]** pasirenkama [📷].

Nuotraukų apsaugojimas (🔒)

Saugo nuotraukas nuo atsitiktinio ištrynimo galimybės.

1. Pasirinkite norimą apsaugoti vaizdą, kad jis pasirodytų ekrane, ir paspauskite mygtuką 🔒.

- Apsaugotos nuotraukos žymimos piktograma 🔒 (apsaugota). Apsaugai atšaukti dar kartą paspauskite mygtuką 🔒.



- Kai ekrane rodomas neapsaugoto įrašo simbolis, laikydami nuspaustą mygtuką 🔒 ir sukdami galinį arba priekinį ratuką, galite apsaugoti visus ekrane matomus įrašus. Anksčiau apsaugotų įrašų būsenos tai nekeičia.
- Kai ekrane rodomas apsaugotas vaizdas, laikydami nuspaustą mygtuką 🔒 ir sukdami galinį arba priekinį ratuką, galite pašalinti visų ekrane matomų įrašų apsaugą. Anksčiau neapsaugotų vaizdų būsenos tai nekeičia.
- Tokius pačius veiksmus galima atlikti, kai atliekamas atkūrimo išdėdinimas arba įrašas pasirenkamas rodyklės ekrane.

🔗 Taip pat galite apsaugoti kelias pasirinktas nuotraukas. 📄 „Kelių nuotraukų pasirinkimas (Share Order Selected, Rating Selected, 🔒, Copy Select, Erase Selected)“ (P.321)

🔔 Formatuojant kortelę, ištrinami visi duomenys, taip pat ir apsaugoti vaizdai.

Vaizdo kopijavimas (Copy)

Kai abiejuose lizduose (1 ir 2) yra kortelės, kuriose yra laisvos vietos, galite kopijuoti vaizdą iš vienos kortelės į kitą.

1. Pasirinkite nuotrauką, kurią norite kopijuoti, ir paspauskite mygtuką **OK**.
 - Bus rodomas tiesioginio atkūrimo meniu.
2. Pasirinkite **[Copy]** ir paspauskite mygtuką **OK**.
3. Pasirinkite, ar nurodyti paskirties aplanką, ir paspauskite mygtuką **OK**.
 - Jei pasirinksite **[Assign]**, pasirinkite paskirties aplanką.
 - Jei aplankas jau nurodytas, rodomas aplanko pavadinimas. Norėdami pasirinkti kitą aplanką, paspauskite ▷.
4. Pasirinkite **[Yes]** ir paspauskite mygtuką **OK**.
 - Vaizdas bus nukopijuotas į kitą kortelę.

☞ Taip pat galite vienu metu kopijuoti visus kortelėje esančius vaizdus į kitą kortelę.  **[Copy All]**
(P.312)

Visų kortelėje esančių vaizdų kopijavimas (Copy All)

Tarp į fotoaparatą įdėtų kortelių (1 ir 2 kortelės lizdai) gali būti kopijuojami visi vaizdai.

Meniu

- **MENIU** →  → 1. File → Copy All

1⇒2

Visi 1 kortelės lizde esančios kortelės vaizdai nukopijuojami į 2 kortelės lizde esančią kortelę.

2⇒1

Visi 2 kortelės lizde esančios kortelės vaizdai nukopijuojami į 1 kortelės lizde esančią kortelę.

ⓘ Kopijavimas baigiamas, kai paskirties kortelėje nelieta laisvos vietos.

ⓘ Jei paskirties kortelė yra SD arba SDHC kortelė, 4 GB viršijantys filmai nebus nukopijuoti.

Nuotraukų šalinimas (Erase)

1. Pasirinkite nuotrauką, kurią norite pašalinti, ir paspauskite .

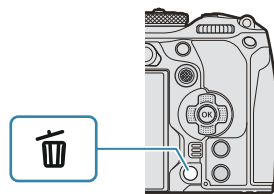

2. Pažymėkite **[Yes]** ir paspauskite mygtuką **OK**.



- Nuotrauka bus pašalinta.

ⓘ Ištrinti vaizdus galite ir be patvirtinimo – tereikia pakeisti mygtuko nuostatas.  „Pašalinimo patvirtinimo išjungimas (Quick Erase)“ (P.315)

🔗 Galite pasirinkti, kad pašalinant vaizdus, įrašytus naudojant RAW + JPEG vaizdo kokybės režimus, būtų pašalintos abi kopijos, tik JPEG kopija arba tik RAW kopija.  „RAW+JPEG pašalinimo parinktys (RAW+JPEG Erase)“ (P.316)

Visų nuotraukų panaikinimas (Erase All)

Ištrinkite visas nuotraukas. Apsaugoti įrašai pašalinti nebus. Taip pat galite neįtraukti nuotraukų, kurioms buvo priskirtos reitingų žvaigždutės (P.319), ir ištrinti visas kitas nuotraukas.

Meniu

- **MENIU** →  → 1. File → Erase All

Erase	Panaikina visas nuotraukas, įskaitant su priskirtomis reitingų žvaigždutėmis.
Save	Pasilikite nuotraukas su priskirtomis reitingų žvaigždutėmis ir panaikinkite visas kitas nuotraukas.



- Kai 1 ir 2 lizduose yra kortelės, pasirodo kortelės lizdo pasirinkimo langas. Pasirinkite kortelės lizdą ir paspauskite mygtuką **OK**.
- ⓘ Jei pasirinksite **[Save]** ir vykdysite **[Erase All]**, gali prireikti šiek tiek laiko, priklausomai nuo kortelės greičio klasės ir kortelėje esančių nuotraukų skaičiaus.

Pašalinimo patvirtinimo išjungimas (Quick Erase)

Jei ši funkcija įjungta, paspaudus mygtuką , kuriuo norima pašalinti nuotrauką arba vaizdo įrašus, patvirtinimo langas neatsidarys, o nuotraukos arba vaizdo įrašai bus nedelsiant pašalinti.

Meniu

- **MENIU** →  → 2. Operations → Quick Erase

Off	Paspaudus mygtuką  atsidarys patvirtinimo langas.
On	Paspaudus mygtuką  patvirtinimo langas neatsidarys.

RAW+JPEG pašalinimo parinktys (RAW+JPEG Erase)

Pasirinkite funkciją vykdomą, kai šalinami **[RAW+JPEG]** failai.

Meniu

- **MENIU** ➔  ➔ 2. Operations ➔ RAW+JPEG Erase

JPEG	Šalinama tik JPEG formato kopija.
RAW	Šalinama tik RAW formato kopija.
RAW+JPEG	Šalinamos RAW ir JPEG formato kopijos.

☞ Šalinamos RAW ir JPEG formato kopijos, kai pasirenkama **[Erase All]** (P.314) arba **[Erase Selected]** (P.321).



Nuotraukų pasirinkimas bendrinimui (Share Order)



Galite iš anksto pasirinkti vaizdus, kuriuos norite perkelti į išmanųjį telefoną.

1. Pasirinkite nuotrauką, kurią norite perkelti, ir paspauskite **OK**.
 - Bus rodomas tiesioginio atkūrimo meniu.
2. Pasirinkite [**Share Order**] ir paspauskite mygtuką **OK**. Tada paspauskite Δ arba ∇ .
 - Nuotrauka pažymima bendrinimui. Bus rodoma piktograma  ir failo tipas.
 - Vienu metu bendrinimui kiekviename lizde galima pasirinkti iki 200 nuotraukų.
 - Norėdami atšaukti bendrinimo tvarką, paspauskite Δ arba ∇ .

 Filmų, kurių dydis viršija 4 GB, negalima pažymėti bendrinimui.

 Galite iš anksto pasirinkti vaizdus, kuriuos norite perkelti, ir iš karto nustatyti bendrinimo tvarką.

 „Kelių nuotraukų pasirinkimas (Share Order Selected, Rating Selected, , Copy Select, Erase Selected)“ (P.321), „Nuotraukų perkėlimas į išmanųjį telefoną“ (P.438)

 Nuotraukas bendrinimui taip pat galite pažymėti priskirdami [] mygtukui ties [] **Function** (P.334).

Paspauskite mygtuką [, kai nepažymėta nuotrauka rodoma vieno kadro atkūrimo / indekso atkūrimo / atkūrimo priartinimo metu.

Laikant nuspaustą mygtuką [, ir sukant priekinį arba galinį ratuką bendrinimui bus pažymėtos visos ekrane rodomos nuotraukos, kol ratukas sukamas. Anksčiau pažymėtų vaizdų būseną sukant ratuką nepasikeis.

Laikant nuspaustą mygtuką [, ir sukant priekinį arba užpakalinį ratuką, kai rodoma pažymėta nuotrauka, visos nuotraukos, rodomos sukant ratuką, bus nepažymėtos. Nepažymėtų nuotraukų, rodomų sukant ratuką, būseną nepasikeis.

RAW+JPEG vaizdų pasirinkimas bendrinti

(RAW+JPEG)

Jei vaizdai įrašyti pasirinkus **[RAW+JPEG]** formatus, bendrinti galite tik JPEG, tik RAW arba RAW ir JPEG kopijas.

Meniu

• **MENIU** →  → 2. Operations → RAW+JPEG 

JPEG	Bendrinimui bus pažymėtos tik JPEG kopijos.
RAW	Bendrinimui bus pažymėtos tik RAW kopijos.
RAW+JPEG	Bendrinti bus pažymėtos RAW ir JPEG kopijos.

 **[RAW+JPEG **] parinktys keičiamos neturės jokios įtakos vaizdams, jau pažymėtiems bendrinti.

 Nepriklausomai nuo parinktės, pašalinus bendrinimo žymą, ji pašalinama abiem kopijomis.

Nuotraukų reitingavimas (Rating)

Priskirkite nuotraukai reitingą nuo vienos iki penkių žvaigždučių.

Tai gali padėti tvarkant nuotraukas ir jų ieškant, naudojant „OM Workspace“ arba kitus įrankius.

Mygtukas

- ★ mygtukas

Jei paspausite mygtuką ★, kai pasirinktai nuotraukai reitingo žvaigždutės nepriskirtos, žvaigždutės bus priskirtos. Žvaigždučių skaičius bus toks pat, kaip nustatytas anksčiau.

Jei paspausite mygtuką ★, kai pasirinktai nuotraukai priskirtos reitingo žvaigždutės, žvaigždutės bus pašalintos.

Žvaigždučių skaičių galite keisti sukdami priekinį arba užpakalinį ratuką, laikydami ★ mygtuką.

- ① Reitingų žvaigždutes galima priskirti tik nuotraukoms.
- ① Jei nuotrauka buvo nufotografuota naudojant **[RAW+JPEG]**, RAW ir JPEG failams bus pritaikytas tas pats reitingas.
- ① Reitingo žvaigždučių negalima priskirti apsaugotoms nuotraukoms.
- ① Reitingo žvaigždučių negalima priskirti kitu fotoaparatu nufotografuotoms nuotraukoms.

Reitingui naudojamų žvaigždučių skaičiaus pasirinkimas (Rating Settings)

Galite pasirinkti skaičių žvaigždučių, kurios bus rodomos kaip reitingų parinktys.

Meniu

- **MENIU** →  → 3. Displays → Rating Settings

1. Pasirinkite norimą rodyti žvaigždučių skaičių kaip parinktį reitinguojant nuotraukas ir šalia jo pažymėkite (✓).
 - Pasirinkite parinktį, naudodami Δ ∇ , ir paspauskite mygtuką **OK**, kad šalia pažymėtumėte varnelę (✓).
Norėdami pašalinti varnelę, dar kartą paspauskite mygtuką **OK**.

- ⓘ Jei nėra nė vieno elemento su varnele (✓), negalite nuotraukoms priskirti reitingų žvaigždučių.
- ⓘ Keičiant [**Rating Settings**] nėra keičiami nuotraukoms jau priskirti reitingai.

Kelių nuotraukų pasirinkimas (Share Order Selected, Rating Selected, , Copy Select, Erase Selected)



Galite pasirinkti kelias nuotraukas su **[Share Order Selected]**, **[Rating Selected]**, **[]**, **[Copy Select]** arba **[Erase Selected]**.

1. Pasirinkite nuotraukas atkūrimo metu paspausdami mygtuką .

- Nuotrauka bus pasirinkta ir bus rodoma .
- Užraktas atšaukiamas dar kartą paspaudus mygtuką.
- Nuotrauką galite pasirinkti vieno kadro peržiūros ir indeksu peržiūros metu.

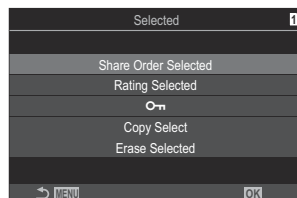
2. Paspauskite mygtuką **OK**, kad būtų rodomas meniu, ir pasirinkite **[Share Order Selected]**, **[Rating Selected]**, **[]**, **[Copy Select]** arba **[Erase Selected]**.



- Kai ekrane rodomas nepažymėtas vaizdas, laikydami nuspaustą mygtuką  ir sukdami galinį arba priekinį ratuką, galite apsaugoti visus ekrane rodomus vaizdus. Anksčiau pažymėtų vaizdų būseną sukant ratuką nepasikeis.
- Kai ekrane rodomas pažymėtas vaizdas, laikydami nuspaustą mygtuką  ir sukdami galinį arba priekinį ratuką, galite atžymėti visus ekrane rodomus vaizdus. Vaizdų su anksčiau panaikintu žymėjimu būseną nepasikeis.

Spausdinimo tvarka (DPOF)





Į atminties kortelę galite įrašyti skaitmeninius spausdinimo užsakymus nurodę, kurias nuotraukas ir kiek jų reikės spausdinti. Galėsite nuotraukas išspausdinti salone, palaikančiame DPOF formatą. Spausdinimo tvarkos informacija (DPOF) įrašoma atminties kortelėje.

Spausdinimo tvarkos konfigūravimas

Meniu

• **MENIU** →  → 1. **File** → 



Paspauskite   kad pasirinktumėte kadrą, kurį norite pridėti prie spausdinimo tvarkos, ir paspauskite  , kad pasirinktumėte, kiek kopijų norite spausdinti. Norėdami atlikti keleto nuotraukų spausdinimo rezervavimą, šį veiksmą pakartokite. Pasirinkę visas norimas nuotraukas paspauskite mygtuką **OK**, tada pasirinkite datos ir laiko formatą.

[No]: Nuotraukos spausdinamos be datos ir laiko.

[Date]: Nuotraukos spausdinamos su fotografavimo data.

[Time]: Nuotraukos spausdinamos su fotografavimo laiku.



Pasirinkite, kai norite nustatyti visų nuotraukų spausdinimo tvarką. Pasirinkite datos ir laiko formatą.

[No]: Nuotraukos spausdinamos be datos ir laiko.

[Date]: Nuotraukos spausdinamos su fotografavimo data.

[Time]: Nuotraukos spausdinamos su fotografavimo laiku.

ⓘ Spausdinant nuotraukas atskirų nuotraukų nuostatos negali būti pakeistos.

Spausdinimo tvarkos nustatymas

Set	Spausdinimo tvarka bus nustatyta. Nustatymai bus matomi ties nuotraukomis, įrašytais šiuo metu pasirinktoje kortelėje.
Cancel	Spausdinimo tvarka nebus nustatyta.

- ⚠ Fotoaparatu negalima keisti kitais įrenginiais sukurtų spausdinimo užsakymų. Kuriant naują spausdinimo užsakymą bet kokie kitais įrenginiais sukurti užsakymai pašalinami.
- ⚠ Į spausdinimo tvarką negalima įtraukti RAW formato nuotraukų ir filmų.

Visos apsaugos / bendrinimo tvarkos / spausdinimo tvarkos / reitingų nustatymas iš naujo (Reset All Images)

Galite vienu metu iš naujo nustatyti viename lizde esančios kortelės nuotraukų visas apsaugas / bendrinimo tvarkas / spausdinimo tvarkas / reitingus.

Meniu

- **MENIU** →  → 1. File → Reset All Images

Reset Print Orders	Iš naujo nustato visas spausdinimo tvarkas.
Reset Protect	Iš naujo nustato visas apsaugas.
Reset Share Order	Iš naujo nustato visas bendrinimo tvarkas.
Reset Ratings	Iš naujo nustato visus reitingus.

- Jei įdėtos dvi atminties kortelės, jums reikės pasirinkti vieną iš jų. Pasirinkite lizdą ir paspauskite mygtuką **OK**. Tada parodomas patvirtinimo ekranas.

ⓘ Kai yra daug reitinguotų nuotraukų, **[Reset Ratings]** užtruks ilgai.

Garso pridėjimas prie nuotraukų (🎤)

Garsą galite įrašyti vidiniu stereomikrofonu arba pasirinktu išoriniu mikrofonu ir papildyti juo nuotrauką. Garso įrašai yra paprasta rašytinių komentarų ar pastabų alternatyva. Garso įrašai gali būti iki 30 sek. ilgio.

1. Atverkite nuotrauką prie kurios norite pridėti garso įrašą ir paspauskite mygtuką **OK**.

- Bus rodomas tiesioginio atkūrimo meniu.

🔔 Apsaugotoms nuotraukoms negalima įrašyti garso.

2. Pasirinkite [🎤] ir paspauskite mygtuką **OK**.



3. Pasirinkite [🎤 Start] ir paspauskite mygtuką **OK**, kad pradėtumėte įrašymą.

- Jei norite išėiti nepridėję garso įrašo, pasirinkite **[No]**.



4. Norėdami baigti įrašymą paspauskite mygtuką **OK**.

- Nuotraukos su garso įrašais žymimos 🎵 piktogramomis ir fiksavimo spartos indikatoriais.
- Jei norite ištrinti įrašytą garso, atlikdami 3 veiksmą pasirinkite **[Erase]**.

🔔 Garsas įrašomas filmavimo režimui pasirinkta sparta. Spartą galima pasirinkti naudojant **[Sound Recording Settings]** (P.287).

Garso atkūrimas

Garso atkūrimas paleidžiamas automatiškai, kai ekrane atidaroma nuotrauka su garso įrašu. Jei norite sureguliuoti garsumą:

1. Ekrane pasirinkite įrašą, kurio garsą norite atkurti.

2. Paspauskite kryptinį mygtuką Δ arba ∇ .

- Δ mygtukas: Padidinti garsumą.
- ∇ mygtukas: Sumažinti garsumą.



Nuotraukų redagavimas (Edit)

Kurkite redaguotų nuotraukų kopijas. RAW nuotraukų atveju galite keisti nustatymus, kurie buvo taikomi fiksuojant nuotrauką, tokius, kaip baltos spalvos balansas ir fotografavimo režimas (įskaitant papildomus meninius filtrus). JPEG nuotraukų atveju galite atlikti paprastus pakeitimus, tokius kaip nuotraukos apkarpymas arba dydžio keitimas.

RAW Data Edit	<p>Retušuokite nuotraukas ir išsaugokite gautas kopijas JPEG formatu (P.327). Galimos toliau nurodytos parinktys:</p> <p>[Current]: Išsaugokite nuotraukas taikydami esamas fotoaparato parinktis.</p> <p>[Custom1]/[Custom2]: Parinktis galite keisti nuotraukų peržiūros metu. Nuostatos įrašomos kaip [Custom1] arba [Custom2].</p> <p>[ART BKT]: Fotoaparatas sukuria kelias kiekvienos JPEG nuotraukos kopijas, po vieną kiekvienam pasirinktam meniniam filteriui. Pasirinkite vieną arba kelis filtrus ir pritaikykite juos vienai arba kelioms nuotraukoms.</p>
JPEG Edit	Retušuokite JPEG nuotraukas ir išsaugokite gautas kopijas JPEG formatu (P.329).

RAW nuotraukų retušavimas (RAW Data Edit)

[RAW Data Edit] galima naudoti, norint pakeisti šias parinktis.

- Vaizdo kokybė
- Nuotraukos režimas
- Spalva / grynys (spalvų kūrimas)
- Spalva (iš dalies spalvota)
- Baltos spalvos balansas
- Spalvos temperatūra
- Ekspozicijos kompensavimas
- Šešėliai
- Viduriniai tonai
- Švies. efektai
- Proporcijos
- Didelių ISO triukšmų mažinimas
- Spalvinė sritis
- Pagrindo kompensavimas

🔗 [Color Space] pasirenkama [sRGB], kai pasirenkamas meninio filtro režimas.

🔗 RAW nuotraukų retušuoti negalima, jei:

- atminties kortelėje nėra pakankamai vietos arba nuotrauka buvo padaryta kitu fotoaparatu

1. Pasirinkite nuotrauką, kurią norite redaguoti, ir paspauskite mygtuką **OK**.



- Bus rodomas tiesioginio atkūrimo meniu.

2. Pažymėkite **[RAW Data Edit]** naudodami $\Delta \nabla$ ir paspauskite mygtuką **OK**.

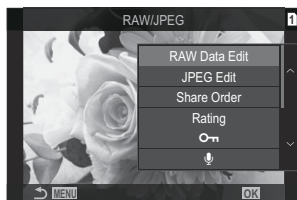

- Bus rodomas redagavimo meniu.

3. Pažymėkite elementus naudodami $\Delta \nabla$.

- Norėdami taikyti esamas fotoaparato parinktis pažymėkite **[Current]** ir paspauskite mygtuką **OK**. Bus pritaikytos dabartinės nuostatos.

ⓘ Ekspozicijos kompensavimui dabartinės nuostatos nebus taikomos.

- Pažymėkite **[Yes]** naudodamiesi $\Delta \nabla$ mygtukais ir paspauskite **OK**, kad sukurtumėte kopiją naudodami pasirinktus nustatymus.

- Jei norite taikyti **[Custom1]** arba **[Custom2]**, pažymėkite norimą parinktį ir paspauskite \triangleright , tada redaguokite nuostatas, kaip nurodyta toliau.

- Bus rodomos redagavimo parinktys. Mygtukais $\Delta \nabla$ pažymėkite elementus, o mygtukais $\triangleleft \triangleright$ pasirinkite nuostatas. Kartokite, kol pasirinksite visas pageidaujamas nuostatas. Norėdami peržiūrėti rezultatus, paspauskite mygtuką \odot .



- Nuostatai patvirtinti paspauskite mygtuką **OK**. Apdorojimas bus pritaikytas nuotraukai.

- Pažymėkite **[Yes]** naudodamiesi $\Delta \nabla$ mygtukais ir paspauskite **OK**, kad sukurtumėte kopiją naudodami pasirinktus nustatymus.

- Pažymėjus **[ART BKT]** ir paspaudus \triangleright , rodomas meninių filtrų sąrašas. Pažymėkite pageidaujamas meninius filtrus ir spauskite mygtuką **OK**, jei norite pažymėti arba atžymėti; pasirinkti filtrai pažymėti \checkmark . Pasirinkę visus pageidaujamas filtrus, paspauskite mygtuką **MENIU**, kad sugrįžtumėte į ankstesnį ekraną.



- Norėdami įrašyti nuotrauką, apdorotą pasirinktu meniniu filtru, paspauskite mygtuką **OK**.



4. Norėdami sukurti papildomas to paties originalo kopijas, pažymėkite mygtuką **[Reset]** ir paspauskite mygtuką **OK**. Norėdami išėiti nesukuriant daugiau kopijų, pažymėkite **[No]** ir paspauskite mygtuką **OK**.

- Pasirinkus **[Reset]**, rodomos redagavimo parinktys. Pakartokite procedūrą nuo 3 žingsnio.

JPEG nuotraukų retušavimas (JPEG Edit)

[JPEG Edit] galima naudoti, norint pakeisti šias parinktis.

Shadow Adj	Šviesina iš galo apšviestus objektus.
Red-eye Fix	Sumažina raudonų akių efektą, kai nuotraukos fiksuojamos naudojantis blykste.
	Apkerpa nuotraukas. Priekiniu arba galiniu ratuku nustatykite apkirpimo kraštinių dydį ir mygtukais Δ ∇ \triangleleft \triangleright pasirinkite apkirpimo kraštinių padėtis.
Aspect	Santykį 4:3 (standartinis) pakeiskite santykiu [3:2] , [16:9] , [1:1] arba [3:4] . Pasirinkę santykį, mygtukais Δ ∇ \triangleleft \triangleright nustatykite apkirpimo sritį.
Black & White	Sukurkite juodai-baltą pasirinktos nuotraukos kopiją.
Sepia	Sukurkite rusvą (sepija) pasirinktos nuotraukos kopiją.
Saturation	Koreguokite spalvų gyvumą. Pakeitimus galėsite iš karto matyti ekrane.
	Sukurkite 1280 × 960, 640 × 480 arba 320 × 240 pikselių dydžio nuotraukos kopiją. Kito nei standartinis (4:3) santykis atveju nuotraukų dydis keičiamas iki artimiausio pasirinkto dydžio.

- ① Akių raudonumo koregavimo funkcija taip pat gali neveikti priklausomai nuo nuotraukos.
- ① JPEG nuotraukų retušuoti negalima, jei:
 - kai vaizdas būna apdorotas kompiuteriu, kai atminties kortelėje nepakanka laisvos vietos ir kai vaizdas yra užfiksuotas kitu fotoaparatu.
- ① Naudojant  vaizdo dydis negali būti pakeistas į didesnį, nei pradinis.
- ① Kai kurių nuotraukų dydžio keisti negalima.
- ① Funkcijomis  ir **[Aspect]** galima naudotis taisant tik kraštinių santykio 4:3 (standartinis) nuotraukas.

1. Pasirinkite nuotrauką, kurią norite redaguoti, ir paspauskite mygtuką **OK**.



- Bus rodomas tiesioginio atkūrimo meniu.

2. Pažymėkite **[JPEG Edit]** naudodami $\Delta \nabla$ ir paspauskite mygtuką **OK**.

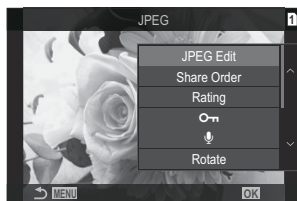

- Bus rodomas redagavimo meniu.

3. Pažymėkite parinktį mygtukais $\Delta \nabla$ ir paspauskite mygtuką **OK**.

- Efektą galima peržiūrėti ekrane. Jei išvardytos kelios pasirinkto elemento parinktys, mygtukais $\Delta \nabla$ pasirinkite norimą parinktį.
- Pasirinkus **[Aspect]**, galite pakeisti apkarpyimo dydį naudodami ratukus, o jo padėtį galite pakeisti naudodami $\Delta \nabla \triangleleft \triangleright$.
- Kai pasirinkta **[Aspect]**, galite pasirinkti parinktį, naudodami $\Delta \nabla$, tada nustatykite apkarpyimo padėtį naudodami $\Delta \nabla \triangleleft \triangleright$.

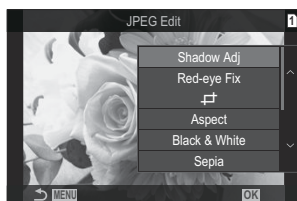

4. Pažymėkite **[Yes]** naudodami $\Delta \nabla$ ir paspauskite mygtuką **OK**.

- Nauja kopija bus įrašyta pagal pasirinktus nustatymus ir fotoaparatas grįš į atkūrimo langą.

Nuotraukų derinimas (Image Overlay)

Apjungia esamas RAW nuotraukas ir sukuria vieną naują kelių nuotraukų derinį. Apjungti galima iki 3 nuotraukų.

Gautą rezultatą galima keisti atskirai reguliuojant kiekvienos nuotraukos šviesumą.

🔗 Persidengimas įrašomas šiuo metu pasirinktu vaizdo kokybės formatu. Deriniai sukurti naudojant **[RAW]** nuotraukų formatą išsaugomi RAW formatu ir JPEG formatu naudojant vaizdo kokybės parinktį, pasirinktą [🔍 2] (P.217).

🔗 RAW formatu išsaugotus nuotraukų derinius galima toliau derinti su kitomis RAW nuotraukomis ir sukurti 4 ar daugiau nuotraukų sluoksnių.

1. Pasirinkite nuotrauką, kurią norite redaguoti, ir paspauskite mygtuką **OK**.
 - Bus rodomas tiesioginio atkūrimo meniu.
2. Pažymėkite **[Image Overlay]** naudodami $\Delta \nabla$ ir paspauskite mygtuką **OK**.
3. Pasirinkite nuotraukų skaičių, kurios bus sudengiamos, ir paspauskite mygtuką **OK**.

4. Naudodami $\Delta \nabla \triangleleft \triangleright$ mygtukus pažymėkite RAW vaizdą, kurį norite apjungti, ir paspauskite mygtuką **OK**.

- Ant pasirinkto vaizdo pasirodys piktograma ✓. Norėdami pašalinti piktogramą ✓, dar kartą paspauskite mygtuką **OK**.
- Perdengtas vaizdas bus rodomas tik tada, kai pasirinktas vaizdų skaičius atitiks nurodytą 3 veiksmė.

5. Reguluokite kiekvienos derinamos nuotraukos padidėjimą.

- Mygtukais $\triangleleft \triangleright$ pažymėkite nuotraukas, o mygtukais $\Delta \nabla$ reguliuokite padidėjimą.
- Padidėjimą galima reguliuoti 0,1–2,0 intervalu. Rezultatą patikrinkite ekrane.

6. Paspauskite mygtuką **OK**, ekrane atsidarys patvirtinimo langas.

- Pažymėkite **[Yes]** ir paspauskite mygtuką **OK**.

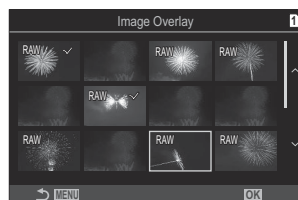

Filmų trumpinimas (Movie Trimming)

Iškirpkite pasirinktą vaizdo įrašo sceną. Filmus galima apkarpyti pakartotinai, kad sukurtumėte failus, kuriuose yra tik norima išsaugoti vaizdo įrašo scena.

Ši parinktis galima tik su filmais, užfiksuotais fotoaparatu.

1. Pasirinkite filmą, kurį norite redaguoti, ir paspauskite mygtuką **OK**.
 - Bus rodomas tiesioginio atkūrimo meniu.
2. Pasirinkite **[Movie Edit]** ir paspauskite mygtuką **OK**.
3. Mygtukais Δ ∇ pasirinkite **[Movie Trimming]** ir paspauskite mygtuką **OK**.
 - Jūs galėsite pasirinkti, kaip išsaugoti redaguotą vaizdo įrašą.
[New File]: Išsaugokite redaguotą vaizdo įrašą naujame faile.
[Overwrite]: Išsaugoti esamo failo vardu.
[No]: Išėiti iš meniu neišsaugant pakeitimų.
 - Jei filmas apsaugotas, negalite pasirinkti **[Overwrite]**.
4. Pažymėkite parinktį ir paspauskite mygtuką **OK**.
 - Atsidarys redagavimo ekranas.
5. Redaguokite vaizdo įrašą.
 - Naudokite mygtuką Δ , kad pereitumėte prie pirmo kadro ir mygtuką ∇ , kad pereitumėte prie paskutinio kadro.
 - Priekiniu arba užpakaliniu ratuku arba mygtuku \triangleleft pasirinkite pirmąjį kadimą filmuotos medžiagos, kurią norite ištrinti, ir paspauskite mygtuką **OK**.
 - Priekiniu arba užpakaliniu ratuku arba mygtuku \triangleright pažymėkite paskutinį kadimą filmuotos medžiagos, kurią norite ištrinti, ir paspauskite mygtuką **OK**.
6. Pažymėkite **[Yes]** ir paspauskite mygtuką **OK**.
 - Koreguotas vaizdo įrašas bus išsaugotas.
 - Norėdami pasirinkti kitą sceną, pažymėkite **[Ne]** ir paspauskite mygtuką **OK**.
 - Jei pasirinksite **[Overwrite]**, atsidarys langas, kuriame turėsite pasirinkti, ar norite atlikti kitų vaizdo įrašo pakeitimų. Jei norite iškirpti kitą vaizdo įrašo sceną, pažymėkite **[Continue]** ir paspauskite mygtuką **OK**.

Vaizdo įrašo kadro fiksavimas (In-Movie Image Capture)

Išsaugokite statinę pasirinkto kadro kopiją.

Ši parinktis galima tik su **[4K]** filmais, užfiksuotais fotoaparatu.



1. Pasirinkite filmą, kurį norite redaguoti, ir paspauskite mygtuką **OK**.
 - Bus rodomas tiesioginio atkūrimo meniu.
2. Pasirinkite **[Movie Edit]** ir paspauskite mygtuką **OK**.
3. Naudodami $\Delta \nabla$ pasirinkite **[In-Movie Image Capture]** ir paspauskite mygtuką **OK**.
4. Mygtukais $\triangleleft \triangleright$ pasirinkite filmo kadra, kuris bus išsaugotas kaip nuotrauka, ir paspauskite mygtuką **OK**.
 - Fotoaparatas išsaugos pasirinkto kadro kopiją.
 - Naudokite mygtuką Δ , norėdami grįžti atgal, ir mygtuką ∇ , norėdami pereiti pirmyn. Kiek pereinama atgal arba pirmyn, priklauso nuo filmo ilgio.

Mygtuko () funkcijos keitimas atkūrimo metu (Function)

Pasirinkite  () mygtuku atliekamą funkciją, kai peržiūrima.

Meniu

• **MENIU** →  → 2. Operations →   Function

  Function

[]: Sukurkite arba modifikuokite „bendrinimo tvarką“, pažymėdami nuotraukas įkelti į išmanųjį telefoną.

[]: Pasirinkite kelias nuotraukas.

Priekinio ir užpakalinio ratuko funkcijų keitimas atkūrimo metu (Dial Function)

Pasirinkite funkcijas, kurias norite priskirti priekiniam ir galiniam ratukams.

Meniu

- **MENIU** →  → 2. Operations →  Dial Function

 Q (Index/Magnify)	Atkūrimo metu priartinkite arba atitolinkite, arba įjunkite rodyklės rodyimą.
Prev/Next	Atkūrimo metu peržiūrėkite sekantį arba ankstesnį vaizdą.

Atkūrimo priartinimo santykio pasirinkimas (Default Setting)

Pasirinkite pirminį peržiūros vaizdo didinimo santykį (nuotraukų peržiūra iš arti).

Meniu

• **MENIU** →  → 2. Operations →   Default Setting

Recently	Vaizdas didinamas taikant paskutinį kartą pasirinktą didinimo santykį.
Equally Value	Vaizdas didinamas 1:1 santykiu. Monitoriuje rodoma piktograma  .
×2 / ×3 / ×5 / ×7 / ×10 / ×14	Pasirinkite pirminį vaizdo didinimo santykį.

Automatinis vertikaloje padėtyje užfiksuotų nuotraukų pavertimas peržiūros metu (🖼️)

Pasirinkite, ar norite, kad vertikaloje padėtyje užfiksuotos nuotraukos peržiūros fotoaparate metu būtų automatiškai paverčiamos.

Meniu

• **MENIU** → 🎥 → 3. Displays → 🖼️

On	Peržiūros metu nuotraukos bus automatiškai paverčiamos.
Off	Peržiūros metu nuotraukos automatiškai nepaverčiamos.

Atkūrimo metu rodomos informacijos pasirinkimas (Info Settings)

Pasirinkite, kokia informacija bus rodoma peržiūros metu. Atkūrimo metu paspaudus mygtuką **INFO** bus perjungiamas tarp pasirinktų ekranų.

Meniu

- **MENIU** →  → 3. Displays →  Info Settings

1. Pasirinkite ekrano tipą ir šalia jo pažymėkite varnelę (✓).

- Pasirinkite parinktį, naudodami Δ ∇ , ir paspauskite mygtuką **OK**, kad šalia pažymėtumėte varnelę (✓). Norėdami pašalinti varnelę, dar kartą paspauskite mygtuką **OK**.

Image Only	Rodomas tik vaizdas.
Basic	Rodoma minimali informacija. Paspauskite  , kad būtų slepiama arba rodoma  ir [Highlight&Shadow] .
Overall	Rodoma visa informacija, įskaitant fotografavimo sąlygas ir histogramą (P.297).

 Šiuo metu naudojamo rinkinio išjungti negalima, tačiau galima konfigūruoti rodomus elementus.

Padidintos peržiūros metu rodomos informacijos pasirinkimas (📺🔍 Info Settings)

Pasirinkite nuotraukos padidinimo ekraną, paspausdami kelių pasirinkimų valdymo elementą arba mygtuką, kuriam buvo priskirta [🔍] (padidinti) (P341).



- 1 Atkūrimo ekranas
- 2 Priartintas kadras
- 3 Priartintos peržiūros nuotraukos slinkimo ekranas

Meniu

• **MENIU** → 📺 → 3. Displays → 📺🔍 Info Settings

1. Pasirinkite ekrano tipą ir šalia jo pažymėkite varnelę (✓).

- Pasirinkite parinktį, naudodami Δ ∇ , ir paspauskite mygtuką **OK**, kad šalia pažymėtumėte varnelę (✓). Norėdami pašalinti varnelę, dar kartą paspauskite mygtuką **OK**.

Magnify Frame	Rodomas artinimo rėmelis.
Magnify Scroll	Leidžia slinkti ekraną padidintos peržiūros metu.

- 🔍 Jei pašalinsite varneles nuo visų parinkčių, negalėsite padidinti vaizdo, naudodami kelių pasirinkimų valdymo elementą arba mygtuką, kuriam buvo priskirta [🔍] (didinti).



Indekso ekrano konfigūravimas (Settings)





Galite keisti, kiek kadrų rodoma indekso ekrane ir ar naudoti kalendoriaus ekraną.

Meniu

-  : **MENIU** →  → 3. Displays →  Settings

1. Pasirinkite ekrano tipą ir šalia jo pažymėkite varnelę (✓).

- Pasirinkite parinktį, naudodami  , ir paspauskite mygtuką **OK**, kad šalia pažymėtumėte varnelę (✓). Norėdami pašalinti varnelę, dar kartą paspauskite mygtuką **OK**.

 4 /  9 /  25 /  100	Pasirinkite, kiek kadrų rodoma indekso ekrane.
Calendar	Nuotraukos rodomos kalendoriuje.

Fotoaparato valdiklių konfigūravimo funkcijos















Mygtukų vaidmenų keitimas (Button Settings)













P A S M B 

Mygtukui vietoje esamų funkcijų galima priskirti kitas funkcijas.





Funkcijos priskirtos naudojant [ Button Function] taikomos tik fotografuojant. Funkcijos priskirtos naudojant [ Button Function] taikomos veikiant  (filmo) režimu.

Pritaikomi valdymo elementai

Piktograma	Mygtukas	Numatytasis vaidmuo	
			
	 mygtukas	 (ekspozicijos kompensavimas)	
	 mygtukas	 (fotografavimas didele raiška)	 REC (filmų įrašymas)
ISO	ISO mygtukas	ISO jautrumas	
AF-ON	AF-ON mygtukas	AF-ON	
AEL	AEL mygtukas	AEL	
	 mygtukas	 (ekranas / vaizdo ieškiklis)	
	Kryptiniai mygtukai	Išj. ¹	
	Kryptinis mygtukas  (dešinėn) ²	MF perjungimas (AF / MF perjungimas)	

Piktograma	Mygtukas	Numatytasis vaidmuo	
			
	Kryptinis mygtukas ▾ (žemyn) ²	WB (baltos spalvos balansas)	
	Baltos spalvos balanso vienu palietimu mygtukas	 (baltos spalvos balansas vienu paspaudimu)	Paryšklinimas
	Peržiūros mygtukas	Peržiūra	Padidinimas
PBH 	Papildomos baterijos laikiklio mygtukas 	 (ekspozicijos kompensavimas)	
PBH 	Papildomos baterijos laikiklio mygtukas ISO	ISO jautrumas	
PBH 	Papildomos baterijos laikiklio mygtukas AF-ON	AF-ON	
	Objektyvo mygtukas Fn	AF stabdymas	

1 Numatyta, kad kryptiniams mygtukams nepriskirta jokia funkcija.



2 Norėdami naudoti kryptinius mygtukus  ir  su jiems priskirtomis funkcijomis, pasirinkite **[Direct Function]** parinkčiai [ ] (kryptiniai mygtukai).



Super valdymo skydelis

- **OK** →  Button Function /  Button Function



Meniu



- **MENIU** →  → 1. Operations → Button Settings →  Button Function
- **MENIU** →  → 1. Operations → Button Settings →  Button Function

1. Naudodami mygtukus   pažymėkite mygtuką, kurį norite konfigūruoti, ir paspauskite mygtuką **OK**.









2. Naudodami mygtukus    pažymėkite funkciją, kurią norite priskirti, ir paspauskite mygtuką **OK**.

Galimos funkcijos



























„Tik “: Šis vaidmuo pasiekiamas tik meniu [ **Button Function**].

„Tik “: Šis vaidmuo pasiekiamas tik meniu [ **Button Function**].



 Kiekvieno mygtuko parinktys skiriasi.

Vaidmuo	Funkcija
 REC (filmo įrašymas)	Valdiklis veikia kaip filmų įrašymo mygtukas. Paspauskite, kad pradėtumėte arba sustabdytumėte įrašymą.
Preview  (tik )	Diafragmą sustabdykite ties pasirinkta reikšme. Šitaip galėsite peržiūrėti lauko gylį. Spaudžiant mygtuką, diafragma sustoja iki dabartinės pasirinktos reikšmės. Peržiūros parinktys galima pasirinkti naudojant [ Lock] (P.368).
 (Baltos spalvos balansas vienu paspaudimu)	Pamatuokite baltos spalvos balanso nustatymo vienu prisilietimu vertę (P.237). Norėdami fotografavimo metu išmatuoti baltos spalvos balanso reikšmę, nukreipkite fotoaparato objektyvą į atskaitos objektą (balto popieriaus lapą ar pan.), laikykite paspaudę valdiklį ir paspauskite užrakto mygtuką. Matysite baltos spalvos balanso vienu paspaudimu parinktis, iš kurių galėsite pasirinkti naujos reikšmės išsaugojimo vietą. Norėdami filmavimo metu išmatuoti baltos spalvos balanso reikšmę, nukreipkite fotoaparato objektyvą į atskaitos objektą (balto popieriaus lapą ar pan.), laikykite paspaudę valdiklį ir paspauskite užrakto mygtuką. Matysite baltos spalvos balanso vienu paspaudimu parinktis, iš kurių galėsite pasirinkti naujos reikšmės išsaugojimo vietą.
AF Area Select [] (AF srities pasirinkimas)	AF taikiklio režimo konfigūravimas (P.109) ir AF taikiklio taškas (P.107). Paspauskite valdiklį, kad atidarytumėte AF taikiklio pasirinkimo langą. Priekiniu arba galiniu ratuku pasirinkite AF tikslinį režimą, o universaliu valdikliu arba kryptiniais mygtukais – AF taikiklio padėtį.  Galite pasirinkti šio veiksmo valdiklius.  „AF taikiklio pasirinkimas []Select Screen Settings“ (P.145)

Vaidmuo	Funkcija
<p>[::]Home ([::]HP) (AF pradinė padėtis) (tik </p>	<p>Iškvieskite prieš tai išsaugotus [AF Target Mode] ir [AF Target Point] numatytosios pozicijos nustatymus. Numatytosios pozicijos nustatymai įrašomi naudojant [::] Set Home (P.143).</p> <p> Galite išsaugoti skirtingas pradines padėtis gulsčiai ir stačiai ekrano padėtimis.  „AF tikslo pasirinkimo derinimas su fotoaparato padėtimi ( Orientation Linked [::])“ (P.141)</p>
<p>MF (MF) (AF / MF perjungimas)</p>	<p>Perjunkite AF ir MF. Paspauskite vieną kartą, kad pasirinktumėte MF ir dar kartą, kad grįžtumėte į ankstesnį režimą. Fokusavimo režimą taip pat galima pasirinkti laikant nuspaustą mygtuką ir sukant ratuką.</p>
<p>RAW  (RAW vaizdo kokybė) (tik </p>	<p>Paspaudus mygtuką, kai [ ] nustatyta ties JPEG, jis pasikeičia į RAW+JPEG. Jei nustatyta ties RAW arba RAW+JPEG, nustatymas nepasikeičia. Vaizdo kokybės nustatymą taip pat galima pasirinkti laikant nuspaustą mygtuką ir sukant ratuką.</p>
<p>Test Picture ( Test) (tik </p>	<p>Atlikite bandomąjį fotografavimą. Pasirinktų nustatymų efektus galite peržiūrėti realioje nuotraukoje. Jei laikysite valdiklį nuspaustą, spausdami užrakto mygtuką, galėsite peržiūrėti rezultatus, bet nuotrauka nebus išsaugota atminties kortelėje.</p>
<p>Custom Mode C1–C4 (C1–C4) (tik </p>	<p>Iškvieskite pasirinkto pasirinktinio režimo nustatymus. Paspauskite valdiklį, kad iškviestumėte išsaugotus nustatymus, paspauskite jį antrą kartą, kad atkurtumėte prieš tai galiojusius nustatymus (P.77). Režimo ratuku nustačius pasirinktinį režimą, valdiklis ir toliau vykdydys šią funkciją.</p>









Vaidmuo	Funkcija
Exposure Comp. (☒)	<p>Sureguliuokite ekspozicijos nustatymus. Laikykite paspaudę valdiklį ir sukite priekinį arba galinį ratuką. Vietoje to, galite nuspausti mygtuką, kad suaktyvintumėte nustatymus, o tada sukite ratukus. Esami nustatymai skiriasi atsižvelgiant į fotografavimo režimą:</p> <p>[P]: Ekspozicijai kompensuoti naudokite priekinį arba galinį ratuką arba  . Programas keiskite mygtukais  .</p> <p>[A]: Ekspozicijai kompensuoti naudokite priekinį arba galinį ratuką arba  . Diafragmai naudokite mygtukus  .</p> <p>[S]: Ekspozicijai kompensuoti naudokite priekinį arba galinį ratuką arba  . Išlaikymui naudokite mygtukus  .</p> <p>[M]: Užrakto greičiui keisti naudokite galinį ratuką arba  . Diafragmai keisti naudokite priekinį ratuką arba kryptinius mygtukus  .</p> <p> Daugiau informacijos apie ekspozicijos nustatymų reguliavimą, kai nustatymas [Auto] parinktas funkcijai [ISO] (P.172), žr. „Ekspozicijos kompensacijos reguliavimas“ (P.158).</p> <p>[B]: Kad perjungtumėte ilgalaikę ekspoziciją / laiką ir tiesioginį sudėtinį fotografavimą, naudokite galinį ratuką arba  . Diafragmai keisti naudokite priekinį ratuką arba kryptinius mygtukus  .</p>
Digital Tele-converter  :  2x /  :  1,4x	<p>Ijunkite arba išjunkite skaitmeninį telekeitklį (P.265). Paspauskite vieną kartą, kad priartintumėte ir dar kartą, kad atitolintumėte. Jį įjungti/išjungti galite net jei filmuojate filmą. Filmavimo metu rodomas rėmelis, žymintis sritį, kurią padidins skaitmeninis telekeitklis.</p>
Keystone Comp. (☒) (tik )	<p>Paspauskite valdiklį, kad peržiūrėtumėte pagrindinius kompensavimo nustatymus (P.270). Sureguliuavę nustatymus paspauskite valdiklį dar kartą, kad išjungtumėte. Norėdami atšaukti pagrindinį kompensavimą, paspauskite ir laikykite paspaudę valdiklį.</p>
Fisheye Compensation (☒) (tik )	<p>„Fisheye“ korekcijos įjungimas („P.272). Paspauskite vieną kartą, kad įjungtumėte „Fisheye“ korekciją. Paspauskite dar kartą, kad išjungtumėte. Laikykite paspaudę mygtuką ir sukite priekinį arba galinį ratuką, kad pasirinktumėte iš [Angle] parinkčių 1, 2 ir 3.</p>







Vaidmuo	Funkcija
Magnify (🔍)	Paspauskite valdiklį vieną kartą, kad būtų parodytas priartinimo rėmelis ir dar kartą, kad išeitumėte iš priartinimo funkcijos (P.114). Paspauskite valdiklį trečią kartą, kad išeitumėte iš priartinimo funkcijos, o norėdami paslėpti priartinimo rėmelį, spauskite ir laikykite valdiklį. Naudokite kryptinį valdiklį, liečiamus valiklius arba $\Delta \nabla \triangleleft \triangleright$, kad nustatytumėte priartinimo rėmelį.
HDR (tik 📷)	HDR įjungimas (P.259). Paspauskite vieną kartą, kad įjungtumėte HDR. Paspauskite dar kartą, kad išjungtumėte. Laikykite paspaudę mygtuką ir sukite priekinį arba galinį ratuką, kad sureguliuotumėte [HDR] nustatymus, įskaitant HDR nuoseklųjį fotografavimą.
ISO	[ISO] nustatymų reguliavimas (P.172). Laikykite paspaudę valdiklį ir sukite priekinį arba galinį ratuką. Vietoje to, galite nuspausti mygtuką, kad suaktyvintumėte nustatymus, o tada sukite ratukus. Pažymėkite nuostatas priekiniu arba užpakaliniu ratuku arba $\triangleleft \triangleright$.
WB (WB) (baltos spalvos balansas)	[WB] nustatymų reguliavimas (P.234). Laikykite paspaudę valdiklį ir sukite priekinį arba galinį ratuką. Vietoje to, galite nuspausti mygtuką, kad suaktyvintumėte nustatymus, o tada sukite ratukus. Pažymėkite nuostatas priekiniu arba užpakaliniu ratuku arba $\triangleleft \triangleright$.
Multi Function (Ivairios f-jos) (Ivairios funkcijos)	Konfigūruokite valdiklį naudojimui kaip įvairių funkcijų mygtuką (P.352). Laikykite nuspaudę valdiklį ir sukite priekinį arba užpakalinį ratuką, kad pasirinktumėte atliekamą funkciją. Pasirinktą funkciją galima atlikti nuspaudus valdiklį.
Peaking (Paryškinimas)	Įjunkite arba išjunkite fokusavimo paryškinimą (P.151). Paspauskite valdiklį vieną kartą, kad įjungtumėte paryškinimą ir dar kartą, kad jį išjungtumėte. Kai paryškinimas įjungtas, paryškinimo parinktis (spalvą, kiekį) galima pamatyti paspaudus mygtuką INFO .
 Level Disp (📊)	Rodo skaitmeninį gulsčiuką. Ekspozicijos juosta rodo funkcijas vaizdo ieškiklyje kaip gulsčiuką. Dar kartą paspauskite valdymo elementą, kad išeitumėte. Ši parinktis suveikia, kai [ Style 1] arba [ Style 2] pasirenkamas kaip [EVF Style] (P.376).
<input type="checkbox"/> View Selection (<input type="checkbox"/>) (ekrano pasirinkimas)	Perjunkite tarp fotografavimo su vaizdo ieškikliu ir tiesioginiu vaizdu. Jei [Off] pasirinkta jungikliui [EVF Auto Switch] (P.410), ekranas persijungs tarp vaizdo ieškiklio ir monitoriaus. Paspauskite ir laikykite valdiklį, norėdami peržiūrėti [EVF Auto Switch] parinktis.

Vaidmuo	Funkcija
LV Mode (S-OVF) (tik )	[LV Mode] (P.370) perjungia tarp [Standard] ir [S-OVF] .
AF Limiter (AF ribotuvus) (tik )	Ijungia [AF Limiter] (P.133). Paspauskite vieną kartą, kad įjungtumėte [AF Limiter] . Paspauskite dar kartą, kad išjungtumėte. Laikykite nuspaudę mygtuką ir sukite priekinį arba užpakalinį ratuką, kad pasirinktumėte iš trijų išsaugotų nuostatų.
Preset MF (PreMF)	[AF Mode] nustatykite kaip [PreMF] (P.102) Paspauskite valdiklį vieną kartą, kad išjungtumėte MF išankstinį nustatymą ir dar kartą, kad atkurtumėte ankstesnį fokusavimo režimą. Vietoje to galite pasirinkti [AF Mode] laikydami nuspaudę valdiklį ir sukdami ratuką.
Lens Info Settings (Exif objektyvas)	Iškvieskite prieš tai įrašytus objektyvo duomenis (P.402). Iškvieskite išsaugotus dabartinio objektyvo duomenis pakeitę objektyvus ar pan.
IS Mode (IS)	Ijunkite arba išjunkite [Image Stabilizer] (P.210). Paspauskite vieną kartą, kad pasirinktumėte [Off] ir dar kartą, kad įjungtumėte vaizdo stabilizavimą. Laikykite nuspaudę valdiklį ir pasukite priekinį arba galinį ratuką, kad atidarytumėte [Image Stabilizer] parinktis.
Flicker Scan (mirkėjimo skenavimas)	Sureguliuokite [Flicker Scan] (P.162) nustatymus. Paspauskite valdiklį, kad pasirinktumėte [On] . Išlaikymo greitį galite reguliuoti, kad užtikrintumėte geriausius rezultatus peržiūredami ekrane matomą juostą. Paspauskite valdiklį dar kartą, kad būtų parodyta fotografavimo informacija ir atidarytumėte kitas nuostatas. Paspauskite ir laikykite nuspaudę valdiklį, kad funkcijai [Flicker Scan] pasirinktumėte nustatymą [Off] .
Live ND Shooting (ND) (tik )	Ijunkite tiesioginį ND filtrą (P.249). Paspauskite vieną kartą, kad įjungtumėte [Live ND Shooting] . Paspauskite dar kartą, kad išjungtumėte. Laikykite nuspaudę mygtuką ir sukite priekinį arba galinį ratuką, kad sureguliuotumėte [ND Number] nustatymus.

Vaidmuo	Funkcija
Live GND Shooting (GND) (tik )	<p>Ijunkite tiesioginį GND filtrą (P.252). Paspauskite vieną kartą, kad įjungtumėte [Live GND Shooting] ir sureguliuokite filtro padėtį bei ribų nustatymus. Paspauskite valdiklį dar kartą, kad būtų parodyta fotografavimo informacija ir atidarytumėte kitas nuostatas. Laikykite paspaudę mygtuką ir sukite priekinį arba galinį ratuką, kad sureguliuotumėte [Filter Type] ir [GND Number]. Paspauskite ir laikykite paspaudę valdiklį, kad funkcijai [Off] pasirinktumėte nustatymą [Live GND Shooting].</p>
Off	<p>Valdiklis nenaudojamas.</p>
Flash Mode (⚡) (tik )	<p>Sureguliuokite blykstės nustatymus (P.185). Paspauskite vieną kartą, kad būtų parodytos blykstės parinktys ir dar kartą, kad pasirinktumėte pažymėtą parinktį ir išeitumėte. Pažymėkite nuostatas priekiniu arba užpakaliniu ratuku arba  .</p> <p>⚠ Šią funkciją galima priskirti tik mygtukams  ir . Iš pradžių  turite priskirti funkciją [Direct Function].</p>
 (fotografavimas serijomis / naudojantis laikmačiu) (tik )	<p>Pasirinkite tvarkyklės režimą (fotografavimas sekomis / laikmatis) (P.196). Paspauskite mygtuką, norėdami pamatyti tvarkyklės parinktį, tada pasirinkite režimą priekiniu arba galiniu ratuku arba  .</p> <p>⚠ Šią funkciją galima priskirti tik mygtukams  ir . Iš pradžių  turite priskirti funkciją [Direct Function].</p>
 Lock (jutiklinio skydelio užraktas)	<p>Užrakinkite liečiamus valdiklius. Vieną kartą paspauskite ir laikykite nuspaudę mygtuką, kad užrakintumėte liečiamus valdiklius ir paspauskite dar kartą, kad atrakintumėte.</p> <p>⚠ Šią funkciją galima priskirti tik mygtukams  ir . Iš pradžių  turite priskirti funkciją [Direct Function].</p>
Electronic Zoom (W↔T)	<p>Priartinkite arba atitolinkite galingo priartinimo objektyvus. Nuspaudę valdiklį, kryptiniais mygtukais priartinkite arba atitolinkite. Naudokite  arba , kad priartintumėte ir  arba , kad atitolintumėte.</p> <p>⚠ Šią funkciją galima priskirti tik mygtukams  ir . Iš pradžių  turite priskirti funkciją [Direct Function].</p>
AF Stop (AF Stop)	<p>Pristabdomas automatinis fokusavimas. Fokusavimas užrakinamas ir automatinis fokusavimas pristabdomas laikant nuspaudus valdiklį. Taikoma tik objektyvo mygtukui L-Fn.</p>

Vaidmuo	Funkcija
Focus Ring Lock (🔒)	<p>Paspauskite valdiklį, kad išjungtumėte objektyvo fokusavimo žiedą, o norėdami įjungti – paspauskite dar kartą. Ši funkcija galima, kai [S-AF MF], [C-AF MF], [MF], [C-AF+TR MF], [Pre MF], arba [AF MF] pasirenkama ties [AF Mode].</p> <p>Kai žiedas yra išjungtas, AF režimo indikatorius MF dalis rodoma pilkos spalvos.</p> <p>Jei objektyve integruotas MF (rankinio fokusavimo) fiksatorius, o fokusavimo žiedas yra ties MF padėtimi (arčiau fotoaparato korpuso), mygtuko paspaudimas nieko nepakeis.</p> <p>Fokusavimo žiedas atrakinamas išjungus fotoaparatą arba sumontavus kitą objektyvą.</p>
Naktinis vaizdas (Naktinis LV) (tik 📷)	<p>Jei paspausite mygtuką, kai nustatymas [Off] parinktas funkcijai [📷 Night Vision] (P.371), bus parinkta [On]. Jei pasirinkta [On], paspaudus mygtuką pasirenkama [Off].</p>
AEL (AE lock)	<p>Paspauskite mygtuką, norėdami užfiksuoti ekspoziciją. Norėdami išjungti fiksavimą, paspauskite dar kartą.</p>
AF-ON	<p>Kai mygtukas nuspaustas, fotoaparatas automatiškai fokusuoja vaizdą (P.120). Atleidus mygtuką fokusavimas nutraukiamas.</p>
AE BKT (tik 📷)	<p>Jei paspausite mygtuką, kai nustatymas [Off] parinktas funkcijai [AE BKT], pasirenkamas ties [AE BKT] pasirinktas nustatymas. Jei pasirinkta kita parinktis, nei [Off], paspaudus mygtuką pasirenkama [Off].</p> <p>Norėdami pasirinkti [AE BKT], parinktį, laikykite paspaudę mygtuką ir sukite priekinį arba užpakalinį ratuką.</p>
WB BKT (tik 📷)	<p>Jei paspausite mygtuką, kai nustatymas [Off] parinktas funkcijai [WB BKT], pasirenkamas ties [WB BKT] pasirinktas nustatymas. Jei pasirinkta kita parinktis, nei [Off], paspaudus mygtuką pasirenkama [Off].</p> <p>Norėdami pasirinkti [WB BKT], parinktį, laikykite paspaudę mygtuką ir sukite priekinį arba užpakalinį ratuką.</p>
FL BKT (tik 📷)	<p>Jei paspausite mygtuką, kai nustatymas [Off] parinktas funkcijai [FL BKT], pasirenkamas ties [FL BKT] pasirinktas nustatymas. Jei pasirinkta kita parinktis, nei [Off], paspaudus mygtuką pasirenkama [Off].</p> <p>Norėdami pasirinkti [FL BKT], parinktį, laikykite paspaudę mygtuką ir sukite priekinį arba užpakalinį ratuką.</p>

Vaidmuo	Funkcija
ISO BKT (tik )	Jei paspausite mygtuką, kai nustatymas [Off] parinktas funkcijai [ISO BKT] , pasirenkamas ties [ISO BKT] pasirinktas nustatymas. Jei pasirinkta kita parinktis, nei [Off] , paspaudus mygtuką pasirenkama [Off] . Norėdami pasirinkti [ISO BKT] , parinkti, laikykite paspaudę mygtuką ir sukite priekinį arba užpakalinį ratuką.
ART BKT (tik )	[ART BKT] perjunkite [On] arba [Off] . Įjunkite arba išjunkite Norėdami pasirinkti [ART BKT] , parinkti, paspauskite ir laikykite mygtuką.
Focus BKT (tik )	[Focus BKT] perjunkite [On] arba [Off] . Įjunkite arba išjunkite Norėdami pasirinkti [Focus BKT] , parinkti, paspauskite ir laikykite mygtuką.
Focus Stacking () (tik )	[Focus Stacking] perjunkite [On] arba [Off] . Įjunkite arba išjunkite Norėdami pasirinkti [Focus Stacking] , parinkti, paspauskite ir laikykite mygtuką.
High Res Shot () (tik )	Jei paspausite mygtuką, kai nustatymas [Off] pasirinktas funkcijai [High Res Shot] , pasirenkamas ties [High Res Shot] pasirinktas nustatymas. Jei pasirinkta kita parinktis, nei [Off] , paspaudus mygtuką pasirenkama [Off] . Norėdami pasirinkti [High Res Shot] parinkti, laikykite paspaudę mygtuką ir sukite priekinį arba užpakalinį ratuką.
Subject Selection ()	Objektą, į kurį reikia sufokusuoti, galima užrakinti (fiksuoti) naudojant mygtuką. Jei aptinkami keli objektai, galite pasirinkti ir užfiksuoti objektą, į kurį norite sufokusuoti, pasukdami priekinį arba galinį ratuką ir laikydami nuspaudę mygtuką. Aptikus akis, kai pasirinktas [👤 Human] , galite pasirinkti, kurią akį užfiksuoti, į kurią norite sufokusuoti, pasukdami priekinį arba galinį ratuką ir laikydami paspaudę mygtuką. Užrakinius galima pasirinkti kitą objektą judinant kryptinį valdiklį arba paspaudžiant △ ▽ ◀ ▶ . Dar kartą paspaudus atrakinama. Šią funkciją galima naudoti filmavimo metu.
Subject Detection ()	Jei paspausite mygtuką, kai nustatymas [Off] parinktas funkcijai [Subject Detection] , pasirenkamas ties [Subject Detection] pasirinktas nustatymas. Jei pasirinkta kita parinktis, nei [Off] , paspaudus mygtuką pasirenkama [Off] . Norėdami pasirinkti [Subject Detection] parinkti, laikykite paspaudę mygtuką ir sukite priekinį arba užpakalinį ratuką.

Vaidmuo	Funkcija
Direct Function 	Priskirkite funkcijas mygtukams kryptiniais mygtukais (△ ▽ ◀ ▶). Galima priskirti šias funkcijas: Mygtukas ◀: [:::] (AF rėmelio pasirinkimas) △ mygtukas: [☒] (ekspozicijos kompensavimas) ▶ mygtukas: MF perjungimas (AF / MF perjungimas) ▽ mygtukas: WB (baltos spalvos balansas) • Mygtukus ▶ ir ▽ galima priskirti kitoms funkcijoms.
WB AUTO Lock (užraktas WB AUTO) (tik )	Kai filmuojama nustačius baltos spalvos balansą ties [WB Auto] , paspaudus mygtuką baltos spalvos balansas užrakinamas. Dar kartą paspaudus atrakinama.
 Peržiūros pagalba (BT.709) (tik )	[ View Assist] perjunkite [On] arba [Off] . Nustatymą galite keisti net filmuodami.
Zebra Pattern Settings ( Zebra) (tik )	[Zebra Pattern Settings] perjunkite [On] arba [Off] . Nustatymą galite keisti net filmuodami.

Daugiafunkcinių parinkčių naudojimas (Multi Function)

Priskirkite kelias funkcijas vienam mygtukui.

🕒 Norėdami naudoti įvairių funkcijų ypatybę, pirmiausia fotoaparato valdikliui turite priskirti **[Multi Function]**. 🖱️ „Pritaikomi valdymo elementai“ (P.341)

Funkcijos pasirinkimas

1. Laikykite nuspaudę mygtuką, kuriam priskirtos **[Multi Function]** ir sukite priekinį arba užpakalinį ratuką.







- Sukite ratuką tol, kol bus pažymėta pageidaujama funkcija. Atleiskite mygtuką, kad pasirinktumėte pažymėtą savybę.

2. Paspauskite mygtuką, kuriam priskirtos **[Multi Function]**.

3. Sureguliuokite nustatymus.

Mygtuką **[Multi Function]** galima naudoti:

	Highlight&Shadow Control	Keiskite nustatymą priekiniu ir užpakaliniu ratukais. Paspauskite mygtuką INFO , norėdami pakeisti konfigūruojamą sritį (šviesi, vidutinių tonų, šešėliai).
	Color Creator	Priekiniu ratuku sureguliuokite atspalvį, o užpakaliniu ratuku sureguliuokite grynį.
ISO	ISO	Keiskite nustatymą priekiniu ir užpakaliniu ratukais.
WB	WB	

	Magnify	Bus rodomas priartinimo rėmelis.
	Image Aspect	Keiskite nustatymą priekiniu ir užpakaliniu ratukais.
S-OVF	 LV Mode	Kaskart paspaudus mygtuką nustatymas perjungiamas tarp [Standard] ir [S-OVF] .
Paryškimas	Peaking	Įsijungia ir išsijungia kaskart paspaudus mygtuką.



 Galite pasirinkti rodomas parinktis.  **[Multi Function Settings]** (P.387)

 **[Highlight&Shadow Control]** taip pat galima konfigūruoti atliekant toliau aprašytas operacijas.

- Fotografuodami paspauskite  (ekspozicinis kompensavimas) ir paspauskite mygtuką **INFO**.
- Fotografavimo lange paspaudę **OK** pasirinkite **[Exposure Comp./**] „Super“ valdymo skydelyje (P.95) ir paspauskite **OK**.

Filmavimas paspaudžiant užrakto mygtuką (Shutter Function)

P A S M B 

Konfigūruokite užrakto mygtuką kaip mygtuką  (filmo įrašymas). Tada galėsite naudoti papildomą nuotolinį valdiklį, kad paleistumėte arba sustabdytumėte įrašymą tuomet, kai režimo ratukas yra pasuktas į padėtį  (filmas) (P.461).

Meniu

• **MENIU** →  → 1. Operations → Button Settings →  Shutter Function

Off	Užrakto mygtuko negalima naudoti filmavimui.
 REC	Norėdami pradėti ar baigti filmuoti, iki galo nuspauskite fotografavimo mygtuką.

 Mygtuko  negalima naudoti filmavimui tada, kai pasirinkta [ REC].



Meniu naudojimas paspaudžiant mygtuką





(Menu operation by)

P A S M B

Galima įjungti nustatymą taip, kad būtų naudojamas mygtukas , o ne mygtukas **MENU**, kad valdytumėte meniu. Pasinaudokite šia savybe, jei fotografavimo metu tam tikrose situacijose mygtuką **MENU** norėsite paspausti dešine ranka.

Meniu

- **MENIU** →  → 1. Operations → Button Settings → Menu operation by 

Yes	Mygtukas  veikia kaip mygtukas MENU fotografavimo parengties režime ir kaip mygtukas  paleidimo ekrane.
No	Mygtukas  veikia tik kaip mygtukas  .

Funkcijų priskyrimas priekiniam ir užpakaliniam ratukui (📷 Dial Function / 📷 Dial Function)

P A S M B 📷

Pasirinkite funkcijas, kurias norite priskirti priekiniam ir galiniam ratukams.

Meniu

- **MENIU** → ⚙️ → 1. Operations → Dial Settings → 📷 Dial Function
- **MENIU** → ⚙️ → 1. Operations → Dial Settings → 📷 Dial Function

1. Pažymėkite parinktį ir paspauskite mygtuką **OK**.

- Pasirinkite ratuką naudodami mygtukus <|> ir naudokite mygtukus Δ ▽, kad pasirinktumėte funkciją.
- Paspauskite mygtuką **INFO**, jei norite perjungti svirties padėtis.
- Baigę nustatyti, paspauskite mygtuką **OK**.

🕒 Kai [📷 Fn Lever Function] / [📷 Fn Lever Function] nustatyta ties kitu nustatymu, nei [mode1] 1 svirčiai priskirtos funkcijos įjungiamos, net jei svirtis yra 2 padėtyje.

Funkcijos, kurias galima priskirti [📷 Dial Function], išvardintos toliau.

Vaidmuo	Funkcija	Fotografavimo režimas				
		P	A	S	M	B
Program Shift (Ps)	Programos keitimo konfigūravimas (P60).	✓	-	-	-	-
Shutter Speed (išlaikymas)	Pasirinkite išlaikymą.	-	-	✓	✓	✓ ¹
Aperture Value (FNo.)	Reguliuokite diafragmą.	-	✓	-	✓	✓

Vaidmuo	Funkcija	Fotografavimo režimas				
		P	A	S	M	B
Exposure Comp. (☒)	Reguliuokite ekspozicijos kompensavimą.	✓	✓	✓	✓	✓
Flash Exposure Comp. (☒)	Blykstės ekspozicijos kompensavimo reguliavimas.	✓	✓	✓	✓	✓
ISO	Reguliuoti ISO jautrumą.	✓	✓	✓	✓	✓
WB (WB)	Reguliuoti baltos spalvos balansą.	✓	✓	✓	✓	✓
CWB Kelvin (CWB Kelvin)	Reguliuoti spalvų temperatūrą tada, kai baltos spalvos balansui pasirinkamas CWB (balt. sp. bal. pasirinktinis).	✓	✓	✓	✓	✓
Off	Nėra.	✓	✓	✓	✓	✓

1 Perjunkite tiesioginę ilgalaikę, tiesioginę laiko ir tiesioginio sudėtinio fotografavimo funkciją.

Funkcijos, kurias galima priskirti [ **Dial Function**], išvardintos toliau.

Vaidmuo	Funkcija	 Režimas (Filmo ekspozicijos režimas)			
		P	A	S	M
Shutter Speed (išlaikymas)	Pasirinkite išlaikymą.	–	–	✓	✓
Aperture Value (FNo.)	Reguliuokite diafragmą.	–	✓	–	✓
Exposure Comp. (☒)	Reguliuokite ekspozicijos kompensavimą.	✓	✓	✓	✓
ISO	Reguliuoti ISO jautrumą.	–	–	–	✓
WB (WB)	Reguliuoti baltos spalvos balansą.	✓	✓	✓	✓

Vaidmuo	Funkcija	 Režimas (Filmo ekspozicijos režimas)			
		P	A	S	M
CWB Kelvin (CWB Kelvin)	Reguliuoti spalvų temperatūrą tada, kai baltos spalvos balansui pasirenkamas CWB (balt. sp. bal. pasirinktinis).	✓	✓	✓	✓
Sound Recording Level ( Vol)	Sureguliuoti įrašymo garsumą.	✓	✓	✓	✓
Headphone Volume ( Vol)	Sureguliuoti ausinių garsumą.	✓	✓	✓	✓
Off	Nėra.	✓	✓	✓	✓

Ratuko sukimo krypties keitimas (Dial Direction)

P A S M B 

Pasirinkite kryptį, kuria sukant ratukus bus nustatoma ekspozicija.

Meniu

• **MENIU** ➔  ➔ 1. Operations ➔ Dial Settings ➔ Dial Direction

Exposure	Pasirinkite kryptį, kuria sukant ratukus bus nustatoma diafragma ir užrakto suveikimo greitis A , S , M ir B režimuose.
Ps	Pasirinkite kryptį, kuria sukant ratukus bus perjungiamos programos (P režimas).

Kryptinio valdiklio funkcijų keitimas (Multi Selector Settings)

P A S M B 

Pasirinkite kryptį, kuria sukant ratukus bus nustatoma ekspozicija.

Meniu

• MENU → ⚙️ → 1. Operations → Multi Selector Settings

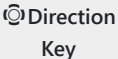
 <p>Center Button</p>	<p>Pasirinkite funkciją, kurią norite priskirti universaliam jungikliui. Tada universalų jungiklį galima bus naudoti, kaip mygtuką.</p> <p>[Off]: nepriskirta jokia funkcija. Paspaudus universalų jungiklį niekas nepasikeis.</p> <p>[⋮]: paspauskite kryptinį valdiklį, norėdami reguliuoti AF tikslo pasirinkimą arba AF tikslinį režimą. Kryptinių mygtukų arba priekinio ir galinio valdymo ratukų funkcijos priklauso nuo [⋮]Select Screen Settings (P.145) nustatymų.</p> <p>[⋮]HP: Universalusis jungiklis vykdys [📷Button Function] > [⋮]Home funkciją (P.143).</p> <p>🔗 Ši parinktis taikoma tik fotografavimo režimams.</p>
 <p>Direction Key</p>	<p>Pasirinkite funkciją, kurią norite priskirti universalaus jungiklio pavertimo veiksmui. Įprastai universalusis jungiklis naudojamas nustatyti AF taikiklio padėtį, tačiau šią funkciją galima išjungti ir apsaugoti nuo atsitiktinio suveikimo.</p> <p>[Off]: nepriskirta jokia funkcija.</p> <p>[⋮]: kryptiniu valdikliu galima nustatyti AF taikiklio padėtį.</p>







Fn svirties pritaikymas (Fn Lever Settings)

P A S M B 

Meniu

- MENU →  → 1. Operations → Fn Lever Settings

Kaip konfigūruoti Fn svirtį



 Fn Lever Function	<p>Pasirinkite Fn svirties atliekamą funkciją fotografavimo režime.</p> <p>Svirtį Fn galima naudoti norint pasirinkti priekinio ir užpakalinio ratukų funkcijas arba iškviešti fokusavimo nuostatas. Jį taip pat galima naudoti norint pasirinkti filmo režimą.</p> <p>Šiame meniu sukonfigūruota Fn svirtis įsigalioja veikiant  (fotografavimo) režimais. Parinktis, pasirenkama naudojant [ Fn Lever Function], veikia  (filmo) režimu.</p>
 Fn Lever Function	<p>Pasirinkite Fn svirties atliekamą funkciją filmas režimu.</p> <p>Svirtį Fn galima naudoti norint pasirinkti priekinio ir užpakalinio ratukų funkcijas arba iškviešti fokusavimo nuostatas.</p> <p>Naudojant šį elementą Fn svirčiai priskirta funkcija veikia  (filmas) režime.</p> <p>Veikiant P, A, S, M ir B (fotografavimo) režimais, svirtis Fn atlieka [ Fn Lever Function] pasirinktą funkciją.</p>
Fn Lever/ Power Lever	<p>Fn svirtį galima naudoti kaip įjungimo ir išjungimo svirtį. Pasinaudokite šia savybe, jei fotografavimo metu fotoaparatai norite įjungti/išjungti dešinę ranką.</p>

Konfigūravimas [Fn Lever Function]

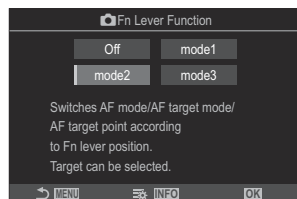
1. Pasirinkite [ Fn Lever Function] ekrane [Fn Lever Settings] ir paspauskite mygtuką **OK**.



Fn svirties funkcijos ekranas

Off	Fn svirties padėties pakeitimas neturi jokio poveikio.
mode1	Perjunkite priekinio ir galinio ratukų funkcijas pakeisdami Fn svirties padėtį. 1 ir 2 padėčių funkcijos atitinka [ Dial Function] (P.355) pasirinktą nustatymą.
mode2	Ijunkite vieną iš prieš tai [AF Mode], [AF Target Mode] ir [AF Target Point] pasirinktų dviejų nustatymų grupių. Paspauskite mygtuką INFO ir pažymėkite varnelę (✓) šalia nustatymo, kurį norite iškviešti Fn svirtimi. Norėdami pašalinti varnelę, dar kartą paspauskite mygtuką OK . [AF Mode]: S-AF, C-AF, ir kt. [AF Target Mode]: [·] atskirai, [] visi, ir kt. [AF Target Point]: AF rėmelio padėtis
mode3	Perjungia fotografavimo režimą. Galite įjungti [] (filmo) režimą nesukdami režimo ratuko.

- ⓘ Pasirinkus [**mode3**], [ Fn Lever Function] naudoti negalima (P.363).
- ⓘ Šios funkcijos negalima naudoti toliau nurodytais atvejais.
 - [**Fn Lever/Power Lever**] (P.364) nustatyta ties [**ON/OFF**] arba [**OFF/ON**].

Konfigūravimas [Fn Lever Function]

1. Pasirinkite [Fn Lever Function] ekrane [Fn Lever Settings] ir paspauskite mygtuką **OK**.

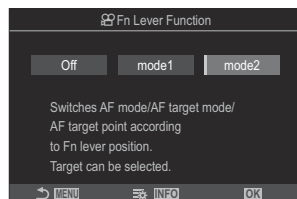

Fn svirties funkcijos ekranas

Off	Fn svirties padėties pakeitimas neturi jokio poveikio.
mode1	Perjunkite priekinio ir galinio ratukų funkcijas pakeisdami Fn svirties padėtį. 1 ir 2 padėčių funkcijos atitinka [Dial Function] (P.355) pasirinktą nustatymą.
mode2	<p>Ijunkite vieną iš prieš tai [AF Mode], [AF Target Mode] ir [AF Target Point] pasirinktų dviejų nustatymų grupių.</p> <p>Paspauskite mygtuką INFO ir pažymėkite varnelę (✓) šalia nustatymo, kurį norite iškviešti Fn svirtimi.</p> <p>Norėdami pašalinti varnelę, dar kartą paspauskite mygtuką OK.</p> <p>[AF Mode]: S-AF, C-AF, ir kt.</p> <p>[AF Target Mode]: [#] mažas, [#] visi ir kt.</p> <p>[AF Target Point]: AF rėmelio padėtis</p>

ⓘ Šios funkcijos negalima naudoti toliau nurodytais atvejais.

- [mode3] pasirinktas parinkčiai [Fn Lever Function] (P.360).
- [Fn Lever/Power Lever] (P.364) nustatyta ties [ON/OFF] arba [OFF/ON].

[mode2] iš [📷 Fn Lever Function] / [📷 Fn Lever Function] naudojimas

Kai [mode2] pasirenkamas [📷 Fn Lever Function] / [📷 Fn Lever Function], fotoaparatas išsaugos atskirus fokusavimo nustatymus 1 ir 2 padėčiai.

1. Pasukite svirtį **Fn** į 1 ir nustatykite AF nustatymus.

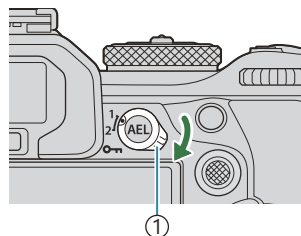

① **Fn** svirtis

- Fotoaparatas gali išsaugoti nustatymus, varnele (✓) pažymėtus:

[AF Mode]: S-AF, C-AF, ir kt.

[AF Target Mode]: [·] atskirai, [📄] visi, ir kt.

[AF Target Point]: AF rėmelio padėtis

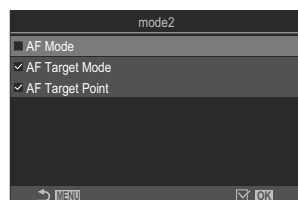

2. Pasukite svirtį **Fn** į 2 ir nustatykite AF nustatymus.

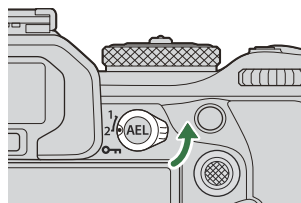

3. Pasukite svirtį į pageidaujamą padėtį, kad iškvieštumėte išsaugotus nustatymus.

Konfigūravimas [Fn Lever/Power Lever]

1. Pasirinkite [Fn Lever/Power Lever] ekrane [Fn Lever Settings] ir paspauskite mygtuką **OK**.



Fn	Svirties funkcija pagal [📷 Fn Lever Function] ir [📷 Fn Lever Function] pasirinktas parinktis (P.363).
ON/OFF	Svirtis veikia, kaip ON/OFF svirtis. 1 padėtyje fotoaparatas įjungiamas, o 2 padėtyje – išjungiamas.
OFF/ON	Svirtis veikia, kaip ON/OFF svirtis. 1 padėtyje fotoaparatas išjungiamas, o 2 padėtyje – įjungiamas.

- ⓘ **ON/OFF** svirties negalima naudoti norint išjungti fotoaparatą tuomet, kai pasirenkama [ON/OFF] arba [OFF/ON]. [📷 Fn Lever Function] ir [📷 Fn Lever Function] taip pat neveikia.





Makroobjektyvai (Electronic Zoom Settings)



P A S M B 

Parinkite objektyvų su elektronine transfokavimo sistema veikimo greitį, kai sukamas transfokavimo žiedas. Keiskite transfokavimo greitį, jei sudėtinga tinkamai užfiksuoti fotografuojamą objektą.

Meniu

• MENU →  → 1. Operations → Electronic Zoom Settings

 Elec. Zoom Speed	<p>Nustato priartinimo greitį veikiant  (fotografavimo) režimu.</p> <p>[Low]: Mažas transfokavimo greitis. Geras pasirinkimas, kai reikalingas tikslus reguliavimas.</p> <p>[Normal]: Įprastas transfokavimo greitis.</p> <p>[High]: Didelis transfokavimo greitis.</p>
 Elec. Zoom Speed	<p>Nustato priartinimo greitį veikiant  (filmo) režimu.</p> <p>[Low]: Mažas transfokavimo greitis. Geras pasirinkimas, kai reikalingas tikslus reguliavimas.</p> <p>[Normal]: Įprastas transfokavimo greitis.</p> <p>[High]: Didelis transfokavimo greitis.</p>

 Nors veikiant  (fotografavimo) ir  (filmo) režimu rodomos tokios pačios parinktys, realūs transfokavimo greičiai skiriasi.

Mygtuko operacijų išjungimas (Lock)

PASMB 

Užfiksukite  mygtuką, kad išjungtumėte operacijas.

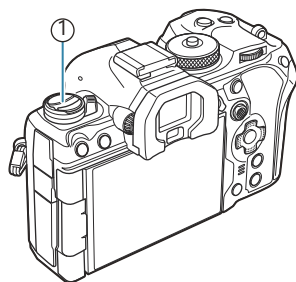

① Mygtukas 

Meniu

• MENU →  → 1. Operations → 

Off Neužfiksukite mygtuko .

On Užfiksukite  mygtuką, kad išjungtumėte operacijas.

Pasirinkimas, kas nutinka, nuspaudus užrakto mygtuką tiesioginio vaizdo didinimo metu (LV Close Up Mode)

P A S M B 

Pasirinkite ekrano parinktį, naudojamas su fokusavimo priartinimo funkcija.

Meniu

- MENU →  → 2. Operations → LV Close Up Mode

 Informacijos apie tiesioginio vaizdo transfokavimo parinktį žr. paaiškinimą skyriuje „[Priartinimo rėmelio AF / priartinimo AF \(Super Spot AF\)](#)“ (P.114).

LV Close Up Mode

Pasirinkite, kas turi įvykti, kai naudojant fokusavimo priartinimo funkciją iki pusės nuspaudžiamas užrakto mygtukas.

[mode1]: Fokusavimo priartinimo funkcija išjungiama. Kompoziciją galėsite patikrinti vaizdą sufokusavę naudojant fokusavimo priartinimo funkciją.

[mode2]: Fokusavimo priartinimas išlieka veiksmingas, kol fotoaparatas fokusuoja vaizdą. Prieš fokusuodami pasirinkite kompoziciją, tada priartinkite vaizdą, kad tiksliau sufokusuotumėte ir užfiksuokite nuotrauką neišjungę priartinimo funkcijos.

Ryšumo gylio peržiūrai naudojamo valdiklio veikimo pasirinkimas (Lock)

P A S M B

Pasirinkite lauko gylio peržiūros funkcijai priskirto valdymo elemento veiksmus.

Meniu

- **MENIU** →  → 2. Operations →  Lock



Pasirinkite lauko gylio peržiūros funkcijai priskirto valdymo elemento veiksmus.

[Off]: Kol valdymo elementas nuspaustas, diafragma stabdoma.

[On]: Diafragma stabdoma, kai paspaudžiamas valdymo elementas; norėdami baigti lauko gylio peržiūrą, valdymo elementą paspauskite antrą kartą.

Mygtuko spaudimo parinktys (Press-and-hold Time)

P A S M B 

Pasirinkite, kiek ilgai reikės laikyti nuspaustą mygtuką, kad suveiktų atkūrimo arba panašios funkcijos. Skirtingoms funkcijoms galima rinktis skirtingus mygtuko laikymo laikus.











Meniu

- **MENIU** ➔  ➔ 2. Operations ➔ Press-and-hold Time

Nustatykite mygtuko laikymo laiką kiekvienai funkcijai.

[0.5sec]–[3.0sec]

Funkcijos, kurios jums leidžia nustatyti pasp. ir laikym. laiką, pateikiamos toliau:

- End LV 
- Reset LV  Frame
- Reset 
- Reset 
- Reset 
- Reset 
- Reset 
- Reset 
- Reset 
- Call EVF Auto Switch
- End 
- Reset 
- Switch  Lock
- End Flicker Scan
- Call WB BKT Setting
- Call ART BKT Setting
- Call Focus BKT Setting
- Call  Setting
- End GND
- Reset GND

Tiesioginio vaizdo ekrano reguliavimo funkcijos

Ekranų išvaizdos keitimas (📷 LV Mode)

P A S M B

Padidinkite vaizdo ieškiklio ekrano dinaminį diapazoną padidindami švies. efektuose ir šešėliuose rodomų duomenų kiekį panašiai kaip ir optiniuose ieškikliuose. Objektą galima lengvai matyti net ir apšvietus iš galo. Šis nustatymas daro įtaką vaizdo ieškikliui, monitoriui ir HDMI išvesčiai.

Meniu

- MENU → ⚙️ → 3. Live View → 📷 LV Mode

Standard	Ekspozicijos efektai, spalva ir kiti fotografavimo nustatymai rodomi vaizdo ieškiklio ekrane.
S-OVF	Ekranе ekspozicijos, baltos spalvos balanso, meninių filtrų ir kitų fotografavimo nustatymų pakeitimų poveikio nematyti.

- Ekranе rodoma S-OVF, kai pasirinkta **[S-OVF]**.

Ekranu matomumo pagerinimas tamsiose vietose (📷 Night Vision)

PASMB 

Padidinkite ekranu šviesumą, kad būtų lengviau matyti tamsiose vietose.

Meniu

- **MENIU** → ⚙️ → 3. Live View → 📷 Night Vision

Off	Įprastas ekranas.
On	Šviesumas sureguliuotas siekiant palengvinti vaizdo matymą. Peržiūros šviesumas ir spalvos skiriasi nuo galutinės nuotraukos.

- Ekrane rodoma „Night LV“, kai pasirinkta **[On]**.

🔔 **[Frame Rate]** bus nustatytas ties **[Normal]**, kai pasirinkta **[On]**.

Vaizdo ieškiklio dažnis (Frame Rate)

P A S M B 

Pasirinkite vaizdo ieškiklio atnaujinimo dažnį.

Meniu

- **MENIU** →  → 3. Live View → Frame Rate

Normal	Standartinis kadrų dažnis. Ši parinktis daugeliu atveju yra tinkamiausia.
High	Greitai judančių objektų judėjimą padaro sklandesniu. Tada paprasčiau sekti greitai judančius objektus. [Normal] pasirenkamas automatiškai, jei fotografavimo metu pakyla vidinė fotoaparato temperatūra.

Meninio filtro peržiūra (Art LV Mode)

PASMB 

Fotografavimo metu ekrane arba vaizdo ieškiklyje galite peržiūrėti meninių filtrų efektus. Dėl kai kurių filtrų objektų judėjimas gali trukdyti, tačiau šį sutrikimą galima sumažinti, kad jis neįtakotų fotografijų kokybės.

Meniu

- **MENIU** →  → 3. Live View → Art LV Mode

mode1	Fotografavimo metu galima peržiūrėti meninių filtrų efektus.
mode2	Kai užrakto mygtukas nuspaustas iki pusės, fotoaparatas pirmumą suteikia rodymo tempui ir sumažina ekrane rodomo meninio filtro poveikį. Gaunamas sklandus judesys.

Mirgėjimo tiesioginio vaizdo ekrane mažinimas (Anti-Flicker LV)

P A S M B 

Sumažina mirgėjimo efektą, atsirandantį fotografuojant fluorescencinio ar kito dirbtinio apšvietimo aplinkoje. Šviesoje; rinkitės šią parinktį, jei dėl mirgėjimo sunku įžiūrėti vaizdą ekrane.

Meniu

- **MENIU** →  → 3. Live View → Anti-Flicker LV

Auto	Fotoaparatas mirgėjimą aptinka ir mažina automatiškai.
50 Hz	Sumažina mirgėjimą fotografuojant dirbtinės šviesos vietoje arba lauko apšvietimo aplinkoje, pasitelkiant kintamąją 50 Hz dažnio srovę.
60 Hz	Sumažina mirgėjimą fotografuojant dirbtinės šviesos vietoje arba lauko apšvietimo aplinkoje, pasitelkiant kintamąją 60 Hz dažnio srovę.
Off	Mirgėjimo mažinimo funkcija išjungta.  Ši parinktis negalima, kai [On] yra pasirinkta [Anti-Flicker Shooting] (P.209).

Autoportreto asistentas (Selfie Assist)

PASMB 

Pasirinkite ekrano nustatymą, kuris bus naudojamas ekraną pasukus į autoportreto fotografavimo padėtį.

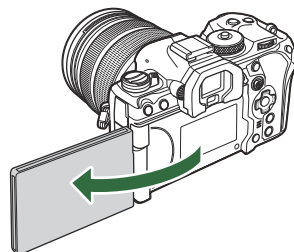

Meniu

• **MENIU** →  → 3. Live View → Selfie Assist

Off	Ekraną pasukus į autoportreto padėtį ekrane rodomas vaizdas nesikeičia.
On	Apsukus ekraną į autoportreto padėtį ekrane rodoma veidrodinė per objektyvą perduodamo vaizdo versija.





Informacijos rodmenų konfigūravimo funkcijos

Vaizdo ieškiklio ekrano stiliaus pasirinkimas (EVF Style)

PASMB 

Meniu

- MENU →  → 4. Information → EVF Style

 Style 1/  Style 2	Panašus į fotoaparato filmavimo vaizdo ieškiklio ekraną.	
 Style 3	Toks pat, kaip ekrano.	

Vaizdo ieškiklio rodmenys fotografuojant pasitelkus vaizdo ieškiklį (1 stilius/2 stilius)

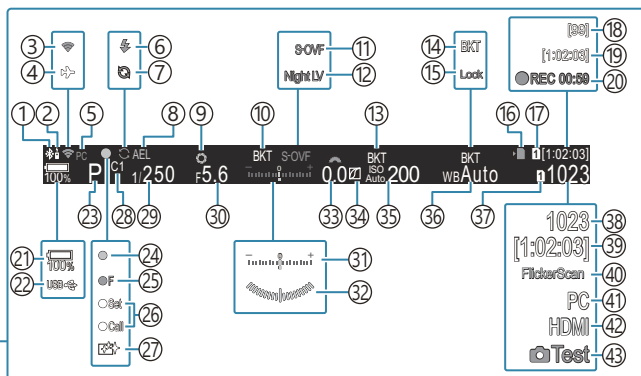
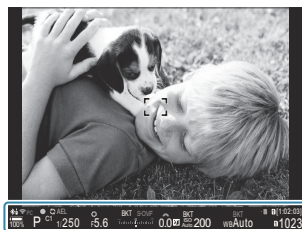

- ① Aktyvus **Bluetooth**[®] ryšys (P.435, P.462)
- ② Nuotolinis valdymas (P.462)
- ③ Belaidis LAN ryšys (P.433, P.448)
- ④ Lėktuvo režimas (P.431)
- ⑤ Aktyvus ryšys su kompiuteriu (Wi-Fi) (P.448)
- ⑥ Blykstė (mirksi: kraunama, šviečia: įkrauta) (P.181)
- ⑦ „Pro Capture“ aktyvus (P.206)
- ⑧ AE fiksavimas (P.166)
- ⑨ Peržiūra (P.368)
- ⑩ AE BKT (P.277)
- ⑪ LV režimas (P.370)
- ⑫ Naktinis matymas (P.371)
- ⑬ ISO BKT (P.281)
- ⑭ WB BKT (P.279)
- ⑮ WB automatinis fiksavimas (P.239)
- ⑯ Kortelės įrašymo indikatorius (P.29, P.34)
- ⑰ Išsaugoti vieta (P.398)
- ⑰ Maksimalus nepertraukiamų kadru skaičius (P.199)
- ⑲ Galimas įrašymo laikas (P.563)
- ⑳ Filmavimo trukmė (rodoma įrašymo metu) (P.80)
- ㉑ Baterijos lygis (P.39)
- ㉒ USB PD (P.476)
- ㉓ Fotografavimo režimas (P.58)
- ㉔ AF patvirtinimo ženklas (P.51)
- ㉕ SH2 diafragmos įspėjimas (P.196)
- ㉖ SET/CALL funkcija (P.484)
- ㉗ Apsauga nuo dulkių (P.502)
- ㉘ Pasirinktinis režimas (P.75)
- ㉙ Išlaikymas (P.58, P.63)
- ㉚ Diafragmos reikšmė (P.58, P.61)
- ㉛ Ekspozicijos kompensavimas (P.157)
- ㉜ Gulsčiukas ¹ (P.384)
- ㉝ Ekspozicijos kompensavimo vertė (P.157)
- ㉞ Paryškinimo ir šešėlių valdymas (P.352)
- ㉟ ISO jautrumas (P.172)
- ㊱ Baltos spalvos balansas (P.234)
- ㊲ Išsaugoti nustatymus (P.397)
- ㊳ Išsaugomų nuotraukų skaičius (P.560)
- ㊴ Galimas įrašymo laikas (P.563)
- ㊵ Mirgėjimo skenavimas (P.162)
- ㊶ Aktyvus ryšys su kompiuteriu (USB) ² (P.469, P.471, P.473, P.474)
- ㊷ HDMI išvestis (P.291)
- ㊸ Bandomoji nuotrauka (P.343)

1 Rodoma, kai užrakto mygtukas paspaustas iki pusės. [**Level Gauge**] (P.384)

2 Rodoma tik prisijungus prie „OM Capture“ ir jei šiuo metu meniu [**RAW/Control**] kompiuteris pasirinktas kaip vienintelė naujų nuotraukų paskirties vieta (P.469).

Fotografavimo indikatoriai (📷 Info Settings / 🎥 Info Settings)

P A S M B 🎥

Pasirinkite tiesioginio vaizdo lange išvardytus indikatorius.

Galite įjungti arba išjungti fotografavimo nuostatų indikatorius. Naudokite šią parinktį norėdami pasirinkti ekrane rodomas piktogramas.

Galite sukonfigūruoti tris rinkinius ekrano nuostatų fotografavimo režimui ir du rinkinius filmavimo režimui.

Meniu

- **MENIU** → ⚙️ → 4. Information → 📷 Info Settings
- **MENIU** → ⚙️ → 4. Information → 🎥 Info Settings

Konfigūravimas Info Settings

1. Pasirinkite indikatorį, kurį norite matyti paspaudus mygtuką **INFO** ir šalia jo pažymėkite varnelę (✓).
 - Pasirinkite parinktį, naudodami $\Delta \nabla$, ir paspauskite mygtuką **OK**, kad šalia pažymėtumėte varnelę (✓). Norėdami pašalinti varnelę, dar kartą paspauskite mygtuką **OK**.

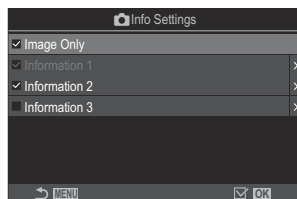





 Informacijos nustatymų nustatymo ekranas

Image Only	Informacija nebus rodoma.
Information 1	Pasirinkite parinktį, naudodami $\Delta \nabla$, ir paspauskite mygtuką OK , kad šalia pažymėtumėte varnelę (✓).
Information 2	Norėdami pašalinti varnelę, dar kartą paspauskite mygtuką OK .
Information 3	Norėdami nustatyti rodomo elemento išsamią informaciją, paspauskite \triangleright . Galima nustatyti šiuos elementus. [] / [Highlight&Shadow] / [Level Gauge] / [All Battery Information] / [Silent  Operation]

 Šiuo metu naudojamo rinkinio išjungti negalima, tačiau galima konfigūruoti rodomus elementus.

Konfigūravimas Info Settings

1. Pasirinkite indikatorį, kurį norite matyti paspaudus mygtuką **INFO** ir šalia jo pažymėkite varnelę (✓).
 - Pasirinkite parinktį, naudodami $\Delta \nabla$, ir paspauskite mygtuką **OK**, kad šalia pažymėtumėte varnelę (✓). Norėdami pašalinti varnelę, dar kartą paspauskite mygtuką **OK**.

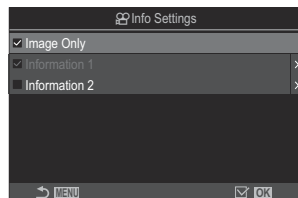





 Informacijos nustatymų nustatymo ekranas

Image Only	Informacija nebus rodoma.
Information 1	Pasirinkite parinktį, naudodami $\Delta \nabla$, ir paspauskite mygtuką OK , kad šalia pažymėtumėte varnelę (✓). Norėdami pašalinti varnelę, dar kartą paspauskite mygtuką OK . Norėdami nustatyti rodomo elemento išsamią informaciją, paspauskite \triangleright . Galima nustatyti šiuos elementus.
Information 2	[] / [Level Gauge] / [All Battery Information] / [Image Stabilizer] / [Picture Mode] / [WB] / [AF Mode] / [Subject Detection] / [Sound Recording Level Meter] / [Headphone Volume] / [Time Code] / [Silent  Operation] / [Grid]

 Šiuo metu naudojamo rinkinio išjungti negalima, tačiau galima konfigūruoti rodomus elementus.

Ekranų pasirinkimas

Paspauskite mygtuką **INFO** fotografuodami ir perjunkite pasirinktus ekranus.  „Informacijos ekranų perjungimas“ (P.49)

Ekrano, rodomo iki pusės nuspaudus užrakto mygtuką, konfigūravimas (informacija paspaudus iki pusės)

PASMB 

Galite sukonfigūruoti ekraną, rodomą iki pusės nuspaudus užrakto mygtuką.

Meniu



- **MENIU** →  → 4. Information → Info by half-pressing 

Off	Informacija nerodoma, kai užrakto mygtukas nuspaustas iki pusės.
On1	Kai užrakto mygtukas nuspaustas iki pusės, rodomi tik toliau nurodyti su ekspozicija susiję elementai. <ul style="list-style-type: none">• Išlaikymas• Diafragma• Ekspozicijos kompensavimo atkūrimas• Nuokrypis nuo optimalios ekspozicijos• ISO jautrumas
On2	Ekranas nepasikeičia net iki pusės nuspaudus užrakto mygtuką.

Vaizdo ieškiklio informacinio ekrano parinktys

(  Info Settings)

PASMB 

Pasirinkite vaizdo ieškiklyje rodomą informaciją, kurią galite peržiūrėti paspaudę mygtuką **INFO**. Histogramą ir lygio matuoklį galite matyti ne tik ekrane, bet ir vaizdo ieškiklyje, paspaudę mygtuką **INFO**. Šis elementas skirtas pasirinkti galimo ekrano tipą. Ši parinktis suveikia, kai [ **Style 1**] arba [ **Style 2**] fotografuojant pasirenkamas [**EVF Style**] (P.376). [ **Info Settings**] (P.380) parinkta parinktis įsigalioja veikiant filmo įrašymo režimu.

Meniu

• **MENIU** →  → 4. Information →   Info Settings

1. Pasirinkite indikatorį, kurį norite matyti paspaudus mygtuką **INFO** ir šalia jo pažymėkite varnelę (✓).

- Pasirinkite parinktį, naudodami Δ ∇ , ir paspauskite mygtuką **OK**, kad šalia pažymėtumėte varnelę (✓). Norėdami pašalinti varnelę, dar kartą paspauskite mygtuką **OK**.

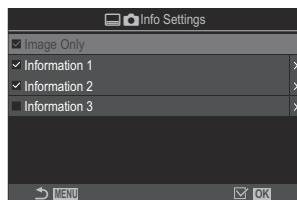







  Informacijos nustatymų nustatymo ekranas

Image Only	Informacija nebus rodoma.
Information 1	Pasirinkite parinktį, naudodami Δ ∇ , ir paspauskite mygtuką OK , kad šalia pažymėtumėte varnelę (✓).
Information 2	Norėdami pašalinti varnelę, dar kartą paspauskite mygtuką OK . Norėdami nustatyti rodomo elemento išsamią informaciją, paspauskite \triangleright . Galima nustatyti šiuos elementus.
Information 3	 : histogramą, uždėtą ant vaizdo ieškiklio ekrane rodomo vaizdo viršaus. [Highlight&Shadow] : spalvos taikomos pernelyg šviesioms ir pernelyg tamsioms sritims. [Level Gauge] : gulsčiukas. [All Battery Information] : informacija apie visas baterijas.

 Šiuo metu naudojamo rinkinio išjungti negalima, tačiau galima konfigūruoti rodomus elementus.

Gulsčiuko rodymas iki pusės nuspaudus užrakto mygtuką (Level Gauge)

PASMB

Galite pasirinkti, kad gulsčiukas būtų rodomas vaizdo ieškiklyje, iki pusės paspaudę užrakto mygtuką, kai pasirinktas [ Style 1] arba [ Style 2] pasirinktas ties [\[EVF Style\] \(P.376\)](#).



Rodyti, kai iki pusės nuspaustas užrakto mygtukas

Meniu

- **MENIU** →  → 4. Information →   Level Gauge

On	Iki pusės nuspaudus užrakto mygtuką, ekrane bus rodomas gulsčiukas. Gulsčiukas rodomas ekspozicijos juostos vietoje.
Off	Gulsčiukas nerodomas.

Orientyrų parinktys (📷 Grid Settings / 📺 Grid Settings)

PASMB 📺

Meniu

- MENIU → ⚙️ → 5. Grid/Other Displays → 📷 Grid Settings
- MENIU → ⚙️ → 5. Grid/Other Displays → 📺 Grid Settings

Display Color	Pasirinkite rodomą spalvą. [Preset 1]: naudojami [Color of Preset 1] nustatymai. [Preset 2]: naudojami [Color of Preset 2] nustatymai.
Exclusive for 📺 (Tik [📺 Grid Settings])	Pasirinkite, ar naudoti tik filmui skirtus nustatymus, kai orientyrai rodomi veikiant 📺 (filmo) režimu. [Off]: naudojamas tas pats nustatymas, kaip ir fotografavimo režime. [On]: naudojami filmavimo režimui skirti nustatymai.
Displayed Grid	Pasirinkite orientyrų tipą. Rinkitės iš: [Off] / [📊] / [📋] / [📌] / [📍] / [📧] / [📏] (tik [📷 Grid Settings]) <ul style="list-style-type: none">• Su [📏] parinktimi orientyrai atitinka 16:9 filmų formatą, kai filmuojama statinių objektų fotografavimo režimu. Priklausomai nuo [📺 ⏪] pasirinktos funkcijos, orientyrai gali atitikti 17:9 formatą.
Color of Preset 1	[R]: didinkite skaičių, norėdami raudonesnio atspalvio.
Color of Preset 2	[G]: didinkite skaičių, norėdami žalesnio atspalvio. [B]: didinkite skaičių, norėdami mėlynesnio atspalvio. [α]: didinkite skaičių, kad orientyrų spalva būtų sodresnė.

🔔 Čia sukonfigūruoti orientyrai nėra rodomi židinių sudėjimo metu (P.256) arba filtro reguliavimo ekranas tiesioginis GND fotografavimui (P.253).



🔧 Čia pasirinkti nustatymai taip pat naudojami, kai nustatymas [📊 Style 3] yra pasirinktas ties [EVF Style].

Vaizdo ieškiklio tinklelio parinktys (Grid Settings)

P A S M B

Galite pasirinkti, kad vaizdo ieškiklio ekrane būtų rodomas rėminimo tinklelis. Taip pat galite pasirinkti orientyrų spalvą ir tipą. Ši parinktis suveikia, kai [Style 1] arba [Style 2] fotografuojant pasirenkamas [EVF Style]. [Info Settings] (P.380) parinkta parinktis įsigalioja veikiant filmo įrašymo režimu.

Meniu

• MENU →  → 5. Grid/Other Displays →   Grid Settings

Exclusive for 	Pasirinkite, ar naudoti tik vaizdo ieškikliui skirtus nustatymus, kai orientyrai rodomi vaizdo ieškiklyje. [Off]: naudojamas tas pats nustatymas, kaip ir naudojant monitorių. [On]: naudojamas vaizdo ieškikliui skirtas nustatymas.
Display Color	Pasirinkite rodomą spalvą. [Preset 1]: naudojami [Color of Preset 1] nustatymai. [Preset 2]: naudojami [Color of Preset 2] nustatymai.
Displayed Grid	Pasirinkite orientyrų tipą. Rinkitės iš: [Off] /  /  /  /  /  /  • Su  parinktimi orientyrai atitinka 16:9 filmų formatą, kai filmuojama statinių objektų fotografavimo režimu. Priklausomai nuo [ ] pasirinktos funkcijos, orientyrai gali atitikti 17:9 formatą.
Color of Preset 1	[R]: didinkite skaičių, norėdami raudonesnio atspalvio. [G]: didinkite skaičių, norėdami žalesnio atspalvio.
Color of Preset 2	[B]: didinkite skaičių, norėdami mėlynėsio atspalvio. [α]: didinkite skaičių, kad orientyrų spalva būtų sodresnė.

 Čia sukonfigūruoti orientyrai nėra rodomi židinių sudėjimo metu (P.256) arba filtro reguliavimo ekranas tiesioginis GND fotografavimui (P.253).

Galimų nuostatų pasirinkimas su įvairių funkcijų Fn mygtukais (Multi Function Settings)

P A S M B 

Pasirinkite nuostatas, kurias galima atidaryti įvairių funkcijų mygtukais.

Meniu

- **MENIU** →  → 5. Grid/Other Displays → Multi Function Settings

1. Pasirinkite ekrano tipą ir šalia jo pažymėkite varnelę (✓).
 - Pasirinkite parinktį, naudodami Δ ∇ , ir paspauskite mygtuką **OK**, kad šalia pažymėtumėte varnelę (✓). Norėdami pašalinti varnelę, dar kartą paspauskite mygtuką **OK**.

Highlight&Shadow Control	Keiskite nustatymą priekiniu ir užpakaliniu ratukais. Paspauskite mygtuką INFO , norėdami pakeisti konfigūruojamą sritį (šviesi, vidutinių tonų, šešėliai).
Color Creator	Priekiniu ratuku sureguliuokite atspalvį, o užpakaliniu ratuku sureguliuokite grynį.
 ISO  ISO	Keiskite nustatymą priekiniu ir užpakaliniu ratukais.
 WB  WB	
Magnify	Bus rodomas priartinimo rėmelis.
Image Aspect	Keiskite nustatymą priekiniu ir užpakaliniu ratukais.
 LV Mode	Kaskart paspaudus mygtuką nustatymas perjungiamas tarp [Standard] ir [S-OVF] .
Peaking	Įsijungia ir išsijungia kaskart paspaudus mygtuką.

Histogramos ekspozicijos įspėjimas (Histogram Settings)

PASMB 

Pasirinkite šviesumo lygius, kuriuos histograma rodo, kaip pernelyg šviesius (didelė ekspozicija) arba pernelyg tamsius (maža ekspozicija). Naudojantis šiais lygiais fotografavimo ir peržiūros metu histogramos ekrane formuojami įspėjimai dėl ekspozicijos.

- Raudona arba mėlyna spalva ekrane ir vaizdo ieškiklyje sritys **[Highlight&Shadow]** žymimos pagal šiai funkcijai pasirinktas reikšmes.

Meniu

- **MENIU** →  → 5. Grid/Other Displays → Histogram Settings

Highlight	Pasirinkite mažiausią šviesumo reikšmę, kurią pasiekus suveikia įspėjimas. [245]–[255]
Shadow	Pasirinkite didžiausią šviesumo reikšmę, kurią pasiekus suveikia įspėjimas. [0]–[10]

Su meniu naudojimu ir rodymu susiję nustatymai



Žymiklio meniu ekrane konfigūravimas (Menu Cursor Settings)

P A S M B 

Pasirinkite, kur bus rodomas žymiklis, atidarius meniu arba perėjus į kitą puslapį.

Meniu

- **MENIU** →  → 2. Operations → Menu Cursor Settings

Page Cursor Position	<p>[Save]: perėjus į kitą puslapį, žymiklis rodomas ten, kur buvo paskutinį kartą atidarius puslapį.</p> <p>[Reset]: kaskart perėjus į kitą puslapį, žymiklis rodomas puslapio viršuje.</p>
Menu Start Position	<p>[Recently]: atidarius meniu atkuriamas paskutinį kartą naudotas skirtukas, puslapis ir žymiklio padėtis.</p> <p>[Q1]: Atidarius meniu rodomas pirmasis skirtuko  puslapis.</p> <p>[My]: atidarius meniu rodomas pirmasis skirtuko „My“ puslapis.</p>
Shortcut to B Mode Settings	<p>Fotoaparataž galima sukonfigūruoti taip, kad veikiant režimu B srityje MENIU būtų atidarytas konkretaus režimo meniu.</p> <p>[Off]: Meniu atidaromas pagal [Menu Start Position] nustatymą.</p> <p>[On]: priklausomai nuo pasirinkto režimo atidaroma [Live Bulb], [Live Time] arba [Composite Settings].  „BULB/TIME/COMP nustatymų konfigūravimas (BULB/TIME/COMP Settings)“ (P.275)</p>

Pasirinkimas, kaip judėti tarp puslapių galiniu ratuku (Loop in Menu Tab)

PASMB 

Pasirinkite, ar puslapius perjungti tik tame pačiame meniu skirtuke, kai sukamas užpakalinis ratukas.

Meniu

- MENU → ⚙️ → 1. Operations → Dial Settings →  Loop in Menu Tab

No

Perėjus į paskutinį puslapį sukant užpakalinį ratuką ir sukant jį dar toliau, parodomas pirmasis kito skirtuko puslapis.

Perėjus į pirmąjį puslapį sukant užpakalinį ratuką ir sukant jį dar toliau, parodomas paskutinis ankstesnio skirtuko puslapis.

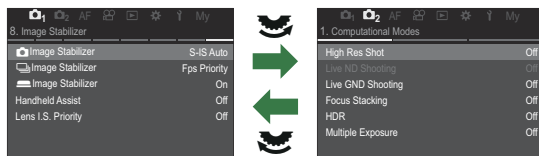



Yes

Perėjus į paskutinį puslapį sukant užpakalinį ratuką ir sukant jį dar toliau, parodomas pirmasis dabartinio skirtuko puslapis.

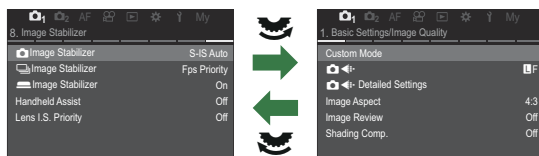
Perėjus į pirmąjį puslapį sukant užpakalinį ratuką ir sukant jį dar toliau, parodomas paskutinis dabartinio skirtuko puslapis.



 Šis nustatymas taikomas tik naudojant užpakalinį ratuką. Puslapius perjungiant su  , visada veikia kaip pasirinkus **[No]**.

[Yes]/[No] numatytasis nustatymas (Priority Set)

PASMB 

Pasirinkite pažymėtą numatytąjį nustatymą, kai rodomas **[Yes]/[No]** dialogas.

Meniu

- **MENIU** ➔  ➔ 2. Operations ➔ Priority Set

No	Pažymėtas numatytasis nustatymas – [No] .
Yes	Pažymėtas numatytasis nustatymas – [Yes] .

„Mano meniu“ nustatymai



Mano meniu

Galite naudoti „Mano meniu“, kad sukurtumėte asmeninio meniu skirtuką tik su jūsų pasirinktais elementais. „Mano meniu“ gali tilpti iki 5 puslapių su 7 elementais kiekviename. Galite ištrinti elementus arba pakeisti puslapių arba elementų išsidėstymo tvarką. Įsigijus, „Mano meniu“ nėra jokių elementų.

Elementų pridėjimas prie „Mano meniu“

1. Paspauskite **MENU** mygtuką, kad atidarytumėte meniu langą.

2. Pažymėkite elementą, kad įtrauktumėte jį „Mano meniu“.

- Bet kuriuos elementus iš meniu nuo  iki  galima pridėti į „Mano meniu“, jei jie rodomi ekrane su skirtukais.
- Į „Mano meniu“ taip pat galima pridėti kai kuriuos kitus meniu elementus. Jei meniu elementą galima pridėti, viršutiniame dešiniajame ekrano kampe rodoma „Mano“.

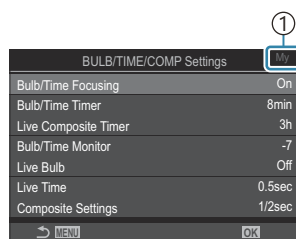

① Elementą galima pridėti prie „Mano meniu“

3. Paspauskite mygtuką .

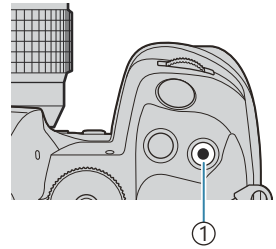

① Mygtukas .

- Jums bus nurodyta pasirinkti puslapį. Norėdami pasirinkti „Mano meniu“ puslapį, kuriame bus pridėtas elementas, naudokite kryptinius mygtukus Δ ∇ .



4. Norėdami pridėti elementą prie pasirinkto puslapio, paspauskite mygtuką **OK**.

- Fotoaparatas rodys pranešimą, nurodantį, kad elementas buvo pridėtas prie „Mano meniu“.

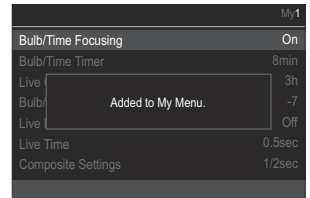

- Prie „Mano meniu“ pridėti elementai yra pažymėti „Mano meniu“ puslapio numeriu.
- Elementas galima pašalinti iš „Mano meniu“ paspaudus mygtuką . Pasirinkite **[Yes]** ir paspauskite mygtuką **OK**.

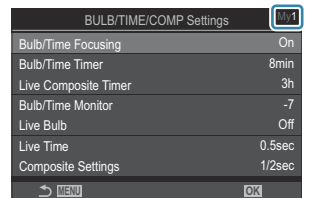

- „Mano meniu“ įrašyti elementai pridedami prie Mano skirtuko („Mano meniu“).

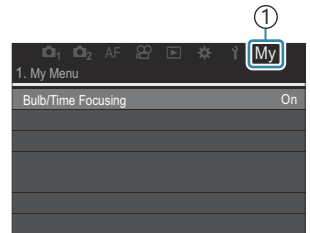

① Mano skirtukas („Mano meniu“)

5. Norėdami atidaryti „Mano meniu“, pasirinkite skirtuką „Mano“.

Galite nustatyti fotoaparata, kad paspaudus mygtuką **MENU** pirmiausiai būtų rodomas „Mano meniu“.  „Žymiklio meniu ekrane konfigūravimas (Menu Cursor Settings)“ (P.389)



„Mano meniu“ tvarkymas

Galite pertvarkyti elementus „Mano meniu“ arba perkelti juos iš vieno puslapio į kitą arba pašalinti juos iš „Mano meniu“.

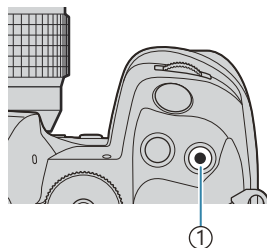
1. Meniu parinkims peržiūrėti paspauskite **MENU**.
2. Atidarykite norimą redaguoti „Mano meniu“ puslapį ir paspauskite mygtuką .



① Mygtukas 

- Bus parodytos toliau pateiktos parinktys.
[Rearrange Order]: pakeiskite tvarką, elementus arba puslapius. Naudodami mygtukus    pasirinkite naują vietą.
[Remove this item]: pašalinkite pažymėtą elementą iš „Mano meniu“. Pasirinkite **[Yes]** ir paspauskite mygtuką **OK**.
[Remove this page]: pašalinkite visus dabartiniame puslapyje esančius elementus iš „Mano meniu“. Pasirinkite **[Yes]** ir paspauskite mygtuką **OK**.

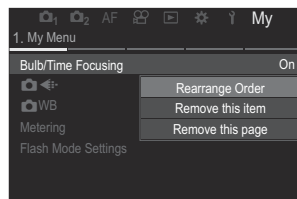

Kortelės / aplanko / failo nustatymai

Kortelės formatavimas (Card Formatting)

P A S M B 

Jei su šiuo fotoaparatu kortelė bus naudojama pirmą kartą arba jeigu ji buvo naudota su kitu fotoaparatu ar kompiuteriu, kortelę reikia formatuoti šiuo fotoaparatu.

Kortelės formatavimo metu ištrinami visi kortelėje saugomi duomenys (taip pat ir apsaugotos nuotraukos).

Formatuodami panaudotą kortelę, įsitikinkite, kad joje nėra nuotraukų, kurias norite toliau saugoti kortelėje.  „Naudojamos kortelės“ (P.34)

Meniu

- **MENIU** ➔  ➔ 1. Card/Folder/File ➔ Card Formatting

Format Card	[Yes]: Kortelė bus suformatuota. [No]: Formatavimas bus atšauktas.
No	Formatavimas bus atšauktas.

- Kai 1 ir 2 lizduose yra kortelės, pasirodo kortelės lizdo pasirinkimo langas. Pasirinkite kortelės lizdą ir paspauskite mygtuką **OK**.

Įrašymo kortelės nustatymai (📷 Card Slot Settings / 📷 Card Slot Settings)

P A S M B 📷

Kai 1 ir 2 lizduose yra kortelės, galite pasirinkti, į kurią kortelę norite įrašyti filmus ir nuotraukas.

Super valdymo skydelis

- OK → 📷 Save Settings

Meniu





- MENIU → 🏠 → 1. Card/Folder/File → 📷 Card Slot Settings
- MENIU → 🏠 → 1. Card/Folder/File → 📷 Card Slot Settings

Konfigūravimas [📷 Card Slot Settings]

📷 Save Settings	Pasirinkite nuotraukų įrašymo būdą (P.397). [Standard] / [Auto Switch] / [Dual Independent ↓] / [Dual Independent ↑] / [Dual Same ↓] / [Dual Same ↑]
📷 Save Slot	Pasirinkite kortelę, kurioje norite išsaugoti nuotraukas. Ši parinktis suveikia, kai funkcija [Standard] arba [Auto Switch] parenkama parinkčiai [📷 Save Settings]. [Slot 1]: nuotraukos įrašomos į 1 lizde esančią kortelę. [Slot 2]: nuotraukos įrašomos į 2 lizde esančią kortelę.
▶ Slot	Pasirinkite kortelę skirtą nuotraukų peržiūrai, kai funkcijai [📷 Save Settings] parenkamas nustatymas [Dual Independent ↓], [Dual Independent ↑], [Dual Same ↓] arba [Dual Same ↑]. [Slot 1]: atkuriamos 1 lizde esančioje kortelėje įrašytos nuotraukos. [Slot 2]: atkuriamos 2 lizde esančioje kortelėje įrašytos nuotraukos.

👉 Naudodami mygtuką ▶, atminties kortelę galite pasirinkti peržiūrai. Laikykite nuspaudę mygtuką ▶ ir sukite priekinį arba užpakalinį ratuką, kad perjungtumėte kortelės atkūrimo režime. Tai nepakeis [▶ Slot] pasirinktos funkcijos.

Konfigūravimas [Save Settings]

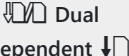
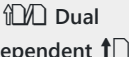
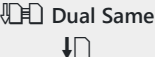
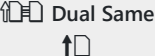
 Standard	Nuotraukos įrašomos į [ Save Slot] (P.396) pasirinkto lizdo atminties kortelę. Fotografuoti baigiama užsipildžius atminties kortelę.
 Auto Switch	Nuotraukos įrašomos į [ Save Slot] (P.396) pasirinkto lizdo atminties kortelę. Užsipildžius pasirinkto lizdo atminties kortelei nuotraukos toliau išsaugomos kitoje atminties kortelėje. Ši nuostata automatiškai pasikeičia į [Standard] tuomet, kai yra įdėta tik viena atminties kortelė.
 Dual Independent ↓	Kiekviena nuotrauka įrašoma dukart: po kartą kiekvienu iš dviejų skirtingų vaizdo kokybės formatų. Pasirinkite vaizdo kokybę kiekvienam lizdui (P.217). Fotografavimas baigiamas tada, kai kuri nors iš dviejų kortelių tampa pilna. [Dual Independent ↓] vaizdo kokybė nustatoma atskirai kiekvienam lizdui; pakeitę pasirinktą parinktį patikrinkite dabartinę vaizdo kokybės nuostatą.
 Dual Independent ↑	Kiekviena nuotrauka įrašoma dukart: po kartą kiekvienu iš dviejų skirtingų vaizdo kokybės formatų. Pasirinkite vaizdo kokybę kiekvienam lizdui (P.217). Kai kuri nors kortelė tampa pilna, toliau įrašoma į likusiame lizde esančią kortelę. [Dual Independent ↑] vaizdo kokybė nustatoma atskirai kiekvienam lizdui; pakeitę pasirinktą parinktį patikrinkite dabartinę vaizdo kokybės nuostatą.
 Dual Same ↓	Kiekviena nuotrauka įrašoma dukart: po kartą į kiekvieną kortelę naudojant šiuo metu pasirinktą vaizdo kokybės parinktį. Fotografavimas baigiamas tada, kai kuri nors iš dviejų kortelių tampa pilna. Ši nuostata automatiškai pasikeičia į [Standard] tuomet, kai yra įdėta tik viena atminties kortelė.
 Dual Same ↑	Kiekviena nuotrauka įrašoma dukart: po kartą į kiekvieną kortelę naudojant šiuo metu pasirinktą vaizdo kokybės parinktį. Kai kuri nors kortelė tampa pilna, toliau įrašoma į likusiame lizde esančią kortelę. Ši nuostata automatiškai pasikeičia į [Standard] tuomet, kai yra įdėta tik viena atminties kortelė.

⚠ Vaizdo kokybės režimas gali pasikeisti, jei keičiate [ Save Settings] pasirinktą parinktį ar atminties kortelę pakeičiate kita, kurioje telpa kitoks papildomų nuotraukų kiekis. Prieš fotografuodami patikrinkite vaizdo kokybės režimą.

🔗 Kai [**Auto Switch**] pasirinkama [ Save Settings], fotoaparatas automatiškai pereis iš paskutinės nuotraukos pirmojoje kortelėje į pirmąją nuotrauką antrojoje kortelėje.

Konfigūravimas [Card Slot Settings]

1 Slot 1	Filmui įrašomi į 1 lizde esančią kortelę.
2 Slot 2	Filmui įrašomi į 2 lizde esančią kortelę.



Aplanko nuotraukų išsaugojimui nurodymas (Assign Save Folder)

PASMB 

Nurodykite kortelės aplanką, kuriame bus išsaugomos nuotraukos.

Meniu

- **MENIU** ➔  ➔ 1. Card/Folder/File ➔ Assign Save Folder

Assign ¹	<p>[New Folder]: nurodykite 3 skaitmenų aplanko numerį.</p> <p>1-asis skaitmuo: [0]–[9] 2-asis skaitmuo: [0]–[9] 3-iasis skaitmuo: [0]–[9]</p> <p>[Existing Folder]: Pasirinkite esamą aplanką, naudodami  . Rodomi pirmieji du ir paskutinis aplanko kadrai.</p>
Do not assign	Nenurodomas aplankas, kuriame bus išsaugomos nuotraukos. Jei aplankas jau buvo nurodytas, pasirinkimas bus atšauktas.

1 Jei aplankas jau nurodytas, rodomas aplanko pavadinimas. Norėdami pasirinkti kitą aplanką, paspauskite .

Failų pavadinimų parinktys (File Name)

P A S M B 

Pasirinkite kokius pavadinimus fotoaparatas priskirs išsaugomoms nuotraukoms ar vaizdo įrašams. Failo pavadinimą sudaro keturių simbolių priešdėlis ir keturių skaitmenų skaičius. Naudodamiesi šiuo meniu pasirinkite, kaip bus parenkami šie skaičiai.

Meniu

- **MENIU** →  → 1. Card/Folder/File → File Name

 Jei naudojamos dvi atminties kortelės, fotoaparatas, priklausomai nuo kiekvienoje kortelėje naudojamų failų ir aplankų kiekio, gali sukurti naujus aplankus arba neišlaikyti failų pavadinimų nuoseklumo.

Auto	Kai įdedama nauja atminties kortelė, joje išsaugomų failų pavadinimo skaičiai tęsia anksčiau naudotų skaičių seką. Jei kortelėje jau yra išsaugotas failas, kurio pavadinime yra tas pats arba didesnis numeris, toliau seka bus tęsiama nuo didžiausio rasto numerio.
Reset	Kai įdedama nauja kortelė, aplankų numeracija pradeda nuo 100, o failų – nuo 0001. Jei kortelėje jau yra išsaugota nuotrauka, numeracija bus tęsiama nuo didžiausio joje išsaugoto failo pavadinimo numerio.

Failų pavadinimas (Edit Filename)

Pakeiskite failų vardus, kuriuos fotoaparatas naudoja įrašant nuotraukas ir filmus į atminties korteles.

Meniu

- **MENIU** ➔ **Ų** ➔ 1. Card/Folder/File ➔ Edit Filename

sRGB	<p>[Date (mdd)]: simboliai nuo 2-ojo iki 4-ojo atitiks įrašymo mėnesį ir dieną (A–C bus naudojama spalio–gruodžio mėnesiui). 1-ąjį simbolį galite nustatyti pagal savo pageidavimą.</p> <p>[Directory Number]: simboliai nuo 2-ojo iki 4-ojo reikš paskirties aplanko numerį (100–999). 1-ąjį simbolį galite nustatyti pagal savo pageidavimą.</p> <p>[Manual]: pirmuosius keturis simbolius galite nustatyti pagal savo pageidavimą, naudodami skaitinius ir raidinius simbolius.</p>
Adobe RGB	<p>[Date (mdd)]: simboliai nuo 2-ojo iki 4-ojo atitiks įrašymo mėnesį ir dieną (A–C bus naudojama spalio–gruodžio mėnesiui). 1-asis simbolis turi būti „_“.</p> <p>[Directory Number]: simboliai nuo 2-ojo iki 4-ojo reikš paskirties aplanko numerį (100–999). 1-asis simbolis turi būti „_“.</p> <p>[Manual]: simbolius nuo 2-ojo iki 4-ojo galite nustatyti pagal savo pageidavimą, naudodami skaitinius ir raidinius simbolius. 1-asis simbolis turi būti „_“.</p>

Naudotojo informacija

Objektyvo informacijos išsaugojimas (Lens Info Settings)

P A S M B 

Fotoaparate galima išsaugoti informaciją apie iki 10 objektyvų, kurie neatitinka „Micro Four Thirds“ arba „Four Thirds“ sistemų standartų. Ši funkcija taip pat teikia židinio nuotolio duomenis vaizdo ir geometrinųjų formų kompensavimo funkcijoms. Duomenys įrašomi kaip Exif žymės.

Meniu

• MENU → Ÿ → 2. Information Record → Lens Info Settings

Create Lens Information	<p>Užregistruoti objektyvo informaciją.</p> <p>[Lens Name]: įveskite objektyvo pavadinimą.</p> <p>[Focal Length]: įveskite židinio nuotolį. [0,1]–[1000,0] mm</p> <p>[Aperture Value]: įveskite diafragmos reikšmę. [00,00]–[99,99]</p> <p>[Set]: išsaugokite įvestą objektyvo informaciją.</p>
Lens 01 (Registered Name) – Lens 10 (Registered Name)	<p>Redaguoti užregistruotą objektyvo informaciją.</p> <p>[Edit]: Redaguoti užregistruotą objektyvo informaciją. Redaguokite [Lens Name], [Focal Length] ir [Aperture Value].</p> <p>[Delete]: Ištrinkite užregistruotą objektyvo informaciją.</p>

Simbolių įvedimas

1. Paspauskite mygtuką **INFO**, norėdami perjungti tarp didžiųjų raidžių, mažųjų raidžių ir simbolių.
2. Pažymėkite simbolį naudodami Δ ∇ \triangleleft \triangleright , o norėdami įvesti, paspauskite **OK**.
 - Pasirinktas simbolis atsiranda simbolių įvedimo srityje (a).
 - Norėdami ištrinti simbolį, paspauskite mygtuką ☒ .
3. Norėdami ištrinti simbolį simbolių įvedimo srityje (a), perkeltkite žymiklį priekiniu ir galiniu ratukais.
 - Pasirinkite simbolį ir ištrinkite jį, paspausdami mygtuką ☒ .
4. Užbaigę įvedimą pasirinkite **[End]** ir paspauskite mygtuką **OK**.

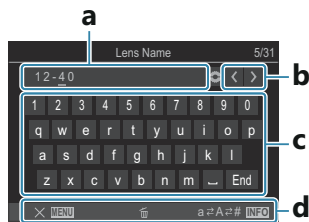

- a Simbolių įvedimo sritis
 - b Žymeklio perkėlimo klavišai
 - c Klaviatūra
 - d Veiksmų žinynas
- ☒ Lietimo valdymas taip pat gali būti naudojamas simboliams įvesti ir valdyti nuo **a** iki **d**.

- Objektyvas bus pridėtas prie objektyvo inf. meniu.
- Kai prijungiamas objektyvas, kuris automatiškai neteikia informacijos, naudojama informacija žymima varnelėmis (✓). Pažymėkite objektyvus, kuriuos norite pažymėti varnelėmis (✓), ir paspauskite mygtuką **OK**.

Išvesties raiška (dpi Settings)

PASMB 

Pasirinkite išvesties raiškos duomenis (taškais coliui) išsaugomus kartu su nuotraukų failais. Pasirinkta raiška bus naudojama spausdinant nuotraukas. Dpi nuostata išsaugoma kaip Exif žymė.

Meniu

- **MENIU** →   2. Information Record → dpi Settings

Informacijos apie autorių teises pridėjimas (Copyright Info.)

P A S M B

Pasirinkite autorystės teisių duomenis išsaugomus su nuotraukų failais. Autorystės teisių duomenys išsaugomi, kaip Exif žymos.

Meniu

- **MENIU** → **Ų** → 2. Information Record → Copyright Info.

- ① Neprisiimame atsakomybės už bet kokią žalą ar ginčus dėl **[Copyright Info]** funkcijos naudojimo. Už naudojimą atsakote patys.
- ① Norėdami panaikinti įvestą autorių teisių informaciją, ištrinkite simbolius kiekvieno elemento įvedimo ekrane (P.406).

Autor. teisių inf. įjungimas.

1. Naudokite $\Delta \nabla$, kad pasirinktumėte **[Copyright Info.]**, ir paspauskite mygtuką **OK**.

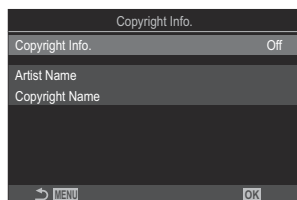

Autor. teisių inf. nustatymų ekranas

2. Pažymėkite **[On]** mygtukais $\Delta \nabla$ ir paspauskite mygtuką **OK**.

Off	Nepridėkite Exif žymų, nurodančių fotografą ir autorystės teisių savininką.
On	Pridėkite Exif žymas nurodančias fotografą ir autorystės teisių savininką.

3. Grįžtama į autor. teisių inf. nustatymų ekraną.

Autor. teisių inf. konfigūravimas.

1. Konfigūruokite parinktis.

- Paspausdami Δ ∇ pasirinkite elementą ir paspauskite mygtuką **OK**, kad būtų parodytas nustatymų meniu.
- Sukonfigūravę parinktis, paspauskite mygtuką **OK** kad grįžtumėte į autor. teisių inf. ekraną.

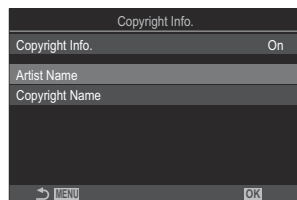

Artist Name	Įveskite fotografo vardą.
Copyright Name	Įveskite autoriaus teisių savininko vardą.

Simbolių įvedimas

1. Paspauskite mygtuką **INFO**, norėdami perjungti tarp didžiųjų raidžių, mažųjų raidžių ir simbolių.
2. Pažymėkite simbolį naudodami Δ ∇ \triangleleft \triangleright , o norėdami įvesti, paspauskite **OK**.
 - Pasirinktas simbolis atsiranda simbolių įvedimo srityje (a).
 - Norėdami ištrinti simbolį, paspauskite mygtuką ✕ .
3. Norėdami ištrinti simbolį simbolių įvedimo srityje (a), perkeltkite žymiklį priekiniu ir galiniu ratukais.
4. Užbaigę įvedimą pasirinkite **[End]** ir paspauskite mygtuką **OK**.

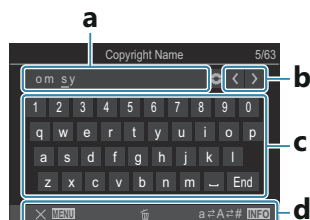

- a** Simbolių įvedimo sritis
- b** Žymeklio perkėlimo klavišai
- c** Klaviatūra
- d** Veiksmų žinynas

Lietimo valdymas taip pat gali būti naudojamas simboliams įvesti ir valdyti nuo **a** iki **d**.

Monitoriaus / garso / ryšio nustatymai

Jutiklinių valdymo elementų išjungimas (Touchscreen Settings)

PASMB 

Ijunkite arba išjunkite jutiklinius valdymo elementus.

Meniu

- **MENIU** →  → 3. Monitor/Sound/Connection → Touchscreen Settings



Off	Išjunkite jutiklinius valdymo elementus.
On	Ijunkite jutiklinius valdymo elementus.











Monitoriaus ryškumas ir atspalvis (Monitor Adjust)

P A S M B

Sureguliuokite monitoriaus spalvų temperatūrą ir šviesumą. Ši parinktis taikoma ir fotografavimo, ir filmo režimui.

Meniu

- **MENIU** →   3. Monitor/Sound/Connection → Monitor Adjust

 (spalvos temperatūra)	<p>Sureguliuokite spalvų temperatūrą. Naudokite priekinį ratuką arba  , norėdami reguliuoti „geltoną–mėlyną“ ašį. Judinant žymiklį () arčiau A atspalvis tampa raudonesnis, o arčiau B – mėlynesnis.</p> <p>Naudokite galinį ratuką arba  , norėdami reguliuoti „žalią–purpurinę“ ašį. Judinant žymiklį () arčiau G atspalvis tampa žalesnis, o arčiau M – labiau purpurinis.</p>
 (ryškumas)	<p>Sureguliuokite šviesumą. Pažymėkite parinktį  .</p> <p>[-7] – [±0] – [+7]</p>

- Paspauskite mygtuką **INFO**, norėdami perjungti tarp spalvų temperatūros ir šviesumo, ir nustatykite kiekvieną elementą.
- Nustatymą galite atstatyti paspausdami ir laikydami paspaudę mygtuką **OK**.
- Veikiant režimu **B** monitorius naudoja ryškumą, pasirinktą srityje **[Bulb/Time Monitor]**.
 „BULB/TIME/COMP nustatymų konfigūravimas (BULB/TIME/COMP Settings)” (P.275)











Vaizdo ieškiklio šviesumas ir atspalvis (EVF Adjust)

P A S M B 

Sureguliuokite vaizdo ieškiklio ryškumą ir spalvas. Kol eisite šias parinktis bus įjungtas vaizdo ieškiklis.

Meniu

- **MENIU** →   → 3. Monitor/Sound/Connection → EVF Adjust

 (spalvos temperatūra)	<p>Sureguliuokite spalvų temperatūrą.</p> <p>Naudokite priekinį ratuką arba , norėdami reguliuoti „geltoną–mėlyną“ ašį. Judinant žymiklį () arčiau A atspalvis tampa raudonesnis, o arčiau B – mėlynesnis.</p> <p>Naudokite galinį ratuką arba , norėdami reguliuoti „žalią–purpurinę“ ašį. Judinant žymiklį () arčiau G atspalvis tampa žalesnis, o arčiau M – labiau purpurinis.</p>
 (ryškumas)	<p>[EVF Auto Luminance Off] / [EVF Auto Luminance On]: Vaizdo ieškiklio šviesumas ir indikatoriaus kontrastas prie aplinkos apšvietimo sąlygų pritaikomi automatiškai. Keiskite nustatymą, naudodami .</p> <p>[]: Sureguliuokite šviesumą. Pažymėkite parinktį .</p> <p>[-7] – [±0] – [+7]</p> <p> Šviesumo keisti negalima, kai pasirinkta [EVF Auto Luminance On].</p>

- Paspauskite mygtuką **INFO**, norėdami perjungti tarp spalvų temperatūros ir šviesumo, ir nustatykite kiekvieną elementą.
- Nustatymą galite atstatyti paspausdami ir laikydami paspaudę mygtuką **OK**.

Akies jutiklio konfigūravimas (Eye Sensor Settings)



P A S M B 

Galite nurodyti, kaip fotoaparatas veiks, pridėjus akį prie vaizdo ieškiklio.

Meniu

- MENU →  → 3. Monitor/Sound/Connection → Eye Sensor Settings

EVF Auto Switch	<p>[Off]: pridėjus akį prie vaizdo ieškiklio ekranas nepersijungia. Norėdami perjungti ekraną, paspauskite mygtuką .</p> <p>[On]: vaizdo ieškiklis automatiškai įsijungia prie jo pridėjus akį.</p>
Behavior when switched	<p>Pasirinkite, kas bus rodoma, ekranui automatiškai persijungus į vaizdo ieškiklį.</p> <p>[Maintain Screen]: monitoriuje rodytas ekranas bus rodomas vaizdo ieškiklyje.</p> <p>[Shooting Screen]: vaizdo ieškiklis rodo tiesioginį vaizdą, net jei monitoriuje buvo rodomas atkūrimo ekranas arba meniu.</p>
When Monitor is Opened	<p>[Operative]: kai [EVF Auto Switch] yra [On] ir pridedate akį prie vaizdo ieškiklio, ekranas persijungia į vaizdo ieškiklį, net jei monitorius atidarytas.</p> <p>[Inoperative]: kai [EVF Auto Switch] yra [On] ir pridedate akį prie vaizdo ieškiklio, ekranas nepersijungia į vaizdo ieškiklį, jei monitorius atidarytas.</p>

 **[EVF Auto Switch]** nustatymų ekranas pasirodo laikant paspaustą mygtuką .

Fokuso signalo išjungimas (🔊))

P A S M B 

Išjungia garso signalą, įprastai suveikiantį, kai fotoaparatas sufokusuoja vaizdą.

Meniu

- **MENIU** ➔ **🔊** ➔ 3. Monitor/Sound/Connection ➔ **🔊**)

On

Fotoaparatus automatiškai sufokusavus vaizdą garsinis signalas suveikia. Garsinis signalas suveikia tik pirmą kartą sufokusavus vaizdą naudojantis funkcija **[C-AF]**.

Off

Fotoaparatus automatiškai sufokusavus vaizdą garsinis signalas nesuveikia.

🔊 Jei norite įjungti fokuso garsą veikiant tyliuoju režimu, konfigūruokite **[Silent [♥] Settings]** nustatymus (P.204).

Rodmenų išoriniame ekrane parinktys (HDMI Settings)





PASMB 

Pasirinkite signalo išvestį į išorinius su HDMI prijungtus ekranus. Sureguliuokite kadr. dažn., filmo kadro dydį ir kitus nustatymus pagal ekrano specifikacijas.

Meniu

• MENU →  → 3. Monitor/Sound/Connection → HDMI Settings

Output Size	<p>Pasirinkite HDMI jungties išvesties signalo tipą.</p> <p>[C4K]: Signalas išvedamas į 4K skaitmeninio kino (4096 × 2160) formatą.</p> <p>[4K]: Jei įmanoma, signalas išvedamas į 4K (3840×2160).</p> <p>[1080p]: Jei įmanoma, signalas išvedamas į „Full HD“ (1080p).</p> <p>[720p]: Jei įmanoma, signalas išvedamas į HD (720p).</p>
Output Frame Rate	<p>Pasirinkite signalo dažnį priklausomai nuo suderinto standarto, NTSC arba PAL.</p> <p>[60p Priority]: kadrų sparta sritims, palaikančioms NTSC.</p> <p>[50P Priority]: kadrų sparta sritims, palaikančioms PAL.</p>

-  **[Output Frame Rate]** negalima pakeisti, kai fotoaparatas prijungtas prie įrenginio HDMI jungtimi.
-  Garsas nebus atkuriamas, nebent prijungtas įrenginys yra suderinamas su garso formatu.
-  Galite sukongūruoti išsamias parinktis signalų išvesčiai į HDMI įrenginį filmo režime.  „HDMI išvestis ( HDMI Output)“ (P.291)



USB jungimo režimo pasirinkimas (USB Settings)



P A S M B 

Pasirinkite, kaip fotoaparatas veiks prie jo per USB lizdą prijungus išorinį prietaisą.

Meniu

• MENU →  → 3. Monitor/Sound/Connection → USB Settings

USB Mode	<p>[Select]: ryšio režimo pasirinkimo meniu rodomas kaskart prijungus USB.</p> <p>[Storage]: fotoaparatas veikia kaip išorinė laikmena. Fotoaparato atminties kortelėje laikomus duomenis galima perkelti į kompiuterį.</p> <p>[MTP]: atminties kortelėje esančias nuotraukas galima peržiūrėti arba nukopijuoti į kompiuterį, naudojant kompiuterio programinę įrangą (P.473).</p> <p>[Webcam]: Fotoaparatą galima prijungti prie kompiuterio ir naudoti kaip interneto kamerą internetiniams susitikimams ir transliuoti tiesiogiai (P.474). Nereikia jokių papildomų tvarkyklių ar programėlių. Vaizdo ir garso duomenys, užfiksuoti fotoaparatu, yra perduodami į kompiuterį tiesiog sujungiant du įrenginius per USB (USB transliacija).</p> <p>[ RAW/Control]: Naudojantis kompiuterio valdymu per „OM Workspace“, nuotraukos apdorojamos naudojant spartųjį fotoaparato vaizdų apdorojimo modulį. Be to, naudodami „OM Capture“ galite fotografuoti ir perkelti nuotraukas į kompiuterį ir valdyti fotoaparatą kompiuteriu.</p> <p>Daugiau žr. „Nufotografuotų nuotraukų įkėlimas ( RAW/Control)“ (P.469), „Fotoaparato pajungimas spartaus RAW formato failų apdorojimui ( RAW/Control)“ (P.471).</p> <p>[USB PD]: pasirinkite tai, kai nenorite, kad fotoaparatas būtų automatiškai paleistas, prijungus prie su USB PD suderinamumo įrenginio. Daugeliu atvejų šios parinkties pasirinkti nereikia.</p>
Power Supply from USB	<p>Pasirinkite, ar tiekti fotoaparatai maitinimą, kai jis prijungtas prie kompiuterio per USB.</p> <p>[Yes]: fotoaparatai bus tiekiamas maitinimas, prijungus jį prie kompiuterio per USB.</p> <p>[No]: fotoaparatai nebus tiekiamas maitinimas, prijungus jį prie kompiuterio per USB.</p>

 Prijungus fotoaparatai prie kompiuterio per USB, kai pasirinkta **[Storage]**, **[MTP]**, **[Webcam]** arba **[ RAW/Control]**, galėsite naudoti fotoaparatai, tiekiant jam maitinimą.

Baterijos / miego nustatymai



Akumuliatoriaus būsenos rodymas

(Battery Status)

P A S M B 

Peržiūrėkite fotoaparate įdėtų akumuliatorių būsenas. Fotoaparate esančio ir maitinimo akumuliatoriaus laikiklyje esančių akumuliatorių būsenos rodomos atskirai.

Meniu

• **MENIU** →  → 5. Battery/Sleep →  Battery Status

 Naudojant kamerą, prijungtą prie USB-AC adapterio arba su USB PD suderinamo USB įrenginio, kai kurie elementai bus nerodomi.

Pirmiausiai naudojamo akumulatoriaus nustatymas (Battery Priority)

PASMB 

Pasirinkite, kurį akumuliatorių naudoti pirmiausiai, kai akumulatoriai įdėti į fotoaparatą ir papildomą akumuliatoriaus laikiklį (P.486).

Meniu

- **MENIU** →  → 5. Battery/Sleep →  Battery Priority

Body Battery	Pirmiausiai naudojamas fotoaparate esantis akumuliatorius.
PBH Battery	Pirmiausiai naudojamas pasirinktiniame akumuliatoriaus laikiklyje esantis akumuliatorius.

Akumulatoriaus lygio rodymo filmuojant keitimas (📷🔋 Display Pattern)

PASMB 

Pasirinkite akumulatoriaus lygio rodymo formatą. Akumulatoriaus lygi galima rodyti kaip procentinį dydį arba kaip likusį fotografavimo laiką.

 Fotografavimo laiko ekranas skirtas naudoti tik kaip gairė.

Meniu

• **MENIU** → 🏠 → 5. Battery/Sleep → 📷🔋 Display Pattern

%	Akumulatoriaus lygis rodomas kaip procentinis dydis.
min	Akumulatoriaus lygis rodomas kaip likęs fotografavimo laikas. Fotografavimo režimuose akumulatoriaus lygis rodomas tik filmuojant.

Foninio pašvietimo sumažinimas (Backlit LCD)

P A S M B 

Pasirinkite po kiek laiko sumažės ekrano pašvietimas, jei nenaudojamos jokios fotoaparato funkcijos. Pašvietimo sumažinimas taupo akumuliatorių energiją.

Meniu

- **MENIU** →   → 5. Battery/Sleep → Backlit LCD

8sec / 30sec / 1min	Monitoriaus apšvietimas pritemsta po nurodyto laiko.
Hold	Monitoriaus apšvietimas nepritemsta.

Miego režimo (energijos taupymo) parinkčių nustatymas (Sleep)

PASMB 

Pasirinkite po kiek laiko suveiks miego režimas, jei nenaudojamos jokios fotoaparato funkcijos. Įsijungus miego režimui sustabdomos visos fotoaparato funkcijos ir išjungiamas ekranas.

Meniu

- **MENIU** →  → 5. Battery/Sleep → Sleep

Off	Fotoaparatas nepereina į miego režimą.
1min / 3min / 5min	Fotoaparatas pereina į miego režimą po nurodyto laiko.

- Įprastą veikimą galima atkurti iki pusės paspaudžiant užrakto mygtuką.

ⓘ Fotoaparatas nepereis į miego režimą toliau nurodytose situacijose.

- kai vyksta daugkartinė ekspozicija, prijungus prie HDMI įrenginio, prijungus prie išmaniojo telefono per Wi-Fi, prijungus prie kompiuterio per Wi-Fi arba USB, belaidžiu būdu prijungus prie nuotolinio valdymo arba tiekiant maitinimą per USB.

Automatinio maitinimo išjungimo parinkčių nustatymas (Auto Power Off)

PASMB 

Jei per nustatytą laiko tarpą fotoaparatus persijungus į miego režimą neatliekamas joks veiksmas, fotoaparatas automatiškai išsijungia. Ši funkcija skirta pasirinkti laiko tarpą, kuriam pasibaigus fotoaparatas automatiškai išsijungia.

Meniu

• **MENIU** →  → 5. Battery/Sleep → Auto Power Off

Off	Fotoaparatas neišsijungs automatiškai.
5min / 30min / 1h / 4h	Fotoaparatas išsijungia po nurodyto laiko.

 Norėdami iš naujo įjungti fotoaparatus, paspauskite svirtį **ON/OFF**.

Energijos sąnaudų mažinimas (Quick Sleep Mode)

P A S M B 

Naudokite vaizdo ieškiklius ir dar labiau sumažinkite energijos sąnaudas. Laikas iki pašvietimo išsijungimo arba miego režimo gali būti trumpesnis.

⚠ Energijos taupymo funkcija neveikia:

- tiesioginio fotografavimo metu, kai įjungtas vaizdo ieškiklis, kai vyksta daugkartinės ekspozicijos arba intervalinis fotografavimas, prijungus prie HDMI įrenginio, prijungus prie išmaniojo telefono per Wi-Fi, prijungus prie kompiuterio per Wi-Fi arba USB arba kai įjungta Bluetooth

Meniu

- **MENIU** → **Ų** → 5. Battery/Sleep → Quick Sleep Mode

Greit. miego režimo įjungimas

1. **Δ ▽** mygtukais pasirinkite meniu **[Quick Sleep Mode]** ir paspauskite mygtuką **OK**.

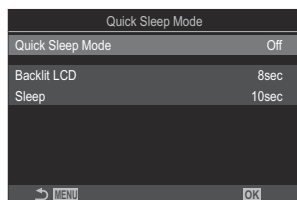

Greit. miego režimo nustatymų ekranas

2. Pažymėkite **[On]** mygtukais **Δ ▽** ir paspauskite mygtuką **OK**.

Off	Energijos taupymo režimas neįsijungia.
On	Fotoaparatas greitai pereina į energijos taupymo režimą. Kai veikia energijos taupymas ir rodomas „Super“ valdymo skydelis (P47), monitoriuje rodoma ECO.

3. Grįžtama į greit. miego režimo nustatymų ekraną.

Greit. miego režimo konfigūravimas

1. Konfigūruokite parinktis.

- Paspausdami Δ ∇ pasirinkite elementą ir paspauskite mygtuką **OK**, kad būtų parodytas nustatymų meniu.
- Sukonfigūravę parinktis, paspauskite mygtuką **OK** kad grįžtumėte į greit. miego režimo nustatymo ekraną.

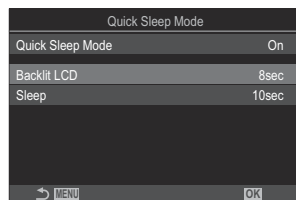

Backlit LCD	Pasirinkite po kiek laiko sumažės ekrano pašvietimas, jei nenaudojamos jokios fotoaparato funkcijos. [3sec] / [5sec] / [8sec]
Sleep	Pasirinkite po kiek laiko suveiks miego režimas, jei nenaudojamos jokios fotoaparato funkcijos. [3sec] / [5sec] / [8sec] / [10sec] / [15sec] / [30sec] / [1min]

- Kai veikia energijos taupymas ir rodomas „Super“ valdymo skydelis (P.47), monitoriuje rodoma ECO.



Nustatymo iš naujo / laikrodžio / kalbos / kiti nustatymai

Numatytųjų nustatymų atkūrimas (Reset/ Initialize Settings)

P A S M B 

Atkurkite fotoaparato gamyklines numatytąsias nuostatas. Galite pasirinkti atkurti beveik visas nuostatas arba tik tas, kurios tiesiogiai susijusios su fotografavimu.

Meniu

- **MENIU** ➔  ➔ 6. Reset/Clock/Language/Others ➔ Reset/Initialize Settings

Reset Shooting Settings	Atkurkite tik su fotografija susijusias nuostatas.
Initialize All Settings	Atkurkite visas nuostatas su keliomis išimtimis, pavyzdžiui, laikrodį ir kalbą.

 Informacijos apie atkurtus nustatymus žr. „Numatytieji nustatymai“ (P.517).

 Nustatymus galima išsaugoti, naudojant „OM Workspace“ arba „OM Image Share“. Daugiau informacijos rasite mūsų svetainėje.







Fotoaparato laikrodžio nustatymas (🕒 Settings)

PASMB 

Nustatykite fotoaparato laiką.

Meniu

- **MENIU** ➔  ➔ 6. Reset/Clock/Language/Others ➔ 🕒 Settings

	Nustatykite datą, laiką ir datos formatą. Mygtukais   pažymėkite elementus ir keiskite pažymėtą elementą mygtukais   .
Time Zone	Nustatykite laiko juostą ir vasaros laiką. Naudokite   mygtukus, norėdami pakeisti laiko juostą. Nuspaudus mygtuką INFO galima nustatyti vasaros laiką. Jis įsijungia ir išsijungia kaskart paspaudus mygtuką INFO .

Kalbos pasirinkimas (🗣️📱)

P A S M B 📺

Pasirinkite fotoaparato meniu ir rekomenduojamų įrankių kalbą.

Meniu

- **MENIU** → 🗣️ → 6. Reset/Clock/Language/Others → 🗣️📱

Gulsčiuko kalibravimas (Level Adjust)

P A S M B 

Koreguokite gulsčiuko nukrypimus. Pastebėję klaidingus gulsčiuko parodymus sukalibruokite gulsčiuką.

Meniu

- **MENIU** →  → 6. Reset/Clock/Language/Others → Level Adjust

Reset	Atkurkite gamyklinius gulsčiuko nustatymus.
Adjust	Pasirinkite atskaitos (nulio) tašką. Tinkamai pastatykite fotoaparatą ir sukalibruokite gulsčiuką.

Vaizdo apdorojimo funkcijos tikrinimas (Pixel Mapping)

P A S M B 

Vienu metu patikrinkite vaizdo jutiklio ir vaizdo apdorojimo funkcijas. Siekiant užtikrinti geriausias rezultatus, nutraukite fotografavimą ir peržiūrą, o prieš naudodamiesi taškų išdėstymo funkcija palaukite bent minutę.

ⓘ Jei vykstant patikrinimui atsitiktinai išjungtumėte fotoaparata, būtinai patikrinimą atlikite dar kartą.

Meniu

- **MENIU** →  → 6. Reset/Clock/Language/Others → Pixel Mapping

Programinės aparatinės įrangos versijos peržiūra (Firmware Version)

P A S M B 

Peržiūrėkite fotoaparato ir bet kokių objektyvų arba šiuo metu prijungtų išorinių prietaisų programinės aparatinės įrangos versijas. Jums gali prireikti šios informacijos kreipiantis į klientų aptarnavimo skyrių arba atliekant programinės aparatinės įrangos atnaujinimus.

Meniu

- **MENIU** ➔  ➔ 6. Reset/Clock/Language/Others ➔ Firmware Version

Sertifikatų peržiūra (Certification)

P A S M B 

Atidarykite sertifikatą, nurodantį, kokius standartus atitinka šis fotoaparatas.

Meniu

- **MENIU** →  → 6. Reset/Clock/Language/Others → Certification

Fotoaparato prijungimas prie išorinių įrenginių

Prisijungimas prie išorinių įrenginių

Prijungus fotoaparatą prie išorinio įrenginio, pavyzdžiui, prie kompiuterio ar išmaniojo telefono, galima atlikti įvairias užduotis.

Atsargumo priemonės naudojant Wi-Fi ir Bluetooth®

Išjunkite belaidį LAN ir **Bluetooth®** šalyse, regionuose arba kitose vietose, kur jų naudojimas draudžiamas.

Fotoaparate veikia belaidis LAN ir **Bluetooth®**. Naudojant šias funkcijas pirkimo regionui nepriklausančiose šalyse galima pažeisti vietinius belaidžiam tinklui taikomus reglamentus.

Kai kurios šalys ir regionai gali neleisti gauti duomenis be išankstinio valdžios leidimo. Kai kuriose pardavimo regionuose fotoaparatai gali būti siunčiami su išjungtais vietos duomenų rodiniais.

Kiekviena šalis ir regionas turi savo įstatymų ir reglamentų. Peržiūrėkite juos prieš keliaudami ir laikykitės jų būdami užsienyje. Mūsų kompanija neprisiima jokios atsakomybės tuomet, jei naudotojas nesilaikys vietinių įstatymų ir reglamentų.

Išjunkite Wi-Fi ir lėktuvuose ir kitose vietose, kur jų naudojimas draudžiamas.  „Fotoaparato belaidžio ryšio išjungimas (Airplane Mode)“ (P.431)

- ⓘ Belaidžiu ryšiu perduodami duomenys gali būti pasisavinti trečiųjų šalių. Naudokite belaidžio ryšio funkcijas turėdami tai omenyje.
- ⓘ Belaidžio ryšio siųstuvo antena yra fotoaparato rankenoje. Laikykite ją kuo toliau nuo metalinių objektų. Be to, signalo stiprumas gali sumažėti, jei rankena laikoma arba uždengta.
- ⓘ Gabendami fotoaparatai maišelyje arba kitoje talpykloje, nepamirškite, kad talpyklos turinys arba medžiagos, iš kurios ji pagaminta, gali trukdyti belaidžio ryšio perdavimui, todėl gali nepavykti fotoaparato prijungti prie išmaniojo telefono.
- ⓘ Wi-Fi ryšys labiau sekina akumuliatorių. Jei akumuliatoriai išseks, ryšys gali dingti.
- ⓘ Tokie prietaisai, kaip mikrobangų krosnelės ir belaidžiai telefonai, kurie generuoja radijo dažnių spinduliuotes, magnetinius laukus arba statinę elektrą, gali sulėtinti arba kitaip pakenkti belaidžio ryšio duomenų perdavimui.
- ⓘ Kai kurios belaidžio LAN ryšio funkcijos neveikia tuomet, kai atminties kortelės apsaugos nuo įrašymo jungiklis nustatytas į užrakintą (LOCK) padėtį.

Fotoaparato belaidžio ryšio išjungimas (Airplane Mode)

P A S M B 

Išjunkite fotoaparato belaidžio ryšio (Wi-Fi / **Bluetooth**®) funkcijas.

Meniu

- **MENIU** →  → 4. Wi-Fi/Bluetooth → Airplane Mode

Off	Belaidis ryšys įjungtas.
On	Belaidis ryšys išjungtas. Jo naudoti negalėsite, kol nustatymo nepakeisite į [Off] . → pasirodo, kai pasirenkate [On] .

 Ryšys su belaidžiu radijo bangų valdikliu FC-WR galimas net pasirinkus **[On]**.

Fotoaparato prijungimas prie išmaniojo telefono

Prisijungimas prie išmaniųjų telefonų

Naudokite fotoaparato belaidžio LAN (Wi-Fi) and **Bluetooth**[®] ryšio funkcijas, kad fotoaparata prijungtumėte prie išmaniojo telefono ir galėtumėte naudotis nurodyta programėle, kuri jums leis mėgautis fotoaparato galimybėmis prieš fotografuojant ir baigus fotografuoti. Kai ryšys bus užmegztas, galėsite atsisiųsti nuotraukas ir fotografuoti nuotoliniu būdu bei prie nuotraukų pridėti vietos informaciją.

- Ne visi išmanieji telefonai palaiko šią operaciją.

Veiksmai, kuriuos galite atlikti su nurodyta programėle „OM Image Share“

- **Atsisiųsti nuotraukas iš fotoaparato į išmanųjį telefoną**

Atsisiųskite nuotraukas, pažymėtas bendrinimui (P317) į savo išmanųjį telefoną.

Taip pat galite naudoti išmanųjį telefoną norėdami pasirinkti vaizdus atsisiuntimui iš fotoaparato.

- **Fotografavimas nuotoliniu būdu iš išmaniojo telefono**

Galite nuotoliniu būdu valdyti fotoaparata ir fotografuoti išmanioju telefonu.

- **Gražus vaizdo apdorojimas**

Naudokite intuityvius valdiklius, kad į išmanųjį telefoną atsisiųstiems vaizdams pritaikytumėte įspūdingus efektus.

- **GPS žymų pridėjimas prie fotoaparato vaizdų**

Naudodami išmaniojo telefono GPS funkciją fotografuodami galite pridėti vietos informaciją.

Daugiau informacijos rasite mūsų tinklapyje.

Fotoaparato ir išmaniojo telefono susiejimas (Wi-Fi Connection)

Prijungdami įrenginius pirmą kartą, vadovaukitės toliau pateiktais žingsniais.

- Sureguliuokite siejimo nuostatus naudodami „OM Image Share“, o ne nustatymų programą, kuri naudojama išmaniojo telefono operacinėje sistemoje.

1. Paleiskite specialios prieš tai jūsų išmaniajame telefone įdiegtos „OM Image Share“ programos kopiją.
2. Bakstelėkite fotoaparato budėjimo ekrane rodomą piktogramą .

 Taip pat galite atlikti šias operacijas.

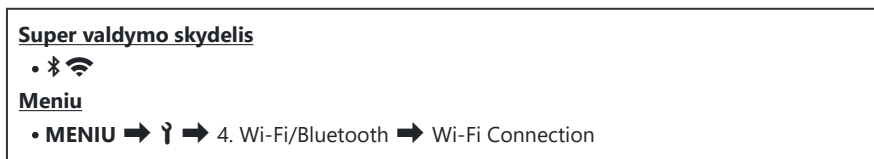





3. Pasirinkite [**Device Connection**] ir paspauskite mygtuką **OK**.
4. Sekdami ekrane pateiktus nurodymus reguliuokite Wi-Fi/**Bluetooth**® nustatymus.
 - Vietinis **Bluetooth** pavadinimas ir slaptažodis, „Wi-Fi“ SSID ir slaptažodis bei QR kodas rodomi ekrane.



- 1 **Bluetooth** vietinis pavadinimas
Bluetooth slaptažodis
- 2 „Wi-Fi“ SSID
„Wi-Fi“ slaptažodis
- 3 QR kodas

5. Bakstelėkite fotoaparato piktogramą „OM Image Share“ ekrano apačioje.
 - Bus parodytas skirtukas [**Easy Setup**].

- 6.** Sekdami „OM Image Share“ ekrane pateikiamus nurodymus, nuskaitykite QR kodą ir reguliuokite ryšio nustatymus.
- Jei nepavyksta nuskaityti QR kodo, vykdydami „OM Image Share“ ekrane pateikiamus nurodymus sureguliuokite nustatymus rankiniu būdu.
 - **Bluetooth**[®]: Norėdami prisijungti, pasirinkite vietinį pavadinimą ir įveskite fotoaparato ekrane rodomą slaptažodį į „OM Image Share“ „Bluetooth“ nustatymų dialogo langą.
 - „Wi-Fi“: Norėdami prisijungti, įveskite SSID ir fotoaparato ekrane rodomą slaptažodį į „OM Image Share“ „Wi-Fi“ nustatymų dialogo langą.
 - Užbaigus susiejimą  ekrane taps žalios spalvos.
 - **Bluetooth**[®] piktograma nurodo būseną, kaip pavaizduota toliau:
 - : Fotoaparatas skleidžia belaidį signalą.
 - : Užmegztas belaidis ryšys.
- 7.** Kad baigtumėte Wi-Fi ryšį, paspauskite fotoaparato mygtuką **MENU** arba ekrane paspauskite  **MENU**.
- Taip pat galite išjungti fotoaparatą ir nutraukti ryšį su „OM Image Share“.
 - Numatyta, kad **Bluetooth**[®] ryšys išlieka aktyvus net nutraukus Wi-Fi ryšį, todėl galite fotografuoti nuotoliniu būdu išmaniuoju telefonu. Norėdami fotoaparate nustatyti, kad nutraukus Wi-Fi ryšį **Bluetooth**[®] ryšys taip pat būtų nutrauktas, nustatykite **[Bluetooth]** į **[Off]**.

Belaidžio ryšio budėjimo režimo nustatymas, kai fotoaparatas įjungtas (Bluetooth)

Galite pasirinkti, ar įjungus fotoaparatą jis galės veikti belaidžio ryšio su išmaniuoju telefonu arba papildomu nuotoliniu valdymu budėjimo režimu.

☞ Iš anksto susiekite fotoaparatą ir išmanųjį telefoną arba papildomą nuotolinį valdymą. Parinkties **[Bluetooth]** pasirinkti negalima, kol neužbaigiamas susiejimas.

Meniu

• **MENIU** ➔ **☞** ➔ 4. Wi-Fi/Bluetooth ➔ Bluetooth

Off	Net įjungus maitinimą, fotoaparatas neveiks belaidžio ryšio budėjimo režimu ir belaidžio ryšio signalas nebus skleidžiamas.
On☞	Kai fotoaparatas įjungtas, jis skleidžia belaidžio ryšio signalą ir veikia belaidžio ryšio budėjimo režimu. Galite sujungti fotoaparatą ir išmanųjį telefoną per „OM Image Share“ ir fotografuoti nuotoliniu būdu arba perkelti vaizdus.
On☞ 	Kai fotoaparatas bus įjungtas, jis pradės perduoti belaidžio ryšio signalus ir, jei jis jau buvo susietas (P.464), jis lauks prisijungimo prie nuotolinio valdymo pulto.

☞ Jei specialioje „OM Image Share“ programėlėje įgalintas GPS maršruto žurnalas, iš programėlės atsisiųsti vietos duomenys bus pridėti prie nuotraukų, darytų, kai pasirinkta **[On☞**].

Belaidžio ryšio nustatymai, kai fotoaparatas išjungtas (Power-off Standby)

Galite rinktis, ar išjungus fotoaparatą jis galės užmegzti ryšį su išmaniuoju telefonu.

Meniu

- **MENIU** ➔ **Ų** ➔ 4. Wi-Fi/Bluetooth ➔ **Settings** ➔ Power-off Standby

Select	Išjungiant fotoaparatą bus paprašyta pasirinkti, ar palaikyti belaidį ryšį su išmaniuoju telefonu.
Off	Išjungus fotoaparatą, išjungiamas ryšys su išmaniuoju telefonu.
On	Išjungus fotoaparatą ryšys su išmaniuoju telefonu lieka įjungtas ir išmaniuoju telefonu galima atsisiųsti arba peržiūrėti fotoaparate esančias nuotraukas.

„Select“

[**Select**] pasirinkus ties [**Power-off Standby**], prieš išsijungiant fotoaparatu bus rodomas patvirtinimo dialogo langas, jeigu atitinka šios sąlygos:

- [**Off**] pasirinkta su [**Airplane Mode**]
- Fotoaparatas šiuo metu yra prijungtas prie išmaniojo telefono ([P.433](#))
- Atminties kortelė įdėta teisingai

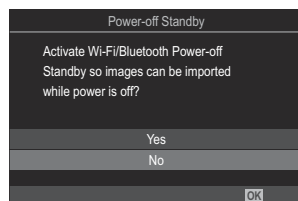

Yes	Fotoaparatą išjungti, tačiau ryšį su išmaniuoju telefonu palikti įjungtą.
No	Fotoaparatą išjungti ir išjungti ryšį su išmaniuoju telefonu.

- ① Jei praėjus maždaug minutei po to, kai buvo parodytas dialogo langas, nebuvo atlikti jokie veiksmai, fotoaparatas nutrauks belaidį ryšį su išmaniuoju telefonu ir automatiškai išsijungs.
- ② Paliktas įjungtas belaidis ryšys automatiškai išsijungs, jeigu: Ryšį galima atkurti įjungus fotoaparatą.
 - ryšys yra neaktyvus 12 valandas
 - išimta atminties kortelė
 - pakeičiama baterija
 - vidinio baterijos įkrovimo metu įvyksta klaida

⚠ Atkreipkite dėmesį, kad jei **[On]** yra pasirinkta **[Power-off Standby]**, fotoaparatas gali įsijungti ne iš karto, kai **ON/OFF** svirtis pasukama į **ON**.

Vaizdų perkėlimas į išmanųjį telefoną

Galite pasirinkti vaizdus fotoaparate ir įkelti juos į išmanųjį telefoną. Taip pat fotoaparatu galite iš anksto rinktis nuotraukas, kurias norite bendrinti.  „Nuotraukų pasirinkimas bendrinti (Share Order)“ (P.317)

- Jei **[Off]** arba **[On❌]** pasirinkta **[Bluetooth]** (P.435), pasirinkite **[On❌]**.
- Pasirinkus **[On❌]** ties **[Bluetooth]** (P.435), fotoaparatas įjungiamas budėjimo režimu, paruoštas belaidžiam ryšiui.

1. Palieskite **[Import Photos]** išmaniojo telefono programėlėje „OM Image Share“.

 Priklausomai nuo išmaniojo telefono, gali pasirodyti „Wi-Fi“ ryšio patvirtinimo ekranas. Vadovaudamiesi ekrane pateikiamomis gairėmis, sujunkite išmanųjį telefoną ir fotoaparata.

- Visos fotoaparate esančios nuotraukos rodomos sąrašė.

2. Pasirinkite norimus perkelti vaizdus ir palieskite mygtuką „Save“.

- Kai saugojimas yra baigtas, galite išjungti fotoaparata išmaniuoju telefonu.
- Ne jei **[Bluetooth]** (P.435) nustatyta ties **[Off]** ar **[On❌]**, **[Import Photos]** galima naudoti fotoaparate paleidus **[Wi-Fi Connection]** ➔ **[Device Connection]**.

Automatiškai įkeliami vaizdai, kai fotoaparatas išjungtas

Norėdami sukonfigūruoti fotoaparata, kad vaizdai į išmanųjį telefoną būtų keliami automatiškai kai fotoaparatas išjungtas:

- Pažymėkite vaizdus bendrinti ([P317](#)).
- Įjunkite maitinimo išjungimo parengtį ([P436](#)).
- Jeigu naudojate iOS prietaisą, paleiskite „OM Image Share“.

Pažymėjus nuotrauką bendrinimui fotoaparate ir išjungus fotoaparata, „OM Image Share“ pasirodo pranešimas. Palietus pranešimą nuotraukos automatiškai perkeliomos į išmanųjį telefoną.

Fotografavimas nuotoliniu būdu naudojant išmanųjį telefoną („Live View“)

Galite fotografuoti nuotoliniu būdu, fotoaparataž valdydami išmaniuoju telefonu, ir tuo pačiu metu išmaniojo telefono ekrane stebėti tiesioginį vaizdą.

- Fotoaparate rodomas ryšio ekranas, o visi veiksmai atliekami išmaniuoju telefonu.
- Jei **[Off]** arba **[On❌]** pasirinkta **[Bluetooth]** (P.435), pasirinkite **[On❌]**.
- Pasirinkus **[On❌]** ties **[Bluetooth]** (P.435), fotoaparatas įjungiamas budėjimo režimu, paruoštas belaidžiam ryšiui.

1. Paleiskite „OM Image Share“ ir palieskite **[Remote Control]**.

2. Palieskite **[Live View]**.

3. Norėdami nufotografuoti, spauskite užrakto mygtuką.

- Nufotografuotas vaizdas įrašomas fotoaparato atminties kortelėje.

🔊 Ne jei **[Bluetooth]** (P.435) nustatyta ties **[Off]** ar **[On❌]**, **[Live View]** galima naudoti fotoaparate paleidus **[Wi-Fi Connection]** ➔ **[Device Connection]**.

⚠ Galimos fotografavimo parinktys iš dalies ribotos.

Fotografavimas nuotoliniu būdu naudojant išmanųjį telefoną („Remote Shutter“)

Galite fotografuoti nuotoliniu būdu, valdydami fotoaparata išmaniuoju telefonu („Remote Shutter“).

- Visi veiksmai pasiekiami fotoaparate. Be to, galite daryti nuotraukas ir įrašyti filmus naudodami užrakto mygtuką, rodomą išmaniojo telefono ekrane.
- Jei **[Off]** arba **[On]** pasirinkta **[Bluetooth]** (P.435), pasirinkite **[On]**.
- Pasirinkus **[On]** ties **[Bluetooth]** (P.435), fotoaparatas įjungiamas budėjimo režimu, paruoštas belaidžiam ryšiui.

1. Paleiskite „OM Image Share“ ir palieskite **[Remote Control]**.

2. Palieskite **[Remote Shutter]**.

3. Norėdami nufotografuoti, spauskite užrakto mygtuką.





- Nufotografuotas vaizdas įrašomas fotoaparato atminties kortelėje.

☞ Ne jei **[Bluetooth]** (P.435) nustatyta ties **[Off]** ar **[On]**, **[Remote Shutter]** galima naudoti fotoaparate paleidus **[Wi-Fi Connection]** ➔ **[Device Connection]**.

Padėties informacijos įtraukimas į vaizdus

Naudodami išmaniojo telefono GPS funkciją fotografuodami galite pridėti vietos informaciją.

- Jei **[Off]** arba **[On📶]** pasirinkta **[Bluetooth]** (P.435), pasirinkite **[On📶]**.
- Pasirinkus **[On📶]** ties **[Bluetooth]** (P.435), fotoaparatas įjungiamas budėjimo režimu, paruoštas belaidžiam ryšiui.



- 1.** Prieš fotografuodami fotoaparatu, paleiskite „OM Image Share“ ir įjunkite vietos informacijos pridėjimo funkciją.
 - Kai bus paraginta sinchronizuoti išmaniojo telefono ir fotoaparato laikrodžius, vadovaukitės „OM Image Share“ rodomomis gairėmis.
- 2.** Fotografuokite fotoaparatu.
 - Kai galima pridėti vietos informaciją, fotografavimo ekrane švies . Kai fotoaparatas negali gauti vietos informacijos,  mirksi.
 - Gali prireikti šiek tiek laiko po įjungimo arba miego režimo išjungimo, kol fotoaparatas bus pasiruošęs pridėti vietos informaciją.
 - Vietos informacija bus pridėta prie nuotraukų, kai ekrane rodoma .
 -  rodoma ekrane peržiūrint nuotrauką su vietos informacija.

 Vietos informacijos negalima pridėti prie filmuotos medžiagos.
- 3.** Baigę fotografuoti išjunkite vietos informacijos pridėjimo funkciją programėlėje „OM Image Share“.

Išmaniojo telefono ryškio nustatymų atkūrimas (Reset Settings)

Galite atkurti išmaniojo telefono ryškio nustatymų numatytąsias vertes.

Meniu

- **MENIU** →  → 4. Wi-Fi/Bluetooth →  Settings → Reset  Settings

 Bus atkurti šie meniu elementai.

- [ **Connection Password**] (P.444) / [**Power-off Standby**] (P.436)

 Prieš prisijungdami prie išmaniojo telefono, turėsite dar kartą susieti įrenginius (P.433).

Slaptažodžio keitimas (📶 Connection Password)

Kaip keisti Wi-Fi/**Bluetooth**® slaptažodžius:

Meniu

• **MENIU** → 🏠 → 4. Wi-Fi/Bluetooth → 📶 Settings → 📶 Connection Password

1. Paspauskite mygtuką ⌂, kaip nurodyta ekrane pateikiamame vadove.
 - Bus nustatytas naujas slaptažodis.

🔗 Galima pakeisti tiek Wi-Fi ryšio, tiek **Bluetooth**® ryšio slaptažodį.

🔗 Pakeitę slaptažodžius, vėl prisijunkite prie išmaniojo telefono. 📄 „Fotoaparato ir išmaniojo telefono susiejimas (Wi-Fi Connection)“ (P433)

Prijungimas prie kompiuterių per „Wi-Fi“

Programinės įrangos diegimas

Norėdami prisijungti prie fotoaparato ir kompiuterio Wi-Fi ryšiu, naudokite „OM Capture“.

OM Capture

Naudokite „OM Capture“, kad automatiškai atsisiųstumėte ir peržiūrėtumėte nuotraukas vos jas padarius ir valdytumėte fotoaparataus nuotoliniu būdu. Norėdami sužinoti daugiau arba norėdami atsisiųsti programinę įrangą, apsilankykite mūsų interneto svetainėje. Atsisiunčiant programinę įrangą, bus reikalinga nurodyti fotoaparato serijos numerį.

Norėdami įdiegti programinę įrangą, laikykitės ekrane pateikiamų nurodymų. Mūsų interneto svetainėje yra nurodyti sistemos reikalavimai ir diegimo instrukcijos.

Kompiuterio susiejimas su fotoaparatu (naujas fotoaparatas)

Norint sujungti, fotoaparatą ir kompiuterį reikia susieti. Su fotoaparatu vienu metu galima susieti iki keturių kompiuterių. Norėdami susieti kompiuterį su fotoaparatu, prijunkite jį USB jungtimi. Susiejimą kompiuteriu reikia atlikti tik kartą.

1. Patikrinę, ar fotoaparatas išjungtas, prijunkite jį prie kompiuterio USB laidu.

- Tvirtindami USB kabelį, naudokite pasirenkamą kabelio apsaugą ir kabelio segtuką, kad nesugadintumėte jungčių ir neatjungtumėte stalo  „Kabelio segtukas (CC-1) / kabelio apsauga (CP-2)“ (P.494)

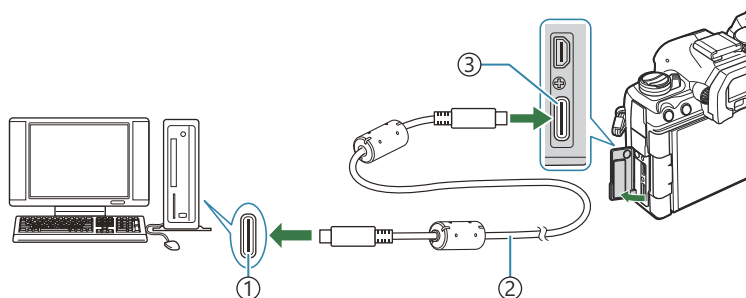

- ① USB prievadas
- ② USB laidas (pateikiamas)
- ③ USB jungtis

- USB jungčių vietos įvairiuose kompiuteriuose yra skirtingos. Informacija apie USB jungtis pateikiama prie kompiuterio pridėtoje dokumentacijoje.
- Jei kompiuterio USB prievadas yra A tipo, naudokite papildomą CB-USB11 kabelį.

2. Įjunkite fotoaparatą.

- Fotoaparatas parodys pranešimą, nurodantį jums identifikuoti prietaisą, prie kurio buvo prijungtas USB laidas.

 Jei pranešimas nerodomas, pasirinkite **[Select]** nustatymą **[USB Mode]** (P.413).

 Jei akumulatoriai visai baigia išsekti, prijungus prie kompiuterio, fotoaparatas nerodys pranešimo. Pasirūpinkite, kad akumulatoriai būtų įkrauti.

3. Pažymėkite [**RAW/Control**] naudodami Δ ∇ mygtukus ir paspauskite mygtuką **OK**.

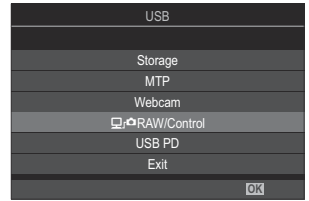

4. Paleidkite kompiuteryje įdiegtą „OM Capture“ kopiją.
- Paleidus, „OM Capture“ parągins pasirinkti ryšio tipą.



5. Spustelėkite **[+]**, kuris yra **[Create new link]** dešinėje.
- Jei niekas nepasikeis, įjunkite fotoaparatą iš naujo.



- Įveskite pavadinimą, kuris bus naudojamas fotoaparate norint identifikuoti kompiuterį. Numatytasis pavadinimas yra „Computer Name“.
- Fotoaparate naudojamas pavadinimas gali būti iki 15 simbolių ilgio.

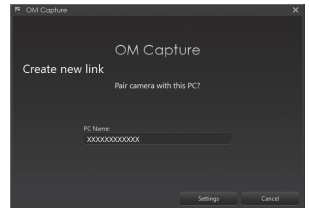

6. Programėlėje „OM Capture“ spustelėkite **[Settings]**.
- Kai parodomas pranešimas apie atliktą siejimą, atjunkite fotoaparatą, kaip nurodyta.

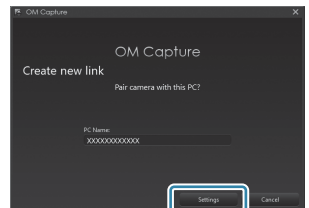

- Pakartokite pirmiau aprašytus žingsnius, kad susietumėte fotoaparatą su kiekvienu papildomu kompiuteriu.
- Fotoaparate saugomą susiejimo informaciją galima peržiūrėti ir panaikinti, naudojant „OM Capture“.

⚠ Jei ryšys su kompiuteriu neveikia, kompiuteris turi atpažinti fotoaparatą.

Wi-Fi nustatymų reguliavimas (Wi-Fi Connection)

Sureguliuokite prijungimo prie tinklo, kuriam priklauso susietas kompiuteris, nuostatas.

Prieš prijungiant fotoaparatai prie kompiuterio Wi-Fi ryšiu, jį reikia konfigūruoti prijungimui prie tinklo Wi-Fi maršrutizatoriumi arba prieigos tašku. Jei reikia, fotoaparate galima išsaugoti ir išskiesti kelis tinklo profilius. **[Wi-Fi Connection]** nustatymus galima reguliuoti toliau nurodytais būdais:

Prisijungti su WPS	<p>Konfigūruokite kamera automatiniam prijungimui (P.449). Norėdami prijungti WPS maršrutizatoriumi arba prieigos vieta, paprasčiausiai paspauskite prietaiso WPS mygtuką.</p> <p>[PBC Method]: Prijunkite naudodami tik maršrutizatoriaus WPS mygtuką. Nuspaudus mygtuką, fotoaparatas prisijungia automatiškai.</p> <p>[PIN Method]: Fotoaparatas prisijungia PIN režimu. Įveskite fotoaparato PIN maršrutizatoriuje, kad prijungtumėte.</p>
Prisijungti iš ((☞)) sąrašo	<p>Tinką rinkitės iš sąrašo (P.454). Fotoaparatas ieškos esamų tinklų; norėdami prisijungti, pasirinkite tinklą iš sąrašo ir įveskite tinklo slaptažodį.</p>
Rankinis prijungimas	<p>Sureguliuokite ryšio nustatymus rankiniu būdu (P.451). Norėdami prijungti, įveskite tinklo pavadinimą (SSID) ir kitus nustatymus.</p>

- WPS ryšiui reikia su WPS suderinamo maršrutizatoriaus arba prieigos taško.
- Prijungiant su WPS PIN režimu, reikia prijungti maršrutizatorių prie administratoriaus kompiuterio, kuriame galima įvesti PIN.
- Rankiniam prijungimui reikalinga tinklo, prie kurio jungiate, informacija.
- Fotoaparatai galima prijungti šių tipų maršrutizatoriais arba prieigos taškais:
 - Standartas: IEEE802.11a/b/g/n/ac
 - Juosta: 2,4 GHz arba 5 GHz
 - Sauga: WPA2, WPA3
- Fotoaparatas gali išsaugoti iki aštuonių tinklų nustatymus. Fotoaparatas automatiškai prisijungs prie tinklų, prie kurių buvo anksčiau prijungtas.
- Kiekvienas naujas ryšys po ankstesnių aštuonių perrašo ryšio, kuris buvo nenaudojamas ilgiausią laiką tarpą, nustatymus.
- Pridėjus prieigos taško tinklo profilį su tuo pačiu MAC adresu kaip esamas profilis, perrašomi esamo profilio nustatymai.
- Informacijos apie maršrutizatorių arba prieigos taškų naudojimą pateikiama įrenginio dokumentacijoje.

- Tinklo profiliai nėra nustatomi iš naujo, kai pasirenkate **[Initialize All Settings]** ties **[Reset/Initialize Settings]** (P.422). Norėdami iš naujo nustatyti tinklo nustatymus, naudokite **[Wi-Fi PC Settings]** (P.455) > **[Reset Wi-Fi PC Settings]**.

Fotoaparato Wi-Fi įjungimas

Prieš prisijungiant prie tinklo per Wi-Fi, reikės įjungti Wi-Fi fotoaparate. Jei **[Airplane Mode]** (P.431) nustatyta ties **[On]**, nustatykite **[Off]**.

Prijungimas su WPS (Connect by WPS)

Prijunkite naudodami maršrutizatoriaus arba prieigos taško WPS funkciją.

Meniu

- **MENIU** → **☰** → 4. Wi-Fi/Bluetooth → Wi-Fi Connection

1. Pažymėkite **[PC Connection]** naudodami **△ ▽** mygtukus ir paspauskite mygtuką **OK**.
 - Bus parodytos **[PC Connection]** parinktys.
2. Pažymėkite **[Connect by WPS]** naudodami **△ ▽** mygtukus ir paspauskite mygtuką **OK**.
3. Naudodami **△ ▽** mygtukus pažymėkite parinktį ir paspauskite mygtuką **OK**.
 - Jei pasirinkote **[PBC Method]**, paspauskite maršrutizatoriaus arba prieigos taško WPS mygtuką.
 - Paspauskite fotoaparato mygtuką **OK**, kad užmegztumėte ryšį.
 - Nuspaudus mygtuką, gali užtrukti kažkiek laiko, kol prijungs.
 - Jei pasirinkote **[PIN Method]**, fotoaparatas parodys PIN; įveskite jį maršrutizatoriuje arba prieigos taške. Kai maršrutizatorius yra pasirengęs prijungti, paspauskite fotoaparato mygtuką **OK**.
4. Jei fotoaparatas gali prisijungti, tinklas bus parodytas su šalia tinklo pavadinimo pažymėta varnele (✓).

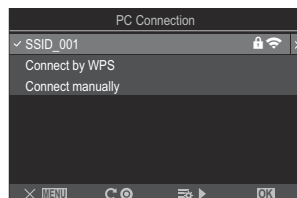

- Jei fotoaparatas buvo susietas su daugiau negu vienu kompiuteriu, prieš parodant tinklą, jums bus nurodyta pasirinkti kompiuterį. Mygtukais Δ ∇ pažymėkite norimą kompiuterį ir paspauskite mygtuką **OK**.
- Fotoaparatą galima naudoti tik su pasirinktu kompiuteriu. Norėdami pasirinkti kitą kompiuterį, turite nutraukti dabartinį ryšį.
- Jei prisijungti nepavyks, fotoaparatas apie tai pateiks pranešimą, o po to bus parodytos 3 veiksmė pavaizduotos parinktys. Išimkite ir vėl įdėkite atminties kortelę.



5. Jei norite išeiti į fotografavimo ekraną, paspauskite mygtuką **OK**.

- Fotoaparatas grįš į standartinį fotografavimo ekraną.  ekrane taps žalios spalvos.



Prisijungimas rankiniu būdu (Connect manually)

Sureguliuokite tinklo nuostatas rankiniu būdu.

Meniu

- **MENIU** → **Ų** → 4. Wi-Fi/Bluetooth → Wi-Fi Connection

SSID	Tinklo pavadinimas (SSID).
Autentifikavimas	Tinkle naudojamos apsaugos tipas.
Slaptažodis	Slaptažodis prisijungimui prie saugaus tinklo.
IP adreso priskyrimas	Pasirinkite, ar fotoaparato IP adresą automatiškai priskirs tinklo DHCP serveris.
IP adresas	Šie laukeliai reikalingi tada, kai IP adresas priskiriamas rankiniu būdu. Naudojami nustatymai priklauso nuo tinklo.
Potinklio maskuotė	
Numatytasis tinklų sietuvas	
DNS	

1. Pažymėkite **[PC Connection]** naudodami $\Delta \nabla$ mygtukus ir paspauskite mygtuką **OK**.
 - Bus parodytos **[PC Connection]** parinktys.
2. Pažymėkite **[Connect manually]** naudodami $\Delta \nabla$ mygtukus ir paspauskite mygtuką **OK**.

3. Naudodami $\Delta \nabla$ mygtukus pažymėkite parinktis ir paspauskite mygtuką **OK**.

- Bus parodytos pasirinkto elemento parinktys.

SSID	Irašykite tinklo SSID.
Autentifikavimas	Pasirinkite tinkle naudojamos apsaugos tipą. Rinkitės iš [None] , [WPA2/WPA3] ir [WPA3] .
Slaptažodis	Jei pasirinkote [WPA2/WPA3] ar [WPA3] ties [Authentication] , įveskite tinklo slaptažodį.
IP adreso priskyrimas	Pasirinkite [Auto(DHCP)] arba [Manual] . Automatiniam IP adreso priskyrimui reikalingas tinklas su automatiškai IP adresus teikti konfigūruotu DHCP serveriu.
IP adresas	
Potinklio maskuotė	
Numatytasis tinklų sietuvas	Šie laukeliai yra reikalingi tada, kai elementui [IP Address Assign] pasirenkama [Manual] .
DNS	

4. Pažymėkite **[Start Connection]** naudodami $\Delta \nabla$ mygtukus ir paspauskite mygtuką **OK**.

5. Jei fotoaparatas gali prisijungti, tinklas bus parodytas su šalia tinklo pavadinimo pažymėta varnele (✓).

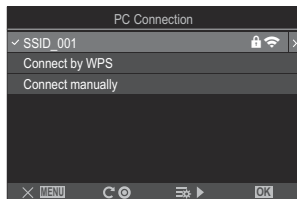

- Jei fotoaparatas buvo susietas su daugiau negu vienu kompiuteriu, prieš parodant tinklą, jums bus nurodyta pasirinkti kompiuterį. Mygtukais Δ ∇ pažymėkite norimą kompiuterį ir paspauskite mygtuką **OK**.
- Fotoaparatą galima naudoti tik su pasirinktu kompiuteriu. Norėdami pasirinkti kitą kompiuterį, turite nutraukti dabartinį ryšį.
- Jei prisijungti nepavyks, fotoaparatas apie tai pateiks pranešimą, o po to bus parodytos 4 veiksmo pavaizduotos parinktys. Išimkite ir vėl įdėkite atminties kortelę.

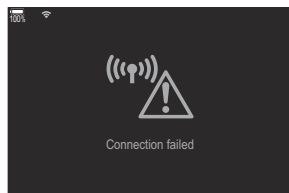

6. Jei norite išeiti į fotografavimo ekraną, paspauskite mygtuką **OK**.

- Fotoaparatas grįš į standartinį fotografavimo ekraną.  ekrane taps žalios spalvos.



Tinklo pasirinkimas iš sąrašo (Connect from ((☹))) List)

Fotoaparatas ieškos esamų tinklų ir rodys juos sąrašė, iš kurio galite pasirinkti tinklą, prie kurio pageidaujate prisijungti.

Meniu

• **MENIU** ➔ **☹** ➔ 4. Wi-Fi/Bluetooth ➔ Wi-Fi Connection

1. Pažymėkite **[PC Connection]** naudodami $\Delta \nabla$ mygtukus ir paspauskite mygtuką **OK**.
 - Bus parodytos **[PC Connection]** parinktys.
2. Pažymėkite **[Connect from ((☹)) List]** naudodami $\Delta \nabla$ mygtukus ir paspauskite mygtuką **OK**.
 - Bus parodytas esamų tinklų sąrašas.
3. Mygtukais $\Delta \nabla$ pažymėkite norimą tinklą ir paspauskite mygtuką **OK**.
 - Jei tinklas yra apsaugotas slaptažodžiu, jums bus nurodyta įvesti slaptažodį. Įveskite slaptažodį ir paspauskite mygtuką **OK**.
 - Paspauskite mygtuką \triangleright , kad būtų parodyti pažymėti tinklo **[Detail Settings]**. Galite įvesti IP adresą ir sureguliuoti nustatymus rankiniu būdu.
 - Paspauskite mygtuką \odot , kad pakartotumėte paiešką ir atnaujintumėte tinklų sąrašą.
4. Jei fotoaparatas gali prisijungti, tinklas bus parodytas su šalia tinklo pavadinimo pažymėta varnele (✓).
 - Slaptažodžiu apsaugoti tinklai rodomi piktograma \mathfrak{L} .
 - Jei fotoaparatas buvo susietas su daugiau negu vienu kompiuteriu, prieš parodant tinklą, jums bus nurodyta pasirinkti kompiuterį. Mygtukais $\Delta \nabla$ pažymėkite norimą kompiuterį ir paspauskite mygtuką **OK**.
 - Fotoaparatą galima naudoti tik su pasirinktu kompiuteriu. Norėdami pasirinkti kitą kompiuterį, turite nutraukti dabartinį ryšį.
 - Jei prisijungti nepavyks, fotoaparatas apie tai pateiks pranešimą, o po to bus parodytos 3 veiksme pavaizduotos parinktys. Išimkite ir vėl įdėkite atminties kortelę.

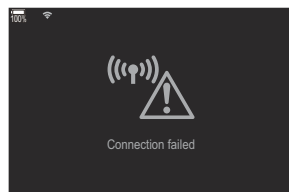



5. Jei norite išeiti į fotografavimo ekraną, paspauskite mygtuką **OK**.

- Fotoaparatas grįš į standartinį fotografavimo ekraną.  ekrane taps žalios spalvos.



Prisijungimas prie anksčiau pasirinktų tinklų

- Fotoaparatas automatiškai prisijungs prie anksčiau pasirinktų tinklų tuomet, kai pasirinksite [**PC Connection**] piktogramoje . Jums nereikės pateikti slaptažodžio.
- Jei naudojami keli tinklai, fotoaparatas pirmiausia prisijungs prie vėliausiai naudoto tinklo.
- Kai fotoaparatas bus prijungtas, jis parodys esamų tinklų sąrašą, o dabartinis tinklas bus rodomas pažymėtas varnele (✓).
- Norėdami prisijungti prie kito tinklo, pažymėkite jį sąrašė ir paspauskite mygtuką **OK**.
- Jei fotoaparatas tinkle buvo susietas su daugiau negu vienu kompiuteriu, prieš parodant tinklą, jums bus nurodyta pasirinkti kompiuterį. Mygtukais   pažymėkite norimą kompiuterį ir paspauskite mygtuką **OK**.

MAC adreso rodymas / kompiuterio ryšio Wi-Fi nustatymų nustatymas iš naujo (Wi-Fi PC Settings)

Galite peržiūrėti Wi-Fi ryšio fotoaparato MAC adresą ir iš naujo nustatyti ryšio su kompiuteriu Wi-Fi nustatymus.

Meniu

- **MENIU** →  → 4. Wi-Fi/Bluetooth → Wi-Fi PC Settings

Wi-Fi MAC Address	Rodyti Wi-Fi ryšio fotoaparato MAC adresą.
Reset Wi-Fi PC Settings	Ištrinti informaciją apie kompiuterius, su kuriais fotoaparatas suporuotas, ir prieigos taškus, prie kurių fotoaparatas prisijungęs.

Nufotografuotų nuotraukų įkėlimas

Fotografuokite nuotraukas ir įkelkite jas į kompiuterį tame pačiame tinkle, kaip ir fotoaparatas. Fotografuoti galite naudodami ant fotoaparato korpuso esančius mygtukus arba valdydami fotoaparata kompiuteriu nuotoliniu būdu. Prieš tęsdami, sujunkite fotoaparata ir kompiuterį kaip aprašyta skiltyje „[Kompiuterio susiejimas su fotoaparatu \(New Link\)](#)“ (P.446).

- ⚠ Atsižvelgiant į naudojamą aplinką, Wi-Fi ryšiai gali lėtėti arba netyčia atsijungti nuo kompiuterio ar belaidžio įrenginio. Prieš fotografuojant svarbias nuotraukas rekomenduojame patikrinti, kaip prietaisas veikia jūsų aplinkoje. Nutrūkus Wi-Fi ryšiui duomenys prieš įkėlimą bus atmesti. Prieš įkeldami naudokite įkėlimo nustatymus, kuriais perkelti duomenys bus išsaugoti fotoaparato atminties kortelėje.
- ⚠ Norint prisijungti prie kompiuterio, fotoaparate turi būti rodomas fotografavimo ekranas. Prisijungę prie tinklo grįžkite į fotografavimo ekraną.

1. Paleiskite paskirties kompiuteryje įdiegtą „OM Capture“.

- Jei bus nurodyta pasirinkti ryšio tipą, paspauskite **[Wi-Fi Connection]**.
- Kai fotoaparatas bus aptiktas, fotoaparatas parodys pranešimą, **[Camera connected]**.
- Kai ryšys bus užmegztas, fotoaparatas rodys pranešimą.

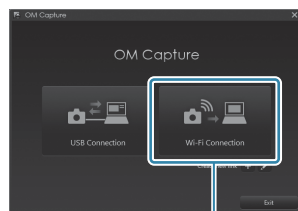

① [Wi-Fi Connection]

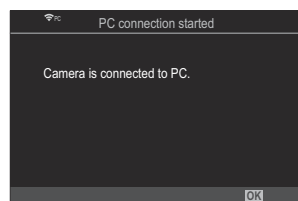

2. Konfigūruokite „OM Capture“ kad automatiškai atsisiųstumėte nuotraukas vos jas nufotografavę.

- Pasirinkite atsisiųstų nuotraukų paskirties vietą.

3. Fotografavimas fotoaparato arba kompiuterio valdikliais.

- Nuotraukos bus atsiunčiamos į kompiuterį pagal pasirinktas parinktis.

🔗 Išsamesnė informacija apie programinės įrangos naudojimą pateikiama internetiniame žinyne.

- ⚠️ Kompiuterio negalima naudoti fotoaparato fotografavimo režimui pakeisti.
- ⚠️ Fotoaparato lango kadr. dažn. gali sumažėti, jei vaizdas pro fotoaparato objektyvą rodomas vienu metu ir kompiuterio, ir fotoaparato ekrane.
- ⚠️ Fotoaparatas įkels tik nuotraukas, fotografuotas tada, kai fotoaparatas ir kompiuteris prijungti. Nuotraukos, nufotografuotos atjungus fotoaparatą nuo kompiuterio, nebus įkeltos.
- 🔧 Kai fotoaparatas prijungtas prie tinklo:
 - Miego režimas išjungtas
 - Fotografavimas intervalais / laikmatis negalimas
- 🔧 **[PC connection ended]** parinktys bus parodytos, kai bus nutrauktas fotoaparato ryšys su tinklu. Jei atsijungsite, jokie dar neįkelti duomenys nebus įkelti.
- 🔧 Jei „OM Capture“ rodo pranešimą **[This application is unable to find a camera in the camera control mode]**, patikrinkite:
 - fotoaparatas buvo susietas su kompiuteriu,
 - ar pasirinkote tinkamą kompiuterį jungdamiesi prie tinklo.

Ryšio nutraukimas

Nutraukite Wi-Fi ryšį. Kai kuriose šalyse arba regionuose gali būti draudžiama naudoti Wi-Fi ir tokiu atveju, Wi-Fi reikėtų išjungti.

Dabartinio ryšio nutraukimas

1. Fotoaparato ekrane bakstelėkite .

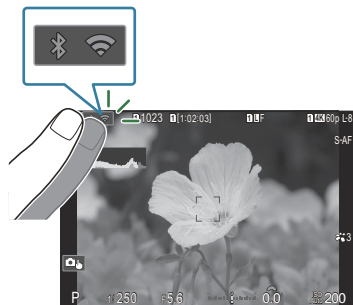

- Jums bus nurodyta patvirtinti, ar norite atsijungti.
- Ekrane rodomas ryšio SSID.

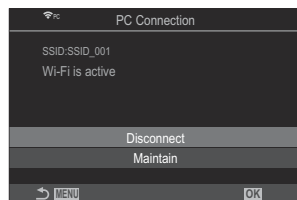

2. Pažymėkite **[Disconnect]** mygtukais Δ ∇ ir paspauskite mygtuką **OK**.

- Fotoaparatas nutrauks ryšį ir įjungs fotografavimo langą.

⚠ Wi-Fi ryšys bus atjungtas net jei bus duomenų, kuriuos dar reikia perkelti. Jokie dar neįkelti duomenys nebus įkelti.

3. Norėdami prisijungti iš naujo, bakstelėkite  arba pasirinkite **[Wi-Fi Connection] > [PC Connection]** ir paspauskite mygtuką **OK**.

- Fotoaparatas automatiškai prijungs prie anksčiau pasirinktų tinklų.

- Norėdami prijungti prie naujo tinklo, pažymėkite **[Maintain]** 2 žingsnyje ir paspauskite mygtuką **OK**. Pasirinkite iš esamų tinklų sąrašo kaip aprašyta srityje „Tinklo pasirinkimas iš sąrašo (Connect from (Wi-Fi) List)” (P.454).

- Jei išjungsite fotoaparatą tuomet, kai įkeliama, jums bus nurodyta pasirinkti, ar išjungti fotoaparato maitinimą ir nutraukti Wi-Fi ryšį iš karto ar išjungti fotoaparato maitinimą tik baigus įkelti.

Wi-Fi/Bluetooth[®] išjungimas



[Airplane Mode] (P.431) nustatykite ties **[On]**. Belaidis ryšys bus išjungtas.

Nuotolinio valdymo pulto naudojimas

Komponentų pavadinimai

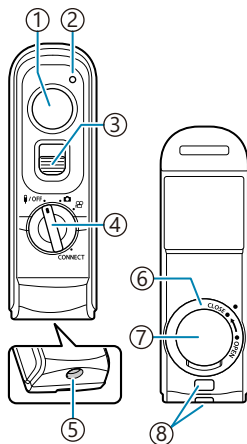
RM-WR1 (pasirinktinai)



- ① Užrakto mygtukas
- ② Duomenų perdavimo indikatorius
- ③ Užrakto mygtuko fiksatorius
- ④ Režimo ratukas (OFF /  /  / CONNECT)
- ⑤ Kabelio jungtis
- ⑥ Baterijų skyrelio dangtis
- ⑦ Baterijų skyrelio dangtelis
- ⑧ Dirželio ąselė

Laidinė jungtis

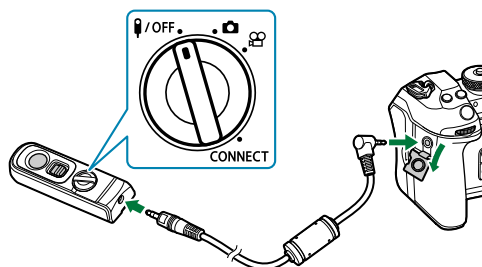

Pasukite nuotolinio valdiklio režimo ratuką į padėtį **OFF** ir prijunkite nuotolinį valdiklį prie fotoaparato pridėtu kabeliu.

Nuotraukas galima fotografuoti paspaudžiant užrakto mygtuką.

Prieš įrašdami filmus pasirinkite **[REC]** kaip **[Shutter Function]**.  „Filmavimas paspaudžiant užrakto mygtuką (Shutter Function)“ (P.353)

 Kai kabelis prijungtas, nuotolinis valdiklis neprieinamas.

 Jei norite įjungti užrakto mygtuką fotografuojant su ilgalaike ekspozicija ar panašiai, užrakto mygtuką pastumkite į viršų.

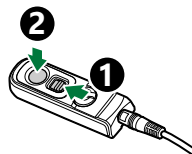

Belaidis ryšys

Norint naudoti belaidį ryšį, pirmiausiai reikia susieti fotoaparata ir nuotolinį valdiklį.

Meniu

- **MENIU** → **Ų** → 4. Wi-Fi/Bluetooth → Wireless Shutter Setting

Susieti	Sekite ekrane pateikiamas instrukcijas. Užbaigus susiejimą, [Bluetooth] bus nustatyta ties [On ➊] .
Panaikinti sąsają	Pasirinkus [Yes] ir paspaudus mygtuką OK , susietas įrenginys bus ištrintas.

1. Pažymėkite **[Start Pairing]** ir paspauskite mygtuką **OK**.

2. Kai rodomas pranešimas, kad vyksta susiejimas, pasukite nuotolinio valdymo pulto režimo ratuką į **CONNECT** ir laikykite jį šioje padėtyje.

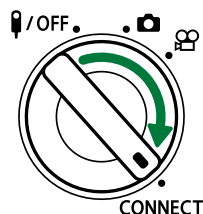
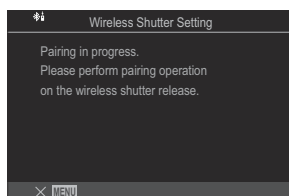

- Susiejimas pradedamas palaikius 3 sekundes. Laikykite padėtyje **CONNECT**, kol susiejimas bus užbaigtas. Pasukus režimo ratuką prieš užbaigiant, duomenų perkėlimo indikatorius greitai mirksės.
- Duomenų perkėlimo indikatorius užsidega prasidėjus susiejimui.

3. Kai rodomas pranešimas, kad susiejimas užbaigtas, paspauskite mygtuką **OK**.

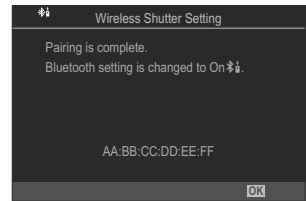

- Duomenų perkėlimo indikatorius išsijungia užbaigus susiejimą.
 - Užbaigus susiejimą **[Bluetooth]** (P.435) automatiškai bus nustatytas ties **[On]**.
- ⓘ Jei pasuksite nuotolinio valdiklio režimo ratuką arba paspausite fotoaparato mygtuką **MENU** prieš pasirodant susiejimo užbaigimo pranešimui, susiejimo procesas pasibaigs. Susieto įrenginio informacija bus nustatyta iš naujo. Dar kartą susiekite įrenginius.
- ⓘ Pasukus šiuo metu nesusieto nuotolinio valdiklio režimo ratuką ties **CONNECT** ir palaikius 3 sekundes arba susiejimui nepavykus bus iš naujo nustatyta ankstesnių ryšių susiejimo informacija. Dar kartą susiekite įrenginius.



Panaikinti sąsają

1. Pasirinkite **[Delete Pairing]** ir paspauskite mygtuką **OK**.
 2. Pasirinkite **[Yes]** ir paspauskite mygtuką **OK**.
- ⓘ Susiejus fotoaparata su nuotoliniu valdikliu, turite atlikti **[Delete Pairing]**, norėdami iš naujo nustatyti susiejimo informaciją, prieš susiedami fotoaparata su nauju nuotoliniu valdikliu.

Fotografavimas nuotoliniu valdikliu

P A S M B

Prieš užmegzdami belaidį ryšį tarp fotoaparato ir nuotolinio valdymo pulto, įsitikinkite, kad [On  ir fotoaparatas veiks belaidžio ryšio su nuotoliniu valdikliu parengties režimu vos jį įjungus.

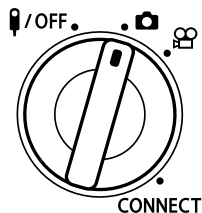

1. Pasukite nuotolinio valdiklio režimo ratuką ties  arba .

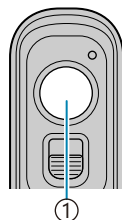

2. Norėdami fotografuoti paspauskite nuotolinio valdiklio užrakto mygtuką.



① Užrakto mygtukas

- Kai nuotolinio valdymo pulto režimo ratukas nustatytas ties  (fotografavimo režimas): Lengvai nuspaudus nuotolinio valdiklio užrakto mygtuką iki pirmosios padėties (nuspauskite užrakto mygtuką iki pusės) bus parodytas AF patvirtinimo ženklas (●) ir fokusavimo vietoje atsiras žalias rėmelis (AF rėmelis).
- Kai nuotolinio valdymo pulto režimo ratukas nustatytas ties  (filmavimo režimas): Paspaudus nuotolinio valdymo pulto užrakto mygtuką, pradeda filmuoti. Dar kartą paspauskite nuotolinio valdiklio užrakto mygtuką, kad sustabdytumėte filmo įrašymą.

Nuotolinio valdiklio duomenų perkėlimo indikatorius

Vieną kartą užsidega	Nuotolinio valdiklio operacija tinkamai nusiųsta į fotoaparatą.
Greitai mirksi (1 sekundę)	Nuotolinio valdiklio operacija nebuvo tinkamai nusiųsta į fotoaparatą. Sumažinkite atstumą tarp fotoaparato ir nuotolinio valdiklio. Jei problema nedingsta, patikrinkite fotoaparato nustatymus.
Greitai mirksi (3 sekundes)	Yra problema, susijusi su fotoaparato ir nuotolinio valdiklio susiejimu. Dar kartą susiekite įrenginius.
Neužsidega	Taip gali nutikti toliau nurodytose situacijose. <ul style="list-style-type: none">• Išsikrovė nuotolinio valdiklio akumulatorius.• Nuotolinio valdiklio režimo ratukas yra padėtyje OFF.• Fotoaparatas ir nuotolinis valdiklis yra sujungti kabeliu

⚠ Net jei nustatyta **[Bluetooth]** (P.435) parinktis **[On]**, galite prijungti fotoaparatą prie išmaniojo telefono, fotoaparate paleidę parinktį **[Device Connection]**.

Tačiau nuotoliniu valdikliu negalite valdyti fotoaparato, kai jis prijungtas prie išmaniojo telefono.

⚠ Susieti įrenginius ir naudoti nuotolinį fotografavimą negalima, kai **[Airplane Mode]** (P.431) nustatyta ties **[On]**.

⚠ Fotoaparatas nepersijungia į miego režimą, kai belaidžiu būdu prijungtas nuotolinis valdiklis.

⚠ Jei nuotolinio valdiklio režimo ratuką pasuksite į padėtį **OFF** fotoaparatas persijungia į miego režimą pagal nustatymą **[Sleep]** (P.418).

Fotoaparatas nepersijungs į miego režimą, kai **[On]** yra pasirinkta **[Bluetooth]** (P.435), nebent nuotolinio valdymo pulto režimo ratukas yra padėtyje **OFF**.

⚠ Jei nuotolinį valdiklį naudosite fotoaparatui veikiant miego režimu, gali prireikti daugiau laiko, kol fotoaparatas pradės veikti.

⚠ Nuotoliniu valdikliu negalima valdyti fotoaparato, kai jis persijungia iš miego režimo. Nuotolinį valdiklį naudokite atkūrus fotoaparato veikimą.

⚠ Baigę naudotis nuotoliniu valdikliu, pasukite jo režimo ratuką į padėtį **OFF**.

Nuotolinio valdiklio MAC adresas

Nuotolinio valdiklio MAC adresas atspausdintas garantijos kortelėje, pridedamoje prie nuotolinio valdiklio.

Nuotolinio valdiklio naudojimo atsargumo priemonės

- Netraukite akumulatoriaus skyriaus dangtelio ir nenaudokite jo akumulatoriaus skyriaus dangčio pasukimui.
- Nepradurkite akumuliatorių aštriais daiktais.
- Nenumeskite ir nesiūbuokite nuotolinio valdiklio, laikydami kabelį.
- Ant kabelio arba nuotolinio valdiklio jungčių patekusi drėgmė gali trukdyti belaidžio valdymo veikimui ir sumažinti laidinių jungčių patikimumą.
- Prieš uždarydami akumuliatorių skyriaus dangtį įsitikinkite, kad ant jo nėra pašalinių medžiagų.
- Prieš prijungdami arba atjungdami kabelius, pasukite režimo ratuką ties **I/OFF**.

Prijungimas prie kompiuterių per USB

Programinės įrangos diegimas

Įdiekite tolesnę programinę įrangą, kad pasiektumėte fotoaparataž tuomet, kai jis prijungtas tiesiai prie kompiuterio USB laidu.

OM Capture

Naudokite „OM Capture“, kad automatiškai atsisiųstumėte ir peržiūrėtumėte nuotraukas vos jas padarius ir valdytumėte fotoaparataž nuotoliniu būdu. Norėdami sužinoti daugiau arba norėdami atsisiųsti programinę įrangą, apsilankykite mūsų interneto svetainėje. Atsisiunčiant programinę įrangą, bus reikalinga nurodyti fotoaparato serijos numerį.

Norėdami įdiegti programinę įrangą, laikykitės ekrane pateikiamų nurodymų. Mūsų interneto svetainėje yra nurodyti sistemos reikalavimai ir diegimo instrukcijos.

OM Workspace

Kompiuterinė programa naudojama norint atsisiųsti, peržiūrėti ir tvarkyti fotoaparatu įrašytas nuotraukas ir filmus. Redaguojant „RAW“ su „OM Workspace“ yra įgalintas aukštos spartos apdorojimas, naudojant fotoaparato modulį. Ji taip pat gali būti naudojama atnaujinti fotoaparato programinę-aparatinę įrangą. Programinę įrangą galima atsisiųsti iš mūsų interneto svetainės. Atsisiunčiant programinę įrangą, bus reikalinga nurodyti fotoaparato serijos numerį.

Norėdami įdiegti programinę įrangą, laikykitės ekrane pateikiamų nurodymų. Mūsų interneto svetainėje yra nurodyti sistemos reikalavimai ir diegimo instrukcijos.

Nuotraukų įkėlimas vos jas nufotografavus (RAW/Control)

PASMB 

Prijunkite fotoaparatą prie kompiuterio USB laidu, kad įkeltumėte nuotraukas fotografavimo metu. Fotografuoti galite naudodami ant fotoaparato korpuso esančius mygtukus arba valdydami fotoaparatą kompiuteriu nuotoliniu būdu.

1. Patikrinę, ar fotoaparatas išjungtas, prijunkite jį prie kompiuterio USB laidu.

- Tvirtindami USB kabelį, naudokite pasirenkamą kabelio apsaugą ir kabelio segtuką, kad nesugadintumėte jungčių ir neatjungtumėte stalo  „Kabelio segtukas (CC-1) / kabelio apsauga (CP-2)“ (P.494)

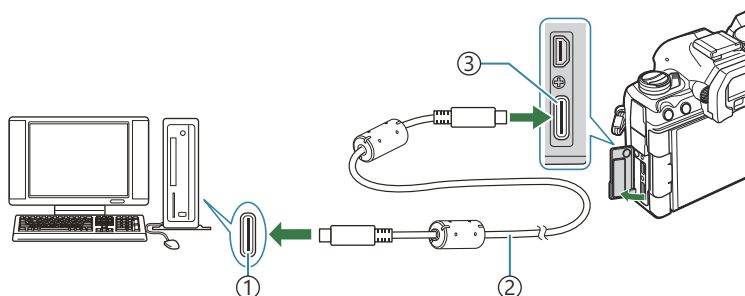

- ① USB prievadas
- ② USB laidas (pateikiamas)
- ③ USB jungtis

- USB jungčių vietos įvairiuose kompiuteriuose yra skirtingos. Informacija apie USB jungtis pateikiama prie kompiuterio pridėtoje dokumentacijoje.
- Jei kompiuterio USB prievadas yra A tipo, naudokite papildomą CB-USB11 kabelį.

2. Įjunkite fotoaparatą.

- Fotoaparatas parodys pranešimą, nurodantį jums identifiukuoti prietaisą, prie kurio buvo prijungtas USB laidas.

 Jei pranešimas nerodomas, pasirinkite **[Select]** nustatymą **[USB Mode]** (P.413).

 Jei akumulatoriai visai baigia išsekti, prijungus prie kompiuterio, fotoaparatas nerodys pranešimo. Pasirūpinkite, kad akumulatoriai būtų įkrauti.

3. Pažymėkite [**RAW/Control**] naudodami Δ ∇ mygtukus ir paspauskite mygtuką **OK**.

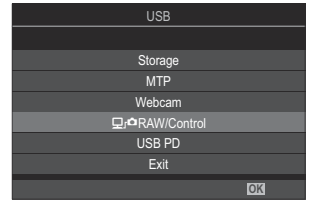

4. Paleiskite kompiuteryje įdiegtą „OM Capture“ kopiją.
- Nurodžius pasirinkti ryšio tipą, paspauskite [**USB ryšys**].

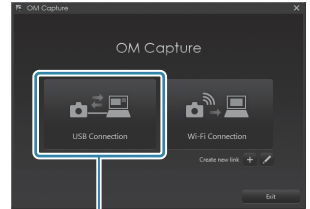

① [USB Connection]

5. Konfigūruokite „OM Capture“ atsisiuntimui.
- Pasirinkite atsisiųstų nuotraukų paskirties vietą.
6. Fotografavimas fotoaparato arba kompiuterio valdikliais.
- Nuotraukos bus atsiunčiamos į kompiuterį pagal pasirinktas parinktis.
 - Išsamesnė informacija apie programinės įrangos naudojimą pateikiama internetiniame žinyne.

- ① Kompiuterio negalima naudoti fotoaparato fotografavimo režimui pakeisti.
- ① Fotoaparato lango kadr. dažn. gali sumažėti, jei vaizdas pro fotoaparato objektyvą rodomas vienu metu ir kompiuterio, ir fotoaparato ekrane.
- ① Ryšys su kompiuteriu bus nutrauktas šiais atvejais:
 - išjungiate „OM Capture“,
 - įdedate arba išimate atminties korteles arba
 - išjungsite fotoaparatą.

Fotoaparato pajungimas spartaus RAW formato failų apdorojimui (🖥️📷 RAW/Control)

Redaguojant RAW duomenis sujungus fotoaparatą ir kompiuterį, apdorojimas bus spartesnis, nei naudojant tik kompiuterį.

1. Patikrinę, ar fotoaparatas išjungtas, prijunkite jį prie kompiuterio USB laidu.
2. Jjunkite fotoaparatą.
 - Fotoaparatas parodys pranešimą, nurodantį jums identifikuoti prietaisą, prie kurio buvo prijungtas USB laidas.
 - Jei pranešimas nerodomas, pasirinkite **[Select]** nustatymą **[USB Mode]** (P.413).
 - Jei akumulatoriai visai baigia išsekti, prijungus prie kompiuterio, fotoaparatas nerodys pranešimo. Pasirūpinkite, kad akumulatoriai būtų įkrauti.

3. Pažymėkite **[🖥️📷 RAW/Control]** naudodami **△ ▽** mygtukus ir paspauskite mygtuką **OK**.

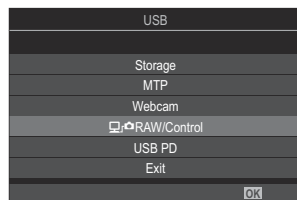

4. Paleiskite kompiuteryje įdiegtą „OM Workspace“ kopiją.
5. Pasirinkite apdorojamą nuotrauką.
 - Tik fotoaparatais užfiksuotoms nuotraukoms.
OM-1 Mark II/OM-1 (nuo 2024 m. sausio mėn.)
 - Negalite rinktis prijungto fotoaparato SD kortelėje esančių nuotraukų.

6. Apdorokite RAW formato nuotraukas.

- Galima pakeisti fotoaparato nustatymus ir RAW formato nuotraukos bus apdorotos atitinkamai.
- Apdorotų nuotraukų kopijos bus išsaugota JPEG formatu.
- Jei pajungti du ar daugiau fotoaparatus, USB laikomų RAW duomenų redagavimas negalimas.
- Išsamesnė informacija apie programinės įrangos naudojimą pateikiama internetiniame žinyne.

Nuotraukų kopijavimas į kompiuterį (laikymas/MTP)

Prijungtas prie kompiuterio fotoaparatas gali veikti kaip išorinis atminties įrenginys, beveik taip pat kaip ir standusis diskas arba kitas išorinis atminties įrenginys. Duomenis galima nukopijuoti iš fotoaparato į kompiuterį.

1. Patikrinę, ar fotoaparatas išjungtas, prijunkite jį prie kompiuterio USB laidu.
2. Įjunkite fotoaparata.
 - Fotoaparatas parodys pranešimą, nurodantį jums identifikuoti prietaisą, prie kurio buvo prijungtas USB laidas.
 - Jei pranešimas nerodomas, pasirinkite **[Select]** nustatymą **[USB Mode]** (P.413).
 - Jei akumulatoriai visai baigia išsekti, prijungus prie kompiuterio, fotoaparatas nerodys pranešimo. Pasirūpinkite, kad akumulatoriai būtų įkrauti.

3. Pažymėkite **[Storage]** arba **[MTP]** naudodami Δ ∇ ir paspauskite mygtuką **OK**.

[Storage]: fotoaparatas veikia kaip išorinis kortelės skaitytuvas.

[MTP]: fotoaparatas veikia kaip nešiojamasis įrenginys.

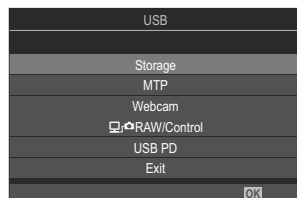

4. Fotoaparatas bus prijungtas prie kompiuterio kaip naujas atminties įrenginys.

- ⓘ Duomenų persiuntimas negarantuojamas žemiau nurodytose aplinkose, net jei kompiuteris ir turi USB lizdą.
 - Kompiuteriai, kuriuose USB lizdas pridodamas naudojant išplėtimo kortelę ir pan., kompiuteriai, į kuriuos operacinė sistema įdiegta ne gamykloje ar kompiuteriai, sukomplektuoti namuose
- ⓘ Jeigu fotoaparatas prijungtas prie kompiuterio, fotoaparato funkcijomis naudotis negalima.
- ⓘ Jeigu kompiuteris neaptinka fotoaparato, atjunkite USB laidą ir vėl prijunkite jį prie kompiuterio.
- ⓘ Pasirinkus **[MTP]**, į kompiuterį negalėsite kopijuoti filmų, viršijančių 4 GB.

Fotoaparato naudojimas kaip interneto kameros (internetinės kameros)

Fotoaparatą galima prijungti prie kompiuterio ir naudoti kaip interneto kamerą internetiniams susitikimams ir transliuoti tiesiogiai. Nereikia jokių papildomų tvarkyklių ar programėlių. Vaizdo ir garso duomenys, užfiksuoti fotoaparatu, yra perduodami į kompiuterį tiesiog sujungiant du įrenginius per USB (USB transliacija).

1. Patikrinkite, ar fotoaparatas išjungtas, ir režimo ratuką nustatykite į padėtį .



2. Fotoaparatą prijunkite prie kompiuterio.

 USB jungčių vietos įvairiuose kompiuteriuose yra skirtingos. Informacija apie USB jungtis pateikiama prie kompiuterio pridėtoje dokumentacijoje.

3. Įjunkite fotoaparatą.



 Jei ekrane nerodoma, pasirinkite **[Select]** nustatymą **[USB Mode]** (P.413).

 Jei akumulatoriai visai baigia išsekti, prijungus prie kompiuterio, fotoaparatas nerodys pranešimo. Pasirūpinkite, kad akumulatoriai būtų įkrauti.

4. Pažymėkite **[Webcam]** mygtukais   ir paspauskite mygtuką **OK**.





- Fotoaparatas persijungs į fotografavimo režimą.
- Pasirodys piktograma .
- Naudodami fotoaparatą sureguliuokite šviesumą ir fokusavimą.

5. Kompiuteryje paleiskite pageidaujamą žiniatinklio konferencijų ar srautinio perdavimo paslaugos programėlę. Programėlės prietaiso nustatymuose pasirinkite prijungto fotoaparato modelio pavadinimą.

- Prasidės vaizdo ir garso transliacija.
- Vaizdas bus transliuojamas **[FHD]** (1280×720) filmo raiška.
- Kai **[Frame Rate]** nustatyta kaip **[60p]**, **[30p]** arba **[24p]**  , vaizdas transliuojamas **[30p]**. Nustačius ties **[50p]** ar **[25p]**, vaizdas transliuojamas **[25p]**.

 Fotoaparatą galima naudoti kaip interneto kamerą net neįdėjus kortelės.

 Jei prijungtas išorinis mikrofonas, bus transliuojamas mikrofonu fiksuojamas garsas.

- ⚙️ Kai **[Yes]** pasirinkta kaip **[Power Supply from USB]**, USB maitinimas tiekiamas į fotoaparatą iš kompiuterio, kol jis naudojamas kaip interneto kamera.
- ⚠️ Vaizdo ir garso į kompiuterį transliuoti negalima, jei:
- Kaip fotografavimo režimas pasirinktas kitas variantas, o ne , arba rodomas leidimo ekranas arba meniu ekranas.
- Priklausomai nuo naudojamos programėlės, atliekant šiuos veiksmus laikinai gali būti pasireikšti vaizdo ir garso trikdžiai.
- ⚠️ Kai vaizdo ir garso įrašai perduodami srautu į kompiuterį, taikomi šie apribojimai.
- Fotografuoti ir filmuoti negalima.
 -  Filmo kokybės nustatymų konfigūruoti negalima.
 - **[ Picture Mode] (P.232)** yra fiksuotas kaip **[Same as **].
- ⚠️ Kompiuteryje negalima keisti ekspozicijos ir kitų fotoaparato nustatymų.

Fotoaparato maitinimas USB jungtimi (USB PD)

Fotoaparatai energiją teikti galima mobiliaisiais akumuliatoriais arba USB KS adapteriais, atitinkančiais „USB Power Delivery“ (USB PD) standartą. Prietaisai turi būti:

Standartas: atitikti USB energijos perdavimo (USB PD) standarto reikalavimus

Išvesties srovė: 27 W (9 V 3 A, 15 V 2 A arba 15 V 3 A) arba daugiau

1. Patikrinę, kad fotoaparatas išjungtas, USB laidu prijunkite jį prie įrenginio.

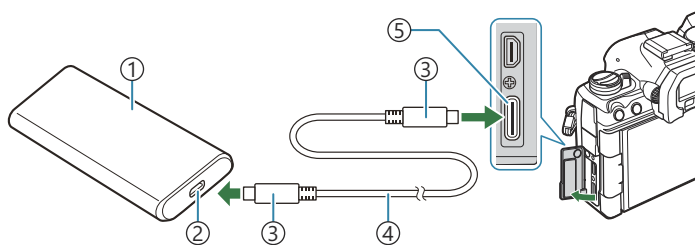

- ① Nešiojamas akumuliatorius arba kitas USB įrenginys
- ② USB prievadas
- ③ C tipo USB jungtis
- ④ USB kabelis
- ⑤ USB jungtis

- Šis prijungimo metodas skirtingas įvairiuose įrenginiuose. Išsamesnės informacijos skaitykite su prietaisų pateiktoje dokumentacijoje.
- Su kai kuriais prietaisais gali būti neįmanoma naudoti USB energijos perdavimo (USB PD). Žr. kartu su USB prietaisu tiekiamą vadovą.

2. Įjunkite fotoaparatą.

- Fotoaparatas naudos prijungto USB įrenginio maitinimą.
- Jei fotoaparatas rodo pranešimą, nurodantį jums identifikuoti prietaisą, prie kurio buvo prijungtas USB laidas, pasirinkite **[USB PD]**.
- Jei akumuliatoriai labai išsekę, fotoaparatą prijungus prie USB įrenginio, ekranas liks tuščias. Pasirūpinkite, kad akumuliatoriai būtų įkrauti.
- USB  rodoma, kai fotoaparatai maitinimas tiekiamas iš USB įrenginio.

Prijungimas prie televizorių arba išorinių ekranų per HDMI

Fotoaparato prijungimas prie televizoriaus arba išorinių ekranų (HDMI)

Nuotraukas galima peržiūrėti prie fotoaparato HDMI jungtimi prijungtuose televizoriuose. Naudokite televizorių, kad parodytumėte nuotraukas auditorijai. Ekranui valdyti, tuomet, kai televizorius prijungtas prie fotoaparato, galima naudoti nuotolinį valdymo pultelį. Nereikalinga jokia programa ar programinė įranga.



Taip pat galite peržiūrėti filmus tuomet, kai fotoaparatas yra prijungtas prie išorinio ekrano arba vaizdo rašytuvo HDMI jungtimi.

- ① HDMI laidus tiekia trečiųjų šalių tiekėjai. Naudokite HDMI sertifikuotą laidą.
- ① Kai filmo raiška yra **[4K]**, o atkūrimo sparta yra **[60p]** ties **[☞ ↶]**, naudokite HDMI 2.0 arba naujesnį standartą atitinkantį HDMI kabelį.

Nuotraukų peržiūra televizoriuje (HDMI)

Nuotraukas ir filmus galima peržiūrėti didelės raiškos televizoriuje, prijungtame tiesiai prie fotoaparato HDMI laidu.

Informacijos apie išvesties signalo nustatymą ieškokite „Rodmenų išoriniame ekrane parinkty (HDMI Settings)“ (P.412).

Fotoaparato prijungimas prie televizoriaus

Prijunkite fotoaparatą HDMI laidu.

1. Įsitikinę, kad fotoaparatas išjungtas, prijunkite jį prie televizoriaus HDMI laidu.

- Tvirtindami HDMI kabelį, naudokite pasirinktą kabelio apsaugą ir kabelio segtuką, kad nesugadintumėte jungčių ir neatjungtumėte stalo  „Kabelio segtukas (CC-1) / kabelio apsauga (CP-2)“ (P.494)

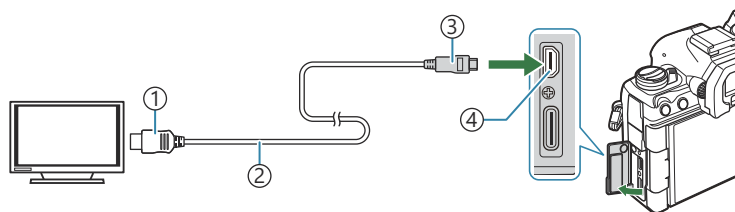

① A tipo HDMI jungtis

② HDMI kabelis

③ D tipo HDMI jungtis

④ HDMI jungtis

2. Pasirinkite televizoriaus HDMI įvestį ir įjunkite fotoaparatą.

- Televizorius rodytų fotoaparato ekrano turinį. Paspauskite mygtuką , kad peržiūrėtumėte nuotraukas.

① Informacija apie HDMI įvesties pasirinkimą pateikiama televizoriaus vadove.

② Atsižvelgiant į televizoriaus nustatymus, vaizdas gali būti apkarpytas ir kai kurie rodikliai gali nebūti matomi.

③ HDMI negalima naudoti, jeigu fotoaparatas yra prijungtas prie kompiuterio USB jungtimi.

④ Jei **[Record]** nustatymą pasirinksite funkcijai  **[HDMI Output]** (P.291) > **[Output Mode]**, išvesties signalas bus pasirinkto filmo kadro dydžio. Jei televizorius nepalaiko pasirinkto kadro dydžio, vaizdas nebus rodomas.

⑤ Jei pasirinkamas **[4K]** arba **[C4K]**, fotografavimo metu bus rodomas 1080p pirmumas.

Perspėjimai

Informacija apie su nelaidumu dulkėms ir vandeniui susijusias savybes

- Šio fotoaparato atsparumo vandeniui specifikacija yra IPX3 (naudojant kartu su IPX3 ar aukštesnio atsparumo vandeniui standarto mūsų kompanijos objektyvu).
- Šio fotoaparato atsparumo dulkėms specifikacija yra IP5X (pagal mūsų kompanijos bandymo sąlygas).

Atsargumo priemonės

- Sutrenkus fotoaparatą, atsparumas dulkėms ir vandeniui gali sumažėti.
- Patikrinkite toliau nurodytas dalis, ar jose nėra pašalinių medžiagų, įskaitant purvą, dulkes ir smėlį: akumulatoriaus skyrelio dangtelio pakuotės dalys, kortelės skyrelio dangtelis, jungčių dangteliai ir su jais besiliečiančios dalys, taip pat dalys, kurios liečiasi uždedant objektyvą ir akumulatoriaus laikiklį. Pašalines medžiagas nuvalykite švaria šluoste, nepaliekanti tekstilės atliekų.
- Norėdami užtikrinti atsparumą dulkėms ir vandeniui, prieš naudojimą tvirtai uždarykite dangčius ir uždėkite objektyvą.
- Nenaudokite fotoaparato, neatidarykite/neuždarykite dangčių ir neuždėkite/nenuimkite objektyvų, kai jie šlapi.
- Atsparumas vandeniui užtikrinamas tik naudojant suderinamus objektyvus/priedus. Patikrinkite suderinamumą.
Norėdami sužinoti apie suderinamus priedus, apsilankykite mūsų svetainėje.

Priežiūra

- Kruopščiai nuvalykite vandenį sausa šluoste.
- Kruopščiai pašalinkite pašalines medžiagas, pvz., purvą, dulkes arba smėlį.

Baterijos

- Fotoaparate naudojama mūsų ličio jonų baterija. Niekuomet nenaudokite jokių kitų baterijų, išskyrus originalias mūsų baterijas.
- Fotoaparato energijos sąnaudos priklauso nuo naudojimo ir kitų sąlygų.
- Baterijos energija greitai išseikvojama žemiau išvardytomis sąlygomis.
 - Fotografavimo režimu spaudant užrakto mygtuką ir atliekant automatinį fokusavimą.
 - Ilgą laiką rodant vaizdus ekrane.
 - Prijungus prie kompiuterio (išskyrus tiekiant fotoaparatu maitinimą per USB).
 - Palikus įjungtą belaidį LAN / **Bluetooth**® ryšį.
- Jei naudojama išseikvota baterija, fotoaparatas gali išsijungti be perspėjimo, kad baterija išsikrovusi.
- Pirkimo metu nauja baterija nėra iki galo įkrauta. Įkraukite bateriją prieš naudojimą.
- Jei ilgesnį laiką, t. y. mėnesį ar ilgiau, planuojate fotoaparato nenaudoti, išimkite iš jo baterijas. Jei ilgesniam laikui palikssite akumuliatorius fotoaparate, sutrumpės jų naudojimo laikotarpis ir akumuliatoriai gali tapti visai nepanaudojami.
- Įprastas įkrovimo laikas naudojant USB-AC adapterį yra maždaug 2 valandos 30 minučių (apytiksliai).
- Nenaudokite USB-KC adapterių arba įkroviklių, kurie nėra konkrečiai skirti naudoti su pridedamomis nurodyto tipo baterijomis. Taip pat, nenaudokite USB-AC adapterio su baterijomis (kameromis), išskyrus nurodytojo tipo.
- Įdėjus netinkamo tipo bateriją ji gali sprogti.
- Panaudotą bateriją išmeskite pagal nurodymus „ DĖMESIO“ (P569), pateikiamus instrukcijų vadovu.

KS USB adapterio naudojimas užsienyje

- KS USB adapterį galima naudoti su dauguma pasaulio buitinių elektros šaltinių, kurių parametrai yra 100–240 V, KS (50/60 Hz). Tačiau įvairiose šalyse ar vietovėse KS tinklo lizdo forma gali skirtis, todėl KS USB adapteriui pritaikyti gali prireikti elektros tinklo lizdų formą atitinkančio kištuko adapterio.
- Nenaudokite trečiųjų šalių kelioninių adapterių, nes KS USB adapteris gali sugesti.

Keičiamieji objektyvai

Objektyvą rinkitės pagal aplinką ir kūrybinius tikslus. Naudokite objektyvus, sukurtus išimtinai „Micro Four Thirds“ sistemai ir turinčius M. ZUIKO DIGITAL etiketę ar pavaizduotą simbolį. Su adapteriu taip pat galite naudoti „Four Thirds“ sistemos objektyvus. Būtinai papildomai įsigyjamas adapteris.



- Korpuso dangtelio ar objektyvo tvirtinimo arba nuėmimo nuo fotoaparato metu objektyvo lęšio apšadas turi būti nukreiptas žemyn. Tai apsaugo fotoaparata nuo dulkių ir kitų svetimkūnių patekimo į vidų.
- Nenuimkite korpuso dangtelio ir netvirtinkite objektyvo dulkėtoje aplinkoje.
- Prie fotoaparato pritvirtinto objektyvo nelaikykite nukreipto į saulę. Tai gali sukelti fotoaparato funkcionavimo sutrikimus, o dėl padidinamojo efekto, kurį sukelia per objektyvą krintančių saulės spindulių fokusavimas, fotoaparatas gali netgi užsidegti.
- Būkite atidūs ir nepameskite korpuso bei galinio dangtelių.
- Kai objektyvas nepritvirtintas, korpuso dangtelį laikykite ant fotoaparato, kad į vidų nepatektų dulkių.

Objektyvo ir fotoaparato deriniai

Objektyvas	Fotoaparatas	Prijungimas	AF	Matavimas
„Micro Four Thirds“ sistemos objektyvas	„Micro Four Thirds“ sistemos fotoaparatas	Taip	Taip	Taip
„Four Thirds“ sistemos objektyvas		Prijungti galima su apšado adapteriu	Taip ¹	Taip

1 Negalimas padidinto ekrano, filmavimo metu arba pasirinkus žvaigždėto dangaus AF.

MF fiksatoriaus objektyvai

Objektyvuose su MF fiksatoriaus (rankinio fokusavimo) mechanizmu, keičiant fokusavimo žiedo padėtį galima pasirinkti automatinį arba rankinį fokusavimo režimus.

- Prieš pradėdami fotografuoti patikrinkite MF fiksatoriaus padėtį.
- Nepriklausomai nuo fotoaparate pasirinkto fotografavimo režimo, pasukus fokusavimo žiedą į AF/MF padėtį įjungiamas automatinio fokusavimo režimas, o žiedą pasukus į MF padėtį, arčiau fotoaparato korpuso, įjungiamas rankinio fokusavimo režimas.

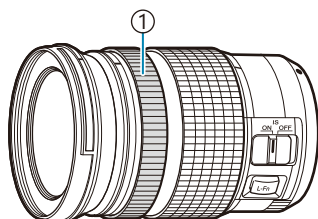

AF/MF ↔ MF

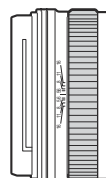

AF/MF

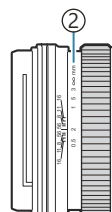

MF

- ① Fokusav. žiedas
- ② Matomas fokusavimo atstumas

⚠ Jei **[Inoperative]** pasirinksite **[MF Clutch]** (P.154), išjungsite rankinio fokusavimo funkciją, net jei MF fiksatorius bus MF padėtyje.

Stebėkite ekraną, kai naudojate objektyvą su nustatymo/iškviatimo funkcija

Fotoaparatas rodo „●Set“, kai fokusavimo padėtis išsaugoma naudojant nustatymo parinktį, ir „●Call“, kai išsaugota fokusavimo padėtis atkurama naudojant iškviatimo parinktį. Daugiau informacijos apie nustatymą ir iškviatį ieškokite objektyvo vadove.



Pasirenkami priedai

Įkroviklio naudojimas (BCX-1)

Galima įdėti dvi baterijas. Taip pat galima naudoti tik su viena baterija.

1. Įkraukite bateriją.

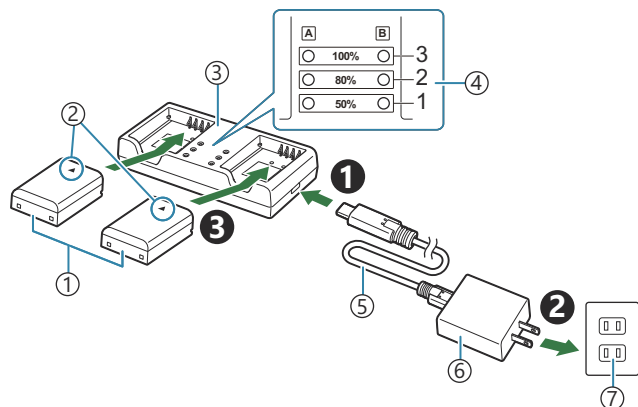

- 1) Ličio jonų baterija (BLX-1)
- 2) Krypties žyma (▲)
- 3) Ličio jonų kroviklis
- 4) Įkrovimo indikatoriai
- 5) USB laidas (CB-USB13: pridedamas)
- 6) USB-KC adapteris (F-7AC)
- 7) KS tinklo išvestis

- Įkrovimo laikas yra maždaug 2 valandos 30 minučių. Įkrovimo indikatorių ir baterijos įkrovos būsenos iššokkite toliau pateiktoje lentelėje. Įkrovimo laikas nepasikeičia net įkraunant dvi baterijas vienu metu.

Įkrovimo indikatorius	Baterijos įkrovimas
1 indikatorius: mirksi	Kraunama (mažiau nei 50 %)
1 indikatorius: įsijungia; 2 indikatorius: mirksi	Kraunama (nuo 50 % iki 80 %)
1 ir 2 indikatoriai: įsijungia; 3 indikatorius: mirksi	Kraunama (nuo 80 % iki 100 %)
Visi indikatoriai: neįjungti	Įkrauta
Visi indikatoriai: mirksi	Krovimo klaida

HLD-10 Baterijų laikiklis

Papildomą akumuliatoriaus laikiklį HLD-10 galima naudoti fotoaparato maitinimui ilgesnį laiką.

⚠ Prieš pritvirtindami ar nuimdami laikiklį įsitikinkite, kad fotoaparatas išjungtas.

Komponentų pavadinimai

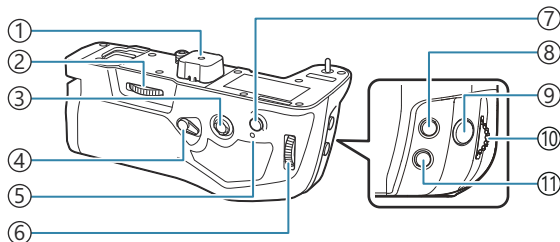

- ① Gnybtų dangtelis
- ② Prijungimo ratukas
- ③ Kryptinis valdiklis
- ④ Vertikalaus fotografavimo užraktas
- ⑤ Baterijos įkrovimo lemputė
- ⑥ Galinis ratukas
- ⑦ **AF-ON** mygtukas
- ⑧  (ekspozicijos kompensavimo) mygtukas
- ⑨ Užrakto mygtukas
- ⑩ Priekinis ratukas
- ⑪ **ISO** mygtukas

Laikiklio pritvirtinimas

Nuimkite baterijų laikiklio (PBH) dangtį **(a)** fotoaparato apačioje ir HLD-10 jungties dangtį **(b)**, prieš prijungdami HLD-10. Kai pritvirtinsite, įsitikinkite, kad HLD-10 nuėmimo rankenėlė yra pritvirtinta. Kai HLD-10 nenaudojamas, būtina uždėti baterijų laikiklio (PBH) dangtį ant fotoaparato ir jungties dangtį ant HLD-10.

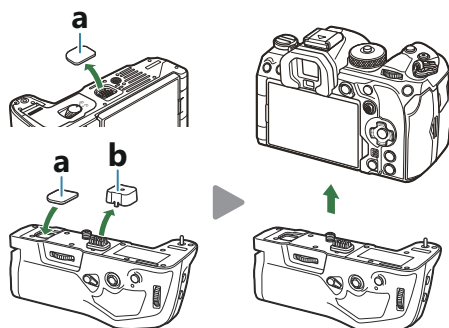

Baterijų laikiklio (PBH) dangtį laikykite HLD-10 viduje **(a)**.

Baterijos įdėjimas

Naudokite BLX-1 bateriją. Įdėję bateriją būtinai užfiksuokite baterijos dangtelį.

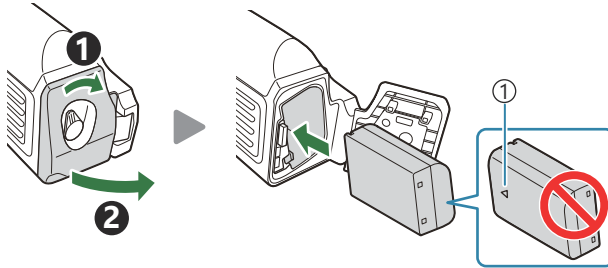

① Krypties žyma

⚙️ Jei fotoaparatu maitinimas tiekiamas iš HLD-10 esančio akumuliatoriaus, įkrovimo lygio indikatorius (P.39) rodo PBH.



Baterijos įkrovimas baterijų laikiklyje

Norėdami įkrauti bateriją baterijų laikiklyje, įdėkite bateriją į laikiklį ir pritvirtinkite laikiklį prie fotoaparato; bateriją įkraukite taip pat, kaip aprašyta skyriuje „Baterijos įkrovimas naudojant KS USB adapterį“ (P.30).

Įkrovimo metu užsidega laikiklio įkrovimo lemputė.

Mygtukų naudojimas

Slinkite HLD-10 vertikalų fotografavimo užraktą rodyklės kryptimi.

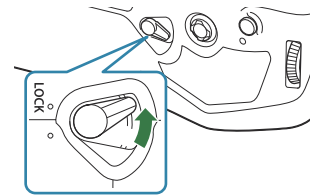

☑️ (ekspozicijos kompensavimo), ISO ir AF-ON mygtukų ant HLD-10 atliekamas funkcijas galima pasirinkti naudojant elementą [Button Function]. 🖱️ „Mygtukų funkcijų keitimas (Button Settings)“ (P.341)

🚫 HLD-10 mygtukų negalima naudoti, kai vertikalus fotografavimo užraktas yra padėtyje **LOCK**.

Pastabos apie šio produkto naudojimą

- Naudokite tik numatytą bateriją. Priešingu atveju galite susižeisti, sugadinti gaminį arba sukelti gaisrą.
- Nesukite prijungimo ratuko nagu. Priešingu atveju galite susižeisti.
- Fotoaparataž naudokite tik esant leidžiamai naudojimo temperatūrai.
- Nenaudokite ir nelaiykite gaminio dulkėtose arba drėgnose vietose.
- Nelieskite elektrinių kontaktų.
- Jungtis valykite sausa, minkšta šluoste. Nevalykite gaminio drėgna šluoste, skiedikliu, benzinu ar kitokiais organiniais tirpikliais.
- Jei ilgesnį laiką, t. y. mėnesį ar ilgiau, planuojate fotoaparato nenaudoti, išimkite baterijas iš fotoaparato ir baterijų laikiklio. Jei ilgesniam laikui paliksate akumuliatorius fotoaparate, sutrumpės jų naudojimo laikotarpis ir akumuliatoriai gali tapti visai nepanaudojami.

Specialios išorinės blykstės

Naudodami pasirenkamą su fotoaparatu skirtą naudoti blykstę, blykstės režimą galite pasirinkti fotoaparato valdikliais ir fotografuoti su blykste. Informacija apie blykstės savybes ir jų naudojimą pateikiama su blykste tiekiamoje dokumentacijoje.

Pasirinkite savo poreikius atitinkančią blykstę, atsižvelgdami į tokius veiksnius, kaip reikalinga išeiga ir į tai, ar blykstė tinkama makrofotografavimui. Ryšiu su fotoaparatu palaikyti sukurtos blykstės veikia įvairiais blykstės režimais, įskaitant „TTL auto“ ir „Super FP“. Blykstes galima montuoti ant fotoaparato kontaktinės jungties arba prijungti kabeliu (galima įsigyti atskirai) ir blykstės laikikliu. Fotoaparatas taip pat veikia su šiomis belaidėmis blykstės valdymo sistemomis:

Fotografavimas su radijo ryšiu valdoma blykste: CMD, ⚡CMD, RCV ir X-RCV režimai

Fotoaparatas valdo viena arba daugiau nuotolinių blyksčių radijo signalais. Vietų, kur blykstes galima padėti, diapazonas padidėja. Blykstes galima valdyti suderinamais įrenginiais arba jose sumontuoti radijo valdiklius / imtuvus, kad būtų galima naudotis įrenginiais, kurie kitu atveju neveiktų su radijo ryšio blykstės valdymo pultu.

Fotografavimas naudojant nuotoliniu belaidžiu ryšiu valdomą blykstę: RC Mode

Fotoaparatas valdo vieną ar kelias blykstes optiniais signalais. Blykstės režimą galima pasirinkti fotoaparato valdikliais (P.490).

Prijungus suderinamas blykstes galimos funkcijos

FL-700WR

Blykstės valdymo režimas	TTL-AUTO, RANKINIS, FP TTL AUTO, FP RANKINIS, MULTI, RC, SL RANKINIS
GN (vadovo numeris, ISO 100)	GN 42 (75/150 mm ¹) GN 21 (12/24 mm ¹)
Tinkamos belaidės sistemos	CMD, ⚡CMD, RCV, X-RCV, RC

FL-900R

Blykstės valdymo režimas	TTL-AUTO, AUTOMATINIS, RANKINIS, FP TTL AUTOMATINIS, FP RANKINIS, MULTI, RC, SL AUTOMATINIS, SL RANKINIS
GN (vadovo numeris, ISO 100)	GN 58 (100/200 mm ¹) GN 27 (12/24 mm ¹)
Tinkamos belaidės sistemos	RC

STF-8

Blykstės valdymo režimas	TTL-AUTO, RANKINIS, RC ²
GN (vadovo numeris, ISO 100)	GN8.5
Tinkamos belaidės sistemos	RC ²

FL-LM3

Blykstės valdymo režimas	Skiriasi priklausomai nuo fotoaparato nustatymų.
GN (vadovo numeris, ISO 100)	GN 9,1 (12/24 mm ¹)
Tinkamos belaidės sistemos	RC ²

1 Didžiausias objektyvo židinio nuotolis, kurį gali apimti blykstė (skaičiai po pasvirųjų brūkšnių yra 35 mm formato židinio nuotolio atitikmenys).

2 Tik valdymo įtaiso (siųstuvo) funkcijos.

Fotografavimas naudojant nuotoliniu belaidžiu ryšiu valdomą blykstę

P A S M B 

Fotografuoti naudojant belaidę blykstę galima naudojant suderinamas blykstes su belaidžiu nuotoliniu valdymu (RC). Nuotolinės blykstės valdomos ant fotoaparato kontaktinės jungties sumontuotu įrenginiu. Įrenginių nustatymus galima reguliuoti atskirai, naudojant iki trijų kitų grupių.

Pagrindinėje ir nuotolinėje blyksteje turi būti įjungtas RC režimas (P.488).

RC režimo konfigūravimas

1. Pasirinkite [On] parinkčiai **[⚡ RC Mode]** (P.191) ir paspauskite mygtuką **OK**.

- Fotoaparatas įjungs fotografavimo langą.
- Ekrane rodomas užrašas RC.



2. Paspauskite mygtuką **OK**.

- Bus rodomas „RC mode super“ valdymo skydelis.



- Standartinį „LV Super“ valdymo skydelį galima atidaryti paspaudus mygtuką **INFO**. Ekranas pasikeis kiekvieną kartą nuspaudus mygtuką **INFO**.

3. Sureguliuokite blykstės nustatymus.

- Pažymėkite elementus mygtukais Δ ∇ \triangleleft \triangleright ir sukite priekinį ratuką, kad pasirinktumėte nustatymus.



- Grupės, blykstės valdymo režimas
- Blykstės kompensacija
- Optinio signalo stiprumas
- Kanalas
- Blykstės režimas

Grupė	Pasirinkite grupę. Nustatymų pakeitimai taikomi visiems pasirinktos grupės įrenginiams. Ant fotoaparato sumontuotas įrenginys veikia kaip A grupės dalis.
Blykstės valdymo režimas	Pasirinkite blykstės režimą.
Blykstės kompensacija	Sureguliuokite blykstės išeią. Kai blykstės režimui pasirenkamas [Manual], galite pasirinkti rankinės blykstės išeių dydį.
Optinio signalo stiprumas	Pasirinkite blykščių skleidžiamų optinio valdymo signalų šviesumą. Pasirinkite [High] , jei blykstes padėjote beveik didžiausiu atstumu nuo fotoaparato. Šis nustatymas taikomas visoms grupėms.
Blykstės režimas / išeią	Pasirinkite ⚡ (standartinis) arba FP („Super FP“). Pasirinkite FP už blykstės sinchronizavimo greitį trumpesniems išlaikymams. Šis nustatymas taikomas visoms grupėms.
Kanalas	Pasirinkite blykstės valdymui naudojamą kanalą. Pakeiskite kanalą, jei pastebėsite, kad kiti zonoje esantys šviesos šaltiniai trukdo nuotoliniam blykstės valdymui.

4. Nustatykite fotoaparate sumontuotą blykštę [TTL AUTO].

- FL-LM3 blykstės valdymo nustatymus galima reguliuoti tik fotoaparatu.

Blykstės nustatymas

1. Nuotolines blykstes nustatykite RC režimu.
 - Įjunkite išorines blykstes, paspauskite mygtuką **MODE** ir parinkite režimą RC.
 - Nustatykite valdomą grupę naudodami specialią išorinę blykstę ir sukonfigūruokite jų ryšio kanalus, kad jie atitiktų fotoaparato nustatymus.
2. Sutvarkykite blyksčių padėtį.
 - Pastatykite belaides blykstes, kad jų nuotoliniai jutikliai būtų nukreipti į fotoaparatą.
3. Fotografuokite įsitikinę, kad fotoaparatas ir blykstės įkrautos.

Atstumas tarp belaidžio valdymo blyksčių

Iliustracijos yra skirtos naudoti tik kaip gairės. Blykstės valdymo diapazonas priklauso nuo fotoaparate sumontuotos blykstės tipo ir supančios zonos sąlygų.

Fotoaparate sumontuotos FL-LM3 blykstės valdymo diapazonas

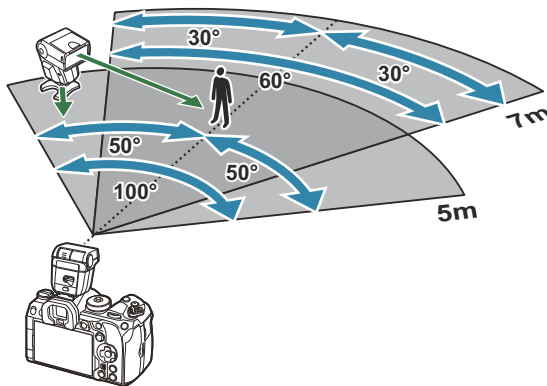

- Rekomenduojame, kad kiekvienoje grupėje būtų ne daugiau nei 3 blykstės.
- Fotografuoti su belaide blykste negalima apsaugos nuo sutrenkimų režime arba galinės uždangos lėto sinchronizavimo režime tada, kai pasirinkamas ilgesnis nei 4 sek. išlaikymas.
- Apsaugos nuo sutrenkimo ir tyliame režimuose negalima pasirinkti ilgesnio nei 4 sek. laukimo laiko.
- Blykstės valdymo signalai gali trukdyti ekspozicijai tuomet, kai objektas yra per arti fotoaparato. Tai galima sušvelninti sumažinus fotoaparato blykstės šviesumą, pavyzdžiui, naudojant difuzorių.

Kitos išorinės blykstės

Kito gamintojo blykstes galima montuoti ant kontaktinės jungties arba prijungti sinchronizavimo kabeliu. Būtinai uždėkite dangtelį ant išorinės blykstės jungties tuomet, kai ji nenaudojama.

Jei naudojate kito gamintojo blykste, prijungta prie fotoaparato kontaktinės jungties, atsiminkite:

- Naudodami senas blykstes, kurios į tiesioginę kontaktinę jungtį tiekia didesnę kaip 250 V įtampą, galite sugadinti fotoaparata.
- Prijungdami blykstę kontaktais, kurie neatitinka mūsų specifikacijų, galite pažeisti fotoaparata.
- Pasirinkite fotografavimo režimą **M**, pasirinkite ne trumpesnį nei blykstės sinchronizavimo greitis išlaikymą ir nustatykite **[ISO]** ties kitu nustatymu, nei **[Auto]**.
- Blykstės kontrolę galima atlikti rankiniu būdu nustatant blykstei fotoaparate pasirinktas ISO jautrumo ir diafragmos vertes. Blykstės ryškumą galima reguliuoti keičiant arba ISO jautrumą, arba diafragmą.
- Naudokite blykstę su apšvietimo kampu, tinkamu objektyvui. Apšvietimo kampas dažniausiai nurodomas naudojant 35 mm formatą atitinkančiais židinio nuotoliais.

Pagrindiniai priedai

Objektyvai-keitikliai

Objektyvai-keitikliai jungiami prie fotoaparato objektyvo greitam „žuvies akies“ efektui ar fotografavimui makrorežimu. Informacijos apie naudojimui tinkamus objektyvus ieškokite mūsų svetainėje.

Okuliaras (EP-18)

Nuėmimas

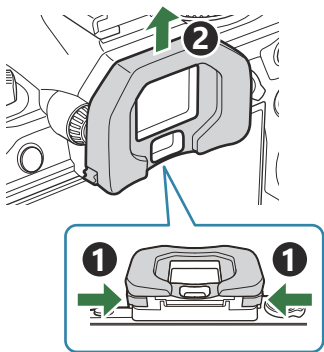

Paspauskite abi svirtis į vidų ir pakelkite okuliarą.

Kabelio segtukas (CC-1) / kabelio apsauga (CP-2)

Tvirtindami USB kabelį, naudokite pasirinktą kabelio apsaugą ir kabelio segtuką, kad nesugadintumėte jungčių ir neatjungtumėte stalo.

1. Pritvirtinkite kabelio apsaugą prie fotoaparato.

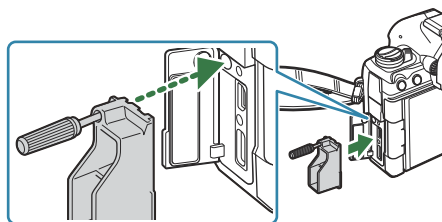

2. Priveržkite varžtą.

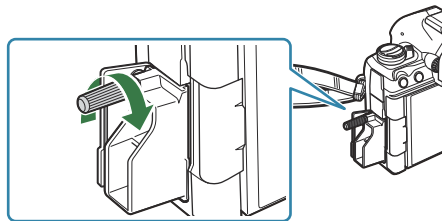

3. Prisekite kabelio segtuką prie kabelio ir pritvirtinkite jį prie dirželio.

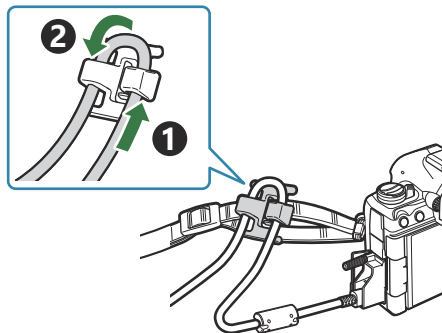

- Segtukas tvirtinamas prie sagtelės.

Priedai

Naujausios informacijos rasite mūsų svetainėje.

Maitinimas

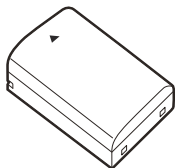

Ličio jonų baterija
BLX-1

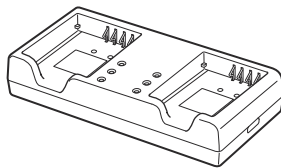

Ličio jonų kroviklis
BCX-1

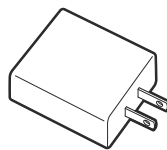

KS USB adapteris
F-7AC

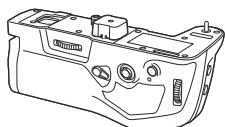

Baterijų laikiklis
HLD-10

Vaizdo ieškiklis

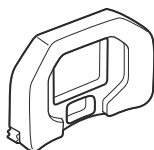

Okuliaras
EP-18

Nuotolinis valdymas / atleidimas

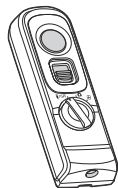

Nuotolinis valdymas
RM-WR1

Kabelio segtukas / kabelio apsauga



Kabelio segtukas
CC-1

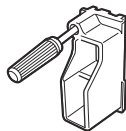

Kabelio apsauga
CP-2

Objektyvas

„Micro Four Thirds“ sistemos objektyvai

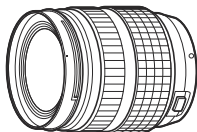

„Four Thirds“ sistemos objektyvai

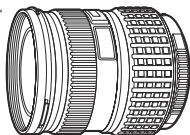

- Norint su šiuo fotoaparatu naudoti „Four Thirds“ sistemos objektyvus reikalingas MMF-2 arba MMF-3 „Four Thirds“ adapteris.
- Su šiuo adapteriu galima naudoti ne visus objektyvus. Daugiau informacijos rasite mūsų svetainėje.

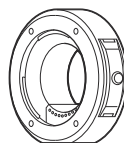

„Four Thirds“ adapteris
MMF-2/MMF-3

Objektyvai-keitikliai

- **MC-20** (telekeitiklis)
- **MC-14** (telekeitiklis)
- **FCON-P01** („Fisheye“ keitiklis)
- **MCON-P02** (makrokeitiklis)

Informacijos apie suderinamus objektyvus rasite mūsų tinklapyje.

Blykstės režimas



Elektroninė blykstė
FL-LM3

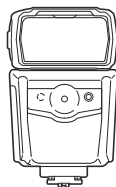

Elektroninė blykstė
FL-900R

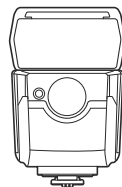

Elektroninė blykstė
FL-700WR

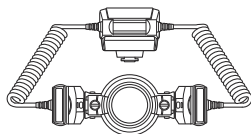

Makroblykstės
STF-8

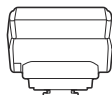

Belaidis radijo bangų valdiklis
FC-WR

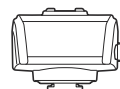

Belaidis radijo bangų imtuvas
FR-WR

Krepšys/dirželis

- Fotoaparato krepšys
- Dirželis per petį

Jungiamasis kabelis

- USB kabelis
- HDMI kabelis (HDMI kabelius tiekia trečiųjų šalių tiekėjai.)

Atminties kortelė

- SD
- SDHC
- SDXC

Atminties korteles tiekia trečiųjų šalių tiekėjai.

Ausinės/mikrofonas

Ausines ir mikrofonus tiekia trečiųjų šalių tiekėjai.

Programinė įranga

Kompiuteriams skirta nuotraukų tvarkymo / redagavimo programinė įranga

OM Workspace

Kompiuteriams skirta fotoaparato valdymo programinė įranga

OM Capture

Išmaniojo telefono programa

OM Image Share

Fotoaparato valymas ir laikymas

Fotoaparato valymas

Prieš pradėdami valyti fotoaparatą, jį išjunkite ir išimkite bateriją.

- Nenaudokite organinių tirpiklių, tokių kaip benzinas, alkoholis ar chemiškai apdorotos medžiagos.

Išorė:

- Švelniai valykite sausa medžiagos skiaute. Jei fotoaparatas labai nešvarus, pamirkykite medžiagos skiautę muiluotame vandenyje ir gerai išgręžkite. Nuvalykite fotoaparatą drėgna medžiagos skiaute ir tada nušluostykite sausa medžiagos skiaute. Jei fotografavote paplūdimyje, naudokite gėlame vandenyje suvilgytą ir išgręžtą medžiagos skiautę.

Monitorius:

- Švelniai valykite sausa medžiagos skiaute.

Objektyvas:

- Atskirai įsigijamu pūstuvu nupūskite nuo objektyvo dulkes. Objektyvą švelniai nuvalykite objektyvų valikliu.

Laikymas

- Jei nenaudojate fotoaparato ilgesnį laiką, išimkite bateriją ir kortelę. Fotoaparatą laikykite vėsioje, sausoje, gerai vėdinamoje vietoje.
- Retkarčiais įdėkite bateriją ir patikrinkite, ar fotoaparatas veikia.
- Prieš uždėdami korpuso dangtelius nuo jų ir korpuso nuvalykite dulkes ir kitus nešvarumus.
- Kai objektyvas nepritvirtintas, korpuso dangtelį laikykite ant fotoaparato, kad į vidų nepatektų dulkių. Prieš padėdami objektyvą įsitinkinkite, kad uždėjote priekinį ir galinį dangtelius.
- Pasinaudoję nuvalykite fotoaparatą.
- Nelaikykite fotoaparato šalia vabzdžių atbaidančių priemonių.
- Venkite laikyti fotoaparatą vietose, kuriose apdorojamos cheminės medžiagos, kad fotoaparatas būtų apsaugotas nuo korozijos.
- Jei objektyvą laikysite nešvarų, gali susidaryti pelėsis.
- Prieš naudodamiesi fotoaparatu, arba jei fotoaparatu buvo nesinaudota ilgą laiką, patikrinkite kiekvieną fotoaparato dalį. Prieš fotografuodami svarbias nuotraukas, pvz., keliaudami, padarykite bandomąją nuotrauką ir patikrinkite, ar fotoaparatas veikia tinkamai.

Vaizdo jutiklio tikrinimas ir valymas

Fotoaparate įdiegta dulkių sumažinimo funkcija, kuri neleidžia dulkėms patekti į vaizdo jutiklį ir ultragarsinėmis vibracijomis nuo vaizdo jutiklio pašalina dulkes ir purvą. Įjungus fotoaparataž aktyvinama dulkių mažinimo funkcija. Apsaugos nuo dulkių funkcija veikia tuo pačiu metu kaip ir taškų išdėstymo funkcija, tikrinanti vaizdo jutiklį bei vaizdo apdorojimo grandinę. Kadangi apsaugos nuo dulkių funkcija įjungiama kiekvieną kartą įjungiant fotoaparato maitinimą, siekiant efektyvios apsaugos nuo dulkių fotoaparataž reikia laikyti stačiai.

„Pixel Mapping“ – vaizdo apdorojimo funkcijų tikrinimas

Vienu metu patikrinkite vaizdo jutiklio ir vaizdo apdorojimo funkcijas. Prieš pradėdami pikselių fiksavimo procedūrą, siekiant užtikrinti geriausius rezultatus, baikite fotografavimą ar peržiūrą ir palaukite bent minutę.

1. Pasirinkite **[Pixel Mapping]** (P.426).
 2. Pasirinkite **[Yes]** ir paspauskite mygtuką **OK**.
 - Aktyvius pikselių išdėstymo funkciją rodoma juosta **[Busy]**. Pasibaigus taškų išdėstymui, grįžtama į meniu.
- Jei veikiant taškų išdėstymo funkcijai fotoaparatas netyčia išjungiamas, reikia pradėti iš naujo nuo 1 žingsnio.

Fotografavimo patarimai ir informacija

Fotoaparatas neįsijungia net ir įdėjus bateriją

Baterija ne iki galo įkrauta

- Įkraukite bateriją naudodami KS USB adapterį ar baterijos kroviklį.

Baterija laikinai negali veikti dėl šalčio

- Žemoje temperatūroje baterijos charakteristikos suprastėja. Išimkite bateriją ir sušildykite ją įsidėję į kišenę.

Rodomas dialogo langas, raginantis pasirinkti kalbą



- Dialogo langas rodomas toliau nurodytose situacijose.
 - Pirmą kartą įjungus fotoaparatą.
 - Jei nepasirinkote kalbos.

Please select your language. **OK**
Veuillez choisir votre langue. **OK**
Bitte wählen Sie Ihre Sprache. **OK**
Por favor, seleccione tu idioma. **OK**
请设置您的语言。 **OK**
言語を選択してください。 **OK**

Informacijos apie kalbos pasirinkimą žr. „Pradinė sąranka“ (P.41).

Paspaudus užrakto mygtuką nuotraukos neįrašomos

Fotoaparatas automatiškai išsijungė

- Jei **[Quick Sleep Mode]** pasirinkta **[On]**, nustatytą laiko tarpą nenaudojamas fotoaparatas įsijungs į miego režimą. Kad išjungtumėte miego režimą, iki pusės nuspauskite užrakto mygtuką.  **[Quick Sleep Mode]** (P.420)
- Jei nustatytą laiką neatliekami jokie veiksmai, fotoaparatas persijungia į pasyvų režimą, kad mažiau būtų eikvojama baterija.  **[Sleep]** (P.418)
- Jei fotoaparatus įjungus snaudimo režimą per pasirinktą laikotarpį neatliekamas joks veiksmas, fotoaparatas automatiškai visiškai išsijungia.  **[Auto Power Off]** (P.419)

Kraunama blykstė

- Įkrovimo metu ekrane mirksi simbolis . Palaukite, kol nustos mirksėti simbolis, po to nuspauskite užrakto mygtuką.

Neįmanomas fokusavimas

- Fotoaparatas gali nefokusuoti objektų, kurie yra per arti fotoaparato arba negali būti automatiškai fokusuojami (ekrane mirksės AF patvirtinimo žymė). Padidinkite atstumą iki objekto arba sufokusuokite vaizdą ties kontrastingu objektu, kuris yra tokiu pačiu atstumu, kaip ir pagrindinis objektas, sukombinuokite nuotrauką ir fotografuokite.

Sunkiai sufokusuojami objektai

Automatiškai gali būti sudėtinga sufokusuoti tokiomis sąlygomis:

- Mirksi AF patvirtinimo ženklas.
Fotoaparatas negalės sufokusuoti.

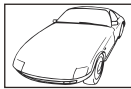

Mažo kontrastingumo objektų Kadro centras pernelyg šviesus rodyklė



- AF patvirtinimo ženklas šviečia, tačiau objektas nėra sufokusuotas.



Objektai, esantys skirtingu atstumu

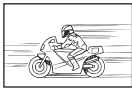

Greitai judantys objektai



Objektas nepatenka į AF zoną

Yra įjungtas triukšmo mažinimas

- Fotografuojant naktį, išlaikymas ilgesnis ir nuotraukose dažnai atsiranda skaitmeninio triukšmo. Fotoaparatas įjungia skaitmeninio triukšmo mažinimo funkciją fotografuojant su ilgu išlaikymu, kai fotografavimas neįmanomas. Galite parinkčiai **[Noise Reduction]** nustatyti **[Off]**.  **[Noise Reduction]** (P.180)

AF rėmelių skaičius sumažinamas

- AF rėmelių dydis ir skaičius priklauso nuo grupės tikslinių nustatymų (P.109) ir **[Digital Tele-converter]** (P.265), **[Aspect]** (P.224) pasirinktų variantų, nenutrūkstamo fotografavimo nustatymų (P.196), ir  **[Image Stabilizer]** (P.210).

Nenustatyta data ir laikas

Fotoaparatas naudoja nustatymus, kurie buvo pirkimo metu

- Data ir laikas pirkimo metu nenustatyti. Prieš pradėdami naudotis fotoaparatu, nustatykite datą ir laiką.  „Pradinė sąranka“ (P.41)

Baterija yra išimta iš fotoaparato

- Jei fotoaparatą paliksite be baterijos maždaug 1 dieną (gamykliniai bandymai), automatiškai bus nustatyti numatytieji gamykliniai datos ir laiko nustatymai. Šie nustatymai bus atšaukti greičiau, jei baterija buvo tik trumpam įdėta į fotoaparatą. Prieš fotografuodami svarbius vaizdus, patikrinkite, ar tiksliai nustatyta data ir laikas.

Atstatomos gamyklinės numatytosios nustatytų funkcijų vertės

- Nustatymai, pakeisti pasirinktuose režimuose (**C–C4**), iš naujo nustatomi į išsaugotas vertes, kai režimo ratukas pasukamas į kitą nustatymą arba išjungus fotoaparatą. Jei [**Hold**] pasirenkama parinkčiai [**Save Settings**] pasirinkus pasirinktinį režimą, nustatymų pakeitimai automatiškai išsaugomi pasirinktam režimui.  „Nustatymų pakeitimų įrašymas pasirinktiniuose režimuose“ (P.79)

Nuotraukos atrodo blankiai

- Tai įvyksta, jei nuotrauka daroma prieš šviesą arba pusiau prieš šviesą. Priežastis – šviesos lūžio arba šešėlio efektas. Jei įmanoma, sudarykite kompoziciją, kur ryški šviesa nepatenka į nuotrauką. Šviesos lūžis galimas net ir tuomet, jei šviesos šaltinio nuotraukoje nėra. Naudokite objektyvo gaubtą, kad į objektyvą nepatektų šviesa. Jei objektyvo gaubtas nepadeda, objektyvą nuo šviesos uždenkite ranka.

Padarytoje nuotraukoje pasirodo neaiškūs šviesūs taškai

- Taip gali atsitikti dėl ant vaizdo jutiklio susikaupusių pikselių. Pasinaudokite funkcija [**Pixel Mapping**]. Jei problema neišnyksta, taškų išdėstymą atlikite dar keletą kartų.  „Taškų žymėjimas – vaizdo apdorojimo funkcijų tikrinimas“ (P.502)

Funkcijos, kurių negalima pasirinkti meniu

- Kai atidarote meniu, elementai, kurių nustatyti negalima, rodomi pilkai. Paspaudus mygtuką **OK**, kai pažymėtas pilkas elementas, parodoma priežastis, kodėl jis neprieinamas. Peržiūrėkite ekrane pateikiamas instrukcijas ir patikrinkite nustatymus.  „Elementai rodomi pilkai“ (P.101)



Funkcijos, kurių negalima nustatyti „Super“ valdymo skydelyje

- Kai kurios funkcijos gali būti negalimos, priklausomai nuo dabartinių fotografavimo nustatymų. Patikrinkite, ar ta pati funkcija meniu rodoma pilka spalva.

Iškraipomas objektas

- Elektroninį užraktą naudoja šios funkcijos:
 - filmų įrašymas (P.80) / tylusis režimas (P.204) / „Pro Capture“ fotografavimas (P.206) / fotografavimas didele raiška (P.245) / fokusavimo grupavimas (P.284) / židinių sudėjimas (P.256) / tiesioginis ND fotografavimas (P.249) / tiesioginis GND fotografavimas (P.252) / HDR (P.259)Objektui greitai judant arba staigiai judant fotoaparatu gali būti sukeltas iškraipymas. Fotografuodami venkite staigiai judinti fotoaparata arba pasitelkite standartinę fotografavimą serijomis.

Nuotraukose yra linijų

- Toliau pateikiamos funkcijos naudoja elektroninį užraktą, dėl ko esant mirksėjimui ir kitiems su fluorescenciniu bei LED apšvietimu susijusiems reiškiniams gali susidaryti linijos:
 - filmų įrašymas (P.80) / tylusis režimas (P.204) / „Pro Capture“ fotografavimas (P.206) / fotografavimas didele raiška (P.245) / fokusavimo grupavimas (P.284) / židinių sudėjimas (P.256) / tiesioginis ND fotografavimas (P.249) / tiesioginis GND fotografavimas (P.252) / HDR (P.259)Mirgėjimą galima sumažinti pasirenkant mažesnius užrakto suveikimo greičius. Mirgėjimą taip pat galima sumažinti naudojant mirgėjimo skenavimą.   **Flicker Scan** (P.162),  **Flicker Scan** (P.162)

Rodomas tik objektas, o informacija nerodoma

- Ekranas buvo perjungtas į „Tik vaizdas“. Paspauskite mygtuką **INFO** ir perjunkite į kitą ekrano režimą.  „Informacijos ekrano perjungimas“ (P.49)

Fokusavimo režimo negalima perjungti iš MF (rankinio fokusavimo)

- Naudojamame objekte gali būti MF fiksatoriaus mechanizmas. Tokiu atveju rankinis fokusavimas pasirenkamas fokusavimo žiedą patraukus link fotoaparato korpuso. Patikrinkite objektyvą.  „Objektyvas su MF fiksatoriumi“ (P.483)







Monitoriuje nieko nerodoma

- Kai kas nors, pvz., jūsų veidas, ranka arba dirželis, priartėja prie vaizdo ieškiklio, monitorius išsijungia, o vaizdo ieškiklis įsijungia.  „Ekranų perjungimas“ (P.47)

Klaidų kodai

Ekranų indikacija	Galima priežastis / taisomieji veiksmai
 No Card	Atminties kortelė neįdėta arba neatpažįstama. Įdėkite kortelę. Arba iš naujo tinkamai įdėkite kortelę.
 1 Kortelės klaida	1 lizde įdėtos kortelės klaida. Išimkite ir vėl įdėkite atminties kortelę. Jei tai problemos neišsprendžia, suformatuokite kortelę. Jei formatavimo procesas nepavyksta, kortelės naudoti negalima.
 2 Kortelės klaida	2 lizde įdėtos kortelės klaida. Išimkite ir vėl įdėkite atminties kortelę. Jei tai problemos neišsprendžia, suformatuokite kortelę. Jei formatavimo procesas nepavyksta, kortelės naudoti negalima.
 1 Apsauga nuo rašymo	Įjungta 1 lizde įdėtos atminties kortelės apsauga nuo rašymo (užrakinta). Atminties kortelės apsaugos nuo rašymo jungiklis yra užrakintoje („LOCK“) padėtyje. Grąžinkite jungiklį atgal į atblokovimo padėtį (P.34).
 2 Apsauga nuo rašymo	Įjungta 2 lizde įdėtos atminties kortelės apsauga nuo rašymo (užrakinta). Atminties kortelės apsaugos nuo rašymo jungiklis yra užrakintoje („LOCK“) padėtyje. Grąžinkite jungiklį atgal į atblokovimo padėtį (P.34).
 1 Kortelė pilna	Fotografavimas negalimas, nes 1 lizde įdėta kortelė užpildyta. Įdėkite kitą atminties kortelę arba ištrinkite nuotraukas. Prieš trindami nuotraukas patikrinkite, ar pasidarėte pageidaujimų nuotraukų kopijas. [📷 Card Slot Settings] (P.396) pasirinkite kitą parinktį.

Ekranų indikacija	Galima priežastis / taisomieji veiksmai
 <p>2 Kortelė pilna</p>	<p>Fotografavimas negalimas, nes 2 lizde įdėta kortelė užpildyta.</p> <p>Įdėkite kitą atminties kortelę arba ištrinkite nuotraukas. Prieš trindami nuotraukas patikrinkite, ar pasidarėte pageidaujimų nuotraukų kopijas.</p> <p>[📷Card Slot Settings] (P396) pasirinkite kitą parinktį.</p>
 <p>1 Kortelė pilna</p>	<p>Atminties kortelėje nepakanka vietos papildomoms nuotraukoms įrašyti.</p> <p>Įdėkite kitą atminties kortelę arba ištrinkite nuotraukas. Prieš trindami nuotraukas patikrinkite, ar pasidarėte pageidaujimų nuotraukų kopijas.</p> <p>[📷Card Slot Settings] (P396) pasirinkite kitą parinktį.</p>
 <p>2 Kortelė pilna</p>	<p>Atminties kortelėje nepakanka vietos papildomoms nuotraukoms įrašyti.</p> <p>Įdėkite kitą atminties kortelę arba ištrinkite nuotraukas. Prieš trindami nuotraukas patikrinkite, ar pasidarėte pageidaujimų nuotraukų kopijas.</p> <p>[📷Card Slot Settings] (P396) pasirinkite kitą parinktį.</p>
 <p>1 Nėra nuotraukos</p>	<p>Peržiūra neprieinama; 1 lizde įdėtoje kortelėje neišsaugota nei viena nuotrauka.</p> <p>Pasirinktoje atminties kortelėje nėra nuotraukų. Prieš renkantis peržiūros režimą užfiksuokite bent vieną nuotrauką.</p>
 <p>2 Nėra nuotraukos</p>	<p>Pežiūra neprieinama; 2 lizde įdėtoje kortelėje neišsaugota nei viena nuotrauka.</p> <p>Pasirinktoje atminties kortelėje nėra nuotraukų. Prieš renkantis peržiūros režimą užfiksuokite bent vieną nuotrauką.</p>
 <p>1 Nuotraukos klaida</p>	<p>Peržiūra negalima, nes pažeistas pasirinktas failas. Taip pat nuotrauka gali būti su fotoaparatu nesuderinto formato.</p> <p>Atidarykite nuotrauką kompiuteryje naudodami atitinkamą programą. Jei nuotraukos kompiuteryje atidaryti nepavyksta, galimai failas yra pažeistas.</p>
 <p>2 Nuotraukos klaida</p>	

Ekrano indikacija	Galima priežastis / taisomieji veiksmai
 <p>1 Nuotraukos negalima redaguoti</p>	<p>Fotoaparate įdiegtomis nuotraukų redagavimo funkcijų negalima taikyti kitais prietaisais užfiksuotoms nuotraukoms.</p> <p>Redaguokite tokias nuotraukas kompiuteriu arba kitais prietaisais.</p>
 <p>2 Nuotraukos negalima redaguoti</p>	
<p>M / M / D</p>	<p>Laikrodis nenustatytas.</p> <p>Nustatykite laikrodį (P.423).</p>
 <p>Heat</p>	<p>Dėl fotografavimo serijomis pakilo vidinė fotoaparato temperatūra.</p> <p>Išjunkite fotoaparatą ir palaukite, kol sumažės jo vidaus temperatūra.</p>
 <p>Internal camera temperature is too high. Please wait for cooling before camera use.</p>	<p>Dėl fotografavimo serijomis pakilo vidinė fotoaparato temperatūra.</p> <p>Truputį palaukite, kol fotoaparatas automatiškai išsijungs. Prieš tęsdami veiksmus, leiskite nukristi vidinei fotoaparato temperatūrai.</p>
 <p>Battery Empty</p>	<p>Išsiekvojusi baterija.</p> <p>Įkraukite bateriją.</p>
 <p>No Connection</p>	<p>Fotoaparatas netinkamai prijungtas prie kompiuterio, HDMI monitoriaus ar kito prietaiso.</p> <p>Prijunkite fotoaparatą iš naujo.</p>
<p>Objektyvas užrakintas. Išstumkite objektyvą.</p>	<p>Įtraukiamojo objektyvo lęšis lieka įtrauktas.</p> <p>Išstumkite objektyvą.</p>
<p>Patikrinkite objektyvo būklę.</p>	<p>Nustatyta fotoaparato ir objektyvo sąveikos anomalija.</p> <p>Išjunkite fotoaparato maitinimą, patikrinkite jungtį su objektyvu ir vėl įjunkite maitinimą.</p>

Fotoaparatas

Gaminio tipas	
Gaminio tipas	Skaitmeninis fotoaparatas su keičiamųjų „Micro Four Thirds“ standarto objektyvų sistema
Objektyvas	M.ZUIKO DIGITAL, „Micro Four Thirds“ sistemos objektyvas
Objektyvo apšodas	„Micro Four Thirds“ apšodas
Ekvivalentinis židinio nuotolis 35 mm fotoaparate	Maždaug dvigubas objektyvo židinio nuotolis
Vaizdo jutiklis	
Gaminio tipas	4/3 col. „Live MOS“ jutiklis
Visas taškų skaičius	Apie 22,93 mln. pikselių
Efektyviųjų vaizdo taškų sk.	Apie 20,37 mln. pikselių
Ekrano dydis	17,4 mm (A) × 13,0 mm (P)
Proporcijų santykis	1,33 (4:3)
Vaizdo ieškiklis	
Tipas	Elektroninis vaizdo ieškiklis su akies jutikliu
Pikselių skaičius	Apie 5,76 milijono taškų
Didinimas	100 %
Akies taškas	Apie 21 mm (-1 m^{-1})

Tikrojo laiko vaizdas	
Jutiklis	Naudojamas „Live MOS“ jutiklis
Didinimas	100 %
Monitorius	
Gaminio tipas	3,0 colių TFT spalvinis LCD, kintamojo kampo, jutiklinis ekranas
Visas taškų skaičius	Apie 1,62 milijono taškų (kraštinių santykis 3:2)
Užraktas	
Gaminio tipas	Kompiuterizuotas židinio plokštumos užraktas
Shutter Speed	1/8000 – 60 sek., fotografavimas su ilgalaikė ekspozicija, laiko ekspozicija
Blykstės sinchronizavimo greitis	1/250 sek. arba mažesnis
Automatinis fokusavimas	
Gaminio tipas	Sparčiojo vaizdavimo įrenginio AF
Fokusavimo taškai	1053 taškai
Fokusavimo taško parinkimas	Automatinis (pasirinktinis)
Ekspozicijos kontrolė	
Matavimo sistema	TTL matavimo sistema (vaizdo formuotuvo matavimas) Skaitmeninis ESP matavimas/išlaikymo nustatymas pagal vaizdo vidurį/šviesos matavimas tam tikrame taške
Išmatuotas atstumas	–2–20 EV (f/2,8 objektyvas, ISO 100 atitikmuo)
Fotografavimo režimas	P : programa AE (galimas programos keitimas); A : diafragmos pirmumas AE; S : užrakto pirmumas AE; M : rankinis; B : fotografavimas su ilgalaikė ekspozicija (ilgalaikė ekspozicija, laikas ir komponavimas); C1–C4 : pasirinktiniai režimai;  : filmas

ISO	L80; L100; 200 – 102400, kas 1/3 arba 1 EV
Ekspozicijos komp.	±5,0 EV (kas 1/3, 1/2, 1 EV)
Baltos spalvos balansas	
Režimo nustatymas	Automatinis iš ankst. nst. balt. sp. bal. (7 nustatymai) / pasirinktinis balt. sp. bal. / balt. sp. balans. vienu palietimu (fotoaparatas geba talpinti iki 4 nustatymų)
Įrašymas	
Atmintis	SD, SDHC ir SDXC Suderinamas su UHS-II
Įrašymo sistema	Skaitmeninis įrašymas, JPEG (DCF2.0), RAW duomenys
Suderinamumo standartas	„Exif 2.31“, skaitmeninio „Print Order“ formatas (DPOF)
Garsas su nuotraukomis	„Wave“ formatas
Filmo įrašymo režimas	MOV (H.264 / MPEG-4 AVC, H.265 / HEVC)
Audio	Stereo tiesinis PCM, 16 bitų; mėginių ėmimo dažnis 48 kHz (bangos formatas) Stereo tiesinis PCM, 24 bitų; mėginių ėmimo dažnis 96 kHz (bangos formatas)
Atkūrimas	
Rodymo formatas	Paviinių kadru peržiūra/išdidintų vaizdų peržiūra/rodyklės langas/kalendoriaus rodymas
Nenutrūkstamas fotografavimas	
Tvaryklės režimas	Atskiras kadras; serijos; apsauga nuo sutrenkimų; tylusis; prof. fiksavimas; laikmatis
Fotografavimas serijomis	Iki 10 k./sek. (📷) Iki 20 k./sek. (♥📷/ProCap) Iki 50 k./sek. (♥📷SH2/ProCap SH2) Iki 120 k./sek. (♥📷SH1/ProCap SH1)
Laikmatis	12 sek. / 2 sek. / pritaikyta

Energijos taupymo funkcija	Miego režimo perjungimas: 1 min., maitinimo IŠJUNGIMAS: 4 val. (šią funkciją galima pritaikyti.)
Išorinė blykstė	
Blykstės valdymo režimas	TTL-AUTO (TTL režimas iki naudojant blykstę)/RANKINIS
X-Sinchr.	1/250 sek. arba mažesnis
Belaidis LAN	
Suderinamumo standartas	IEEE 802.11a/b/g/n/ac * * Atminkite, kad fotoaparatai sukurti vadovaujantis skirtingose šalyse galiojančiais standartais.
Bluetooth®	
Suderinamumo standartas	Bluetooth 4.2 BLE versija
Dažnių diapazonas (centrinis dažnis)	2402–2480 MHz
Išorinė jungtis	
	USB (C tipas); HDMI mikro jungtis (D tipas); išorinė blykstė; nuotolinio valdymo laidas (ø2,5 mm mini kištukas); mikrofono kištukas (ø3,5 mm stereo mini kištukas); ausinių kištukas (ø3,5 mm stereo mini kištukas)
Maitinimas	
Baterija	Ličio jonų baterija × 1
Matmenys/svoris	
Matmenys	Apie 134,8 mm (P) × 91,6 mm (A) × 72,7 mm (G) (5,4×3,7×2,9 col.) (nevertinant išsikišimų)
Svoris	Apie 599 g (1,3 svar.) (įskaitant bateriją ir atminties kortelę)

Darbo aplinka	
Temperatūra	nuo -10 °C iki 40 °C (nuo 14 °F iki 104 °F) (eksploatacija) / nuo -20 °C iki 60 °C (nuo -4 °F iki 140 °F) (saugojimas)
Drėgmė	30–90 % (eksploatacija) / 10–90 % (saugojimas)
Nelaidumas vandeniui	IEC standartinis leidinys 60529 IPX3 (taikoma, jei fotoaparatas naudojamas su mūsų IPX3 arba aukštesnio standarto vandeniui atspariu objektyvu)

Ličio jonų baterija

MODELIO NR.	BLX-1
Tipas	Kraunamoji ličio jonų baterija
Vardinė įtampa	NS 7,2 V
Vardinė talpa	2280 mAh
Įkrovos ir iškrovos skaičius	Apie 500 kartų (priklauso nuo naudojimo sąlygų)
Aplinkos temperatūra	Nuo 0 °C iki 40 °C (nuo 32 °F iki 104 °F) (kraunant)
Matmenys	Apie 40 mm (P) × 22 mm (A) × 55 mm (G) (1,6×0,9×2,2 col.)
Svoris	Maždaug 86 g (3,1 svar.)

KS USB adapteris

MODELIO NR.	F-7AC-1/F-7AC-2
Projektinė įėjimo įtampa	KS 100 V–240 V (50/60 Hz)
Projektinė išėjimo įtampa	NS 5 V, 3 A NS 9 V, 3 A
Aplinkos temperatūra	nuo 0 °C iki 40 °C (nuo 32 °F iki 104 °F) (eksploatacija) / nuo -20 °C iki 60 °C (nuo -4 °F iki 140 °F) (saugojimas)

- Šio produkto išvaizda ir techninės savybės gali keistis apie tai nepranešus. dėl daromų pakeitimų gamintojui jokios papildomos atsakomybės netaikomos.
- Naujausių specifikacijų ieškokite mūsų svetainėje.

HDMI, „High-Definition Multimedia Interface“ ir „HDMI Logo“ yra „HDMI Licensing Administrator, Inc.“ paprastieji arba Jungtinėse Amerikos Valstijose ir kitose šalyse registruotieji prekių ženklai.



Numatytieji nustatymai

Numatytieji nustatymai

„Super“ valdymas / „LV Super“ valdymo skydelis (P.518)

 skirtukas (P.523)

 skirtukas (P.531)

AF skirtukas (P.536)

 skirtukas (P.542)

 skirtukas (P.546)

 skirtukas (P.548)

 skirtukas (P.556)











„Super“ valdymas / „LV Super“ valdymo skydelis























*1: Galima pridėti prie **[Assign]**.

*2: Numatytašios vertės galima atkurti elementui **[Initialize All Settings]**.















*3: Numatytašios vertės galima atkurti pasirenkant **[Reset Shooting Settings]**.

Fotografavimo režimas: **P, A, S, M, B**

Vaidmuo	Numatytais vaidmuo	*1	*2	*3	
Shooting Mode	P	–	–	–	
Shutter Speed	1/250 sek. (kai nustatyta S/M), ilgalaikė ekspozicija (kai nustatyta B)	✓	✓	✓	
Aperture Value	F5.6	✓	✓	✓	
 ISO	Automatinis ISO	✓	✓	✓	
 AF Target Mode	[#] Mažas	✓	✓	✓	
Exposure Comp. / 					
	Exposure Comp.	±0,0	✓	✓	✓
		Visi ±0,0	✓	✓	✓
Wi-Fi/Bluetooth	–	–	–	–	
 Picture Mode	 Natural	✓	✓	✓	
 WB	WB Auto	✓	✓	✓	
 Kelvin	5400K (kai  [WB] nustatyta ties [CWB])	✓	✓	–	
 Button Function	–	✓	✓	–	
 AF Mode	S-AF	✓	✓	✓	

Vaidmuo	Numatytasis vaidmuo	*1	*2	*3
Subject Detection	 Off	✓	✓	-
Flash Mode		✓	✓	✓
Flash Exposure Comp.	±0,0	✓	✓	✓
Manual Value	 Full (kai blykstė nustatyta kaip [ Manual])	✓	✓	✓
Drive 		✓	✓	✓
Metering		✓	✓	✓
Aspect	4:3	✓	✓	✓
 Image Stabilizer	S-IS Auto	✓	✓	✓
 Card Slot Settings	Standard	✓	✓	-
  	 F (kai nustatytas fotografavimas didele raiška:  F+RAW)	✓	✓	✓
  	 F (kai nustatytas fotografavimas didele raiška:  F+RAW)	✓	✓	✓
 		✓	✓	✓

Fotografavimo režimas: (filmas)

Vaidmuo	Numatytasis vaidmuo	*1	*2	*3
 Mode	P	-	✓	-
Shutter Speed	1/250 sek.	-	✓	✓
Aperture Value	F5.6	-	✓	✓
 ISO	Automatinis ISO	-	✓	✓
 AF Target Mode	[3x3] Vidurinis	-	✓	✓
Exposure Comp. / 				
	Exposure Comp.	±0,0	✓	✓
		Visi ±0,0	✓	✓
Wi-Fi/Bluetooth	-	-	-	-
 Picture Mode	3 Natural	✓	✓	✓
 WB	WB Auto	-	✓	✓
 Kelvin	5400K (kai [ WB] nustatyta ties [CWB])	-	✓	-
 Button Function	-	-	✓	-
 AF Mode	C-AF	✓	✓	✓
Subject Detection	 Off	✓	✓	-
 Image Stabilizer	M-IS1	-	✓	✓
 	4K 60p L-8	✓	✓	✓
Sound Recording Level	±0	-	✓	-
Headphone Volume	8	-	✓	-

Fotografavimo režimas: RC režimas

Vaidmuo	Numatytasis vaidmuo	*1	*2	*3	
Shooting Mode	P	–	–	–	
Shutter Speed	1/250 sek. (kai nustatyta S/M), ilgalaikė ekspozicija (kai nustatyta B)	✓	✓	✓	
Aperture Value	F5.6	✓	✓	✓	
 ISO	Automatinis ISO	✓	✓	✓	
 AF Target Mode	[#]Mažas	✓	✓	✓	
Exposure Comp. / 					
	Exposure Comp.	±0,0	✓	✓	✓
		Visi ±0,0	✓	✓	✓
Wi-Fi/Bluetooth	–	–	–	–	
 Picture Mode	 Natural	✓	✓	✓	
 WB	WB Auto	✓	✓	✓	
 Kelvin	5400K (kai [ WB] nustatyta ties [CWB])	✓	✓	–	
 Button Function	–	✓	✓	–	
A režimas	TTL	✓	✓	✓	
B režimas	Off	✓	✓	✓	
C režimas	Off	✓	✓	✓	
Blykstės kompensacija	±0 (kai nustatyta TTL / automatinis)	✓	✓	✓	
Blykstės išeiga	1/1 (veikiant rankiniu režimu)	✓	✓	✓	
Blykstės režimas		✓	✓	✓	







Vaidmuo	Numatytasis vaidmuo	*1	*2	*3
⚡/FP	⚡ (Normalus)	✓	✓	✓
📶 optinio signalo stiprumas	Žemas	✓	✓	✓
Kanalas	Ch1	✓	✓	✓

*1: Galima pridėti prie **[Assign]**.

*2: Numatytąsias vertes galima atkurti elementui **[Initialize All Settings]**.

*3: Numatytąsias vertes galima atkurti pasirenkant **[Reset Shooting Settings]**.

1. Basic Settings/Image Quality

Vaidmuo		Numatytasis vaidmuo	*1	*2	*3
Custom Mode					
C1	Recall	–	–	–	–
	Assign	Fotografavimo režimas: P Vaizdo kokybė:  F+RAW	–	–	–
	Save Settings	Atkurti	–	✓	–
C2	Recall	–	–	–	–
	Assign	Fotografavimo režimas: P Vaizdo kokybė:  F+RAW	–	–	–
	Save Settings	Atkurti	–	✓	–
C3	Recall	–	–	–	–
	Assign	Fotografavimo režimas: P Vaizdo kokybė:  F+RAW	–	–	–
	Save Settings	Atkurti	–	✓	–
C4	Recall	–	–	–	–
	Assign	Fotografavimo režimas: P Vaizdo kokybė:  F+RAW	–	–	–
	Save Settings	Atkurti	–	✓	–
 		 F	✓	✓	✓

Vaidmuo	Numatytasis vaidmuo	*1	*2	*3
Detailed Settings				
1	Pikselių skaičius: L Glaudinimas: SF	✓	✓	–
2	Pikselių skaičius: L Glaudinimas: F	✓	✓	–
3	Pikselių skaičius: L Glaudinimas: N	✓	✓	–
4	Pikselių skaičius: M1 Glaudinimas: N	✓	✓	–
Image Aspect	4:3	✓	✓	✓
Image Review	Off	✓	✓	–
Shading Comp.	Off	✓	✓	✓

2. Picture Mode/WB

Vaidmuo	Numatytasis vaidmuo	*1	*2	*3	
Picture Mode	3 Natural	✓	✓	✓	
Picture Mode Settings	All items: ✓	✓	✓	–	
WB	WB Auto	✓	✓	✓	
All					
	A-B	0	✓	✓	–
	G-M	0	✓	✓	–
Keep Warm Color	On	✓	✓	✓	
+WB	Off	✓	✓	–	

Vaidmuo	Numatytasis vaidmuo	*1	*2	*3
Color Space	sRGB	✓	✓	✓

3. ISO/Noise Reduction

Vaidmuo	Numatytasis vaidmuo	*1	*2	*3
---------	---------------------	----	----	----

ISO-A Upper/Default

Upper Limit	25600	✓	✓	✓
Default	200	✓	✓	✓

ISO-A Lowest S/S

Auto	✓	✓	✓
------	---	---	---

ISO-Auto

P/A/S/M	✓	✓	—
---------	---	---	---

ISO Step

1/3EV	✓	✓	✓
-------	---	---	---

Noise Filter

Standard	✓	✓	✓
----------	---	---	---

Low ISO Processing

Drive Priority	✓	✓	✓
----------------	---	---	---

Noise Reduction

Auto	✓	✓	✓
------	---	---	---

4. Exposure

Vaidmuo	Numatytasis vaidmuo	*1	*2	*3
---------	---------------------	----	----	----



Flicker Scan

Off	✓	✓	✓
-----	---	---	---

EV Step

1/3EV	✓	✓	✓
-------	---	---	---

Exposure Shift

	±0	✓	✓	—
	±0	✓	✓	—
	±0	✓	✓	—

5. Metering

Vaidmuo	Numatytasis vaidmuo	*1	*2	*3
Metering 		✓	✓	✓
Metering during 	Auto	✓	✓	✓
 Auto Reset	No	✓	✓	✓
AEL by half-pressing 	S-AF Only	✓	✓	✓
Metering during 	Yes	✓	✓	✓
 Spot Metering	Visi elementai: ✓	✓	✓	✓

6. Flash





Vaidmuo	Numatytasis vaidmuo	*1	*2	*3
 RC Mode	Off	✓	✓	✓
 X-Sync.	1/250sec	✓	✓	✓
 Slow Limit	1/60sec	✓	✓	✓
	Off	✓	✓	✓
Balanced Flash Metering	Off	✓	✓	✓

Flash Mode Settings

Reduce Red-eye	No	✓	✓	✓
Synchro Settings	First Curtain	✓	✓	✓

7. Drive Mode



Vaidmuo	Numatytasis vaidmuo	*1	*2	*3
Drive 		✓	✓	✓

Vaidmuo	Numatytasis vaidmuo	*1	*2	*3
Anti-Flicker Shooting	Off	✓	✓	✓
Sequential Shooting Settings				
	✓	✓	✓	-
Max fps	10fps	✓	✓	✓
Frame Count Limiter	Off	✓	✓	✓
	✓	✓	✓	-
Max fps	20fps	✓	✓	✓
Frame Count Limiter	Off	✓	✓	✓
	✓	✓	✓	-
Max fps	120fps	✓	✓	✓
Frame Count Limiter	Off	✓	✓	✓
	✓	✓	✓	-
Max fps	50fps	✓	✓	✓
Frame Count Limiter	Off	✓	✓	✓
ProCap	✓	✓	✓	-
Max fps	20fps	✓	✓	✓
Pre-shutter Frames	10	✓	✓	✓
Frame Count Limiter	50	✓	✓	✓

Vaidmuo		Numatytais vaidmuo	*1	*2	*3
ProCap SH1		✓	✓	✓	–
	Max fps	120fps	✓	✓	✓
	Pre-shutter Frames	28	✓	✓	✓
	Frame Count Limiter	50	✓	✓	✓
ProCap SH2		✓	✓	✓	–
	Max fps	50fps	✓	✓	✓
	Pre-shutter Frames	12	✓	✓	✓
	Frame Count Limiter	50	✓	✓	✓

Self-timer Settings

☺12		✓	✓	✓	–
♥☺12		<input type="checkbox"/> (be ✓)	✓	✓	–
☺2		✓	✓	✓	–
♥☺2		✓	✓	✓	–
☺C		✓	✓	✓	–
	Number of Frames	3f	✓	✓	✓
	☺ Timer	1sec	✓	✓	✓
	Interval Length	0.5sec	✓	✓	✓
	Every Frame AF	Off	✓	✓	✓

Vaidmuo	Numatytasis vaidmuo	*1	*2	*3
	<input type="checkbox"/> (be ✓)	✓	✓	-
Number of Frames	3f	✓	✓	✓
 Timer	1sec	✓	✓	✓
Interval Length	0.5sec	✓	✓	✓
Every Frame AF	Off	✓	✓	✓



Anti-Shock [⚡] Settings

Anti-Shock [⚡]	Off	✓	✓	-
Waiting Time	0sec	✓	✓	-

Silent [♥] Settings

Waiting Time	0sec	✓	✓	-
Noise Reduction	Off	✓	✓	-
	Not Allow	✓	✓	-
AF Illuminator	Not Allow	✓	✓	-
Flash Mode	Not Allow	✓	✓	-

8. Image Stabilizer

Vaidmuo	Numatytasis vaidmuo	*1	*2	*3
 Image Stabilizer	S-IS Auto	✓	✓	✓
 Image Stabilizer	Fps Priority	✓	✓	✓
 Image Stabilizer	On	-	✓	✓
Handheld Assist	Off	✓	✓	✓





Vaidmuo	Numatytasis vaidmuo	*1	*2	*3
Lens I.S. Priority	Off	✓	✓	✓

*1: Galima pridėti prie **[Assign]**.

*2: Numatytašias vertes galima atkurti elementui **[Initialize All Settings]**.

*3: Numatytašias vertes galima atkurti pasirenkant **[Reset Shooting Settings]**.



1. Skaičiavimo režimai

Vaidmuo	Numatytasis vaidmuo	*1	*2	*3
High Res Shot				
High Res Shot	Off	✓	✓	✓
 	 F+RAW	✓	✓	✓
 RAW Recording Bit	12bit	✓	✓	–
Waiting Time	0sec	✓	✓	–
 Charge Time	0sec	✓	✓	–
Live ND Shooting				
Live ND Shooting	Off	✓	✓	✓
ND Number	ND8(3EV)	✓	✓	–
LV Simulation	On	✓	✓	–
Live GND Shooting				
Live GND Shooting	Off	✓	✓	✓
GND Number	GND8(3EV)	✓	✓	–
Filter Type	Soft	✓	✓	–
Filter Auto Rotate	On	✓	✓	–

Vaidmuo	Numatytasis vaidmuo	*1	*2	*3
Focus Stacking				
Focus Stacking	Off	✓	✓	✓
Set number of shots	8	✓	✓	–
Set focus differential	5	✓	✓	–
 Charge Time	0sec	✓	✓	–
HDR	Off	✓	✓	✓
Multiple Exposure				
Multiple Exposure	Off	–	✓	✓
Auto Gain	Off	–	✓	✓
Overlay	Off	–	✓	✓

2. Other Shooting Functions

Vaidmuo	Numatytasis vaidmuo	*1	*2	*3
 Digital Tele-converter	Off	✓	✓	✓

Vaidmuo		Numatytasis vaidmuo	*1	*2	*3
Interval Shooting					
Interval Shooting		Off	-	✓	✓
Number of Frames		100	✓	✓	✓
Start Waiting Time		00:00:01	✓	✓	✓
Interval Length		00:00:01	✓	✓	✓
Interval Mode		Time Priority	✓	✓	✓
Exposure Smoothing		On	✓	✓	✓
Time Lapse Movie		Off	✓	✓	✓
Movie Settings					
	Movie Resolution	FullHD	✓	✓	✓
	Frame Rate	10fps	✓	✓	✓
Keystone Comp.		Off	✓	✓	✓
Fisheye Compensation					
Fisheye Compensation		Off	✓	✓	✓
Angle		1	✓	✓	-
 /  Correction		Off	✓	✓	-

Vaidmuo	Numatytasis vaidmuo	*1	*2	*3
---------	---------------------	----	----	----

BULB/TIME/COMP Settings

Bulb/Time Focusing	On	✓	✓	✓
Bulb/Time Timer	8min	✓	✓	✓
Live Composite Timer	3h	✓	✓	✓
Bulb/Time Monitor	-7	✓	✓	-
Live Bulb	Off	✓	✓	-
Live Time	0.5sec	✓	✓	-
Composite Settings	1/2sec	✓	✓	-

3. Bracketing

Vaidmuo	Numatytasis vaidmuo	*1	*2	*3
---------	---------------------	----	----	----

AE BKT	Off	✓	✓	✓
--------	-----	---	---	---

WB BKT

A-B	Off	✓	✓	✓
G-M	Off	✓	✓	✓

FL BKT	Off	✓	✓	✓
--------	-----	---	---	---

ISO BKT	Off	✓	✓	✓
---------	-----	---	---	---

ART BKT

ART BKT	Off	✓	✓	✓
ART BKT Setting	Tik ART: ✓ (kelių tipų ART: tik I tipas yra pažymėtas ✓.)	✓	✓	✓

Vaidmuo	Numatytasis vaidmuo	*1	*2	*3
Fokusavimo BKT				
Fokusavimo BKT	Off	✓	✓	✓
Nustatyti kadru skaičių	99	✓	✓	✓
Nustatyti fokusavimo diferencialą	5	✓	✓	✓
⚡ Charge Time	0sec	✓	✓	✓

AF skirtukas

*1: Galima pridėti prie **[Assign]**.







*2: Numatytašias vertes galima atkurti elementui **[Initialize All Settings]**.

*3: Numatytašias vertes galima atkurti pasirenkant **[Reset Shooting Settings]**.

1. AF

Vaidmuo	Numatytašias vaidmuo	*1	*2	*3
AF Mode	S-AF	✓	✓	✓
AF+MF	Off	✓	✓	✓
Starry Sky AF Setting				
AF Priority	Speed	✓	✓	✓
AF Operation	Start/Stop	✓	✓	✓
Release Priority	Off	✓	✓	✓
AF by half-pressing				
S-AF	Yes	✓	✓	✓
C-AF/C-AF+TR	Yes	✓	✓	✓
in MF mode	No	✓	✓	✓
Release Priority				
S-AF	Off	✓	✓	✓
C-AF/C-AF+TR	On	✓	✓	✓

2. AF

Vaidmuo	Numatytais vaidmuo	*1	*2	*3
Subject Detection	Off	✓	✓	—
C-AF Setting				
 C-AF Area	All	✓	✓	—
 C-AF Area	All	✓	✓	—
C-AF Button				
	 Priority	✓	✓	✓
	 Priority	✓	✓	✓
Eye Detection Frame	On	✓	✓	—

3. AF







Vaidmuo	Numatytais vaidmuo	*1	*2	*3
AF Illuminator	On	✓	✓	✓
AF Area Pointer	On1	✓	✓	✓

4. AF

Vaidmuo	Numatytais vaidmuo	*1	*2	*3
 C-AF Sensitivity	±0	✓	✓	✓

Vaidmuo	Numatytais vaidmuo	*1	*2	*3
---------	--------------------	----	----	----

C-AF Center Priority

 Cross	✓	✓	✓	✓
 Mid	✓	✓	✓	✓
 Large	✓	✓	✓	✓
 C1	<input type="checkbox"/> (be ✓)	✓	✓	✓
 C2	<input type="checkbox"/> (be ✓)	✓	✓	✓
 C3	<input type="checkbox"/> (be ✓)	✓	✓	✓
 C4	<input type="checkbox"/> (be ✓)	✓	✓	✓

AF Limiter

AF ribotuvas	Off	✓	✓	✓
Distance for On1	5.0–999.9m	✓	✓	✓
Distance for On2	10.0–999.9m	✓	✓	✓
Distance for On3	50.0–999.9m	✓	✓	✓
Release Priority	On	✓	✓	✓
 AF Scanner	On	✓	✓	✓

AF Focus Adjustment

AF Focus Adjustment	Off	✓	✓	—
Fine-tuning Value	±0	—	—	—









5. Movie AF

Vaidmuo	Numatytais vaidmuo	*1	*2	*3
 AF Mode	C-AF	✓	✓	✓
 C-AF Speed	±0	✓	✓	✓
 C-AF Sensitivity	±0	✓	✓	✓

6. AF Target Settings & Operations

Vaidmuo	Numatytais vaidmuo	*1	*2	*3
---------	--------------------	----	----	----

AF Target Mode Settings

 All	✓	✓	✓	—
 Single	✓	✓	✓	—
 Cross	✓	✓	✓	—
 Mid	✓	✓	✓	—
 Large	✓	✓	✓	—
 C1	<input type="checkbox"/> (be ✓)	✓	✓	—
 C2	<input type="checkbox"/> (be ✓)	✓	✓	—
 C3	<input type="checkbox"/> (be ✓)	✓	✓	—
 C4	<input type="checkbox"/> (be ✓)	✓	✓	—

Orientation Linked

AF Target Mode	<input type="checkbox"/> (be ✓)	✓	✓	—
AF Target Point	<input type="checkbox"/> (be ✓)	✓	✓	—

Vaidmuo	Numatytais vaidmuo	*1	*2	*3
Set Home				
AF Target Mode	✓ (All)	✓	✓	✓
AF Target Point	✓	✓	✓	✓
Select Screen Settings				
dial	Mode	✓	✓	✓
button	Pos	✓	✓	✓
Loop Settings				
Loop Selection	Off	✓	✓	✓
Via All	No	✓	✓	✓
AF Targeting Pad	Off	✓	✓	✓

7. MF

Vaidmuo	Numatytais vaidmuo	*1	*2	*3
MF Assist				
Magnify	Off	✓	✓	—
Peaking	Off	✓	✓	—
Focus Indicator	Off	✓	✓	—
Peaking Settings				
Peaking Color	Red	✓	✓	—
Highlight Intensity	Normal	✓	✓	—
Image Brightness Adj.	Off	✓	✓	—

Vaidmuo	Numatytasis vaidmuo	*1	*2	*3
Preset MF distance	999.9m	✓	✓	✓
MF Clutch	Operative	✓	✓	✓
Focus Ring	↻	✓	✓	—
Reset Lens	Off	✓	✓	—

*1: Galima pridėti prie **[Assign]**.

*2: Numatytąsias vertes galima atkurti elementui **[Initialize All Settings]**.

*3: Numatytąsias vertes galima atkurti pasirenkant **[Reset Shooting Settings]**.

1. Basic Settings/Image Quality

Vaidmuo	Numatytasis vaidmuo	*1	*2	*3
Video Codec	H.264	✓	✓	✓
	4K 60p L-8	✓	✓	✓
Mode	P	—	✓	—
Flicker Scan	Off	—	✓	✓
Digital Tele-converter	Off	—	✓	✓

2. Picture Mode/WB

Vaidmuo	Numatytasis vaidmuo	*1	*2	*3	
Picture Mode	Same as	✓	✓	✓	
View Assist	Off	—	✓	—	
WB	WB Auto	—	✓	✓	
All WB					
	A-B	0	—	✓	—
	G-M	0	—	✓	—
WB Keep Warm Color	On	—	✓	✓	

3. ISO/Noise Reduction

Vaidmuo	Numatytasis vaidmuo	*1	*2	*3
📷 MISO-A Upper/Default				
Upper Limit	12800	—	✓	✓
Default	200	—	✓	✓
📷 MISO-Auto	On	—	✓	—
📷 Noise Filter	Standard	—	✓	✓





4. Image Stabilizer

Vaidmuo	Numatytasis vaidmuo	*1	*2	*3
📷 Image Stabilizer	M-IS1	—	✓	✓
📷 IS Level	±0	—	✓	✓

5. Sound Recording/Connection

Vaidmuo	Numatytasis vaidmuo	*1	*2	*3
---------	---------------------	----	----	----

Sound Recording Settings

Recording Volume					
	Built-In 	±0	—	✓	—
	MIC 	±0	—	✓	—
 Volume Limiter		On	—	✓	—
Wind Noise Reduction		Off	—	✓	—
Įrašymo sparta		48kHz/16bit	—	✓	—
 Plug-in Power		On	—	✓	—
Camera Rec. Volume		Operative	—	✓	—
Headphone Volume		8	—	✓	—

Time Code Settings

Time Code Mode		Drop Frame	—	✓	—
Count Up		Rec Run	—	✓	—
Starting Time		—	—	✓	—

HDMI Output

Output Mode		Monitor	—	✓	—
REC Bit		Off	—	✓	—
Time Code		On	—	✓	—

6. Shooting Assist

Vaidmuo	Numatytasis vaidmuo	*1	*2	*3
Center Marker	Off	—	✓	—
Zebra Pattern Settings				
Zebra Pattern Settings	Off	—	✓	—
 Level 1	80	—	✓	—
 Level 2	Off	—	✓	—
Red Frame during  REC	On	—	✓	—

*1: Galima pridėti prie **[Assign]**.





*2: Numatytąsias vertes galima atkurti elementui **[Initialize All Settings]**.

*3: Numatytąsias vertes galima atkurti pasirenkant **[Reset Shooting Settings]**.



1. File



Vaidmuo	Numatytasis vaidmuo	*1	*2	*3
	—	—	—	—
Reset All Images	—	—	—	—
Copy All	—	—	—	—
Erase All	—	—	✓	—

2. Operations

Vaidmuo	Numatytasis vaidmuo	*1	*2	*3
 Function	<input checked="" type="checkbox"/>	—	✓	—
 Dial Function		—	✓	—
 Default Setting	Recently	—	✓	—
Quick Erase	Off	—	✓	✓
RAW+JPEG Erase	RAW+JPEG	—	✓	—
RAW+JPEG 	JPEG	—	✓	—

3. Displays

Vaidmuo	Numatytasis vaidmuo	*1	*2	*3
	On	—	✓	✓
 Info Settings	Visi elementai: ✓	—	✓	✓

Vaidmuo	Numatytasis vaidmuo	*1	*2	*3
 Info Settings	Visi elementai: ✓	—	✓	—
 Settings	[ 25] ir [Calendar]: ✓	—	✓	—
Rating Settings	Visi elementai: ✓	—	✓	—

*1: Galima pridėti prie **[Assign]**.

*2: Numatytąsias vertes galima atkurti elementui **[Initialize All Settings]**.











*3: Numatytąsias vertes galima atkurti pasirenkant **[Reset Shooting Settings]**.











1. Operations

Vaidmuo	Numatytasis vaidmuo	*1	*2	*3
---------	---------------------	----	----	----

Button Settings

Button Function

	Exposure Comp.	✓	✓	–
	High Res Shot	✓	✓	–
ISO	ISO	✓	✓	–
AF-ON	AF-ON	✓	✓	–
AEL	AEL	✓	✓	–
	 View Selection	✓	✓	–
	Off	✓	✓	–
	Off	✓	✓	–
	Off	✓	✓	–
		✓	✓	–
	Peržiūra	✓	✓	–
PBH 	Exposure Comp.	✓	✓	–
PBH ISO	ISO	✓	✓	–

Vaidmuo		Numatytasis vaidmuo	*1	*2	*3
	PBH AF-ON	AF-ON	✓	✓	-
	L-Fn	AF Stabdymas	✓	✓	-
 Button Function					
		Exposure Comp.	-	✓	-
		REC	-	✓	-
	ISO	ISO	-	✓	-
	AF-ON	AF-ON	-	✓	-
	AEL	AEL	-	✓	-
		View Selection	-	✓	-
		Off	-	✓	-
		Off	-	✓	-
		Off	-	✓	-
		Peaking	-	✓	-
		Magnify	-	✓	-
	PBH 	Exposure Comp.	-	✓	-
	PBH ISO	ISO	-	✓	-
	PBH AF-ON	AF-ON	-	✓	-
	L-Fn	AF Stabdymas	-	✓	-
 Shutter Function		Off	-	✓	-







Vaidmuo	Numatytasis vaidmuo	*1	*2	*3
Menu operation by 	No	-	✓	-

Dial Settings

Dial Function

P	1 svirtis	 : Exposure Comp.  : Ps	✓	✓	-
	2 svirtis	 : ISO  : WB	✓	✓	-
A	1 svirtis	 : Exposure Comp.  : Aperture Value	✓	✓	-
	2 svirtis	 : ISO  : WB	✓	✓	-
S	1 svirtis	 : Exposure Comp.  : Shutter Speed	✓	✓	-
	2 svirtis	 : ISO  : WB	✓	✓	-
M/B	1 svirtis	 : Aperture Value  : Shutter Speed	✓	✓	-
	2 svirtis	 : Exposure Comp.  : ISO	✓	✓	-

Dial Function

P	1 svirtis	 : Exposure Comp.  : Exposure Comp.	-	✓	-
	2 svirtis	 :  VOL  :  VOL	-	✓	-



Vaidmuo		Numatytasis vaidmuo	*1	*2	*3	
	A	1 svirtis	: Exposure Comp. : Aperture Value	-	✓	-
		2 svirtis	: VOL : VOL	-	✓	-
	S	1 svirtis	: Exposure Comp. : Shutter Speed	-	✓	-
		2 svirtis	: VOL : VOL	-	✓	-
	M	1 svirtis	: Aperture Value : Shutter Speed	-	✓	-
		2 svirtis	: VOL : ISO	-	✓	-
	Loop in Menu Tab		No	-	✓	-
	Dial Direction					
	Exposure	Dial 1	✓	✓	-	
	Ps	Dial 1	✓	✓	-	

Multi Selector Settings

	Center Button	Off	✓	✓	-
	Direction Key	[⋮]	✓	✓	-

Fn Lever Settings

	Fn Lever Function	mode2	-	✓	-
	Fn Lever Function	mode2	-	✓	-
	Fn Lever/Power Lever	Fn	-	✓	-

Vaidmuo	Numatytasis vaidmuo	*1	*2	*3
Electronic Zoom Settings				
 Elec. Zoom Speed	Normal	✓	✓	–
 Elec. Zoom Speed	Normal	–	✓	–
 Lock	Off	✓	✓	–







2. Operations







Vaidmuo	Numatytasis vaidmuo	*1	*2	*3
LV Close Up Mode	mode2	✓	✓	–
 Lock	Off	✓	✓	–
Priority Set	No	–	✓	–

Menu Cursor Settings



Page Cursor Position	Reset	–	✓	–
Menu Start Position	Recently	–	✓	–
Shortcut to B Mode Settings	On	✓	✓	–

Press-and-hold Time

End LV 	0.7sec	✓	✓	–
Reset LV  Frame	0.7sec	✓	✓	–
Reset 	0.7sec	✓	✓	–
Reset 	0.7sec	✓	✓	–
Reset 	0.7sec	✓	✓	–
Reset 	0.7sec	✓	✓	–









Vaidmuo	Numatytais vaidmuo	*1	*2	*3
Reset 	0.7sec	✓	✓	—
Reset 	0.7sec	✓	✓	—
Reset 	0.7sec	✓	✓	—
Call EVF Auto Switch	0.7sec	✓	✓	—
End 	0.7sec	✓	✓	—
Reset 	0.7sec	✓	✓	—
Switch  Lock	0.7sec	✓	✓	—
End Flicker Scan	0.7sec	✓	✓	—
Call WB BKT Setting	0.7sec	✓	✓	—
Call ART BKT Setting	0.7sec	✓	✓	—
Call Focus BKT Setting	0.7sec	✓	✓	—
Call  Setting	0.7sec	✓	✓	—
End GND	1.0sec	✓	✓	—
Reset GND	0.7sec	✓	✓	—

3. Live View

Vaidmuo	Numatytais vaidmuo	*1	*2	*3
 LV Mode	Standard	✓	✓	—
 Night Vision	Off	✓	✓	—
Frame Rate	Normal	✓	✓	—
Art LV Mode	mode1	✓	✓	—

Vaidmuo	Numatytasis vaidmuo	*1	*2	*3
Anti-Flicker LV	Off	✓	✓	—
Selfie Assist	On	—	✓	—

4. Information

Vaidmuo	Numatytasis vaidmuo	*1	*2	*3
EVF Style	 Style 2	—	✓	—
 Info Settings	[Image Only], [Information 1] ir [Information 2]: ✓	✓	✓	—
Info by half-pressing 	On2	✓	✓	—
  Info Settings	[Image Only], [Information 1] ir [Information 2]: ✓	✓	✓	—
  Level Gauge	On	✓	✓	—
 Info Settings	[Image Only], [Information 1]: ✓	—	✓	—

5. Tinklelis / kiti ekranai

Vaidmuo	Numatytasis vaidmuo	*1	*2	*3
 Grid Settings				
Display Color	Preset 1	✓	✓	—
Displayed Grid	Off	✓	✓	—
Color of Preset 1	R/Ž/M: 38 α: 75 %	✓	✓	—
Color of Preset 2	R: 180 Ž/M: 0 α: 75 %	✓	✓	—

Vaidmuo	Numatytasis vaidmuo	*1	*2	*3
---------	---------------------	----	----	----

  Grid Settings

Exclusive for 	Off	✓	✓	—
Display Color	Preset 1	✓	✓	—
Displayed Grid	Off	✓	✓	—
Color of Preset 1	R/Ž/M: 38 α: 75 %	✓	✓	—
Color of Preset 2	R: 180 Ž/M: 0 α: 75 %	✓	✓	—

 Grid Settings

Exclusive for 	Off	—	✓	—
Display Color	Preset 1	—	✓	—
Displayed Grid	Off	—	✓	—
Color of Preset 1	R/Ž/M: 38 α: 75 %	—	✓	—
Color of Preset 2	R: 180 Ž/M: 0 α: 75 %	—	✓	—
Multi Function Settings	Visi elementai, išskyrus ISO: ✓	✓	✓	—

Histogram Settings

Highlight	255	✓	✓	—
Shadow	0	✓	✓	—

*1: Galima pridėti prie **[Assign]**.





*2: Numatytąsias vertes galima atkurti elementui **[Initialize All Settings]**.

*3: Numatytąsias vertes galima atkurti pasirenkant **[Reset Shooting Settings]**.

1. Card/Folder/File

Vaidmuo	Numatytasis vaidmuo	*1	*2	*3
Card Formatting	—	—	—	—

Card Slot Settings

 Save Settings	Standard	✓	✓	—
 Save Slot		✓	✓	—
 Slot		✓	✓	—

 Card Slot Settings		✓	✓	—
---	---	---	---	---

Assign Save Folder	Do not assign	—	✓	—
--------------------	---------------	---	---	---

File Name	Reset	—	✓	—
-----------	-------	---	---	---

Edit Filename

sRGB	<u>MDD</u>	—	✓	—
Adobe RGB	<u>MDD</u>	—	✓	—

2. Information Record

Vaidmuo	Numatytasis vaidmuo	*1	*2	*3
Lens Info Settings	Off	—	✓	—
dpi Settings	350dpi	✓	✓	—

Vaidmuo	Numatytasis vaidmuo	*1	*2	*3
---------	---------------------	----	----	----

Copyright Info.

Copyright Info.	Off	✓	✓	—
Artist Name	—	—	—	—
Copyright Name	—	—	—	—

3. Monitor/Sound/Connection

Vaidmuo	Numatytasis vaidmuo	*1	*2	*3
Touchscreen Settings	On	—	✓	—

Monitor Adjust

 (ryškumas)	±0	✓	✓	—
 (spalvos temperatūra)	A0, G0	✓	✓	—

EVF reguliavimas

 (ryškumas)	Auto	✓	✓	—
 (spalvos temperatūra)	A0, G0	✓	✓	—

Eye Sensor Settings

EVF Auto Switch	On	—	✓	—
Behavior when switched	Maintain Screen	—	✓	—
When Monitor is Opened	Inoperative	—	✓	—
	On	✓	✓	—

HDMI Settings



Output Size	4K	—	✓	—
Output Frame Rate	60p Priority	—	—	—

Vaidmuo	Numatytais vaidmuo	*1	*2	*3
USB Settings				
USB Mode	Select	—	✓	—
Power Supply from USB	Yes	—	✓	—

4. Wi-Fi/Bluetooth

Vaidmuo	Numatytais vaidmuo	*1	*2	*3
Airplane Mode	Off	—	✓	—
Bluetooth	Off	—	✓	—
Wireless Shutter Setting	—	—	—	—
Wi-Fi Connection	—	—	✓	—



Settings

Power-off Standby	Off	—	✓	—
 Connection Password	—	—	—	—
Reset  Settings	—	—	—	—

Wi-Fi PC Settings

Wi-Fi MAC Address	—	—	—	—
Reset Wi-Fi PC Settings	—	—	—	—

5. Battery/Sleep

Vaidmuo	Numatytais vaidmuo	*1	*2	*3
 Battery Status	—	—	—	—
 Battery Priority	PBH Battery	—	✓	—

Vaidmuo	Numatytais vaidmuo	*1	*2	*3
 Display Pattern	min	—	✓	—
Backlit LCD	Hold	✓	✓	—
Sleep	1min	✓	✓	—
Auto Power Off	4h	✓	✓	—
Quick Sleep Mode				
Quick Sleep Mode	Off	✓	✓	—
Backlit LCD	8sec	✓	✓	—
Sleep	10sec	✓	✓	—



6. Reset/Clock/Language/Others

Vaidmuo	Numatytais vaidmuo	*1	*2	*3
Reset/Initialize All Settings				
Reset Shooting Settings	—	—	—	—
Initialize All Settings	—	—	—	—
⌚ Settings				
⌚	—	—	—	—
Time Zone	—	—	—	—
	—	—	—	—
Level Adjust	—	—	✓	—
Pixel Mapping	—	—	—	—
Firmware Version	—	—	—	—
Certification	—	—	—	—

Atminties kortelės talpa

Atminties kortelės talpa: Nuotraukos

Pavyzdys pateiktas naudojant 64 GB SDXC kortelę, į kurią įrašomos 4:3 santykio nuotraukos.

Įrašymo režimas	Vaizdo dydis (Pikselių skaičius)	Glaudinimo lygis	Failo formatas	Rinkmenos dydis (MB) (maždaug)	Išsaugomų nuotraukų skaičius
 F +RAW (12 bitų)	(Trikojis) 10368 × 7776	Glaudinimas be nuostolių	ORF	(Trikojis) 183,7	(Trikojis) 233
	10368 × 7776	1/4	JPEG		
	5184 × 3888	Glaudinimas be nuostolių	ORI		
 F +RAW (12 bitų)	(Trikojis) 10368 × 7776	Glaudinimas be nuostolių	ORF	(Trikojis) 170,5	(Trikojis) 262
	(Rankinis) 8160 × 6120				
	8160 × 6120	1/4	JPEG	(Rankinis) 123,0	(Rankinis) 330
	5184 × 3888	Glaudinimas be nuostolių	ORI		
 F +RAW (12 bitų)	(Trikojis) 10368 × 7776	Glaudinimas be nuostolių	ORF	(Trikojis) 159,8	(Trikojis) 292
	(Rankinis) 8160 × 6120				
	5760 × 4320	1/4	JPEG	(Rankinis) 112,3	(Rankinis) 410
	5184 × 3888	Glaudinimas be nuostolių	ORI		

Įrašymo režimas	Vaizdo dydis (Pikselių skaičius)	Glaudinimo lygis	Failo formatas	Rinkmenos dydis (MB) (maždaug)	Išsaugomų nuotraukų skaičius
80M F +RAW (14 bitų)	(Trikojis) 10368 × 7776	Glaudinimas be nuostolių	ORF	(Trikojis) 197,0	(Trikojis) 223
	10368 × 7776	1/4	JPEG		
	5184 × 3888	Glaudinimas be nuostolių	ORI		
50M F +RAW (14 bitų)	(Trikojis) 10368 × 7776	Glaudinimas be nuostolių	ORF	(Trikojis) 183,8	(Trikojis) 249
	(Rankinis) 8160 × 6120				
	8160 × 6120	1/4	JPEG	(Rankinis) 132,0	(Rankinis) 315
	5184 × 3888	Glaudinimas be nuostolių	ORI		
25M F +RAW (14 bitų)	(Trikojis) 10368 × 7776	Glaudinimas be nuostolių	ORF	(Trikojis) 173,1	(Trikojis) 275
	(Rankinis) 8160 × 6120				
	5760 × 4320	1/4	JPEG	(Rankinis) 121,2	(Rankinis) 386
	5184 × 3888	Glaudinimas be nuostolių	ORI		
80M F	10368 × 7776	1/4	JPEG	35,2	1564
50M F	8160 × 6120	1/4	JPEG	22	2503
25M F	5760 × 4320	1/4	JPEG	11,2	4882

Įrašymo režimas	Vaizdo dydis (Pikselių skaičius)	Glaudrinimo lygis	Failo formatas	Rinkmenos dydis (MB) (maždaug)	Išsaugomų nuotraukų skaičius
RAW	5184 × 3888	Glaudinimas be nuostolių	ORF	22,4	2727
L SF		1/2,7	JPEG	13,4	4103
L F		1/4		9,2	5954
L N		1/8		4,9	11355
M1 SF	3200 × 2400	1/2,7	JPEG	5,4	10172
M1 F		1/4		3,8	14360
M1 N		1/8		2,2	24413
M2 SF	1920 × 1440	1/2,7	JPEG	2,3	24413
M2 F		1/4		1,7	32551
M2 N		1/8		1,1	48827
S1 SF	1280 × 960	1/2,7	JPEG	1,3	40689
S1 F		1/4		1,1	48827
S1 N		1/8		0,4	122067
S2 SF	1024 × 768	1/2,7	JPEG	1,1	54252
S2 F		1/4		0,5	122067
S2 N		1/8		0,3	162756

- Galimų įrašyti nuotraukų skaičius gali skirtis, nes priklauso nuo fotografuojamo objekto ir kitų veiksnių, pavyzdžiui, iš anksto parinktų arba neparinktų spausdinimo nustatymų. Tam tikrais atvejais galimų dar įrašyti nuotraukų skaičius, rodomas ekrane, nekinta net ir padarius nuotraukų ar ištrinus įrašytąsias.
- Rinkmenos dydis skiriasi priklausomai nuo objekto.
- Didžiausias rodomas į atmintį telpančių nuotraukų skaičius ekrane siekia 9999.

Atminties kortelės talpa: Filmuota medžiaga

Duomenys pateikti naudojant 64 GB SDXC atminties kortelę.

Nustatymai, išskyrus didelės spartos filmų įrašymą

Filmo raiška	Judėsio kompensavimas	Atkūrimo kadru dažnis	Talpa (apytiksliai)			
			[Video Codec]: nustačius [H.264]		[Video Codec]: nustačius [H.265]	
			[Recording Rate]: nustačius [48kHz/16bit]	[Recording Rate]: nustačius [96kHz/24bit]	[Recording Rate]: nustačius [48kHz/16bit]	[Recording Rate]: nustačius [96kHz/24bit]
C4K	L-GOP	59,94 p	41 min.	41 min.	54 min.	54 min.
		50,00 p	41 min.	41 min.	54 min.	54 min.
		29,97 p	81 min.	80 min.	108 min.	105 min.
		25,00 p	81 min.	80 min.	108 min.	105 min.
		24,00 p	81 min.	80 min.	108 min.	105 min.
		23,98 p	81 min.	80 min.	108 min.	105 min.
4K	L-GOP	59,94 p	41 min.	41 min.	54 min.	54 min.
		50,00 p	41 min.	41 min.	54 min.	54 min.
		29,97 p	81 min.	80 min.	108 min.	105 min.
		25,00 p	81 min.	80 min.	108 min.	105 min.
		23,98 p	81 min.	80 min.	108 min.	105 min.

Filmo raiška	Judėsio kompensavimas	Atkūrimo kadru dažnis	Talpa (apytiksliai)			
			[Video Codec]: nustačius [H.264]		[Video Codec]: nustačius [H.265]	
			[Recording Rate]: nustačius [48kHz/ 16bit]	[Recording Rate]: nustačius [96kHz/ 24bit]	[Recording Rate]: nustačius [48kHz/ 16bit]	[Recording Rate]: nustačius [96kHz/ 24bit]
FHD	A-I	59,94 p	—	—	51 min.	51 min.
		50,00 p	—	—	51 min.	51 min.
		29,97 p	41 min.	41 min.	101 min.	98 min.
		25,00 p	41 min.	41 min.	101 min.	98 min.
		23,98 p	41 min.	41 min.	101 min.	98 min.
	L-GOP	59,94 p	160 min.	152 min.	199 min.	187 min.
		50,00 p	160 min.	152 min.	199 min.	187 min.
		29,97 p	312 min.	281 min.	384 min.	338 min.
		25,00 p	312 min.	281 min.	384 min.	338 min.
		23,98 p	312 min.	281 min.	384 min.	338 min.

Didelės spartos filmų įrašymas

Filmo raiška	Judėsio kompensavimas	Atkūrimo kadro dažnis	Jutiklio kadro dažnis	Talpa (apytiksliai)	
				[Video Codec]: nustačius [H.264]	[Video Codec]: nustačius [H.265]
FHD	L-GOP	59,94 p	240 fps / 200 fps / 120 fps / 100 fps	149 min.	178 min.
		50,00 p		149 min.	178 min.
		29,97 p		290 min.	324 min.
		25,00 p		290 min.	324 min.
		23,98 p		367 min.	324 min.

- Duomenys pateikti filmavimo metu taikant didžiausią kadro dažnį. Faktinis užimamos atminties kiekis priklauso nuo pasirinkto kadro dažnio ir filmuojamo objekto.
- Įrašant filmus didele sparta, nuostata **[Recording Rate]** poveikio maksimaliai įrašymo trukmei neturi.
- Naudojant SDXC kortelę galima įrašyti iki 3 valandų filmus. Ilgesni nei 3 valandų filmai įrašomi keliais failais (priklausomai nuo fotografavimo sąlygų, fotoaparatas gali pradėti įrašinėti į naują failą dar nepasiekus 3 valandų ribos).
- Kai naudojama SD/SDHC kortelė, didesni nei 4 GB filmai įrašomi keliais failais (priklausomai nuo fotografavimo sąlygų, fotoaparatas gali pradėti įrašinėti į naują failą dar nepasiekus 4 GB ribos).

SAUGOS PRIEMONĖS

SAUGOS PRIEMONĖS







DĖMESIO

ELEKTROS SMŪGIO PAVOJUS
NEATIDARYKITE



DĖMESIO: SIEKIANT SUMAŽINTI ELEKTROS SMŪGIO PAVOJŲ, NEGALIMA NUIMTI DANGTELIO (ARBA UŽPAKALINĖS DALIES GAUBTUVĖLIO). DALIŲ, KURIAS GALĖTŲ TVARKYTI PATS NAUDOTOJAS, VIDUJE NĖRA. PATIKĖKITE PRIEŽIŪROS DARBUS MŪSŲ KVALIFIKUOTIEMS PRIEŽIŪROS SPECIALISTAMS.

-  Trikampyje pavaizduotas šauktukas informuoja apie svarbias gaminio eksploataavimo ir priežiūros nuorodas, pateikiamas gaminio dokumentacijoje.
-  ĮSPĖJIMAS Jeigu naudojant gaminį nepaisoma šiuo ženklu pažymėtų nurodymų, galima sunkiai susižaloti arba žūti.
-  DĖMESIO Jeigu naudojant gaminį nepaisoma šiuo ženklu pažymėtų nurodymų, galima susižaloti.
-  PAREIŠKIMAS Jeigu naudojant gaminį nepaisoma šiuo ženklu pažymėtų nurodymų, galima sugadinti įrangą.

ĮSPĖJIMAS!

KAD BŪTŲ IŠVENGTA GAISRO AR ELEKTROS SMŪGIO PAVOJAUS, DRAUDŽIAMA ŠĮ GAMINĮ ARDYTI, SUŠLAPINTI ARBA NAUDOTI LABAI DRĖGNOJE APLINKOJE.

Bendros saugos priemonės

Perskaitykite visas instrukcijas. Prieš naudodami gaminį perskaitykite visas jo naudojimo instrukcijas. Išsaugokite visas instrukcijas ir dokumentaciją, kad vėliau galėtumėte ja pasinaudoti.

Maitinimo šaltiniai. Šį gaminįjunkite tik prie gaminio etiketėje aprašytų maitinimo šaltinių.

Pašaliniai daiktai. Siekdami išvengti sužalojimų, į šį gaminį nekiškite metalinių daiktų.

Valymas. Prieš valydami iš sienoje esančio lizdo būtinai ištraukite šio gaminio maitinimo laidą. Valykite drėgna medžiagos skiaute. Valydami šį gaminį niekada nenaudokite jokio skysto ar aerosolinio valiklio, jokio organinio tirpiklio.

Šiluma. Šio gaminio negalima naudoti arba laikyti šalia šilumos šaltinių, pvz., radiatorių, krosniakaiščių, krosnių arba kitų rūšių įrenginių ar prietaisų, kurie išskiria šilumą, įskaitant stereofoninius stiprintuvus.

Žaibas. Jei lauke pradeda žaibuoti, nedelsdami atjunkite KS USB adapterį nuo elektros tinklo.

Priedai. Saugumo sumetimais ir kad nepažeistumėte gaminio, naudokite tik mūsų įmonės rekomenduojamus priedus.

Vieta. Siekdami išvengti gaminio pažeidimų, šį gaminį statykite ant stabilaus paviršiaus, trikojo ar rėmo.

⚠️ ĮSPĖJIMAS

- **Nenaudokite fotoaparato greta degių arba sprogstamųjų dujų.**

- **Naudodami vaizdo iešiklį periodiškai ilsinkite akis.**

Šios atsargumo priemonės nesilaikymas gali sukelti akių nuovargį, pykinimą arba į supimo ligą panašius pojūčius. Reikalingų poilsio intervalų trukmė ir dažnis priklauso nuo asmens; naudokite savo nuožiūra. Jei jaučiate nuovargį arba negalavimą, venkite naudoti vaizdo iešiklį ir, jei būtina, pasikonsultuokite su gydytoju.

- **Fotografuodami žmones (kūdikius, mažus vaikus ir pan.) iš arti nenaudokite blykstės ir LED (įskaitant AF lempuotę).**

- Naudojant blykstę, nuo fotografuojamo žmogaus veido būtina laikytis mažiausiai 1 m atstumo. Per arti blykstelėjus, žmogų galima trumpam apakinti.

- **Nežiūrėkite į fotoaparato ekraną nukreipę jį į saulę ar stiprią šviesą.**

- **Saugokite fotoaparataž nuo mažamečių vaikų ir kūdikių.**

- Fotoaparatu naudokitės ir jį laikykite vaikams nepasiekiamoje vietoje, kad išvengtumėte šių pavojingų situacijų, kurioms susidarius galima sunkiai susižaloti:
 - Pasismaugti apsvyniojus fotoaparato dirželiu.
 - Netyčia praryti bateriją, kortelę ar kitą smulkia detalę.
 - Netyčia blykstelėti blykste sau arba kitiems į akis.
 - Susižeisti judančiomis fotoaparato dalimis.

- **Jei pastebite, kad KS USB adapteris arba įkroviklis yra neįprastai karštas, skleidžia neįprastą kvapą arba dūmus, tučtuojau atjunkite jo kištuką nuo elektros tinklo ir liaukitės juo naudotis. Kreipkitės į įgaliotą platintoją arba techninės priežiūros centrą.**

- **Nedelsdami liaukitės naudojęsi fotoaparatu, jei pajutote neįprastą kvapą, garsą arba dūmus aplink jį.**

- Nebandykite traukti maitinimo elementų plikomis rankomis, nes galite nusideginti ar sukelti gaisrą.

- Nesinaudokite fotoaparatu drėgnomis rankomis.

Kitaip jis gali perkaisti, sprogti, užsidegti, sukelti elektros smūgį arba sugesti.

- **Nepalikite fotoaparato vietoje, kur labai aukšta temperatūra.**

- Kai kurios fotoaparato dalys gali sugesti ir tam tikromis aplinkybėmis fotoaparatas gali užsidegti. Nesinaudokite krovikliu ar KS USB adapteriu, jei jis kuo nors uždengtas (pvz., antklode). Jis gali perkaisti ir užsidegti.

- **Atsargiai naudokitės fotoaparatu, kad išvengtumėte nudegimų.**

- Fotoaparatas turi metalinių dalių, todėl įkaitęs gali nudeginti. Atkreipkite dėmesį į tai, kad:
 - Ilgai naudojamas fotoaparatas įkaista. Jei naudositės tokiu fotoaparatu, galite nudegti.
 - Vietose, kur temperatūra yra ypač žema, fotoaparato korpuso temperatūra gali būti žemesnė už aplinkos temperatūrą. Jei įmanoma, šaltose vietose naudodamiesi fotoaparatu mėvėkite pirštines.

- Kad apsaugotumėte šiame gaminyje esančias tiksliąsias technologijas, nepalikite fotoaparato toliau nurodytose vietose – nei naudojimo, nei laikymo reikmėms:

- Vietos, kur labai aukšti arba smarkiai svyruojantys temperatūros ir (arba) drėgnio rodikliai. Tiesioginiuose saulės spinduliuose, paplūdimiuose, užrakintuose automobiliuose ar šalia šilumos šaltinių (viryklė, radiatorius ir kt.) arba drėkintuvų.
- Aplinkoje, kur gausu smėlio ar dulkių.
- Šalia įsiliepsnojančių daiktų ar sprogmėnų.
- Drėgnose vietose, pvz., vonioje arba atviroje vietoje lyjant.
- Vietose, kur stipri vibracija.
- Fotoaparate naudojama mūsų įmonės nurodyta ličio jonų baterija. Įkraukite bateriją naudodami nurodytą KS USB adapterį ar kroviklį. Nenaudokite jokių kitų KS USB adapterių ar kroviklių.
- Jokiu būdu nedeginkite baterijų ir nekaitinkite jų mikrobangų krosnelėse, keptuvėse, slėginiuose induose ir pan.
- Jokiu būdu nepalikite fotoaparato ant elektromagnetinių prietaisų ar šalia jų. Priešingu atveju įrenginys gali perkaisti, užsidegti arba sprogti.
- Nelieskite kontaktų jokiais metaliniais daiktais.
- Pasirūpinkite, kad nešiojamos arba laikomos baterijos nesiliestų su metaliniais daiktais – papuošalais, smeigtukais, sąvaržėlėmis, raktais ir pan. Jei įvyktų trumpasis jungimas, įrenginys gali perkaisti, sprogti arba užsidegti ir sukelti gaisrą arba sužaloti.
- Kad iš maitinimo elementų netekėtų skystis ir nesugestų jų kontaktai, kruopščiai laikykitės visų maitinimo elementų eksploatavimo instrukcijų. Niekada nebandykite išardyti baterijų arba kokiais nors būdais jų perdaryti, pavyzdžiui, lituodami ar pan.
- Jeigu baterijų elektrolito pateko į akis, nuplaukite jas švariu, šaltu tekančiu vandeniu ir nedelsdami kreipkitės į gydytojus.
- Jei negalite baterijos išimti iš fotoaparato, kreipkitės į įgaliotą platintoją arba techninės priežiūros centro darbuotoją. Nebandykite baterijos ištraukti jėga. Jei baterijos išorinė dalis pažeista (irėžta ar pan.), ji gali įkaisti arba sprogti.
- Baterijas visada laikykite vaikams ir naminiams gyvūnams nepasiekiamoje vietoje. Jei vaikas netyčia prarijo bateriją, nedelsdami kreipkitės į gydytojus.
- Kad išvengtumėte baterijų ištekėjimo, perkaitimo, užsidegimo, sprogimo, naudokite tik rekomenduojamas baterijas.
- Jei įkraunamosios baterijos neįsikrauna per nurodytą laiką, nutraukite krovimą ir daugiau jų nebenaudokite.
- Nenaudokite baterijų, jeigu jų išorinė dalis apgadinta arba pažeista, ir neapgadinkite baterijų.
- Saugokite baterijas nuo stiprių smūgių ir nuolatinės vibracijos. Nemėtykite ir netrankykite. Priešingu atveju gali kilti sprogimo, perkaitimo arba gaisro pavojus.
- Jei ištekėjo baterijos skystis, iš jos sklinda neįprastas kvapas, ji prarado spalvą, deformavosi ar kitaip pakito, tuoj pat liaukitės naudojęsi fotoaparatu ir saugokitės bet kokių ugnies šaltinių.
- Jei iš maitinimo elemento ištekėjo ir pateko ant drabužių ar odos skysčio, nedelsdami nusivilkite drabužius ir nuplaukite paveiktą vietą švariu tekančiu šaltu vandeniu. Jei elektrolitas nudegino odą, nedelsdami kreipkitės į gydytojus.
- Niekada nenaudokite ličio jonų baterijų žemoje temperatūroje. Priešingu atveju jos gali įkaisti, užsidegti arba sprogti.

- Ličio jonų baterija skirta naudoti tik su skaitmeniniu fotoaparatu. Nenaudokite jos su kitais prietaisais.
- **Neleiskite vaikams arba gyvūnams / naminiams gyvūnėliams liesti baterijų (neleiskite jiems elgtis pavojingai, pvz., laišyti, kišti į burną arba kramtyti).**

Naudokite tik nurodytą įkraunamąją bateriją, baterijos įkroviklį ir KS USB adapterį

Su šiuo fotoaparatu primygtinai rekomenduojame naudoti tik originalią mūsų įmonės nurodytą įkraunamąją bateriją, baterijos kroviklį ir KS USB adapterį. Naudodami ne originalią įkraunamąją bateriją, baterijos kroviklį ir (arba) KS USB adapterį dėl baterijos skysčio išsiliejimo, perkaitimo, užsidegimo ar sugadinimo galite sukelti gaisrą ar susižeisti. Mūsų įmonė nepriima jokios atsakomybės už nelaimingus atsitikimus ar žalą, kylančią naudojant ne nurodytus originalius priedus (bateriją, baterijų kroviklį ir (arba) KS USB adapterį).

DĖMESIO

- **Fotografuodami su blykste neuždenkite jos ranka.**
- Komplekte esantis USB-KS F-7AC naudoti tik su šiuo fotoaparatu. Šiuo KS USB adapteriu krauti kitų fotoaparatus negalima.
- Nejunkite kartu tiekiamo USB-KS F-7AC jokio kito įrenginio, išskyrus šį fotoaparata.
- Nelaikykite maitinimo elementų vietoje, kur juos veikty tiesioginiai saulės spinduliai arba aukšta temperatūra, – įkaitusiame automobilyje, greta šilumos šaltinio ir pan.
- Maitinimo elementus būtina laikyti sausi.
- Ilgai naudojantis fotoaparatu, baterija gali įkaisti. Baigę naudotis fotoaparatu, iš karto neišimkite baterijų, kad išvengtumėte smulkių nudegimų.
- Šiame fotoaparate naudojama viena iš mūsų ličio jonų baterijų. Naudokite nurodytą originalią bateriją. Įdėjus netinkamo tipo bateriją ji gali sprogti.
- Pateikite baterijas pakartotinai perdirbti – padėkite taupyti mūsų planetos išteklius. Prieš išmesdami išsikrovusius maitinimo elementus uždenkite jų kontaktus ir laikykites vietoje galiojančių įstatymų ir taisyklių.

PASTABA

- **Nenaudokite ir nelaikykite fotoaparato dulketose arba drėgnose vietose.**
- **Naudokite tik SD/SDHC/SDXC atminties korteles. Nenaudokite kitų tipų kortelių.**
Jei netyčia į fotoaparata įdėjote kito tipo kortelę, susisiekite su įgaliotuoju platintoju arba techninės priežiūros centro darbuotoju. Nebandykite kortelės ištraukti jėga.
- Kompiuteryje arba kitame saugojimo įrenginyje reguliariai kurkite svarbių duomenų kopijas, kad netyčia jų neprarastumėte.
- Mūsų įmonė nepriima jokios atsakomybės dėl duomenų praradimo, susijusio su tokiu įrenginiu.

- Nešdami fotoaparata, atsargiai elkitės su dirželiu. Jis gali užsikabinti už atskirų daiktų ir ką nors sulaužyti arba sugadinti.
- Prieš transportuodami fotoaparata, nuimkite trikojį ir visus kitus kitų įmonių pagamintus priedus.
- Būkite atsargūs, kad neišmestumėte fotoaparato, venkite stiprių smūgių ir vibracijos.
- Kai fotoaparata tvirtinate prie trikojo, sukite trikojo varžta, o ne fotoaparata.
- Nelieskite fotoaparato elektros kontaktų.
- Nepalikite fotoaparato, nukreipto tiesiai į saule. Gali sugesti objektyvas arba užrakto užuolaidėlė, išsikreipti spalvos, vaizdo jutiklyje gali atsirasti šešėlių arba gali kilti gaisras.
- Apsaugokite vaizdo ieškiklį nuo stiprios šviesos šaltinio arba tiesioginių saulės spindulių poveikio. Šiluma gali sugadinti vaizdo ieškiklį.
- Stipriai netraukite ir nestumkite objektyvo.
- Prieš keisdami baterija arba atidarydami ar uždarydami dangtelius nepamirškite nuo gaminio nuvalyti bet kokius vandens lašelius ar pašalinti kitą drėgmę.
- Prieš padėdami fotoaparata laikyti ilgam, išimkite baterijas. Kad fotoaparato viduje nesusikaupytų kondensato ir nesusidarytų pelėsių, pasirinkite vėsią, sausą laikymo vietą. Kai vėl norėsite naudotis fotoaparatu, paspaudę užrakto mygtuką išbandykite, ar jis veikia įprastai.
- Fotoaparatas gali blogai veikti naudojamas vietoje, kur stiprus magnetinis / elektromagnetinis laukas, sklinda radijo bangos ar yra aukšta įtampa, pvz., šalia televizoriaus, mikrobangų krosnelės, žaidimų priedėlio, garsiakalbių, didelio monitoriaus, televizijos / radijo ar siūstuvų bokštų. Tokiu atveju prieš toliau naudodami fotoaparata išjunkite ir vėl įjunkite.
- Būtinai atsižvelkite į fotoaparato instrukcijoje aprašytus naudojimo aplinkos apribojimus.
- Įdėkite baterijas, kaip nurodyta naudojimosi instrukcijoje.
- Prieš įdėdami baterija į fotoaparata, visuomet atidžiai patikrinkite, ar iš jos neteka skystis, ar nepakitusi spalva, forma, ar nėra jokių kitų anomalijų.
- Jei neplanuojate naudotis fotoaparatu ilgesnį laiką, išimkite iš jo baterija.
- Norint ilgai laikyti nenaudojamą baterija, reikia parinkti vėsią vietą.
- Kištukinis KS USB adapteris:
Prijungiamo tipo USB-KS adapterį F-7AC prijunkite teisingai įkišdami jį vertikaliai į sienos maitinimo lizdą.
- Kadangi KS adapterio kištukas naudojamas norint atjungti KS adapterį nuo elektros tinklo, prijunkite jį prie lengvai pasiekiamo KS lizdo.
- Fotoaparato energijos sąnaudos priklauso nuo naudojamų funkcijų.
- Esant toliau aprašytoms sąlygoms, energija vartojama nuolat ir baterija greitai išsikrauna:
 - Dažnai naudojant vaizdo mastelio keitiklį (transfokatorių).
 - Dažnai iki pusės paspaudžiant užrakto mygtuką ir taip aktyvinant automatinį fokusavimą.
 - Ekrane ilgai rodant nuotraukas.
- Naudojant išsekusią baterija fotoaparatas gali išsijungti nepasirodžius įspėjimui apie baterijos įkrovimo lygį.
- Susitepus arba sudrėkus baterijos kontaktams gali sugesti fotoaparato kontaktai. Prieš naudodami baterija, gerai ją nušluostykite sausa medžiagos skiaute.
- Prieš naudodami baterija pirmą kart ar po ilgesnės pertraukos, pirmą ją įkraukite.

- Esant žemai temperatūrai, baterijos energija maitinamą fotoaparataž bei atsarginę bateriją laikykite kiek galima šilčiau. Baterija, išsekusi esant žemai temperatūrai, gali atsinaujinti sušildžius ją iki kambario temperatūros.
- Prieš kelionę, ypač į užsienį, įsigykite atsarginių baterijų. Kelionės metu gali kilti sunkumų norint įsigyti rekomenduojamą bateriją.

Naudojimasis belaidėmis LAN / „Bluetooth®“ funkcijomis

- **Ligoninėse ir kitose vietose, kur yra medicininės įrangos, fotoaparataž išjunkite.**
Fotoaparato skleidžiamos radijo bangos gali neigiamai paveikti medicininę įrangą ir ji gali imti blogai veikti. Įsitinkinkite, kad išjungėte belaides LAN / **Bluetooth®** funkcijas, kai esate netoli medicininės įrangos (P.431).
- **Išjunkite fotoaparataž, kai skrendate lėktuvu.**
Belaidžių įrenginių naudojimas lėktuve gali trukdyti saugiai valdyti lėktuvą. Įsitinkinkite, kad išjungėte belaides LAN / **Bluetooth®** funkcijas lėktuve (P.431).
- **Nenaudokite šio produkto ten, kur jis gali trukdyti šalimais esančioms radaro sistemoms.**

Monitorius

- Nespauskite ekrano jėga, antraip vaizdas gali pasidaryti neaiškus, galimi peržiūros režimo sutrikimai ar ekrano pažeidimai.
- Ekrano viršuje ar apačioje gali atsirasti linijų, primenančių šviesos spindulius. Tai nėra gedimas.
- Jei fotoaparate objektas matomas įstrižas, vaizdo kampai ekrane gali atrodyti zigzaginiai. Tai nėra sutrikimas ir jis bus mažiau pastebimas peržiūros režimu.
- Esant žemai temperatūrai, ekranas gali įsijungti ne iš karto, be to, laikinai gali pakisti jo spalva. Kai fotoaparatu naudojotės itin šaltose vietose, būtų gerai, jei retkarčiais fotoaparataž palaikytumėte šiltoje vietoje. Dėl žemos temperatūros sutrikęs ekrano veikimas atsistatys normalioje temperatūroje.
- Šio gaminio ekranas pagamintas kruopščiai ir išlaikant aukštą kokybę, tačiau ekrane gali pasitaikyti nuolat veikiantis arba visai neveikiantis vaizdo taškas. Šie vaizdo taškai neturi įtakos išsaugomoms nuotraukoms. Žiūrint skirtingais kampais, spalvos ar ryškumas gali atrodyti netolygūs, bet taip yra dėl ekrano sandaros. Tai nėra gedimas.

Teisinės ir kitokios pastabos

- Mūsų įmonė neprisiima jokios atsakomybės ir neteikia jokių garantijų, susijusių su bet kokiais nuostoliais arba nauda, kurios tikimasi teisėtai naudojant šį gaminį, bei su trečiojo asmens pageidavimais, atsiradusiais dėl netinkamo gaminio naudojimo.
- Mūsų įmonė neprisiima jokios atsakomybės ir neteikia jokių garantijų, susijusių su bet kokiais nuostoliais arba nauda, kurios tikimasi teisėtai naudojant šį gaminį, kurie kyla dėl nuotraukų duomenų ištrynimo.

Garantijos paneigimas

- Mūsų įmonė nepriima jokios atsakomybės ir neteikia garantijų, išreikštų raštu arba numanomu, dėl šios dokumentacijos arba programinės įrangos turinio ir jokiais atvejais neatsako už numanomas pardavimo arba tikimo bet kokiam konkrečiam tikslui garantijas ar bet kokius pasekminius, atsitiktinius ar netiesioginius nuostolius (įskaitant, be kita ko, pažeidimus, dėl kurių buvo patirta verslo nuostolių, nutrūko verslas arba buvo prarasta verslo informacija), kylančius dėl šios rašytinio dokumento, programinės įrangos ar įrengimų naudojimo arba negalėjimo jų naudoti. Kai kuriose šalyse atsakomybės dėl pasekminių arba atsitiktinių nuostolių arba numanomos garantijos atsisakymas ar apribojimas gali būti neleidžiamas, todėl kai kurie minėti apribojimai jums gali būti netaikomi.
- Mūsų įmonė pasilieka visas teises į šią instrukciją.

Įspėjimas

Pagal autorių teises nesankcionuotas saugomos medžiagos fotografavimas arba naudojimas gali pažeisti autorių teises. Mūsų įmonė nepriima jokios atsakomybės už fotografavimą neturint tam teisių, naudojimą ar kitokius veiksmus, kurie pažeidžia autorių teises.

Apsaugos nuo kopijavimo pastaba

Visos teisės ginamos. Jokios šios dokumentacijos ar programinės įrangos dalies negalima atkurti ar naudoti bet kokia forma ir priemonėmis, elektroninėmis ar mechaninėmis, įskaitant fotokopijavimą, įrašymą ir saugojimą bet kokio tipo informacijos saugojimo ir nuskaitymo sistemose, be išankstinio rašytinio mūsų įmonės leidimo. Neprišimama jokia atsakomybė, susijusi su šios informacijos, pateikiamos dokumentuose ar programinėje įrangoje, naudojimu ar nuostoliais, kurių kilo dėl čia pateikiamos informacijos naudojimo. Mūsų įmonė pasilieka teisę tobulinti šios medžiagos ir programinės įrangos funkcijas bei turinį be išankstinio perspėjimo.

Prekių ženklai

- SDXC logotipas yra bendrovės SD-3C, LLC prekių ženklas.
- „Apical“ logotipas – tai registruotas „Apical Limited“ prekės ženklas.
- „Micro Four Thirds“, „Four Thirds“ ir „Micro Four Thirds“ bei „Four Thirds“ logotipai yra „OM Digital Solutions Corporation“ prekių ženklai arba registruotieji prekių ženklai Japonijoje, Jungtinėse Amerikos Valstijose, Europos Sąjungos ir kitose valstybėse.
- „Wi-Fi“ yra registruotasis „Wi-Fi Alliance“ prekės ženklas.
- **Bluetooth**® žodis ir logotipai yra registruotieji prekių ženklai, priklausantys „Bluetooth SIG, Inc.“ ir „OM Digital Solutions Corporation“ juos naudoja pagal licenciją.
- QR kodas yra „Denso Wave Inc.“ prekės ženklas.



- Fotoaparato rinkmenų sistemos standartais, kurie minimi šiame vadove, vadinami fotoaparato rinkmenų sistemos / DCF taisyklių kūrimo standartai, nustatyti Japonijos elektronikos ir informacinių technologijų gamintojų asociacijos (JEITA).
- Visi kiti įmonių vardai ir gaminių pavadinimai yra atitinkamų bendrovių prekių ženklai arba registruotieji prekių ženklai. „™“ ir „®“ simboliai kartais gali būti praleisti.

ŠIS PRODUKTAS YRA LICENCIJUOTAS PAGAL „AVC“ PATENTŲ PORTFELIO LICENCIJĄ ASMENINIAM IR NEKOMERCINIAM VARTOTOJO NAUDOJIMUI I) UŽKODUOJANT VAIZDO ĮRAŠĄ PAGAL „AVC“ STANDARTĄ (TOLIAU – „AVC“ VAIZDO ĮRAŠAS) IR (ARBA) II) IŠKODUOJANT „AVC“ VAIZDO ĮRAŠĄ, KURĮ BUVO UŽKODAVĘS VARTOTOJAS, UŽSIIMANTIS ASMENINE BEI NEKOMERCINE VEIKLA IR (ARBA) KURIS BUVO GAUTAS IŠ VAIZDO ĮRAŠŲ TEIKĖJO, TURINČIO LICENCIJĄ TEIKTI „AVC“ VAIZDO ĮRAŠĄ. NO LICENSE IS GRANTED OR SHALL BE IMPLIED FOR ANY OTHER USE. ADDITIONAL INFORMATION MAY BE OBTAINED FROM MPEG LA, L.L.C. SEE [HTTP://WWW.MPEGLA.COM](http://www.mpegla.com)

Su šiuo fotoaparatu gali būti pateikiama trečiųjų šalių programinės įrangos. Bet kokiai trečiųjų šalių programinei įrangai taikomos jos savininkų ar licencijos išdavėjų sąlygos, suteikiančios teisę naudotis programine įranga.

Šias nuostatas ir sąlygas (jei yra) ir kitus pranešimus galite rasti programinės įrangos duomenų PDF faile, laikomame adresu

<https://support.jp.omsystem.com/en/support/imshow/digicamera/download/notice/notice.html>

Atnaujintos programinės aparatinės įrangos papildymai / pakeitimai

Programinės aparatinės įrangos (1.1 vers.) papildymai / pakeitimai

Atnaujintoje programinėje aparatinėje įrangoje pridėtos / pakeistos toliau nurodytos funkcijos.

- Išmaniojo telefono ryšio saugumo nuostatos (P.574)
- Numatytieji nustatymai (P.575)

Išmaniojo telefono ryšio saugumas (🔒 Connection Security)

Nustatykite saugumo lygį, kai prisijungiate prie išmaniojo telefono per „Wi-Fi“.

Meniu

- MENU ➔ 🏠 ➔ 4. Wi-Fi/Bluetooth ➔ 📱 Settings ➔ 📱 Connection Security

- 🔗 Jei nustatyta [WPA2/WPA3], gali būti, kad išmanusis telefonas nebus prijungtas per „Wi-Fi“. Tokiu atveju nustatykite [WPA2].
- 🔗 Pakeitus nuostatas, pasikeis ir „Wi-Fi“ bei „Bluetooth®“ ryšių slaptažodžiai.
- 🔗 Pakeitę slaptažodžius, dar kartą susiekite kamerą su išmaniuoju telefonu. 📷 „Fotoaparato ir išmaniojo telefono susiejimas (Wi-Fi Connection)“ (P.433)
- 🔗 Vykdamas [Reset 📱 Settings] (P.443) bus inicijuotas [🔒 Connection Security].

Numatytieji nustatymai

Į skirtukas

*1: Galima pridėti prie **[Assign]**.

*2: Numatytąsias vertes galima atkurti elementui **[Initialize All Settings]**.

*3: Numatytąsias vertes galima atkurti pasirenkant **[Reset Shooting Settings]**.

4. Wi-Fi/Bluetooth

Vaidmuo	Numatytasis vaidmuo	*1	*2	*3
---------	---------------------	----	----	----

📱 Settings

📱 Connection Security	WPA2/WPA3	—	—	—
-----------------------	-----------	---	---	---

Programinės aparatinės įrangos (1.2 vers.) papildymai / pakeitimai

Atnaujintoje programinėje aparatinėje įrangoje pridėtos / pakeistos toliau nurodytos funkcijos.

- Filmuotai medžiagai tinkamos atminties kortelės ([P.576](#))

Filmuotai medžiagai tinkamos atminties kortelės

Rekomenduojant UHS-II arba UHS-I kortelę, kurios UHS spartos klasė yra 3 arba aukštesnė, į filmavimo sąlygas įtraukiamas didelės spartos filmų įrašymas.

išleidimo data 2024-01.



<https://www.om-digitalsolutions.com/>