



DİJİTAL FOTOĞRAF MAKİNESİ

OM SYSTEM

OM-1 Mark II

Türkçe Tanıtım ve Kullanım Kılavuzu

Ver.1.2

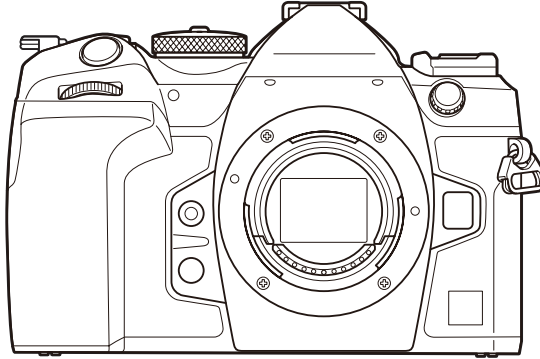

TR

Model No. : IM027

■ Dijital fotoğraf makinemizi satın aldığınız için teşekkür ederiz. Yeni fotoğraf makinenizi kullanmaya başlamadan önce en iyi performansı elde etmek ve makinenizi uzun bir süre boyunca kullanmak için lütfen bu yönergeleri okuyun.

■ **Bu ürünü kullanmadan önce «GÜVENLİK ÖNLEMLERİ» bölümündeki içeriği okuyup anladığınızdan emin olun. İleride başvurabilmek için bu talimatları kolay erişebileceğiniz bir yerde tutun.**

■ Önemli fotoğraflar çekmeden önce, fotoğraf makinenize alışmak için test çekimleri yapmanızı tavsiye ederiz.

■ Bu el kitabında gösterilen ekran ve fotoğraf makinesi resimleri, geliştirme aşamalarında üretilmiş olup gerçek ürüne göre farklılık gösterebilir.

■ Fotoğraf makinesinin belenimi güncellendiğinde, bu güncellemeden kaynaklanan fonksiyon değişiklikleri ve/veya ilaveler olursa, içerik değişebilir. En güncel bilgi için lütfen web sitemizi ziyaret edin.

İçindekiler

Giriş	19
Başlamadan Önce.....	19
Kullanıcı Kaydı.....	19
PC Yazılımının/Uygulamaların Kurulumu.....	20
Bu Kılavuz Hakkında.....	21
Öğrenmek istediklerinizi bulma.....	21
Kılavuzun okunması.....	22
Parçaların adları.....	24
Hazırlık	26
Kutu içeriğini çıkarma.....	26
Askının Takılması.....	27
Pilin takılması ve çıkarılması.....	28
Pilin takılması.....	28
Pilin çıkartılması.....	29
USB-AC adaptörüyle pilin şarj edilmesi.....	30
USB Cihazı Kullanarak Pili Şarj Etme.....	32
USB ile Şarj Etme.....	32
Kartın takılması ve çıkarılması.....	33
Kartın takılması.....	33
Kartın çıkartılması.....	34
İki Bellek Kartı Kullanımı.....	34
Kullanılabilen kartlar.....	34
Objektiflerin takılması ve çıkarılması.....	36
Fotoğraf makinesine bir objektif takma.....	36
Objektifleri Çıkarma.....	37
Monitörün kullanılması.....	38
Fotoğraf makinesini açma.....	39
Uyku Modu.....	40
İlk kurulum.....	41
Ekrandakileri Okuyamamanız Halinde Yapılması Gerekenler.....	43

















Çekim.	45
Çekim sırasında bilgi ekranları.	45
Ekranların değiştirilmesi.	48
Bilgi ekranını değiştirme.	50
Fotoğraf çekme.	52
Çekim modu tipleri.	52
Dokunmatik ekran işlemlerini kullanarak çekme.	55
Fotoğraf İnceleme (Görüntü İnceleme).	57
Diyafram ve enstantane hızı seçimini fotoğraf makinesine bırakma (P : Program AE).	59
Program Değişimi.	61
Diyafram seçimi (A : Diyafram Önceliği AE).	62
Enstantane hızının seçimi (S : Örtücü Önceliği AE).	64
Diyafram değeri ve enstantane hızının seçimi (M : Manuel Pozlama).	66
M Modunda Pozlama Telifisini Kullanma.	68
Uzun Pozlamalar (B : Bulb/Time).	69
Aydınlatma karıştırma (B : Canlı Kompozit Fotoğrafçılık).	72
Özel Ayarları Mod Kadranına Kaydetme (C1 , C2 , C3 ve C4 Özel Modları).	75
Ayarları Kaydetme (Atama).	75
Özel Modları Kullanma (C1/C2/C3/C4).	77
Video Kaydetme.	80
Video modunda video kaydetme ().	80
Fotoğraf çekim modlarında video kaydetme.	83
Dokunmatik Kontroller (Sessiz Kontroller).	84
Çekim Ayarları.	85
Çekim ayarlarını değiştirme.	85
Doğrudan Düğmeler.	86
Fonksiyonlar ve Doğrudan Düğmeler.	86
Doğrudan Düğmelerle Ayar Yapma.	89
LV Süper Kontrol Paneli/Süper Kontrol Paneli.	91
LV Süper Kontrol Paneli/Süper Kontrol Paneli Hakkında.	91
Süper Kontrol Paneli/ LV Süper Kontrol Paneli ile Ayar Yapma.	93

Süper Kontrol/LV Süper Kontrol Panelindeki Ayarlar.	95
Menünün kullanılması.	98
Menülerle yapabilecekleriniz.	98
Menülerin çalıştırılması.	99
Bir menü öğesinin açıklamasını görüntüleme.	101
Gri renkte görüntülenen öğeler.	101
Temel odaklama fonksiyonları.	102
Bir odak modu seçme (📷 AF Modu / 📷 AF Modu).	102
Yıldızlı Gökyüzü AF'yi kullanmak.	104
Ön ayarlı MF için bir odak konumu ayarlama.	105
Otomatik Odak Sırasında Odağı Manuel Olarak Ayarlama.	106
Odak Hedefi Seçimi (AF Hedef Noktası).	107
AF Hedef Modu Seçimi (AF Hedef Modu).	108
📷 AF hedef modları için seçenekleri belirleme (📷 AF Hedef Modu Ayarları).	111
Yakınlaştırma çerçevesi AF/Yakınlaştırma AF (Süper Spot AF).	113
Odaklanmayı yapılandırma fonksiyonları.	115
Otomatik ve Manuel Odaklanmanın Birlikte Kullanılması (📷 AF+MF).	115
Deklanşör düğmesine basıldığında AF işleminin yapılandırılması (📷 düğmesine yarım basılarak 📷 AF).	117
AF-ON düğmesini kullanarak otomatik odaklama.	118
Manuel Odak Modunda Otomatik Odağı Kullanma (MF modunda AF-ON).	119
Objeye odaklama yapılmadığında fotoğraf makinesinin nasıl çalışacağını yapılandırma (Bırakma Önceliği).	120
Yıldızlı Gökyüzü AF ayarlarını değiştirme (Yıldızlı Gökyüzü AF Ayarı).	121
Objeye uygun AF işlemini özelleştirmek için fonksiyonlar.	122
Seçili Objelerde Odak Takibi (Objeye Algılama).	122
[Objeye Algılama] Öğesini Kullanarak Fotoğraf Çekme.	123
Objeye algılama etkinken C-AF işlemini yapılandırma (📷 C-AF Ayarı).	125
Düğmelere odaklama önceliği atama (📷 📷 AF Düğmesi).	126
Algılanan gözler için görüntülenen çerçeveyi yapılandırma (Göz Algılama Çerçevesi).	127
C-AF Merkez Hedef Önceliği (📷 C-AF Merkez Önceliği).	128
C-AF Takip Hassasiyeti (📷 C-AF Hassasiyeti / 📷 C-AF Hassasiyeti).	129

C-AF Odak Hızı (C-AF Hızı)	130
Fotoğraf makinesinin odak işlemlerini değiştirme fonksiyonları.	131
Objektif Odaklanma Aralığı (AF Sınırlayıcı)	131
[AF Sınırlayıcı] kısmında kaydedilen ayarları kullanma	131
[AF Sınırlayıcı] ögesini yapılandırma	132
C-AF Objektif Tarama (AF Tarayıcı)	134
Otomatik Odakta İnce Ayar Yapmak (AF Odak Ayarı)	135
Kaydedilmiş odak ayarı değerini kullanma	135
[AF Odak Ayarı] ögesini yapılandırma	135
AF Işıklandırıcı Otomatik Odaklanma Yardımı (AF Işıklandırıcı)	137
AF Hedefi Görüntüleme Modu (AF Alan İşaretçisi)	138
Odaklama konumunu ayarlama fonksiyonları.	139
AF Hedef Seçimini Fotoğraf Makinesinin Yönü ile Eşleştirme (Yön Bağlantılı)	139
AF Ana Konumu Seçimi (Giriş Ayarla)	141
[Hedef] fonksiyonunu kullanma	142
AF Hedef Seçimi (Ekran Ayarlarını Seç)	143
AF Hedef Seçimi Yayılmasını Etkinleştirme (Döngü Ayarları)	144
Vizör Çekimi için Dokunarak AF Hedefi Seçimi (AF Hedefleme Tuşu)	146
Odaklama sırasında kullanışlı olan diğer fonksiyonlar.	147
Manuel Odak Yardımı (MF Yardım)	147
Odak Vurgulama Seçenekleri (Vurgulama Ayarları)	149
Odak Vurgulamayı Kullanma	150
Ön Ayarlı MF için Odak Mesafesi Seçme (Ön ayarlı MF mesaf.)	151
MF Kilit Mekanizmasını Devre Dışı Bırakma (MF Kilit Mekanizması)	152
Objektif Odak Yönü (Odak Halkası)	153
Kapatırken Lens Konumunu Sıfırlama (Lensi Sıfırla)	154
Ölçüm ve Pozlama.	155
Pozlama kontrolü (Pozlama Telifisi)	155
Pozlama Telifisini Ayarlama	156
Pozlama Telifisini Sıfırlama	156
Pozlama Kontrolü için EV Adımları (EV Adımı)	157
Pozlama Hassas Ayarını Yapma (Pozlama Değişimi)	158





















LED Aydınlatma Altında Titreşimi Azaltma ( Titreşim Taraması /  Titreşim Taraması)	159
Enstantane Hızının Seçilmesi.	160
Fotoğraf makinesinin parlaklığı nasıl ölçüleceğini seçme (Ölçüm).	161
Pozlamanın kilitlemesi (AE Kilidi).	162
AE Kilidi Pozlama Ölçümü ( sırasında ölçüm).	163
Çekim sırasında AE Kilidini açma ( Otomatik Sıfırlama).	164
Deklanşör düğmesine yarım basıldığında pozlamayı kilitleme (Yarım basılarak AEL ).	165
Ardışık çekim için ölçüm seçeneklerini ayarlama ( sırasında ölçüm).	166
Odak Hedefini Ölçme ( Noktasal Ölçüm).	167
ISO hassasiyetini değiştirme (ISO).	168
ISO Hassasiyet Kontrolü için EV Adımları (ISO Adımı).	170
[Otomatik] modunda seçilen ISO hassasiyeti değerlerinin aralığını ayarlama ( ISO-A Üst/ Varsayılan /  ISO-A Üst/Varsayılan).	171
Fotoğraf makinesinin ISO hassasiyetini otomatik olarak artıracığı enstantane hızını ayarlama ( ISO-A En Düşük S/S).	172
ISO hassasiyeti için [Otomatik] öğesinin kullanılabilen modları seçme ( ISO-Otomatik /  ISO-Otomatik).	173
Yüksek ISO Gren Azaltma Seçenekleri ( Gren Filtresi /  Gren Filtresi).	174
Görüntü İşleme Seçenekleri (Düşük ISO İşlemesi).	175
Uzun Pozlama Gren Azaltma Seçenekleri (Gren Azaltma).	176
Flaşla fotoğraf çekimi.	177
Flaş kullanımı (Flaşla fotoğraf çekimi).	177
Fotoğraf makinesiyle kullanılmak üzere tasarlanmış flaş üniteleri.	177
Uyumlu Flaş Üniteleriyle Kullanılabilen Özellikler.	178
Uyumlu Flaş Üniteleri Takma.	178
Flaş Ünitelerini Çıkarma.	180
Flaş Modu Seçme (Flaş Modu).	181
Flaş Modları.	181
Flaş Modları ve Ayar Kombinasyonları.	182
Flaş modlarını yapılandırma (Flaş Mod Ayarları).	185
Flaş çıkışını ayarlama (Flaş Pozlama Komp.).	186
Kablosuz Uzaktan Flaş Kumandası ( RC Modu).	187

Flaş Senkronizasyon Hızı Seçme (⚡ X-Senk.)	188
Minimum Enstantane Hızını Seçme (⚡ Yavaş Limit)	189
Flaş ve Pozlama Telifisi (⚡ + 📷)	190
TTL ölçümü için pozlama dengesini ayarlama (Dengeli Flaş Ölçümü)	191
Ardışık Çekim/Zamanlayıcı	192
Ardışık/zamanlayıcı çekim yapma	192
Çekilebilecek fotoğraf sayısı	194
Ardışık çekim fonksiyonlarını yapılandırma (Sıralı Çekim Ayarları)	196
Kendinden zamanlı fonksiyonları yapılandırma (Kendinden Zamanlı Ayarlar)	198
Deklanşör düğmesi işlemlerinden kaynaklanan titreşim olmadan çekim (Anti-Şok [⬢] Ayarları)	200
Deklanşör sesi olmadan çekim (Sessiz [♥] Ayarları)	201
Bir gecikme süresi olmadan çekim (Pro Yakalama çekimi)	203
Fotoğraflardaki Titreşimi Azaltma (Tit. Önleyici Çekim)	206
Görüntü Sabitleme	207
Fotoğraf makinesinin titremesini azaltma (📷 Görüntü Sabitleyici / 📷 Görüntü Sabitleyici)	207
Görüntü sabitleyicinin ayrıntılı seçeneğini ayarlama	208
Görüntü sabitleme seçenekleri (📷 IS Seviyesi)	209
Yarım basış görüntü sabitleme (📷 Görüntü Sabitleyici)	210
Seri çekim modu görüntü sabitleme (📷 Görüntü Sabitleyici)	211
Fotoğraf makinesinin hareketini monitörde görüntüleme (Elde Çekim Yardımı)	212
IS Objektifler için Sabitleme (Objektif I.S. Önceliği)	213
Renk ve Kalite	214
Fotoğrafların ve Videoların Kalitesini Ayarlama (📷 📷 / 📷 📷)	214
📷 📷 öğesini yapılandırma	214
📷 📷 öğesini yapılandırma	215
JPEG görüntü boyutu ve sıkıştırma oranı kombinasyonları (📷 📷 Ayrıntılı Ayarlar)	219
Video kaydı için kodek seçimi yapma (📷 Video Kodeki)	220
Görüntü açısını ayarlama (Görüntü Açısı)	221
Çevresel aydınlatma (Gölge Telifisi)	222
İşleme seçenekleri (📷 Görüntü Modu / 📷 Görüntü Modu)	223
📷 Görüntü Modunu ayarlama	223
Görüntü Modunun ayrıntılı seçeneklerini ayarlama	226









 Görüntü Modunu ayarlama.	229
Bir görüntü modu seçilirken hangi seçeneklerin görüntüleneceğini seçme ( Görüntü Modu Ayarları).	230
Rengi ayarlama (BA (beyaz ayarı)).	231
Beyaz ayarını yapma.	231
Her beyaz ayarı modunun ince beyaz ayarlarını yapma.	233
Tek dokunuşla beyaz ayarı.	234
Video modunda beyaz ayarını kilitleme ( Düğme Fonksiyonu:  AUTO Kilidi).	236
Beyaz ayarının ince ayarlarını yapma ( Hepsi  /  Hepsi ).	237
BA Otomatik modundayken akkor aydınlatmanın sıcak tonlarını koruma (  AUTO Sıcak Rengi Tut/   AUTO Sıcak Rengi Tut).	238
Flaş Beyaz Ayarı ( +BA).	239
Renk reproduksiyon formatını ayarlama (Renk Uzağı).	240
[ Görüntü Modu] için Önizleme Seçenekleri (  Görünüm Yardımı).	241
Özel çekim modları (Hesaplama Modları).	242
Daha yüksek çözünürlüklü fotoğraflar çekme (Yüksek Çöz. Çekim).	242
Yüksek Çöz. Çekimi Etkinleştirme.	242
Yüksek Çöz. Çekimi Yapılandırma.	243
Çekim.	244
Parlak Işıқта Deklanşörün Yavaşlatılması (Canlı ND Çekimi).	246
Canlı ND Çekimini Etkinleştirme.	246
Canlı ND Çekimini Yapılandırma.	246
Çekim.	247
Yüksek kontrastlı sahne çekimi (Canlı GND Çekimi).	249
Canlı GND Çekimini Etkinleştirme.	249
Canlı GND Çekimini Yapılandırma.	249
Çekim.	251
Alan Derinliğini Artırma (Sıralı Odaklama).	253
Sıralı Odaklamayı Etkinleştirme.	253
Sıralı Odaklamayı Yapılandırma.	254
Çekim.	254
HDR (Yüksek Dinamik Aralık) görüntüler çekme (HDR).	256
Tek bir karede birden fazla pozlama kaydetme (Çoklu Pozlama).	258





Çoklu Pozlamayı Etkinleştirme.	258
Çoklu Pozlamayı Yapılandırma.	259
Çekim.	259
[Birleştir] ayarlandığında.	260
Dijital Yakınlaştırma (📷 Dij. Tele dönüştürücü / 📷 Dij. Tele Dönüştürücü).	262
Sabit aralıkta otomatik çekim (Aralıklı Çekim).	263
Aralıklı Çekimi Etkinleştirme.	263
Aralıklı Çekimi Yapılandırma.	263
Çekim.	265
Yamukluk düzeltme ve perspektif kontrolü (Yamukluk Telifisi).	267
Balıkgözü Bozukluğunu Düzeltme (Balıkgözü Telifisi).	269
Balıkgözü Telifisini Etkinleştirme.	269
Balıkgözü Telifisini Yapılandırma.	269
Çekim.	270
BULB/TIME/COMP Ayarlarını Yapılandırma (BULB/TIME/COMP Ayarları).	272
Değişken pozlama ile bir dizi çekim kaydetme (AE BKT).	274
Değişken beyaz ayarı ile fotoğraflar kaydetme (BA BKT).	276
Değişken flaş seviyesi ile fotoğraflar kaydetme (FL BKT).	277
Değişken ISO hassasiyeti ile fotoğraflar kaydetme (ISO BKT).	278
Bir fotoğrafın, farklı sanat filtreleri uygulanmış kopyalarıyla kaydedilmesi (ART BKT).	279
Sanat filtresi basamaklamayı etkinleştirme.	279
Sanat filtresi basamaklamayı yapılandırma.	280
Çekim.	280
Farklı odak konumlarıyla fotoğraflar kaydetme (Odak BKT).	281
Odak basamaklamayı etkinleştirme.	281
Odak basamaklamayı yapılandırma.	281
Çekim.	282
Yalnızca video modunda kullanılabilen fonksiyonlar.	284
Ses Kaydı Seçenekleri (Ses Kayıt Ayarları).	284
Kulaklık ses seviyesinin ayarlanması (Kulaklık Ses Seviyesi).	286
Zaman Kodları (Zaman Kodu Ayarları).	287
HDMI Çıkışı (📺 HDMI Çıkışı).	288

[RAW] hakkında.	289
Video kaydederken ekranın ortasında + işaretini görüntüleme (Merkez İşaretçi).	290
Video kaydederken yüksek parlaklığa sahip alanlarda zebra desenlerinin görüntülenmesi (Zebra Deseni Ayarları).	291
Zebra desenlerini görüntüleme.	291
Zebra Deseni Ayarlarını Yapılandırma.	292
Video kaydı sırasında kırmızı bir çerçeve görüntüleme (REC sırasında Kırmızı Çerçeve).	293
Oynatma.	294
Oynatma sırasında bilgi ekranı.	294
Oynatma görüntüsü bilgisi.	294
Bilgi ekranını değiştirme.	296
Fotoğraf ve videoların görüntülenmesi.	297
Fotoğrafların görüntülenmesi.	297
Videoların izlenmesi.	298
Fotoğrafları Hızlı Bir Şekilde Bulma (Dizin ve Takvim Oynatma).	300
Yakınlaştırma (Oynatma Yakınlaştırması).	301
Dokunmatik Kontrolleri Kullanarak Oynatma.	302
Tam kare oynatma.	302
Dizin/Takvim oynatma.	303
Diğer fonksiyonlar.	304
Oynatma fonksiyonlarını ayarlama.	305
Fotoğrafları Döndürme (Döndür).	305
Fotoğrafları Koruma (Koruma).	306
Bir görüntüyü kopyalama (Kopyala).	307
Tüm görüntüleri bir karta kopyalama (Hepsini Kopyala).	308
Fotoğrafları Silme (Sil).	309
Tüm Görüntüleri Silme (Hepsini Sil).	310
Silme Onayını Devre Dışı Bırakma (Hızlı Sil).	311
RAW+JPEG Silme Seçenekleri (RAW+JPEG Sil).	312
Paylaşım için Fotoğraf Seçme (Paylaşım Sırası).	313
Paylaşım için RAW+JPEG Görüntüleri Seçme (RAW+JPEG Seç).	314
Görüntüleri Değerlendirme (Değerlendirme).	315
Değerlendirme için kullanılacak yıldızların sayısını seçme (Değerlendirme Ayarları).	316

Birden Fazla Fotoğraf Seçme (Paylaşım Sırası Seçildi, Değerlendirme Seçildi,  , Seçileni Kopyala, Seçileni Sil)	317
Baskı sırası (DPOF).	318
Baskı sıralarını yapılandırma.	318
Baskı sıralarını ayarlama	318
Tüm korumaları/paylaşım sıralarını/baskı sıralarını/değerlendirmeleri sıfırlama (Tüm Görüntüleri Sıfırla).	320
Fotoğraflara Ses Ekleme ()	321
Ses Oynatma.	322
Fotoğrafları Rötüşlama (Düzenle).	323
RAW Fotoğrafları Rötüşlama (RAW Veri Düzenle).	323
JPEG Fotoğrafları Rötüşlama (JPEG Düzenleme).	325
Fotoğrafları Birleştirme (Resim Birleştirme).	327
Videoları kırma (Video Kırma).	328
Video Fotoğrafları Oluşturma (Video İçeriği Yakalama).	329
Oynatma sırasında   düğmesinin rolünü değiştirme (  Fonksiyonu).	330
Oynatma sırasında ön ve arka kadranların rollerini değiştirme ( Kadran Fonksiyonu).	331
Oynatma Yakınlaştırması Oranını Seçme (  Varsayılan Ayarı).	332
Oynatma İçin Portre Yönündeki Fotoğrafları Otomatik Olarak Döndürme ( )	333
Oynatma sırasında görüntülenen bilgileri seçme ( Bilgi Ayarları).	334
Büyütülmüş oynatma sırasında görüntülenen bilgileri seçme (  Bilgi Ayarları).	335
Dizin ekranını yapılandırma ( Ayarları).	336
Fotoğraf Makinesi Kontrollerini Yapılandırma Fonksiyonları.	337
Düğmelerin rollerini değiştirme (Düğme Ayarları).	337
Özelleştirilebilir Kontroller.	337
Kullanılabilir Roller.	339
Çoklu fonksiyon seçeneklerini kullanma (Çoklu Fonks.).	347
Deklanşör düğmesine basarak bir video kaydetme ( Deklanşör Fonks.).	349
 düğmesiyle menüyü kullanma ( ile menü kullanımı).	349
Ön ve Arka Kadranlara Roller Atama ( Kadran Fonksiyonu /  Kadran Fonksiyonu).	350
Kadran Yönünü Değiştirme (Kadran Yönü).	353
Çoklu Seçici Fonksiyonlarını Değiştirme (Çoklu Seçici Ayarları).	354

Fn Kolunu Özelleştirme (Fn Kolu Ayarları)	355
Fn kolunun yapılandırılması	355
[📷Fn Kolu Fonksiyonu] Ögesini Yapılandırma	355
[🔗Fn Kolu Fonksiyonu] ögesini yapılandırma	356
[📷Fn Kolu Fonksiyonu] / [🔗Fn Kolu Fonksiyonu] ögesinin [mode2] ayarını kullanma	358
[Fn Kolu/Güç Kolu] ögesini yapılandırma	358
Güçlü Yakınlaştırma Lensleri (Elektr Yakınlaştırma Ayarları)	360
⦿ Düğme İşlemlerini Devre Dışı Bırakma (⦿ Kilidi)	361
Canlı Görüntüde Yakınlaştırma Sırasında Deklanşör Düğmesine Yarım Basıldığında Ne Olacağını Seçme (LV Yakın Mod)	362
Alan Derinliği Önizlemesi İçin Kullanılan Kontrolün Davranışının Seçilmesi (⦿ Kilidi)	363
Düğme Basılı Tutma Seçenekleri (Basılı Tutma Süresi)	364
Canlı görüntü ekranını ayarlama fonksiyonları	365
Ekranın görünümünü değiştirme (📷LV Modu)	365
Karanlık alanlarda ekranın görülmesini kolaylaştırma (📷Gece Görüşü)	366
Vizör Ekranı Hızı (Kare Hızı)	367
Sanat Filtresi Önizlemesi (Sanat LV Modu)	368
Canlı Görüntüde Titreşimi Azaltma (Titreşim Önleyici LV)	369
Selfie Yardımcısı (Selfie Yardımcısı)	370
Bilgi ekranını yapılandırma fonksiyonları	371
Vizörün görüntü stilini seçme (EVF Stili)	371
Vizör kullanılarak çekim yapılırken vizör ekranı (Stil 1/Stil 2)	371
Çekim Göstergeleri (📷Bilgi Ayarları / 🔗Bilgi Ayarları)	373
📷Bilgi Ayarları Ögesini Yapılandırma	373
🔗Bilgi Ayarları Ögesini Yapılandırma	374
Ekran Seçimi	375
Deklanşör düğmesine yarım basıldığında görüntülenen ekranı yapılandırma (⏏ yarım basılarak bilgi)	376
Vizör Bilgi Ekranı Seçenekleri (📷📷Bilgi Ayarları)	377
Deklanşör düğmesine yarı basıldığında Düzey Göstergesini görüntüleme (📷⏏ Düzey Göstergesi)	379
Kadrajlama Kılavuz Seçenekleri (📷Izgara Ayarları / 🔗Izgara Ayarları)	380

Vizör Kadrajlama Izgarası Seçenekleri (  Izgara Ayarları).....	381
Çoklu Fn ile Kullanılabilir Ayarların Seçimi (Çoklu Fonksiyon Ayarları).....	382
Histogram Pozlama Uyarısı (Histogram Ayarları).....	383
Menülerin işlemleri ve ekranları ile ilgili ayarlar.	384
Menü ekranında imleci yapılandırma (Menü İmleci Ayarları).....	384
Arka kadrarla sayfalar arasında nasıl geçiş yapılacağını seçme ( Menü Sek.de Dön.).....	385
[Evet]/[Hayır] Varsayılan (Öncelik Ayarı).....	386
"Menüm" Ayarları.	387
Menüm.....	387
"Menüm"e öge ekleme.....	387
"Menüm"ü Yönetme.....	389
Kart/Klasör/Dosya Ayarları.....	390
Kartı biçimlendirme (Kart Biçimlendirme).....	390
Kaydedilecek kartı ayarlama ( Kart Yuvası Ayarları /  Kart Yuvası Ayarları).....	391
[ Kart Yuvası Ayarları] Ögesini Yapılandırma.....	391
[ Ayarları Kaydet] Ögesini Yapılandırma.....	392
[ Kart Yuvası Ayarları] Ögesini Yapılandırma.....	392
Fotoğrafların kaydedileceği klasörü belirleme (Kayıt Klasörünü Ata).....	394
Dosya Adlandırma Seçenekleri (Dosya Adı).....	395
Dosyaları Adlandırma (Dosya İsmi Düzenle).....	396
Kullanıcı bilgileri.	397
Lens bilgilerini kaydetme (Lens Bilgisi Ayarları).....	397
Çıkış Çözünürlüğü (dpi Ayarları).....	399
Telif Hakkı Bilgisi Ekleme (Telif Hakkı Bilgisi).....	400
Telif Hakkı Bilgisini etkinleştirme.....	400
Telif Hakkı Bilgisini yapılandırma.....	400
Monitör/Ses/Bağlantı Ayarları.....	402
Dokunmatik Kontrolleri Devre Dışı Bırakma (Dokun. Ekran Ayarı).....	402
Monitör Parlaklığı ve Ton (Monitör Ayarı).....	403
Vizör Parlaklığı ve Tonu (EVF Ayarları).....	404
Göz sensörünü yapılandırma (Göz Sensörü Ayarları).....	405
Odak Bip Sesini Devre Dışı Bırakma ().....	406

Harici Monitör Ekran Seçenekleri (HDMI Ayarları)	407
USB Bağlantı Modu Seçme (USB Ayarları)	408
Pil/Uyku Ayarları	410
Pil Durumunun Görüntülenmesi ( Pil Durumu)	410
Önce Hangi Pilin Kullanılacağını Ayarlama ( Pil Önceliği)	411
Video kaydı sırasında pil seviyesi göstergesini değiştirme ( Görüntü Şablonu)	412
Aydınlatmayı Karartma (Aydınlatmalı LCD)	413
Uyku (Güç Tasarrufu) Seçeneklerini Ayarlama (Uyku)	414
Otomatik Kapama Seçeneklerini Ayarlama (Otomatik Kapama)	415
Güç Tüketimini Azaltma (Hızlı Uyku Modu)	416
Hızlı Uyku Modunu Etkinleştirme	416
Hızlı Uyku Modunu Yapılandırma	416
Sıfırlama/Saat/Dil/Diğer Ayarları	418
Varsayılan Ayarları Geri Yükleme (Ayarları Sıfırla/Başlat)	418
Fotoğraf Makinesinin Saatini Ayarlama ( Ayarları)	419
Dil Seçimi ()	420
Düzy Göstergesini Kalibre Etme (Seviye Ayarlama)	421
Görüntü İşleme Kontrolü (Piksel Eşleme)	422
Üretici Yazılımı Sürümünü Görüntüleme (Üretici Yazılımı Sürümü)	423
Belgeleri Görüntüleme (Belgelendirme)	424
Fotoğraf Makinesinin Harici Cihazlara Bağlanması	425
Harici Cihazlara Bağlantı	425
Wi-Fi ve Bluetooth ® Kullanımına İlişkin Tedbirler	426
Fotoğraf makinesinin kablosuz iletişimini devre dışı bırakma (Uçak Modu)	427
Fotoğraf Makinesinin Bir Akıllı Telefona Bağlanması	428
Akıllı Telefonlara Bağlantı	428
Fotoğraf Makinesi ve Akıllı Telefonu Eşleştirme (Wi-Fi Bağlantısı)	429
Fotoğraf Makinesi Açıkken Kablosuz Bağlantı Beklemede Ayarı (Bluetooth)	431
Fotoğraf Makinesi Kapalıyken Kablosuz Ağ Ayarları (Kapatma Beklemesi)	432
“Seç”	432
Görüntüleri bir akıllı telefona aktarma	434
Fotoğraf makinesi kapalıyken görüntüleri otomatik olarak yükleme	435

Akıllı telefon ile uzaktan çekim yapma (Canlı Görüntü)	436
Akıllı telefon ile uzaktan çekim yapma (Uzak Deklanşör)	437
Fotoğraflara konum bilgilerinin eklenmesi	438
Akıllı telefon bağlantısını sıfırlama (🔌 Ayarlarını Sıfırla)	439
Şifreyi değiştirme (🔒 Bağlantı Şifresi)	440
Wi-Fi ile Bilgisayarlara Bağlantı	441
Yazılımı Kurma	441
Bilgisayarı Fotoğraf Makinesiyle Eşleştirme (Yeni Bağlantı)	442
Wi-Fi Ayarlarını Yapma (Wi-Fi Bağlantısı)	444
Fotoğraf Makinesinde Wi-Fi'ı Etkinleştirme	445
WPS ile Bağlanma (WPS ile bağlayın)	445
Manuel Olarak Bağlanma (Manuel olarak bağlan)	447
Listeden Bir Ağ Seçme (📶) Listesinden bağlan)	450
MAC adresini görüntüleme / PC bağlantısı için Wi-Fi ayarlarını sıfırlama (Wi-Fi PC Ayarları)	451
Fotoğrafları Çekildikleri Anda Yükleme	452
Bağlantıyı Sonlandırma	454
Geçerli Bağlantıyı Sonlandırma	454
Wi-Fi/Bluetooth® Özelliğini Devre Dışı Bırakma	455
Uzaktan Kumandanın Kullanımı	456
Parçaların adları	456
Bağlantı	457
Kablolu bağlantı	457
Kablosuz bağlantı	458
Eşleştirmeyi silme	459
Uzaktan kumandayla çekim yapma	460
Uzaktan kumandanın veri aktarımı göstergesi	461
Uzaktan kumandanın MAC adresi	462
Uzaktan kumanda kullanılırken alınacak önlemler	463
USB ile Bilgisayarlara Bağlantı	464
Yazılımı Kurma	464
Fotoğrafları Çekildikleri Anda Yükleme (📷 RAW/Kontrol)	465
Fotoğraf Makinesinin Yüksek Hızlı RAW İşleme Bağlantısı (📷 RAW/Kontrol)	467

Görüntüleri Bilgisayara Kopyalama (Depolama/MTP)	468
Fotoğraf Makinesini Web Kamerası Olarak Kullanma (Web Kamerası)	469
Fotoğraf Makinesine USB ile Güç Sağlama (USB Güç Dağıtımı)	471
HDMI ile Televizyon veya Harici Ekranlara Bağlantı	472
Fotoğraf Makinesinin Televizyon veya Harici Ekranlara Bağlanması (HDMI)	472
Fotoğrafları Bir Televizyonda (HDMI) Görüntüleme	473
Fotoğraf Makinesinin Televizyona Bağlanması	473
Dikkat Edilecek Noktalar	475
Toz ve Suya Dayanıklılık Özellikleriyle İlgili Bilgiler	475
Önlemler	475
Bakım	475
Piller	476
USB-AC adaptörünüzü yurt dışında kullanma	477
Bilgi	478
Değiştirilebilir lensler	478
Objektif ve fotoğraf makinesi kombinasyonları	478
MF Kilit Mekanizmalı Lensler	479
SET/CALL fonksiyonuna sahip bir lens kullanıldığında monitör ekranı	480
İsteğe Bağlı Aksesuarlar	481
Şarj aletinin kullanımı (BCX-1)	481
HLD-10 Pil Yuvası	482
Bu ürünün kullanımına ilişkin notlar	484
Belirtilen Harici Flaş Üniteleri	484
Kablosuz uzaktan kumandalı flaşla fotoğraf çekimi	485
Diğer harici flaş üniteleri	489
Temel Aksesuarlar	490
Aksesuarlar	492
Fotoğraf makinesinin temizlenmesi ve depolanması	497
Fotoğraf makinesinin temizlenmesi	497
Depolama	497
Görüntü Sensörünün Kontrolü ve Temizliği	498
Piksel Eşleme - Görüntü işleme fonksiyonlarının kontrol edilmesi	498

Çekim ipuçları ve bilgi.	499
Pil takılı olsa da fotoğraf makinesi açılmıyor.	499
Bir dil seçmenizi isteyen bir iletişim kutusu görüntüleniyor.	499
Deklanşör düğmesine basıldığında fotoğraf çekilmiyor.	499
AF hedefi sayısı azalmış.	500
Tarih/saat ayarı yapılmamış.	501
Belirlenen fonksiyonlar fabrika varsayılan ayarlarına sıfırlanıyor.	501
Fotoğraflar "soluk".	501
Çekilen fotoğraftaki objede bilinmeyen parlak noktalar görünüyor.	501
Menülerden seçilemeyen fonksiyonlar.	502
Süper kontrol panelinden ayarlanamayan fonksiyonlar.	502
Objeye bozuk çıkıyor.	502
Fotoğraflarda çizgiler görünüyor.	502
Yalnızca obje görüntüleniyor ve hiç bilgi görüntülenmiyor.	503
Odak modu, MF'den (manuel odak) başka moda değiştirilemiyor.	503
Monitörde hiçbir şey görüntülenmiyor.	503
Hata kodları.	504
Özellikler.	507
Fotoğraf makinesi.	507
Lityum iyon pil.	511
USB-AC adaptörü.	511
Varsayılan Ayarlar.	513
Varsayılan Ayarlar.	513
Süper Kontrol/LV Süper Kontrol Paneli.	514
📷 ₁ Sekmesi.	519
📷 ₂ Sekmesi.	527
AF Sekmesi.	532
📷 Sekmesi.	538
▶ Sekmesi.	542
⚙️ Sekmesi.	544
📌 Sekmesi.	552
Bellek Kartı Kapasitesi.	556

Bellek Kartı Kapasitesi: Fotoğraflar.	556
Bellek Kartı Kapasitesi: Videolar.	559
GÜVENLİK ÖNLEMLERİ.	562
GÜVENLİK ÖNLEMLERİ.	562
Genel Önlemler.	562
⚠ UYARI.	563
⚠ DİKKAT.	565
⚠ İKAZ.	565
Ticari Markalar.	568
Bellenim güncellemesi ile yapılan eklemeler/değişiklikler.	570
Bellenim sürüm 1.1 ile yapılan eklemeler/değişiklikler.	570
Akıllı Telefon Bağlantı Güvenliğini Ayarlama (🔒 Bağlantı Güvenliği).	570
Varsayılan Ayarlar.	571
Bellenim sürüm 1.2 ile yapılan eklemeler/değişiklikler.	572
Video Kaydı için Uyumlu Bellek Kartları.	572

Başlamadan Önce

Aşağıdaki Güvenlik Önlemlerini Okuyun ve Bunlara Uyun

Yangın veya maddi hasarla ya da kendinize veya diğerlerine zarar vermenizle sonuçlanabilecek hatalı çalışmayı önlemek için fotoğraf makinesini kullanmadan önce “**GÜVENLİK ÖNLEMLERİ**” (P.562) başlığını tamamen okuyun.

Yeni fotoğraf makinenizi kullanmaya başlamadan önce en iyi performansı elde etmek ve makinenizi uzun bir süre boyunca kullanmak için lütfen bu yönergeleri okuyun. Kılavuzu okuduktan sonra güvenli bir yerde saklamayı unutmayın.

Şirketimiz, bu ürünün satın alındığı ülke veya bölge dışında kullanımından doğan yerel yönetmelik ihlallerinden dolayı sorumlu tutulamaz.

Kablosuz LAN ve Bluetooth®

Fotoğraf makinesi yerleşik kablosuz LAN ve **Bluetooth®** özelliklerine sahiptir. Bu özelliklerin ürünün satın alındığı ülke veya bölgenin dışında kullanılması, yerel kablosuz yönetmeliklerini ihlal edebilir; ürünü kullanmadan önce yerel mercilere danışarak kontrol ettiğinizden emin olun. Şirketimiz, kullanıcının yerel yasa ve yönetmeliklere uyum sağlamamasından dolayı sorumluluk kabul etmez. Kullanmanın yasak olduğu yerlerde, kablosuz LAN ve **Bluetooth®** fonksiyonlarını devre dışı bırakın.

 “Fotoğraf makinesinin kablosuz iletişimini devre dışı bırakma (Uçak Modu)” (P.427)

Kullanıcı Kaydı

Satın alma işleminizin kaydını yaptırdığınızdan emin olun. Ürünlerinizin kaydını yaptırmaya ilişkin bilgiler için web sitemizi ziyaret edin.

PC Yazılımının/Uygulamaların Kurulumu

OM Capture

Görüntüleri çekildikleri anda otomatik olarak indirmek ve görüntülemek veya fotoğraf makinesini uzaktan kumanda etmek için "OM Capture" yazılımını kullanın. Daha fazla bilgi almak veya yazılımı indirmek için web sitemizi ziyaret edin. Yazılımı indirirken fotoğraf makinesinin seri numarasını girmek üzere hazır bulundurun.

OM Workspace

Bu bilgisayar uygulaması, fotoğraf makinesiyle kaydedilen fotoğrafları ve videoları indirmek ve görüntülemek için kullanılır. Ayrıca fotoğraf makinesinin bellenim güncellemesini yapmak için kullanılabilir. Yazılım web sitemizden indirilebilir. Yazılımı indirirken fotoğraf makinesinin seri numarasını girmek üzere hazır bulundurun.

OM Image Share

Paylaşılmak üzere işaretlenmiş fotoğrafları akıllı telefonunuza indirin. Ayrıca akıllı telefonu kullanarak fotoğraf makinesini uzaktan çalıştırabilir ve fotoğraf çekebilirsiniz. Uygulama hakkında daha fazla bilgi için web sitemizi ziyaret edin.



Bu Kılavuz Hakkında

Öğrenmek istediklerinizi bulma

Bu kılavuzda öğrenmek istediklerinizi bulmak için aşağıdaki yöntemleri kullanabilirsiniz.

Arama yöntemi	Arama yapabileceğiniz yerler
Ne yapmak istediğinize göre arama	 "İçindekiler"
Fotoğraf makinesinin düğmelerinin ve parçalarının adlarına göre arama	 " Parçaların adları " (P.24)
Monitörde görüntülenen menülere ve terimlere göre arama	 " Varsayılan Ayarlar " (P.513)

Kılavuzun okunması

Fonksiyonlarda desteklenen çekim modları

Bu kılavuzda, çekim fonksiyonlarının kullanılabilceği çekim modları fonksiyon açıklamasının başında listelenmiştir. Siyah desteklenen çekim modlarını, gri ise desteklenmeyen çekim modlarını gösterir.

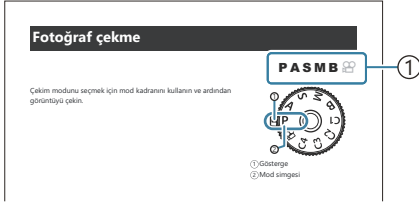

① Desteklenen çekim modları

Fonksiyonları yapılandırma



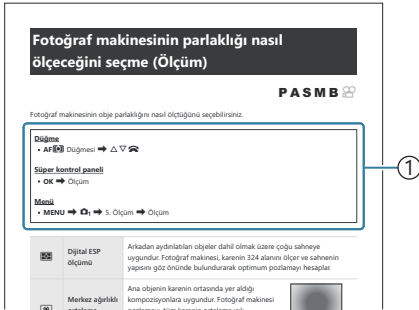





Bu kılavuzda, her fonksiyona ilişkin yapılandırma yöntemi fonksiyon açıklamasının başlangıcında açıklanmıştır. Ayrıntılar için bkz. “Menülerin çalıştırılması” (P99) ve “Çekim ayarlarının değiştirilmesi” (P85).



① Yöntem

Bu kılavuzdaki semboller

Bu kılavuzda aşağıdaki semboller kullanılmıştır.

	Ok tuş takımındaki düğmelere (sırasıyla yukarı, aşağı, sol ve sağ ok düğmeleri) basarak gerçekleştirilen bir işlemi belirtir (d).
	Ön kadrarla gerçekleştirilen bir işlemi belirtir (a).
	Arka kadrarla gerçekleştirilen bir işlemi belirtir (b).
	Çoklu seçicinin (c) üzerine parmağınızı hafifçe yerleştirip istenen yöne döndürerek gerçekleştirilen bir işlemi belirtir.
	Çoklu seçicinin (c) ortasına bir düğme gibi basarak gerçekleştirilen bir işlemi belirtir.
	Dikkat edilecekler ve sınırlamalar.
	Fotoğraf makinesinin kullanımına ilişkin ipuçları ve diğer yardımcı bilgiler.
	Bu kılavuzdaki diğer sayfalar için referanslar.

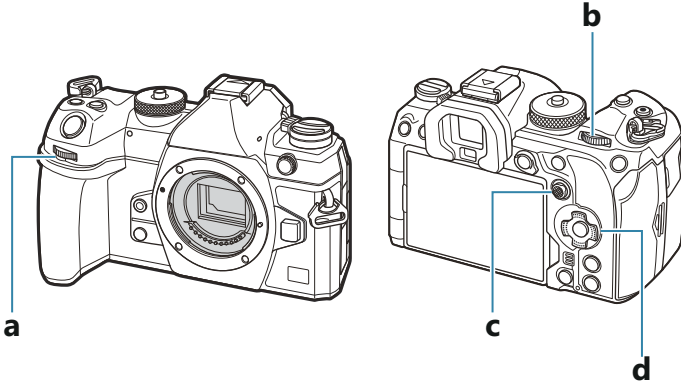



Bu kılavuzdaki ekran resimleri

Fotoğraf makinesinin monitörü, varsayılan olarak süper kontrol panelini (P.91) gösterir. Ancak bu kılavuzdaki ekran resimleri, canlı görüntü ekranını gösterir.

Monitörde çekim ekranının nasıl gösterileceğini öğrenmek için bkz. "Ekranların değiştirilmesi" (P.48).

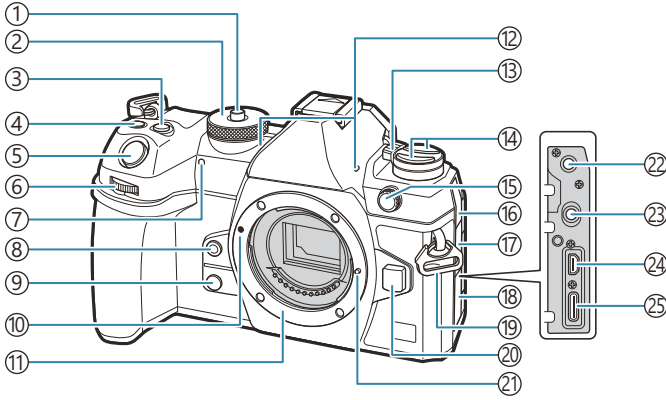
Parçaların adları



- ① Mod kadranı kilidi (P.52)
- ② Mod kadranı (P.52)
- ③  (Pozlama Telifisi) düğmesi (P.59, P.62, P.64, P.68, P.155)
- ④  (Video)/ (Yüksek Çöz. Çekim)/ (seçim) düğmesi (P.80 / P.242 / P.317)
- ⑤ Deklanşör düğmesi (P.52)
- ⑥ Ön kadran (P.59, P.62, P.64, P.66, P.99, P.297, P.331, P.350, P.353)
- ⑦ Zamanlayıcı lambası/AF ışıklandırıcı (P.192 / P.137)
- ⑧  (Tek dokunuşla beyaz ayarı) düğmesi (P.234)
- ⑨  (Önizleme) düğmesi (P.363)
- ⑩ Objektif takma işareti (P.36)
- ⑪ Objektif yuvası (objektifi takmadan önce gövde kapağını çıkartın.)
- ⑫ Stereo mikrofon (P.284, P.321)
- ⑬ **ON/OFF** kolu (P.39)
- ⑭  düğmesi (P.361)
AF  (AF/ölçüm modu) düğmesi (P.161)
  (ardışık çekim/zamanlayıcı/flaş) düğmesi (P.181, P.192)
- ⑮ Harici flaş terminali (P.178)
- ⑯ Mikrofon jakı kapağı
- ⑰ Kulaklık jakı kapağı (P.286)
- ⑱ Konektör kapağı
- ⑲ Kayış kopçası (P.27)
- ⑳ Objektif çıkartma düğmesi (P.37)
- ㉑ Objektif kilitleme pimi
- ㉒ Mikrofon jakı (üçüncü şahıs mikrofonlar için ø3,5 mm stereo mini jak) (P.284)
- ㉓ Kulaklık jakı (üçüncü şahıs kulaklıklar için ø3,5 mm stereo mini jak) (P.286)
- ㉔ HDMI konektörü (Tip D) (P.288, P.473)
- ㉕ USB konektörü (Tip C) (P.30, P.32, P.465, P.467, P.468, P.469, P.471)

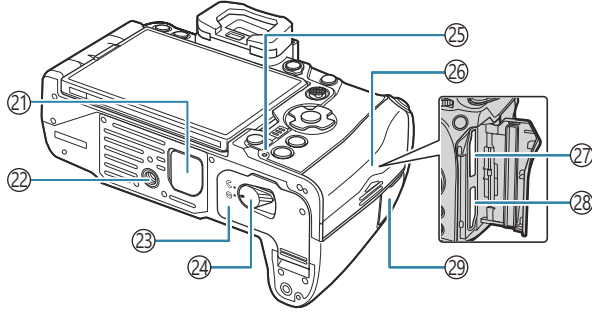
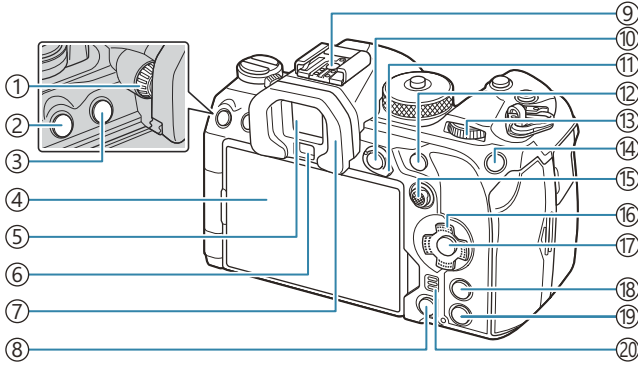

- | | |
|--|---|
| ① Dioptri ayar kadranı (P.48) | ⑮ Çoklu seçici (P.107, P.354) |
| ② MENU düğmesi (P.99) | ⑯ Ok tuş takımı (P.297) |
| ③ LV düğmesi (P.48) | ⑰ OK düğmesi (P.99, P.91, P.297) |
| ④ Monitör (Dokunmatik ekran) (P.45, P.48, P.55, P.146, P.302) | ⑱ INFO düğmesi (P.50, P.101, P.296) |
| ⑤ Vizör (P.48, P.371) | ⑲ ▶ (oyunma) düğmesi (P.297) |
| ⑥ Göz sensörü | ⑳ Hoparlör |
| ⑦ Vizör lastiği (P.490) | ㉑ Pil tutucu (PBH) kapağı (P.482) |
| ⑧ ⏏ (sil) düğmesi (P.309) | ㉒ Tripod yuvası |
| ⑨ Flaş ayağı (P.178, P.489) | ㉓ Pil bölmesi kapağı (P.28) |
| ⑩ AEL/On (Koruma) düğmesi (P.162 / P.306) | ㉔ Pil bölmesi kilidi (P.28) |
| ⑪ Fn kolu (P.59, P.62, P.64, P.66, P.355) | ㉕ Pil şarj lambası (P.30) |
| ⑫ AF-ON düğmesi (P.118, P.119) | ㉖ Kart bölmesi kapağı (P.33) |
| ⑬ Arka kadran (P.59, P.62, P.64, P.66, P.99, P.297, P.331, P.350, P.353) | ㉗ Kart yuvası 1 (P.33) |
| ⑭ ISO / ★ (Değerlendirme) düğmesi (P.168 / P.315) | ㉘ Kart yuvası 2 (P.33) |
| | ㉙ Uzaktan kumanda kablosu terminal kapağı (uzaktan kumanda kablosu terminali) (P.457) |

Kutu içeriğini çıkarma

Satın alma sırasında paket içinde fotoğraf makinesi ve aşağıda belirtilen aksesuarlar yer alır. Eğer herhangi biri eksik veya hasarlıysa fotoğraf makinenizi satın aldığınız yere başvurun.

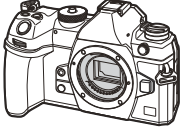

Fotoğraf makinesi



Gövde kapağı¹



EP-18 vizör lastiği¹

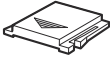

Flaş ayağı kapağı¹



Askı

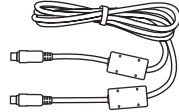

CB-USB13 USB kablosu

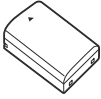

BLX-1 şarj edilebilir lityum iyon pil

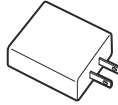

USB-AC adaptörü F-7AC

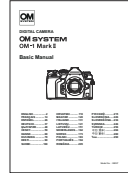

Temel Kılavuz

Garanti Kartı

¹ Gövde kapağı, vizör lastiği ve flaş ayağı kapağı, fotoğraf makinesinin üzerine veya içine takılı şekildedir.

⚠ Piller, satın aldığında tam olarak şarjlı değildir. Kullanmadan önce pili şarj edin (P.30).

⚠ Satın aldığınız yere göre kutunun içeriği farklı olabilir.

Askının Takılması

1. Askıyı takmadan önce, tutma kayışının ucundan çıkarın ve askıyı gösterilen şekilde gevşetin.

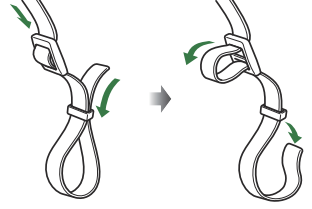

2. Askının uç kısmını, askının kopçasından ve tekrar tutma kayışının arasından geçirin.

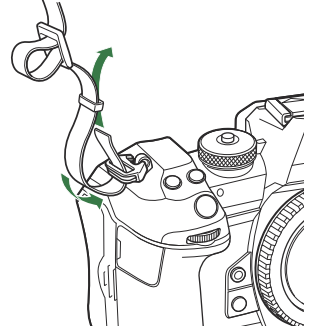

3. Kayışın uç kısmını tokadan geçirin ve kayışı gösterilen şekilde sıkın.

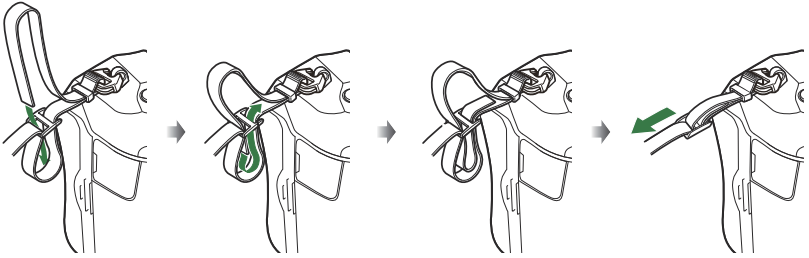

- Askının diğer ucunu diğer kopçaya takın.
- Kayışı taktıktan sonra, gevşeyerek yerinden çıkmayacağından emin olmak için sıkı bir şekilde çekin.

Pilin takılması ve çıkarılması

Pilin takılması

1. **ON/OFF** mandalının **OFF** konumunda olduğunu teyit edin.

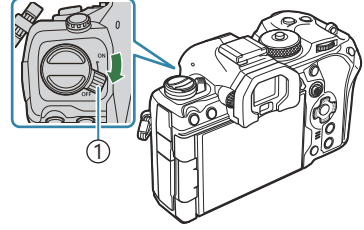

① **ON/OFF** mandalı

2. Pil bölmesi kapağını açın.

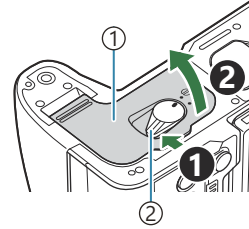

① Pil bölmesi kapağı
② Pil bölmesi kilidi

3. Pili takın.
 - Yalnızca BLX-1 piller kullanın (P.26, P.511).

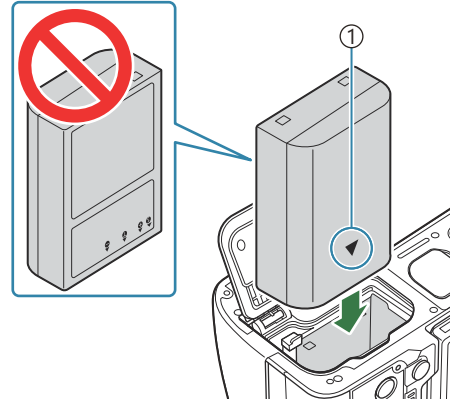

① Yön belirtme işareti

4. Pil bölmesi kapağını kapatın.

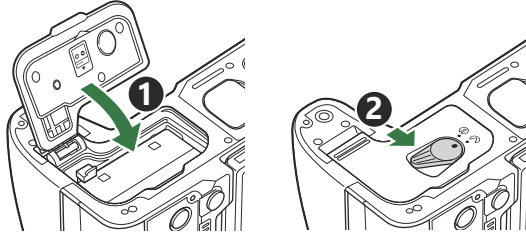

⚠ Fotoğraf makinesini kullanmaya başlamadan önce pil bölmesi kapağının kapalı olduğundan emin olun.

⚠ Kullanılan pilin çekim sırasında boşalma ihtimaline karşı, yedek pil alınması tavsiye edilir.

⚠ Ayrıca bkz. "Piller" (P476).

Pilin çıkartılması

Pil bölmesi kapağını açarken veya kapatırken fotoğraf makinesi kapatın. Pili çıkartmak için, pil kilidi topuzunu önce ok yönünde itin ve ardından çıkartın.

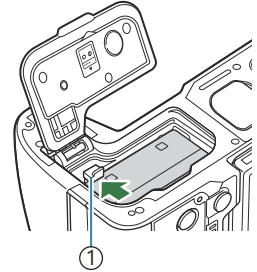

① Pil kilitleme düğmesi

⚠ Pili çıkartamıyorsanız bir yetkili bayi veya servis merkeziyle temasa geçin. Zorlamayın.

⚠ Kart yazma göstergesi (P45) gösterilirken pilleri veya bellek kartlarını kesinlikle çıkarmayın.

USB-AC adaptörüyle pilin şarj edilmesi

⚠ Piller, satın aldığı anda tam olarak şarjlı değildir. Kullanmadan önce pili şarj edin.

1. Fotoğraf makinesinde pil olup olmadığını kontrol edin ve USB kablosunu ve USB-AC adaptörünü bağlayın.

- USB kablosunu takarken, konektörlere zarar gelmesini ve bağlantı kesintisini önlemek için isteğe bağlı bir kablo koruyucu kullanın. 🖱️ “Kablo tutucu (CC-1) / Kablo Koruyucu (CP-2)” (P.490)

⚠ Fotoğraf makinesiyle birlikte verilen veya ayrı satılan USB kablosunun (CB-USB13) haricinde bir şey kullanmaktan kaçının.

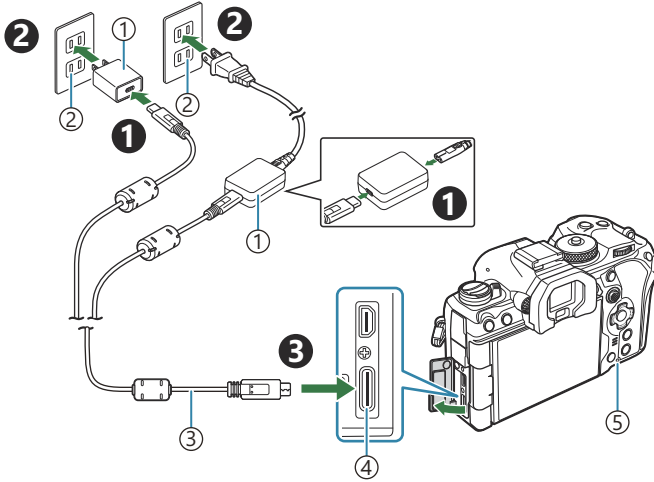

- ① USB-AC adaptörü
- ② AC prizi
- ③ USB kablosu (birlikte verilir)

- ④ USB konektörü
- ⑤ Pil şarj lambası

- Şarj sırasında pil şarj lambası yanar. Fotoğraf makinesi kapalıyken şarj işlemi yaklaşık 2 saat 30 dakika sürer. Pilin tam şarj durumuna ulaşmasıyla birlikte lamba söner. USB kablosunu fotoğraf makinesinden çıkarın.

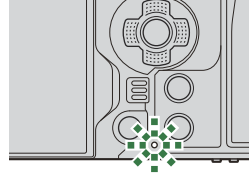

⚠ Bir şarj hatası meydana gelirse pil şarj lambası yanıp söner. USB kablosunun bağlantısını kesin ve kabloyu yeniden bağlayın.

⚠ Fotoğraf makinesi açık da olsa kapalı da olsa pil şarj edilecektir.

Fotoğraf makinesi açıksa şarj süresi daha uzun olacaktır.

⚠ Pili sıcaklığı aşırı yüksek olduğunda şarj işlemi durur. Pili sıcaklığı düştükten sonra şarj devam edecektir.

⚠ Pili şarj edilmesi için bir şarj cihazı (BCX-1: ayrı olarak satılır) kullanılabilir (P.481).

⚠ Pili yüksek sıcaklığa sahip bir ortamda şarj edilirken güvenlik nedeniyle şarj işlemi daha uzun sürebilir veya pili tamamen şarj olmayabilir.

① **USB-AC Adaptörü**

Temizlik için USB-AC adaptörünü çıkardığınızdan emin olun. USB-AC adaptörünü temizlik esnasında takılı bırakmak yaralanmaya veya elektrik çarpmasına yol açabilir.

USB Cihazı Kullanarak Pili Şarj Etme

Fotoğraf makinesi bir USB Kablosu üzerinden USB PD uyumlu bir USB cihazına bağlandığında fotoğraf makinesindeki pil, şarj olacaktır.

USB ile Şarj Etme

1. ON/OFF mandalının OFF konumunda olduğunu teyit edin.

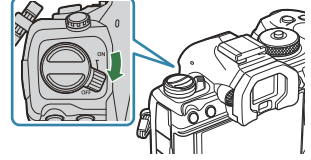

2. Bir USB kablosu kullanarak fotoğraf makinesini USB cihazına bağlayın.

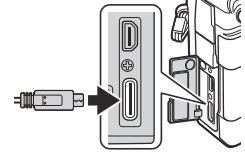

- USB kablosunu takarken, konektörlere zarar gelmesini ve bağlantı kesintisini önlemek için isteğe bağlı bir kablo koruyucu kullanın.  “Kablo tutucu (CC-1) / Kablo Koruyucu (CP-2)” (P.490)
- Şarj sırasında pil şarj lambası yanar. Şarj süreleri, USB cihazının çıkış gücüne göre farklılık gösterir. Pilin tam şarj durumuna ulaşmasıyla birlikte lamba söner.

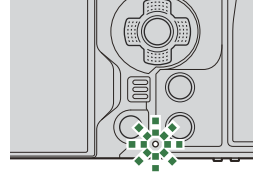

⚠ Bir şarj hatası meydana gelirse pil şarj lambası yanıp söner. USB kablosunun bağlantısını kesin ve kabloyu yeniden bağlayın.

⚠ Pil şarj olduğunda güç beslemesi sonlandırılır. Şarj işlemine devam etmek için USB kablosunun bağlantısını kesin ve kabloyu tekrar bağlayın.

⚠ Fotoğraf makinesine, taşınabilir piller veya USB ile bağlanan benzer cihazlarla güç sağlanabilir. Ayrıntılar için bkz. “Fotoğraf Makinesine USB ile Güç Sağlama (USB PD)” (P.471).

Kartın takılması ve çıkarılması

Kartın takılması

Bu kullanım kılavuzunda, tüm depolama cihazlarından "kart" olarak bahsedilir. Bu fotoğraf makinesinde, şu SD bellek kartı tipleri (piyasada bulunur) kullanılabilir: SD, SDHC ve SDXC.

İlk kullanımdan önce veya başka fotoğraf makineleri veya bilgisayarlarda kullanıldıktan sonra, kartlar bu fotoğraf makinesiyle formatlanmalıdır.  "[Kartın formatlanması \(Kart Formatlama\)](#)" (P.390)
Fotoğraf makinesinde iki kart yuvası bulunur.

1. ON/OFF mandalının OFF konumunda olduğunu teyit edin.

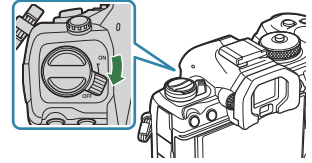

2. Kart bölmesi kapağını açın.

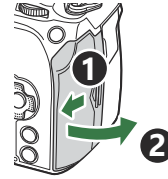

3. Kartı takın.

- Kartı yerine oturana kadar kaydırın.

 Hasarlı veya deforme olmuş bir kartı zorlayarak takmayın.
Aksi takdirde kart yuvası zarar görebilir.

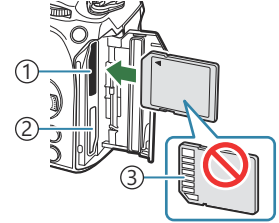

- ① Kart yuvası 1
- ② Kart yuvası 2
- ③ Terminal alanı

4. Kart bölmesi kapağını kapatın.

- Tık sesini duyana kadar sağlam bir şekilde kapatın.

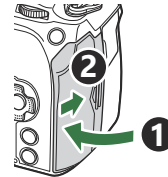

Kartın çıkartılması

Kartı çıkartmak için içe doğru bastırın. Kartı dışarı çıkartın.

- ⚠ Kart yazma göstergesi (P.45) gösterilirken pilleri veya bellek kartlarını kesinlikle çıkarmayın.

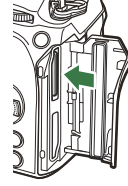

İki Bellek Kartı Kullanımı

İki bellek kartı takıldığında, amacınıza göre her kartın nasıl kullanılacağını seçebilirsiniz.

👉 “Kaydedilecek kartı ayarlama (📷 Kart Yuvası Ayarları / 📷 Kart Yuvası Ayarları)” (P.391)

- Sadece seçili karta kayıt yapın
- Tamamen dolana kadar seçili karta kayıt yapın, ardından ikinci karta kayıt yapın
- Boyutları veya sıkıştırma oranları farklı olan görüntüleri farklı kartlara kaydedin
- Her görüntünün kopyalarını her iki karta da kaydedin

Kullanılabilen kartlar

Bu kullanım kılavuzunda, tüm depolama cihazlarından "kart" olarak bahsedilir. Bu fotoğraf makinesinde, şu SD bellek kartı tipleri (piyasada bulunur) kullanılabilir: SD, SDHC ve SDXC. En güncel bilgiler için lütfen web sitemizi ziyaret edin.



SD karta yazma koruması düğmesi

SD kartının gövdesinde bir yazma koruması düğmesi bulunur. Düğmenin "LOCK" konumuna ayarlanması verilerin karta yazılmasını önler. Yazmayı mümkün kılmak için düğmeyi kilit açık konumuna getirin.



- ⚠ Video kaydı yaparken, 10 veya daha üzeri bir SD hız sınıfını destekleyen SD kart kullanın.
- ⚠ Şu durumlarda UHS hız sınıfı 3 ya da daha yüksek olan bir UHS-II veya UHS-I kart gerekir:
- [📷 📷] kısmında Video Çözünürlüğü için [4K] veya [C4K] seçili olduğunda
 - [📷 📷] kısmında Hareket Dengelemesi için [A-I] (All-Intra) seçili olduğunda
- 🔒 Karttaki veri, kart formatlandıktan veya veriler silindikten sonra dahi tamamen kaldırılmaz. Kartı atarken, kişisel bilgilerin başkalarının eline geçmesini önlemek için kartı yok edin.

⚙️ Bazı oynatma işlevlerine ve benzeri öğelere erişim, yazma koruması anahtarı "LOCK" konumundayken kısıtlı olabilir.

Objektiflerin takılması ve çıkarılması

Fotoğraf makinesine bir objektif takma

Uyumlu objektiflerle ilgili bilgiler için bkz. "Değiştirilebilir objektifler" (P.478).

1. ON/OFF mandalının OFF konumunda olduğunu teyit edin.

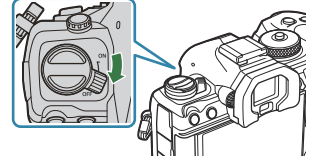

2. Objektifin arka kapağını ve fotoğraf makinesinin gövde kapağını çıkartın.

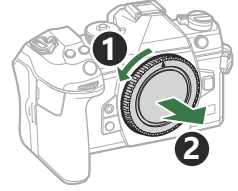
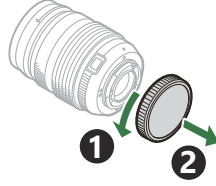

3. Fotoğraf makinesi üzerindeki objektif takma işaretini (kırmızı) objektifteki hizalama işaretiyle (kırmızı) hizalayın ve objektifi fotoğraf makinesinin gövdesine yerleştirin.

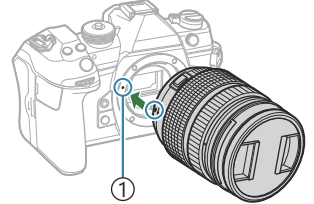

① Objektif takma işareti

4. Objektifi, tık sesini duyana kadar saat yönünde döndürün.

- ⚠ Objektif çıkartma düğmesine basmayın.
- ⚠ Fotoğraf makinesinin iç kısımlarına dokunmayın.

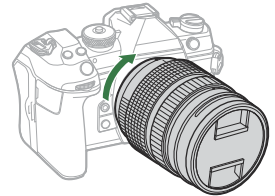

5. Objektifin ön kapağını çıkarın.

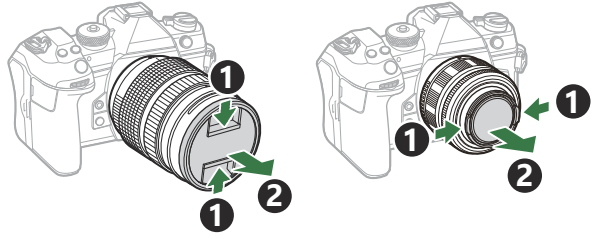

Objektifleri Çıkarma

1. ON/OFF mandalının OFF konumunda olduğunu teyit edin.

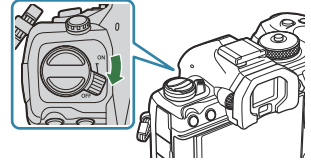

2. Objektif çıkartma düğmesini basılı tutun ve objektifi gösterilen şekilde çevirin.

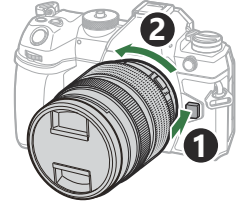

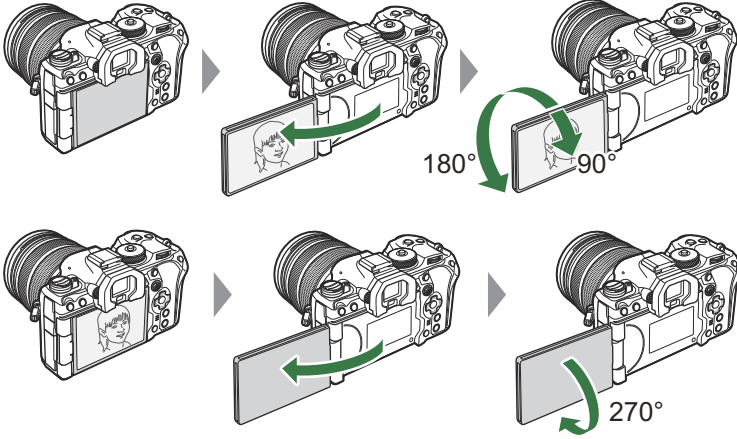

Monitörün kullanılması

Kolay görüntüleme için monitörü döndürün. Monitörün açısı, çekim sırasındaki koşullara göre ayarlanabilir.

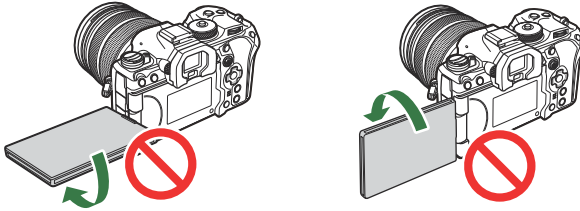

- Monitörü, hareket alanı dahilinde hafifçe döndürün. Monitörün aşağıda belirtilen sınırları aşacak şekilde döndürülmesi konektörlere zarar verebilir.



- Fotoğraf makinesi, monitör kişisel portreler için döndürüldüğünde, objektifteki görünümün ayna görüntüsünü görüntüleyecek veya motorlu yakınlaştırma özellikli objektifleri otomatik olarak tamamen uzaklaştıracak şekilde yapılandırılabilir.  ["Selfie Yardımcısı \(Selfie Yardımcısı\)" \(P.370\)](#)

Fotoğraf makinesini açma

1. ON/OFF mandalını ON konumuna getirin.

- Fotoğraf makinesi açıldığında monitör açılır ve süper kontrol panelini görüntüler.

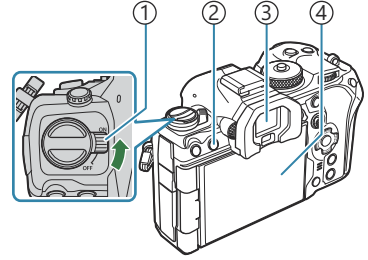

- 1 ON/OFF mandalı
- 2 |O| (LV) düğmesi
- 3 Vizör
- 4 Monitör

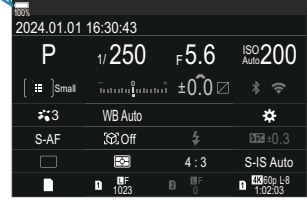

Pil seviyesi

Fotoğraf makinesi, o sırada kullanılmakta olan pilin seviyesini gösterir. Pil seviyesi yüzde olarak gösterilir.



- Seviye %10'a ulaştığında  göstergesi kırmızı renkte yanıp sönür.



- |O| (LV) düğmesine basın; bir onay iletişim penceresi görüntülenir.
- Gözünüzü vizöre dayadığınızda vizör açılır. Vizörün ışığı yandığında monitör kapanır.
- Fotoğraf makinesini kapatmak için mandalı OFF konumuna getirin.

 Fn kolu, [Fn Kolu/Güç Kolu] seçeneği kullanılarak fotoğraf makinesini açıp kapatacak şekilde yapılandırılabilir.  “[Fn Kolu/Güç Kolu] Öğesini Yapılandırma” (P.359)

Uyku Modu

Ayarlanan süre boyunca hiçbir kontrol kullanılmazsa fotoğraf makinesi pillerin tükenmesini azaltmak için otomatik olarak işlemi durdurma moduna girer. Bu işlem "uyku modu" olarak adlandırılır.

- Fotoğraf makinesi uyku moduna geçtiğinde monitör kapanır ve işlem durdurulur. Deklanşör düğmesi veya  düğmesine basıldığında fotoğraf makinesi yeniden etkinleştirilir.
- Fotoğraf makinesi uyku moduna geçtikten sonra belirlenen süre içerisinde hiçbir işlem yapılmazsa, fotoğraf makinesi otomatik olarak kapanır. Fotoğraf makinesi, tekrar açmak suretiyle yeniden etkinleştirilebilir.

⚠  **[Ayarları]** > **[Kapatma Beklemesi]** için **[Açık]** (etkin) seçildiğinde, fotoğraf makinesinin uyku modundan çıkması için daha uzun süre gerekebilir.  [Fotoğraf Makinesi Kapalıyken Kablosuz Ağ Ayarları \(Kapatma Beklemesi\) \(P.432\)](#)

⚙️ Fotoğraf makinesi uyku moduna girmeden veya otomatik olarak kapanmadan önceki gecikme, menü içinde seçilebilir.  ["Uyku \(Güç Tasarrufu\) Seçeneklerini Ayarlama \(Uyku\)" \(P.414\)](#), ["Otomatik Kapama Seçeneklerini Ayarlama \(Otomatik Kapama\)" \(P.415\)](#)

İlk kurulum

Fotoğraf makinesini ilk kez açtığınızda bir dil seçerek ve fotoğraf makinesi saatini ayarlayarak ilk kurulumu gerçekleştirin.

⌚ Tarih ve saat bilgisi ile birlikte dosya adı dahil edilir. Fotoğraf makinesini kullanmadan önce, tarih ve saatin doğru ayarlandığından emin olun. Bazı fonksiyonlar tarih ve saat ayarlanmadan kullanılamaz.

1. Dil seçmenizi isteyen ilk kurulum iletişim kutusu görüntülediğinde **OK** düğmesine basın.

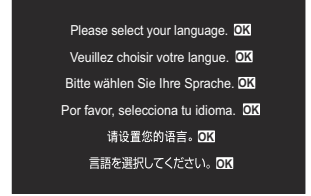

2. Ön veya arka kadranı ya da Δ ∇ \triangleleft \triangleright düğmelerini kullanarak istenen dili vurgulayın.



3. İstenen dil vurgulandığında **OK** düğmesine basın.



- **OK** düğmesine basmadan önce deklanşör düğmesine basarsanız fotoğraf makinesi çekim moduna çıkış yapar ve hiçbir dil seçilmez. Fotoğraf makinesini kapatıp açarak ilk kurulum iletişim kutusunu görüntüleyip 1. Adımdan itibaren işlemi tekrarlayarak ilk kurulumu gerçekleştirebilirsiniz.

🔗 Dil, istendiğinde menüden değiştirilebilir. 🗨️ "Ekrandakileri Okuyamamanız Halinde Yapılması Gerekenler" (P.43)

4. Tarih, saat ve tarih formatını ayarlayın.

- Öğeleri vurgulamak için <D> düğmelerini kullanın.
- Vurgulanan öğeyi değiştirmek için Δ ▽ düğmelerini kullanın.
- Saat, 24 saat formatında gösterilir.

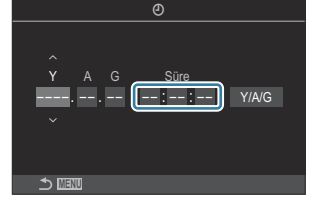

🔗 Saat, istendiğinde menüden ayarlanabilir. 🖱️ “Fotoğraf Makinesinin Saatini Ayarlama (🕒 Ayarları)” (P.419)

5. OK düğmesine basın.

6. Δ ▽ düğmelerini kullanarak bir zaman dilimini vurgulayın ve OK düğmesine basın.
- Yaz saatini etkinleştirmek veya devre dışı bırakmak için INFO düğmesine basın.

7. Değişiklikleri kaydetmek ve çıkmak için OK düğmesine basın.

🔗 Tarih ve saat bilgileri, fotoğraflarla birlikte karta kaydedilir.

🔗 Pil fotoğraf makinesinden çıkarılmışsa ve fotoğraf makinesi bir süre kullanılmazsa tarih ve saat sıfırlanabilir. Böyle bir durumda menüyü kullanarak tarihi ve saati ayarlayın. 🖱️ “Fotoğraf Makinesinin Saatini Ayarlama (🕒 Ayarları)” (P.419)

🔗 Video çekmeden önce kare hızını da ayarlamamız gerekebilir. 🖱️ “Fotoğrafların ve Videoların Kalitesini Ayarlama (📷 / 📹)” (P.214)

Ekrandakileri Okuyamamanız Halinde Yapılması Gerekenler

Diğer dillerde yazılan bilmediğiniz karakterler veya kelimeler görürseniz istediğiniz dili seçmemiş olabilirsiniz. Başka bir dil seçmek için aşağıdaki adımları izleyin.

1. Menüleri görüntülemek için **MENU** düğmesine basın.

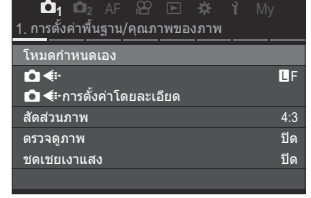
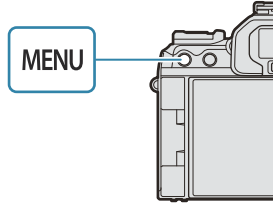

2. Ön kadranı kullanarak **Y** (kurulum) sekmesini vurgulayın.

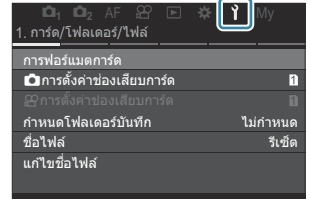

3. **<|>** düğmelerini veya arka kadranı kullanarak **[OK]** öğesinin görüntülediği bir ekran seçin.

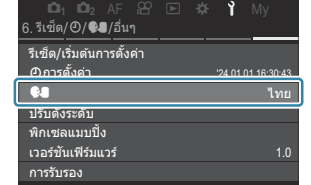
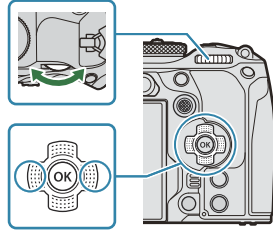

4. **Δ ∇** düğmelerini kullanarak **[OK]** öğesini vurgulayın ve **OK** düğmesine basın.

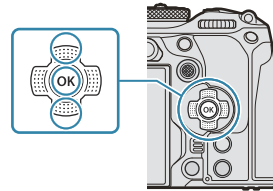

5. $\Delta \nabla \triangleleft \triangleright$ düğmelerini kullanarak istenen dili vurgulayın ve **OK** düğmesine basın.



Çekim sırasında bilgi ekranları

☞ Monitörde varsayılan olarak görünen süper kontrol paneli hakkında bilgi için bkz. “Süper Kontrol/LV Süper Kontrol Panelindeki Ayarlar” (P.95).

Fotoğraf çekimi sırasında monitör görüntüsü

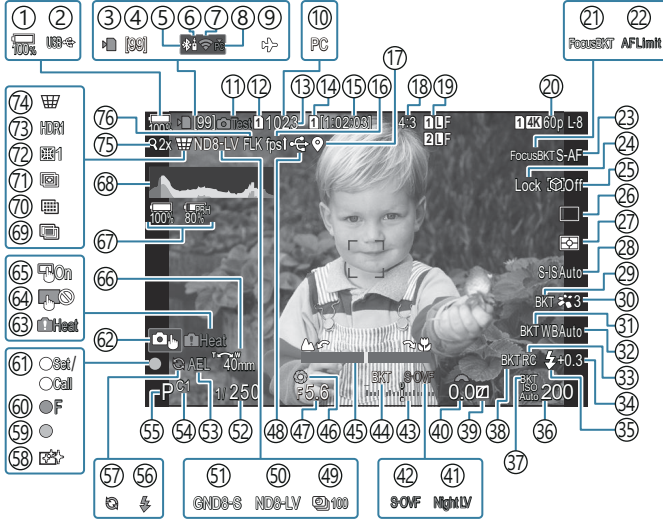

Video modu sırasında monitör görüntüsü

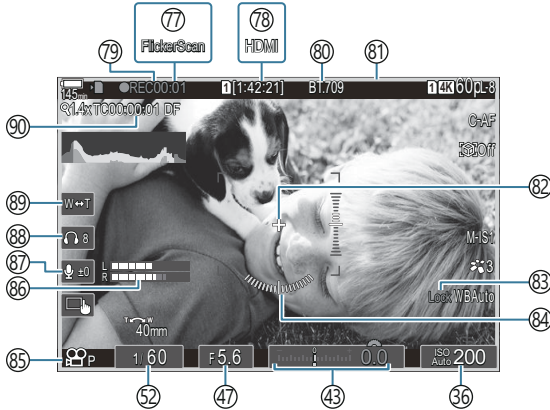

- ① Pil seviyesi (P.39)
- ② USB PD (P.471)
- ③ Karta yazma göstergesi (P.29, P.34)
- ④ Maksimum sürekli çekim sayısı (P.194)
- ⑤ Etkin **Bluetooth**[®] bağlantısı (P.431, P.458)
- ⑥ Uzaktan kumanda (P.458)
- ⑦ Kablosuz LAN bağlantısı (P.429, P.444)
- ⑧ Etkin bilgisayar bağlantısı (Wi-Fi) (P.444)
- ⑨ Uçak Modu (P.427)
- ⑩ Etkin bilgisayar bağlantısı (USB)¹ (P.465, P.467, P.468, P.469)
- ⑪ Test Pozu (P.339)
- ⑫  Ayarları Kaydet (P.392)
- ⑬ Kaydedilebilir fotoğraf sayısı (P.556)
- ⑭  Yuvayı Kaydet (P.393)
- ⑮ Kullanılabilir Kayıt Süresi (P.559)
- ⑯ Kare Hızı (P.367)
- ⑰ Bluetooth Konum Bilgileri (P.438)
- ⑱ En-Boy Oranı (P.221)
- ⑲  Görüntü Kalitesi (P.214)
- ⑳  Video Kalitesi (P.215)
- ㉑ Odak BKT (P.281)
- ㉒ AF Sınırlayıcı (P.131)
- ㉓ AF Modu (P.102)
- ㉔ Obje Seçimi Kilidi (P.123)
- ㉕ Obje Algılama (P.122)
- ㉖ Sürücü (Tek, Ardışık, Zamanlayıcı, Anti-Şok, Sessiz Mod, Pro Yakalama Çekimi) (P.192 / P.200 / P.201 / P.203)
- ㉗ Ölçüm modu (P.161)
- ㉘ Görüntü Sabitleyici (P.207)
- ㉙ ART BKT (P.279)
- ㉚ Görüntü Modu (P.223)
- ㉛ BA BKT (P.276)
- ㉜ Beyaz ayarı (P.231)
- ㉝ RC Modu (P.187)
- ㉞ Flaş Yoğunluk Kontrolü (P.186)
- ㉟ Flaş Modu (P.181)
- ㊱ ISO hassasiyeti (P.168)
- ㊲ ISO BKT (P.278)
- ㊳ FL BKT (P.277)
- ㊴ Işık ve Gölge Kontrolü (P.347)
- ㊵ Pozlama telafisi değeri (P.155)
- ㊶  Gece Görüşü (P.366)
- ㊷  LV Modu (P.365)
- ㊸ Pozlama telafisi (P.155)
- ㊹ AE BKT (P.274)
- ㊺ Odak Göstergesi (P.147)
- ㊻ Önizleme (P.363)
- ㊼ Diyafram Değeri (P.59, P.62)
- ㊽ Etkin USB bağlantısı (P.465, P.467, P.468, P.469, P.471)
- ㊾ Aralıklı Çekim (P.263)
- ㊿ Canlı ND Çekimi (P.246)
- 1 Canlı GND Çekimi (P.249)
- 2 Enstantane Hızı (P.59, P.64)
- 3 AE Kilidi (P.162)
- 4 Özel Mod (P.75)
- 5 Çekim Modu (P.59)
- 6 Flaş (yanıp sönüyor: şarj işlemi devam ediyor, sürekli yanıyor: şarj işlemi tamamlandı) (P.177)
- 7 Pro Yakalama etkin (P.203)
- 8 Toz azaltma (P.498)
- 9 AF onay işareti (P.52)
- 10  SH2 Diyafram uyarısı (P.192)
- 11 SET/CALL fonksiyonu (P.480)

- 62 Dokunmatik Kontroller (P.55)
- 63 Dahili sıcaklık uyarısı (P.504)
- 64 Dokunmatik kontrol kilidi (P.339)
- 65 AF Hedefleme Tuşu (P.146)
- 66 Yakınlaştırma işlemi yönü/Odak uzaklığı
- 67 Tüm Pil Bilgileri (P.39, P.28)
- 68 Histogram (P.51)
- 69 Çoklu Pozlama (P.258)
- 70 Yüksek Çöz. Çekim (P.242)
- 71 Sıralı Odaklama (P.253)
- 72 Balıkgözü Telifisi (P.269)
- 73 HDR (P.256)
- 74 Yamukluk Telifisi (P.267)
- 75 Dijital Tele Dönüştürücü (P.262)
- 76 Tit. Önleyici Çekim (P.206)
- 77 Titreşim Taraması (P.159)
- 78 HDMI Çıkışı (P.288)
- 79 Kayıt süresi (kayıt sırasında görüntülenir) (P.80)
- 80 Görünüm Yardımı (P.241)
- 81 Video kaydı sırasında kırmızı çerçeve (P.293)
- 82 Merkez İşaretçi (P.290)
- 83 BA Otomatik Kilidi (P.236)
- 84 Düzey Göstergesi (P.51)
- 85 Modu (Video Pozlama Modları) (P.81)
- 86 Ses Kaydı Seviye Ölçer (P.84)
- 87 Ses Kaydı Seviyesi (P.84)
- 88 Kulaklık Ses Seviyesi (P.84)
- 89 Elektr. Yakınlaş. (P.84)
- 90 Zaman Kodu (P.287)

1 Yalnızca OM Capture'a bağlandığında ve bilgisayar, [RAW/Kontrol] menüsünde o sırada yeni fotoğrafların tek hedefi olarak belirlendiğinde görüntülenir (P.465).

Ekranların deęiřtirilmesi

Fotoęraf makinesinde vizör ve monitör ekranları arasında otomatik olarak geiř yapmak için bir göz sensörü kullanılır. Ayrıca vizör ve monitör ekranı (süper kontrol paneli/canlı görüntü), fotoęraf makinesi ayarlarına ilişkin bilgileri gösterir. Ekran geiři kontrolü ve gösterilen bilgilerin seçilmesi için seçenekler mevcuttur.

Fotoęraf makinesinin monitörü, varsayılan olarak süper kontrol panelini (P.91) gösterir.

Fotoęrafları vizörde kadrajlama

Gözünüzü yaklařtırdığınızda vizör otomatik olarak açılır. Vizörün ışığı yandığında monitör kapanır.

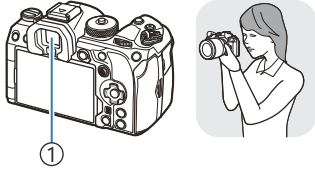

① Vizör



Fotoęrafları monitörde kadrajlama

Monitör, süper kontrol panelini gösterir. **LV** düęmesine bastığınızda canlı görüntüye geer.

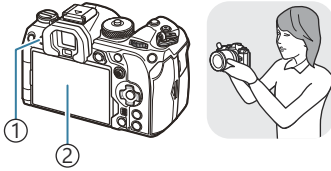

① **LV** düęmesi

② Monitör



- Vizör odakta değilse, gözünüzü vizöre götürün ve dioptri ayarlama kadranını döndürerek ekranı odaklayın.

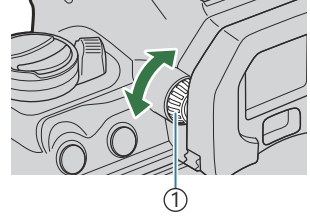

① Dioptri ayar kadranı

👁️ Ekran geçişi ve vizör ekranı seçenekleri bulunur. 🖱️ “Vizörün görüntü stilini seçme (EVF Stili)” (P.371), “Göz sensörünü yapılandırma (Göz Sensörü Ayarları)” (P.405)

Bilgi ekranını deęiřtirme

PASMB 

Çekim sırasında **INFO** düğmesini kullanarak monitörde görüntülenen bilgileri deęiřtirebilirsiniz.

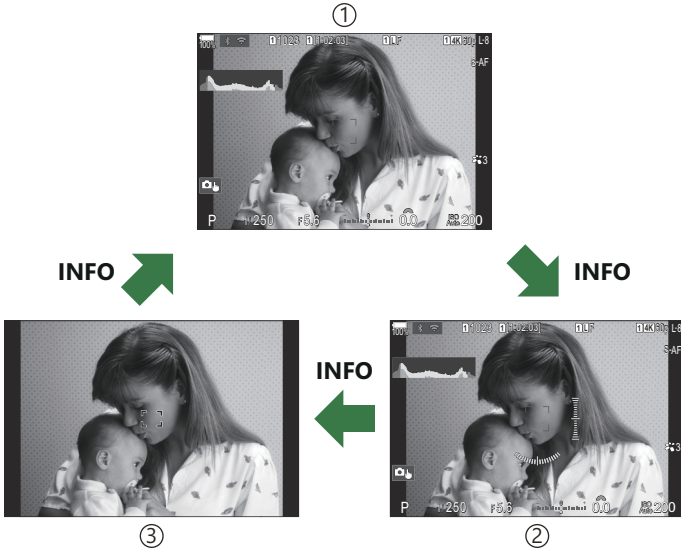
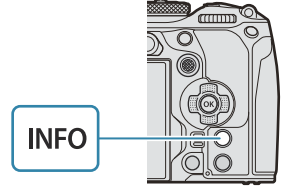

- 1 Bilgi 1
- 2 Bilgi 2 (yalnızca fotoğraf modu)
- 3 Yalnızca Görüntü

• Bilgi görüntüleme ekranları, **INFO** düğmesine basarken kadranı döndürerek her iki doğrułtuda deęiřtirilebilir.

• Fotoğraf modunda gösterilen bilgiler ve video modunda gösterilen bilgiler ayrı ayrı ayarlanabilir.

• **“Çekim Göstergeleri ( Bilgi Ayarları /  Bilgi Ayarları)” (P.373)**

• Deklanřör düğmesine yarım basıldıęında bilgi görüntülenip görüntülenmeyeceęini seçebilirsiniz.

• **“Deklanřör düğmesine yarım basıldıęında ekranı yapılandırma ( yarım basılarak bilgi)” (P.376)**

Histogram ekranı

Fotoğraftaki parlaklık dağılımını gösteren bir histogram görüntülenir. Yatay eksen parlaklığı, dikey eksen ise fotoğrafın her parlak düzeyi için piksel sayısını gösterir. Çekimde, üst sınırın üzerindeki alanlar kırmızı renkte, alt sınırın altındaki alanlar mavi renkte ve spot ölçümü aralığındakiler yeşil renkte görüntülenir. Üst ve alt sınırları seçebilirsiniz.  ["Histogram Pozlama Uyarısı \(Histogram Ayarları\)" \(P.383\)](#)



- ① Daha fazla ③ Karanlık
② Daha az ④ Parlak

Yüksek Işıklar ve Gölgeler

Histogram ekranının üst ve alt sınırlarına göre tanımlanan yüksek ışıklar ve gölgeler kırmızı ve mavi renkte gösterilir. Üst ve alt sınırları seçebilirsiniz.  ["Histogram Pozlama Uyarısı \(Histogram Ayarları\)" \(P.383\)](#)

Düzye göstergesi ekranı

Fotoğraf makinesinin yönü belirtilir. "Eğim" yönü dikey çubukta, "ufuk" yönü yatay çubukta gösterilir.

- Düzye göstergesi sadece kılavuz amaçlıdır.
- Tamamen dik veya düz olmadığını gördüğünüz durumlarda düzye göstergesini kalibre edin.  ["Düzye Göstergesini Kalibre Etme \(Seviye Ayarlama\)" \(P.421\)](#)

Fotoğraf çekme

P A S M B 

Çekim modunu seçmek için mod kadranını kullanın ve ardından görüntüyü çekin.

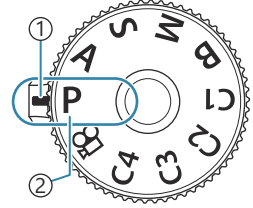



- ① Gösterge
- ② Mod simgesi

Çekim modu tipleri

Çeşitli çekim modlarının nasıl kullanılacağını öğrenmek için aşağıdaki bilgilere bakın.

P	Program AE (P.59)
A	Diyafram önceliği AE (P.62)
S	Örtücü Önceliği AE (P.64)
M	Manuel pozlama (P.66)
B	Bulb/time (P.69)
	Canlı kompozit (P.72)
C1/C2/C3/C4	Özel (P.77)

 Mod kadranındaki  konumu hakkında bilgi için bkz. "Video modunda video kaydetme ()" (P.80).

1. Kilidi kaldırmak için mod kadranı kilidine basın ve ardından döndürerek kullanmak istediğiniz modu ayarlayın.

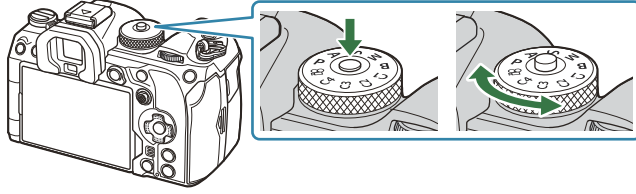

- Mod kadranı kilidine basıldığında, mod kadranı kilitlenir. Mod kadranı kilidine her bastığınızda kilitli/açık arasında değişir.

2. Kompozisyonu oluşturun.

- ⚠ Parmaklarınızın ya da fotoğraf makinesi kayışının lens veya AF ışıklandırıcıyı engellememesine dikkat edin.

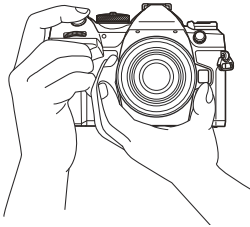

Manzara konumu

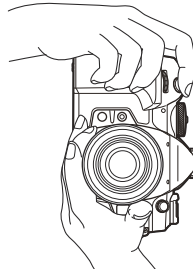

Portre konumu

3. Odağı ayarlayın.

- AF çerçevesini objenizin üzerine yerleştirin.

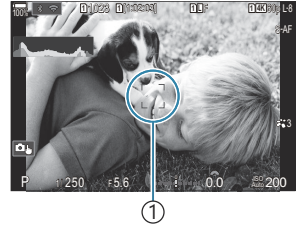

① AF çerçevesi

- Deklanşör düğmesine ilk konuma kadar hafifçe basın (deklanşör düğmesine yarım basın).
- AF onay işareti (●) görünecektir ve odak konumunda yeşil bir çerçeve (AF hedefi) görünecektir.

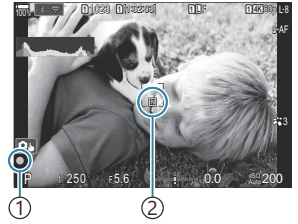

① AF onay işareti
② AF hedefi

☞ Ayrıca odaklama yapmak için **AF-ON** düğmesine de basabilirsiniz (P.118).

⚠ Fotoğraf makinesi odaklama yapamıyorsa AF onay işareti yanıp söner (P.500).

⚠ AF çerçevesi, AF hedefi için belirlenen seçeneğe göre farklılık gösterir. AF hedefinin alanını (P.108) ve konumunu (P.107) gerektiği gibi değiştirin.

⚠ AF hedefi için **[AF Hedefi] Hepsini** seçildiğinde, AF çerçevesi görüntülenmez (P.108).

4. Deklanşörü bırakın.

- Deklanşör düğmesine sonuna kadar (tam) basın.
- Fotoğraf makinesi deklanşörü bırakır ve fotoğraf çeker.











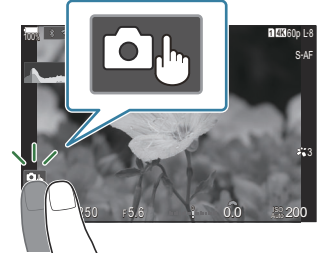

☞ Dokunmatik kontrolleri kullanarak odaklama yapabilir ve fotoğraf çekebilirsiniz. 🖱️ "Dokunmatik ekran işlemlerini kullanarak çekme" (P.55)

Dokunmatik ekran işlemlerini kullanarak çekme

PASMB 

Odaklama yapmak için objenize dokunabilir ve bir fotoğraf çekebilirsiniz.



	Odak ayarını yapmak ve deklanşörü otomatik olarak bırakmak için bir objeye dokunun. Bu seçenek B (bulb) modunda,  (video) modunda ya da AF modu olarak [AF] veya [AF MF] seçildiğinde kullanılmaz (P.102).
	Dokunmatik ekran işlemlerini kullanarak çekim, devre dışıdır.
	Bir AF hedefi görüntülemek ve seçili alandaki objeyi odaklamak için dokunun. Oda çerçevesinin konumunu ve boyutunu seçmek için dokunmatik ekranı kullanabilirsiniz. Fotoğraflar, deklanşör düğmesine basarak çekilebilir.
	Fotoğraf makinesi bir obje algıladığında, odaklanılacak ana obje olarak kilitlemek için objeye dokunun. Kilidi kaldırmak için  ögesine dokunun.  [Objeye Algılama] [Kapalı] dışında bir seçeneğe ayarlandığında gösterilir (P.122).  (video) modunda [ ] için [FD 120/60pL-8] (yüksek hızlı video kaydı) seçildiğinde, obje seçimi kullanılmaz (P.215).

- Bir simgeye dokunulduğunda ayarlar değişir.

- ⚠ Ekran tırnaklarınızla veya diğer sivri nesnelere dokunmayın.
- ⚠ Eldivenler veya monitör kapakları dokunmatik ekran işlemlerini olumsuz etkileyebilir.

Objenin önizlemesi (📷)

1. Ekrandaki objeye dokunun.

- Bir AF hedefi görüntülenir.
- Çerçevenin boyutunu seçmek için kayar düğmeyi kullanın.

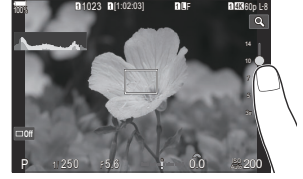

- AF hedefinin görüntülenmesini kapatmak için **Off** ögesine dokunun.

2. Sürgüyü kullanarak AF hedefinin boyutunu ayarlayın ve ardından kare konumunu yakınlaştırmak için **Q** ögesine dokunun.

- Fotoğraf yaklaştırıldığında ekranı kaydırmak için parmağınızı kullanın.

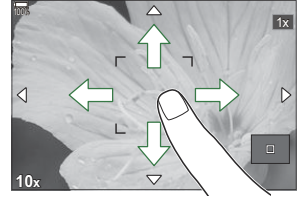

- Yakınlaştırma ekranını iptal etmek için **Off** ögesine dokunun.

⚠ Dokunmatik ekran işlemlerinin kullanılamayacağı durumlara aşağıdakiler dahildir.

- Düğmeler ve kadranlar kullanılırken

👉 Dokunmatik ekran işlemini devre dışı bırakabilirsiniz. 📖 ["Dokunmatik Kontrolleri Devre Dışı Bırakma \(Dokun. Ekran Ayarı\)" \(P.402\)](#)

Fotoğraf İnceleme (Görüntü İnceleme)

PASMB 

Görüntüler çekimin hemen ardından görüntülenir. Bu sayede çekimi hızla gözden geçirme imkanınız olur. Görüntülerin ne kadar süreyle görüntüleneceğini seçebilir veya fotoğraf incelemesini tamamen devre dışı bırakabilirsiniz.

Dilediğiniz zaman fotoğraf incelemeyi sonlandırmak ve çekime geri dönmek için deklanşör düğmesine yarım basın.



0,3-20sn.	Fotoğrafların ne kadar süreyle görüntüleneceğini seçin.
Kapalı	Fotoğraf inceleme devre dışı kalır. Fotoğraf makinesi çekimin ardından objektiften görünenleri görüntülemeye devam eder.
Otomatik 	Çekimin ardından oynatmaya geçin. Görüntüleri silebilir ve diğer oynatma işlemlerini gerçekleştirebilirsiniz.

1. Menüleri görüntülemek için **MENU** düğmesine basın.

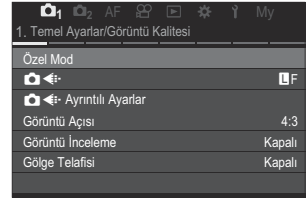
2. Ön kadranı kullanarak  sekmesini vurgulayın.



3. [1. Temel Ayarlar/Görüntü Kalitesi] öğesini  düğmelerini veya arka kadranı kullanarak vurgulayın.

4.   düğmelerini kullanarak [Görüntü İnceleme] öğesini vurgulayın ve **OK** düğmesine basın.

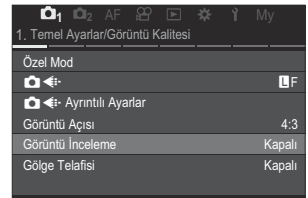

5. Δ ∇ \triangleleft \triangleright düğmelerini kullanarak istenen ayarları deęiřtirin ve **OK** düğmesine basın.

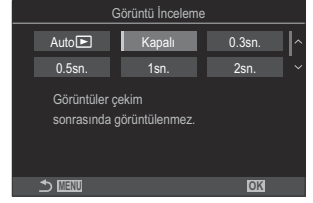

6. Menülerden çıkmak için **MENU** düğmesine basın.

Diyafram ve enstantane hızı seçimini fotoğraf makinesine bırakma (P: Program AE)

P A S M B 

Fotoğraf makinesi, objenin parlaklığına göre ideal diyafram ve enstantane hızını seçer.

1. Mod kadranını P konumuna döndürün.

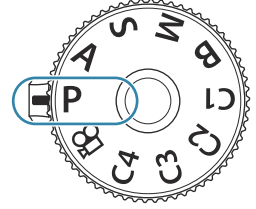



2. Odaklama yapın ve ekranı kontrol edin.





- Aşağıdaki ayarları yapmak için ön ve arka kadranlı kullanın.
Ön kadrant: Pozlama telafisi (P.155)
Arka kadrant: Program değişimi (P.61)
- Fotoğraf makinesi tarafından seçilen enstantane hızı ve diyafram görüntülenir.





- ① Çekim modu
- ② Enstantane hızı
- ③ Diyafram

 Pozlama telafisi  düğmesi kullanılarak da ayarlanabilir.  düğmesine basın, ardından ön veya arka kadrantı döndürün.



3. Deklanşörü bırakın.

 Ön ve arka kadrantlar tarafından gerçekleştirilen fonksiyonları seçebilirsiniz.  “Ön ve Arka Kadrantlara Roller Atama ( Kadrant Fonksiyonu /  Kadrant Fonksiyonu)” (P.350)

 Ön ve arka kadrantların rollerini tersine çevirmek için **Fn** kolunu kullanabilirsiniz. **Fn** koluna başka roller de atanabilir.  “**Fn** Kolunu Özelleştirme (Fn Kolu Ayarları)” (P.355)

Obje Çok Karanlık veya Çok Parlak

Fotoğraf makinesi ideal pozlamayı sağlayamazsa enstantane hızı ve diyafram ekranları aşağıda gösterildiği gibi yanıp söner.

Ekran	Sorun/çözüm
<p>Büyük diyafram (düşük f/- sayısı)/düşük enstantane hızı</p> 	<p>Obje fazla karanlık.</p> <ul style="list-style-type: none">Flaş kullanın.
<p>Küçük diyafram (yüksek f/- sayısı)/yüksek enstantane hızı</p> 	<p>Obje çok parlak.</p> <ul style="list-style-type: none">Fotoğraf makinesinin ölçüm sistemi sınırları aşılmıştır. Fotoğraf makinesine giren ışık miktarını azaltmak için üçüncü taraf bir ND (Nötr Yoğunluk) filtresi kullanın.[♥] (sessiz) modunda 1/32000 sn'ye varan enstantane hızları kullanılabilir.  "Deklanşör sesi olmadan çekim (Sessiz [♥] Ayarları)" (P.201), "Ardışık/zamanlayıcı çekim yapma" (P.192)

 [ISO] [Otomatik] olarak ayarlanmamışsa ayar değiştirilerek ideal pozlama elde edilebilir.

 "ISO hassasiyetini değiştirme (ISO Hassasiyeti)" (P.168)

 Ekran yanıp sönerken görüntülenen diyafram değeri, objektife ve odak uzaklığına bağlı olarak değişir.

Program Değişimi

Pozlamayı değiştirmeden, fotoğraf makinesi tarafından otomatik olarak seçilen farklı diyafram ve enstantane hızı kombinasyonları arasından seçim yapabilirsiniz. Buna program değişimi denir.

1. Fotoğraf makinesinde istediğiniz diyafram ve enstantane hızı kombinasyonu görüntülenene kadar arka kadranı döndürün.
 - Program değişimi işlemi sırasında, ekrandaki çekim modu göstergesi **P** konumundan **Ps** konumuna geçer. Program değişimi işlemi sonlandırmak için, arka kadranı ters yöne doğru sadece **P** görüntülenene kadar çevirin.



① Program değişimi

🔗 Pozlama telafisi efektlerinin ekrana yansıtılıp yansıtılmayacağını veya kolay görüntüleme için sabit bir parlaklığı koruyup korumayacağını seçebilirsiniz. 🖱️ "Ekranın görünümünü değiştirme (📷LV Modu)" (P.365)

Diyafram seçimi (A: Diyafram Önceliği AE)

PASMB 

Bu modda, diyaframı (f/-sayısı) siz seçersiniz ve fotoğraf makinesi, objenin parlaklığına göre optimum pozlamayı sağlamak için enstantane hızını otomatik olarak ayarlar. Düşük diyafram değerleri (büyük diyaframlar), odakta beliren alanın derinliğini (alan derinliği) düşürerek arka planı bulanıklaştırır. Yüksek diyafram değerleri (küçük diyaframlar), objenin önünde ve arkasında odakta beliren alanın derinliğini artırır.



① Düşük diyafram değerleri...

...alan derinliğini azaltır ve bulanıklığı artırır.

② Yüksek diyafram değerleri...

...alan derinliğini artırır.

1. Mod kadranını **A** konumuna döndürün.

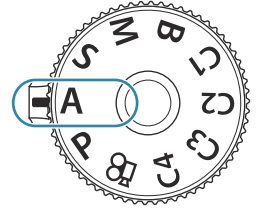

2. Diyaframı ayarlayın.

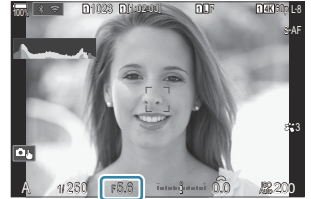

- Aşağıdaki ayarları yapmak için ön ve arka kadranları kullanın.
Ön kadran: Pozlama telafisi (P.155)
Arka kadran: Diyafram



①

① Diyafram

- Fotoğraf makinesi tarafından otomatik olarak seçilen enstantane hızı ekranda görünür.



☞ Pozlama telafisi  düğmesi kullanılarak da ayarlanabilir.  düğmesine basın, ardından ön veya arka kadranı döndürün.

3. Deklanşörü bırakın.

- ☞ Ön ve arka kadranlar tarafından gerçekleştirilen fonksiyonları seçebilirsiniz. 📖 “Ön ve Arka Kadranlara Roller Atama (📷Kadran Fonksiyonu / 📷Kadran Fonksiyonu)” (P.350)
- ☞ Ön ve arka kadranların rollerini tersine çevirmek için **Fn** kolunu kullanabilirsiniz. **Fn** koluna başka roller de atanabilir. 📖 “**Fn** Kolunu Özelleştirme (Fn Kolu Ayarları)” (P.355)
- ☞ Pozlama telafisi etkilerinin ekrana yansıtılıp yansıtılmayacağını veya kolay görüntüleme için sabit bir parlaklığı koruyup korumayacağını seçebilirsiniz. 📖 “Ekranın görünümünü değiştirme (📷LV Modu)” (P.365)
- ☞ Diyaframı seçili değere düşürerek durdurabilir ve alan derinliğinin önizlemesini yapabilirsiniz. 📖 “Düğümlerin rollerini değiştirme (Düğme Ayarları)” (P.337)

Objeye Çok Karanlık veya Çok Parlak

Fotoğraf makinesi ideal pozlamayı elde edemiyorsa enstantane hızı ekranı aşağıda gösterilen şekilde yanıp söner.

Ekran	Sorun/çözüm
<p>Düşük enstantane hızı</p> 	<p>Yetersiz pozlama.</p> <ul style="list-style-type: none"> • Düşük bir diyafram değeri seçin.
<p>Yüksek enstantane hızı</p> 	<p>Aşırı pozlama.</p> <ul style="list-style-type: none"> • Yüksek bir diyafram değeri seçin. • Objeye yüksek değerde hala aşırı pozlanıyorsa fotoğraf makinesinin ölçüm sistemi sınırları aşılmıştır. Fotoğraf makinesine giren ışık miktarını azaltmak için üçüncü taraf bir ND (Nötr Yoğunluk) filtresi kullanın. • [♥] (sessiz) modunda 1/32000 sn'ye varan enstantane hızları kullanılabilir. 📖 “Deklanşör sesi olmadan çekim (Sessiz [♥] Ayarları)” (P.201), “Ardışık/zamanlayıcı çekim yapma” (P.192)

- ☞ [📷ISO] [Otomatik] olarak ayarlanmamışsa ayar değiştirilerek ideal pozlama elde edilebilir. 📖 “ISO hassasiyetini değiştirme (ISO Hassasiyeti)” (P.168)

Enstantane hızının seçimi (S: Örtücü Önceliği AE)

PASMB 

Bu modda, enstantane hızını siz seçersiniz ve fotoğraf makinesi, objenin parlaklığına göre optimum pozlama için diyaframı otomatik olarak ayarlar. Daha yüksek enstantane hızları, hızlı hareket eden objeleri "dondurur". Düşük enstantane hızları hareketli nesnelere bulanıklık ekleyerek dinamik bir efekt için hareket hissi kazandırır.

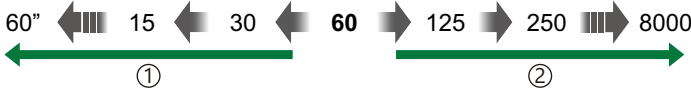

① Düşük enstantane hızları...

...hareket hissi olan dinamik çekimler üretir.

② Yüksek enstantane hızları...

...hızlı hareket eden objelerin hareketini "dondurur".

1. Mod kadranını S konumuna çevirin.

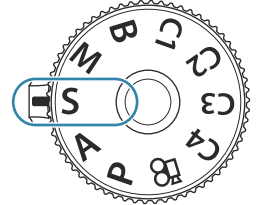



2. Enstantane hızını seçin.

- Aşağıdaki ayarları yapmak için ön ve arka kadranları kullanın.

Ön kadran: Pozlama telafisi (P.155)

Arka kadran: Enstantane hızı



- 1/8000-60 sn enstantane hızları arasında seçim yapın.
- Sessiz modda 1/32000 sn'ye varan enstantane hızları kullanılabilir.  "Deklanşör sesi olmadan çekim (Sessiz  Ayarları)" (P.201), "Ardışık/zamanlayıcı çekim yapma" (P.192)



①

① Enstantane hızı

- Ekranda, fotoğraf makinesi tarafından otomatik olarak seçilen diyafram görüntülenir.

 Pozlama telafisi  düğmesi kullanılarak da ayarlanabilir.  düğmesine basın, ardından ön veya arka kadranı döndürün.

3. Deklanşörü bırakın.

- ☞ Ön ve arka kadranlar tarafından gerçekleştirilen fonksiyonları seçebilirsiniz. 🖱️ “Ön ve Arka Kadranlara Roller Atama (📷Kadran Fonksiyonu / 📷Kadran Fonksiyonu)” (P.350)
- ☞ Ön ve arka kadranların rollerini tersine çevirmek için **Fn** kolunu kullanabilirsiniz. **Fn** koluna başka roller de atanabilir. 🖱️ “**Fn** Kolunu Özelleştirme (Fn Kolu Ayarları)” (P.355)
- ☞ Pozlama telafisi efektlerinin ekrana yansıtılıp yansıtılmayacağını veya kolay görüntüleme için sabit bir parlaklığı koruyup korumayacağını seçebilirsiniz. 🖱️ “Ekranın görünümünü değiştirme (📷LV Modu)” (P.365)
- ☞ Düşük enstantane hızlarının kullanılmayacağı parlak aydınlatmalı ortamlarda düşük enstantane efekti elde etmek için, canlı ND filtresini kullanın. 🖱️ “Parlak Işıktaki Deklanşörün Yavaşlatılması (Canlı ND Çekimi)” (P.246)
- ☞ Seçili enstantane hızına bağlı olarak, floresan veya LED ışık kaynaklarının neden olduğu titremeye bağlı olarak ekranda bantlaşma fark edebilirsiniz. Fotoğraf makinesi, canlı görüntü veya fotoğraf çekimi sırasında titreşim efektlerini düşürecek şekilde yapılandırılabilir. 🖱️ “Fotoğraflardaki Titreşimi Azaltma (Tit. Önleyici Çekim)” (P.206), “LED Aydınlatma Altında Titreşimi Azaltma (📷Titreşim Taraması / 📷Titreşim Taraması)” (P.159)

Objeye Çok Karanlık veya Çok Parlak

Fotoğraf makinesi ideal pozlamayı elde edemiyorsa diyafram ekranı aşağıda gösterildiği gibi yanıp söner.

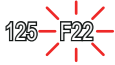
Ekran	Sorun/çözüm
Düşük diyafram değeri 	Yetersiz pozlama. <ul style="list-style-type: none">• Daha düşük bir enstantane hızı seçin.
Yüksek diyafram değeri 	Aşırı pozlama. <ul style="list-style-type: none">• Daha yüksek bir enstantane hızı seçin. Sessiz modda, 1/32000 sn'ye varan enstantane hızları kullanılabilir.• Objeye yüksek hızda dahi aşırı pozlanıyorsa fotoğraf makinesi ölçüm sisteminin sınırları aşılmıştır. Fotoğraf makinesine giren ışık miktarını azaltmak için üçüncü taraf bir ND (Nötr Yoğunluk) filtresi kullanın.

☞ [📷ISO] [Otomatik] olarak ayarlanmamışsa ayar değiştirilerek ideal pozlama elde edilebilir.

🖱️ “ISO hassasiyetini değiştirme (ISO Hassasiyeti)” (P.168)

☞ Ekran yanıp sönerken görüntülenen diyafram değeri, objektife ve odak uzaklığına bağlı olarak değişir.

Diyafram değeri ve enstantane hızının seçimi (M: Manuel Pozlama)

PASMB 

Bu modda, diyafram ve enstantane hızını siz seçersiniz. Ayarları hedefleriniz doğrultusunda düzenleyebilirsiniz; örneğin yüksek enstantane hızlarını küçük diyaframlarla (yüksek f/-sayıları) birleştirerek yüksek alan derinliği sağlayabilirsiniz.

1. Mod kadranını **M** konumuna çevirin.

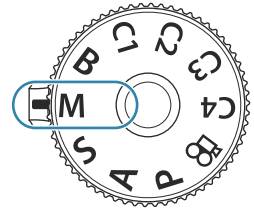

2. Diyaframı ve enstantane hızını ayarlayın.

- Aşağıdaki ayarları yapmak için ön ve arka kadranları kullanın.
Ön kadran: Diyafram
Arka kadran: Enstantane hızı
- 1/8000-60 sn enstantane hızları arasından seçim yapın.
- Sessiz modda 1/32000 sn'ye varan enstantane hızları kullanılabilir.  “Deklanşör sesi olmadan çekim (Sessiz [♥] Ayarları)” (P.201)
- Ekranda, seçili diyafram ve enstantane hızı tarafından üretilen pozlama ve fotoğraf makinesi tarafından ölçülen optimum pozlama arasındaki fark görüntülenir. Farkın ± 3 EV'yi aşması durumunda ekran yanıp söner.

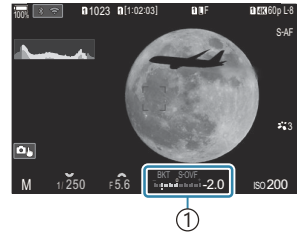

① Optimum pozlamadan farkı



-  için **[Otomatik]** seçili olduğunda, ISO hassasiyeti otomatik olarak seçili pozlama ayarlarındaki ideal pozlamaya göre ayarlanır.  varsayılan olarak **[Otomatik]** seçeneğine gelir.  “ISO hassasiyetini değiştirme (ISO)” (P.168)

3. Deklanşörü bırakın.

- ☞ Ön ve arka kadranlar tarafından gerçekleştirilen fonksiyonları seçebilirsiniz. 📖 “Ön ve Arka Kadranlara Roller Atama (📷Kadran Fonksiyonu / 📷Kadran Fonksiyonu)” (P.350)
- ☞ Ön ve arka kadranların rollerini tersine çevirmek için **Fn** kolunu kullanabilirsiniz. **Fn** koluna başka roller de atanabilir. 📖 “**Fn** Kolunu Özelleştirme (Fn Kolu Ayarları)” (P.355)
- ☞ Pozlama telafisi etkilerinin ekrana yansıtılıp yansıtılmayacağını veya kolay görüntüleme için sabit bir parlaklığı koruyup korumayacağını seçebilirsiniz. 📖 “Ekranın görünümünü değiştirme (📷LV Modu)” (P.365)
- ☞ Seçili enstantane hızına bağlı olarak, floresan veya LED ışık kaynaklarının neden olduğu titremeye bağlı olarak ekranda bantlaşma fark edebilirsiniz. Fotoğraf makinesi, canlı görüntü veya fotoğraf çekimi sırasında titreşim etkilerini düşürecek şekilde yapılandırılabilir. 📖 “Fotoğraflardaki Titreşimi Azaltma (Tit. Önleyici Çekim)” (P.206), “LED Aydınlatma Altında Titreşimi Azaltma (📷Titreşim Taraması / 📷Titreşim Taraması)” (P.159)

Obje Çok Karanlık veya Çok Parlak

Fotoğraf makinesi, [📷 ISO] için [Otomatik] seçildiğinde ideal pozlamayı elde edemiyorsa ISO hassasiyeti ekranı gösterilen şekilde yanıp söner.

Ekran	Sorun/çözüm
	<p>Aşırı pozlama.</p> <ul style="list-style-type: none"> • Daha yüksek bir diyafram değeri veya daha yüksek bir enstantane hızı seçin.
	<p>Yetersiz pozlama.</p> <ul style="list-style-type: none"> • Daha düşük bir diyafram değeri veya daha düşük bir enstantane hızı seçin. • Ekrandaki uyarı silinmezse ISO hassasiyeti için daha yüksek bir değer seçin. 📖 “ISO hassasiyetini değiştirme (ISO)” (P.168), “[Otomatik] modda seçilen ISO hassasiyeti değerlerinin aralığını ayarlama (📷ISO-A Üst/Varsayılan / 📷ISO-A Üst/Varsayılan)” (P.171)

M Modunda Pozlama Telifisini Kullanma

M modunda, [ISO] için [Otomatik] seçili olduğunda pozlama telifisi kullanılabilir. Pozlama telifisi, ISO hassasiyeti ayarlanarak gerçekleştirildiği için, diyafram ve enstantane hızı etkilenmez.  "ISO hassasiyetini değiştirme (ISO)" (P.168), "[Otomatik] modda seçilen ISO hassasiyeti değerlerinin aralığını ayarlama (ISO-A Üst/Varsayılan / ISO-A Üst/Varsayılan)" (P.171)

1.  düğmesini basılı tutun ve ön veya arka kadranı döndürün.
 - Pozlama telifisi, ekranda gösterilen pozlama farkına eklenir.



- ① Telifi değeri eklenmişken pozlama ayarı ile aradaki fark
- ② Pozlama telifisi değeri

Uzun Pozlamalar (B: Bulb/Time)

P A S M B 

Deklanşörü uzun pozlama için açık bırakmak istiyorsanız bu modu seçin. Fotoğrafın önizlemesini canlı görüntüde yapabilir ve istenen sonuçlar elde edildiğinde pozlamayı sonlandırabilirsiniz. Örneğin gece çekimleri yaparken veya havai fişek fotoğrafları çekerken uzun pozlamalar gerektiğinde kullanın.

🕒 Uzun pozlamalı çekimde fotoğraf makinesini bir tripoda sıkıca sabitlemeniz ve [\[Görüntü Sabitleyici\] \(P.207\)](#) öğesini **[S-IS Kapalı]** olarak ayarlamanız önerilir.

"Bulb" ve "Canlı Bulb" Çekimi

Deklanşör düğmesi basılı tutulduğu sürece deklanşör açık kalır. Düğme bırakıldığında pozlama sonlanır.

- Deklanşör ne kadar uzun süre açık kalırsa fotoğraf makinesine giren ışık miktarı da o kadar artar.
- Canlı bulb çekimi seçildiğinde, sonuçları canlı görüntü ekranında kontrol edebilir ve istediğiniz zaman pozlamayı sonlandırabilirsiniz.

"Time" ve "Canlı Time" Çekimi

Pozlama, deklanşör düğmesine tam bastığınızda başlar. Pozlamayı sonlandırmak için deklanşör düğmesine ikinci kez tam basın.

- Deklanşör ne kadar uzun süre açık kalırsa fotoğraf makinesine giren ışık miktarı da o kadar artar.
- Canlı time çekimi seçildiğinde, sonuçları canlı görüntü ekranında kontrol edebilir ve istediğiniz zaman pozlamayı sonlandırabilirsiniz.

1. Mod kadranını **B** konumuna çevirin.

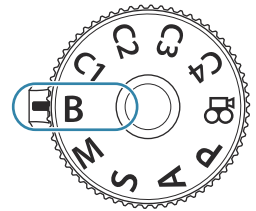

2. **[Bulb]** (bulb çekimi için) veya **[Time]** (time çekimi) öğesini seçin.

- Varsayılan ayarlarda, seçim arka kadranla yapılır.



① Bulb veya time çekimi

3. **MENU** düğmesine basın.

- Önizlemenin güncelleneceği aralığı seçmeniz istenir.



4. $\Delta \nabla$ düğmelerini kullanarak bir aralığı vurgulayın.

5. Değişiklikleri kaydetmek için **OK** düğmesine basın.

- Menüler görüntülenir.

6. Menüden çıkmak için, **MENU** düğmesine arka arkaya basın.

- [Kapalı]** dışında bir seçenek belirlenmişse ekranda **[Canlı Bulb]** veya **[Canlı Time]** görüntülenir.



7. Diyaframı ayarlayın.

- Varsayılan ayarlarda, diyafram ön kadran kullanılarak ayarlanabilir.





① Diyafram

8. Deklanşörü bırakın.

- Bulb ve canlı bulb modlarında deklanşör düğmesini basılı tutun. Düğme bırakıldığında pozlama sona erer.
- Time ve canlı time modlarında, pozlamayı başlatmak için deklanşör düğmesine bir kez tam basın ve sonlandırmak için tekrar basın.
- Canlı time çekimi sırasında, deklanşör düğmesine yarım basarak önizlemeyi yenileyebilirsiniz.
- **[Bulb/Time Zamanlayıcı]** için seçili süreye ulaşıldığında pozlama otomatik olarak sonlanır.  ["BULB/TIME/COMP Ayarlarını Yapılandırma \(BULB/TIME/COMP Ayarları\)" \(P.272\)](#)
- **[Gren Azaltma]** çekimin ardından uygulanır. Ekranda işlemin tamamlanması için kalan süre gösterilir. **[Gren Azaltma]** işleminin hangi koşullar altında uygulanacağını seçebilirsiniz.  ["Uzun Pozlama Gren Azaltma Seçenekleri \(Gren Azaltma\)" \(P.176\)](#)



 Kullanılabilen ISO hassasiyeti ayar seçeneklerinde bazı kısıtlamalar bulunur.



 Çoklu pozlama, yamukluk telafisi veya balıkgözü düzeltmesi etkinken canlı bulb fotoğraf çekimi yerine bulb fotoğraf çekimi kullanılır.



 Çoklu pozlama, yamukluk telafisi veya balıkgözü düzeltmesi etkinken canlı time fotoğraf çekimi yerine time fotoğraf çekimi kullanılır.



 Çekim sırasında aşağıdaki fonksiyonlarda ayar sınırlaması vardır.

- Ardışık çekim, zamanlayıcı çekim, hızlandırılmış çekim, AE basamaklamalı çekim, flaşlı basamaklama, odak basamaklama, Sıralı Odaklama vb.

 Fotoğraf makinesi ayarlarına, sıcaklığa ve ortama bağlı olarak monitörde gren veya parlak noktalar fark edebilirsiniz. Bunlar, **[Gren Azaltma]** etkin olduğunda dahi zaman zaman fotoğraflarda görülebilir.  ["Uzun Pozlama Gren Azaltma Seçenekleri \(Gren Azaltma\)" \(P.176\)](#)

 Yıldızlı gökyüzü AF, gece gökyüzü çekimleri için kullanılabilir.  ["Bir odak modu seçme \(AF Modu / AF Modu\)" \(P.102\), "Yıldızlı Gökyüzü AF ayarlarını değiştirme \(Yıldızlı Gökyüzü AF Ayarı\)" \(P.121\)](#)

 Bulb/time çekimi sırasında ekran parlaklığı ayarlanabilir.  ["BULB/TIME/COMP Ayarlarını Yapılandırma \(BULB/TIME/COMP Ayarları\)" \(P.272\)](#)

 **B** (bulb) modunda, pozlama devam ederken odağı manuel olarak ayarlayabilirsiniz. Pozlama sırasında objeye odaklamayı kaldırmak veya pozlamanın sonunda odaklama yapmak gibi teknikleri kullanarak çekim yapabilirsiniz.  ["BULB/TIME/COMP Ayarlarını Yapılandırma \(BULB/TIME/COMP Ayarları\)" \(P.272\)](#)

Gren

Düşük deklanşör hızlarında, ekranda gren görülebilir. Bu durum, görüntü sensöründe veya görüntü sensörünün dahili sürücü devresinde sıcaklığın yükselmesi nedeniyle, görüntü sensörünün normalde ışığa maruz kalmayan bu kısımlarında akım ürettiğinde ortaya çıkar. Bu durum yüksek sıcaklıktaki ortamda yüksek ISO ayarıyla çekim yapıldığında da ortaya çıkabilir. Bu greni azaltmak için fotoğraf makinesi, gren azaltma fonksiyonunu etkinleştirir.  ["Uzun Pozlama Gren Azaltma Seçenekleri \(Gren Azaltma\)" \(P.176\)](#)

Aydınlatma karıştırma (B: Canlı Kompozit Fotoğrafçılık)

PASMB 

Deklanşörü uzun pozlama için açık bırakmak istiyorsanız bu modu seçin. Hava fişeklerin veya yıldızların bıraktığı ışık yollarını görüntüleyebilir ve arka planın pozlamasını değiştirmeden bunların fotoğrafını çekebilirsiniz. Fotoğraf makinesi birden çok çekimi birleştirir ve tek bir fotoğraf olarak kaydeder.

⚠ Canlı kompozit çekimde fotoğraf makinesini bir tripoda sıkıca sabitlemeniz ve **[Görüntü Sabitleyici]** (P.207) öğesini **[S-IS Off]** olarak ayarlamanız önerilir.

1. Mod kadranını **B** konumuna çevirin.

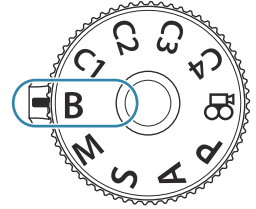

2. **[Live Comp]** öğesini seçin.

- Varsayılan ayarlarda, seçim arka kadranla yapılır.

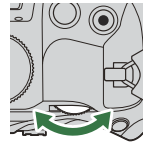

①

① Canlı kompozit fotoğrafçılık

3. **MENU** düğmesine basın.

- **[Kompozit Çekim Ayarları]** menüsü görüntülenir.

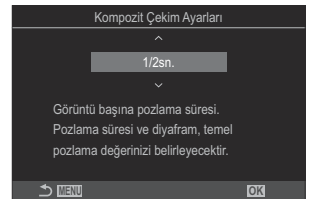

4. $\Delta \nabla$ düğmelerini kullanarak bir pozlama süresini vurgulayın.

- 1/2 ile 60 sn arasında bir pozlama süresi seçin.

5. Değişiklikleri kaydetmek için **OK** düğmesine basın.

- Menüler görüntülenir.

6. Menüden çıkmak için, **MENU** düğmesine arka arkaya basın.

7. Diyaframı ayarlayın.

- Varsayılan ayarlarda, diyafram ön kadran kullanılarak ayarlanabilir.

8. Fotoğraf makinesini hazırlamak için deklanşör düğmesine iyice basın.

- **[Kompozit çekime hazır]** mesajı görüntülediğinde, fotoğraf makinesi çekim yapmaya hazırdır.



9. Çekimi başlatmak için deklanşör düğmesine basın.

- Canlı kompozit çekim başlar. Her pozlamanın ardından ekran güncellenir.



10. Çekimi sonlandırmak için deklanşör düğmesine tekrar basın.



- **[Canlı Kom. Zamanlayıcı]** için seçilen sürenin ardından çekim otomatik olarak sona erer. Bunu değiştirebilirsiniz.  **"BULB/TIME/COMP Ayarlarını Yapılandırma (BULB/TIME/COMP Ayarları)" (P.272)**
- Kullanılabilecek maksimum kayıt süresi, pil seviyesi ve çekim koşullarına göre farklılık gösterir.

 Kullanılabilen ISO hassasiyeti ayar seçeneklerinde bazı kısıtlamalar bulunur.

 Aşağıdakiler kullanılamaz:

- ardışık çekim, zamanlayıcı, aralıklı zamanlayıcı fotoğrafçılık, AE basamaklama, flaş basamaklama, odak basamaklama, HDR fotoğrafçılık, Yüksek Çöz. Çekim, Sıralı Odaklama, çoklu pozlama, yamukluk telafisi, canlı ND çekimi, canlı GND çekimi ve balıkgözü telafisi.

 Yıldızlı gökyüzü AF, gece gökyüzü çekimleri için kullanılabilir.  **"Bir odak modu seçme (AF Modu / AF Modu)" (P.102), "Yıldızlı Gökyüzü AF ayarlarını değiştirme (Yıldızlı Gökyüzü AF Ayarı)" (P.121)**

 Canlı kompozit fotoğrafçılık sırasında ekran parlaklığı ayarlanabilir.  **"BULB/TIME/COMP Ayarlarını Yapılandırma (BULB/TIME/COMP Ayarları)" (P.272)**

☞ Canlı kompozit fotoğrafçılık sırasında yapılan her pozlamanın pozlama süresi menüler kullanılarak önceden seçilebilir. 📷 "BULB/TIME/COMP Ayarlarını Yapılandırma (BULB/TIME/COMP Ayarları)" (P.272)

Özel Ayarları Mod Kadranına Kaydetme (C1, C2, C3 ve C4 Özel Modları)

Sık kullanılan ayarlar ve çekim modları özel modlar olarak kaydedilebilir ve gerektiğinde sadece mod kadranı çevrilererek geri çağrılabilir. Kayıtlı ayarlar menülerden de geri çağrılabilir.

- Ayarları **C1** ila **C4** konumlarına kaydedin.

Ayarları Kaydetme (Atama)

PASMB 

1.  dışında bir mod seçin ve ayarları istediğiniz şekilde yapın.

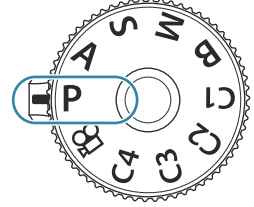

- Kaydedilebilecek ayarlara ilişkin bilgiler için bkz. "[Varsayılan Ayarlar](#)" (P.513).

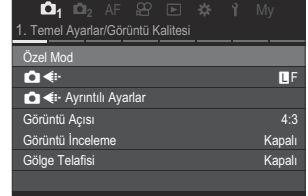

2. Menüleri görüntülemek için **MENU** düğmesine basın.

3. Ön kadranı kullanarak  sekmesini vurgulayın.



4. [1. Temel Ayarlar/Görüntü Kalitesi] öğesini   düğmelerini veya arka kadranı kullanarak vurgulayın.

5.   düğmelerini kullanarak [Özel Mod] öğesini vurgulayın ve **OK** düğmesine basın.

6. $\Delta \nabla$ düğmelerini kullanarak istenen özel modu (**[C1]** - **[C4]**) vurgulayın ve **OK** düğmesine basın.



- Seçili özel modun menüsü görüntülenir.

7. $\Delta \nabla$ düğmelerini kullanarak **[Ata]** öğesini vurgulayın ve **OK** düğmesine basın.

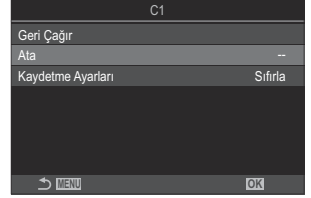

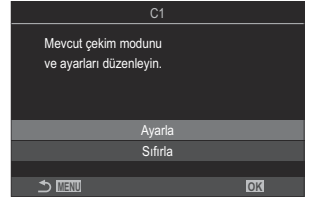

8. $\Delta \nabla$ düğmelerini kullanarak **[Ayarla]** öğesini vurgulayın ve **OK** düğmesine basın.

- Mevcut ayarların üzerine yazılır.
- Seçili özel mod için varsayılan ayarları geri yüklemek amacıyla **[Sıfırla]** öğesini vurgulayın ve **OK** düğmesine basın.



9. Menülerden çıkmak için **MENU** düğmesine basın.

 Özel modlar, çekim sırasında ayarlarda yapılan değişiklikleri yansıtacak şekilde otomatik olarak güncellenebilir (**C1**, **C2**, **C3**, **C4**).  ["Özel Modlardayken Ayarlarda Yapılan Değişiklikleri Kaydetme" \(P.79\)](#)

Özel Modları Kullanma (C1/C2/C3/C4)

PASMB 

Çekim modu dahil olmak üzere tüm kayıtlı ayarları geri çağırmak için:

Ayarları Mod Kadranıyla Geri Çağırma

1. Mod kadranını istediğiniz özel moda (**C1**, **C2**, **C3** veya **C4**) döndürün.
 - Fotoğraf makinesi, seçili modun ayarlarına göre ayarlanır.

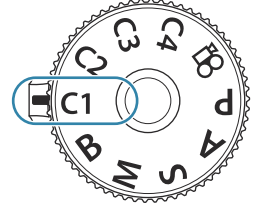

Varsayılan olarak, geri çağırma sonrasında yapılan değişiklikler kayıtlı ayarlara uygulanmaz. Kayıtlı ayarlar, mod kadranını kullanarak özel modu tekrar seçtiğinizde geri yüklenir.

Kayıtlı Ayarları Geri Çağırma

dışındaki modlarda, [C1] ile [C4] özel modlarında kayıtlı ayarları geri çağırabilirsiniz.

1. Menüleri görüntülemek için **MENU** düğmesine basın.
2. Ön kadranı kullanarak **1** sekmesini vurgulayın.
3. [1. Temel Ayarlar/Görüntü Kalitesi] öğesini **<>** düğmelerini veya arka kadranı kullanarak vurgulayın.

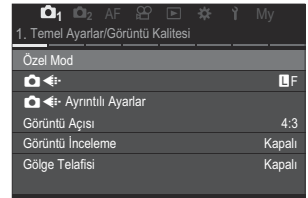

4. **Δ** **▽** düğmelerini kullanarak [**Özel Mod**] öğesini vurgulayın ve **OK** düğmesine basın.

5. $\Delta \nabla$ düğmelerini kullanarak istenen özel modu (**[C1]** - **[C4]**) vurgulayın ve **OK** düğmesine basın.

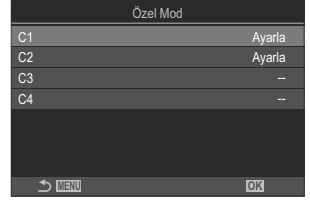

6. $\Delta \nabla$ düğmelerini kullanarak **[Geri Çağır]** öğesini vurgulayın ve **OK** düğmesine basın.

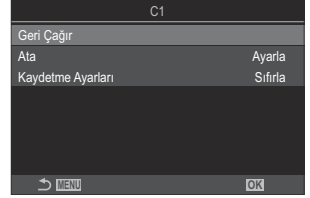

7. $\Delta \nabla$ düğmelerini kullanarak **[Evet]** öğesini vurgulayın ve **OK** düğmesine basın.

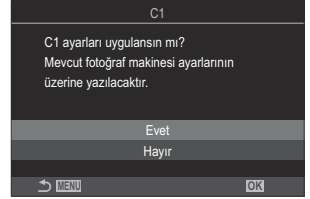

8. Menülerden çıkmak için **MENU** düğmesine basın.

🔗 Mod kadranı **C1**, **C2**, **C3** veya **C4** olarak ayarlanmışken, bir ayarı geri çağırırsanız çekim modu da kayıtlı mod olarak değişir.

🔗 **[📷 Düğme Fonksiyonu] (P.337)** kısmında **[C1]** - **[C4]** (Özel Mod C1-4) öğesinin atandığı bir düğmeye basarak geri çağrılan ayarlar aşağıdaki durumlarda uygulanmaz:

- Fotoğraf makinesini kapatmak
- Mod kadranını başka bir ayara çevirmek
- Çekim sırasında **MENU** düğmesine basmak
- Sıfırlama işlemi yapmak
- Özel ayarları kaydetmek veya geri çağırmak

Özel Modlardayken Ayarlarda Yapılan Değişiklikleri Kaydetme

Özel modlardayken fotoğraf makinesindeki ayarlarda yapılan değişiklikleri kaydedebilirsiniz.

Değiştirilen ayarlar, mod kadrancını döndürseniz de kayıtlı kalır. Özel modlar **P**, **A**, **S**, **M** ve **B** modlarıyla aynı şekilde kullanılabilir.

1. Menüleri görüntülemek için **MENU** düğmesine basın.
2. Ön kadrancı kullanarak **Q1** sekmesini vurgulayın.
3. **[1. Temel Ayarlar/Görüntü Kalitesi]** öğesini **<D>** düğmelerini veya arka kadrancı kullanarak vurgulayın.
4. **Δ ∇** düğmelerini kullanarak **[Özel Mod]** öğesini vurgulayın ve **OK** düğmesine basın.
5. **Δ ∇** düğmelerini kullanarak istenen özel modu (**[C1]** - **[C4]**) vurgulayın ve **OK** düğmesine basın.
6. **Δ ∇** düğmelerini kullanarak **[Kaydetme Ayarları]** öğesini vurgulayın ve **OK** düğmesine basın.
7. **<D>** düğmelerini kullanarak **[Tut]** öğesini vurgulayın ve **OK** düğmesine basın.
8. Menülerden çıkmak için **MENU** düğmesine basın.

Video Kaydetme

- ⚠ Video kaydı yaparken, 10 veya daha üzeri bir SD hız sınıfını destekleyen SD kart kullanın.
- ⚠ Şu durumlarda UHS hız sınıfı 3 ya da daha yüksek olan bir UHS-II veya UHS-I kart gerekir:
 - [📷 ⚡] menüsünde [4K] veya [C4K] video çözünürlüğü seçildiğinde ya da [📷 ⚡] menüsünde [A-I] (All-Intra) Hareket Dengelemesi seçildiğinde
- ⚠ Fotoğraf makinesi uzun süre boyunca sürekli olarak kullanılırsa görüntü sensörünün sıcaklığı artar ve ekranda gren ve renk benekleri görülebilir. Böyle bir durum görülürse fotoğraf makinesini kapatın ve soğumasını bekleyin. Gren ve renk benekleri özellikle yüksek ISO hassasiyetlerinde meydana gelebilir. Sensörün sıcaklığı daha fazla artarsa fotoğraf makinesi otomatik olarak kapanır.
- ⚠ Bir Four Thirds sistem objektifi kullanılırken, video kaydı sırasında AF kullanılamaz.
- ⚠ [📷 ⚡] için yüksek hızlı video seçildiğinde, [i-Geliştirme] ile veya görüntü modunda bir sanat filtresi seçilmiş olarak çekilen videolar [Natural] moda kaydedilir.
- ⚠ Dokunma ve düğme işlemlerinin sesi kaydedilebilir.
- ⚠ Fotoğraf makinesinde kullanılan tipte CMOS görüntü sensörleri, hareketli nesnelerin fotoğraflarında bozukluğa neden olabilecek bir jöle etkisi üretir. Bu bozukluk, hızlı hareketli objelerin fotoğraflarında veya çekim sırasında fotoğraf makinesinin hareket ettirilmesi halinde ortaya çıkan bir durumdur. Özellikle uzun odak uzaklıklarında çekilen fotoğraflarda belirgindir.
- ⚠ SDXC kart kullanıldığında, 3 saate kadar uzunluktaki videolar kaydedilebilir. 3 saatten uzun videolar birden çok dosyaya kaydedilir (çekim koşullarına bağlı olarak, fotoğraf makinesi 3 saat sınırına ulaşmadan yeni bir dosyaya kayıt yapmaya başlayabilir).
- ⚠ SD/SDHC kart kullanıldığında, boyutu 4 GB'ın üzerindeki videolar birden çok dosyaya kaydedilir (çekim koşullarına bağlı olarak, fotoğraf makinesi 4 GB sınırına ulaşmadan yeni bir dosyaya kayıt yapmaya başlayabilir).
- 🔗 Bölünen video dosyaları tek bir video olarak oynatılabilir. 🗑️ "Bölünmüş videoların oynatılması" (P.299)
- 🔗 Fotoğraf makinesi portre konumunda video çekerken, bilgiler dikey pozisyonda kaydedilir. Video bir bilgisayarda veya akıllı telefonda oynatıldığında, çekildiği yönde oynatılır.

Video modunda video kaydetme (📷)

P A S M B 📷

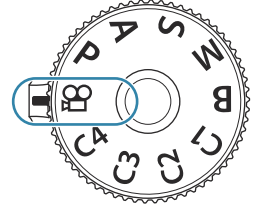

P, **A**, **S** ve **M** modlarında bulunan efektleri kullanarak video kaydetmek için mod kadranını 📷 (video modu) konumuna çevirin.(P.81).

1. Mod kadranını  konumuna çevirin.



2. Kaydı başlatmak için  düğmesine basın.

- Fotoğraf makinesi, video modunda odaklandığında bip sesi duyulmaz.
- Kaydettiğiniz video monitörde görüntülenir.
- Gözünüzü vizöre götürdüğünüzde, kaydetmekte olduğunuz video vizörde görüntülenir.
- Video kaydı sırasında kırmızı bir çerçeve görüntülenir (P.293).
- Kayıt sırasında ekrana dokunarak odak yerini değiştirebilirsiniz.
- Fotoğraf makinesi kayıt sayımını başlatır ve kayıt süresini görüntüler.

 Ayrıca deklanşör düğmesine basarak da video kaydetmeye başlayabilirsiniz.  “Deklanşör düğmesine basarak bir video kaydetme ( Deklanşör Fonksiyonu)” (P.349)

3. Kaydı sonlandırmak için  düğmesine tekrar basın.

Pozlama Modu Seçme (Modu (Video Pozlama Modları))



P A S M B 



P, A, S ve M modlarında bulunan efektlerden yararlanan videolar oluşturabilirsiniz.



1. Menüleri görüntülemek için **MENU** düğmesine basın.

2. Ön kadranı kullanarak  sekmesini vurgulayın.

3. [1. Temel Ayarlar/Görüntü Kalitesi] öğesini  düğmelerini veya arka kadranı kullanarak vurgulayın.



4.   düğmelerini kullanarak [ Modu] öğesini vurgulayın ve **OK** düğmesine basın.

5.   düğmelerini kullanarak istenen modu vurgulayın ve **OK** düğmesine basın.

P	Objenin parlaklığına göre en uygun diyafram otomatik olarak ayarlanır. Pozlama telafisini ayarlamak için ön kadranı veya arka kadranı kullanın.
A	Alan derinliği diyafram ayarlanarak değiştirilir. Pozlama telafisini ayarlamak için ön kadranı ve diyaframı ayarlamak için arka kadranı kullanın.
S	Enstantane hızı objenin nasıl görüneceğini etkiler. Pozlama telafisini ayarlamak için ön kadranı ve enstantane hızını ayarlamak için arka kadranı kullanın. Enstantane hızı 1/24 sn ile 1/32000 sn arasında bir değere ayarlanabilir.
M	Hem diyafram hem enstantane hızını dilediğiniz şekilde ayarlayın. Diyafram değerini seçmek için ön kadranı ve enstantane hızını seçmek için arka kadranı kullanın. <ul style="list-style-type: none">• 1/24-32000 sn enstantane hızları arasından seçim yapın. ISO 200-12800 değerleri  ISO manuel hassasiyet kontrol seçenekleriyle kullanılabilir.• Ekranda, seçili diyafram ve enstantane hızı tarafından üretilen pozlama ve fotoğraf makinesi tarafından ölçülen optimum pozlama arasındaki fark görüntülenir. Farkın ± 3 EV'yi aşması durumunda ekran yanıp söner.•  ISO-A Üst/Varsayılan (P.171) için belirlenen seçenek devreye girer.

 Enstantane hızının düşük sınırı video kayıt modunun kare hızına göre değişir.

6. Menülerden çıkmak için **MENU** düğmesine basın.

  **Modu** süper kontrol panelinden ayarlanabilir.  “Süper Kontrol Paneli/LV Süper Kontrol Paneli ile Ayarlama” (P.93)

Fotoğraf çekim modlarında video kaydetme

P A S M B 

Mod kadranını  konumunda olmasa bile videolar program AE modunda kaydedilebilir.

⚠️ **[Düğme Fonksiyonu]** (P.337) kullanılarak **[REC]** ögesi bir düğmeye atanmalıdır.

⚠️ AF hedefi, video modu için seçilen şekli alır (P.80). Mod kadranını  (video modu) konumuna çevirin ve AF hedef seçimi ekranında hedef şekli seçin (P.108).

1. Kaydı başlatmak için **[REC]** ögesinin atandığı düğmeye basın.

- Video kaydı sırasında “●REC”, kayıt süresi ve kırmızı bir çerçeve görüntülenir (P.293).

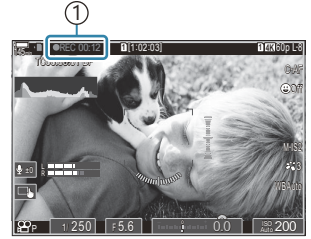

① Kayıt süresi

- Gözünüzü vizöre götürdüğünüzde, kaydetmekte olduğunuz video vizörde görüntülenir.
- Kayıt sırasında ekrana dokunarak odak yerini değiştirebilirsiniz.

2. Kaydı sonlandırmak için düğmeye tekrar basın.

- Kayıt bittiğinde, “●REC”, kayıt süresi ve kırmızı çerçeve ekrandan silinir (P.293).

⚠️ Aşağıdaki durumlarda, **[REC]** ögesinin atandığı bir düğmeye bassanız bile video kaydı yapamazsınız:







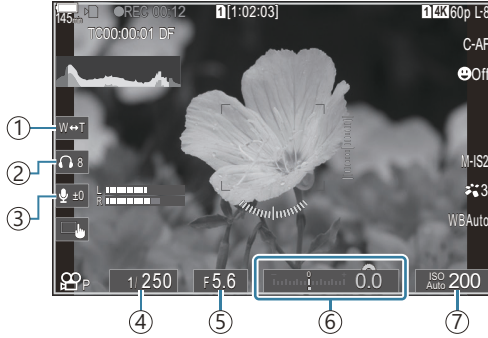

- Çoklu pozlama esnasında (fotoğraf modu da durdurulur), deklanşör düğmesine yarım basılıyken;
- Ardişık çekim, hızlandırılmış fotoğrafçılık, yamukluk telafisi veya balıkgözü düzeltmesi sırasında ya da canlı ND çekimi veya canlı GND çekimi kullanılırken

Dokunmatik Kontroller (Sessiz Kontroller)

PASMB 

Fotoğraf makinesinin, çekim sırasındaki fotoğraf makinesi işlemleri nedeniyle oluşan çalışma seslerini kaydetmesini önleyebilirsiniz. Bir öğeye dokunduktan sonra, ayarları seçmek için görüntülenen oklara dokunun.





- ① **Elektr. Yakınlaş.:** Güçlü yakınlaştırma lenslerini yakınlaştırın veya uzaklaştırın.
 - ② **Kulaklık Ses Seviyesi:** Kulaklık kullanırken ses seviyesini ayarlayın.
 - ③ **Ses Kaydı Seviyesi:** Kaydetme seviyesini seçin.
 - ④ **Enstantane Hızı:**  **Modu** (video pozlama modu) için **[S]** (örtücü önceliği AE) veya **[M]** (manuel) seçildiğinde enstantane hızını ayarlayın (P.81).
 - ⑤ **Diyafram Değeri:**  **Modu** (video pozlama modu) için **[A]** (diyafram önceliği AE) veya **[M]** (manuel) seçildiğinde diyafram değerini ayarlayın (P.81).
 - ⑥ **Pozlama Komp.:** Pozlama telafisini ayarlanır.  **Modu** (video pozlama modu) için **[M]** seçilmişse (P.81)  **ISO** (P.168) için **[Otomatik]** seçildiğinde pozlama telafisi kullanılabilir.
 - ⑦ **ISO:**  **ISO** (P.168) ayarını yapın. Bu seçenek,  **Modu** (video pozlama modu) için **[M]** seçili olduğunda kullanılabilir (P.81).
- ⚠ Yüksek hızlı video kaydı sırasında sessiz kontroller kullanılamaz (P.217).
- 📷 Fotoğraf makinesini, dokunmatik paneldeki sessiz kontrollerin fotoğraf çekimi sırasında da kullanılabileceği şekilde yapılandırabilirsiniz.  **[Sessiz]**  **[Çalışma]** (P.374)

Çekim Ayarları

Çekim ayarlarını deęiřtirme

Fotoęraf makinesi, fotoęrafçılıkla ilgili birçok fonksiyon sunmaktadır. Bu fonksiyonları ne sıklıkla kullandığınıza baęlı olarak, ayarlara düęmeler, ekrandaki simgeler veya ayrıntılı ayarlar için kullanılabilecek menülerle erişebilirsiniz.

Yöntem	Tanım
Doęrudan Düęmeler	<p>Ařaęıda belirtilenler dahil olmak üzere doęrudan düęmeleri kullanarak ayar yapın. Vizör çekimi sırasında hızlı erişim için sık kullanılan fonksiyonlar düęmelere atanır (P.86).</p> <ul style="list-style-type: none">• Bu řekilde kullanılabilen kontroller ,  ve  ve ISO düęmeleridir.
LV süper kontrol paneli/ süper kontrol paneli	<p>Fotoęraf makinesinin geçerli durumunu gösteren ayarlar listesinden seçim yapın. Fotoęraf makinesinin geçerli ayarlarını da görüntüleyebilirsiniz (P.91).</p>
Menü	<p>Çekim ve oynatma seçeneklerine ek olarak, menülerde fotoęraf makinesinin çalışmasını ve ekranını özelleřtirmenizi ve fotoęraf makinesinin kurulumunu yapmanızı saęlayan seçenekler mevcuttur (P.98).</p>

Doğrudan Düğmeler



Fonksiyonlar ve Doğrudan Düğmeler

Sık kullanılan fotoğraf fonksiyonları düğmelere atanmıştır. Bunlar "doğrudan düğmeler" olarak adlandırılır. Bunlar, objeye göre ayarları sık sık değiştirmek için kullanılabilir.

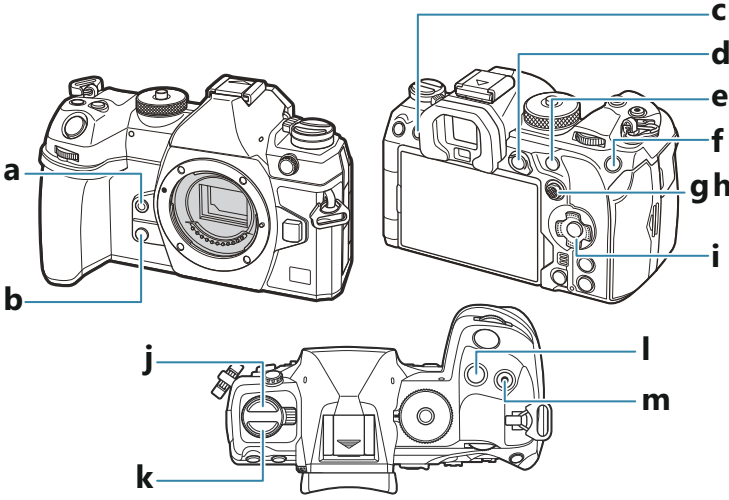
Fonksiyonların atanabileceği düğmeler aşağıda listelenmiştir.





Fotoğraf çekimi sırasında doğrudan düğmeler



Doğrudan düğme	Atanan fonksiyon
a  Düğmesi	Tek dokunuşla beyaz ayarı (P.234)
b  Düğmesi	Önizleme (P.363)
c  (LV) düğmesi	Ekran (monitör/vizör) seçimi (P.48)
d AEL düğmesi	AEL (P.162)

Doğrudan düğme		Atanan fonksiyon
e	AF-ON düğmesi	AF-ON (P.118, P.119)
f	ISO düğmesi	ISO hassasiyeti (P.168)
g	Çoklu seçici (☉)	[•••] (AF Hedef Noktası) (P.107)
h	Çoklu seçici (☉)	Kapalı ¹
i	Ok tuş takımı (△ ▽ ◀ ▶)	Kapalı ¹
j	 düğmesi ²	Ardışık çekim/zamanlayıcı çekim/flash (P.181, P.192)
k	AF  düğmesi ²	AF/ölçüm modu (P.161)
l	 düğmesi	Pozlama telafisi (P.155)
m	 () düğmesi	Yüksek Çöz. Çekim (P.242)

1 Varsayılan olarak hiçbir fonksiyon atanmamıştır.

2  ve **AF**  düğmeleri dışındaki düğmelere farklı roller atanabilir.  "Düğmelerin rollerini değiştirme (Düğme Ayarları)" (P.337)

Video kaydı sırasında doğrudan düğmeler

Doğrudan düğme		Atanan fonksiyon
a	 Düğmesi	Vurgulama (P.149)
b	 Düğmesi	Yakınlaştırma (P.113)
c	 (LV) düğmesi	Ekran (monitör/vizör) seçimi (P.48)
d	AEL düğmesi	AEL (P.162)

Doğrudan düğme		Atanan fonksiyon
e	AF-ON düğmesi	AF-ON (P.118, P.119)
f	ISO düğmesi	ISO hassasiyeti (P.168)
g	Çoklu seçici (Ⓞ)	[Ⓞ] (AF Hedef Noktası) (P.107)
h	Çoklu seçici (Ⓞ)	Kapalı ¹
i	Ok tuş takımı (△ ▽ ◀ ▶)	Kapalı ¹
k	AF (Ⓞ) düğmesi ²	AF/ölçüm modu (P.161)
l	Ⓞ düğmesi	Pozlama telafisi (P.155)
m	Ⓞ (Ⓞ) düğmesi	Video kaydı (P.80)

1 Varsayılan olarak hiçbir fonksiyon atanmamıştır.

2 AF (Ⓞ) düğmesi dışındaki düğmelere farklı roller atanabilir.  "Düğmelerin rollerini değiştirme (Düğme Ayarları)" (P.337)

Her doğrudan düğme fonksiyonunun çalışmasına ilişkin bilgiler için her fonksiyonun açıklama sayfasına bakın.

Doğrudan Düğmelerle Ayar Yapma

Bu kısımda bir seçim menüsü görüntülediğinde nasıl çalıştırılacağı açıklanmaktadır ve örnek olarak **[AF Modu]** ögesini kullandık.

1. Kullanmak istediğiniz fonksiyonun düğmesine basın.

- **AF**  düğmesine basın.
- Bir seçim menüsü görünür.

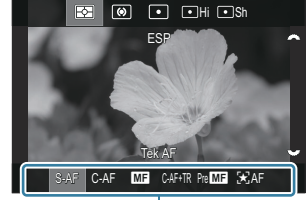



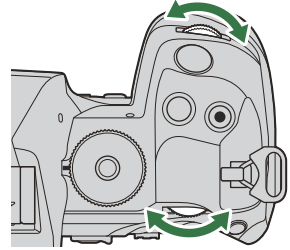

①

① Seçim menüsü

2. Bir ayar seçmek için ön/arka kadranı döndürün.



- Ayar değerleri ekrana dokunarak da seçilebilir.
-     tuşlarını da kullanabilirsiniz.
- 1. Adımdaki düğmeye bastığınızda, ekranın üst ve alt kısmında değerler görünüyorsa aşağıdaki düğmeleri kullanın.
 - △ ▽: Üstte görüntülenen öğeleri seçer.
 - ◀ ▶: Altta görüntülenen öğeleri seçer.
- Bu örnekte, **[AF Modu]** ögesini ayarlamak için arka kadranı döndürün.
- Geçerli ayarı kaydetmek ve çekim ekranına çıkmak için deklanşör düğmesine yarım basın.

- 1. Adımda bastığınız düğmeye basarak da çekim ekranına geri dönebilirsiniz.
- Bazı fonksiyonlarda, 2. Adımdaki ayar seçildikten sonra daha ayrıntılı ayarlar yapılabilir. Çalıştırmayla ilgili bilgi için her fonksiyonun açıklamasına bakın.

Bu kılavuzda, doğrudan düğmeyi kullanarak bir ayarı değiştirme prosedürü aşağıdaki gibi gösterilir.

Düğme

- AF  Düğmesi → 

Düğmeyi basılı tutarken hızla ayarı değiştirme

Bazı ayarlar, fonksiyonun düğmesini basılı tutup ön/arka kadranı döndürerek değiştirilebilir. Düğmeyi bıraktığınızda ayar ekranı kapanır.

LV Süper Kontrol Paneli/Süper Kontrol Paneli

LV Süper Kontrol Paneli/Süper Kontrol Paneli Hakkında

Süper kontrol paneli/LV süper kontrol paneli, çekim ayarlarını ve geçerli değerlerini listeler. Fotoğrafları vizörde kadrajlarken süper kontrol panelini, fotoğrafları monitörde ("canlı görüntü") kadrajlarken ise LV süper kontrol panelini kullanın.

- Fotoğraf çekim modunda  düğmesine basıldığında vizör kullanarak çekim yapma ve canlı görüntü kullanarak çekim yapma arasında geçiş yapılır.

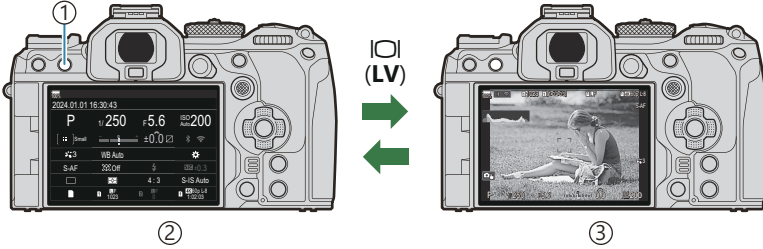

- ①  (LV) düğmesi
- ② Vizör çekimi (vizör açıkken monitör kapanır)
- ③ Canlı görüntü çekimi

Süper Kontrol Paneli (Vizör Çekimi)

Objeleri vizörde kadrajlarken monitörde her zaman süper LV kontrol paneli görüntülenir. İmleci etkinleştirmek için **OK** düğmesine basın.

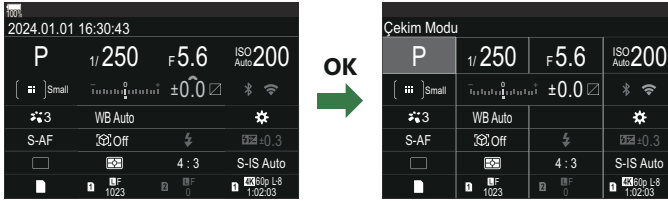

LV Süper Kontrol Paneli (Canlı Görüntü Çekimi)

LV süper kontrol panelini monitörde görüntülemek için canlı görüntü sırasında **OK** düğmesine basın.



OK
→



Süper Kontrol Paneli/ LV Süper Kontrol Paneli ile Ayar Yapma

Bu kısımda, **[Obje Algılama]** ögesini bir örnek olarak kullanarak süper kontrol panelinin/LV süper kontrol panelinin nasıl çalıştırılacağı açıklanmaktadır.

1. OK düğmesine basın.

- Canlı görüntü sırasında düğmeye basarsanız monitörde LV süper kontrol paneli görüntülenir.
- En son kullanılan ayar vurgulanır.

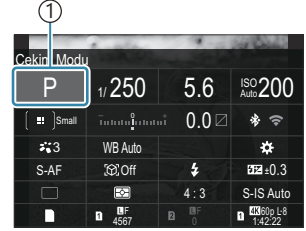

1 İmleç

2. $\Delta \nabla \triangleleft \triangleright$ düğmelerini kullanarak bir öğeyi vurgulayın.

- Seçili ayar vurgulanır.
- Seçilen fonksiyonun adı görünür.
- Aynı zamanda öğeleri ekranda üzerlerine dokunarak da vurgulayabilirsiniz.



3. Vurgulanan ayarı değiştirmek için ön/arka kadranı döndürün.

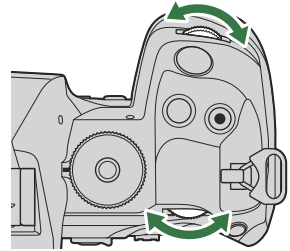

- Geçerli ayarı kaydetmek ve çekim ekranına çıkmak için deklanşör düğmesine yarım basın.

Bu kılavuzda, doğrudan düğmeyi kullanarak bir ayarı değiştirme prosedürü aşağıdaki gibi gösterilir.

Süper kontrol paneli

- **OK** \rightarrow Objektif Algılama

Ek Seçenekler

2. Adımda **OK** düğmesine basıldığında veya dokunulduğunda, vurgulanan ayarın seçenekleri görüntülenir.

Ekranda ayar değerlerine doğrudan dokunarak da öğeleri yapılandırabilirsiniz.

Bazı durumlarda ek seçenekler yapılandırılabilir.

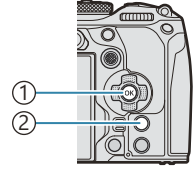

- ① OK düğmesi
- ② INFO düğmesi



①



②



③

- ① LV Süper Kontrol Paneli/Süper Kontrol Paneli ekranı
- ② Seçim menüsü ekranı
- ③ Ayrıntılı ayar ekranı

Süper Kontrol/LV Süper Kontrol Panelindeki Ayarlar

Fotoğraf çekimi modu

Süper kontrol paneli

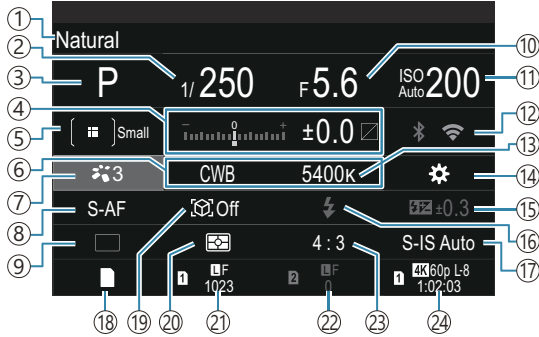

LV süper kontrol paneli

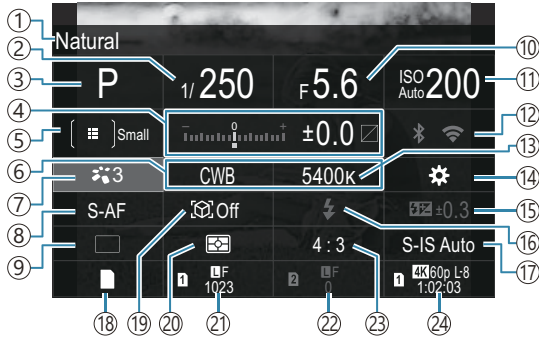

- ① Seçili olan seçeneğin adı
- ② Enstantane Hızı (P.59, P.64)
- ③ Çekim Modu (P.59)
- ④ Pozlama Telifisi/Işık ve Gölge Kontrolü (P.155 / P.347)
- ⑤  AF Hedef Modu (P.108)
- ⑥  Beyaz Ayarı (P.231)
- ⑦  Görüntü Modu (P.223)
- ⑧  AF Modu (P.102)
- ⑨ Sürücü (ardışık/zamanlayıcı çekim) (P.192)
- ⑩ Diyafram Değeri (P.59, P.62)
- ⑪  ISO Hassasiyeti (P.168)
- ⑫ Wi-Fi/Bluetooth (P.429)
- ⑬  Renk Sıcaklığı (P.231)
- ⑭  Düğme Fonksiyonu (P.337)
- ⑮ Flaş Yoğunluk Kontrolü (P.186)
- ⑯ Flaş Modu (P.181)
- ⑰  Görüntü Sabitleyici (P.207)
- ⑱  Ayarları Kaydet (P.392)
- ⑲ Objeye Algılama (P.122)
- ⑳ Ölçüm (P.161)
- ㉑ 1. Yuva  Görüntü Kalitesi, Kaydedilebilir Fotoğraf Sayısı (P.214, P.556)
- ㉒ 2. Yuva  Görüntü Kalitesi, Kaydedilebilir Fotoğraf Sayısı (P.214, P.556)
- ㉓ En-Boy Oranı (P.221)
- ㉔  Video Kalitesi, Kullanılabilir Kayıt Süresi (P.215, P.559)

Video kaydı modu

LV süper kontrol paneli

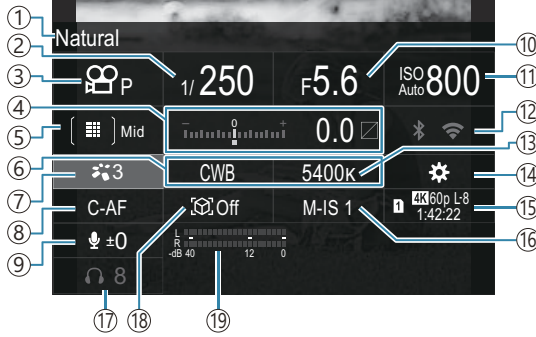

- ① Seçili olan seçeneğin adı
- ② Enstantane Hızı (P.81)
- ③ Modu (Video Pozlama Modları) (P.81)
- ④ Pozlama Telifisi/Işık ve Gölge Kontrolü (P.155 / P.347)
- ⑤ AF Hedef Modu (P.108)
- ⑥ Beyaz Ayarı (P.231)
- ⑦ Görüntü Modu (P.223)
- ⑧ AF Modu (P.102)
- ⑨ Ses Kaydı Seviyesi (P.84)
- ⑩ Diyafram Değeri (P.81)
- ⑪ ISO hassasiyeti (P.168)
- ⑫ Wi-Fi/Bluetooth (P.429)
- ⑬ Renk Sıcaklığı (P.231)
- ⑭ Düğme Fonksiyonu (P.337)
- ⑮ Video Kalitesi, Kullanılabilir Kayıt Süresi (P.215, P.559)
- ⑯ Görüntü Sabitleyici (P.207)
- ⑰ Kulaklık Ses Seviyesi (P.84)
- ⑱ Objeye Algılama (P.122)
- ⑲ Ses Kaydı Seviye Ölçer (P.84)

Menünün kullanılması

Menülerle yapabileceğiniz

Çekim ve oynatma seçeneklerine ek olarak, menülerde fotoğraf makinesinin çalışmasını ve ekranını özelleştirmenizi ve fotoğraf makinesinin kurulumunu yapmanızı sağlayan seçenekler mevcuttur. Fonksiyon kategorilerini temsil eden çeşitli sekmeler bulunur ve her sayfada ilgili fonksiyonlar mevcuttur.

Menülerin çalıştırılması

Ön kadran	Bir sekme seçin.
◀▶/Arka kadran	Bir sayfa seçin.
△▽	İmleci hareket ettirin.
OK düğmesi	Ayarı onaylayın/sonraki ekrana ilerleyin.
MENU düğmesi	İşlemi iptal edin/önceki ekrana geri dönün.

Aşağıdaki açıklamada [AF Modu] örnek olarak kullanılmıştır.

1. Menüleri görüntülemek için MENU düğmesine basın.

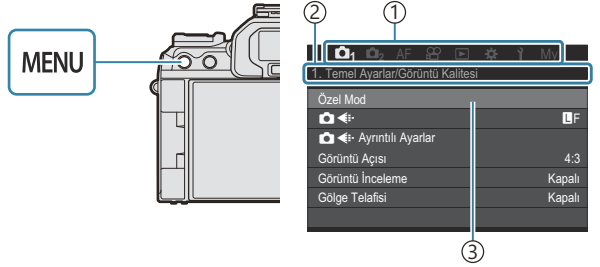

2. İstlenen sekme seçmek için ön kadranı kullanın.

- [AF Modu] [AF] sekmesinde bulunabilir. [AF] sekmesi vurgulanana kadar ön kadranı döndürün.
- Sekmeye geçmek için sekme simgesine de dokunabilirsiniz.



3. İstenen sayfayı seçmek için $\triangleleft \triangleright$ düğmelerini veya arka kadranı kullanın.

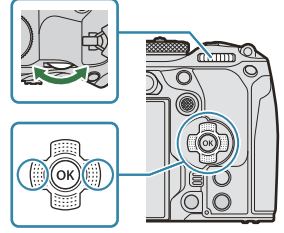

- [AF Modu] 5. sayfada bulunabilir: [5. Video AF]. $\triangleleft \triangleright$ düğmelerine basmaya veya arka kadranı döndürmeye [5. Video AF] vurgulanana kadar devam edin.

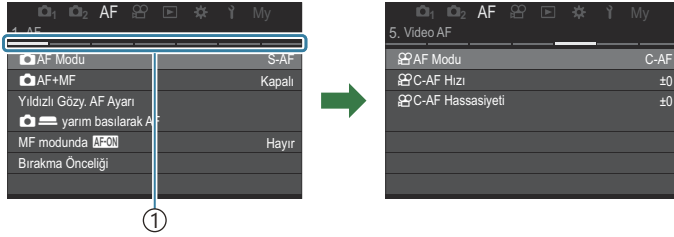

① Sayfa kılavuzu

- Sayfa kılavuzuna dokunarak sayfayı değiştirebilirsiniz.

4. $\triangle \nabla$ düğmelerini kullanarak [AF Modu] öğesini vurgulayın ve OK düğmesine basın.

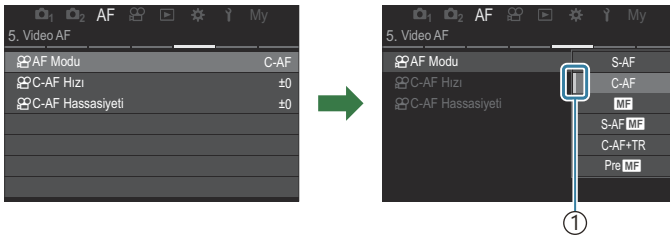
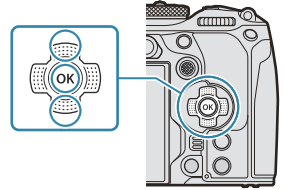

①Yapılandırılan öğe görüntülenir.

5. Bir seçeneği vurgulamak için $\Delta \nabla$ düğmelerini kullanın ve seçmek için **OK** düğmesine basın.
- Ayar onaylanır.
 - **MENU** düğmesine basıldığında menü kapanır.
 - 4. Adımda bir öğe seçildikten ve **OK** düğmesine basıldıktan sonraki prosedür menü öğesine göre değişiklik gösterir.
 - Bazı menü öğeleri için 5. Adımda bir seçenek belirlendikten sonra başka ayarlar gerekir.

Bu kılavuzda, menü öğesini seçme prosedürü aşağıda gösterilmektedir.

Menü

- **MENU** \rightarrow **AF** \rightarrow 5. Video AF \rightarrow AF Modu

Menüleri çalıştırırken $\Delta \nabla \triangleleft \triangleright$ yerine çoklu seçiciyi kullanabilirsiniz.

Menü işlemini iptal etmek için **MENU** düğmesine basın.

Her bir seçeneğin varsayılan ayarları için, bkz. "[Varsayılan Ayarlar](#)" (P513).

Bir menü öğesinin açıklamasını görüntüleme

Bir menü öğesi seçiliyken **INFO** düğmesine basarsanız menünün açıklaması görüntülenir.

INFO

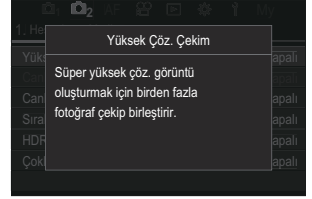
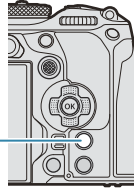

Gri renkte görüntülenen öğeler

Fotoğraf makinesinin durumundan veya diğer ayarlardan dolayı bir öğe o sırada kullanılamıyorsa gri renkte gösterilir.

Gri bir öğe vurgulanırken **OK** düğmesine bastığınızda, öğenin kullanılamama sebebi görüntülenir.

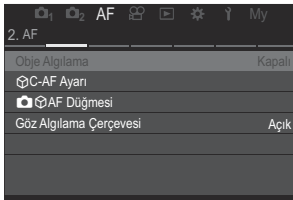

OK

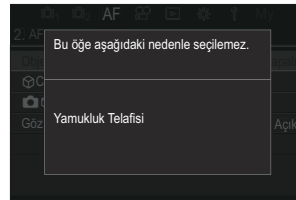

Temel odaklama fonksiyonları

Bir odak modu seçme (📷 AF Modu / 🎥 AF Modu)

PASMB 🎥

Bir odaklama yöntemi (odak modu) seçebilirsiniz.

Düğme

- AF (📷) Düğmesi → <> 🎥







Süper kontrol paneli

- OK → 📷 AF Modu / 🎥 AF Modu

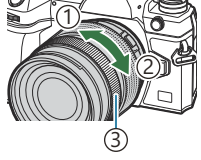
Menü

- MENU → AF → 1. AF → 📷 AF Modu
- MENU → AF → 5. Video AF → 🎥 AF Modu

S-AF (Tek AF)	Fotoğraf makinesi deklanşör düğmesine yarım basıldığında veya AF-ON düğmesine basıldığında odaklama yapar. Fotoğraf modunda odak kilitlendiği zaman bir bip sesi duyulur, AF onay işareti ve AF hedef işareti yanar. Video kaydı modunda odak kilitlendiği zaman bir bip sesi duyulur, AF onay işareti ve AF hedef işareti görüntülenir. Bu mod, hareket etmeyen veya az hareket eden konuların fotoğraflarını çekmek için kullanışlıdır.
C-AF (Devamlı AF)	Fotoğraf çekimi modunda deklanşör düğmesi yarım basılı kaldığında veya AF-ON düğmesine basıldığında fotoğraf makinesi obje ve fotoğraf makinesi arasındaki mesafe ölçümünü ve odaklamayı tekrarlar. Konuya odaklama yapıldığında, monitörde AF onay işareti yanar ve birinci kerede odak kilitlendiği zaman bir bip sesi duyulur. Video kaydı modunda fotoğraf makinesi hem çekim öncesinde hem de çekim sırasında odaklama yapmayı tekrarlar. Objeye ile aradaki mesafe değişiyorsa bu mod uygundur.

<p>MF (Manuel odak)</p>	<p>Bu fonksiyon, objektif üzerindeki odak halkasını kullanarak herhangi bir konuma manuel olarak odaklama yapmanıza izin verir.</p>	 <p>① Yakın ② ∞ ③ Odak halkası</p>
<p>S-AF MF</p>	<p>Fotoğraf makinesi S-AF modunda odaklama yapar. Objektif üzerindeki odak halkasını kullanarak odak konumunu ayarlayabilirsiniz.</p>	
<p>C-AF+TR (AF takibi)</p>	<p>Odaklama yapmak için deklanşör düğmesine yarım basın veya AF-ON düğmesine basın, ardından düğme bu konumda tutulduğu sürece fotoğraf makinesi geçerli objeyi takip eder ve obje üzerindeki odağı korur.</p> <p>Video kaydı modunda fotoğraf makinesi, kaydetmeye başlamadan önce düğmeyi bıraksanız bile AF takibine devam eder. Durdurmak için OK düğmesine basın. Fotoğraf makinesi objeyi takip ederken video kaydetmeye başladığınızda takip etmeye devam edecektir.</p> <p>Kayıt sırasında AF takibi her zaman çalışır.</p> <ul style="list-style-type: none"> • AF takibi sırasında, takip edilen obje üzerinde beyaz bir çerçeve gösterilir. • Takip edilen obje kaybolursa çerçeve gri renkte gösterilir. Düğmeyi bırakıp objeyi yeniden kadraja alın ve deklanşör düğmesine yarım basın veya AF-ON düğmesine basın. <p> [AF Alan İşaretçisi] için [Açık2] seçilmişse AF hedefleri, beyaz çerçeve yerine odaktaki alanlarda görünür.</p> <p> AF takibi kullanılırken (P.108), AF hedef modu olarak [AF Hedefi] Hepsini seçilemez.</p> <p> Takip AF aşağıdakilerle kullanılamaz:</p> <ul style="list-style-type: none"> - yamukluk telafisi, Yüksek Çöz. Çekim, odak basamaklama, sıralı odaklama, aralık zamanlayıcılı fotoğrafçılık, HDR fotoğrafçılık, canlı ND çekimi, canlı GND çekimi, balıkgözü telafisi 	
<p>Ön MF (Ön ayarlı MF)</p>	<p>Çekim yaparken fotoğraf makinesi otomatik olarak ön ayarlı odak noktasına odaklar.</p>	
<p> AF (Yıldızlı Gökyüzü AF) (yalnızca fotoğraf çekimi sırasında)</p>	<p>Gece gökyüzündeki yıldızların fotoğrafını çekmek için bu modu seçin. Yıldızlara odaklanmak için AF-ON düğmesine basın.  "Yıldızlı Gökyüzü AF'yi kullanmak" (P.104)</p>	

⚠ [S-AF MF], sadece [AF Modu] kullanılırken görünür.

Fotoğraf çekerken otomatik odak sırasında manuel odaklama yapmak için [AF+MF] seçeneğini kullanın. 📖 "Otomatik ve Manuel Odaklanmanın Birlikte Kullanılması (AF+MF)" (P.115)

⚠ [Objeye Algılama] (P.122) için [Kapalı] dışında bir ayar seçilmişse [C-AF+TR] görünmez.

⚠ Objeye az aydınlatılmışsa, sis veya dumanla kaplanmışsa veya kontrastı düşükse fotoğraf makinesi odaklama yapamayabilir.

⚠ Fotoğraf makinesi, objenin türüne veya çekim koşullarına göre objeyi takip edemeyebilir.

⚠ Bir Four Thirds sistem objektifi kullanılırken, video kaydı sırasında AF kullanılamaz.

⚠ Lensin odak halkası MF konumundayken ve [MF Kilit Mekanizması] (P.152) (P.479) için [Geçerli] seçilmişse [AF Modu] seçimi kullanılamaz.

🔧 Fn kolu, AF modunu hızla değiştirmek için kullanılabilir. 📖 "Fn Kolunu Özelleştirme (Fn Kolu Ayarları)" (P.355)

🔧 Deklanşör düğmesine yarım basıldığında fotoğraf makinesinin odaklama yapıp yapmayacağını seçebilirsiniz. 📖 "Deklanşör düğmesine yarım basıldığında AF işlemini yapılandırma (Deklanşör düğmesine yarım basarak AF)" (P.117)

Yıldızlı Gökyüzü AF'yi kullanmak

1. AF modu olarak [AF] öğesini seçin.

2. Yıldızlı gökyüzü AF'yi başlatmak için **AF-ON** düğmesine basın.

- Yıldızlı gökyüzü AF'yi durdurmak için **AF-ON** düğmesine tekrar basın.
- Fotoğraf makinesini, yıldızlı gökyüzü AF'nin, deklanşör düğmesine yarım basıldığında başlayacağı şekilde yapılandırabilirsiniz. 📖 "Yıldızlı Gökyüzü AF ayarlarını değiştirme (Yıldızlı Gökyüzü AF Ayarı)" (P.121)
- Yıldızlı gökyüzü AF sırasında fotoğraf makinesi **[Yıldızlı Gök AF Çalışıyor]** mesajını görüntüler. Fotoğraf makinesi odaklama yaptıktan sonra, yaklaşık iki saniye boyunca odaklanma göstergesi (●) görüntülenir; fotoğraf makinesi odaklanamıyorsa odaklanma göstergesi bunun yerine yaklaşık iki saniye boyunca yanıp söner.

3. Fotoğraf çekmek için deklanşör düğmesinin kalan yarısına tam basın.

⚠ Fotoğraf makinesi, aydınlık yerlerde odaklama yapamaz.

⚠ Yıldızlı gökyüzü AF, Pro Yakalama ile kullanılamaz.

⚠ [Objeye Algılama] (P.122) için [Kapalı] dışında bir ayar seçilmişse yıldızlı gökyüzü AF kullanılamaz.

- ❗ [Yön Bağlantılı [∞]] (P.139), [∞] Döngü Ayarları (P.144), [AF Sınırlayıcı] (P.131), [AF Işıklandırıcı] (P.137) ve [AF Tarayıcı], (P.134) [Kapalı] ayarında; [Kare Hızı] (P.367) [Normal] ayarında sabitlenir.
- ❗ Four Thirds objektif takıldığında manuel odak seçilir.
- ❗ Yıldızlı gökyüzü AF, OM Digital Solutions veya OLYMPUS tarafından üretilen Micro Four Thirds objektiflerle kullanılabilir. Ancak maksimum diyaframı f/5.6 üzerinde olan objektiflerle kullanılamaz. Daha fazla bilgi için web sitemizi ziyaret edin.
- 🔧 [Yıldızlı Göky. AF Ayarı] kısmındaki [AF Önceliği] (P.121), [Doğruluk] ve [Hız] seçenekleri sunar. [Doğruluk] seçeneği ile fotoğraf çekmeden önce fotoğraf makinesini bir tripoda yerleştirin.
- 🔧 AF hedef modu seçenekleriniz [∞] Küçük, [∞] Orta ve [∞] Büyük ile sınırlıdır (P.108).
- 🔧 Yıldızlı gökyüzü AF seçildiğinde, fotoğraf makinesi otomatik olarak sonsuzluğa odaklanır.
- 🔧 [Yıldızlı Gökyüzü AF Ayarı] kısmında [Bırakma Önceliği] için [Açık] seçildiğinde, objeye odaklanılmasa dahi deklanşör bırakılabilir.

Ön ayarlı MF için bir odak konumu ayarlama

1. AF [∞] düğmesiyle [PreMF] ögesini seçin ve INFO düğmesine basın.
2. Odaklamak için deklanşör düğmesine yarım basın.
 - Odak, odak halkası döndürülerek ayarlanabilir.
3. OK düğmesine basın.

- 🔧 Ön ayarlı odak noktasının mesafesi [Ön ayarlı MF mesaf.] (P.151) ile ayarlanabilir.
- 🔧 Fotoğraf makinesi şu durumlarda da ön ayarlı mesafeye odaklanır:
- açıldığında ve
 - menülerden çıkarak çekim ekranına döndüğünüzde.

Otomatik Odak Sırasında Odağı Manuel Olarak Ayarlama

- Önceden  (P.115) için **[Açık]** ayarını seçin. **[S-AF]**, **[C-AF]**, **[C-AF+TR]** veya **[AF]** seçeneğinin yanında **MF** gösterilir.
- 1.** **MF** simgesiyle işaretlenmiş bir odak modu seçin (P.102).
 - Video kaydederken **[S-AF MF]** ögesini seçin.
- 2.** Otomatik odaklamayı kullanarak odaklama yapmak için deklanşör düğmesine yarım basın.
 - **[AF MF]** kullanırken, Yıldızlı Gökyüzü AF'yi başlatmak için **AF-ON** düğmesine basın.
- 3.** Deklanşör düğmesini yarım basılı tutarak odak halkasını döndürüp odağı manuel olarak ayarlayın.
 - Otomatik odaklamayı kullanarak yeniden odaklama yapmak için deklanşör düğmesini bırakın ve düğmeye tekrar yarım basın.

 Otomatik odaklama sırasında manuel odak ayarı **[AF MF]** modunda kullanılamaz.

 Otomatik odaklama sırasında manuel odak ayarı, M.ZUIKO PRO (Micro Four Thirds PRO) objektifler üzerindeki odak halkası yoluyla kullanılabilir. Diğer objektifler hakkında bilgi almak için web sitemizi ziyaret edin.
- 4.** Fotoğraf çekmek için deklanşör düğmesinin kalan yarısına tam basın.

Odak Hedefi Seçimi (AF Hedef Noktası)

PASMB 

Odak noktasının konumunu gösteren çerçeve "AF hedefi" olarak adlandırılır. Hedefi objenizin üzerine yerleştirebilirsiniz. Varsayılan ayarlarda, AF hedefini konumlandırmak için çoklu seçici kullanılır.

1. AF hedefini konumlandırmak için çoklu seçiciyi kullanın.

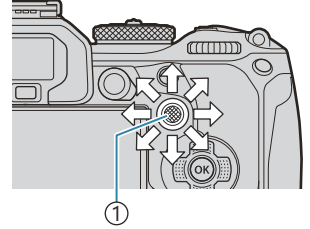

① Çoklu seçici

- AF hedefi, işlem başlarken gösterilir.
- Merkez AF hedefini seçmek için çoklu seçiciye basın veya **OK** düğmesini basılı tutun.





 AF hedefi seçiminin, ekranın kenarlarına "yayılp yayılmayacağını" seçebilirsiniz (P.144).

2. Deklanşörü bırakın.

- Deklanşör düğmesine yarım basıldığında, AF hedefi seçimi ekranı monitörden kaldırılır.
- AF çerçevesi, seçili AF hedefinin konumunda görüntülenir.

 Fotoğraf çekimi modunda **[C-AF]** veya **[C-AF MF]** seçilmişse odaklama sırasında AF hedefini yeniden konumlandırabilirsiniz.

 Video kaydı sırasında da AF hedefini yeniden konumlandırabilirsiniz.



 AF hedefinin boyutu ve sayısı, çekim ayarlarına bağlı olarak değişir.

 **[AF Hedefleme Tuşu]** (P.146) için **[Açık]** seçili olduğunda, objenizi vizörde kadrajlarken monitörün dokunmatik kontrollerini kullanarak AF hedefini yeniden konumlandırabilirsiniz.

AF Hedef Modu Seçimi (AF Hedef Modu)

PASMB 

Düğme

-  (basılı tutulur) ve 

Süper kontrol paneli

- OK ➔ AF Hedef Modu

1. Çoklu seçiciyi basılı tutarak ön veya arka kadranı döndürün.

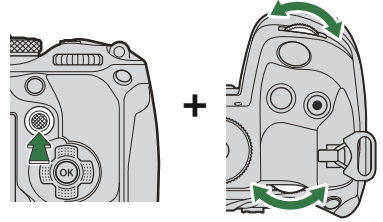

- Fotoğraf makinesi gösterildiği gibi, AF hedef modları arasında geçiş yapar.

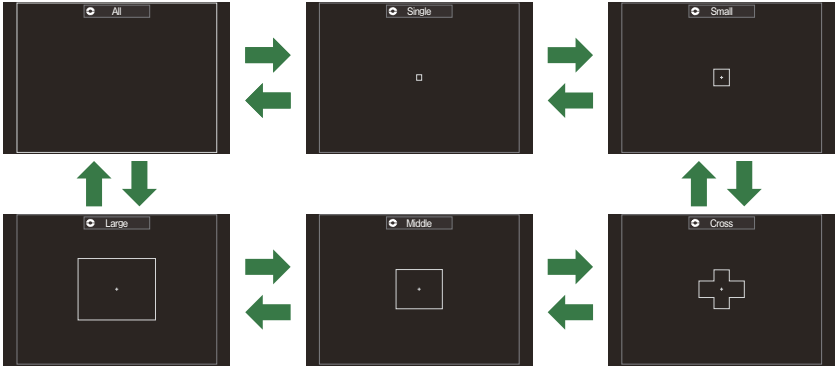

- ⚠️ AF kullanılırken (P.102), sadece  Küçük,  Orta ve  Büyük seçilebilir.
- ⚠️ Video kaydı sırasında, sadece  Küçük,  Orta,  Büyük ve  Hepsi seçenekleri kullanılabilir.
- 🔗 Görüntülenecek AF hedef modları, [\[📷 AF Hedef Modu Ayarları\] \(P.111\)](#) kısmında seçilebilir.

Hepsi

Fotoğraf makinesi, odak için kullanılan hedefi kullanılabilecek hedeflerin tümü arasından seçer.

- Fotoğraf makinesi, fotoğraf çekimi sırasında 1053 (39 × 27) hedef arasından ve video modunda 741 (39 × 19) hedef arasından seçim yapar.

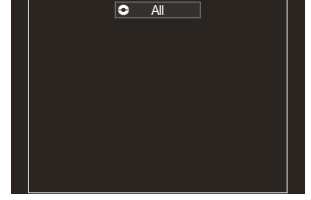

Tek

Tek bir odak hedefi seçin.



Küçük

Küçük boyutlu bir hedef grubu seçin. Fotoğraf makinesi, odak için kullanılan hedefi seçili grup içerisinde seçer.

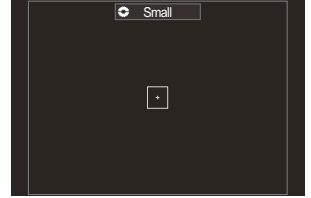

Çapraz

Çapraz şekilde düzenlenmiş hedeflerden oluşan bir grup seçin. Fotoğraf makinesi, odak için kullanılan hedefi seçili grup içerisinde seçer.

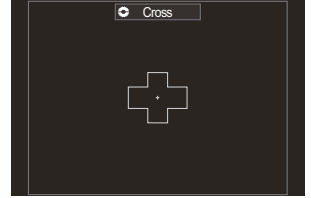

Orta

Orta boyutlu bir hedef grubu seçin. Fotoğraf makinesi, odak için kullanılan hedefi seçili grup içerisinde seçer.

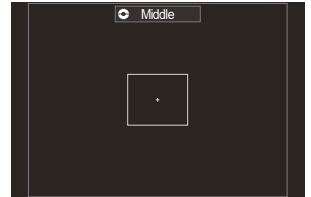

[]Büyük

Büyük boyutlu bir hedef grubu seçin. Fotoğraf makinesi, odak için kullanılan hedefi seçili grup içerisinde seçer.

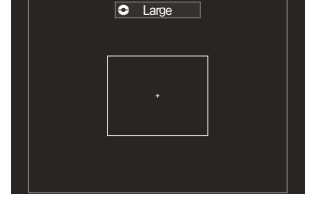

[]C1-[]C4 Özel Hedef

AF hedefinin boyutunu ve adını (tek seferde hareket edeceği mesafe) değiştirebilirsiniz.

[]AF Hedef Modu Ayarları (P.111) kısmında özel bir hedefin yanında bir onay işareti (✓) olduğunda özel hedef modları seçilebilir.

2. İstedığınız mod görüntülediğinde çoklu seçiciyi bırakın.

- AF hedef modu seçenekleri artık görüntülenmez.

☞ Kullanılabilir AF hedeflerinin sayısı, çekim ayarlarına göre azaltılabilir.

☞ AF hedef ekranına çoklu seçiciye basarak erişilebilir. Çoklu seçici, []Orta Düğmesi (P.354) kullanılarak yapılandırılabilir.

☞ Fotoğraf makinesinin yönüne göre ayrı AF hedef modları seçilebilir. [] "AF Hedef Seçimini Fotoğraf Makinesinin Yönü ile Eşleştirme ([]Yön Bağlantılı [])" (P.139)

☞ Aşağıdaki odak ayarları, Fn kolu kullanılarak aynı anda geri çağrılabilir. Fn kolunun 1. ve 2. konumlarına ayrı ayarlar atanabilir. Ayarları çekim koşullarına göre hızlıca yapmak için bu seçeneği kullanın.

- []AF Modu (P.102), []AF Hedef Modu (P.108) ve []AF Hedef Noktası (P.107)

Fn kolu, []Fn Kolu Fonksiyonu (P.356) ögesi veya []Fn Kolu Fonksiyonu (P.357) ögesi kullanılarak yapılandırılabilir.

☞ []C-AF ile ilgili AF hedef ayarlarını yapabilirsiniz. [] []C-AF Merkez Önceliği (P.128)

☞ Fotoğraf modu ve video modu için ayrı seçenekler belirlenebilir.

📷 AF hedef modları için seçenekleri belirleme (📷 AF Hedef Modu Ayarları)

PASMB 

📷 AF Hedef Modunu ayarlarken hangi seçeneklerin görüntüleneceğini belirtin.

Menü

• MENU → AF → 6. AF Hedefi Ayarları ve İşlemleri → 📷 AF Hedef Modu Ayarları

1. Seçenek olarak görüntülemek istediğiniz AF hedef modlarını seçin ve her birinin yanına onay işareti (✓) koyun.
 - △ ▽ düğmelerini kullanarak bir seçenek belirleyin ve yanına onay işareti (✓) koymak için **OK** düğmesine basın. Onay işaretini kaldırmak için **OK** düğmesine tekrar basın.

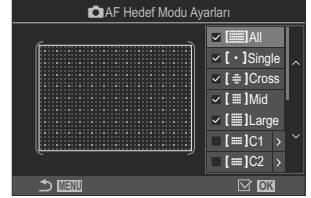

📷 AF Hedef Modu Ayarları ekranı

Hepsi, [·] Tek, [] Çapraz, [] Orta, [] Büyük

Bir seçeneğin yanına onay işareti (✓) koyarsanız AF hedefi seçilirken seçenek olarak görüntülenir.

[] C1–[] C4

Bir seçeneğin yanına onay işareti (✓) koyarsanız AF hedefi seçilirken seçenek olarak görüntülenir. AF hedefinin boyutunu ve adını (tek seferde hareket edeceği mesafe) yapılandırmak için ▷ düğmesine basın.

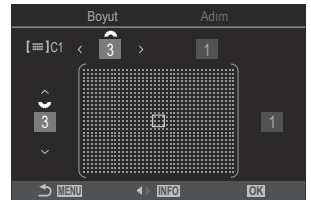

Öge	Yatay	Dikey
Boyut	12 tip (1 / 3 / 5 / 7 / 9 / 11 / 15 / 19 / 23 / 27 / 33 / 39) ◀▶ düğmelerini veya ön kadranı kullanarak değiştirin.	10 tip (1 / 3 / 5 / 7 / 9 / 11 / 15 / 19 / 23 / 27) △▽ düğmelerini veya arka kadranı kullanarak değiştirin.
Adım	8 tip (1 ila 8) ◀▶ düğmelerini veya ön kadranı kullanarak değiştirin.	5 tip (1 ila 5) △▽ düğmelerini veya arka kadranı kullanarak değiştirin.

Boyut ve Adım arasında geçiş yapmak için **INFO** düğmesine basın.

Yakınlaştırma çerçevesi AF/Yakınlaştırma AF (Süper Spot AF)

PASMB 

Çekim sırasında ekranı yakınlaştırabilirsiniz. Odaklama sırasında daha fazla hassasiyet için odak alanını yakınlaştırın. Yüksek yakınlaştırma oranlarında, standart odak hedefinden daha küçük alanlara odaklama yapabilirsiniz. Yakınlaştırma sırasında odak alanını istediğiniz şekilde yeniden konumlandırabilirsiniz.

Düğme

-  öğesinin atandığı bir düğme

⚠ Süper Spot AF'yi kullanabilmeniz için önce **[Düğme Fonksiyonu]** (P.337) ile **[Q]** (P.339) öğesini bir fotoğraf makinesi kontrolüne atamalısınız.

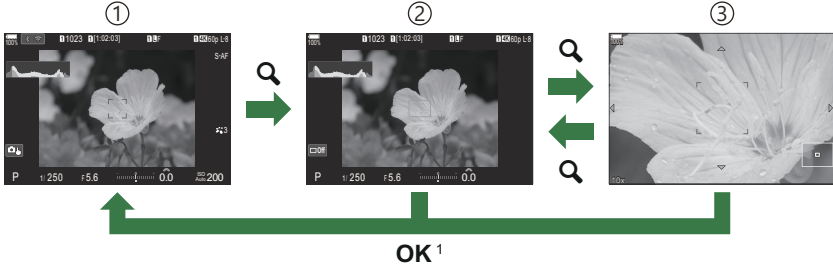

- ① Çekim ekranı
- ② Yakınlaştırma çerçevesi AF ekranı
- ③ Yakınlaştırma AF ekranı

1 **OK** düğmesi yerine **[Q]** (büyüt) öğesini atadığınız düğmeyi basılı tutarak da çekim ekranına geri dönebilirsiniz.

1. **[Q]** (büyüt) öğesinin atandığı düğmeye basın.

- Yakınlaştırma çerçevesi görüntülenir.



2. Çoklu seçiciyi kullanarak çerçeveyi konumlandırın.

- Çerçeveyi yeniden ortalamak için çoklu seçiciye basın veya **OK** düğmesini basılı tutun.
- Çerçeve, ok tuş takımı ($\Delta \nabla \triangleleft \triangleright$) kullanılarak da konumlandırılabilir.



3. Yakınlaştırma oranını seçmek için yakınlaştırma çerçevesinin boyutunu ayarlayın.

- Yakınlaştırma çerçevesinin boyutunu ayarlamak için, **INFO** düğmesine basın ve ardından $\Delta \nabla$ düğmelerini veya ön ya da da arka kadranı kullanın.
- Kabul etmek ve çıkmak için **OK** düğmesine basın.



4. [Q] öğesinin atandığı düğmeye bir kez daha basın.

- Fotoğraf makinesi, ekranı dolduracak şekilde seçili alanı yakınlaştırır.
- Yakınlaştırmak veya uzaklaştırmak için ön ya da arka kadranı kullanın.
- Ekranı kaydırmak için çoklu seçiciyi kullanın.
- Ekranı kaydırmak için $\Delta \nabla \triangleleft \triangleright$ düğmelerini kullanın.
- Çekim modu **M** (manuel) veya **B** (bulb) ise ve [ISO Auto] seçilmemişse diyaframı veya enstantane hızını seçmek için yakınlaştırma sırasında **INFO** düğmesine basabilirsiniz.
- Yakınlaştırma çerçevesine geri dönmek için **Q** düğmesine basın.
- Odak yakınlaştırmayı sonlandırmak için **OK** düğmesine basın.
- Odak yakınlaştırmayı **Q** düğmesini basılı tutarak da sonlandırabilirsiniz.



M ve **B** modları için pozlama ayarı ekranı

① Odak yakınlaştırma sadece ekrana uygulanır. Fotoğraf makinesiyle çekilen fotoğraflar etkilenmez.

① Yakınlaştırma ekranı sırasında ve Four Thirds sistem objektifi kullanılırken yakınlaştırma AF'si çalışmaz.

① Video kaydı modunda [**Dij. Tele Dönüştürücü**], [**Açık**] ise fotoğraf makinesi yakınlaştırma yapamaz.

👉 Yakınlaştırma çerçevesi AF ekranı ve yakınlaştırma AF ekranı sırasında da fotoğraf çekilebilir.

👉 Odak yakınlaştırma için dokunmatik kontroller kullanılabilir. 📖 "Dokunmatik ekran işlemlerini kullanarak çekme" (P.55)

👉 Fotoğraf makinesini, odaklama amacıyla deklanşör düğmesine yarım basıldığında odak yakınlaştırmadan çıkacak şekilde yapılandırabilirsiniz. 📖 "Canlı Görüntüde Yakınlaştırma Sırasında Deklanşör Düğmesine Yarım Basıldığında Ne Olacağını Seçme (LV Yakın Mod)" (P.362)

Odaklanmayı yapılandırma fonksiyonları

Otomatik ve Manuel Odaklanmanın Birlikte Kullanılması (📷AF+MF)









PASMB 



Otomatik odaklamayı kullanarak odaklama yaptıktan sonra, deklanşör düğmesini yarım basılı tutarak ve odak halkasını döndürerek odaklama ayarını manuel olarak yapabilirsiniz. Dilerseniz otomatik odaklamadan manuel odaklamaya geçin veya otomatik odaklanmanın ardından odak ince ayarını manuel olarak yapın.

 Prosedür, seçilen AF moduna göre değişkenlik gösterir (P.102).

Menü

- MENU → AF → 1. AF → 📷AF+MF

Açık	<p>Otomatik odaklama sırasında manuel odaklama etkindir. [S-AF], [C-AF], [C-AF+TR] veya AF seçeneğinin yanında  gösterilir.</p> <ul style="list-style-type: none">• [S-AF ] seçildiğinde, tek AF'yi kullanarak odaklandıktan sonra, deklanşör düğmesini yarım basılı tutabilir veya AF-ON düğmesini basılı tutabilir ve odağı manuel olarak ayarlayabilirsiniz. Alternatif olarak, fotoğraf makinesi odaklama yaparken odak halkasını döndürerek manuel odaklamaya geçiş yapabilirsiniz. Odak, deklanşör açıkken seri çekim sırasında da manuel olarak ayarlanabilir.• [C-AF ] veya [C-AF+TR ] seçildiğinde, fotoğraf makinesi devamlı AF ve devamlı takip AF modlarında odaklama yaparken, odak halkasını döndürerek manuel odağı geçebilirsiniz. Otomatik odaklamayı kullanarak yeniden odaklama yapmak için deklanşör düğmesine yarım basın veya AF-ON düğmesine ikinci kez basın. Odak, deklanşör açıkken seri çekim sırasında da manuel olarak ayarlanabilir.• [AF ] seçildiğinde, odaklama sonrasında veya AF kullanarak odaklamayı başlatmadan önce manuel odaklama yapabilirsiniz.
Kapalı	<p>Otomatik odaklama sırasında manuel odaklama devre dışıdır.</p>

 [SH1] veya [ProCap SH1] modunda, seri çekim sırasında manuel odaklama kullanılamaz.



- ☞ Manuel odaklama ile otomatik odaklama, otomatik odaklama diđer fotoğraf makinesi kontrollerine atandığında da kullanılabilir. 🖱️ ["Düğmelerin rollerini deđiřtirme \(Düğme Ayarları\)" \(P.337\)](#)
- ☞ Objektifin odak halkası, sadece M.ZUIKO PRO (Micro Four Thirds PRO) objektifler kullanıldığında otomatik odaklamayı durdurmak için kullanılabilir. Diđer objektifler hakkında bilgi almak için web sitemizi ziyaret edin.
- ☞ **B** (bulb) modunda, manuel odaklama [\[Bulb/Time Odaklama\] \(P.272\)](#) için belirlenen seçenikle kontrol edilir.

Deklanşör düğmesine basıldığında AF işleminin yapılandırılması (düğmesine yarım basılarak AF)

PASMB 

Fotoğraf makinesinin deklanşör düğmesine yarım basıldığında odaklama yapıp yapmayacağını seçebilirsiniz.

Menü

- MENU → AF → 1.  düğmesine yarım basarak AF →  AF

S-AF	<p>AF modu [S-AF] olduğunda yapılacak AF işlemini ayarlayın.</p> <p>[Hayır]: Deklanşör düğmesine yarım basıldığında, fotoğraf makinesi AF işlemini başlatmaz.</p> <p>[Evet]: Deklanşör düğmesine yarım basıldığında, fotoğraf makinesi AF işlemini başlatır. AF-ON düğmesine basarken deklanşör düğmesine yarım basarsanız otomatik odaklama devam eder.</p>
C-AF/ C-AF+TR	<p>AF modu [C-AF] veya [C-AF+TR] olduğunda yapılacak AF işlemini ayarlayın.</p> <p>[Hayır]: Deklanşör düğmesine yarım basıldığında, fotoğraf makinesi AF işlemini başlatmaz.</p> <p>[Evet]: Deklanşör düğmesine yarım basıldığında, fotoğraf makinesi AF işlemini başlatır. AF-ON düğmesine basarken deklanşör düğmesine yarım basarsanız otomatik odaklama devam eder.</p>



AF-ON düğmesini kullanarak otomatik odaklama

P A S M B 

AF-ON düğmesine bastığınızda, fotoğraf makinesi AF işlemini başlatır. **AF-ON** düğmesini bıraktığınızda otomatik odaklama sona erer. Fotoğraf makinesi, deklanşör düğmesine yarım basıldığı için otomatik odaklama yaparken, **AF-ON** düğmesine bastığınızda otomatik odaklama devam eder.

Düğme

- **AF-ON** düğmesi

  **AF Modu**] için **[C-AF]** seçilirse video kaydı sırasında **AF-ON** düğmesine basıldığında fotoğraf makinesi S-AF modunda çalışır. **[C-AF+TR]** seçilirse **AF-ON** düğmesine basıldığında fotoğraf makinesi AF takibi yapar.

Manuel Odak Modunda Otomatik Odađı Kullanma (MF modunda **AF-ON**)

PASMB 

Fotođraf makinesini, AF modu **[MF]** veya **[Pre MF]** olsa bile **AF-ON** düđmesine basıldıđında otomatik odaklama yapacak şekilde yapılandırabilirsiniz.

Menü

- **MENU** → **AF** → 1. MF modunda AF → **AF-ON**

Hayır	AF modu [MF] veya [Pre MF] ise fotođraf makinesi AF-ON düđmesine basıldıđında bile otomatik odaklama yapmaz.
Evet	AF modu [MF] veya [Pre MF] ise [S-AF] modundayken AF-ON düđmesine basıldıđında, fotođraf makinesi otomatik odaklama yapar.

Objeye odaklama yapılamadığında fotoğraf makinesinin nasıl çalışacağını yapılandırma (Bırakma Önceliği)

PASMB 

Fotoğraf makinesinin, otomatik odaklama ile objeye odaklanamadığında fotoğraf çekip çekmeyeceğini seçebilirsiniz.

Menü

• MENU → AF → 1. AF → Bırakma Önceliği

S-AF	<p>AF modu [S-AF] olduğunda ve otomatik odaklama ile objeye odaklanamadığında fotoğraf makinesinin nasıl çalışacağını ayarlayın.</p> <p>[Kapalı]: Fotoğraf makinesi objeye otomatik odaklama ile odaklanamıyorsa deklanşör düğmesine tam basıldığında bile deklanşör bırakılmaz. Flaş çıkılacak şekilde yapılandırılmışsa flaş şarj olana kadar deklanşör bırakılmaz.</p> <p>[Açık]: Fotoğraf makinesi objeye otomatik odaklama ile odaklanamasa bile deklanşör düğmesine tam basıldığında bile deklanşör bırakılır.</p>
C-AF/ C-AF+TR	<p>AF modu [C-AF] veya [C-AF+TR] olduğunda, otomatik odaklama ile objeye odaklanamadığı zaman fotoğraf makinesinin nasıl çalışacağını ayarlayın.</p> <p>[Kapalı]: Fotoğraf makinesi objeye otomatik odaklama ile odaklanamıyorsa deklanşör düğmesine tam basıldığında bile deklanşör bırakılmaz. Flaş çıkılacak şekilde yapılandırılmışsa flaş şarj olana kadar deklanşör bırakılmaz.</p> <p>[Açık]: Fotoğraf makinesi objeye otomatik odaklama ile odaklanamasa bile deklanşör düğmesine tam basıldığında bile deklanşör bırakılır.</p>



Yıldızlı Gökyüzü AF ayarlarını deęiřtirme (Yıldızlı Gökyüzü AF Ayarı)

P A S M B 

Yıldızlı Gökyüzü AF fonksiyonunun alıřmasını yapılandırabilirsiniz.

Menü

- MENU → AF → 1. AF → Yıldızlı Gökyüzü AF Ayarı

AF Öncelięi	<p>[Doęruluk]: Odaklama doęruluęunu hızdan daha öncelikli yapın. Bir tripod kullanın.</p> <p>[Hız]: Odaklama hızını doęruluktan daha öncelikli yapın.</p>
AF İřlemi	<p>[]: Deklanřör düęmesine yarım basıldıęında, otomatik odaklama ile odaklama yapar.</p> <p>[AF-ON]: AF-ON düęmesine basıldıęında, otomatik odaklama ile odaklama yapar.</p> <p>[AF-ON Bařlat/Durdur]: AF-ON düęmesine basıldıęında odaklama bařlar. Odaklamayı durdurmak için tekrar basın.</p>
Bırakma Öncelięi	<p>[Kapalı]:</p> <ul style="list-style-type: none">• [AF İřlemi] [] olarak ayarlanmışsa fotoęraf makinesi odaklanmadıęı sürece, deklanřör düęmesine tam basılsa bile deklanřör bırakılamaz.• [AF İřlemi] [AF-ON] olarak ayarlanmışsa ve AF-ON düęmesine basılırsa fotoęraf makinesi odaklanmadıęı sürece, deklanřör düęmesine tam basılsa bile deklanřör bırakılamaz. <p>AF-ON düęmesine basılmazsa deklanřör düęmesine tam basarak istedięiniz an çekime bařlayabilirsiniz.</p> <ul style="list-style-type: none">• [AF İřlemi] [AF-ON Bařlat/Durdur] olarak ayarlanmışsa ve Yıldızlı Gökyüzü AF uygulanıyorsa deklanřör düęmesine tam basılsa bile çekim bařlamaz. Yıldızlı Gökyüzü AF uygulanmıyorsa deklanřör düęmesine tam basarak istedięiniz an çekime bařlayabilirsiniz. <p>[Aık]: Deklanřör düęmesine tam basıldıęında, [AF İřlemi] ayarı ne olursa olsun çekim bařlar.</p>

Objeye uygun AF işlemini özelleştirmek için fonksiyonlar







Seçili Objelerde Odak Takibi (Objeye Algılama)







P A S M B 

Odaklama sırasında, fotoğraf makinesi insanların yüzlerini ve gözlerini, ayrıca hızlı hareket eden objeleri algılayabilir. Motor sporlarındaki araçlar ve uçaklar gibi hızlı hareket eden objeleri çekerken, odaklama zor olabilir. Bu fonksiyon, fotoğraf makinesinin sürücü veya kokpit gibi belirli alanları takip etmesine ve bunlara odaklanmasına olanak sağlar.

Menü

- MENU → AF → 2. AF → Objeye Algılama

 İnsan	Fotoğraf makinesi insanları algılar. Yüz, baş, göz ve üst gövde gibi öğelerde odak takibi yapar.
 Motor sporları	Fotoğraf makinesi arabaları veya motosikletleri algılar. Şasi (özellikle motor sporlarında kullanılan tipler) ve sürücü gibi öğelerde odak takibi yapar.
 Uçaklar	Fotoğraf makinesi uçakları ve helikopterleri algılar. Uçağın gövdesi veya kokpit gibi öğeler üzerinde odak takibi yapar.
 Trenler	Fotoğraf makinesi trenleri algılar. Vagon veya makinist kompartımanı gibi öğelerde odak takibi yapar.
 Kuşlar	Fotoğraf makinesi kuşları algılar. Baş veya göz gibi öğeler üzerinde odak takibi yapar.
 Köpekler ve Kediler	Fotoğraf makinesi kedileri, köpekleri ve benzer hayvanları algılar. Baş veya göz gibi öğeler üzerinde odak takibi yapar.
Kapalı	Takip edilen objeye seçimi devre dışıdır.

 [Kapalı] dışında bir ayar seçildiğinde, [AF] ([AF MF]), [S-AF] ([S-AF MF]) olarak ve [C-AF+TR] ([C-AF+TR MF]), [C-AF] ([C-AF MF]) olarak ayarlanır.

 Yüksek hızlı video kaydı sırasında bu fonksiyon devre dışıdır (P.217).

[Obje Algılama] Ögesini Kullanarak Fotoğraf Çekme

1. Fotoğraf makinesini objenize doğrultun.

- Fotoğraf makinesi objeleri algılandığında, odaklama yapılan objenin üzerinde beyaz bir çerçeve görüntülenir. Diğer objelerin üzerinde gri çerçeveler görünür. Odaklama yapılan objede, beyaz çerçevenin etrafında bir başka çerçeve görünür.

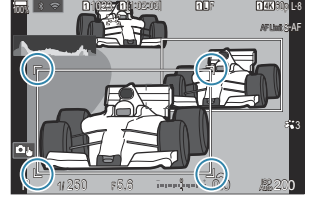

- Odaklama yapılacak objeyi belirten beyaz çerçeve görünmezse AF hedefinin boyutunu ve/veya konumunu, objeyi kapsayacak şekilde değiştirin. AF hedef modu [] Hepsini olduğunda, ekranın merkezine en yakın objeye odaklama yapılır.
- Fotoğraf makinesi göz veya kokpit gibi belirli öğeleri algılayarsa bunların üzerinde de daha küçük beyaz çerçeveler görünür. Bu çerçeveler menüden gizlenebilir (P.127).

Objeye seçimi

- Objeye, yapılandırılan AF hedef alanının dışına çıkarsa veya birden çok obje algılanırsa odaklanılacak objeyi gösteren beyaz çerçeve kaybolabilir veya başka bir objeye geçebilir.
- Odaklanılacak objeye, [Düğme Ayarları] (P.337) kısmında [Objeye Seçimi] (P.339) fonksiyonunun atandığı düğmeye basılarak kilitlenebilir (sabitlenebilir). Odaklamayı gösteren beyaz çerçeve görüntülediğinde, düğmeye basılması fotoğraf makinesinin odaklanılacak obje olarak bu objeye kilitlenmesine neden olur. Odaklamayı gösteren beyaz çerçeve görüntülenmediğinde, düğmeye basılması fotoğraf makinesinin odaklanılacak obje olarak AF hedefine yakın bir objeyi seçip buna kilitlenmesine neden olur.
- Birden fazla obje algılanırsa, düğmeye basarken ön veya arka kadranı döndürerek odaklanılacak objeyi seçebilirsiniz ve kilitleyebilirsiniz.
- [İnsan] seçiliyken gözler algılanırsa düğmeye basarken ön veya arka kadranı döndürerek odaklanılacak obje olarak hangi göze kilitleneceğinizi seçebilirsiniz.
- Bir objeye veya göze kilitlendiğinde, ekranda "Lock" kelimesi görünür. Kilitlenmiş durumdayken, çoklu seçiciyi oynatarak veya $\Delta \nabla \triangleleft \triangleright$ düğmelerine basarak objeler veya gözler arasında hızla geçiş yapabilirsiniz.
- Odaklama kilidini kaldırmak için, fonksiyonun atandığı düğmeye tekrar basın veya **OK** düğmesine basın. Kilitlenen obje kaybolursa odaklama kilidi kaldırılır.
- Dokunarak da odaklanılacak objeyi seçebilirsiniz veya odaklama kilidini kaldırabilirsiniz (P.55).

2. Odaklamak için deklanşör düğmesine yarım basın.

- Ayrıca odaklama yapmak için **AF-ON** düğmesine de basabilirsiniz (P.118).
- Fotoğraf makinesi bir objeye odaklandığında, odaklama konumunda yeşil bir çerçeve görünür.
- Fotoğraf makinesi sürücü veya kokpit gibi belirli öğeleri algılasa bunlara odaklanır.
- AF Modu olarak **[C-AF]** veya **[C-AF MF]** seçildiğinde, obje hareket etse bile düğme bırakılana kadar, fotoğraf makinesi, ekranın tamamında beyaz çerçeveli objeyi takip edip buna odaklanmaya devam eder. Takip alanı değiştirilebilir (P.125).

3. Fotoğraf çekmek için deklanşör düğmesinin kalan yarısına tam basın.

- ① Fotoğraf makinesi, objeye veya seçili sanat filtresine bağlı olarak objeyi algılamayabilir.
- ① Fotoğraf makinesi, objenin türüne veya çekim koşullarına bağlı olarak objeyi algılamayabilir.
- ① Sürücü modunda ♥SH1 veya ProCap SH1 seçili olduğunda (P.192), odaklanılacak objeye kilitlenmişken (sabitlenmişken) fotoğraf çekilirse objenin üzerindeki kilit açılabilir.

Obje algılama etkinken C-AF işlemini yapılandırma (C-AF Ayarı)

PASMB 

Obje algılama etkin olduğunda çekim yaparken C-AF işlemini yapılandırın.

Menü

- MENU → AF → 2. AF → C-AF Ayarı

C-AF Alanı

Fotoğraf çekimi sırasında, belirlenen bir obje algılandığında ve buna odaklanıldığında, C-AF takibinin gerçekleştirileceği alanı yapılandırın.

Hepsi	Objeye bir kez odaklandıktan sonra, fotoğraf makinesi çekim ekranının tamamında bu objeye odaklanmaya ve objeyi takip etmeye devam eder.
	Fotoğraf makinesi, seçilen AF hedef çerçevesinde odaklanılan objeyi takip eder ve objeye odaklanmış olarak kalır.

C-AF Alanı

Video kaydı sırasında, belirlenen bir obje algılandığında ve buna odaklanıldığında, C-AF takibinin gerçekleştirileceği alanı ayarlar.

Hepsi	Objeye bir kez odaklandıktan sonra, fotoğraf makinesi çekim ekranının tamamında bu objeye odaklanmaya ve objeyi takip etmeye devam eder.
	Fotoğraf makinesi, seçilen AF hedef çerçevesinde odaklanılan objeyi takip eder ve objeye odaklanmış olarak kalır.

Düğmelere odaklama önceliği atama (AF Düğmesi)

PASMB 

Bir obje algılandığında deklanşör düğmesi ve **AF-ON** düğmesi için ayrı odaklama noktaları yapılandırılabilir.

Menü

- MENU → AF → 2. AF →   AF Düğmesi

Deklanşör düğmesine yarım basıldığında yapılacak AF işlemini seçin.



[ **Önceliği**]: Seçilen AF hedef noktasında algılandığında, objedeki odağı takip eder.

[ **Önceliği**]: Her zaman seçilen AF hedef noktasındaki odağı takip eder.

AF-ON düğmesine basıldığında yapılacak AF işlemini seçin.

AF-ON

[ **Önceliği**]: Seçilen AF hedef noktasında algılandığında, objedeki odağı takip eder.

[ **Önceliği**]: Her zaman seçilen AF hedef noktasındaki odağı takip eder.

Algılanan gözler için görüntülenen çerçeveyi yapılandırma (Göz Algılama Çerçevesi)

P A S M B 

Fotoğraf makinesi, gözler ve kokpitler gibi küçük parçaları algıladığında, küçük çerçevelerin görüntülenip görüntülenmeyeceğini seçebilirsiniz.

Menü

- MENU → AF → 2. AF → Göz Algılama Çerçevesi

Kapalı	Gözler veya kokpitler gibi küçük parçalarda çerçeveler görüntülenmez.
Açık	Gözler veya kokpitler gibi küçük parçalarda çerçeveler görüntülenir.

- **[Göz Algılama Çerçevesi]** **[Kapalı]** olarak ayarlansa bile fotoğraf makinesi, gözler veya kokpit gibi belirli öğeler algılandığında onlara odaklanır.

C-AF Merkez Hedef Önceliği (C-AF Merkez Önceliği)

PASMB 

[C-AF] ve [C-AF] modlarında AF hedef grubu kullanarak odaklama yapıldığında, fotoğraf makinesi, tekrarlanan odaklama işlemleri için önceliği her durumda seçili grubun merkezinde bulunan hedefe verir. Fotoğraf makinesi, ancak merkez odaklama hedefini kullanarak odaklama gerçekleştiremediği durumlarda çevredeki hedefleri kullanarak odaklama yapar. Bu durum, hızlı hareket eden ama hareketleri görece daha tahmin edilebilir olan objeleri takip etmenize yardımcı olur. Çoğu durumda merkez önceliği önerilir.

Menü

- MENU → AF → 4. AF → C-AF Merkez Önceliği

1. Tekrarlanan odaklama işlemleri için fotoğraf makinesinin her zaman öncelik vereceği bir AF hedef modu seçin ve yanına bir onay işareti (✓) koyun.
 - Δ ▽ düğmelerini kullanarak bir seçenek belirleyin ve yanına onay işareti (✓) koymak için **OK** düğmesine basın. Onay işaretini kaldırmak için **OK** düğmesine tekrar basın.



C-AF Merkez Önceliği ayar ekranı

[#]Çapraz	
[#]Orta	
[#]Büyük	Bir seçeneğin yanına onay işareti (✓) koyarsanız AF hedef modu kullanıldığında, tekrarlanan odaklama işlemleri için fotoğraf makinesi her zaman merkez hedefe öncelik verir.
[#]C1 - [#]C4	

① [#]C1 - [#]C4, ancak [C-AF Hedef Modu Ayarları] (P.111) alanının [#]C1 - [#]C4 kısmında belirlenen yatay veya dikey **[Boyut]** en az 5 olduğunda onaylanabilir (✓).

C-AF Takip Hassasiyeti (📷C-AF Hassasiyeti / 👤C-AF Hassasiyeti)

P A S M B 👤

[📷AF Modu] için [C-AF], [C-AF MF], [C-AF+TR] veya [C-AF+TR MF] seçildiğinde ya da [👤AF Modu] için [C-AF] veya [C-AF+TR] seçildiğinde, fotoğraf makinesinin odaklama yapılırken objeye olan mesafedeki değişikliklere ne kadar hızlı tepki vereceğini seçin. Bu, hızlı hareket eden bir objenin takip edilmesine veya obje ve fotoğraf makinesinin arasından bir obje geçtiğinde fotoğraf makinesinin yeniden odaklama yapmasının engellenmesine yardımcı olur.

Menü

- MENU → AF → 4. AF → 📷C-AF Hassasiyeti
- MENU → AF → 5. Video AF → 👤C-AF Hassasiyeti

- Beş ([📷C-AF Hassasiyeti]) / üç ([👤C-AF Hassasiyeti]) takip hassasiyeti seviyesi arasından seçim yapın.
- Değer ne kadar yüksek olursa hassasiyet de o kadar yüksek olur. Kareye bir anda giren objeler, fotoğraf makinesinden hızla uzaklaşan objeler veya fotoğraf makinesine doğru ya da fotoğraf makinesinden uzağa doğru hareket ederken hızı aniden değişen veya duran objeler için pozitif değerleri kullanın.
- Değer ne kadar düşük olursa hassasiyet de o kadar düşük olur. Fotoğraf makinesinin, obje diğer objeler tarafından kısa süre engellendiğinde yeniden odaklama yapmasını engellemek veya objeyi AF hedefinde tutamadığınız durumlarda fotoğraf makinesinin arka plana odaklama yapmasını önlemek için negatif değerler kullanın.

C-AF Odak Hızı (C-AF Hızı)

PASMB 

Odak modu için **[C-AF]** veya **[C-AF+TR]** seçili olduğunda, fotoğraf makinesinin objeye olan mesafedeki değişikliklere ne kadar hızlı tepki vereceğini seçin. Bu özellik, örneğin objeleri değiştirdiğinizde fotoğraf makinesinin yeniden odaklama yapması için gereken süreyi ayarlamak için kullanılabilir.

Menü

- **MENU** → **AF** → 5. Video AF →  C-AF Hızı

- Üç odaklama hızı seviyesi arasından seçim yapın.
- Yeniden odaklama +1'de daha hızlı, -1'de daha yavaştır. Yeni bir objeye geçerken yavaş bir şekilde yeniden odaklama yapmak için -1'i seçin.

Fotoğraf makinesinin odak işlemlerini değiştirme fonksiyonları

Objektif Odaklanma Aralığı (📷 AF Sınırlayıcı)

P A S M B 📷

Fotoğraf makinesinin otomatik odaklamayı kullanarak odaklama yapacağı aralığı seçin. Bu özellik, odaklama işlemi sırasında obje ve fotoğraf makinesi arasında odaklamayı büyük ölçüde değiştirecek bir engelin ortaya çıktığı durumlarda etkilidir. Çit, pencere veya benzeri bir yerin arkasından çekim yaparken, fotoğraf makinesinin ön plandaki nesnelere odaklanmasını engellemek için de bunu kullanabilirsiniz.

[AF Sınırlayıcı] kısmında kaydedilen ayarları kullanma

Menü

- MENU → AF → 4. AF → 📷 AF Sınırlayıcı

1. △ ▽ düğmelerini kullanarak **[AF Sınırlayıcı]** öğesini vurgulayın ve **OK** düğmesine basın.

2. △ ▽ düğmelerini kullanarak **[Açık1]**, **[Açık2]** veya **[Açık3]** öğelerinden birini seçin ve **OK** düğmesine basın.

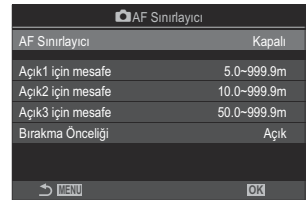



📷 AF Sınırlayıcı ayar ekranı

Kapalı	Fotoğraf makinesi, kaydedilmiş odaklama mesafelerini kullanmaz.
Açık1	Fotoğraf makinesi, [Açık1 için mesafe] kısmında kaydedilen aralığı kullanır.
Açık2	Fotoğraf makinesi, [Açık2 için mesafe] kısmında kaydedilen aralığı kullanır.

3. AF Sınırlayıcı ayar ekranına geri dönün.

ⓘ AF Sınırlayıcı aşağıdaki durumlarda kullanılamaz.

- Odak sınırlayıcı objektifte etkinleştirildiğinde
- Odak basamaklama veya sıralı odaklama kullanılırken
- Video modundayken veya bir video kaydederken
- Odak modu olarak [AF] veya [AF MF] seçildiğinde

[AF Sınırlayıcı] ögesini yapılandırma

1. Seçenekleri yapılandırın.

- $\Delta \nabla$ düğmelerine basarak bir öge seçin ve ayar menüsünü görüntülemek için **OK** düğmesine basın.
-  AF Sınırlayıcı ayar ekranına geri dönmek için **OK** düğmesine tekrar basın.

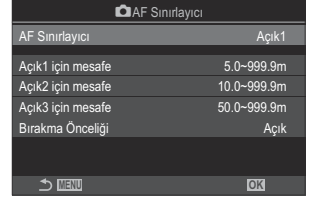

Açık1 için mesafe	<p>[Açık1] seçildiğinde kullanılacak odaklama mesafelerinin aralığını ayarlayın.</p> <p>$\Delta \nabla$ düğmeleriyle sayıyı değiştirin. Basamaklar arasında ilerlemek için $\langle \triangleright$ düğmelerini kullanın.</p> <p>[000,0] – [999,9m/ft]</p>
Açık2 için mesafe	<p>[Açık2] seçildiğinde kullanılacak odaklama mesafelerinin aralığını ayarlayın.</p> <p>$\Delta \nabla$ düğmeleriyle sayıyı değiştirin. Basamaklar arasında ilerlemek için $\langle \triangleright$ düğmelerini kullanın.</p> <p>[000,0] – [999,9m/ft]</p>
Açık3 için mesafe	<p>[Açık3] seçildiğinde kullanılacak odaklama mesafelerinin aralığını ayarlayın.</p> <p>$\Delta \nabla$ düğmeleriyle sayıyı değiştirin. Basamaklar arasında ilerlemek için $\langle \triangleright$ düğmelerini kullanın.</p> <p>[000,0] – [999,9m/ft]</p>
Bırakma Önceliği	<p>[Kapalı]: [Bırakma Önceliği] (P.120) ayarına uyar.</p> <p>[Açık]: [AF Sınırlayıcı] için [Kapalı] dışında bir ayar seçildiğinde, fotoğraf makinesi odaklanmasa da deklanşör bırakılabilir.</p>

⚠ **[Açık1 için mesafe]** - **[Açık3 için mesafe]** kısmında görüntülenen rakamlar yalnızca kılavuz amaçlıdır.

C-AF Objektif Tarama (AF Tarayıcı)



P A S M B 

Fotoğraf makinesinin odaklama taraması yapıp yapmayacağını seçin. Fotoğraf makinesi, odaklama yapamazsa objektifi minimum odak mesafesinden sonsuzluğa kadar geçirerek odak konumunu tarar. Dilerseniz tarama işlemini sınırlandırabilirsiniz. Bu seçenek,  AF Modu] (P.102) için [C-AF], [C-AF+TR], [C-AF MF] veya [C-AF+TR MF] seçili olduğunda etkili olur.

Menü

- MENU → AF → 4. AF →  AF Tarayıcı

Kapalı	Fotoğraf makinesi, odaklanamazsa tarama yapmaz. Bu sayede, küçük cisimler ve benzeri nesnelere takip ederken odağın objenizin görüş açısından çıkacak şekilde değişmesini engeller.
Açık	Fotoğraf makinesi, odaklama yapamadığında sadece bir kez tarama yapar. Fotoğraf makinesi, odaklama işlemi devam ettiği sürece tekrar tarama yapmaz.

-  AF Tarayıcı] için belirlenen seçenektan bağımsız olarak,  AF Modu] için [S-AF] veya [S-AF MF] seçili olduğunda, fotoğraf makinesi odaklama yapamazsa bir kez tarama yapar.

Otomatik Odakta İnce Ayar Yapmak (📷AF Odak Ayarı)

PASMB 

Faz algılamalı otomatik odaklamanın ince ayarını yapın. Odak ince ayarı ± 20 adıma kadar yapılabilir.

Menü

- MENU → AF → 4. AF → 📷AF Odak Ayarı

- ⓘ Normalde bu öğeyi kullanarak otomatik odaklamada ince ayar yapmaya gerek yoktur. Odak ince ayarı, fotoğraf makinesinin normal şekilde odaklama yapmasını engelleyebilir.
- ⓘ Odaklama ince ayarının, [S-AF] ve [S-AF ] modlarında etkisi yoktur.

Kaydedilmiş odak ayarı değerini kullanma

1. $\Delta \nabla$ düğmelerini kullanarak [AF Odak Ayarı] öğesini vurgulayın ve OK düğmesine basın.
2. $\Delta \nabla$ düğmelerini kullanarak [Açık] öğesini vurgulayın ve OK düğmesine basın.

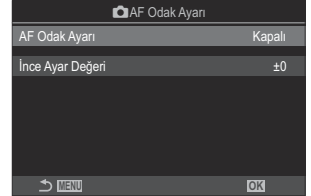

📷AF Odak Ayarı ekranı

Kapalı	Fotoğraf makinesi, kaydedilmiş odak ayarı değerini kullanmaz.
Açık	Fotoğraf makinesi, kaydedilmiş odak ayarı değerini kullanır.

3. 📷AF Odak Ayarı ekranına geri dönün.

[AF Odak Ayarı] ögesini yapılandırma

1. Seçenekleri yapılandırın.



- Δ ∇ düğmelerine basarak bir öge seçin ve ayar menüsünü görüntülemek için **OK** düğmesine basın.
-  AF Odak Ayarı ekranına geri dönmek için **OK** düğmesine tekrar basın.



İnce Ayar Değeri

Tüm objektifler için odağı ayarlar. Odak ince ayarı ± 20 adıma kadar yapılabilir.

[-20] - [±0] - [+20]

-  Sonuçları kontrol etmek için ön kadranı veya  düğmesini kullanarak ekranı yakınlaştırabilirsiniz.
-  **OK** düğmesine basmadan önce, deklanşör düğmesine basarak sonuçları kontrol etmek için bir test fotoğrafı çekebilirsiniz.

AF Işıklandırıcı Otomatik Odaklanma Yardımı (AF Işıklandırıcı)

P A S M B 

AF ışıklandırıcı, aydınlatmanın zayıf olduğu durumlarda odaklama işlemine yardımcı olmak için yanar.

Menü

- **MENU** → **AF** → 3. AF → AF Işıklandırıcı

Açık	Obje yetersiz şekilde aydınlatılmışsa ışıklandırıcı otomatik odaklama sırasında yanar.
Kapalı	Işıklandırıcı, obje yetersiz şekilde aydınlatılmış olsa dahi yanmaz.

🔗 Bu fonksiyonu sessiz modda kullanmak için, **[Sessiz [♥] Ayarları]** ögesini yapılandırmanız gerekir (P.201).

AF Hedefi Görüntüleme Modu (AF Alan İşaretçisi)

PASMB 

Otomatik odaklama modunda, fotoğraf makinesinin odaklandığı objenin konumu yeşil odaklama hedefi ile gösterilir. Bu öge odaklama hedefinin gösterilmesini kontrol eder.

Menü

- **MENU** → **AF** → 3. AF → AF Alan İşaretçisi

Kapalı	Odaklama hedefi görüntülenmez.
Açık1	Odaklama hedefi, fotoğraf makinesi odaklama işlemi yaptıktan sonra sadece kısa süreliğine görüntülenir.
Açık2	Fotoğraf makinesi odaklama yaptıktan sonra, grup halinde AF hedefleme etkinleştirilir ve fotoğraf makinesi, deklanşör düğmesine yarım basıldığında veya AF-ON düğmesine basıldığında, odaklama yapılmış tüm alanların AF hedeflerini görüntüler.

Odaklama konumunu ayarlama fonksiyonları

AF Hedef Seçimini Fotoğraf Makinesinin Yönü ile Eşleştirme (📷 Yön Bağlantılı [:::])

PASMB 

Fotoğraf makinesi, manzara (geniş) veya portre (uzun) doğrultuları arasında geçiş yapıldığında, AF hedefi konumunu ve AF hedef modunu otomatik olarak değiştirecek şekilde yapılandırılabilir. Fotoğraf makinesinin döndürülmesi, kompozisyonu ve buna bağlı olarak kadrajdaki objenin konumunu değiştirir. Fotoğraf makinesi, AF hedef modunu ve AF hedef konumunu, fotoğraf makinesinin doğrultusuna bağlı olarak ayrı ayrı saklayabilir. Bu seçenek aktif olduğunda, [\[📷\] Giriş Ayarla](#) (P.141) özelliği manzara ve portre doğrultularını ayrı olarak kaydetmek için kullanılabilir.

Menü

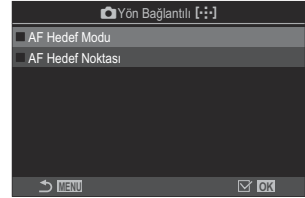

- MENU → AF → 6. AF Hedef Ayarları ve İşlemleri → 📷Yön Bağlantılı [:::]

1. Manzara ve portre doğrultuları için farklı ayarları kaydetmek istediğiniz bir fonksiyonu seçin ve yanına onay işareti (✓) koyun.
 - Δ ▽ düğmelerini kullanarak bir seçenek belirleyin ve yanına onay işareti (✓) koymak için **OK** düğmesine basın. Onay işaretini kaldırmak için **OK** düğmesine tekrar basın.



📷Yön Bağlantılı [:::] ayar ekranı

AF Hedef Modu	Bunun yanına bir onay işareti (✓) koyduğunuzda, fotoğraf makinesi manzara ve portre doğrultuları için ayrı AF hedef modları (örn. [📷]Hepsi, [📷]Küçük) kaydeder.
AF Hedef Noktası	Bunun yanına bir onay işareti (✓) koyduğunuzda, fotoğraf makinesi manzara ve portre doğrultuları için ayrı AF hedefi konumlarını kaydeder.

2. Ekran, Yön Bağlantılı  ayar ekranına geri döner.
3. Çekim ekranına geri dönmek için **MENU** düğmesine basın.
4. AF hedef modunu ve hedef konumunu, fotoğraf makinesini bir doğrultudan diğerine çevirerek seçin.
 - Fotoğraf makinesi sağa dönmüşken manzara yönü, portre yönü ve fotoğraf makinesi sola dönmüşken portre yönü için ayrı ayarlar kaydedilir.

AF Ana Konumu Seçimi (📷 [⋮] Giriş Ayarla)

PASMB 📷

[⋮]Hedef özelliği için ana konum pozisyonunu seçin. [⋮]Hedef özelliği, düğmeye dokunarak AF hedefi için önceden kaydedilmiş bir "ana konumu" çağırmanızı sağlar. Bu öge ana konum pozisyonunu seçmek için kullanılır.

Menü

- MENU → AF → 6. AF Hedef Ayarları ve İşlemleri → 📷 [⋮] Giriş Ayarla

1. Ana konumla beraber kaydetmek istediğiniz bir ayar seçin ve yanına onay işareti (✓) koyun.
 - ▲ ▼ düğmelerini kullanarak bir seçenek belirleyin ve yanına onay işareti (✓) koymak için **OK** düğmesine basın. Onay işaretini kaldırmak için **OK** düğmesine tekrar basın.

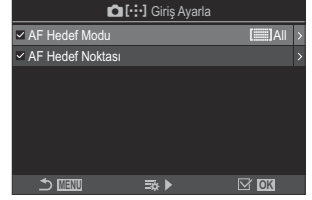





AF Hedef Modu	AF hedef modu ana konumunu seçin. Yalnızca [📷 AF Hedef Mod Ayarları] (P.111) için belirlenen seçenekler kullanılabilir.
AF Hedef Noktası	Ana konum odaklanma hedefi pozisyonunu seçin.

2. Seçilen öğenin seçeneklerini yapılandırmak için ▷ düğmesine basın.
 - Ana konum ayarlarını seçin
 - [📷 Yön Bağlantılı [⋮]] aktif olduğunda, seçenekleri görüntülemek için **OK** düğmesine basmadan önce manzara veya portre (fotoğraf makinesi sola döndürülür/fotoğraf makinesi sağa döndürülür) seçimi yapmanız istenir.

[Hedef] fonksiyonunu kullanma

[Hedef] fonksiyonu ařađıdaki řekillerde kullanılabilir.

- [Düğme Fonksiyonu] (P.337) kısmında, [Hedef] öđesini bir düđmeye atayın. Düđmeye bastıđınızda AF hedefi, kaydedilmiř ana konuma hareket eder.
- [Merkez Düđme] (P.354) için [HP] öđesini seđin. Çoklu seđiciye bastıđınızda AF hedefi, kaydedilmiř ana konuma hareket eder.



AF Hedef Seçimi ([⋮]) Ekran Ayarlarını Seç

PASMB 

Ön ve arka kadranlar veya ok tuş takımının AF hedef seçimi sırasında oynayacağı rolleri seçin. Kullanılan kontroller, kameranın kullanımına veya kişisel isteğe bağlı olarak seçilebilir.

Menü

- MENU → AF → 6. AF Hedef Ayarları ve İşlemleri → [⋮] Ekranı Ayarlarını Seç

 kadranı	<p>Ön ve arka kadranlara roller atayın.</p> <p>[Kapalı]: Yok.</p> <p>[⏏ Pos]: AF hedef noktasını konumlandırın (P.107).</p> <p>[⋮]Modu]: AF hedef modunu seçin (örn. [⏏]Hepsi, [⏏]Küçük) (P.108).</p>
 düğmesi	<p>△ ▽ ◀ ▶ düğmelerine rol atayın.</p> <p>[Kapalı]: Yok.</p> <p>[⏏ Pos]: AF hedef noktasını konumlandırın (P.107).</p> <p>[⋮]Modu]: AF hedef modunu seçin (örn. [⏏]Hepsi, [⏏]Küçük) (P.108).</p>







AF Hedef Seçimi Yayılmasını Etkinleştirme ([:⋮:] Döngü Ayarları)

PASMB 

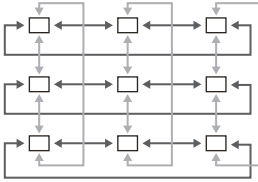
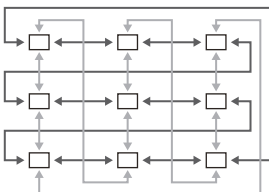
AF hedefi seçiminin, ekranın kenarlarına "yayılp yayılmayacağını" seçebilirsiniz. Ayrıca AF hedefi seçimi, ekranın karşı kenarına "yayılmadan" önce  **Hepsi** (tüm hedefler) öğesini seçme imkanınız olup olmayacağını da seçebilirsiniz.

Menü

- MENU → AF → 6. AF Hedef Ayarları ve İşlemleri → [:⋮:] Döngü Ayarları

<p>[[:⋮:]] Döngü Seçimi</p>	<p>[Kapalı]: Yayılma devre dışı bırakılır. Hedef seçimi, ekranın kenarları dahilinde kalır.</p> <p>[Döngü 1]: Ekran kenarına ulaştıktan sonra çoklu seçiciye aynı yönde basmaya devam ederseniz karşı kenarda aynı satırdaki veya sütundaki hedef seçilir.</p> <p>[Döngü 2]: Ekran kenarına ulaştıktan sonra çoklu seçiciye aynı yönde basmaya devam ederseniz karşı kenarda sonraki satırdaki veya sütundaki hedef seçilir.</p>	 <p>"Döngü 1"</p>  <p>"Döngü 2"</p>
<p> Hepsi üzerinden</p>	<p>[Hayır]: Hedef seçimi, yayılmadan önce  Hepsi (tüm hedefler) üzerinden geçmez.</p> <p>[Evet]: [:⋮:] Döngü Seçimi için [Döngü 1] veya [Döngü 2] seçilmişse hedef seçimi, karşı kenara yayılmadan önce  Hepsi (tüm hedefler) üzerinden geçer.</p> <p> [📷 AF Hedef Modu Ayarları] (P.111) kısmında  Hepsi (tüm hedefler) gizlenirse  Hepsi üzerinden öğesi [Hayır] olarak sabitlenir.</p>	

 AF hedefleri, örneğin ardışık çekim gibi çekimler sırasında yayılmaz.

⌚ Video kaydı sırasında ve odak modu için [AF] veya [AFME] seçildiğinde, [Döngü Seçimi] [Kapalı] olarak sabitlenir.

Vizör Çekimi için Dokunarak AF Hedefi Seçimi (AF Hedefleme Tuşu)

PASMB 

Vizör çekimi sırasında AF hedefini seçmek için monitördeki dokunmatik kontrolleri kullanın. Objizeniz vizörden bakarken, odaklama hedefini konumlandırmak için monitörün üzerinde parmağınızı gezdirin.

Menü

- **MENU** ➔ **AF** ➔ 6. AF Hedef Ayarları ve İşlemleri ➔ AF Hedefleme Tuşu

Kapalı	Vizör çekimi sırasında AF hedefi seçimi için monitörün dokunmatik kontrolleri kullanılamaz.
Açık	Vizör çekimi sırasında AF hedefi seçimi için monitörün dokunmatik kontrolleri kullanılabilir. Dokunmatik AF hedefi seçimini etkinleştirmek veya devre dışı bırakmak için monitöre iki defa hafifçe dokunun. Hedef ekranın kenarına ulaştığında ve parmağınızı kaldırıp tekrar kaydırduğunuzda, AF hedefi diğer tarafa geçer veya [[:]] Döngü Seçimi (P.144) ayarına göre [[:]] Hepsi (tüm hedefler) moduna dönüşür.

 **[Açık]** ögesi seçili olduğunda, dokunmatik kontroller aynı zamanda yakınlaştırma çerçevesini konumlandırmak için de kullanılabilir (P.113).

Odaklama sırasında kullanışlı olan diğer fonksiyonlar



Manuel Odak Yardımı (MF Yardım)

PASMB 

Bu, MF için odaklamaya yardımcı olan bir işlemdir. Odak halkası döndürüldüğünde, objenin kenarı geliştirilir veya ekrandaki görüntünün bir kısmı büyütülür.

Menü

- MENU → AF → 7. MF → MF Yardım

Büyüt	<p>Ekranın bir kısmını büyütür.</p> <p>[Kapalı]: Normal ekran.</p> <p>[Açık]: Ekranın bir kısmını büyütür. AF hedefi kullanılarak büyütülecek kısım önceden ayarlanabilir.  "Odak Hedefi Seçimi (AF Hedef Noktası)" (P.107)</p>
Vurgulama	<p>Kenar geliştirmeye birlikte ana hatları net bir şekilde görüntüler.</p> <p>[Kapalı]: Normal ekran.</p> <p>[Açık]: Kenar geliştirmeye birlikte ana hatları net bir şekilde görüntüler. Geliştirme rengini ve yoğunluğu seçebilirsiniz.  "Odak Vurgulama Seçenekleri (Vurgulama Ayarları)" (P.149)</p>
Odaklama Göstergesi	<p>Manuel odak sırasında odak halkasını döndürdüğünüzde, objeyi odaklamak için gereken uygun yönü ve dönüş miktarını belirten bir gösterge görüntülenir.</p> <p>[Kapalı]: Normal ekran.</p> <p>[Açık]: Manuel odak sırasında odak halkasını döndürdüğünüzde, objeyi odaklamak için gereken uygun yönü ve dönüş miktarını belirten bir gösterge görüntülenir.</p>

 Vurgulama kullanılırken, küçük objelerin kenarları daha güçlü bir şekilde geliştirilebilir. Bu, doğru odaklamanın garantisi değildir.

⚠ Odak yakınlaştırma aşağıdaki durumlarda kullanılamaz:

- Video kaydı sırasında / odak modu için **[C-AF MF]** veya **[C-AF+TR MF]** seçildiğinde / çoklu pozlama sırasında / **[Dij. Tele Dönüştürücü]** video kaydı modunda **[Açık]** olarak ayarlandığında

⚠ Odak kilitleme mekanizması olan üçüncü taraf objektifleri kullanılırken odağın yönü ve Odaklama Göstergesinin ekranı ters çevrilebilir. Böyle bir durumda **[Odak Halkası] (P.153)** ayarını değiştirin.

⚠ Four Thirds sistemi objektif kullanırken Odaklama Göstergesi görüntülenemez.

⚠ Odak yakınlaştırması sırasında yaklaştırmak ve uzaklaştırmak için ön veya arka kadranı döndürün.

⚠ Vurgulama görüntülendiğinde rengi ve yoğunluğu değiştirmek için **INFO** düğmesine basın.

Odak Vurgulama Seçenekleri (Vurgulama Ayarları)

PASMB 

Renk hatlarını kullanarak nesnelere odaklayın. Bu sayede manuel odak ve benzeri modlar sırasında odaktaki nesnelere daha kolay odaklanılabilir.

Düğme

- **[Vurgulama]** öğesinin atandığı bir düğme → **INFO** düğmesi

Menü



- **MENU** → **AF** → 7. MF → Vurgulama Ayarları



Vurgulama Rengi	Odak vurgulama rengini seçin. [Beyaz] / [Siyah] / [Kırmızı] / [Sarı]
Vurgulama Yoğunluğu	Odak vurgulama seviyesini seçin. [Düşük] / [Normal] / [Yüksek]
Görün. Parlaklık Ayarı	Odak vurgulamanın daha kolay görülmesini sağlamak için arka plan parlaklığını ayarlayın. [Kapalı] : Normal ekran. [Açık] : Arka plan parlaklığını ayarlar.

 **[Görün. Parlaklık Ayarı]** için **[Açık]** öğesi seçildiğinde, canlı görüntü ekranı nihai fotoğraftan daha parlak veya daha karanlık olabilir.

Odak Vurgulamayı Kullanma

Odak vurgulamanın kullanımı için aşağıdaki seçenekler mevcuttur.

- [ **Düğme Fonksiyonu**] veya [ **Düğme Fonksiyonu**] öğesini kullanarak [**Vurgulama**] öğesini bir kontrole atama:

Odak vurgulama, [ **Düğme Fonksiyonu**] (P.337) veya [ **Düğme Fonksiyonu**] (P.337) için [**Vurgulama**] seçilerek bir kontrole atanabilir. Düğmeye basıldığında odak vurgulama etkinleşir. [**Çoklu Fonks.**] (P.347) için de [**Vurgulama**] seçilebilir.

- [**MF Yardım**] için [**Vurgulama**] öğesini kullanma:

[**MF Yardım**] için [**Vurgulama**] seçilirse objektif odak halkası döndürüldüğünde odak vurgulama otomatik olarak etkinleşir.

 Vurgulama seçeneklerini görmek için **INFO** düğmesine basın.

Ön Ayarlı MF için Odak Mesafesi Seçme (Ön ayarlı MF mesaf.)

PASMB 

Ön ayarlı MF için odaklama konumunu ayarlayın.
Sayıyı ve birimi belirtin (m veya ft).

Menü

- **MENU** → **AF** → 7. MF → Ön ayarlı MF mesaf.

- ⚠ Objektif bir odak sınırlayıcıyla donatılmışsa devam etmeden önce sınırlayıcıyı devre dışı bırakın.
- ⚠ Gösterilen rakamlar sadece kılavuz amaçlıdır.



MF Kilit Mekanizmasını Devre Dışı Bırakma (MF Kilit Mekanizması)

P A S M B 

Bazı objektiflerde bulunan manuel odak kilit mekanizmasını devre dışı bırakın. Bu işlem, odak halkasının kazayla döndürülmesi nedeniyle otomatik odaklamanın devre dışı bırakılmasını önler.

Menü

- MENU → AF → 7. MF → MF Kilit Mekanizması

Geçerli	Fotoğraf makinesi, objektifin odak halkasının konumuna tepki verir.
Geçersiz	Fotoğraf makinesi, objektif odak halkasının konumundan bağımsız olarak,  AF Modu /  AF Modu için belirlenen seçeneğe göre odaklama yapar.

- ⓘ **[MF Kilit Mekanizması]** için **[Geçersiz]** ögesi seçili olduğunda objektifin odak halkası manuel odak konumunda olsa da objektifin odak halkasıyla manuel odak kullanılamaz.
- 🔗 MF kilit mekanizmasına sahip objektiflerle ilgili ayrıntılar için bkz. "[MF Kilit Mekanizmalı Objektifler](#)" (P.479).

Objektif Odak Yönü (Odak Halkası)

P A S M B 

Odak halkasının odaklamayı ayarlamak için döndürüleceği yönü seçin.

Menü

- **MENU** → **AF** → 7. MF → Odak Halkası



Odak mesafesini artırmak için halkayı saat yönünün tersine döndürün.



Odak mesafesini artırmak için halkayı saat yönünde döndürün.

Kapatırken Lens Konumunu Sıfırlama (Lensi Sıfırla)

P A S M B 

Fotoğraf makinesi kapalı olduğunda, lensi sıfırlama odak konumuna geri yüklememe seçeneğiniz vardır. Bu sayede, odak konumunu değiştirmeden fotoğraf makinesini kapatabilirsiniz.

Menü

- **MENU** → **AF** → 7. MF → Lensi Sıfırla

Kapalı

Lens odak konumu fotoğraf makinesi kapatıldığında sıfırlanmaz. Motorlu yakınlaştırma lensleri de fotoğraf makinesi kapatılmadan önceki yakınlaştırma konumuna döner.

Açık

Lens odak konumu, fotoğraf makinesi kapatıldığında sıfırlanır.







Ölçüm ve Pozlama

Pozlama kontrolü (Pozlama Telifisi)

PASMB 

Fotoğraf makinesi tarafından otomatik olarak seçilen pozlama, sanatsal amacınıza uygun şekilde değiştirilebilir. Görüntüleri daha parlak yapmak için pozitif değerleri; daha karanlık yapmak için ise negatif değerleri seçin.

Düğme

- **M** dışındaki çekim modlarında:  (Pozlama telifisi) düğmesi    
- **M** çekim modunda:  (Pozlama telifisi) düğmesine basarken ön veya arka kadranı döndürün.

Süper kontrol paneli

- **OK**  Pozlama Komp.



①



②



③

① Negatif (-)

② Telifi yok (0)

③ Pozitif (+)

- Fotoğraf çekimi sırasında, pozlama telifisi $\pm 5,0$ EV'ye kadar ayarlanabilir. Vizör ve canlı görüntü, $\pm 3,0$ EV'yi aşmayan değerlerin etkilerini gösterir. Değer $\pm 3,0$ EV'yi aşarsa pozlama çubuğu yanıp söner.
- Video kaydı esnasında pozlama telifisi $\pm 3,0$ EV'ye kadar ayarlanabilir.
- Video kaydı sırasında pozlamayı ayarlamak için ön ve arka kadran veya dokunmatik kontroller kullanılabilir.

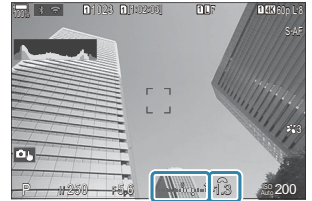

①

②

① Pozlama çubuğu



② Pozlama telifisi değeri

Canlı görüntüde pozlama telafisinin etkilerini önizlemek isterseniz [**LV Modu**] (P.365) için [**Standart**] ve [**Gece Görüşü**] (P.366) için [**Kapalı**] ögesini seçin.

Pozlama Telafisini Ayarlama

P, A ve S modları

Video modunda, pozlama telafisi [**Modu**] (video pozlama modu) için [**P**], [**A**] veya [**S**] seçili olduğunda ayarlanabilir.  "Pozlama Modu Seçme (**Modu** (Video Pozlama Modları))" (P.81)

1. Pozlama telafisini ayarlamak için ön kadranı döndürün.
 -  düğmesine basarak ve  düğmelerini kullanarak da bir değer seçebilirsiniz.
2. Deklanşörü bırakın.

M Modu

Fotoğraf çekimi modunda, [**ISO-Otomatik**] (P.173) için [**P/A/S/M**] ve [**ISO**] (P.168) için [**Otomatik**] ögesini seçin.

Video modunda, pozlama telafisi [**Modu**] (video pozlama modu) (P.81) için [**M**] seçili olduğunda ayarlanabilir. Ancak önce [**ISO-Otomatik**] (P.173) için [**Açık**] ve [**ISO**] (P.168) için [**Otomatik**] seçimini yapmalısınız.

1.  düğmesine basın ve ardından pozlama telafisini ayarlamak için ön veya arka kadranı döndürün.
2. Deklanşörü bırakın.

Pozlama Telafisini Sıfırlama

Pozlama telafisini sıfırlamak için **OK** düğmesini basılı tutun.

Pozlama Kontrolü için EV Adımları (EV Adımı)

P A S M B 

Enstantane hızı, diyafram, pozlama telafisi ve pozlamayla ilgili diğer ayarları yaparken kullanılacak adım boyutunu seçin. 1/3, 1/2 ve 1 EV arasından seçim yapın.

Menü

- MENU →  → 4. Pozlama → EV Adımı

Pozlama Hassas Ayarını Yapma (Pozlama Deęiřimi)







PASMB 

Pozlamada ince ayar yapın. Otomatik odaklama sonuçlarının tutarlı bir řekilde daha parlak veya daha karanlık olmasını istediđiniz durumlarda bu seęeneđi kullanın.

- ⓘ Normalde ince ayara gerek yoktur. Sadece gerektiđinde kullanın. Normal řartlarda pozlama, pozlama telafisi kullanılarak ayarlanabilir (P.155).
- ⓘ Pozlamada ince ayar yapmak, pozlama ince ayarının yapıldıđı ynde (+ veya -) pozlama telafisi miktarını azaltır.

Men

• MENU →  → 4. Pozlama → Pozlama Deęiřimi

 (dijital ESP lęm)	lęm yntemi  olduđunda ince ayar miktarını ayarlayın. [-1] - [±0] - [+1]
 (merkez ađırlıklı ortalama)	lęm yntemi  olduđunda ince ayar miktarını ayarlayın. [-1] - [±0] - [+1]
 (noktasal lęm)	lęm yntemi  olduđunda ince ayar miktarını ayarlayın. [-1] - [±0] - [+1]

LED Aydınlatma Altında Titreşimi Azaltma (📷Titreşim Taraması / 📹Titreşim Taraması)

P A S M B 📹

LED aydınlatma altında çekilen fotoğraflarda bantlaşma meydana gelebilir. Ekranda bantlaşmayı görüntülerken enstantane hızını optimum düzeye getirmek için [📷Titreşim Taraması] / [📹Titreşim Taraması] öğesini kullanın.

🔗📷: Bu öğe, sessiz modda ve Pro Yakalama çekiminde **S** veya **M** çekim modu ile kullanılabilir.

🔗📹: Bu öğe, [📹Modu] (video pozlama modu) [**S**] veya [**M**] olduğunda kullanılabilir.

🔗 Kullanılabilecek enstantane hızı aralığı düşürülür.

Menü

- MENU → 📷 → 4. Pozlama → 📷 Titreşim Taraması
- MENU → 📹 → 1. Temel Ayarlar/Görüntü Kalitesi → 📹 Titreşim Taraması

• [**Açık**] olarak ayarlandığında "FlickerScan" görüntülenir.



🔗 Odak vurgulama ve LV süper kontrol paneli, titreşim taraması ekranında kullanılamaz. Bu öğeleri görüntülemek için, **INFO** düğmesine basarak titreşim taraması ekranından çıkın.

Enstantane Hızının Seçilmesi





- Ön veya arka kadranı veya $\Delta \nabla$ düğmelerini kullanarak bir enstantane hızı seçin. İsterseniz $\Delta \nabla$ düğmelerini basılı tutarak enstantane hızını seçebilirsiniz.
- **[EV Adımı] (P.157)** için seçilen pozlama artışlarıyla enstantane hızını ayarlamak için ön kadranı da döndürebilirsiniz.
- Ekrandaki bantlaşma artık görülmez hale gelene kadar enstantane hızını ayarlamaya devam edin.
- Ekranı büyütmek (P.113) bantlaşma kontrolünü kolaylaştırır.
- **INFO** düğmesine basın; ekran değişir ve "FlickerScan" artık görüntülenmez. Diyafram ve pozlama telafisini ayarlayabilirsiniz. Bu işlemi ön veya arka kadranı ya da ok tuş takımını kullanarak yapın.
- Titreşim taraması ekranına geri dönmek için **INFO** düğmesine arka arkaya basın.

Fotoğraf makinesinin parlaklığı nasıl ölçüleceğini seçme (Ölçüm)

PASMB 

Fotoğraf makinesinin obje parlaklığını nasıl ölçtüğünü seçebilirsiniz.

Düğme







- AF  Düğmesi →   

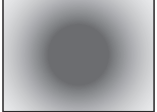

Süper kontrol paneli

- OK → Ölçüm

Menü

- MENU →  → 5. Ölçüm → Ölçüm

	Dijital ESP ölçümü	Arkadan aydınlatılan objeler dahil olmak üzere çoğu sahneye uygundur. Fotoğraf makinesi, karenin 324 alanını ölçer ve sahnenin yapısını göz önünde bulundurarak optimum pozlamayı hesaplar.	
	Merkez ağırlıklı ortalama ölçüm	Ana objenin karenin ortasında yer aldığı kompozisyonlara uygundur. Fotoğraf makinesi pozlamayı, tüm karenin ortalama ışık seviyesine göre ayarlarken en fazla ağırlığı merkezdeki alana verir.	
	Noktasal ölçüm	Pozlamayı ölçmek için objenin belirli bir alanını kullanın. Fotoğraf makinesi karenin küçük bir kısmını (yaklaşık %2) ölçer.	
	Noktasal ölçüm (yüksek ışık)	Noktasal ölçümün pozlamasını artırır. Parlak objelerin parlak görünmesini sağlar.	
	Noktasal ölçüm (gölge)	Noktasal ölçümün pozlamasını azaltır. Karanlık objelerin karanlık görünmesini sağlar.	

 Noktasal ölçüm konumu seçili AF hedefine ayarlanabilir.  “Odak Hedefini Ölçme ( Noktasal Ölçüm)” (P.167)

Pozlamanın kilitlenmesi (AE Kilidi)

P A S M B 

AEL düğmesine basarak pozlamayı kilitleyebilirsiniz. Bunu, odağı ve pozlamayı ayrı ayrı ayarlamak istediğinizde veya aynı pozlamada birkaç fotoğraf çekmek istediğinizde kullanın.

Düğme

- **AEL** düğmesi

⚠ **AEL** düğmesine farklı bir rol atandıysa **[Düğme Fonksiyonu]** (P.337) ögesini kullanarak **[AEL]** (P.339) ögesini bir kontrole atmanız gerekir.

🔧 Fotoğraf makinesi, çekim sonrasında kilidi otomatik olarak açacak şekilde yapılandırılabilir.  **[AEL Otomatik Sıfırlama]** (P.164)

- AEL düğmesine bir defa basarsanız pozlama kilitlenir ve "**AEL**" görüntülenir.
- AE kilidini açmak için düğmeye bir kere daha basın.
- Mod kadranını, **MENU** düğmesini veya **OK** düğmesini kullanırsanız kilit açılır.

AE Kilidi Pozlama Ölçümü (AEL sırasında ölçüm)





PASMB 

Pozlama AEL düğmesi kullanılarak kilitlendiğinde pozlamayı ölçmek için kullanılacak ölçüm yöntemini seçin.

Menü

- MENU →  → 5. Ölçüm → AEL sırasında ölçüm

- AE kilidi hakkında daha fazla bilgi için bkz. “Pozlamanın kilitlenmesi (AE Kilidi)” (P.162).

Otomatik	Pozlama, [Ölçüm] (P.161) için seçili yöntem kullanılarak ölçülür.
 (merkez ağırlıklı ortalama)	Fotoğraf makinesi pozlamayı, tüm karenin ortalama ışık seviyesine göre ayarlarken en fazla ağırlığı merkezdeki alana verir.
 (noktasal ölçüm)	Fotoğraf makinesi karenin küçük bir kısmını (yaklaşık %2) ölçer.
 Hi (spot yüksek ışık ölçümü)	Yüksek ışıkları daha parlak hale getirerek noktasal ölçüm alanını aydınlatır.
 Sh (spot gölge ölçümü)	Noktasal ölçüm alanını karartarak yüksek ışıkları daha karanlık hale getirir.

Çekim sırasında AE Kilidini açma (AEL Otomatik Sıfırlama)

P A S M B 

Fotoğraf makinesini, pozlama **AEL** düğmesini kullanarak kilitlendiğinde çekimden sonra kilidi otomatik olarak açılacak şekilde yapılandırın.

Menü

- MENU →  → 5. Ölçüm → **AEL** Otomatik Sıfırlama

Hayır	Pozlama, çekimden sonra kilitli durumda kalır. Kilidi açmak için AEL düğmesine basın.
Evet	Pozlama kilidi çekimden sonra açılır.

 Ardışık çekim, özel zamanlayıcı veya aralıklı çekim gibi fonksiyonları kullanarak birden fazla fotoğraf çekildiğinde, bir fotoğraf serisi çekildikten sonra pozlama kilidi açılır.

Deklanşör düğmesine yarım basıldığında pozlamayı kilitleme (Yarım basılarak AEL)

PASMB 

Fotoğraf makinesini, deklanşör düğmesine yarım basıldığında pozlamayı kilitleyecek şekilde yapılandırın.

Menü

- MENU →  → 5. Ölçüm → yarım basılarak AEL 

Hayır	Deklanşör düğmesine yarım basıldığında pozlama kilitlemez. Pozlama, deklanşör düğmesine tam basıldığında çekim koşullarına göre belirlenir.
Evet	Deklanşör düğmesine yarım basıldığında pozlama kilitletir.
Yalnız S-AF	Yalnızca AF modu [S-AF] , [S-AF MF] , [*AF] veya [*AF MF] iken deklanşör düğmesine yarım basıldığında pozlama kilitletir.

⚠ Pozlama **AEL** düğmesine basarak kilitletirse bu ayar ne olursa olsun deklanşör düğmesine yarım bastığınızda kilitli kalır.

🔧 Fotoğraf makinesini, deklanşör düğmesine yarım basıldığında pozlamayı kilitlemeyecek şekilde yapılandırırsanız fotoğraf makinesinin ardışık çekim sırasında her kare için parlaklığı ölçüp ölçmeyeceğini seçebilirsiniz. 📖 “Ardışık çekim için ölçüm seçeneklerini ayarlama ( sırasında ölçüm)” (P.166)

Ardışık çekim için ölçüm seçeneklerini ayarlama (📷 sırasında ölçüm)

PASMB 

Menü

- MENU → 📷 → 5. Ölçüm → 📷 sırasında ölçüm

Hayır	Fotoğraf makinesi, ilk kareyi çekerken pozlamayı ölçer ve pozlama, ardışık çekim sırasında kilitlenir.
Evet	Fotoğraf makinesi parlaklığı ölçer ve her kare için pozlamayı belirler.

⚠️ Pozlama **AEL** düğmesine basılarak (P.162) veya deklanşör düğmesine yarım basılarak (P.165) kilitlenmişse [📷 sırasında ölçüm] **[Evet]** olarak ayarlanmış olsa bile pozlama ardışık çekim sırasında kilitli kalır.

⚠️ [♥️📷SH1] veya **[ProCap SH1]** ayarlandığında, [📷 sırasında ölçüm] öğesi **[Hayır]** olarak sabitlenir.

Odak Hedefini Ölçme ([::~])Noktasal Ölçüm)

PASMB 

[Ölçüm] için [□] seçili olduğunda, fotoğraf makinesinin geçerli AF hedefini ölçüp ölçmeyeceğini seçin. Ayarlar spot, spot yüksek ışık ve spot gölge ölçümü için ayrı ayrı yapılabilir.

Menü

- MENU →  → 5. Ölçüm → [[::~]]Noktasal Ölçüm

1. Fotoğraf makinesinin geçerli AF hedefini ölçerken kullanmasını istediğiniz ölçüm yöntemini seçin ve yanına bir onay işareti (✓) koyun.

- Δ ▽ düğmelerini kullanarak bir seçenek belirleyin ve yanına onay işareti (✓) koymak için **OK** düğmesine basın. Onay işaretini kaldırmak için **OK** düğmesine tekrar basın.

Spot	[Ölçüm] ögesi [□] (noktasal ölçüm) olduğunda uygulanır.
Spot Işık	[Ölçüm] ögesi [□Hi] (spot yüksek ışık ölçümü) olduğunda uygulanır.
Spot Gölge	[Ölçüm] ögesi [□Sh] (spot gölge ölçümü) olduğunda uygulanır.

🔗 Belirlenen seçenek, AF hedef modu olarak [·]Tek veya [≡]Küçük seçildiğinde (P.108) etkili olur.

🔗 Fotoğraf makinesi, odak yakınlaştırma sırasında seçilen AF hedefine yakınlaştırma yapar (P.113).

🔗 [Objeye Algılama] için [Kapalı] dışında bir ayar seçilmişse uygulanmaz.

🔗 AF Modu için [C-AF+TR] veya [C-AF+TRME] seçili olduğunda uygulanmaz.

ISO hassasiyetini deęiřtirme (ISO)

P A S M B 





Objenizin parlaklıęına gre bir deęer seęin. Yksek deęerler daha karanlık sahneleri fotoęraflamanızı saęlar ama aynı zamanda grnt "grenini" (beneklenme) artırır. Fotoęraf makinesinin, aydınlatma kořullarına gre hassasiyeti ayarlaması iin **[Otomatik]** ęesini seęin.





Dęme

- ISO Dęmesi →  

Sper kontrol paneli

- OK → ISO

ⓘ  **Modu** (video pozlama modu) iin **[P]**, **[A]** veya **[S]** seildięinde, video kaydı sırasında ISO hassasiyeti **[Otomatik]** olarak sabitlenir.  **Modu** ęesinin **[M]** olarak ayarlanması, dięer seeneklerin de belirlenmesini saęlar.  "n ve Arka Kadranlara Roller Atama ( Kadran Fonksiyonu /  Kadran Fonksiyonu)" (P.350)

Otomatik	<p>Hassasiyet, ekim kořullarına gre otomatik olarak ayarlanır. Fotoęraf ekimi sırasında ISO hassasiyeti iin maksimum ve standart deęerleri seebilirsiniz (P.171).</p> <p>P ve A modlarında, ISO hassasiyetinin ykselmeye bařlayacaęı enstantane hızını deęiřtirebilirsiniz (P.172).</p> <p>ⓘ Video kaydı sırasında ISO hassasiyeti ISO 200 - 12800 arasındaki deęerlere ayarlanır.  Modu (video pozlama modu) iin [M] seildięinde, otomatik ISO hassasiyeti kontrol  ISO-Otomatik iin [Aık] seilerek etkinleřtirilebilir. ISO hassasiyeti iin maksimum ve standart deęerleri de seebilirsiniz.  "[Otomatik] modunda seilen ISO hassasiyeti deęerlerinin aralıęını ayarlama ( ISO-A st/Varsayılan /  ISO-A st/Varsayılan)" (P.171)</p>
L80, L100, 200–102400 (fotoęraf ekimi)	<p>ISO hassasiyeti iin bir deęer sein. ISO 200, gren ve dinamik aralık arasında iyi bir denge sunar. Byk diyaframlar (daha yksek f sayıları) veya daha dřk enstantane hızları iin [L100] veya [L80] seimini yapın. [L80] ISO 80'e, [L100] ISO 100'e eřittir.</p> <p>ⓘ [L80] ve [L100] tm pozlama adımı deęerlerinde kullanılabilir.</p> <p>ⓘ [L80] ve [L100] dinamik aralıęı dřrr.</p>

200–12800
(video kaydı)

ISO hassasiyeti için bir değer seçin. ISO 200, gren ve dinamik aralık arasında iyi bir denge sunar.

- ⚠ ISO 16000 üzerindeki **[ISO]** değerleri, elektronik deklanşör kullanan ayarlarla (örneğin sessiz mod veya odak basamaklama) birlikte kullanıldığında, flaş senkronizasyon hızı 1/50 sn'ye ayarlanır.
- ⚠ ISO hassasiyeti için seçilen değerden bağımsız olarak, sessiz modda ISO basamaklama kullanılarak çekilen fotoğraflar için flaş senkronizasyon hızı 1/50 sn'dir.
- ⚠ **[Modu]** (video pozlama modu) için **[M]** seçildiğinde ISO hassasiyeti kayıt sırasında dokunmatik kontroller (**P.84**) veya ön ya da arka kadran kullanılarak ayarlanabilir.
- ⚠ Fotoğraf çekimi sırasında görüntü modu için **[Dramatik Ton]** veya **[Suluboya]** seçilirse **[Otomatik]** seçildiğinde hassasiyet ISO 1600'ü aşmaz.
- ⚠ **[Modu]** (video pozlama modu) için **[M]** seçildiğinde, görüntü moduna bağlı olarak aşağıdaki kısıtlamalar uygulanır:
 - **[2 OM-Log400], [3 HLG]:**
 - **[Modu]** için seçilen kare hızı 23,98p, 24,00p, 25,00p veya 29,97p ise **[Otomatik]** ögesi, ISO 400-6400 hassasiyetleri ile sınırlandırılır.
 - **[Modu]** için seçilen kare hızı 50,00p veya 59,94p ise **[Otomatik]** ögesi, ISO 400-12800 hassasiyetleri ile sınırlandırılır.
 - Manuel olarak seçilebilecek en düşük değer ISO 400'dür.
 - **[Dramatik Ton] / [Suluboya]:**
 - **[Otomatik]**, ISO 200-3200 hassasiyetleri ile sınırlıdır.
 - **[Dramatik Ton] / [Suluboya] dışındaki sanat filtreleri:**
 - **[Modu]** için seçilen kare hızı 23,98p, 24,00p, 25,00p veya 29,97p ise **[Otomatik]** ögesi, ISO 200-3200 hassasiyetleri ile sınırlandırılır.
 - **[Modu]** için seçilen kare hızı 50,00p veya 59,94p ise **[Otomatik]** ögesi, ISO 200-6400 hassasiyetleri ile sınırlandırılır.
 - **Diğer görüntü modları:**
 - **[Modu]** için seçilen kare hızı 23,98p, 24,00p, 25,00p veya 29,97p ise **[Otomatik]** ögesi, ISO 200-6400 hassasiyetleri ile sınırlandırılır.

ISO Hassasiyet Kontrolü için EV Adımları (ISO Adımı)

PASMB 

ISO hassasiyeti ayarlanırken kullanılacak adım boyutunu seçin. 1/3 ve 1 EV arasından seçim yapın.

Menü

- **MENU** →  → 3. ISO/Gürültü Azaltma → ISO Adımı

[Otomatik] modunda seçilen ISO hassasiyeti değerlerinin aralığını ayarlama (📷 ISO-A Üst/Varsayılan / 📷M ISO-A Üst/Varsayılan)

PASMB 📷

[📷 ISO] veya [📷M ISO] için [Otomatik] seçildiğinde fotoğraf makinesi tarafından seçilen ISO hassasiyeti değerlerinin aralığını seçin.

Menü

- MENU → 📷₁ → 3. ISO/Gürültü Azaltma → 📷 ISO-A Üst/Varsayılan
- MENU → 📷M → 3. ISO/Gürültü Azaltma → 📷M ISO-A Üst/Varsayılan

Üst Sınır	Fotoğraf makinesi tarafından otomatik olarak seçilen maksimum hassasiyeti seçin. △ ▽ düğmelerini veya ön/arka kadranları kullanarak değeri ayarlayın.
Varsayılan	Varsayılan hassasiyeti seçin. △ ▽ düğmelerini veya ön/arka kadranları kullanarak değeri ayarlayın.

- ◀▶ düğmelerini kullanarak [Üst Sınır] ve [Varsayılan] arasında geçiş yapın.

⚠ Üst sınır ve varsayılan ayarlar, [📷 ISO] ve [📷M ISO] arasında farklılık gösterir. Diyafram ve enstantane hızı koşullarında optimum pozlama sağlanamıyorsa daha düşük bir hassasiyet uygulanır.

Fotoğraf makinesinin ISO hassasiyetini otomatik olarak artıracığı enstantane hızını ayarlama (📷 ISO-A En Düşük S/S)

P A S M B 

[📷 ISO] için [Otomatik] seçili olduğunda, fotoğraf makinesinin ISO hassasiyetini yükseltmeye başlayacağı enstantane hızını seçin.

Menü

- MENU → 📷₁ → 3. ISO/Gürültü Azaltma → 📷 ISO-A En Düşük S/S

Otomatik	Fotoğraf makinesi bunu otomatik olarak ayarlar.
1/8000 - 60"	Fotoğraf makinesi, ISO hassasiyetini belirtilen enstantane hızında artırmaya başlar. OK düğmesine basın ve Δ ∇ düğmelerini kullanarak enstantane hızını ayarlayın.

ISO hassasiyeti için [Otomatik] öğesinin kullanılabilceđi modları seçme (📷ISO-Otomatik / 📷MISO-Otomatik)

P A S M B 📷

ISO hassasiyeti için [Otomatik] öğesinin kullanılabilceđi modları seçin.

Menü

- MENU → 📷₁ → 3. ISO/Gürültü Azaltma → 📷ISO-Otomatik
- MENU → 📷M → 3. ISO/Gürültü Azaltma → 📷MISO-Otomatik

📷ISO-Otomatik

P/A/S	Çekim modu P , A veya S olduğunda ISO hassasiyeti için [Otomatik] kullanılabilir.
P/A/S/M	Çekim modu P , A , S veya M olduğunda ISO hassasiyeti için [Otomatik] kullanılabilir.

📷MISO-Otomatik

Kapalı	[📷Modu] (P.81) [M] olduğunda ISO hassasiyeti için [Otomatik] kullanılamaz.
Açık	[📷Modu] (P.81) [M] olduğunda ISO hassasiyeti için [Otomatik] kullanılabilir.

Yüksek ISO Gren Azaltma Seçenekleri (📷 Gren Filtresi / 📷 Gren Filtresi)

PASMB 📷

Yüksek ISO hassasiyetinde çekilen videolardaki artefaktları ("gren") azaltın. Bu özellik, düşük ışık altında çekilen görüntülerin "grenliliğini" azaltmanıza yardımcı olur. Gerçekleştirilen gren azaltma miktarını seçebilirsiniz.

Menü

- MENU → 📷₁ → 3. ISO/Gürültü Azaltma → 📷 Gren Filtresi
- MENU → 📷 → 3. ISO/Gürültü Azaltma → 📷 Gren Filtresi

Kapalı	Gren azaltma devre dışı bırakılır.
Düşük / Standart / Yüksek	Gerçekleştirilen gren azaltma miktarını seçin.

Görüntü İşleme Seçenekleri (Düşük ISO İşlemesi)

P A S M B 

Ardışık çekim kullanılarak düşük ISO hassasiyetinde çekilen fotoğraflara uygulanacak işleme tipini seçin.

Menü

- MENU →  → 3. ISO/Gürültü Azaltma → Düşük ISO İşlemesi

Sürücü Önceliği	Görüntü işleme, tek bir seri çekimde çekilebilecek fotoğraf sayısını azaltmayacak şekilde uyarlanır.
Ayrıntı Önceliği	Görüntü işlemede görüntü kalitesine öncelik verilir.

 Tek çekimle çekilen fotoğraflar **[Sürücü Önceliği]** seçilse bile **[Ayrıntı Önceliği]** modunda işlenir.

Uzun Pozlama Gren Azaltma Seçenekleri (Gren Azaltma)





PASMB 

Görüntü artefaktlarını ("gren") azaltmak için düşük enstantane hızlarında çekilen fotoğrafları işleyip işlemeyeceğinizi seçin. Düşük enstantane hızlarında, fotoğraf makinesinin ürettiği sıcaklık nedeniyle gren meydana gelir. Her fotoğraf çekildikten sonra, fotoğraf makinesi gren azaltması için ikinci bir görüntü yakalayarak bir sonraki fotoğraf çekilmeden önce seçili enstantane hızına eşdeğer bir gecikmeye neden olur.

Menü

• MENU →  → 3. ISO/Gürültü Azaltma → Gren Azaltma

Kapalı	Gren azaltma gerçekleştirilmez.
Açık	Gren azaltma tüm enstantane hızlarında gerçekleştirilir.
Otomatik	Gren azaltma, fotoğraf makinesinin iç sıcaklığı yükseldiğinde otomatik olarak gerçekleştirilir.

-  Gren azaltma sırasında fotoğraf makinesi işlemin tamamlanması için kalan süreyi görüntüler.
-  Ardışık çekim sırasında **[Kapalı]** ögesi otomatik olarak seçilir ve gren azaltma gerçekleştirilmez.
-  Gren azaltma, objeye ve çekim koşullarına bağlı olarak istenen etkiyi yaratmayabilir.
-  Bu fonksiyonu sessiz modda kullanmak için, **[Sessiz ♥] Ayarları** ögesini yapılandırmanız gerekir (P.201).

Flaşla fotoğraf çekimi

Flaş kullanımı (Flaşla fotoğraf çekimi)

Fotoğraf makinesiyle kullanılmak üzere tasarlanmış bir flaş ünitesi kullanırken, ihtiyaçlarınıza uygun çeşitli çekim modları arasından seçim yapabilirsiniz.

Fotoğraf makinesiyle kullanılmak üzere tasarlanmış flaş üniteleri

İstenen sonuç ve ünitenin makro fotoğrafçılığı destekleyip desteklemediği gibi faktörleri göz önünde bulundurarak ihtiyaçlarınıza uygun bir flaş ünitesi seçin. Fotoğraf makinesiyle iletişim sağlayacak şekilde tasarlanan flaş üniteleri, TTL otomatik ve süper FP dahil olmak üzere birçok flaş modunu destekler. Flaş üniteleri, fotoğraf makinesinin flaş ayağına takılabilir veya bir kablo (ayrı olarak temin edilebilir) ve flaş braketi kullanılarak bağlanabilir. Fotoğraf makinesi aşağıdaki kablolu flaş kontrol sistemlerini de destekler:

Radyo Kontrollü Flaşla Fotoğraf Çekimi: CMD, ⚡CMD, RCV ve X-RCV Modları

Fotoğraf makinesi, radyo sinyallerini kullanarak bir veya birden fazla uzaktan flaş ünitesini kontrol eder. Flaş ünitelerinin yerleştirilebileceği konum aralığı artar. Flaş üniteleri diğer uyumlu üniteleri kontrol edebilir veya aksi halde radyo flaş kontrolünü desteklemeyecek ünitelerin kullanımına imkan tanımak için radyo kumandası/alıcılarıyla donatılabilir.

Kablolu Uzaktan Kumandalı Flaşla Fotoğraf Çekimi: RC Modu

Fotoğraf makinesi, optik sinyalleri kullanarak bir veya birden fazla uzaktan flaş ünitesini kontrol eder. Flaş modu, kamera kontrolleriyle seçilebilir ([P.187](#)).

Uyumlu Flaş Üniteleriyle Kullanılabilen Özellikler

Flaş ünitesi	Flaş kontrol modu	GN (Kılavuz Numarası, ISO 100)	Desteklenen kablosuz sistemler
FL-700WR	TTL-AUTO, MANUAL, FP TTL AUTO, FP MANUAL, MULTI, RC, SL MANUAL	GN 42 (75/150 mm ¹) GN 21 (12/24 mm ¹)	CMD, ⚡CMD, RCV, X-RCV, RC
FL-900R	TTL-AUTO, AUTO, MANUAL, FP TTL AUTO, FP MANUAL, MULTI, RC, SL AUTO, SL MANUAL	GN 58 (100/200 mm ¹) GN 27 (12/24 mm ¹)	RC
STF-8	TTL-AUTO, MANUAL, RC ²	GN8.5	RC ²
FL-LM3	Fotoğraf makinesi ayarlarına göre değişiklik gösterir.	GN 9.1 (12/24 mm ¹)	RC ²

1 Ünitenin flaş kapsamı sağlayabileceği maksimum objektif odak uzaklığı (eğik çizgileri takip eden rakamlar 35 mm format eşdeğeri odak uzaklıklarıdır).

2 Sadece kumanda (verici) olarak işlev görür.

Uyumlu Flaş Üniteleri Takma

Harici flaş ünitelerini takmak ve çalıştırmak için kullanılan yöntemler üniteye göre farklılık gösterir. Ayrıntılar için üniteyle birlikte verilen dokümantasyonu inceleyin. Buradaki talimatlar FL-ML3 için geçerlidir.

⚠ Hem fotoğraf makinesinin hem de flaş ünitesinin kapalı olduğunu onaylayın. Fotoğraf makinesi veya flaş ünitesi açıkken flaş ünitesinin takılması veya çıkarılması ekipmana zarar verebilir.

1. Flaş ayağı kapağını çıkarın ve flaşı takın.

- Flaşı, ayak flaş yuvasının arka kısmında yerine oturana kadar kaydırın.

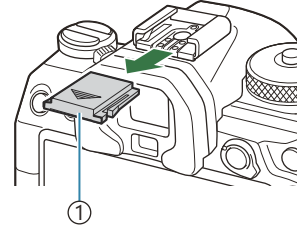

① Flaş ayağı kapağı

2. Sıçramalı flaşla fotoğraf çekimi veya doğrudan aydınlatma için flaşın kafasını konumlandırın.

- Flaşın kafası yukarı ve sol-sağ yönünde döndürülebilir.

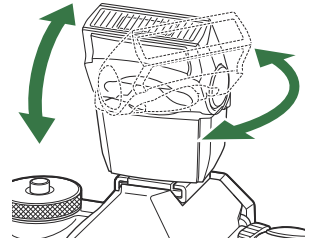

⚠ Sıçramalı flaş aydınlatma kullanıldığında, flaş çıkışının doğru pozlama için yetersiz olabileceğini unutmayın.

3. Flaşın **ON/OFF** mandalını **ON** konumuna çevirin.

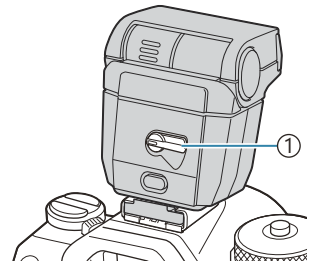

① **ON/OFF** mandalı

- Flaş kullanılmadığında mandalı **OFF** konumuna getirin.

Flaş Ünitelerini Çıkarma

1. **UNLOCK** düğmesini basılı tutarak flaş ünitesini flaş ayağından kaydırın.

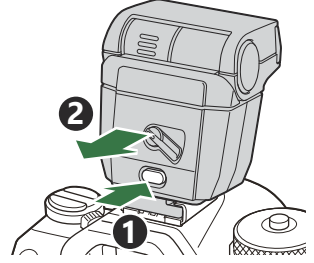

Flaş Modu Seçme (Flaş Modu)

P A S M B 

Düğme





-   Düğmesi →   

Süper kontrol paneli

- OK → Flaş Modu

Flaş Modları

Görüntülenen flaş modları, [\[Flaş Mod Ayarları\]](#) (P.185) yapılandırmasına bağlı olarak değişiklik gösterir.

	Dolgu	Flaşı etkinleştirin. ⓘ Enstantane hızı, [Yavaş Limit] (P.189) ile [X-Senk.] (P.188) için seçilen değerler arasındaki değerlere ayarlanabilir.
	Flaş Kapalı	Flaşı devre dışı bırakın. ⓘ Flaş, ünite açık olsa da çalışmaz.
 Yavaş	Yavaş	Düşük enstantane hızları, hem ana objeyi hem de arka planı yakalamak için kullanılır. ⓘ Enstantane hızı, fotoğraf makinesi tarafından ölçülen pozlama değerine göre ayarlanır ve [Yavaş Limit] için belirlenen seçeneğe göre kısıtlanmaz.
 Manuel	Manuel	Flaş seçili seviyede çıkar. Yalnızca FL-LM3 takılıyken görünür.

Flaş Modları ve Ayar Kombinasyonları

Flaş modları ve her biri için gereken ayar kombinasyonları şu şekildedir.



Flaş Modu: Dolgu

Bu ayar, yalnızca **P/A/S/M/B** modlarında kullanılabilir.

[Kırmızı gözü azalt] ¹	[Senkro Ayarları] ¹	Süper kontrol paneli ekranı	Kırmızı gözü azalt	Flaş zamanlaması
[Hayır]	[İlk Perde]		Hayır	Ön perde senkronizasyonu
	[İkinci Perde]			Arka perde senkronizasyonu ²
[Evet]	[İlk Perde]		Evet	Ön perde senkronizasyonu
	[İkinci Perde]			Arka perde senkronizasyonu ²

1 Kırmızı gözü azaltma flaşı **[Kırmızı gözü azalt]** kısmında, flaş zamanlaması ise **[Senkro Ayarları]** kısmında ayarlanır.  **[Flaş Mod Ayarları]** (P.185)

2 **[Senkro Ayarları]** için **[İkinci Perde]** seçilmiş olsa bile, **B** modunda **[Canlı Komp.]** (P.72) ayarlanmışsa flaş ilk perde senkronizasyonu ile çıkar.



 **P/A/S/M** modlarında, kullanılacak enstantane hızı aralığı 60 sn ila 1/250 sn'dir. Kullanılabilecek enstantane hızı aralığı, menüdeki seçenekler kullanılarak daha fazla kısıtlanabilir.  **[⚡ X-Senk.]** (P.188), **[⚡ Yavaş Limit]** (P.189)

Flaş Modu: YAVAŞ

Bu ayar, yalnızca **P/A** modlarında kullanılabilir.

[Kırmızı gözü azalt] ¹	[Senkro Ayarları] ¹	Süper kontrol paneli ekranı	Kırmızı gözü azalt	Flaş zamanlaması
[Hayır]	[İlk Perde]	⚡ Yavaş	Hayır	Ön perde senkronizasyonu
	[İkinci Perde]	⚡ Yavaş2		Arka perde senkronizasyonu
[Evet]	[İlk Perde]	⚡ Yavaş	Evet	Ön perde senkronizasyonu
	[İkinci Perde]	⚡ Yavaş2		Arka perde senkronizasyonu



1 Kırmızı gözü azaltma flaşı **[Kırmızı gözü azalt]** kısmında, flaş zamanlaması ise **[Senkro Ayarları]** kısmında ayarlanır.  **[Flaş Mod Ayarları]** (P.185)





 Kullanılabilecek enstantane hızı aralığı 60 sn ile 1/250 sn'dir. Kullanılabilecek enstantane hızı aralığı, menüdeki seçenekler kullanılarak daha fazla kısıtlanabilir.  **[⚡ X-Senk.]** (P.188), **[⚡ Yavaş Limit]** (P.189)

Flaş Modu: Manuel

Bu seçenek yalnızca FL-LM3 takılıyken görünür. Bu ayar, yalnızca **P/A/S/M/B** modlarında kullanılabilir.

[Kırmızı gözü azalt]	[Senkro Ayarları]	Süper kontrol paneli ekranı	Kırmızı gözü azalt	Flaş zamanlaması
(ayarın ne olduğuna bakılmaksızın)	(ayarın ne olduğuna bakılmaksızın)	⚡ Manuel	Hayır	Ön perde senkronizasyonu

 **P/A/S/M** modlarında, kullanılabilecek enstantane hızı aralığı 60 sn ile 1/250 sn'dir. Kullanılabilecek enstantane hızı aralığı, menüdeki seçenekler kullanılarak daha fazla kısıtlanabilir.  **[⚡ X-Senk.]** (P.188), **[⚡ Yavaş Limit]** (P.189)

    düğmesiyle **[⚡ Manuel]** ögesini seçip **INFO** düğmesine basarak veya süper kontrol panelinden **[Manuel Değer]** ögesini seçerek flaş çıkışının miktarını seçebilirsiniz.

- ① Kırmızı göz azaltma modunda, deklanşör ilk kırmızı göz azaltma ön flaşından yaklaşık bir saniye sonra serbest bırakılır. Çekim tamamlanincaya kadar fotoğraf makinesini oynatmayın. Ayrıca kırmızı göz azaltmanın bazı durumlarda istenen sonuçları vermeyebileceğini unutmayın.
- ① Flaş çakıldığında en yüksek enstantane hızı 1/250 sn'dir. Flaşla çekilen görüntülerde parlak arka planlar aşırı pozlanabilir.
- ① Sessiz modlar (P.201), Yüksek Çöz. Çekim (P.242) ve odak basamaklama (P.281) için flaş senkronizasyon hızı 1/100 sn'dir. Ayrıca ISO 16000 değerinin üzerindeki [📷ISO] değerlerini elektronik deklanşör kullanan ayarlarla (örneğin, sessiz mod veya odak basamaklamalı çekim) birleştirmek, flaş senkronizasyon hızını 1/50 sn'ye ayarlar. Flaş senkronizasyon hızı ISO basamaklama (P.278) sırasında da 1/50 sn olarak ayarlanır.
- ① Kısa mesafede, kullanılabilen minimum flaş çıkışı dahi çok parlak olabilir. Kısa mesafede çekilen fotoğraflarda aşırı pozlamayı engellemek için **A** veya **M** modunu seçin ve daha küçük bir diyafram (yüksek f-sayısı) seçin ya da [📷ISO] için daha düşük bir ayar seçin.

Flaş modlarını yapılandırma (Flaş Mod Ayarları)

PASMB 

Flaş modu seçim ekranında hangi modların görüntüleneceğini seçin.

Menü

- MENU →  → 6. Flaş → Flaş Mod Ayarları

Kırmızı gözü azalt	<p>Portre fotoğraflardaki "kırmızı göz" etkisini azaltın.</p> <p>[Hayır]: Fotoğraf makinesi, Kırmızı gözü azalt modlarını görüntülemez.</p> <p>[Evet]: Fotoğraf makinesi, Kırmızı gözü azalt modlarını görüntüler.</p>
Senkro Ayarları	<p>Flaşın ne zaman çakacağını seçin.</p> <p>[İlk Perde]: Deklanşör tamamen açık olduğunda flaş çakar.</p> <p>[İkinci Perde]: Flaş, deklanşör kapanmadan hemen önce çakar. Hareketli nesnelere geride ışık izleri bırakıyormuş gibi görünür.</p>

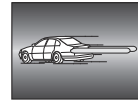

Flaş çıkışı ayarlama (Flaş Pozlama Komp.)

P A S M B 

Karenin diğer kısımları doğru pozlanmış olmasına rağmen, objenin fazla veya az pozlandığını fark ederseniz flaş çıkışı ayarlayabilirsiniz.

⚠ Flaş telafisi, manuel haricindeki modlarda kullanılabilir.

Süper kontrol paneli

- **OK** ➔ Flaş Pozlama Komp.

🔗 Harici flaş üzerinde yapılan flaş yoğunluğundaki değişiklikler fotoğraf makinesinde yapılanlara eklenir.

Kablosuz Uzaktan Flaş Kumandası (⚡ RC Modu)

PASMB 

Kablosuz uzaktan flaş kumandası için ayarları yapın. Uzaktan kumanda, kablosuz uzaktan kumandayı destekleyen isteğe bağlı flaş üniteleriyle ("kablosuz RC flaş") birlikte kullanılabilir. Kablosuz uzaktan flaş kumandası hakkında bilgi için bkz. "[Kablosuz uzaktan kumandalı flaşla fotoğraf çekimi](#)" (P.486).

Menü

- **MENU** →  → 6. Flaş → ⚡ RC Modu

Kapalı	Kablosuz uzaktan flaş kumandası devre dışı bırakılır.
Açık	Kablosuz uzaktan flaş kumandası etkinleştirilir. Fotoğraf makinesi, kablosuz uzaktan flaş kumandası için ayarları görüntüler.

- Çekim bekleme ekranında **[Açık]** ögesi seçilip **OK** düğmesine basılırsa fotoğraf makinesinin monitöründe RC modu süper kontrol paneli gösterilir. Normal süper kontrol panelini görüntülemek için **INFO** düğmesine basın.

Flaş Senkronizasyon Hızı Seçme (⚡ X-Senk.)

P A S M B 

Flaşla fotoğraf çekimi için kullanılacak en yüksek enstantane hızını seçin.
Objenizin parlaklığından bağımsız olarak, flaşla fotoğraf çekimi için kullanılacak en yüksek enstantane hızını seçin.

Menü

- MENU →  → 6. Flaş → ⚡ X-Senk.

Minimum Enstantane Hızını Seçme (⚡ Yavaş Limit)

P A S M B 

P/A modlarında flaşla fotoğraf çekimi için kullanılabilen en düşük enstantane hızını seçin.

Bu öge, objenin ne kadar karanlık olduğundan bağımsız olarak, flaşla fotoğraf çekimi sırasında enstantane hızını otomatik olarak seçerken fotoğraf makinesi tarafından kullanılabilen en düşük ayarı seçmek için kullanılır.

- **Kullanılabilen değerler:** [X-Senk.] için seçilen değere 60 sn.

⌚ Yavaş senkronizasyon modlarında (⚡ Yavaş, ⚡ Yavaş2, ⚡👁 Yavaş ve ⚡👁 Yavaş2) devreye girmez.

Menü

- MENU →  → 6. Flaş → ⚡ Yavaş Limit

Flaş ve Pozlama Telifisi (+)

PASMB 

Pozlama telifisinin flaş telifisi değerine eklenip eklenmeyeceğini seçin. Flaş telifisi hakkında bilgi için bkz. “[Flaş çıkışı ayarlama \(Flaş Pozlama Komp.\)](#)” (P.186).

Menü

- MENU →  → 6. Flaş →  + 

Kapalı	Flaş ve pozlama telifisi ayrı ayrı ayarlanır.
Açık	Pozlama telifisi değeri, flaş telifisi değerine eklenir.

TTL ölçümü için pozlama dengesini ayarlama (Dengeli Flaş Ölçümü)

PASMB 

TTL ölçüm modunda harici flaş kullanılırken kullanılacak pozlama dengesini ayarlayın.

Menü

• MENU →  → 6. Flaş → Dengeli Flaş Ölçümü

Kapalı	Ölçüm sırasında objeye öncelik verir.
Açık	Ölçüm sırasında obje ve arka plan arasındaki dengeye öncelik verir.

 [Açık] seçilirken, [ ISO] ögesini [Otomatik] olarak ayarlamamız önerilir.

Ardışık Çekim/Zamanlayıcı



Ardışık/zamanlayıcılı çekim yapma

P A S M B 



Seri veya zamanlayıcılı fotoğraf çekimi için ayarları yapın. Objenize göre bir seçenek belirleyin. Anti şok ve sessiz modlar dahil diğer seçenekler de kullanılabilir.

 Zamanlayıcılı çekim için fotoğraf makinesini sıkıca bir tripoda yerleştirin.



Doğrudan düğme



-    Düğmesi →   











Süper kontrol paneli

- OK → Sürücü (/)

Menü

- MENU →  1 → 7. Sürücü Modu → Sürücü /

	Tek	Tek kare ilerletme. Fotoğraf makinesi, deklanşör düğmesine her tam basıldığında bir fotoğraf çeker.
	Ardışık	Fotoğraf makinesi, deklanşör düğmesi tam basılı tutulduğunda yaklaşık 20 fps'de fotoğraf çeker. [AF Modu] (P.102) olarak [C-AF] , [C-AFMF] , [C-AF+TR] veya [C-AF+TRMF] seçilirse fotoğraf makinesi her çekimden önce odaklama yapar. [Sırasında ölçüm] (P.166) ögesi [Evet] olarak ayarlandığında, fotoğraf makinesi her çekimden önce parlaklığı ölçer ve pozlamayı belirler.
	Yüksek Hızlı Sıralı SH1	Fotoğraf makinesi, deklanşör düğmesi tam basılı tutulduğunda yaklaşık 120 fps'de fotoğraf çeker. Odak, pozlama ve beyaz ayarı, her seride çekilen ilk fotoğrafın değerlerinde kilitlenir.

 SH2	Yüksek Hızlı Sıralı SH2	<p>Fotoğraf makinesi, deklanşör düğmesi tam basılı tutulduğunda yaklaşık 50 fps'de fotoğraf çeker. [AF Modu] (P.102) olarak [C-AF], [C-AFMF], [C-AF+TR] veya [C-AF+TRMF] seçilirse fotoğraf makinesi her çekimden önce odaklama yapar. [SH2 sırasında ölçüm] (P.166) ögesi [Evet] olarak ayarlandığında, fotoğraf makinesi her çekimden önce parlaklığı ölçer ve pozlamayı belirler.</p>
ProCap ProCap SH1 ProCap SH2	Pro Yakalama	<p>Yakalama, deklanşör düğmesine yarım basıldığında başlar. Düğmeye tam basıldığında, fotoğraf makinesi, düğmeye yarım basılıyken yakalanan görüntüler dahil olmak üzere görüntü kaydetmeye başlar (P.203). Her ProCap modundaki odak ve pozlama [SH1] (♥ Ardışık), [SH1] (♥ Yüksek Hızlı Sıralı SH1) ve [SH2] (♥ Yüksek Hızlı Sıralı SH2) ile aynıdır.</p>
 12sn /  12sn ♥  12sn	Kendinden Zamanlı 12 sn	<p>Deklanşör, deklanşör düğmesine tam basıldıktan 12 saniye sonra serbest bırakılır. Zamanlayıcı lambası yaklaşık 10 saniye boyunca yanar ve ardından deklanşör bırakılmadan yaklaşık 2 saniye önce yanıp sönmeye başlar. Fotoğraf makinesi, deklanşör düğmesine yarım basıldığında odaklama yapar.</p>
 2sn /  2sn ♥  2sn	Kendinden Zamanlı 2 sn	<p>Deklanşör düğmesine tam basıldığında zamanlayıcı lambası yanıp sönmeye başlar ve yaklaşık 2 saniye sonra bir fotoğraf çekilir. Fotoğraf makinesi, deklanşör düğmesine yarım basıldığında odaklama yapar.</p>
 C /  C ♥  C	Özel Zamanlayıcı	<p>Zamanlayıcı gecikmesi ve zamanlayıcı sona erdiğinde yapılan çekim sayısı dahil olmak üzere zamanlayıcı ayarlarını yapın (P.198).</p>

☞ Kare iletme hızını ve her serideki maksimum çekim sayısını seçebilirsiniz (P.196).

☞ ◆ ile işaretlenen öğeler, deklanşör kullanımından kaynaklanan az miktardaki bulanıklıkta fotoğraf çekmenizi sağlar. Makro veya telefoto fotoğrafçılığı gibi hafif fotoğraf makinesi hareketinin bile bulanıklığa sebep olabileceği durumlarda bu seçeneği kullanın. Bu ayar, **[Anti-Şok [◆] Ayarları]** (P.200) kısmında **[Anti-Şok [◆]] [Açık]** olarak ayarlandığında yapılandırılır.

☞ ♥ ile işaretli öğeler elektronik deklanşörü kullanır. Bunları, 1/8000 sn'nin üzerindeki enstantane hızları ile veya deklanşör sesinin istenmediği ortamlarda kullanın.

☞ ♥  SH2 ve ProCap SH2 sadece belirli objektiflerle kullanılabilir. Ayrıntılar için web sitemizi ziyaret edin.

⚙️ Etkinleştirilen zamanlayıcıyı iptal etmek için, ▾ düğmesine basın.

📷, 📷, 📷 ve ProCap modlarında, fotoğraf makinesi çekim sırasında objektiften görülen görünümü gösterir. 📷SH1, 📷SH2, ProCap SH1 ve ProCap SH2 modlarında geçerli kareden hemen önceki çekimi görüntüler.

⚠️ 📷SH2 veya ProCap SH2, AF Modu olarak **[C-AF]**, **[C-AF MF]**, **[C-AF+TR]** veya **[C-AF+TR MF]** seçiliyken (P.102) ve F8'den büyük bir diyafram değeri kullanılırsa odaklama doğruluğu azalır. Ekranda ● F görüntülenir.

⚠️ 📷SH1 ve ProCap SH1 modlarında enstantane hızının alt sınırı 1/15 sn'dir.

⚠️ 📷SH2 ve ProCap SH2 modlarında, enstantane hızının alt sınırı, **[Sıralı Çekim Ayarları]** kısmındaki **[Maks fps] [50fps]** olarak ayarlandığında 1/640 sn; **[25fps]**, **[16,7fps]** veya **[12,5fps]** olarak ayarlandığında ise 1/160 sn'dir.

⚠️ **[ISO]** 16000 veya daha yüksek olduğunda çekim hızı daha düşük olur.

⚠️ **[ISO]** 📷 modunda 16000 veya daha yüksek bir değere ayarlandığında, flaş senkronizasyon hızı 1/50 sn olur ve çekim hızı maksimum 10 fps ile sınırlanır.

⚠️ Zamanlayıcıyı kullanırken deklanşör düğmesine basmak üzere fotoğraf makinesinin önünde duruyorsanız fotoğraf odak dışında olabilir.

⚠️ Ardışık çekim hızı, kullandığınız objektife ve yakınlaştırma objektifinin odağına göre değişir.

⚠️ Ardışık çekim esnasında pil gücünün zayıf olması nedeniyle pil seviyesi simgesi yanıp sönerse fotoğraf makinesi çekimi durdurur. Fotoğraf makinesi, kalan pil gücüne bağlı olarak tüm fotoğrafları karta kaydedemeyebilir.

⚠️ Objenin veya kameranın çekim sırasında hızlı hareket etmesi durumunda, sessiz ve pro yakalama modlarında çekilen fotoğraflar bozuk çıkabilir.

⚠️ Flaşı sessiz çekim modlarında kullanmak için, **[Sessiz [♥] Ayarları]** (P.201) kısmında **[Flaş Modu]** için **[İzin Ver]** ögesini seçin.

⚠️ Karanlık bir yerde çekim yaparken çekim hızı daha düşük olabilir. **[Gece Görüşü]** ögesini **[Kapalı]** olarak ayarlayarak çekim hızını artırabilirsiniz. 🖱️ "Karanlık alanlarda ekranın görülmesini kolaylaştırma (📷 Gece Görüşü)" (P.366)

Çekilebilecek fotoğraf sayısı

Fotoğraf makinesi aşağıdaki durumlarda, kalan arabellekte saklanabilecek görüntü sayısını gösterir:

- Deklanşör düğmesine yarım basıldığında, deklanşör düğmesine tam basıldığında, SD karta yazdırırken



[00] (kırmızı) olduğunda, fotoğraf makinesi sonraki görüntüyü kaydedemez. Arabellekteki görüntüler karta yazılınca sayı artar ve görüntüler kaydedilebilir.



⚠️ Fotoğraf makinesinde kart olmadığında görüntülenmez.

⚠ Kullanılmakta olan fonksiyonlara baęlı olarak grntlenmeyebilir.

⚙ Sayı yaklařıktır ve kesin deęildir. ekim kořullarına baęlı olarak deęiřebilir.

Ardışık çekim fonksiyonlarını yapılandırma (Sıralı Çekim Ayarları)

PASMB 

  düğmesine bastığınızda hangi ardışık çekim modu türlerinin görüntüleneceğini ve her ardışık çekim modunun maksimum kare hızını/sayısını seçebilirsiniz.





Menü

- MENU →  → 7. Sürücü Modu → Sıralı Çekim Ayarları

1. Görüntülemek istediğiniz bir ardışık çekim modunu seçin ve yanına bir onay işareti (✓) koyun.
 - ▲ ▼ düğmelerini kullanarak bir seçenek belirleyin ve yanına onay işareti (✓) koymak için **OK** düğmesine basın. Onay işaretini kaldırmak için **OK** düğmesine tekrar basın.









Sıralı Çekim Ayarları ekranı

 [], **[Anti-Şok  Ayarları]** (P.200) kısmında **[Anti-Şok ]** **[Açık]** olarak ayarlandığında görüntülenir.

2. ▷ düğmesine basın.

3. Seçenekleri yapılandırın.

Maks fps	Ardışık çekim için çekim hızını ayarlayın. Sayılar, yaklaşık maksimum hızları belirtir.
	 /  : 1 - 10 fps
	 : 5, 10, 15, 20 fps
	 SH1: 60, 100, 120 fps
	 SH2: 12,5, 16,7, 25, 50 fps
	ProCap: 5, 10, 15, 20 fps
	ProCap SH1: 60, 100, 120 fps
	ProCap SH2: 12,5, 16,7, 25, 50 fps



Dekl. Öncesi Kareler (Yalnızca ProCap/ ProCap SH1/ ProCap SH2)	0 ile 99 aralığında deklanşör düğmesine tam basılmadan önce yakalanacak kare sayısını belirleyin.
Kare Sayısı Sınırlayıcı	<p>2 ile 99 aralığında (dekl. öncesi kareler dahil) yakalanacak toplam kare sayısını ayarlayın. Deklanşör düğmesine tam bastıktan sonra yakalanacak kare sayısını sınırlandırabilirsiniz. Sınırı ulaştığında çekim otomatik olarak durur.</p> <ul style="list-style-type: none">• Kare sayısına bir sınır koymak istemiyorsanız [Kapalı] ögesini seçin.• Kare sayısına bir sınır koymak için sayıyı seçin ve OK düğmesine basın. Ayar ekranı görünür. Sayıyı Δ ∇ düğmeleriyle değiştirebilirsiniz.• Pro Yakalama çekimde kare sayısı, deklanşör öncesi kareleri de içerir.  “Bir gecikme süresi olmadan çekim (Pro Yakalama çekimi)” (P.203)

! **[HDR]**, **[Sıralı Odaklama]** veya **[Odak BKT]** etkinleştirildiğinde, **[Kare Sayısı Sınırlayıcı]** **[Kapalı]** olur.

!  SH2 veya ProCap SH2 kullanılırken, **[50fps]** çekim hızı yalnızca belirli objektiflerle yapılandırılabilir. Uyumlu objektifler için web sitemizi ziyaret edin.



Kendinden zamanlı fonksiyonları yapılandırma (Kendinden Zamanlı Ayarlar)

PASMB 







   düğmesine bastığınızda hangi kendinden zamanlı modların görüntüleneceğini seçebilir ve fotoğraf çekmeden önce fotoğraf makinesinin bekleyeceği süre ve yakalayacağı kare sayısı gibi kendinden zamanlı ayarları değiştirebilirsiniz.

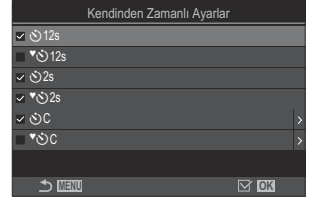



Menü

- MENU →  → 7. Sürücü Modu → Kendinden Zamanlı Ayarlar

1. Görüntülemek istediğiniz bir zamanlayıcı modunu seçin ve yanına bir onay işareti (✓) koyun.
 -   düğmelerini kullanarak bir seçenek belirleyin ve yanına onay işareti (✓) koymak için **OK** düğmesine basın. Onay işaretini kaldırmak için **OK** düğmesine tekrar basın.



 [ 12s], [ 2s] ve [ C] [**Anti-Şok [ Ayarları]** (P.200) kısmında [**Anti-Şok []**] [**Açık**] olarak ayarlandığında görüntülenir.

2. Özel Zamanlayıcı ayarlarken, [ C] / [ 2s] / [ 12s] (Özel Zamanlayıcı) ögesini seçin ve  düğmesine basın.
3. Seçenekleri yapılandırın.

Kare Sayısı	Zamanlayıcı sona erdiğinde çekilecek fotoğraf sayısını seçin.
 Zamanlayıcı	Fotoğraf makinesinin deklanşör düğmesine tam basıldıktan sonra çekime başlamak için ne kadar bekleyeceğini seçin.
Aralık Süresi	Çekim sayısı 2 veya daha fazlaysa zamanlayıcı sona erdiğinde yapılan çekimler için bir aralık seçin.

Her Karede AF

[Kapalı]: Çekim sayısı 2 veya daha fazla ise ilk çekim yapıldığında odak kilitlenir.

[Açık]: Fotoğraf makinesi her çekimden önce odaklama yapar.

Deklanşör düğmesi işlemlerinden kaynaklanan titreşim olmadan çekim (Anti-Şok [◆] Ayarları)

PASMB 

Anti-şok çekim modları, deklanşör hareketinin neden olduğu hafif bulanıklığı azaltmak için kullanılabilir. Makro veya telefoto fotoğrafçılığı gibi hafif fotoğraf makinesi hareketinin bile bulanıklığa sebep olabileceği durumlarda bu seçeneği kullanın.

Menü

- MENU →  → 7. Sürücü Modu → Anti-Şok [◆] Ayarları

Anti-Şok [◆]	<p>[Kapalı]: Anti-şok çekim modları ([◆□], [◆□]) vs.) sürücü modu seçimi ekranında görüntülenmez. Normal çekim modları ([□], [□]) vs.) görüntülenir.</p> <p>[Açık]: Anti-şok çekim modları ([◆□], [◆□]) vs.) sürücü modu seçimi ekranında görüntülenir. Normal çekim modları ([□], [□]) vs.) görüntülenmez.</p>
Bekleme Süresi	<p>Anti-şok çekim modlarında çekim yaparken fotoğraf makinesinin, deklanşör düğmesine tam basıldıktan sonra çekime başlamak için ne kadar bekleyeceğini seçin.</p> <p>[0sn.], [1/8sn.], [1/4sn.], [1/2sn.], [1sn.], [2sn.], [4sn.], [8sn.], [15sn.], [30sn.]</p>

- **[Sıralı Çekim Ayarları]** (P.196) kısmında ◆ ile sıralı çekim modunun yanında bir onay işareti (✓) olduğundan emin olun.
- ◆ ile bir mod seçin (P.192), **OK** düğmesine basın, sonra fotoğraf çekin. Belirtilen süre geçtikten sonra deklanşör bırakılır ve fotoğraflar çekilir.



Deklanşör sesi olmadan çekim (Sessiz [♥] Ayarları)



PASMB 

Deklanşör sesinin sorun teşkil ettiği durumlarda, ses olmadan çekim yapmak için sessiz çekim modlarını kullanabilirsiniz. Tıpkı anti-şok fotoğrafçılıkta olduğu gibi, mekanik deklanşörün hareketinden kaynaklanan hafif fotoğraf makinesi sarsıntısının azaltılması için elektronik bir deklanşör kullanılır.

Menü

- MENU →  → 7. Sürücü Modu → Sessiz [♥] Ayarları

Bekleme Süresi	Sessiz çekim modlarında çekim yaparken fotoğraf makinesinin, deklanşör düğmesine tam basıldıktan sonra çekime başlamak için ne kadar bekleyeceğini seçin. [0sn.], [1/8sn.], [1/4sn.], [1/2sn.], [1sn.], [2sn.], [4sn.], [8sn.], [15sn.], [30sn.]
Gren Azaltma	[Kapalı] : Normal çekim yapılır. [Otomatik] : Sessiz fotoğraf çekimi sırasında uzun pozlamalardaki görüntü "grenini" azaltır. Gren azaltma etkinken deklanşör sesi duyulabilir.
	[]] (P.406) sesinin belirtilen şekilde çıkmasına izin verip vermemeyi seçin.
AF Işıklandırıcı	[AF Işıklandırıcı] (P.137) ögesinin belirtilen şekilde çalışmasına izin verip vermemeyi seçin.
Flaş Modu	Flaşın, belirtilen şekilde çalışıp çalışmayacağını seçin.

① Yüksek Çöz. Çekim (P.242) sırasında []], **[AF Işıklandırıcı]** ve **[Flaş Modu]** [**İzin Verme**] olarak ayarlanmış olsa da [**İzin Ver**] modunda çalışır.
Ancak **[Yüksek Çöz. Çekim]** [**Açık** ]] olarak ayarlandığında **[Flaş Modu]** [**Flaş Kapalı**] olarak sabitlenir.

- **[Sıralı Çekim Ayarları]** (P.196) kısmında ♥ ile ardışık çekim modunun yanında bir onay işareti (P) olduğundan emin olun.
- ♥ ile bir mod seçin (P.192), **OK** düğmesine basın, sonra fotoğraf çekin. Deklanşör bırakıldığında, monitör kısa bir süre kararır. Deklanşör sesi duyulmaz.

- ⚠ Floresan veya LED lambaları gibi titreyen ışık kaynakları altında ya da objenin çekim sırasında ansızın hareket etmesi halinde istenen sonuçlar elde edilemeyebilir.
- ⚠ Kullanılabilen en yüksek enstantane hızı 1/32000 sn'dir.
- ⚠ [📷 ISO] 16000 veya daha yüksek olduğunda flaş senkronizasyon hızı 1/50 sn olur.

Bir gecikme süresi olmadan çekim (Pro Yakalama çekimi)

PASMB 

Yakalama, deklanşör düğmesine yarım basıldığında başlar; düğmeye yarım noktasından başlayarak tam basıldığında, fotoğraf makinesi son yakalanan n sayıda görüntüyü bellek kartına kaydetmeye başlar; n çekim başlamadan önce seçilen sayıyı temsil eder. Düğme tam basılı tutulursa seçili sayıda fotoğraf kaydedilene kadar çekim devam eder. Bu seçeneği, objenizin tepkisi veya deklanşör gecikmesi nedeniyle kaçırmabileceğiniz anları yakalamak için kullanın.

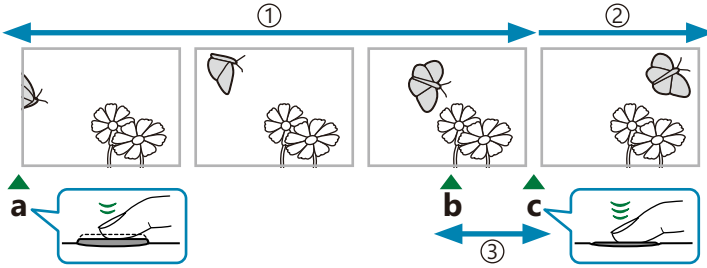

- ① 99 kareye kadar
- ② Seri çekim devam eder
- ③ Deklanşör gecikmesi

- a Deklanşör düğmesi yarım basılı
- b Yakalamak istediğiniz an
- c Deklanşör düğmesi tamamen basılı

Pro Yakalama (ProCap)

Çekim sırasında objeye olan mesafenin değişeceğini öngörüyorsanız bu seçeneği kullanın. Fotoğraf makinesi 20 fps'ye kadar hızda çekim yapar. Deklanşör düğmesine tam basılmadan önce, en fazla 99 kare yakalanabilir. **[AF Modu]** (P.102) olarak **[C-AF]**, **[C-AF MF]**, **[C-AF+TR]** veya **[C-AF+TR MF]** seçilirse fotoğraf makinesi her çekimden önce odaklama yapar.

Pro Yakalama SH1 (ProCap SH1)

Çekim sırasında objeye olan mesafenin çok değişmeyeceği durumlarda bu seçeneği kullanın. Fotoğraf makinesi 120 fps'ye kadar hızda çekim yapar. Deklanşör düğmesine tam basılmadan önce, en fazla 99 kare yakalanabilir. Fotoğraf makinesi, **[AF Modu]** (P.102) için **[C-AF]** veya **[C-AF+TR]** seçili olduğunda **[S-AF]** ögesini; **[C-AF MF]** veya **[C-AF+TR MF]** seçili olduğunda ise **[S-AF MF]** ögesini kullanır.

🔗 **[ProCap SH1]** modunda enstantane hızının alt sınırı 1/15 sn'dir.

Pro Yakalama SH2 (ProCap SH2)



Fotoğraf makinesi 50 fps'ye kadar hızda çekim yapar. Deklanşör düğmesine tam basılmadan önce, en fazla 99 kare yakalanabilir. **[AF Modu]** (P.102) olarak **[C-AF]**, **[C-AF MF]**, **[C-AF+TR]** veya **[C-AF+TR MF]** seçilirse fotoğraf makinesi her çekimden önce odaklama yapar.

- ⚠ **[ProCap SH2]** modu sadece belirli objektiflerle kullanılabilir. Ayrıntılar için web sitemizi ziyaret edin.
- ⚠ **[C-AF]**, **[C-AF MF]**, **[C-AF+TR]** veya **[C-AF+TR MF]** AF modu (P.102) ve **[ProCap SH2]** modunda F8'den büyük bir diyafram değeri kullanılırsa odaklama doğruluğu azalır. Ekranda ● F görüntülenir.
- ⚠ **[ProCap SH2]** modunda, enstantane hızının alt sınırı, **[Sıralı Çekim Ayarları]** kısmındaki **[Maks fps]** **[50fps]** olarak ayarlandığında 1/640 sn; **[25fps]**, **[16,7fps]** veya **[12,5fps]** olarak ayarlandığında ise 1/160 sn'dir.



Düğme

-   Düğmesi →   

Süper kontrol paneli

- **OK** → Sürücü (/ 

Menü

- **MENU** →  → 7. Sürücü Modu → Sürücü / 

1. ProCap, ProCap SH1 veya ProCap SH2 ögesini seçin ve **OK** düğmesine basın.

2. Yakalamaya başlamak için deklanşör düğmesine yarım basın.

- Deklanşör düğmesine yarım basıldığında, bir yakalama simgesi (●) görüntülenir. Düğme bir dakikadan fazla yarım basılı tutulursa yakalama sonlanır ve ● simgesi ekrandan silinir. Çekime devam etmek için deklanşör düğmesine tekrar yarım basın.
- Çekim, deklanşör düğmesi tam basılı olduğu sürece, **[Kare Sayısı Sınırlayıcı]** için seçili çekim sayısına kadar çekime devam eder.

⚠ **[Maks fps]**, **[Dekl. Öncesi Kareler]** ve **[Kare Sayısı Sınırlayıcı]**, **[Sıralı Çekim Ayarları]** (P.196) kısmında ayarlanabilir.



3. Görüntüleri bellek kartına kaydetmeye başlamak için deklanşör düğmesine tam basın.

⚠ Fotoğraf makinesi bir akıllı telefona bağlı olduğunda (Wi-Fi) Pro Yakalama özelliği kullanılamaz.

- ⚠ Floresan ışıkları veya objenin büyük hareketi vb. ile oluşan titreme görüntülerde bozulmalara yol açabilir.
- ⚠ Yakalama sırasında monitör kararmaz ve deklanşör sesi duyulmaz.
- ⚠ En düşük enstantane hızı sınırlıdır.
- ⚠ Objenin parlaklığına ve **[ISO]** ve pozlama telafisi için belirlenen seçeneklere bağlı olarak, ekran kare hızı **[Kare Hızı] (P.367)** için belirlenen değerin altına düşebilir.

Fotoğraflardaki Titreşimi Azaltma (Tit. Önleyici Çekim)

PASMB 

Titreşimli ışık altında çekilen fotoğraflarda pozlamanın düzensiz olduğunu fark edebilirsiniz. Bu seçenek etkinleştirildiğinde, fotoğraf makinesi titreşim frekansını algılar ve deklanşör bırakma zamanlamasını bu doğrultuda ayarlar.

Menü

- MENU →  → 7. Sürücü Modu → Tit. Önleyici Çekim

- [Açık] seçildiğinde ekranda "FLK" simgesi görünür.



- ⚠ Fotoğraf makinesi bazı ayarlarda titreşimi algılamayabilir. Titreşim algılanmazsa normal bırakma zamanlaması kullanılır.
- ⚠ Normal bırakma zamanlaması düşük enstantane hızlarında kullanılır.
- ⚠ Titreşim azaltıcının etkinleştirilmesi, serbest bırakmada gecikmeye neden olarak seri fotoğraf çekimi sırasında kare ilerletme hızını yavaşlatabilir.

Görüntü Sabitleme

Fotoğraf makinesinin titremesini azaltma (Görüntü Sabitleyici / Görüntü Sabitleyici)





PASMB 

Loş ışık koşullarında çekim yaparken veya yüksek oranlı yakınlaştırma ile çekim yaparken görülen fotoğraf makinesi titremesini azaltabilirsiniz.

Süper kontrol paneli

- OK →  Görüntü Sabitleyici /  Görüntü Sabitleyici

Menü

- MENU →  8. Görüntü Sabitleyici →  Görüntü Sabitleyici
- MENU →  4. Görüntü Sabitleyici →  Görüntü Sabitleyici

Görüntü Sabitleyici



S-IS Kapalı (Fotoğraf-İ.S. Kapalı)	Görüntü sabitleyici kapalıdır. Tripod kullanırken bu seçeneği tercih edin.
S-IS Otomatik (Otomatik İ.S.)	Görüntü sabitleme tüm eksenlerdeki harekete uygulanır. Kaydırma hareketi algılanırsa fotoğraf makinesi söz konusu ekseninde görüntü sabitlemeyi otomatik olarak durdurur.
S-IS1 (Tüm Yön Titreme İ.S.)	Görüntü sabitleme tüm eksenlerdeki harekete uygulanır.
S-IS2 (Dikey Titreme İ.S.)	Görüntü sabitleme dikey harekete uygulanır. Fotoğraf makinesi yatay olarak kaydırılırken kullanılır.
S-IS3 (Yatay Titreme İ.S.)	Görüntü sabitleme yatay harekete uygulanır. Fotoğraf makinesi dikey olarak kaydırılırken kullanılır.

Görüntü Sabitleyici

M-IS Kapalı (Video-I.S. Kapalı)	Görüntü sabitleyici kapalıdır.
M-IS1 (Tüm Yön Titreme İ.S.)	Elektronik görüntü sabitleme ile VCM kontrollü görüntü sensörü hareketi.
M-IS2 (Tüm Yön Titreme İ.S.)	Sadece VCM kontrollü görüntü sensörü hareketi. Elektronik görüntü sabitleme yapılmaz.





Görüntü sabitleyicinin ayrıntılı seçeneğini ayarlama

Micro Four Thirds veya Four Thirds sistemi objektifleri dışında objektifler kullanırken, objektifin odak uzaklığını girin.

1.  **Görüntü Sabitleyici** veya  **Görüntü Sabitleyici** ögesini yapılandırırken **INFO** düğmesine basın. Δ ∇ \langle \rangle düğmelerini kullanarak odak uzaklığını girin ve **OK** düğmesine basın.



Odak Uzaklığı	Objektifin odak uzaklığını ayarlayın. Objektif üzerinde basılı sayıyı girin. [0,1] – [1000,0] mm
----------------------	--



- ⚠ Görüntü sabitleme, fotoğraf makinesinin aşırı hareketini veya çok düşük enstantane hızlarını telafi edemeyebilir. Bu durumlarda tripod kullanın.
- ⚠ Görüntü sabitleme etkinken gren veya titreşim fark edebilirsiniz.
- ⚠ Varsa objektif görüntü sabitleme düğmesi ile seçilen ayar, fotoğraf makinesiyle seçilen ayara göre öncelikli olur.
Bunu değiştirebilirsiniz.  “IS Objektifler için sabitleme (Objektif İ.S. Önceliği)” (P.213)
- ⚠ **[S-IS Otomatik]** fonksiyonları **[S-IS1]** gibi çalışır ([**Açık**] seçeneği [**Lens İ.S. Önceliği**] (P.213) için seçildiğinde).
- ⚠ Sürücü modu olarak  SH2/ProCap SH2 seçilmişsen (P.192), **[S-IS Otomatik]** veya **[S-IS1]** ögesini seçerseniz görüntü sabitleme, diğer ardışık çekim modlarına göre, derinlik yönündeki fotoğraf makinesi hareketlerine daha uygun olur.
- 👉 Deklanşör düğmesine yarım basıldığında görüntü sabitlemenin uygulanıp uygulanmayacağını seçebilirsiniz.  “Yarım basış görüntü sabitleme ( Görüntü Sabitleyici)” (P.210)

Görüntü sabitleme seçenekleri (IS Seviyesi)

PASMB 

Video kaydı sırasında uygulanan görüntü sabitleme değerini seçin.

Menü

- MENU →  → 4. Görüntü Sabitleyici →  IS Seviyesi

+1	Sabit elde çekim için seçin.
± 0	Çoğu durumda önerilir.
-1	Elde kaydırma, eğme veya takip yapılan çekimler için seçin.

Yarım basış görüntü sabitleme (Görüntü Sabitleyici)

P A S M B 

Deklanşör düğmesine yarım basıldığında görüntü sabitlemenin uygulanıp uygulanmayacağını seçin. Örneğin, fotoğrafları kadrajlarken fotoğraf makinesinin seviyesini korumak için düzey göstergesini kullandığınızda görüntü sabitlemeyi durdurmak isteyebilirsiniz.

Menü

- MENU →  → 8. Görüntü Sabitleyici →  Görüntü Sabitleyici

Açık	Görüntü sabitleme, deklanşör düğmesine yarım basıldığında gerçekleştirilir.
Kapalı	Görüntü sabitleme, deklanşör düğmesine yarım basıldığında gerçekleştirilmez.



Seri çekim modu görüntü sabitleme (Görüntü Sabitleyici)

PASMB 

Seri çekim sırasında uygulanan görüntü sabitleme tipini seçin.

Seri çekim sırasında, görüntü sabitleme efektlerini maksimum düzeye çıkarmak için fotoğraf makinesi her çekimde görüntü sensörünü ortalara. Bu, kare ilerletme hızını biraz düşürür.

Menü

- MENU →  → 8. Görüntü Sabitleyici →  Görüntü Sabitleyici

IS Önceliği	Görüntü sabitlemeye öncelik verilir. Kare ilerletme hızı biraz düşer.
Fps Önceliği	Öncelik kare ilerletme hızına verilir. Görüntü sabitleme, bazı koşullar altında biraz daha az etkili olabilir.

Fotoğraf makinesinin hareketini monitörde görüntüleme (Elde Çekim Yardımı)

PASMB 

Fotoğraf makinesini, deklanşör düğmesine yarım basıldığında ve pozlama sırasında, fotoğraf makinesinin hareketini ve görüntü sabitleyici tarafından düzeltilebilecek hareketlerin sınırlarını görüntüleyecek şekilde yapılandırabilirsiniz. Fotoğraf makinesini elde tutarken uzun pozlama sırasında fotoğraf makinesinin hareketini azaltmak istediğinizde bu seçenek kullanışlıdır.





- ① Görüntü sabitleyici tarafından düzeltilebilecek hareketlerin sınırları (gri)
- ② Fotoğraf makinesi hareketi (yatay/dikey)
- ③ Fotoğraf makinesi hareketi (döndürme)

Menü

- MENU →  → 8. Görüntü Sabitleyici → Elde Çekim Yardımı

Kapalı	Fotoğraf makinesinin hareketi monitörde görüntülenmez.
Açık	Deklanşör düğmesine yarım basıldığında ve pozlama sırasında fotoğraf makinesinin hareketi monitörde görüntülenir.

- ⚠ Fotoğraf makinesi hareket göstergesi, gri çerçevenin içinde kalsa bile resimde bulanıklık olmayacağını garanti etmez.
- ⚠ Fotoğraf makinesi objeye yakın olduğunda, fotoğraf makinesinin hareketi doğru görüntülenemez.
- ⚠ [ **Görüntü Sabitleyici**], [**Kapalı**] olarak ayarlıysa veya yalnızca objektifin görüntü sabitleyicisinin çalıştığı üçüncü taraf objektifleri kullanıyorsanız fotoğraf makinesinin hareketi görüntülenmez.
- ⚠ [ **Görüntü Sabitleyici**], [**Kapalı**] olarak ayarlanırsa fotoğraf makinesinin hareketi yalnızca pozlama sırasında görüntülenir.

IS Objektifler için Sabitleme (Objektif I.S. Önceliđi)

P A S M B 

Üçüncü tarafa ait, yerleşik görüntü sabitleyici içeren bir objektif kullanırken, görüntü sabitleme önceliđinin fotoğraf makinesine mi yoksa objektife mi verileceđini seçin.

⚠ Objektifte, görüntü sabitlemeyi etkinleştirmek veya devre dışı bırakmak için kullanılabilcek bir IS düğmesi varsa bu seçenek etkili olmaz.

Menü

• MENU →  → 8. Görüntü Sabitleyici → Objektif I.S. Önceliđi

Açık	Objektif görüntü sabitlemesine öncelik verilir.
Kapalı	Fotoğraf makinesi görüntü sabitlemesine öncelik verilir.

Renk ve Kalite

Fotoğrafların ve Videoların Kalitesini Ayarlama



PASMB

Fotoğraflar ve videolar için görüntü kalitesi modlarını ayarlayabilirsiniz. Uygulamaya (örneğin bilgisayarda işleme, web sitesinde kullanım vs.) uygun bir kalite seçin.

Süper kontrol paneli

- OK → /

Menü

- MENU → → 1. Temel Ayarlar/Görüntü Kalitesi →
- MENU → → 1. Temel Ayarlar/Görüntü Kalitesi →

öğesini yapılandırma

Öge	Görüntü boyutu	Sıkıştırma oranı	Dosya formatı
	5184 × 3888	Süper İyi (1/2,7)	JPG
	5184 × 3888	İyi (1/4)	JPG
	5184 × 3888	Normal (1/8)	JPG
	3200 × 2400	Normal (1/8)	JPG
RAW	5184 × 3888	Kayıpsız sıkıştırma	ORF
RAW+JPEG	Yukarıda RAW artı JPEG seçeneği seçilidir		

Kullanılabilen görüntü boyutu/sıkıştırma kombinasyonları menülerden seçilebilir. "JPEG görüntü boyutu ve sıkıştırma oranı kombinasyonları (Ayrıntılı Ayarlar)" (P.219)

🔍 Yüksek çözünürlüklü çekim (P.242) sırasında kullanılabilen seçenekler şunlardır: **80m** F, **50m** F, **25m** F, **80m** F+RAW, **50m** F+RAW, **25m** F+RAW.

⚠️ [📷 **Kart Yuvası Ayarları**] (P.391) kısmında [📷 **Ayarları Kaydet**] için [Standart], [Çift Aynı↓], [Çift Aynı↑] veya [Otomatik Geçiş] seçilirse belirlenen seçenek hem 1 hem de 2 olmak üzere her iki yuvaya da uygulanır.

🔍 Yüksek Çöz. Çekim (P.242) için [Açık📷] seçilirse **80m** F ve **80m** F+RAW kullanılamaz.

🔍 Yüksek Çöz. Çekim (P.242) seçildiğinde, seçili görüntü kalitesi seçeneği değiştir; çekim yapmadan önce görüntü kalitesi ayarını kontrol etmeyi unutmayın.

📷 RAW dosyalar, ham görüntü verisini işlenmemiş bir durumda saklar. Daha sonra işlenecek fotoğraflar için bu formatı (uzantısı ".ORF") seçin.

- Diğer fotoğraf makinelerinde görüntülenemez
- Bilgisayarda OM Workspace Dijital Fotoğraf Yönetme yazılımı kullanılarak görüntülenebilir
- Fotoğraf makinesi menülerindeki [RAW Veri Düzenle] (P.323) rötuş seçeneği kullanılarak JPEG formatında kaydedilebilir

📷 📷 ögesini yapılandırma

- Her görüntü kalitesi modunun ayarlarını değiştirmek için bir görüntü kalitesi modu seçilmişken ▶ düğmesine basın.

Video Kalitesi Simgesi

Ayarlarda yapılan değişiklikler, gösterildiği gibi 📷 video kalitesi simgesine yansıtılır. Üç kombinasyona kadar kaydedilebilir.



- 1 Video Çözünürlüğü
- 2 Oynatma Kare Hızı
- 3 Hareket Dengelemesi

Video Çözünürlüğü

4K	4K	3840 × 2160
FHD	FHD (Full HD)	1920 × 1080
C4K	C4K (4K Dijital Sinema)	4096 × 2160

Hareket Dengelemesi

I-8 ¹	A-I (ALL-Intra ²)
L-8 ¹	L-GOP (LongGOP)

1  **Video Kodexi** (P.220) şunlar olduğunda:

[H.264]: “-8”

[H.265]: “-10”

2 ALL-Intra kullanıldığında video, çerçeveler arası sıkıştırma olmadan kaydedilir. Düzenleme için kullanışlıdır ama veri boyutu büyük olur.

- **[Video Çözünürlüğü]** ögesi **[4K]** veya **[C4K]** olduğunda **[L-GOP]** olarak sabitlenir.

Oynatma Kare Hızı

60p	59,94p (59,94fps)
50p	50.00p (50.00fps)
30p	29,97p (29,97fps)
25p	25,00p (25,00fps)
24,00p	24,00p (24,00fps)
24p	23,98p (23,98fps)

- **[24.00p]** yalnızca **[Video Çözünürlüğü]** **[C4K]** olduğunda seçilebilir.

Yavaş/Hızlı Çekim

—	Kapalı
—	Sayı (hız)

- Büyük hız değeri hızlı kayıt anlamına, küçük hız değeri ise yavaş kayıt anlamına gelir.
- Videolar belirlenen hızda oynatıldığından ağır çekim/hızlı çekim videolar gibi görünürler.

 Ses kaydedilmez.

 Görüntü Modunda seçilen sanat filtreleri devre dışıdır.

 Yavaş kayıt ve/veya hızlı kayıt   ayarına bağlı olarak kullanılamayabilir.

 Yalnızca 1/24 veya daha yüksek hızlar enstantane hızları kullanılabilir. Kullanılabilmesi **[Kare Hızı]** ayarına bağlıdır.

- ① Kullanılan karta bağlı olarak, maksimum uzunluğa erişilmeden kayıt sonlandırılabilir.
- ② Hareket Dengelemesi seçimi bazı ayarlarda kullanılamayabilir.
- ③ Videolar 16:9 en-boy oranıyla kaydedilir. C4K videolar 17:9 en-boy oranıyla kaydedilir.

Yüksek Hızlı Video Çekimi

Yüksek kare hızlarında video çekin. Videolar 100 - 240 fps'de kaydedilir ve 23,98 - 59,94 fps'de oynatılır. Oynatmayı kayıt süresinin 2 katına - 10 katına çıkarmak, gerçek hayatta bir anda gerçekleşen hareketleri yavaş çekimde izlemenizi sağlar.

Yüksek hızlı video seçeneği, video görüntü kalitesi menüsüne dahil edilebilir. Oynatma kare hızı seçiminiz oynatma hızı çarpanını belirler. Sensör Kare Hızı ve Oynatma Kare Hızı kombinasyonlarında sınırlamalar geçerlidir.

Ayarlarda yapılan değişiklikler, aşağıda gösterildiği gibi simgeye yansıtılır. Ayarlarda yapılan değişiklikler, gösterildiği gibi video kalitesi simgesine yansıtılır.



- ① Video Çözünürlüğü
- ② Sensör Kare Hızı
- ③ Oynatma Kare Hızı
- ④ Hareket Dengelemesi

Video Çözünürlüğü

	FHD (Full HD)	1920 × 1080
--	---------------	-------------

Sensör Kare Hızı

240fps/200fps/120fps/100fps

- 240fps yalnızca **Video Kodeksi** (P.220) **[H.264]** olduğunda seçilebilir.

Hareket Dengelemesi

L-8 ¹	L-GOP (LongGOP)
------------------	-----------------

¹ **Video Kodeksi** (P.220) şunlar olduğunda:



[H.264]: "-8"

[H.265]: "-10"

Oynatma Kare Hızı

60p	59,94p (59,94fps) Oynatma hızı: ×0,5/0,25
50p	50,00p (50,00fps) Oynatma hızı: ×0,5/0,25
30p	29,97p (29,97fps) Oynatma hızı: ×0,25/0,12
25p	25,00p (25,00fps) Oynatma hızı: ×0,25/0,13
24p	23,98p (23,98fps) Oynatma hızı: ×0,2/0,1

- Yüksek hızlı videoların ayarlarını değiştirmek için bir görüntü kalitesi modu seçiliyken ▷ tuşuna basın.

- ⚠ SD/SDHC kart kullanıldığında, tek bir dosyanın boyutu 4 GB ile sınırlıdır.
SDXC kart kullanıldığında, oynatma süresi 3 saate varmadan önce kayıt durur.
- ⚠ Odak, pozlama ve beyaz ayarı kayıt sırasında kilitlenir.
- ⚠ Ses kaydedilmez.
- ⚠ Görüntü açısı biraz azalır.
- ⚠ Diyafram, enstantane hızı, pozlama telafisi ve ISO hassasiyeti kayıt sırasında değiştirilemez.
- ⚠ Zaman kodları kaydedilemez veya görüntülenemez.
- ⚠ Kayıt sırasında yakınlaştırma ayarlanırsa parlaklık değişebilir.
- ⚠ Yüksek hızlı video kaydı, fotoğraf makinesi bir HDMI cihazına bağlı olduğunda kullanılamaz.
- ⚠ Yüksek hızlı video kaydederken, AF hedef modu olarak  Hepsini (tüm hedefler) seçilemez.
- ⚠  **Görüntü Sabitleyici** (P.207) > **[M-IS1]** kullanılamaz.
- ⚠ **[i-Geliştirme]** ve sanat filtresi görüntü modları (P.223) kullanılamaz.
- ⚠ **[Dereceleme]** (P.226) **[Dereceleme Normal]** olarak sabitlenir.
- ⚠ Yüksek hızlı video kaydı, fotoğraf makinesi bir akıllı telefona bağlı olduğunda uzaktan fotoğraf çekimi sırasında kullanılamaz.

JPEG görüntü boyutu ve sıkıştırma oranı kombinasyonları (📷⚙️ Ayrıntılı Ayarlar)

PASMB 

Görüntü boyutu ve sıkıştırma oranını birleştirerek JPEG görüntü kalitesini ayarlayabilirsiniz.

Menü

• MENU → 📷 → 1. Temel Ayarlar/Görüntü Kalitesi → 📷⚙️ Ayrıntılı Ayarlar



Görüntü boyutu (Piksel sayısı)	Sıkıştırma oranı			Uygulama
	Süper İyi	İyi	Normal	
Büyük (5184×3888)	L SF	L F	L N	Baskı boyutu için seçin
Orta (3200×2400)	M1 SF	M1 F	M1 N	
Orta (1920×1440)	M2 SF	M2 F	M2 N	
Küçük (1280×960)	S1 SF	S1 F	S1 N	Küçük boyutlu baskılar ve web sitesinde kullanım için
Küçük (1024×768)	S2 SF	S2 F	S2 N	

Video kaydı için kodek seçimi yapma (Video Kodeki)





PASMB 

Video kaydederken kullanılacak kodeki seçin.

Menü

- MENU →  → 1. Temel Ayarlar/Görüntü Kalitesi →  Video Kodeki

H.264	Çok yönlü bir kodek olan H.264 kullanarak 8 bit videolar kaydeder. Bu ayar çoğu durumda önerilir.
H.265	H.265 kodeki kullanarak 10 bit videolar kaydeder. Bu ayar, öncelikle bilgisayarda düzenlenecek olan videolar içindir.

 [H.265] seçildiğinde, [ **Görüntü Modu**] (P.229) için yalnızca [ **2 OM-Log400**] ve [ **3 HLG**] kullanılabilir. Doğru renk ve parlaklıkla oynatma için 10 bit girişle uyumlu bir TV veya ekran kullanılmalıdır. 10 bit girişle uyumlu bir HDMI cihazına çıkış yapıldığında, simgelerin renkleri normalde göründüklerinden daha farklı görünebilir.

Görüntü açısını ayarlama (Görüntü Açısı)

P A S M B 

Amacınız veya yazdırma hedefleriniz vb. doğrultusunda fotoğrafların en-boy oranını seçin. Fotoğraf makinesi, **[4:3]** değerindeki standart açı (en-boy) oranına ek olarak **[16:9]**, **[3:2]**, **[1:1]** ve **[3:4]** ayarlarını sunmaktadır.

Süper kontrol paneli

- **OK** ➔ Açı

Menü

- **MENU** ➔  ➔ 1. Temel Ayarlar/Görüntü Kalitesi ➔ Görüntü Açısı

- JPEG görüntüler seçili en-boy oranında kaydedilir. RAW görüntüler, görüntü sensörüyle aynı boyuttadır ve seçili en-boy oranını belirten bir etiketle birlikte **[4:3]** en-boy oranında kaydedilir. Görüntüler oynatılırken seçili en-boy oranını belirten bir kırpma işareti gösterilir.

Çevresel aydınlatma (Gölge Telifisi)

P A S M B 

Karenin kenarlarında objektifin optik özelliklerinden kaynaklanan parlaklık düşüşünü telafi edin. Bazı objektiflerde karenin kenarlarındaki parlaklıkta düşüş görülebilir. Fotoğraf makinesi, kenarları daha parlak hale getirerek bu düşüşü telafi edebilir.

Menü

- MENU →  → 1. Temel Ayarlar/Görüntü Kalitesi → Gölge Telifisi

Kapalı	Gölge telifisi devre dışı bırakılır.
Açık	Fotoğraf makinesi düşük çevresel aydınlatmayı algılar ve telafi eder.

 **[Açık]** ögesi, bir tele dönüştürücü veya genişleme tüpü takılı olduğunda etkili olmaz.

 Yüksek ISO hassasiyetlerinde karenin kenarlarında gren daha fazla fark edilebilir.

İşleme seçenekleri (📷 Görüntü Modu / 📷 Görüntü Modu)

PASMB 📷

Rengi, tonu ve diğer özellikleri geliştirmek için çekim sırasında görüntülerin nasıl işlendiğini seçin. Objene veya sanatsal amacınıza göre ön ayarlı görüntü modları arasından seçim yapın. Kontrast, keskinlik ve diğer ayarlar her mod için ayrı ayrı ayarlanabilir. Sanat filtrelerini kullanarak da sanatsal efektler ekleyebilirsiniz. Sanat filtreleri, çerçeve efektleri ve benzeri efektler ekleme seçeneği sunar. Parametrelerde yapılan ayarlar, her görüntü modu ve sanat filtresi için ayrı olarak kaydedilir.

Süper kontrol paneli

- OK ➔ Görüntü modu

Menü

- MENU ➔ 📷 ➔ 2. Görüntü Modu/BA ➔ 📷 Görüntü Modu
- MENU ➔ 📷 ➔ 2. Görüntü Modu/BA ➔ 📷 Görüntü Modu

- ⚠️ Fotoğraf makinesi aşağıdaki gibi yapılandırılmışken, video modunda süper kontrol panelinden [📷 Görüntü Modu] ögesini seçerek [📷 Görüntü Modu] ayarı (P.223) ile aynı ayarı yapabilirsiniz.
- [📷 Video Kodeki] ögesi [H.264] olarak ve [📷 Görüntü Modu] ögesi [📷 ile aynı] olarak ayarlanır





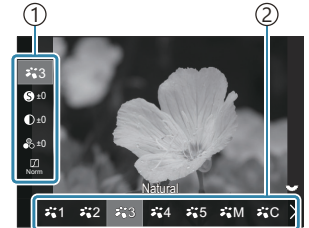







📷 Görüntü Modunu ayarlama

1. Arka kadranı veya ⏪ ⏩ düğmelerini kullanarak bir görüntü modu seçin.



Görüntü Modu ayar ekranı

- ① Öge
- ② Görüntü modu

	i-Geliştirme	Fotoğraf makinesi, objenin tipine göre ideal sonuçlar elde etmek için renkleri ve kontrastı ayarlar.
	Canlı	Canlı renkler için seçin.
	Doğal	Doğal renkler için seçin.
	Donuk	Daha sonra rötuşlanacak fotoğraflar için seçin.
	Portre	Cilt tonlarını geliştirin.
	Monoton	Fotoğrafları monoton olarak kaydedin. Renk filtresi efektleri uygulayabilir ve renk tonu seçebilirsiniz.
	Özel	Seçili görüntü modunun özel bir versiyonunu oluşturmak için görüntü modu parametrelerini ayarlayın.
	Sualtı	Görüntüleri, sualtında görülen canlı renkleri koruyacak şekilde işleyin.  [ Sualtı] seçiliyken, [ +BA] (P.239) için [Kapalı] ögesinin seçilmesini öneririz.
	Renk Oluşturucu	Yaratıcı amacınıza uygun şekilde ton ve rengi ayarlayın.





ART 1	Pop Sanat
ART 2	Yumuşak Odak
ART 3	Suluk ve Açık Renk
ART 4	Açık Ton
ART 5	Grenli Film
ART 6	İğne Deliği
ART 7	Diorama
ART 8	Çapraz İşlem
ART 9	Hassas Sepya
ART 10	Dramatik Ton
ART 11	Anahtar Çizgi
ART 12	Suluboya
ART 13	Nostalji
ART 14	Kısmi Renkler
ART 15	Bleach Atlama
ART 16	Enstantane Film

Sanat Filtresi ayarları kullanılır. Sanatsal efektler de kullanılabilir. Kullanılabilen efektler, sanat filtresine göre farklılık gösterir.

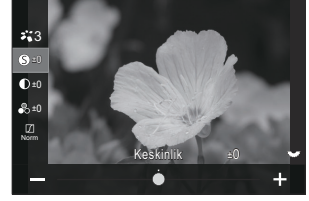
Görüntü Modunun ayrıntılı seçeneklerini ayarlama

1. Ayarlamak istediğiniz seçeneği belirlemek için Görüntü Modu ayar ekranında (P.223) Δ ∇ düğmelerine basın.
 - Kullanılabilen ayarlar, seçilen görüntü moduna göre farklılık gösterir.







	Keskinlik	Görüntü keskinliğini ayarlayın. Keskin ve net bir fotoğraf için dış hatlar vurgulanabilir. [-2] - [±0] - [+2]
	Kontrast	Görüntü kontrastını ayarlayın. Kontrast yükseltildiğinde, daha sert ve sınırları daha belirgin bir fotoğraf elde etmek için parlak ve karanlık alanlar arasındaki fark artırılır. [-2] - [±0] - [+2]
	Doygunluk	Renk doygunluğunu ayarlayın. Doygunluk artırıldığında fotoğraflar daha canlı görünür. [-2] - [±0] - [+2]
	Dereceleme	Renk parlaklığını ve gölgeyi ayarlayın. Örneğin tüm görüntüyü aydınlatmak suretiyle fotoğrafı zihninizde canlandırdığınıza daha yakın hale getirin. Kontrasta bağlı olarak, hem karanlık derecelmeler hem de parlak derecelmeler üretebilirsiniz. [Gölge Ayarı]: Görüntüyü detaylı bölgelere ayırır ve her bölge için parlaklığı ayrı ayrı ayarlar. Bu, büyük kontrastlı alanları olan görüntülerde, beyaz çok parlak veya siyah çok koyu görünüyorsa etkili olur. [Dereceleme Normal]: Optimum gölgeleme. Çoğu durumda önerilir. [Dereceleme Aydınlık]: Parlak bir objeye uygun bir ton kullanır. [Dereceleme Karanlık]: Karanlık bir objeye uygun bir ton kullanır.

Efekt	Efekt	<p>i-Geliştirme gücünü seçin.</p> <p>[Efekt: Düşük]: Görüntülere düşük bir efekt ekler.</p> <p>[Efekt: Standart]: Görüntülere "düşük" ile "yüksek" arasında bir efekt ekler.</p> <p>[Efekt: Yüksek]: Görüntülere yüksek bir efekt ekler.</p>
Filtre	Renk Filtresi	<p>Monoton görüntü modlarına renk filtresi efektleri eklenebilir. Objenin rengine bağlı olarak, renk filtresi efektleri, objeleri daha parlak yapabilir veya kontrastı artırabilir. Turuncu, sarıya göre; kırmızı ise turuncuya göre daha fazla kontrast ekler. f Portre ve benzeri fotoğraflar için yeşil iyi bir seçimdir.</p> <p>[N:Yok]: Filtre efekti eklenmez.</p> <p>[Ye:Sarı]: Doğal mavi gökyüzü olan net bir beyaz bulut rengi üretir.</p> <p>[Or:Turuncu]: Mavi gökyüzünü veya batan güneş ışığını hafifçe öne çıkarır.</p> <p>[R:Kırmızı]: Mavi gökyüzünü ve sonbahar yapraklarını daha belirgin hale getirir.</p> <p>[G:Yeşil]: Portrelerdeki cilt tonlarına sıcaklık katar. Yeşil filtre, rujdaki kırmızılıarı da vurgular.</p>
Renk	Monokrom Rengi	<p>Monoton görüntü modlarını kullanırken fotoğraflara bir ton ekleyin.</p> <p>[N:Normal]: Normal bir siyah-beyaz görüntü oluşturur.</p> <p>[S:Sepya]: Sepya tonlu monoton çekim yapın.</p> <p>[B:Mavi]: Mavi tonlu monoton çekim yapın.</p> <p>[P:Mor]: Mor tonlu monoton çekim yapın.</p> <p>[G:Yeşil]: Yeşil tonlu monoton çekim yapın.</p>
     	 Görüntü modu	<p>[Özel] öğesini kullanırken ayarlamak istediğiniz bir görüntü modu seçin.</p> <p>[i-Geliştirme], [Vivid], [Natural], [Donuk], [Portre], [Monoton]</p>







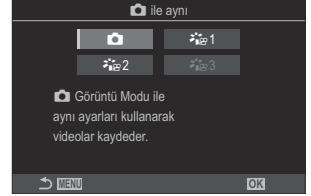

	Renk Oluşturucu	Tonu ayarlamak için ön kadranı döndürün. Doygunluğu ayarlamak için arka kadranı döndürün. Pozlama telafisini sıfırlamak için OK düğmesini basılı tutun.
Efekt	Efekt Ekle	Bir sanat filtresine efekt ekleyin. Eklenebilecek efektler, sanat filtresine bağlı olarak farklılık gösterir. Bazı sanat filtrelerinde Renk Filtresi ve Monokrom Rengi ayarlanabilir.
Renk	Kısmi Renkler	Sanat filtresini "kısmi renkler" olarak seçer.





- ⚠ Sanat filtreleri sadece JPEG kopyaya uygulanır. Görüntü kalitesi için **[RAW]** yerine otomatik olarak **[RAW+JPEG]** seçilir.
- ⚠ Sahneye bağlı olarak, bazı ayarların efektleri görülmeyebilir, bazı durumlarda ise ton geçişleri dağınık olabilir veya görüntü daha "grenli" işlenebilir.
- 🔗 [\[Görüntü Modu Ayarları\] \(P.230\)](#) menüsünü kullanarak her görüntü modunu göstermeyi veya gizlemeyi seçebilirsiniz.

Görüntü Modunu ayarlama

1. Menüden [ **Görüntü Modu**] öğesini seçin.
2.    düğmelerini kullanarak bir öğeyi vurgulayın.



	 ile aynı	Videolar,  Görüntü Modunda yapılandırılan ayar kullanılarak kaydedilir.
	 1 Mat Renk	Videolar, renk derecelendirmesine uyarlanmış bir ton eğrisi kullanılarak kaydedilir.
	 2 OM-Log400	Renk derecelendirmesi sırasında daha fazla özgürlük sunmak için, videolar logaritmik bir ton eğrisi kullanılarak kaydedilir.
	 3 HLG	Videolar yüksek dinamik aralıkla; uyumlu ekipman kullanılarak oynatıldığında çıplak gözle görülen görüntüler üretilerek kaydedilir.

- ⚠ [ 3 HLG], [ Video Kodeki] (P.220) öğesi [**H.264**] olarak ayarlandığında seçilemez.
- ⚠ [] ve [ 1 Mat Renk], [ Video Kodeki] (P.220) öğesi [**H.265**] olarak ayarlandığında seçilemez.

Bir görüntü modu seçilirken hangi seçeneklerin görüntüleneceğini seçme (📷 Görüntü Modu Ayarları)

PASMB 

Bir görüntü modunu seçerken, yalnızca ihtiyacınız olan seçenekleri görüntüleyebilirsiniz.

🔗 Görüntü modları hakkındaki ayrıntılar için bkz. "İşleme seçenekleri (📷 Görüntü Modu / 📷 Görüntü Modu) (P.223).

Menü

- MENU → 📷 → 2. Görüntü Modu/BA → 📷 Görüntü Modu Ayarları

1. Görüntülemek istediğiniz bir görüntü modunu seçin ve yanına bir onay işareti (✓) koyun.
 - ▲ ▼ düğmelerini kullanarak bir seçenek belirleyin ve yanına onay işareti (✓) koymak için **OK** düğmesine basın. Onay işaretini kaldırmak için **OK** düğmesine tekrar basın.

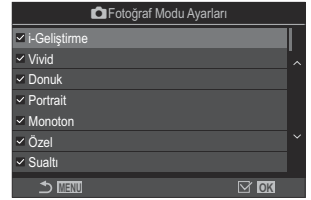

Görüntü Modu Ayarları ekranı

Rengi ayarlama (BA (beyaz ayarı))

PASMB 





Beyaz ayarı (BA), fotoğraf makinesinin kaydettiği fotoğraflardaki beyaz nesnelerin beyaz olarak görünmesini sağlar. Çoğu duruma **[Otomatik]** seçeneği uygundur, ancak **[Otomatik]** seçeneğinin istenen sonuçları vermediği durumlarda veya fotoğraflarınıza bilerek bir renk tonu eklemek istediğinizde, ışık kaynağına göre diğer değerler seçilebilir.

Beyaz ayarını yapma

Süper kontrol paneli

- OK → Beyaz ayarı

Menü

- MENU →  → 2. Görüntü Modu/BA →  BA
- MENU →  → 2. Görüntü Modu/BA →  BA

1. Arka kadrani veya  düğmelerini kullanarak bir BA modu seçin.











BA ayar ekranı

- ① Öğe
- ② Beyaz ayarı

2. Seçilen görüntü modunun ayrıntılı seçeneklerini ayarlamak için  düğmelerini kullanarak bir seçenek belirleyin.

Otomatik	BA Otomatik	<p>Çoğu normal sahne (beyaz veya beyaza yakın nesneler içeren sahneler)</p> <ul style="list-style-type: none">• Bu mod çoğu durumda önerilir.• Akkor ışıklandırma altında kullanılan beyaz ayarını seçebilirsiniz (P.238).
----------	-------------	---

	Güneşli	Güneşle aydınlanan açık hava sahneleri, gün batımı, havai fişekler <ul style="list-style-type: none">• Renk sıcaklığı 5300K olarak ayarlanır.
	Gölge	Gün ışığında gölgedeki objelerin çekimi <ul style="list-style-type: none">• Renk sıcaklığı 7500K olarak ayarlanır.
	Bulutlu	Kapalı havada gün ışığında yapılan çekimler <ul style="list-style-type: none">• Renk sıcaklığı 6000K olarak ayarlanır.
	Akkor	Akkor ışıklandırma altındaki objeler <ul style="list-style-type: none">• Renk sıcaklığı 3000K olarak ayarlanır.
	Floresan	Floresan aydınlatma altındaki objeler <ul style="list-style-type: none">• Renk sıcaklığı 4000K olarak ayarlanır.
	Sualtı	Sualtı fotoğrafçılığı
	BA Flaş	Flaş ışığıyla aynı renk sıcaklığına sahip ışık kaynakları <ul style="list-style-type: none">• Renk sıcaklığı 5500K olarak ayarlanır.
	Tek dokunuşla BA 1-4	Belirli bir obje için beyaz ayarı yapmak istediğiniz durumlar <ul style="list-style-type: none">• Renk sıcaklığı, nihai fotoğrafta kullanılacak ışık altındaki beyaz bir nesneden ölçülen değere ayarlanır (P.234).
	Özel BA	Uygun renk sıcaklığını belirleyebildiğiniz durumlar <ul style="list-style-type: none">• Bir renk sıcaklığı seçin.

Her beyaz ayarı modunun ince beyaz ayarlarını yapma

Beyaz ayarında ince ayarlar yapabilirsiniz. Ayarlamalar ayrı ayrı yapılabilir.

1. Seçenekleri yapılandırın.

- BA ayar ekranında (P.231) Δ ∇ düğmelerine basarak ayarlanacak seçeneği belirleyin.

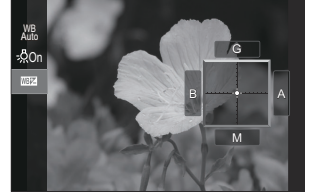

WB AUTO Sıcak Rengi Tut (yalnızca BA Otomatik kullanıldığında)	[Kapalı]: Fotoğraf makinesi, BA Otomatik kullanıldığında akkor aydınlatmanın oluşturduğu sıcak tonları baskılar. [Açık]: Fotoğraf makinesi, BA Otomatik kullanıldığında akkor aydınlatmanın oluşturduğu sıcak tonları korur.
WB (BA Dengeleme)	"Kehribar-mavi" eksenini ayarlamak için ön kadranı veya \triangleleft \triangleright düğmelerini kullanın. İşaretçi (\ominus) A'ya yakınlaştırıldığında, kırmızı bir ton eklenir; B'ye yakınlaştırıldığında ise mavi bir ton eklenir. "Yeşil-eflatun" eksenini ayarlamak için arka kadranı veya Δ ∇ düğmelerini kullanın. İşaretçi (\ominus) G'ye yakınlaştırıldığında yeşil bir ton eklenir; M'ye yakınlaştırıldığında ise eflatun bir ton eklenir. WB (BA Dengeleme) yapıldığında, BA modu simgesinin yanında bir işaret (*) görünür. Fotoğraf çekimi modunda INFO düğmesine basarsanız geçerli yapılandırmayla bir test pozunu çekebilirsiniz. Ayar moduna geri dönmek için INFO düğmesine tekrar basın. Pozlama telafisini sıfırlamak için OK düğmesini basılı tutun. ☞ Tüm beyaz ayarı modlarının ince beyaz ayarını tek seferde yapın. ☞ [Hepsi WB] (P.237)
Kelvin (yalnızca Özel BA için)	Renk sıcaklığını ayarlayabilirsiniz. [2000K] - [14000K]

Tek dokunuşla beyaz ayarı

Nihai fotoğrafta kullanılacak olan ışığın altında beyaz bir kağıdı veya başka bir beyaz nesneyi kadrja alarak beyaz ayarını ölçün. Beyaz ayarı dengeleme veya ☀️ (güneş ışığı) ya da ☁️ (kapalı hava) gibi ön ayarlı beyaz ayarı seçenekleriyle istenen sonuçları elde etmek zor olduğunda, beyaz ayarı ince ayarını yapmak için bu seçeneği kullanın. Fotoğraf makinesi, gerektiğinde hızlı bir şekilde geri çağırılmak için ölçülen değeri kaydeder.

Fotoğraf çekimi ve video kaydı ayarları ayrı ayrı saklanabilir.

1. BA ayar ekranında [☰1], [☰2], [☰3] veya [☰4] (tek dokunuşla beyaz ayarı 1, 2, 3 veya 4) öğelerinden birini seçin.
2. 🎚️Ayarla öğesini seçin.
3. Ekranın orta kısmında renksiz (beyaz veya gri) bir kağıdı kadrajlayın.
 - Kağıt parçasını ekranı tam dolduracak şekilde kadrja alın. Gölge olmadığından emin olun.
 - **INFO** düğmesine basın.
 - Tek dokunuşla beyaz ayarı ekranı görüntülenir.
4. [Evet] öğesini vurgulayın ve **OK** düğmesine basın.
 - Yeni değer önceden ayarlanmış bir beyaz ayarı seçeneği olarak kaydedilir.
 - Yeni değer, tek dokunuşla beyaz ayarı yeniden ölçülünceye kadar bellekte tutulur. Gücün kapatılması bu verinin silinmesine neden olmaz.

Tek Dokunuşla Beyaz Ayarı Düğmesiyle (📷) Beyaz Ayarını Ölçme

[📷] öğesi bir düğmeye atandığında, kontrol beyaz ayarını ölçmek için kullanılabilir. Varsayılan olarak 📷 düğmesi fotoğraf çekimi sırasında beyaz ayarını ölçmek için kullanılabilir. Video kaydı sırasında beyaz ayarını ölçmek için önce [📷 Düğme Fonksiyonu] (P.337) öğesini kullanarak tek dokunuşla beyaz ayarını bir kontrole atamalısınız.

1. Ekranın orta kısmında renksiz (beyaz veya gri) bir kağıdı kadrajlayın.
 - Kağıt parçasını ekranı tam dolduracak şekilde kadrja alın. Gölge olmadığından emin olun.

2. Tek Dokunuşla Beyaz Ayarının atandığı düğmeyi basılı tutun ve deklanşör düğmesine tam basın.

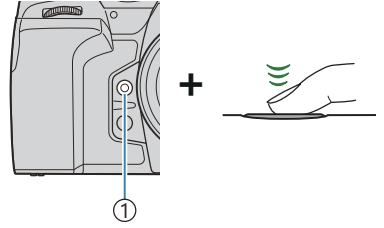

① Tek dokunuşla beyaz ayarı düğmesi
(📷)

- Video kaydederken 3. Adıma ilerlemek için tek dokunuşla beyaz ayarı düğmesine basın.
- Yeni değeri kaydetmek için kullanılacak tek dokunuşla beyaz ayarı seçeneğini belirtmeniz istenir.

3. $\Delta \nabla$ düğmelerini kullanarak bir seçeneği vurgulayın ve **OK** düğmesine basın.

- Yeni değer, seçili ayarın değeri olarak kaydedilir ve fotoğraf makinesi çıkış yaparak çekim ekranına döner.

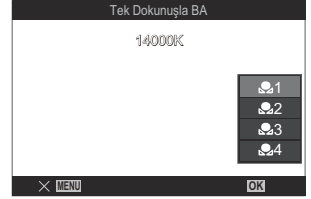

Video modunda beyaz ayarını kilitleme

(Düğme Fonksiyonu: ^{WB}AUTO Kilidi)

PASMB 

Fotoğraf makinesi video modundayken ve beyaz ayarı **[BA Otomatik]** olarak ayarlandığında, beyaz ayarını kilitleyerek obje veya aydınlatma değişse bile beyaz ayarının değişmesini önleyebilirsiniz.

 **[Düğme Fonksiyonu]** (P.337) ile BA Kilidi öğesini bir düğmeye atamanız gerekir.

Düğme

- [^{WB}AUTO Kilidi] öğesinin atandığı bir düğme

Düğmeye bastığınızda beyaz ayarı, o sırada seçili ayarlarla kilitletir ve "WBAuto" ibaresinin yanında "Lock" görünür. Düğmeye tekrar bastığınızda kilit açılır.



Beyaz ayarının ince ayarlarını yapma (📷 Hepsi

WBZ / 📷 Hepsi WBZ)

PASMB 📷

Tüm beyaz ayarı modlarının ince beyaz ayarını tek seferde yapın.

Menü

- MENU → 📷₁ → 2. Görüntü Modu/BA → 📷 Hepsi WBZ
- MENU → 📷 → 2. Görüntü Modu/BA → 📷 Hepsi WBZ

Hepsi

WBZ

"Kehribar-mavi" eksenini ayarlamak için ön kadranı veya ◀▶ düğmelerini kullanın.

İşaretçi (⬆) A'ya yaklaştırıldığında, kırmızı bir ton eklenir; B'ye yaklaştırıldığında ise mavi bir ton eklenir.

"Yeşil-eflatun" eksenini ayarlamak için arka kadranı veya ▲▼ düğmelerini kullanın.

İşaretçi G'ye (⬆) yaklaştırıldığında, yeşil bir ton eklenir; M'ye yaklaştırıldığında ise eflatun bir ton eklenir.

Hepsi BA Dengeleme yapıldığında, her BA modu simgesinin yanında bir işaret (*) görünür.

Pozlama telafisini sıfırlamak için **OK** düğmesini basılı tutun.

BA Otomatik modundayken akkor





aydınlatmanın sıcak tonlarını koruma ( WB AUTO

Sıcak Rengi Tut/  WB AUTO Sıcak Rengi Tut)



PASMB

Akkor ışıklandırma altında otomatik beyaz ayarı kullanılarak çekilmiş fotoğraflarda, fotoğraf makinesinin beyaz ayarını nasıl yapacağını seçin.

Menü

- MENU →  → 2. Görüntü Modu/BA →  Sıcak Rengi Tut
- MENU →  → 2. Görüntü Modu/BA →  Sıcak Rengi Tut

Kapalı	Fotoğraf makinesi, akkor ışığın oluşturduğu sıcak tonları bastırır.
Açık	Fotoğraf makinesi, akkor ışığın oluşturduğu sıcak tonları korur.

 Beyaz ayarında ince ayarlar yapabilirsiniz.  ["Her beyaz ayarı modunun ince beyaz ayarlarını yapma" \(P.233\)](#)

Flaş Beyaz Ayarı (⚡ + BA)

PASMB 

Flaşla çekilen fotoğraflarda kullanılacak beyaz ayarını seçin. Flaş ışığına göre uyarlanmış bir ayarı kullanmak yerine, flaşsız fotoğraf çekimi için seçilen değere öncelik vermeyi tercih edebilirsiniz. Bu seçeneği, flaşı sık sık etkinleştirip devre dışı bıraktığınız durumlarda bir beyaz ayarından diğerine otomatik olarak geçiş yapmak için kullanın.

Menü

- MENU →  → 2. Görüntü Modu/BA → ⚡+BA

Kapalı	Fotoğraf makinesi beyaz ayarı için geçerli durumda seçili değeri kullanır.
BA Otomatik	Fotoğraf makinesi otomatik beyaz ayarını ([Otomatik]) kullanır.
BA ⚡5500K	Fotoğraf makinesi flaş beyaz ayarını ([WB⚡]) kullanır.

Renk reproduksiyon formatını ayarlama (Renk Uzayı)



P A S M B 

Çekilen görüntüler bir monitörde veya yazıcı kullanılarak yeniden oluşturulduğunda renk reproduksiyonunun doğru olduğundan emin olmak için format seçebilirsiniz.

Menü

• MENU →  → 2. Görüntü Modu/BA → Renk Uzayı

sRGB	Renk uzayı, uluslararası standartlar kuruluşu tarafından standartlaştırılmıştır. Ekranlar, yazıcılar, dijital fotoğraf makineleri ve bilgisayar uygulamaları genelinde büyük oranda desteklenmektedir. Bu ayar çoğu durumda önerilir.
Adobe RGB	sRGB'den daha geniş bir renk gamı üretebilir. Hassas renk reproduksiyonu sadece bu standardı destekleyen yazılım ve cihazlarla (ekranlar, yazıcılar ve benzeri) kullanılabilir. Dosya adının başında bir alt çizgi ("_") olur (örn. "_xxx0000.jpg").

 HDR veya video () modunda veya görüntü modu için bir sanat filtresi seçildiğinde **[Adobe RGB]** kullanılamaz.

[Görüntü Modu] için Önizleme Seçenekleri (Görünüm Yardımı)



PASMB 

[ Görüntü Modu] (P.229) olarak [ 1 Mat Renk] veya [ 2 OM-Log400] seçiliyse ekran kolay görüntüleme için ayarlanabilir.

Menü

• MENU →  → 2. Görüntü Modu/BA →  Görünüm Yardımı

Açık	Kolay görüntüleme için fotoğrafı ayarlayın. Ekrandaki göstergeler renk değiştirebilir.
Kapalı	Kolay görüntüleme için fotoğrafı ayarlamayın.



- ⓘ Bu seçenek, sadece ekrana uygulanır, asıl video dosyalarına uygulanmaz.
- ⓘ Bu seçenek, [ 1 Mat Renk] veya [ 2 OM-Log400] kullanılarak kaydedilen videolar fotoğraf makinesinde oynatılırken kullanılamaz. Videolar TV'de izlenirken de uygulanmaz.
- 🔊 Histogram (P.50) ve zebra deseni (P.291), Görünüm Yardımı uygulanmadan önceki görüntüde işlenir.

Özel çekim modları (Hesaplama Modları)

Daha yüksek çözünürlüklü fotoğraflar çekme (Yüksek Çöz. Çekim)

P A S M B 

Görüntü sensöründen daha yüksek çözünürlüklerde çekim yapın. Fotoğraf makinesi, görüntü sensörü hareket ederken bir dizi çekim yapar ve yüksek çözünürlüklü tek bir fotoğraf oluşturmak için bunları birleştirir. Normalde yüksek yakınlaştırma oranlarında bile görünmeyecek ayrıntıları yakalamak için bu seçeneği kullanın.

Yüksek Çöz. Çekim etkinleştirildiğinde, Yüksek Çöz. Çekimin görüntü kalitesi modu   kullanılarak seçilebilir (P.214).



Düğme

-  Düğmesi

Menü

- MENU →  → 1. Hesaplama Modları → Yüksek Çöz. Çekim

Yüksek Çöz. Çekimi Etkinleştirme

1.   düğmelerini kullanarak [**Yüksek Çöz. Çekim**] öğesini seçin ve **OK** düğmesine basın.



Yüksek Çöz. Çekim ayar ekranı

2. <> düğmelerini kullanarak **[Açık📷]** (tripod) veya **[Açık📷]** (elde çekim) seçeneklerinden birini belirleyin ve **OK** düğmesine basın.

Kapalı	Yüksek Çöz. Çekim devre dışıdır.
Açık📷 (Tripod)	Fotoğraf makinesini bir tripoda sabitleyerek çekim yapın. RAW fotoğraf 80M (10368 × 7776) olarak kaydedilir.
Açık📷 (Elde çekim)	Fotoğraf makinesini elinizde tutarak çekim yapın. RAW fotoğraf 50M (8160 × 6120) olarak kaydedilir.

3. Ekran Yüksek Çöz. Çekim ayar ekranına geri döner.

🔍 Düğmeden ayar yaparken bu fonksiyonu, 📷 düğmesini kullanarak açabilir ve kapatabilirsiniz.

Ayrıca 📷 düğmesine basarken ön veya arka kadranı döndürerek **[Açık📷]** (tripod) ve **[Açık📷]** (elde çekim) arasında geçiş yapabilirsiniz.

Yüksek Çöz. Çekimi Yapılandırma

1. Seçenekleri yapılandırın.

- △ ▽ düğmelerine basarak bir öğe seçin ve ayar menüsünü görüntülemek için **OK** düğmesine basın.
- Seçenekleri yapılandırdıktan sonra, Yüksek Çöz. Çekim ayar ekranına geri dönmek için **OK** düğmesine basın.





📷	Yüksek Çöz. Çekim görüntü kalitesini seçin (P.214).
📷 RAW Kayıt Biti	Oluşturulan RAW görüntülerin bit derinliğini seçin. [12bit]/[14bit] 🕒 [14bit] bir görüntüde, daha zengin tonlar olur ama dosya boyutu daha büyüktür; ayrıca post prodüksiyon süresi de [12bit] bir görüntüden daha uzun olur. Daha sonra bilgisayarda düzenlenecek fotoğrafları seçin.

Bekleme Süresi	Deklanşör düğmesine tam basıldıktan sonra fotoğraf makinesinin, deklanşörü bırakmadan önce ne kadar bekleyeceğini seçin. Deklanşör düğmesine basıldığında fotoğraf makinesinin titremesinden kaynaklanan etkiyi önlemek için bu seçeneği kullanın.
⚡ Şarj Süresi	Fotoğraf makinesinin, özel olarak fotoğraf makinesiyle kullanılmak üzere tasarlanmamış bir flaş ünitesi kullanıldığında, flaşın şarj olması için çekimler arasında ne kadar süre bekleyeceğini seçin.

Çekim

1. Yüksek Çöz. Çekim ayar ekranını kapatmak ve çekim ekranına dönmek için **MENU** düğmesine basın.

- Bir  simgesi görüntülenir. Fotoğraf makinesi sabit değilse  simgesi yanıp sönür. Fotoğraf makinesi sabit ve çekime hazırsa  simgesinin yanıp sönmesi durur.



- Yüksek Çöz. Çekim seçeneğini etkinleştirdikten sonra, görüntü kalitesi için belirlenen seçeneği kontrol edin. Görüntü kalitesi, süper kontrol panelinde ayarlanabilir.
- [ **RAW Kayıt Biti**] [**14bit**] olarak ayarlandığında, görüntü kalitesi için "RAW" ibaresinin yanında bir işaret (*) görünür.



2. Deklanşörü bırakın.

- Ekrandaki yeşil  simgesi silindiğinde çekim tamamlanır.
- Fotoğraf makinesi, çekim tamamlandığında otomatik olarak kompozit görüntüyü oluşturur. Bu işlem sırasında bir mesaj görüntülenir.

- JPEG (800 F, 600 F veya 250 F) ve RAW+JPEG modları arasında seçim yapın. Görüntü kalitesi RAW+JPEG olarak ayarlandığında, fotoğraf makinesi tek bir RAW görüntüyü (".ORF" uzantılı) yüksek çözünürlüklü çekimle birleştirmeden önce kaydeder. Birleştirme öncesi RAW görüntüler, OM Workspace'in son sürümüyle oynatılabilir.
- ⚠ Çekim yöntemi olarak **[Açık]** (elde çekim) seçildiğinde, 800 F ve 800 F+RAW kullanılamaz.
- ⚠ **[Görüntü Sabitleyici]** (P.207) için, **[Açık]** (tripod) seçildiğinde **[S-IS Kapalı]**; **[Açık]** (elde çekim) seçildiğinde ise **[S-IS Otomatik]** otomatik olarak seçilir.
- ⚠ **[Açık]** (elde çekim) için maksimum bekleme süresi 1 saniyedir.
- ⚠ RC flaşla fotoğraf çekimi sırasında maksimum flaş bekleme süresi 4 saniyedir ve flaş kontrol modu **[Manuel]** olarak sabitlenir.
- ⚠ Aşağıdakiler kullanılamaz:
 - çoklu pozlama, yamukluk telafisi, basamaklama, sıralı odaklama, balıkgözü düzeltmesi, HDR, tit. önleyici çekim, canlı ND çekimi, canlı GND çekimi
- ⚠ **[Yüksek Çöz. Çekim]** ögesi **[Açık]** (tripod) olarak ayarlandığında, **[Hızland. Çekimli Video]** ögesi **[Kapalı]** olur.
- ⚠ Yüksek Çöz. Çekim etkinleştirildiğinde, **[Sürücü]** **[♥□]** (Sessiz Tek) olarak ayarlanır. **[♥12s]** (Sessiz kendinden zamanlı 12sn), **[♥2s]** (Sessiz kendinden zamanlı 2sn) ve **[♥C]** (Sessiz özel kendinden zamanlı) ayarları yapılabilir.
- ⚠ Görüntü modu için seçili bir sanat filtresiyle çekilen fotoğraflar **[Natural]** modunda kaydedilir.
- ⚠ Floresan veya LED lambaları gibi titreten ışık kaynakları altında görüntü kalitesi düşebilir.
- ⚠ Fotoğraf makinesi, bulanıklık veya diğer faktörler nedeniyle bir kompozit görüntüyü kaydedemezse ve görüntü kalitesi olarak **[JPEG]** seçilmişse ilk çekim JPEG formatında kaydedilir. **[RAW+JPEG]** seçilmişse fotoğraf makinesi, biri RAW (.ORF) diğeri JPEG formatında olmak üzere, ilk çekimin iki kopyasını kaydeder.

Parlak Işıktaki Deklanşörün Yavaşlatılması (Canlı ND Çekimi)



PASMB 

Fotoğraf makinesi, bir dizi pozlamayı birleştirerek tek bir fotoğraf oluşturur ve daha düşük bir enstantane hızında çekilmiş tek bir fotoğraf görünümü yaratır.

Canlı ND Çekimini Etkinleştirme

Menü

- MENU →  → 1. Hesaplama Modları → Canlı ND Çekimi

1.   düğmelerini kullanarak [**Canlı ND Çekimi**] öğesini seçin ve **OK** düğmesine basın.

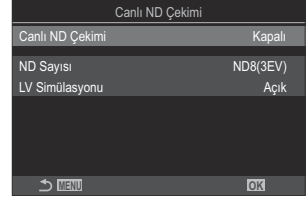

Canlı ND Çekimi ayar ekranı

2.   düğmelerini kullanarak [**Açık**] öğesini vurgulayın ve **OK** düğmesine basın.

Kapalı	Fotoğraflar bu fonksiyon kullanılmadan çekilir.
Açık	Fotoğraflar, yavaş deklanşör efekti etkin olarak çekilir.

3. Ekran, Canlı ND Çekimi ayar ekranına geri döner.

Canlı ND Çekimini Yapılandırma

1. Seçenekleri yapılandırın.

- Δ ∇ düğmelerine basarak bir öğe seçin ve ayar menüsünü görüntülemek için **OK** düğmesine basın.
- Seçenekleri yapılandırdıktan sonra, Canlı ND Çekimi ayar ekranına geri dönmek için **OK** düğmesine basın.

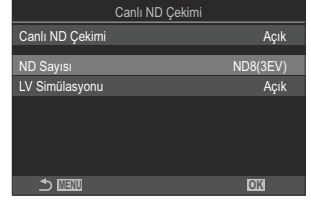

ND Sayısı	Bir ND filtresi tipi seçin; fotoğraf makinesi bu filtreyi bir pozlama değerine dönüştürür ve pozlamayı bu oranda azaltır. 1 EV artışı seçenekler mevcuttur: [ND2(1EV)], [ND4(2EV)], [ND8(3EV)], [ND16(4EV)], [ND32(5EV)], [ND64(6EV)], [ND128(7EV)]
LV Simülasyonu	Seçili filtrenin etkisinin geçerli enstantane hızında önizlemesinin yapıp yapılmayacağını seçin. [Kapalı]: Standart çekim ekranını kullanın. [Açık]: Enstantane hızının etkileri ekranda gösterilir.

Çekim

1. Canlı ND Çekimi ayar ekranını kapatmak ve çekim ekranına geri dönmek için **MENU** düğmesine basın.

- Ekranda bir simge belirir.



2. Ekranda sonuçların önizlemesini yaparken enstantane hızını ayarlayın.

- Arka kadranı kullanarak enstantane hızını ayarlayın.
- Kullanılabilen en yüksek enstantane hızı, seçili ND filtresine göre değişir.

[ND2(1EV)]: 1/60 sn

[ND4(2EV)]: 1/30 sn

[ND8(3EV)]: 1/15 sn

[ND16(4EV)]: 1/8 sn

[ND32(5EV)]: 1/4 sn

[ND64(6EV)]: 1/2 sn

[ND128(7EV)]: 1 sn

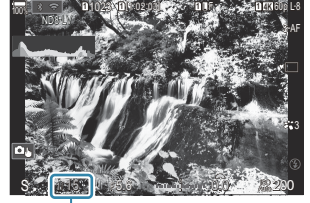

① Enstantane hızı

- **[LV Simülasyonu]** için **[Açık]** seçiliyse enstantane hızındaki değişikliklerin etkilerinin önizlemesi ekranda yapılabilir.
- Fotoğraf makinesi, son görüntüye benzer **[LV Simülasyonu]** sonuçları elde etmek için, seçilen enstantane hızına denk uzunlukta bir süreye ihtiyaç duyar.
- Seçilen enstantane hızına karşılık gelen süre geçtiğinde, ekrandaki simgenin "LV" kısmı yeşile döner.
Simge yeşil olduğunda ekran son görüntüye benzer.
- Pozlama telafisi veya enstantane hızı değiştirildiğinde **[LV Simülasyonu]** ekranı sıfırlanır.

3. Deklanşörü bırakın.

- Canlı ND filtresiyle fotoğraf çekimini sonlandırmak için **[Canlı ND Çekimi]** ekranında **[Kapalı]** ögesini seçin.

⚠ Canlı ND çekimi sırasında **[Kare Hızı]** **[Normal]** olur.

⚠ Canlı ND fotoğraf çekimi sırasında **[ISO]** için üst sınır ISO 800'dür. Bu, **[ISO]** için **[Otomatik]** seçildiğinde de geçerlidir.

⚠ Aşağıdakiler kullanılamaz:

- Flaşla fotoğraf çekimi, HDR, Yüksek Çöz. Çekim, çoklu pozlama, yamukluk telafisi, basamaklama, sıralı odaklama, aralık zamanlayıcılı fotoğraf çekimi, titreşim taraması, titreşimsiz fotoğraf çekimi, balıkgözü düzeltmesi ve canlı GND çekimi.

⚠ Canlı ND Çekimi etkinleştirildiğinde, **[Sürücü]** **[Sessiz Tek]** olarak ayarlanır. **[Sessiz 12s]** (Sessiz kendinden zamanlı 12sn), **[Sessiz 2s]** (Sessiz kendinden zamanlı 2sn) ve **[Sessiz özel kendinden zamanlı]** ayarları yapılabilir.

⚠ Fiziksel ND filtrelerinin aksine, canlı ND filtresi görüntü sensörüne ulaşan ışık miktarını azaltmaz ve bunun sonucunda çok parlak objeler aşırı pozlanabilir.

Yüksek kontrastlı sahne çekimi (Canlı GND Çekimi)

PASMB 

Fotoğraf makinesi, bir dizi pozlamayı birleştirerek tek bir fotoğraf oluşturur. Bu işlem, manzaralar gibi yüksek kontrastlı sahnelerin yüksek ışıklarında ve gölgelerinde görünen ayrıntı miktarını artırır. Etkentin seviyesini ekrana bakarak ayarlayın.

Canlı GND Çekimini Etkinleştirme

Menü

- MENU →  → 1. Hesaplama Modları → Canlı GND Çekimi

1. $\Delta \nabla$ düğmelerini kullanarak [**Canlı GND Çekimi**] öğesini seçin ve **OK** düğmesine basın.



Canlı GND Çekimi ayar ekranı

2. $\Delta \nabla$ düğmelerini kullanarak [**Açık**] öğesini vurgulayın ve **OK** düğmesine basın.

Kapalı	Fotoğraflar canlı GND çekimi olmadan çekilir.
Açık	Fotoğraflar canlı GND çekimi ile çekilir.

3. Ekran, Canlı GND Çekimi ayar ekranına geri döner.

Canlı GND Çekimini Yapılandırma

1. Seçenekleri yapılandırın.



- Δ ∇ düğmelerine basarak bir öğe seçin ve ayar menüsünü görüntülemek için **OK** düğmesine basın.
- Seçenekleri yapılandırdıktan sonra, Canlı GND Çekimi ayar ekranına geri dönmek için **OK** düğmesine basın.



GND Sayısı	Yapılandırılan miktara göre ekranın bir kısmını karartır (loşlaştırır). [GND2(1EV)], [GND4(2EV)], [GND8(3EV)]
Filtre Tipi	Efektin uygulanacağı alanlar (karartılmış alanlar) ile uygulanmayacağı alanlar (parlaklığı değiştirilmemiş alanlar) arasındaki sınırların tonlama aralığını yapılandırır. [Yumuşak], [Orta], [Sert] [Yumuşak], [Orta] ayarına göre daha geniş bir tonlama üretir ve aydınlık ve karanlık alanlar arasındaki sınırları bulanıklaştırabilir. [Sert], [Orta] ayarına göre daha dar bir tonlama üretir ve aydınlık ve karanlık alanlar arasındaki sınırları netleştirir.
Filtre Oto. Döndürme	Tonlama sınırının açısının, fotoğraf makinesinin manzara/portre yönüne göre döndürülüp döndürülmeyeceğini seçin. [Açık]: Tonlama sınırının açısı, fotoğraf makinesinin yönü değiştiğinde otomatik olarak değişir. [Kapalı]: Tonlama sınırının açısı, fotoğraf makinesinin yönü değiştiğinde değişmez.

Çekim

1. Canlı GND Çekimi ayar ekranını kapatmak ve çekim ekranına geri dönmek için **MENU** düğmesine basın.

- Ekranda seçili GND sayısı, filtre tipi ve efektin uygulandığı tarafı gösteren  simgesi görüntülenir.
-  simgesinin siyah tarafı efektin uygulandığı (loşlaştırılmış) taraftır.

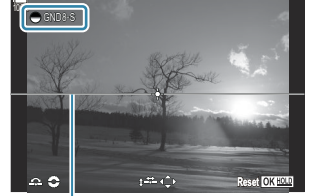

① Sınır

2. Ekranda sonuçların önizlemesini yaparken, sınırın açısını ve konumunu ayarlayın.

- Ön ve arka kadransları kullanarak sınır açısını ayarlayın. Ön kadrans açığı 15°'lik artımlarla, arka kadrans ise 1°'lik artımlarla ayarlar.
- Ok tuş takımını kullanarak sınır konumunu ayarlayın.
- Sınırın açısını ve konumunu sıfırlamak için, **OK** düğmesini basılı tutun.
- Kullanılabilen en yüksek enstantane hızı, seçili GND filtresine göre değişir.

[GND2(1EV)]: 1/16000 sn

[GND4(2EV)]: 1/8000 sn

[GND8(3EV)]: 1/4000 sn

- ⚠ [Görüntü Açısı] (P.221) ve [Dij. Tele Dönüştürücü] (P.262) ayarları, sınırın ayarlanması için ekranda gösterilen canlı görüntüye uygulanmaz (Ancak kaydedilen görüntüye uygulanır).
- ⚠ [Görüntü Açısı] için [4:3] dışında bir seçenek belirlenmişse veya [Dij. Tele Dönüştürücü] için [Açık] seçilmişse çekilen görüntüde gösterilecek alanı belirtmek üzere ekranda bir çerçeve belirir.

3. Diyafram, enstantane hızı ve diğer çekim ayarlarını yapmak için **INFO** düğmesine basın.

- Fotoğraf makinesi standart çekim ekranına geri döner.
- 1. Adımda gösterilen canlı GND çekimi ayarlarına geri dönmek için **INFO** düğmesine arka arkaya basın.

4. Deklanşörü bırakın.

- Canlı GND filtresiyle fotoğraf çekimini sonlandırmak için **[Canlı GND Çekimi]** ekranında **[Kapalı]** ögesini seçin.

⚠ Çekim ekranı görüldükten hemen sonra veya yakınlaştırma yapıldığı sırada çekim yaparken, görüntüler optimum pozlamayla yakalanmayabilir. Çekimden önce, ekranda sonuçların önizlemesini yapın.

- ⚠ Fotoğrafta güçlü bir ışık kaynağının çekildiği bir kompozisyonda çizgi şeklinde "gren" oluşabilir.
- ⚠ Canlı GND fotoğraf çekimi sırasında **[ISO]** için üst sınır ISO 3200'dür. **[ISO]** için **[Otomatik]** seçildiğinde, üst sınır ISO 1600'dür.
- ⚠ Aşağıdakiler kullanılamaz:
 - Flaşla fotoğraf çekimi, HDR, Yüksek Çöz. Çekim, çoklu pozlama, yamukluk telafisi, basamaklama, sıralı odaklama, aralık zamanlayıcı fotoğraf çekimi, titreşim taraması, titreşimsiz fotoğraf çekimi, balıkgözü düzeltmesi, canlı ND çekimi, obje algılama
- ⚠ Canlı GND Çekimi etkinleştirildiğinde, **[Sürücü]** **[♥□]** (Sessiz Tek) olarak ayarlanır. **[♥🕒12s]** (Sessiz kendinden zamanlı 12sn), **[♥🕒2s]** (Sessiz kendinden zamanlı 2sn) ve **[♥🕒C]** (Sessiz özel kendinden zamanlı) ayarları yapılabilir.
- ⚠ **[i- Geliştirme]** ile veya görüntü modu için bir sanat filtresi seçiliyken çekilen fotoğraflar **[Natural]** modunda kaydedilir.
- ⚠ Fotoğraf makinesi, AF modu olarak **[C-AF]** ve **[C-AF+TR]** yerine otomatik olarak **[S-AF]** ögesini (P.102); **[C-AFME]** ve **[C-AF+TRME]** yerine de **[S-AFME]** ögesini seçer.
- ⚠ **[LV Modu]** (P.365) **[Standart]** ve **[Gece Görüşü]** (P.366) **[Kapalı]** olarak ayarlanır.

Alan Derinliğini Artırma (Sıralı Odaklama)

PASMB 



Tek bir çekimle elde edilebilecek alan derinliğinden daha yüksek bir derinlik için birden çok görüntüyü birleştirin. Fotoğraf makinesi, geçerli odak konumunun hem önünde hem de arkasındaki odak uzaklıklarında bir dizi çekim yapar ve her çekimde odakta bulunan alanlardan tek bir görüntü oluşturur. Kısa aralıklar veya geniş diyaframlarla (düşük f-sayıları) çekilen fotoğraflarda objenin tüm alanlarını odakta istiyorsanız bu seçeneği tercih edin. Fotoğraflar, elektronik deklanşör kullanılarak sessiz modda çekilir.

- ⓘ Kompozit görüntü, görüntü kalitesi için belirlenen seçenekten bağımsız olarak JPEG formatında kaydedilir.
- ⓘ Kompozit görüntü, %7 oranında yatay ve dikey yönde büyütülür.
- ⓘ Odak veya yakınlaştırma, sıralı odaklama fotoğraf çekimini başlatmak üzere deklanşör düğmesine tam basıldıktan sonra ayarlandığında çekim sona erer.
- ⓘ Sıralı odaklama başarısız olursa fotoğraf makinesi, kompozit bir görüntü oluşturmadan seçili sayıda fotoğrafı kaydeder.
- ⓘ Bu seçenek, sadece sıralı odaklamayı destekleyen objektiflerle kullanılabilir. Uyumlu objektiflerle ilgili bilgiler için web sitemize bakın.
- ⓘ Görüntü modu için bir sanat filtresi seçiliyken çekilen fotoğraflar **[Natural]** modunda kaydedilir.

Menü

- MENU →  → 1. Hesaplama Modları → Sıralı Odaklama

Sıralı Odaklamayı Etkinleştirme

1.   düğmelerini kullanarak **[Sıralı Odaklama]** öğesini seçin ve **OK** düğmesine basın.

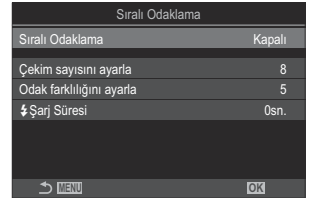

Sıralı Odaklama ayar ekranı

2. $\Delta \nabla$ düğmelerini kullanarak **[Açık]** ögesini vurgulayın ve **OK** düğmesine basın.

Kapalı	Fotoğraflar bu fonksiyon kullanılmadan çekilir.
Açık	Fotoğraflar artırılmış alan derinliği ile çekilir.

3. Ekran, Sıralı Odaklama ayar ekranına geri döner.

Sıralı Odaklamayı Yapılandırma

1. Seçenekleri yapılandırın.

- $\Delta \nabla$ düğmelerine basarak bir öge seçin ve ayar menüsünü görüntülemek için **OK** düğmesine basın.
- Seçenekleri yapılandırdıktan sonra, Sıralı Odaklama ayar ekranına geri dönmek için **OK** düğmesine basın.

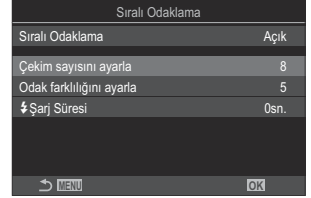

Çekim sayısını ayarla	Farklı odak konumlarıyla yapılacak çekim sayısını seçin. [3] - [15]
Odak farklılığını ayarla	Fotoğraf makinesinin her çekimde odağı ne kadar değiştireceğini seçin. [1] - [10]
⚡ Şarj Süresi	Fotoğraf makinesinin, özel olarak fotoğraf makinesiyle kullanılmak üzere tasarlanmamış bir flaş ünitesi kullanıldığında, flaşın şarj olması için çekimler arasında ne kadar süre bekleyeceğini seçin. [0sn.] / [0,1sn.] / [0,2sn.] / [0,5sn.] / [1sn.] / [2sn.] / [4sn.] / [8sn.] / [15sn.] / [30sn.]

Çekim

1. Sıralı Odaklama ayar ekranını kapatmak ve çekim ekranına geri dönmek için **MENU** düğmesine basın.

- Ekranda  görünür.
- Görüntü modu **[Natural]** olarak ayarlanır.
- Ekranda son kırpmayı belirten bir çerçeve gösterilir. Objenez kadrdayken çekim kompozisyonunu yapın.



2. Deklanşörü bırakın.

- Fotoğraf makinesi, deklanşör düğmesine tam basıldığında seçili sayıda çekimi otomatik olarak yapar.

⚠ **[Sıralı Odaklama] [Açık]** olarak ayarlandığında, **[Sessiz ♥ Ayarları] (P.201)** kısmındaki **[Flaş Modu] [İzin Ver]** haline gelir.

⚠ Flaş senkronizasyon hızı 1/100 sn olarak ayarlıdır. **[ISO]** 16000 veya üstü olduğunda 1/50 sn'ye ayarlanır.

⚠ Aşağıdakiler kullanılamaz:

- HDR, Yüksek Çöz. Çekim, çoklu pozlama, yamukluk telafisi, basamaklama, aralık zamanlayıcı fotoğraf çekimi,  titreşim taraması, balıkgözü düzeltmesi, canlı ND çekimi ve canlı GND çekimi.

🔧 Fotoğraf makinesinin titremesinden kaynaklanan bulanıklığın azaltılması için, isteğe bağlı bir uzaktan kumanda kullanılmasını öneririz (P.460).

[Sessiz ♥ Ayarları] (P.201) kısmında, deklanşör düğmesine sonuna kadar basıldıktan sonra fotoğraf makinesinin deklanşörü bırakmak için ne kadar bekleyeceğini seçebilirsiniz.

HDR (Yüksek Dinamik Aralık) görüntüler çekme (HDR)

PASMB 

Fotoğraf makinesi bir dizi çekim üzerinde pozlamayı farklılaştırır, en yüksek ayrıntı seviyesine sahip her ton aralığından seçim yapar ve bunları birleştirerek geniş dinamik aralığa sahip tek bir görüntü oluşturur. Fotoğrafta yüksek kontrastlı bir obje bulunuyorsa aksi durumda gölge veya yüksek ışıklarda kaybolacak olan ayrıntılar korunabilir.

ⓘ Fotoğraf makinesini yerine sabitlemek için tripod kullanın veya benzer bir önlem alın.

Menü

• MENU →  → 1. Hesaplama Modları → HDR

Kapalı	HDR devre dışıdır.
HDR1	Her fotoğraf çektiğinizde fotoğraf makinesi pozlamayı farklılaştırarak bir dizi çekim yapar ve bu çekimleri birleştirerek tek bir görüntü oluşturur. Doğal görünümlü sonuçlar için [HDR1] ögesini, daha resme benzer bir efekt için ise [HDR2] ögesini seçin.
HDR2	<ul style="list-style-type: none">• [ISO] ISO 200'de sabitlenir.• Enstantane hızları 4 sn'ye kadar düşebilir. Çekim 15 sn'ye kadar devam eder.• Görüntü modu [Natural], renk uzayı ise [sRGB] olarak sabitlenir.• HDR işlemleri görüntüler JPEG formatında kaydedilir. Görüntü kalitesi için [RAW] seçili olarak çekilen fotoğraflar RAW + JPEG formatında kaydedilir.
3f 2.0EV	
5f 2.0EV	Her fotoğraf çektiğinizde, fotoğraf makinesi bir dizi çekimde pozlamayı farklılaştırır. Çekimler tek bir görüntü oluşturmak için birleştirilmez. Ancak çekimler, bir bilgisayarda veya başka cihazlarda HDR yazılımı kullanılarak birleştirilebilir.
7f 2.0EV	
3f 3.0EV	<p>3f 2.0EV</p> <p>① Çekim sayısı</p> <p>② Pozlama aralığı</p>
5f 3.0EV	

- Ekranda "HDR" görünür.



1. Deklanşörü bırakın.

- Deklanşör düğmesine her bastığınızda, fotoğraf makinesi seçili sayıda çekim yapar.
- **[HDR1]** ve **[HDR2]** modlarında, fotoğraf makinesi çekimleri otomatik olarak tek bir görüntü halinde birleştirir.
- Pozlama telafisi **P**, **A** ve **S** modlarında kullanılabilir.

ⓘ Çekim sırasında monitörde veya vizörde gösterilen görüntü son HDR görüntüsünden farklıdır.

ⓘ **[HDR1]** veya **[HDR2]** modunda, daha düşük bir enstantane hızı seçildiğinde nihai görüntüde gren görülebilir.

ⓘ **[HDR1]** veya **[HDR2]** etkinleştirildiğinde, **[Sürücü]** [♥□] (Sessiz Tek) olarak ayarlanır. [♥☺12s] (Sessiz kendinden zamanlı 12sn), [♥☺2s] (Sessiz kendinden zamanlı 2sn) ve [♥☺C] (Sessiz özel kendinden zamanlı) ayarları yapılabilir.

ⓘ Aşağıdakiler kullanılamaz:



- Flaşla fotoğraf çekimi, basamaklama, sıralı odaklama, çoklu pozlama, aralık zamanlayıcılı fotoğraf çekimi, yamukluk telafisi, canlı ND çekimi, balıkgözü düzeltmesi, Yüksek Çöz. Çekim ve canlı GND çekimi

Tek bir karede birden fazla pozlama kaydetme (Çoklu Pozlama)

PASMB 

İki fotoğraf çekin ve bunları tek bir görüntüde birleştirin. Alternatif olarak bir fotoğraf çekebilir ve bu fotoğrafı bellek kartında kayıtlı mevcut bir fotoğrafla birleştirebilirsiniz.



Birleştirilen görüntü, geçerli görüntü kalitesi ayarlarına göre kaydedilir. Mevcut bir görüntü içeren çoklu pozlamalarda sadece RAW fotoğraflar seçilebilir.

  için RAW seçiliyken çoklu bir pozlama kaydederseniz **[Birleştir]** öğesini kullanarak bu seçeneği sonraki çoklu pozlamalar için belirleyebilir ve üç veya daha fazla fotoğrafı birleştiren çoklu pozlamalar oluşturabilirsiniz.

Menü

- MENU →  → 1. Hesaplama Modları → Çoklu Pozlama

Çoklu Pozlamayı Etkinleştirme

1.   düğmelerini kullanarak **[Çoklu Pozlama]** öğesini seçin ve **OK** düğmesine basın.

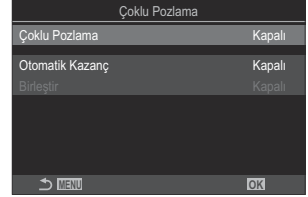

Çoklu Pozlama ayar ekranı

2.   düğmelerini kullanarak **[Açık]** öğesini vurgulayın ve **OK** düğmesine basın.

Kapalı	Fotoğraflar bu fonksiyon kullanılmadan çekilir.
Açık	2 fotoğraftan bir çoklu pozlama oluşturun.

3. Ekran, Çoklu Pozlama ayar ekranına geri döner.

Çoklu Pozlamayı Yapılandırma

1. Seçenekleri yapılandırın.

- Δ ∇ düğmelerine basarak bir öğe seçin ve ayar menüsünü görüntülemek için **OK** düğmesine basın.
- Seçenekleri yapılandırdıktan sonra, Çoklu Pozlama ayar ekranına geri dönmek için **OK** düğmesine basın.

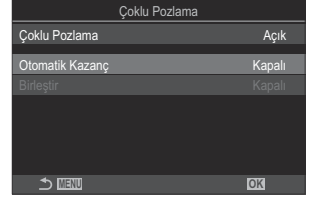

Otomatik Kazanç	[Kapalı]: Çoklu pozlamadaki fotoğrafların parlaklığını ayarlamayın. [Açık]: Çoklu pozlamadaki her fotoğrafın parlaklığını yarıya indirin.
Birleştir	[Kapalı]: Çekilen sonraki 2 fotoğraftan bir çoklu pozlama oluşturun. [Açık]: Bellek kartında kayıtlı mevcut bir RAW görüntüyü içeren bir çoklu pozlama çekin. <ul style="list-style-type: none">• [Birleştir], sadece [Çoklu Pozlama] için [Açık] seçili olduğunda kullanılabilir.





Çekim

1. Çoklu Pozlama ayar ekranını kapatmak ve çekim ekranına geri dönmek için **MENU** düğmesine basın.

-  simgesi görüntülenir.



2. Deklanşörü bırakın.

- İlk çekim, bir sonraki çekimin kompozisyonunu yaparken objektifteki görünümle birleştirilmiş olarak görünür.
-  simgesi yeşile döner.
- Normalde, ikinci çekim yapıldıktan sonra çoklu pozlama oluşturulur.
-  düğmesine bastığınızda, ilk fotoğrafı tekrar çekebilirsiniz.
- Çoklu pozlamayla fotoğraf çekimini sonlandırmak için **MENU** düğmesine veya  düğmesine basın.
- Çoklu pozlamayla fotoğraf çekimi sona erdiğinde ekrandaki  simgesi silinir.

[Birleştir] ayarlandığında

[Birleştir] için [Açık] seçildiğinde, fotoğrafların listesi görüntülenir.

1. düğmelerini kullanarak bir görüntüyü vurgulayın ve **OK** düğmesine basın.

- Sadece RAW görüntüler seçilebilir.

2. Menülerden çıkmak için **MENU** düğmesine basın.

-  simgesi görüntülenir.
- Seçilen görüntü ekranda birleştirilir.

3. Deklanşörü bırakın.

- Önceden seçilen fotoğrafla birleştirilecek ek fotoğraflar çekebilirsiniz.

- ① Fotoğraf makinesi, çoklu pozlamayla fotoğraf çekimi sırasında uyku moduna girmez.
- ① Başka fotoğraf makineleriyle çekilen fotoğraflar çoklu pozlamalar için kullanılamaz.
- ① Yüksek Çöz. Çekim kullanılarak çekilen RAW görüntüler çoklu pozlama için kullanılamaz.
- ① [Birleştir] için [Açık] seçili olduğunda, görüntü seçimi ekranında listelenen RAW fotoğraflar, fotoğraf çekildiğinde etkili olan ayarlar kullanılarak işlenen görüntülerdir.
- ① Çekim ayarlarını yapmadan önce çoklu pozlama modundan çıkın. Çoklu pozlama modu etkinken bazı ayarlar yapılamaz.
- ① İlk fotoğraf çekildikten sonra aşağıdaki işlemlerden herhangi birinin gerçekleştirilmesi durumunda çoklu pozlamayla fotoğraf çekimi sonlandırılır:
 - fotoğraf makinesini kapatma  veya **MENU** düğmesine basma, farklı bir çekim modu seçme veya herhangi tipte bir kablo bağlama. Ayrıca pil bittiğinde de çoklu pozlama iptal edilir.

- ⚠ **[Birleřtir]** için görüntü seçimi ekranı, görüntü kalitesi için RAW + JPEG seçili olarak çekilen fotoğrafların JPEG kopyalarını gösterir.
- ⚠ Canlı kompozit fotoğraf çekimi (**[Canlı Komp]**) **B** modunda kullanılamaz.
- ⚠ Ařağıdaki fonksiyonlar çoklu pozlamayla fotoğraf çekiminde kullanılamaz.
- HDR, basamaklama, sıralı odaklama, aralık zamanlayıcı fotoğraf çekimi, yamukluk telafisi, canlı ND çekimi, balıkgözü düzeltmesi, Yüksek Çöz. Çekim ve canlı GND çekimi.
- 🔗 [📷🔍] için RAW seçili olarak çekilen görüntüler, oynatma sırasında da birleřtirilebilir.
👉 "Fotoğrafları Birleřtirme (Resim Birleřtirme)" (P.327)

Dijital Yakınlaştırma (📷Dij. Tele dönüştürücü / 📷Dij. Tele Dönüştürücü)

PASMB 📷

Bu seçenek kırılan görüntüyü, görüntü kalitesi için geçerli durumda seçili boyut seçeneğiyle aynı boyutlarda çerçevenin ortasına yerleştirir ve ekranı dolduracak şekilde yakınlaştırır. Bu sayede objektifin maksimum odak uzaklığını geçecek şekilde yakınlaştırma yapabilirsiniz ve objektifleri değiştiremediğiniz veya objenize daha fazla yaklaşmanızın zor olduğu durumlarda iyi bir seçenektir.

Menü

- MENU → 📷₂ → 2. Diğer Çekim Fonksiyonları → 📷Dij. Tele Dönüştürücü
- MENU → 📷 → 1. Temel Ayarlar/Görüntü Kalitesi → 📷Dij. Tele Dönüştürücü

Kapalı	Fotoğraflar bu fonksiyon kullanılmadan çekilir.
Açık	Görüntüler büyütülmüş olarak kaydedilir (Fotoğraflar: 2x, Videolar: 1,4x).

- **[Açık]** seçildiğinde bir simge görüntülenir ve canlı görüntü etkinleştirildiğinde büyütülür.
- AF hedeflerinin (P.108) boyutu artar ve sayıları azalır.



- JPEG görüntüler seçili yakınlaştırma oranında kaydedilir. RAW görüntülerde ise kare, yakınlaştırma kırpmasını gösterir. Oynatma sırasında görüntüde yakınlaştırma kırpmasını gösteren bir kare görüntülenir.
- ⑦ Fotoğraf modunda şunlar kullanılamaz: çoklu pozlama, yamukluk telafisi ve balıkgözü düzeltmesi.
- ⑦ Video modundayken, yüksek hızlı video kaydı sırasında bu fonksiyon kullanılamaz.
- ⑦ **[RAW]** (P.288) modunda HDMI sinyali çıkışı yapılırken bu fonksiyon kullanılamaz.
- ⑦ **[📷Dij. Tele Dönüştürücü]** **[Açık]** olarak ayarlandığında, ekranda yakınlaştırma yapamazsınız.
 - 👉 "Objenin önizlemesi (📷)" (P.56), "Yakınlaştırma çerçevesi AF/Yakınlaştırma AF (Süper Spot AF)" (P.113), "Manuel Odak Yardımı (MF Yardım)" (P.147)

Sabit aralıkta otomatik çekim (Aralıklı Çekim)



PASMB 

Fotoğraf makinesini belirli bir zaman aralığıyla otomatik çekim yapacak şekilde ayarlayabilirsiniz. Aynı zamanda, çekilen kareler tek bir video olarak kaydedilebilir.

Menü

- MENU →  → 2. Diğer Çekim Fonksiyonları → Aralıklı Çekim

Aralıklı Çekimi Etkinleştirme

1.   düğmelerini kullanarak [**Aralıklı Çekim**] ögesini seçin ve **OK** düğmesine basın.



Aralıklı Çekim ayar ekranı

2.   düğmelerini kullanarak [**Açık**] ögesini vurgulayın ve **OK** düğmesine basın.

Kapalı	Fotoğraflar bu fonksiyon kullanılmadan çekilir.
Açık	Fotoğraflar belirtilen aralıklarla çekilir.

3. Ekran, Aralıklı Çekim ayar ekranına geri döner.

Aralıklı Çekimi Yapılandırma

1. Seçenekleri yapılandırın.

- Δ ∇ düğmelerine basarak bir öğe seçin ve ayar menüsünü görüntülemek için **OK** düğmesine basın.
- Seçenekleri yapılandırdıktan sonra, Aralıklı Çekim ayar ekranına geri dönmek için **OK** düğmesine basın.



Kare Sayısı	Çekilecek kare sayısını seçin. [002] - [9999]
Bekleme Süresi Başlat	Fotoğraf makinesinin aralık zamanlayıcılı fotoğraf çekimine başlamadan ve ilk çekimi yapmadan önce ne kadar süreyle bekleyeceğini seçin. [00:00:00] - [24:00:00]
Aralık Süresi	Fotoğraf makinesinin çekim başladıktan sonra çekimler arasında ne kadar süreyle bekleyeceğini seçin. [00:00:01] - [24:00:00]
Aralık Modu	Aralık süresine mi yoksa kare sayısına mı öncelik verileceğini seçin. [Zaman Önceliği]/[Kare Önceliği] [Zaman Önceliği] seçilirse sonraki çekimi yapma zamanı gelse bile önceki çekim hala işleniyor olabilir. Seçilen [Aralık Süresi] kısa olduğunda veya uzun pozlama kullanırken, kaydedilen kare sayısı, [Kare Sayısı] için seçilen sayıdan küçük olabilir.
Pozlama Düzgünlüğü	Tüm karelerde pozlama ayarlarını düzeltilip düzeltilmeyeceğini seçebilirsiniz. Pozlama değişikliği, hızlandırılmış çekimli videoda akıcı olur. [Kapalı]/[Açık]
Hızland. Çekimli Video	Hızlandırılmış çekimli bir video kaydedip kaydetmeyeceğinizi seçin. [Kapalı] : Fotoğraf makinesi, çekimleri ayrı ayrı kaydeder ama bunları hızlandırılmış çekimli bir video oluşturmak için kullanmaz. [Açık] : Fotoğraf makinesi çekimleri ayrı ayrı kaydeder ve aynı zamanda bunları hızlandırılmış çekimli bir video oluşturmak için kullanılır.

Video Ayarları

[Hızlandırılmış Çekimli Video] kullanarak oluşturulan videolar için kare boyutu (**[Video Çözünürlüğü]**) ve kare hızını (**[Kare Hızı]**) seçin.

[Video Çözünürlüğü] için kullanılabilen seçenekler:
[4K], [FullHD], [HD]

Aşağıdaki **[Kare Hızı]** seçeneklerinden birini seçin.
[30fps], [15fps], [10fps], [5fps]

! **[Bekleme Süresi Başlat]**, **[Aralık Süresi]** ve **[Tahmini Başlangıç Saati]** çekim ayarlarına göre farklılık gösterebilir. Bunları yalnızca kılavuz amaçlı kullanın.

Çekim



1. Aralıklı Çekim ayar ekranını kapatmak ve çekim ekranına geri dönmek için **MENU** düğmesine basın.

- Çekim ekranında  simgesi ve seçilen sayıda kare görünür.



2. Deklanşörü bırakın.

- Belirtilen sayıda kare, otomatik olarak çekilir.

-  simgesi yeşil renge döner ve kalan çekim sayısı görüntülenir.
- Aşağıdakilerden biri kullanılırsa hızlandırılmış çekim iptal edilir:
Mod kadranı, **MENU** düğmesi,  düğmesi, objektif çıkartma düğmesi veya USB kablosuyla bilgisayar bağlantısı.
- Fotoğraf makinesi kapatıldığında aralık zamanlayıcılı fotoğraf çekimi sona erer.

! AF'den sonra görüntü odakta olmasa dahi kareler çekilir. Odaklama konumunu düzeltmek istiyorsanız MF'de çekim yapın.

! **[Görüntü İnceleme]** (P.57) 0,5 saniye olarak sabitlenir.

- ⌚ Çekime kadar geçen süre veya çekim aralığı 1 dakika 31 saniye veya daha uzunsa monitör kararacak ve 1 dakika boyunca herhangi bir işlem yapılmazsa fotoğraf makinesi uyku moduna girecektir. Sonraki aralık çekimi başlamadan 10 saniye önce ekran otomatik olarak açılacaktır. Ayrıca istenildiğinde deklanşör düğmesine basılarak da yeniden etkinleştirilebilir.
- ⌚ Fotoğraf makinesi, AF modu olarak **[C-AF]** ve **[C-AF+TR]** yerine otomatik olarak **[S-AF]** ögesini (P.102); **[C-AF^{ME}]** ve **[C-AF+TR^{ME}]** yerine de **[S-AF^{ME}]** ögesini seçer.
- ⌚ AF modu olarak **[S-AF]** seçildiğinde (P.102), çekimi başlatmak için odaklama yapın ve odağı kilitleyip kayda başlayın.
- ⌚ Hızlandırılmış çekim esnasında dokunmatik işlemler devre dışı bırakılır.
- ⌚ Hızlandırılmış çekim HDR, basamaklama, sıralı odaklama, çoklu pozlama canlı ND çekimi veya canlı GND çekimi ile birleştirilemez.
- ⌚ Flaş şarj süresi çekimler arasındaki aralıktan daha uzunsa flaş çalışmaz.
- ⌚ **[Kare Sayısı]** için 1000 veya daha büyük bir sayı seçildiğinde, **[Hızland. Çekimli Video] [Kapalı]** olarak ayarlanır.
- ⌚ **[Yüksek Çöz. Çekim]** ögesi **[Açık[☀]]** (tripod) olarak ayarlandığında, **[Hızland. Çekimli Video] [Kapalı]** olur.
- ⌚ Fotoğraflardan herhangi biri doğru kaydedilmezse hızlandırılmış çekimli video oluşturulmaz.
- ⌚ Kartta yeterli yer yoksa hızlandırılmış çekimli video kaydedilmez.
- ⌚ Pilde kalan şarj yeterli düzeyde değilse çekim tamamlanmadan sonlandırılabilir. Çekim yaparken fotoğraf makinesine USB-AC adaptörü (P.26) bağlayın veya USB-PD standardına uygun mobil bir pil veya yeterli miktarda şarj edilmiş bir pil kullanın.

Yamukluk düzeltme ve perspektif kontrolü (Yamukluk Telifisi)

PASMB 

Objektif odak uzaklığı ve objeye yakınlığın etkisine bağlı yamukluk, düzeltilebilir veya perspektif efektlerini artırmak için artırılabilir. Yamukluk telifisinin önizlemesi çekim sırasında monitörde yapılabilir. Düzeltilen görüntü, etkili yakınlaştırma oranı hafifçe artırılarak daha küçük kırılmış bir görüntüden oluşturulur.







Menü

- MENU →  → 2. Diğer Çekim Fonksiyonları → Yamukluk Telifisi





Kapalı	Yamukluk telifisi uygulanmaz.
Açık	Yamukluk telifisi uygulanır.

- **[Açık]** seçildiğinde, bir yamukluk telifisi simgesi görüntülenir ve monitörde sürgüler görünür.



1. Fotoğrafi kadrajlayın ve objenizi ekranda görüntülerken yamukluk telifisini ayarlayın.
 - Yatay ayarlamaları yapmak için ön kadranı, dikey ayarlamalar için ise arka kadranı döndürün.
 - Kırpmayı konumlandırmak için     düğmelerini kullanın. Kırpmanın hareket ettirilebileceği yön bir  ile belirtilir.
 - Değişiklikleri iptal etmek için **OK** düğmesini basılı tutun.
2. Diyafram, enstantane hızı ve diğer çekim ayarlarını yapmak için **INFO** düğmesine basın.
 - Fotoğraf makinesi standart çekim ekranına geri döner.
 - Yamukluk telifisi etkinleştirildiğinde bir  simgesi görüntülenir. Yamukluk telifisi ayarlarında değişiklik yapılmışsa simge yeşil renkte görüntülenir.
 - 1. Adımda gösterilen yamukluk telifisi ekranına geri dönmek için **INFO** düğmesine arka arkaya basın.

3. Deklanşörü bırakın.

- ① Uygulanan telafi miktarına bağlı olarak fotoğraflar "grenli" görünebilir. Telafi miktarı aynı zamanda fotoğrafın kırıldığında ne kadar büyütüleceğini ve kırmanın taşınıp taşınmayacağını belirler.
- ① Telafi miktarına bağlı olarak, kırpmayı yeniden konumlandıramayabilirsiniz.
- ① Gerçekleştirilen telafi miktarına bağlı olarak, seçili AF hedefi ekranda görülmeyebilir. AF hedefi karenin dışındaysa yönü ekranda bir , ,  veya  simgesi ile belirtilir.
- ① Görüntü kalitesi için **[RAW]** seçili olarak çekilen fotoğraflar RAW + JPEG formatında kaydedilir.
- ① Aşağıdakiler kullanılamaz:
 - canlı kompozit fotoğraf çekimi, seri fotoğraf çekimi, basamaklama, sıralı odaklama, HDR, çoklu pozlama, canlı ND çekimi, balıkgözü telafisi, dijital tele dönüştürücü, video kaydı, **[C-AF]**, **[C-AFMF]**, **[C-AF+TR]** ve **[C-AF+TR MF]** AF modları, sanat filtreleri, özel zamanlayıcı ve Yüksek Çöz. Çekim, canlı GND çekimi ve obje algılama.
- ① Objektif dönüştürücüler istenen sonuçları vermeyebilir.
- ① Four Thirds veya Micro Four Thirds ailesine ait olmayan objektiflerde **[📷 Görüntü Sabitleyici]** verilerini temin etmeyi unutmayın (P.207).

Mümkün olduğunda, yamukluk telafisi **[📷 Görüntü Sabitleyici]** (P.207) veya **[Lens Bilgisi Ayarları]** (P.397) kısmında verilen odak uzaklığı kullanılarak gerçekleştirilir.

Balıkgözü Bozukluğunu Düzeltme (Balıkgözü Telifisi)

PASMB 

Fotoğraflara geniş açılı bir objektifle çekilmiş görünümü vermek için, balıkgözü objektiflerin neden olduğu bozukluğu düzeltin. Düzeltme miktarı üç farklı seviye arasından seçilebilir. Su altında çekilen fotoğraflardaki bozukluğu aynı anda düzeltmeyi de tercih edebilirsiniz.

- Bu seçenek sadece uyumlu balıkgözü objektiflerle kullanılabilir.
Ocak 2024'ten itibaren, M.ZUIKO DIGITAL ED 8mm F1.8 Fisheye PRO ile birlikte kullanılabilir.

Menü

- MENU →  → 2. Diğer Çekim Fonksiyonları → Balıkgözü Telifisi

Balıkgözü Telifisini Etkinleştirme

1. $\Delta \nabla$ düğmelerini kullanarak **[Balıkgözü Telifisi]** ögesini seçin ve **OK** düğmesine basın.



Balıkgözü Telifisi ayar ekranı

2. $\Delta \nabla$ düğmelerini kullanarak **[Açık]** ögesini vurgulayın ve **OK** düğmesine basın.

Kapalı	Fotoğraflar bu fonksiyon kullanılmadan çekilir.
Açık	Fotoğraflar, balıkgözü telifisi uygulanmış şekilde çekilir.

3. Ekran, Balıkgözü Telifisi ayar ekranına geri döner.

Balıkgözü Telifisini Yapılandırma

1. Seçenekleri yapılandırın.

- Δ ∇ düğmelerine basarak bir öğe seçin ve ayar menüsünü görüntülemek için **OK** düğmesine basın.
- Seçenekleri yapılandırdıktan sonra, Balıkgözü Telifisi ayar ekranına geri dönmek için **OK** düğmesine basın.

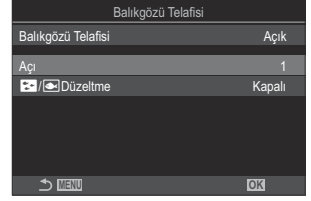

Açık	Balıkgözü düzeltmesi gerçekleştirilirken fotoğraf, karartılan alanlar giderilecek şekilde kırılır. Üç farklı kırma seçeneği arasından seçim yapın. [1] / [2] / [3]
 / Düzeltilme	[Açık] öğesi kullanılarak gerçekleştirilen düzeltmeye ek olarak, su altında çekilen fotoğraflardaki bozukluğun düzeltilip düzeltilmeyeceğini seçin. [Kapalı]/[Açık]

Çekim

1. Balıkgözü Telifisi ayar ekranını kapatmak ve çekim ekranına geri dönmek için **MENU** düğmesine basın.

- Balıkgözü telifisi etkinleştirildiğinde, seçili kırma seçeneğiyle birlikte bir  simgesi görüntülenir.



2. Deklanşörü bırakın.

- ① Görüntü kalitesi için **[RAW]** seçili olarak çekilen fotoğraflar RAW + JPEG formatında kaydedilir. Balıkgözü telifisi RAW görüntüye uygulanmaz.
- ① Odak vurgulama, balıkgözü telifisi ekranında kullanılamaz.

⚠ AF hedef seçimi [•] Tek ve [≡] Küçük hedef modlarıyla sınırlıdır.

⚠ Aşağıdakiler kullanılamaz:

- canlı kompozit fotoğraf çekimi, seri fotoğraf çekimi, basamaklama, sıralı odaklama, HDR, çoklu pozlama, canlı ND çekimi, yamukluk telafisi, dijital tele dönüştürücü, video kaydı, **[C-AF]**, **[C-AF MF]**, **[C-AF+TR]** ve **[C-AF+TR MF]** AF modları, sanat filtresi görüntü modları, özel zamanlayıcı, Yüksek Çöz. Çekim, canlı GND çekimi ve obje algılama.

BULB/TIME/COMP Ayarlarını Yapılandırma (BULB/TIME/COMP Ayarları)



PASMB 

Bulb/time/kompozit fotoğrafçılıkla ilgili öğeleri ayarlayın.

Menü

- MENU →  → 2. Diğer Çekim Fonksiyonları → BULB/TIME/COMP Ayarları

1. Seçenekleri yapılandırın.

-   düğmelerine basarak bir öğe seçin ve ayar menüsünü görüntülemek için **OK** düğmesine basın.

BULB/TIME/COMP Ayarları	My
Bulb/Time Odaklama	Açık
Bulb/Time Zamanlayıcı	8dk
Canlı Kom. Zamanlayıcı	3 saat
Bulb/Time Monitörü	-7
Canlı Bulb	Kapalı
Canlı Time	0.5sn.
Kompozit Çekim Ayarları	1/2sn.
→ MENU	OK

Bulb/Time Odaklama	B (bulb) modunda manuel odaklama yapılmasını sağlar. Pozlama sırasında objeye odaklamayı kaldırmak veya pozlamanın sonunda odaklama yapmak gibi teknikleri kullanarak çekim yapabilirsiniz. [Kapalı]: Pozlama sırasında manuel odaklamayı devre dışı bırakır. [Açık]: Pozlama sırasında manuel odaklamayı etkinleştirir.
Bulb/Time Zamanlayıcı	Bulb/time fotoğrafçılığın maksimum uzunluğunu belirtin. [30dk] / [25dk] / [20dk] / [15dk] / [8dk] / [4dk] / [2dk] / [1dk]
Canlı Kom. Zamanlayıcı	Canlı kompozit fotoğrafçılığın maksimum uzunluğunu belirtin. [6 saat] / [5 saat] / [4 saat] / [3 saat] / [2 saat] / [1 saat] / [30dk] / [25dk] / [20dk] / [15dk] / [8dk] / [4dk]
Bulb/Time Monitörü	B (bulb) modunda ekran parlaklığını belirtin. [-7] - [±0] - [+7]
Canlı Bulb	Bulb çekimi sırasında görüntüleme aralığını seçin. Güncelleme sayısı sınırlıdır. Ekranı devre dışı bırakmak için [Kapalı] seçimini yapın. [60sn.] / [30sn.] / [15sn.] / [8sn.] / [4sn.] / [2sn.] / [1sn.] / [0,5sn.] / [Kapalı]

Canlı Time	Time çekimi sırasında görüntüleme aralığını seçin. Güncelleme sayısı sınırlıdır. Ekranı devre dışı bırakmak için [Kapalı] seçimini yapın. [60sn.] / [30sn.] / [15sn.] / [8sn.] / [4sn.] / [2sn.] / [1sn.] / [0,5sn.] / [Kapalı]
Kompozit Çekim Ayarları	Kompozit çekimde referans olarak kullanılacak bir pozlama süresini ayarlayın. [60sn.] / [50sn.] / [40sn.] / [30sn.] / [25sn.] / [20sn.] / [15sn.] / [13sn.] / [10sn.] / [8sn.] / [6sn.] / [5sn.] / [4sn.] / [3,2sn.] / [2,5sn.] / [2sn.] / [1,6sn.] / [1,3sn.] / [1sn.] / [1/1,3sn.] / [1/1,6sn.] / [1/2sn.]

Değişken pozlama ile bir dizi çekim kaydetme (AE BKT)

PASMB 

Bir dizi fotoğraf üzerinde pozlamayı değiştirin. Değiştirme miktarını ve çekim sayısını siz belirlersiniz. Fotoğraf makinesi, farklı pozlama ayarlarıyla bir dizi çekim yapar. Fotoğraf makinesi, deklanşör düğmesine tam basıldığında fotoğraf çeker ve seçili sayıda çekim yapıldıktan sonra işlemi sonlandırır.

Menü

• MENU →  → 3. Basamaklama → AE BKT

Kapalı	Fotoğraflar bu fonksiyon kullanılmadan çekilir.
3f 0,3EV	0,3 EV basamaklama değeri ile 3 fotoğraf çekilir.
3f 0,5EV	0,5 EV basamaklama değeri ile 3 fotoğraf çekilir.
3f 0,7EV	0,7 EV basamaklama değeri ile 3 fotoğraf çekilir.
3f 1,0EV	1,0 EV basamaklama değeri ile 3 fotoğraf çekilir.
5f 0,3EV	0,3 EV basamaklama değeri ile 5 fotoğraf çekilir.
5f 0,5EV	0,5 EV basamaklama değeri ile 5 fotoğraf çekilir.
5f 0,7EV	0,7 EV basamaklama değeri ile 5 fotoğraf çekilir.
5f 1,0EV	1,0 EV basamaklama değeri ile 5 fotoğraf çekilir.
7f 0,3EV	0,3 EV basamaklama değeri ile 7 fotoğraf çekilir.
7f 0,5EV	0,5 EV basamaklama değeri ile 7 fotoğraf çekilir.
7f 0,7EV	0,7 EV basamaklama değeri ile 7 fotoğraf çekilir.

Basamaklama dizisindeki tüm fotoğraflar çekilene kadar "BKT" yeşil renkte görüntülenir. İlk çekim geçerli pozlama ayarlarında yapılır; ardından öncelikle düşük pozlamalı çekimler ve sonrasında yüksek pozlamalı çekimler gerçekleştirilir.

Pozlamayı deęiřtirmek için kullanılan ayarlar çekim moduna göre farklılık gösterir.

P (program AE)	Hem diyafram hem enstantane hızı
A (diyafram öncelięi AE)	Enstantane hızı
S (örtücü öncelięi AE)	Diyafram
M (manuel)	<ul style="list-style-type: none">• Enstantane hızı ([ ISO] öęesi [Otomatik] olarak ayarlanmadığında)• ISO hassasiyeti ([ ISO] öęesi [Otomatik] olarak ayarlandığında)

- Pozlama telafisi çekim başlamadan önce etkinleřtirilirse fotoğraf makinesi pozlamayı seçilen deęer etrafında farklılařtırır.
- [**EV Adımı**] (P.157) için belirlenen seçeneęin deęiřtirilmesi durumunda, basamaklama miktarı için kullanılabilen seçenekler deęiřtirilir.

 Bu ayar, flař basamaklama (P.277) veya odak basamaklama (P.281) ile birleřtirilemez.

Değişken beyaz ayarı ile fotoğraflar kaydetme (BA BKT)

P A S M B 

Fotoğraf makinesi, bir dizi fotoğrafı kaydederken beyaz ayarını değiştirir. Renk ekseni ve basamaklama miktarını siz belirlersiniz.

Tüm dizi, deklanşör düğmesine bir kez basmak suretiyle çekilir. Fotoğraf makinesi, deklanşör düğmesine tam basıldığında bir fotoğraf çeker ve kaydetmek için otomatik olarak fotoğrafı işler.

Menü

• MENU →  → 3. Basamaklama → BA BKT

A-B	A-B (kehribar-mavi) ekseni için basamaklama miktarını seçin. [Kapalı] / [3f 2 Adım] / [3f 4 Adım] / [3f 6 Adım]
G-M	G-M (yeşil-eflatun) ekseni için basamaklama miktarını seçin. [Kapalı] / [3f 2 Adım] / [3f 4 Adım] / [3f 6 Adım]

Her renk ekseni için üç fotoğraf oluşturulur.

İlk kopya, geçerli beyaz ayarlarına göre, ikinci kopya telafi için negatif bir değer kullanılarak ve üçüncü kopya pozitif bir değer kullanılarak kaydedilir.

Beyaz ince ayarı çekim başlamadan önce etkinleştirilmişse fotoğraf makinesi, beyaz ayarını seçili değer etrafında değiştirir.

 Bu ayar, sanat filtresi basamaklama ([P.279](#)) veya odak basamaklama ([P.281](#)) ile birleştirilemez.

Değişken flaş seviyesi ile fotoğraflar kaydetme (FL BKT)

PASMB 

Fotoğraf makinesi, bir dizi fotoğraf üzerinde flaş seviyesini (çıkış) değiştirir. Değiştirme miktarını siz belirlersiniz. Fotoğraf makinesi, deklanşör düğmesine her tam basıldığında yeni bir flaş seviyesinde fotoğraf çeker. Gereken sayıda çekim yapıldıktan sonra basamaklama sona erer. Seri çekim modlarında, fotoğraf makinesi deklanşör düğmesine tam basıldığında fotoğraf çeker ve gereken sayıda çekim yapıldıktan sonra işlemi sonlandırır.

Menü

• MENU →  2 → 3. Basamaklama → FL BKT

Kapalı	Fotoğraflar bu fonksiyon kullanılmadan çekilir.
3f 0,3EV	0,3 EV basamaklama değeri ile 3 fotoğraf çekilir.
3f 0,5EV	0,5 EV basamaklama değeri ile 3 fotoğraf çekilir.
3f 0,7EV	0,7 EV basamaklama değeri ile 3 fotoğraf çekilir.
3f 1,0EV	1,0 EV basamaklama değeri ile 3 fotoğraf çekilir.

Basamaklama dizisindeki tüm fotoğraflar çekilene kadar "BKT" yeşil renkte görüntülenir. İlk çekim, geçerli flaş ayarlarına göre, ardından ikinci çekim düşük flaş çıkışıyla ve sonrasında üçüncü çekim yüksek flaş çıkışıyla yapılır.

Flaş telafisi çekim başlamadan önce etkinleştirilmişse fotoğraf makinesi flaş çıkışını seçili değer etrafında değiştirir.

 [EV Adımı] (P.157) ayarını değiştirirseniz flaşın basamaklama miktarı da değişir.

 Bu ayar, AE basamaklama (P.274) veya odak basamaklama (P.281) ile birleştirilemez.

Değişken ISO hassasiyeti ile fotoğraflar kaydetme (ISO BKT)

P A S M B 

Fotoğraf makinesi, ISO hassasiyetini değiştirerek bir dizi fotoğraf kaydeder. Değiştirme miktarını ve çekim sayısını siz belirlersiniz. Tüm dizi, deklanşör düğmesine bir kez basmak suretiyle çekilir. Fotoğraf makinesi, deklanşör düğmesine tam basıldığında bir fotoğraf çeker ve gereken çekim sayısını kaydetmek için otomatik olarak fotoğrafı işler.

Menü

• MENU →  → 3. Basamaklama → ISO BKT

Kapalı	Fotoğraflar bu fonksiyon kullanılmadan çekilir.
3f 0,3EV	0,3 EV basamaklama değeri ile 3 fotoğraf çekilir.
3f 0,7EV	0,7 EV basamaklama değeri ile 3 fotoğraf çekilir.
3f 1,0EV	1,0 EV basamaklama değeri ile 3 fotoğraf çekilir.

İlk kopya geçerli ISO hassasiyeti ayarında, ikinci kopya hassasiyet seçili miktarda düşürülerek ve üçüncü kopya ISO hassasiyeti seçili miktarda artırılarak kaydedilir.

Enstantane hızı veya diyafram, pozlamayı fotoğraf makinesi tarafından seçilen değerden farklı bir değere getirecek şekilde değiştirilirse fotoğraf makinesi, ISO hassasiyetini geçerli pozlama değeri etrafında değiştirir.

- ⓘ [ **ISO-A Üst/Varsayılan**] için seçilen maksimum hassasiyet uygulanmaz.
- ⓘ Sessiz fotoğraf çekimi sırasında, flaş senkronizasyon hızı 1/50 sn'dir.
- ⓘ [**ISO Adımı**] (P.170) için belirlenen seçeneğin değiştirilmesi durumunda, basamaklama miktarı için kullanılabilen seçenekler değiştirilmez.
- ⓘ Bu ayar, sanat filtresi basamaklama (P.279) veya odak basamaklama (P.281) ile birleştirilemez.

Bir fotoğrafın, farklı sanat filtreleri uygulanmış kopyalarıyla kaydedilmesi (ART BKT)



PASMB 

Her fotoğrafın, her biri farklı bir sanat filtresi uygulanmış birkaç sürümünü oluşturun.

Sanat filtresi basamaklamayı etkinleştirme

Menü

- MENU →  2 → 3. Basamaklama → ART BKT

1.   düğmelerini kullanarak **[ART BKT]** öğesini vurgulayın ve **OK** düğmesine basın.

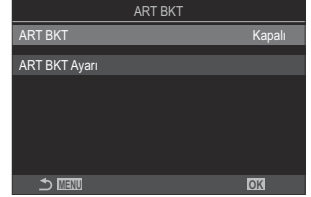

ART BKT ayar ekranı

2.   düğmelerini kullanarak **[Açık]** öğesini vurgulayın ve **OK** düğmesine basın.

Kapalı	Fotoğraflar bu fonksiyon kullanılmadan çekilir.
Açık	Fotoğraflar, birden fazla sanat filtresi uygulanmış şekilde çekilir.

3. Ekran, ART BKT ayar ekranına geri döner.

Sanat filtresi basamaklamayı yapılandırma

1. ART BKT ayar ekranında **[ART BKT Ayarı]** ögesini seçin ve **OK** düğmesine basın.

2. Uygulamak istediğiniz bir sanat filtresi seçin ve yanına bir onay işareti (✓) koyun.

- ▲ ▼ düğmelerini kullanarak bir seçenek belirleyin ve yanına onay işareti (✓) koymak için **OK** düğmesine basın. Onay işaretini kaldırmak için **OK** düğmesine tekrar basın.



ART BKT Ayarı

Uygulamak istediğiniz sanat filtrelerini seçin. **[Vivid]**, **[Natural]** ve **[Donuk]** gibi görüntü modları da seçilebilir.

- ⚠ Çok sayıda sanat filtresi uygulanıyorsa çekimden sonra fotoğrafların kaydedilmesi uzun sürebilir.
- ⚠ Bu ayar, AE basamaklama (P.274) ve flaş basamaklama (P.277) dışındaki basamaklama fonksiyonlarıyla birleştirilemez.

Çekim

1. ART BKT ayar ekranını kapatmak ve çekim ekranına geri dönmek için **MENU** düğmesine basın.
2. Fotoğraf makinesi, deklanşör düğmesine tam basıldığında bir fotoğraf çeker ve otomatik olarak her birine farklı bir filtre uygulanmış birden çok kopya oluşturur.

Farklı odak konumlarıyla fotoğraflar kaydetme (Odak BKT)

PASMB 

Fotoğraf makinesi, bir dizi fotoğraf üzerinde odağı değiştirir. Miktarı ve çekim sayısını siz seçersiniz. Tüm dizi, deklanşör düğmesine bir kez basmak suretiyle çekilir. Deklanşör düğmesine her tam basıldığında, fotoğraf makinesi her çekimde odağı değiştirerek seçili sayıda çekim gerçekleştirir. Fotoğraflar, elektronik deklanşör kullanılarak sessiz modda çekilir.

Odak basamaklamayı etkinleştirme

Menü

- MENU →  2 → 3. Basamaklama → Odak BKT

1. $\Delta \nabla$ düğmelerini kullanarak **[Odak BKT]** öğesini vurgulayın ve **OK** düğmesine basın.



Odak BKT ayar ekranı

2. $\Delta \nabla$ düğmelerini kullanarak **[Açık]** öğesini vurgulayın ve **OK** düğmesine basın.

Kapalı	Fotoğraflar bu fonksiyon kullanılmadan çekilir.
Açık	Fotoğraflar farklı odak konumlarıyla çekilir.

3. Ekran, Odak BKT ayar ekranına geri döner.

Odak basamaklamayı yapılandırma

1. Seçenekleri yapılandırın.

- Δ ∇ düğmelerine basarak bir öge seçin ve ayar menüsünün görüntülemek için **OK** düğmesine basın.
- Seçenekleri yapılandırdıktan sonra, Odak BKT ayar ekranına geri dönmek için **OK** düğmesine basın.



Çekim sayısını ayarla	Farklı odak konumlarıyla yapılacak çekim sayısını seçin. [003] - [999]
Odak farklılığını ayarla	Fotoğraf makinesinin her çekimde odağı ne kadar değiştireceğini seçin. [1] - [10]
⚡ Şarj Süresi	Fotoğraf makinesinin, özel olarak fotoğraf makinesiyle kullanılmak üzere tasarlanmamış bir flaş ünitesi kullanıldığında, flaşın şarj olması için çekimler arasında ne kadar süre bekleyeceğini seçin. [0sn.] / [0,1sn.] / [0,2sn.] / [0,5sn.] / [1sn.] / [2sn.] / [4sn.] / [8sn.] / [15sn.] / [30sn.]

Çekim

1. Odak BKT ayar ekranını kapatmak ve çekim ekranına geri dönmek için **MENU** düğmesine basın.

2. Fotoğrafı çekmek için deklanşöre tam basın.

- Seçili sayıda çekim yapıldıkça çekim işlemi devam eder.
- Basamaklamayı durdurmak için deklanşör düğmesine ikinci kez tam basın.
- Fotoğraf makinesi her çekimde odak mesafesini, Odak farklılığını ayarla öğesi için seçilen miktarda değiştirir. Odak mesafesi sonsuza ulaştığında çekim sona erer.

ⓘ Çekim; odak veya yakınlaştırma, basamaklamayı başlatmak için deklanşör düğmesine tam basıldıktan sonra ayarlanırsa sona erer.

ⓘ **[Odak BKT] [Açık]** olarak ayarlandığında, **[Sessiz[♥] Ayarları] (P.201)** kısmındaki **[Flaş Modu] [İzin Ver]** haline gelir.

- ⚠ Odak basamaklama, Four Thirds sistemi objektifleriyle kullanılmaz.
- ⚠ Odak basamaklama, diđer basamaklama biçimleriyle birlikte kullanılmaz.
- ⚠ Flaş senkronizasyon hızı 1/100 sn olarak ayarlıdır. [📷 ISO] 16000 veya üstü olduğunda 1/50 sn'ye ayarlanır.

Yalnızca video modunda kullanılabilen fonksiyonlar

Ses Kaydı Seçenekleri (Ses Kayıt Ayarları)

P A S M B 

Video kaydı sırasında ses kaydı ile ilgili ayarları yapın. Harici bir mikrofon veya kayıt cihazı bağlı olduğunda kullanılacak ayarlara da erişebilirsiniz.

Menü

• MENU →  → 5. Ses Kaydı/Bağlantısı → Ses Kayıt Ayarları

Kayıt Seviyesi	<p>Mikrofon hassasiyetini ayarlayın. Dahili stereo mikrofon ve harici mikrofonlar için ayrı değerler seçin.</p> <p>[Dahili  Ses Düz. Sınırlayıcı</p>	<p>Fotoğraf makinesi, mikrofon tarafından kaydedilen seslerin seviyesine bir sınır koyar. Bu seçeneği, belirli bir ses seviyesinin üzerindeki seslerin seviyesini otomatik olarak düşürmek için kullanın.</p> <p>[Kapalı]: Mikrofon tarafından kaydedilen seslerin seviyesine bir sınır koyulmaz.</p> <p>[Açık]: Mikrofon tarafından kaydedilen seslerin seviyesine bir sınır koyulur.</p>
Rüzgar Gür. Azaltma	<p>Ses kaydı sırasında rüzgar gürültüsünü azaltın.</p> <p>[Kapalı]: Ses kaydı sırasında rüzgar gürültüsünü azaltmaz.</p> <p>[Düşük] / [Standart] / [Yüksek]: Rüzgar gürültüsünü azaltma seviyesini ayarlar.</p>	
Kayıt Hızı	<p>Bir ses kaydı formatı seçin.</p> <p>[96kHz/24bit]: Yüksek kaliteli ses.</p> <p>[48kHz/16bit]: Standart kalitede ses.</p>	

 Fişe Takın	<p>Çoğu durumda, bu ayarı değiştirmeye gerek yoktur. Harici mikrofonunuzun fişe takılması gerekmiyorsa ve güç sağlanması gürültü kaydedilmesine neden oluyorsa bunu [Kapalı] olarak ayarlayın.</p> <p>[Kapalı]: Fotoğraf makinesinden harici mikrofonu güç sağlamaz.</p> <p>[Açık]: Fotoğraf makinesinden harici mikrofonu güç sağlar.</p>
Kamera Kay. Sesi	<p>Bu ayar, sadece harici bir mikrofon takıldığında kullanılabilir. [Geçersiz] olarak ayarlandığında, fotoğraf makinesinin ses kayıt ayarları ([Kayıt Seviyesi], [Ses Düz. Sınırlayıcı], [Rüzgar Gür. Azaltma]) devre dışı bırakılır.</p> <p>[Geçerli]: Fotoğraf makinesinin ses kayıt ayarları etkinleştirilir.</p> <p>[Geçersiz]: Fotoğraf makinesinin ses kayıt ayarları devre dışı bırakılır. Harici mikrofondan gelen ses girişi olduğu gibi kaydedilir.</p>

⚠ Şu durumlarda ses kaydedilmez:

- yüksek hızlı veya yavaş ya da hızlı çekim videolarla veya görüntü modu olarak ART 7 I/ART 7 II (diorama) seçildiğinde.

⚠ Ses sadece **[Kayıt Hızı]** için belirlenen seçeneği destekleyen cihazlarda çalınabilir.

🔊 Objektif ve fotoğraf makinesinin çalışma sesleri bir videoda kaydedilebilir.

Fotoğraf makinesinin kaydetmesini önlemek için, **[AF Modu]** (P.102) öğesini **[S-AF]**, **[MF]** veya **[Pre MF]** olarak ayarlayarak ya da fotoğraf makinesinin düğme işlemlerini minimuma indirerek çalışma seslerini azaltın.

Kulaklık ses seviyesinin ayarlanması (Kulaklık Ses Seviyesi)

PASMB 

Menü

- MENU →  → 5. Ses Kaydı/Bağlantısı → Kulaklık Ses Seviyesi

Kulaklık Ses Seviyesi

Kulaklıklara ses çıkışının ses seviyesini ayarlayın.

Zaman Kodları (Zaman Kodu Ayarları)



P A S M B 

Zaman kodu ayarlarını yapın. Zaman kodları, düzenleme ve benzeri işlemler sırasında görüntü ve sesi senkronize etmek için kullanılır. Aşağıdaki seçenekler arasından seçim yapın.

Menü

• MENU →  → 5. Ses Kaydı/Bağlantısı → Zaman Kodu Ayarları

Zaman Kodu Modu	<p>Bir zaman kodu kayıt seçeneği belirleyin. Hassas zamanlama gerektiğinde zaman kodlarını kullanın.</p> <p>[Düşen Kare]: Düşen kare zaman kodları. Zaman kodu, kayıt süresindeki sapmaları telafi etmek için ayarlanır.</p> <p>[DF Yok]: Düşmeyen kare zaman kodları. Zaman kodu, kayıt süresindeki sapmaları telafi etmek için ayarlanmaz.</p>
Hesapla	<p>Zaman sayımının nasıl artırıldığını seçin.</p> <p>[Kayıttan Çalış.]: Sayım sadece kayıt sırasında artırılır.</p> <p>[Serbest Çalış.]: Sayım, kaydın devam etmediği veya fotoğraf makinesinin kapalı olduğu durumlar dahil olmak üzere sürekli olarak artırılır.</p>
Başlangıç Süresi	<p>Zaman kodu için bir başlangıç süresi ayarlayın.</p> <p>[Sıfırla]: Zaman kodunu 00:00:00 olacak şekilde sıfırlayın</p> <p>[Manuel Giriş]: Zaman kodunu manuel olarak girin.</p> <p>[Güncel Saat]: Zaman kodunu güncel saate, 00 karesine ayarlayın.</p>

 **[Başlangıç Süresi]** öğesini **[Güncel Saat]** olarak ayarladığınızda, fotoğraf makinesinin doğru saati gösterdiğinden emin olun.  **"Fotoğraf Makinesinin Saatini Ayarlama (🕒 Ayarları)" (P.419)**



 Yüksek hızlı videolarda zaman kodları kaydedilmez (P.217).

HDMI ÇIKIŞI (HDMI ÇIKIŞI)

PASMB 

HDMI cihazlara çıkış ayarlarını yapın. HDMI kaydedicileri fotoğraf makinesinden kontrol etmek veya video düzenleme sırasında kullanmak üzere zaman kodları eklemek için seçenekler mevcuttur.

Menü

- MENU →  → 5. Ses Kaydı/Bağlantısı →  HDMI Çıkışı

Çıkış Modu	<p>[Monitör]: HDMI cihazı, harici bir monitör işlevi görür. Fotoğraf makinesi ekrana hem görüntü hem gösterge çıkışı sağlar. Çıkış ayarları, [HDMI Ayarları] seçeneği kullanılarak yapılabilir (P.407).</p> <p>[Kayıt]: Video modunda canlı görüntü gösterildiğinde, HDMI cihazı harici bir kaydedici işlevi görür. Cihaza yalnızca görüntü çıkışı sağlanır. Kare boyutu ve ses ayarları fotoğraf makinesi kontrolleri kullanılarak ayarlanır.</p> <p>[RAW]: Video modunda canlı görüntü gösterildiğinde, HDMI cihazına görüntü çıkışı RAW formatında sağlanır. Görüntüler, fotoğraf makinesindeki karta kaydedilmez. Kare boyutu ve ses ayarları fotoğraf makinesi kontrolleri kullanılarak ayarlanır.</p>
KAYIT Biti	<p>Fotoğraf makinesi ve harici cihaz kaydı aynı anda başlatır ve durdurur. Bu seçenek sadece uyumlu cihazlarla kullanılabilir.</p> <p>[Kapalı]: Bu fonksiyon kullanılmaz.</p> <p>[Açık]: Harici cihazı kontrol eder.</p>
Zaman Kodu	<p>Harici cihaza zaman kodu çıkışı sağlar. Zaman kodu ayarları, [Zaman Kodu Ayarları] kullanılarak yapılabilir (P.287).</p> <p>[Kapalı]: Zaman kodlarının harici cihaza çıkışı yapılmaz.</p> <p>[Açık]: Harici cihaza zaman kodu çıkışı sağlar.</p>

[RAW] hakkında

[RAW] seçildiğinde, pozlama telafisi ve beyaz ayarı gibi çekim ayarlarının uygulanmadığı ham görüntüler kaydedilebilir.

[RAW] ile uyumlu HDMI cihazlarla ilgili bilgiler için web sitemizi ziyaret edin.

[RAW] seçildiğinde, HDMI cihaza sinyal çıkışı yapılırken fotoğraf makinesinin monitöründe "HDMI" görünür.

- ① [RAW] seçildiğinde fotoğraf makinesinden çıkışı yapılan görüntülerin kayıt formatı HDMI cihazına göre değişir. Ayrıntılar için web sitemizi ziyaret edin.
- ① [RAW] seçildiğinde ve uyumlu bir HDMI cihazı bağlandığında, [Görüntü Modu] [2 OM-Log400] olarak ayarlanır.
- ① [RAW] seçildiğinde aşağıdaki sınırlamalar geçerlidir.
 - [Hızlı Çekim]: Yalnızca [C4K] ve [4K] seçilebilir. Yavaş veya hızlı çekim videolar kullanılamaz.
 - [Görüntü Sabitleyici]: Yalnızca [M-IS Kapalı] ve [M-IS2] seçilebilir.
 - [Dij. Tele Dönüştürücü] [Kapalı] olarak ayarlanır.
 - Four Thirds sistemi objektifi kullanırken [AF Modu]: Yalnızca [MF] ve [PreMF] seçilebilir.

Video kaydederken ekranın ortasında + işaretini görüntüleme (Merkez İşaretçi)

PASMB 

Video kaydı sırasında, ekranın merkezinin nerede olduğunu anlamanıza yardımcı olacak bir "+" işareti görüntüleyebilirsiniz.

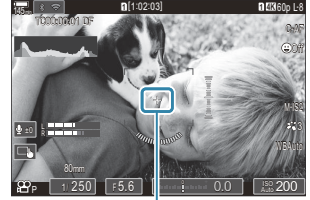

① + işareti

Menü

- MENU →  → 6. Çekim Yardımı → Merkez İşaretçi

Kapalı + işareti görüntülenmez.

Açık Video kaydı sırasında ve video kaydı hazır modundayken ekranın ortasında + işareti görüntülenir.

Video kaydederken yüksek parlaklığa sahip alanlarda zebra desenlerinin görüntülenmesi (Zebra Deseni Ayarları)

PASMB 

Video kaydı sırasında, parlaklık seviyelerinin önceden belirlenmiş eşikleri aştığı alanların üzerinde zebra desenleri (çizgiler) görüntüleyebilirsiniz. İki eşik belirleyebilirsiniz; farklı açılara sahip zebra desenleri görüntülenir.

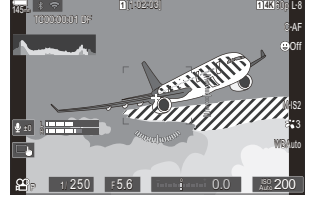

Zebra desenlerini görüntüleme

Menü

- MENU →  → 6. Çekim Yardımı → Zebra Deseni Ayarları

1. $\Delta \nabla$ düğmelerini kullanarak [**Zebra Deseni Ayarları**] öğesini seçin ve **OK** düğmesine basın.

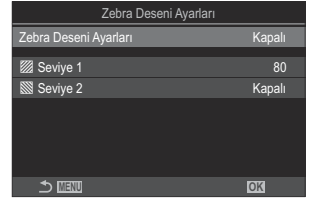

Zebra Deseni Ayarları ekranı

2. $\Delta \nabla$ düğmelerini kullanarak [**Açık**] öğesini vurgulayın ve **OK** düğmesine basın.

Kapalı Zebra desenleri görüntülenmez.

Açık

Video kaydı sırasında, parlaklık seviyelerinin önceden belirlenmiş eşikleri aştığı alanların üzerinde zebra desenleri (çizgiler) görüntülenir.

Parlaklık seviyesinin [Seviye 1] değerini aştığı yerlerde bir [Seviye 1] deseni görüntülenir.

Parlaklık seviyesinin [Seviye 2] değerini aştığı yerlerde bir [Seviye 2] deseni görüntülenir. Bunların birbiriyle örtüşükleri yerde [Seviye 2] deseni görüntülenir.

3. Ekran, Zebra Deseni Ayarları ekranına geri döner.

Zebra Deseni Ayarlarını Yapılandırma

1. Seçenekleri yapılandırın.

- Δ ∇ düğmelerine basarak bir öğe seçin ve ayar menüsünü görüntülemek için **OK** düğmesine basın.
- Seçenekleri yapılandırdıktan sonra, Zebra Deseni Ayarları ekranına geri dönmek için **OK** düğmesine basın.

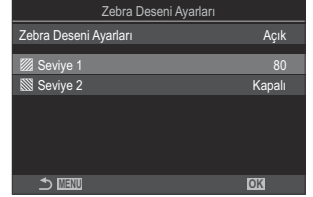

[Seviye 1]

Parlaklık seviyesinin belirtilen değeri aştığı yerlerde bir [Seviye 1] deseni görüntülenir.

[Seviye 2]

Parlaklık seviyesinin belirtilen değeri aştığı yerlerde bir [Seviye 2] deseni görüntülenir. Yalnızca tek tip bir zebra deseninin görüntülenmesini istiyorsanız bunu **[Kapalı]** olarak ayarlayın.



Video kaydı sırasında kırmızı bir çerçeve görüntüleme (ⓂREC sırasında Kırmızı Çerçeve)

PASMB 

Fotoğraf makinesinin video kaydedip kaydetmediğini görmeyi kolaylaştırmak için ekranda kırmızı renkte bir dış çerçeve görüntüleyebilirsiniz.



Menü

- MENU →  → 6. Çekim Yardımı →  REC sırasında Kırmızı Çerçeve

Kapalı	Fotoğraf makinesi kırmızı çerçeveyi görüntülemez.
Açık	Fotoğraf makinesi, video kaydı sırasında kırmızı bir çerçeve görüntüler.

Oynatma

Oynatma sırasında bilgi ekranı

Oynatma görüntüsü bilgisi

Temel

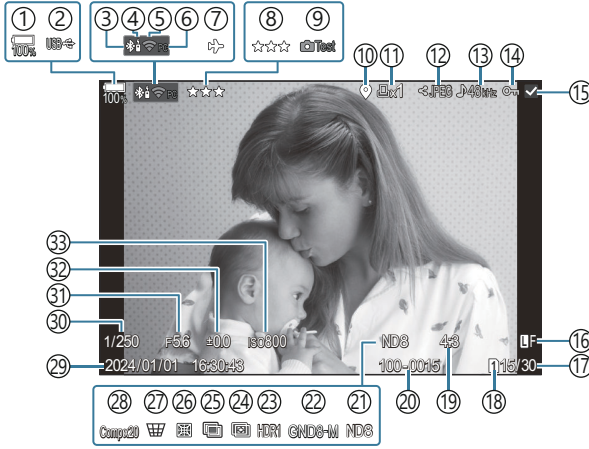

Genel

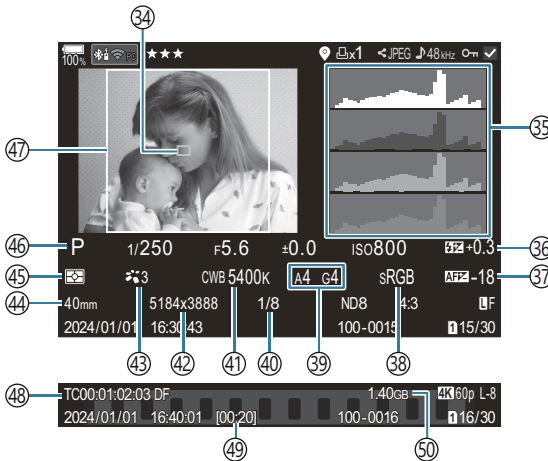

- ① Pil seviyesi (P.39)
- ② USB PD (P.471)
- ③ Etkin **Bluetooth**[®] bağlantısı (P.431, P.458)
- ④ Uzaktan kumanda (P.458)
- ⑤ Kablosuz LAN bağlantısı (P.429, P.444)
- ⑥ Etkin bilgisayar bağlantısı (Wi-Fi) (P.444)
- ⑦ Uçak Modu (P.427)
- ⑧ Değerlendirme (P.315)
- ⑨ Test Pozu (P.339)
- ⑩ GPS verisi göstergesi (P.438)
- ⑪ Baskı sırası
Baskı sayısı (P.318)
- ⑫ Paylaşım sırası (P.313)
- ⑬ Ses Kaydı (P.284)
- ⑭ Koruma (P.306)
- ⑮ Seçili görüntü (P.317)
- ⑯ Görüntü Kalitesi (P.214, P.215)
- ⑰ Kare sayısı/toplam kare sayısı
- ⑱ Oynatma yuvası (P.391)
- ⑲ En-Boy Oranı (P.221)
- ⑳ Dosya numaralandırma (P.395)
- ㉑ Canlı ND (P.246)
- ㉒ Canlı GND (P.249)
- ㉓ HDR görüntü (P.256)
- ㉔ Sıralı Odaklama (P.253)
- ㉕ Çoklu Pozlama (P.258)
- ㉖ Balıkgözü Telifisi (P.269)
- ㉗ Yamukluk Telifisi (P.267)
- ㉘ Kompozit Fotoğrafçılık
Birleştirilen çekim sayısı (P.72)
- ㉙ Tarih ve Saat (P.419)
- ㉚ Enstantane Hızı (P.59, P.64)
- ㉛ Diyafram Değeri (P.59, P.62)
- ㉜ Pozlama telifisi (P.155)
- ㉝ ISO hassasiyeti (P.168)
- ㉞ AF hedef ekranı (P.108)
- ㉟ Histogram (P.51)
- ㊱ Flaş Yoğunluk Kontrolü (P.186)
- ㊲ AF Odak Ayarı (P.135)
- ㊳ Renk uzayı (P.240)
- ㊴ Beyaz ayarı telifisi (P.233, P.237)
- ㊵ Sıkıştırma oranı (P.214)
- ㊶ Beyaz ayarı (P.231)
- ㊷ Piksel sayımı (P.214)
- ㊸ Görüntü Modu (P.223)
- ㊹ Odak uzaklığı
- ㊺ Ölçüm modu (P.161)
- ㊻ Çekim Modu (P.59)
- ㊼ Açık kenarlığı (P.221)
- ㊽ Zaman Kodu¹ (P.287)
- ㊾ Video kayıt süresi¹ (P.559)
- ㊿ Video dosya boyutu¹ (P.559)

1 Sadece video oynatma sırasında gösterilir.

Bilgi ekranını deęiřtirme

Düęme

- INFO düęmesi

Oynatma sırasında **INFO** düęmesine basarak görüntülenen bilgiyi deęiřtirebilirsiniz.

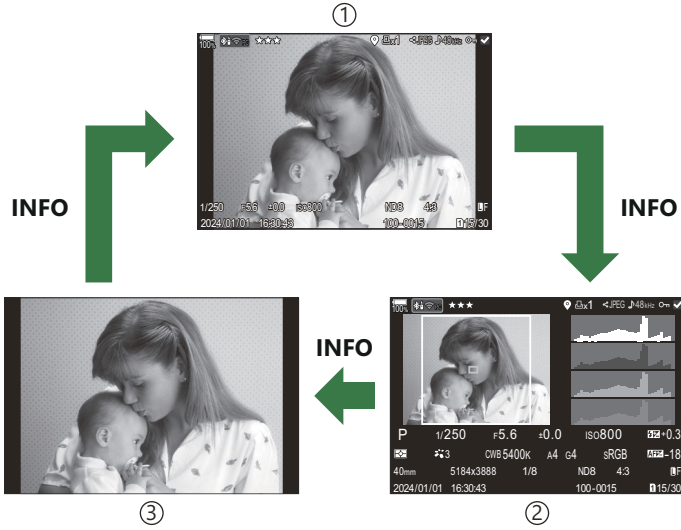
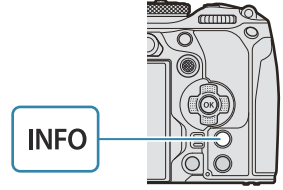

- ① Temel
- ② Genel
- ③ Yalnızca görüntü

👉 Görüntülenecek bilgileri seçin. 👉 “Oynatma sırasında görüntülenen bilgileri seçme (▶ Bilgi Ayarları)” (P.334)

Fotoğraf ve videoların görüntülenmesi







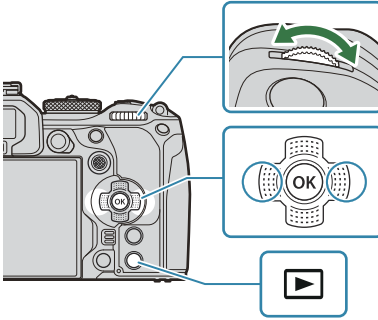

















Fotoğrafların görüntülenmesi

1.  düğmesine basın.

- En son çekilen fotoğraf görüntülenir.
- Ön kadranı veya ok tuş takımını kullanarak istenen fotoğrafı veya videoyu seçin.
- Çekim moduna geri dönmek için deklanşör düğmesine yarım basın.





Fotoğraf

Arka kadran ()	Yakınlaştır () / Dizin ()
Ön kadran ()	Geri () / İleri () İşlem, büyütülmüş oynatma sırasında da gerçekleştirilebilir.
Ok tuşları takımı (   ) / Çoklu seçici ( / )	Tek kare oynatma: İleri () / Geri () / Oynatma ses seviyesi ( ) Oynatma yakınlaştırması: Yakınlaştırma çerçevesi görüntülemek için  düğmesine basın. Yakınlaştırma çerçevesine yakınlaştırma yapmak için düğmeye tekrar basın. Oynatma yakınlaştırması sırasında    düğmelerine basarak görüntüyü kaydırabilirsiniz. Dizin/takvim oynatma: Görüntüyü vurgula •    düğmelerini kullanarak yapılan işlemler çoklu seçiciyi yukarı, aşağı, sola veya sağa bastırarak da gerçekleştirilebilir.
INFO düğmesi	Görüntü bilgilerini göster
 düğmesi	Görüntü seç (P317)

★ Düğmesi	Görüntülere değeriendirme yıldızları ata (P.316)
☰ düğmesi	Görüntüyü koru (P.306)
🗑️ düğmesi	Görüntüyü sil (P.309)
OK düğmesi	Doğrudan oynatma menüsünü görüntüler. (Takvim oynatmadayken tek kare oynatmadan çıkmak için bu düğmeye basın.)

Fotoğrafları görüntülerken kartları değıştirme

Ayrıca  düğmesini kullanarak oynatma için bir kart seçebilirsiniz.  düğmesini basılı tutun ve oynatma devam ederken kartlar arasında geçiş yapmak için ön veya arka kadranı döndürün.

Bu, [ Kart Yuvası Ayarları] > [ Yuvası] (P.391) için belirlenen seçeneği değıştirmeyiz.

Videoların izlenmesi

1. düğmesine basın.

- En son çekilen fotoğraf görüntülenir.



Video

2. Bir video seçin ve **OK** düğmesine basın.

- Doğrudan oynatma menüsü görüntülenir.



3. [Video Oynat] öğesini seçin ve **OK** düğmesine basın.

- Video oynatma başlar.
- ◀/▶ düğmelerini kullanarak ileri ve geri sarın.
- Oynatmayı duraklatmak için **OK** düğmesine tekrar basın. Oynatma duraklatıldığında, ilk kareyi görüntülemek için ▲ düğmesine ve son kareyi görüntülemek için ▼ düğmesine basın. Önceki veya sonraki kareyi görüntülemek için ◀▶ düğmelerini veya ön kadranı kullanın.
- Oynatmayı sonlandırmak için **MENU** düğmesine basın.

Bölünmüş videoların oynatılması

Dosya boyutu 4 GB'ı aştığında veya kayıt süresi 3 saati geçtiğinde uzun videolar otomatik olarak birden fazla dosya olarak kaydedilir (P.80). Dosyalar tek bir video olarak oynatılabilir.

1. ▶ düğmesine basın.

- En son çekilen fotoğraf görüntülenir.



2. İzlemek istediğiniz uzun bir videoyu görüntüleyin ve **OK** düğmesine basın.

- Aşağıdaki seçenekler görüntülenir.
 - [Baştan Oynat]**: Parçalı bir videoyu baştan sona oynatır
 - [Video Oynat]**: Dosyaları ayrı ayrı oynatır
 - [Tümünü sil 🗑️]**: Parçalanmış videonun tüm parçalarını siler
 - [Sil]**: Dosyaları ayrı ayrı siler

🔗 Videoları bilgisayarda oynatmak için OM Workspace'in en son sürümünü kullanmanızı tavsiye ederiz (P.464). Programı ilk defa kullanmadan önce, fotoğraf makinesini bilgisayara bağlayın.



🔗 [🔗 Video Kodeki] (P.220) [H.265] olarak ayarlıyken çekilen videolar OM Workspace kullanılarak oynatılamaz.

Fotoğrafları Hızlı Bir Şekilde Bulma (Dizin ve Takvim Oynatma)

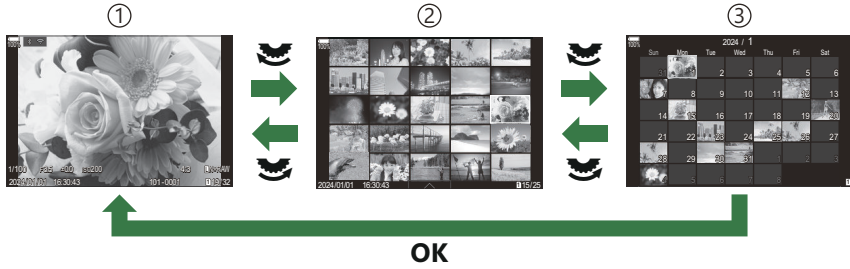
- Tek kare oynatmada, dizin oynatma için arka kadranı  konumuna çevirin. Takvim oynatma için biraz daha döndürün.
- Tek kare oynatmaya geri dönmek için arka kadranı çevirerek  konumuna getirin.



- ① Tek kare oynatma
- ② Dizin ekranı
- ③ Takvim ekranı

 Dizin ekranındaki kare sayısını değiştirebilirsiniz.  "Dizin ekranını yapılandırma  Ayarları" (P.336)

Yakınlaştırma (Oynatma Yakınlaştırması)

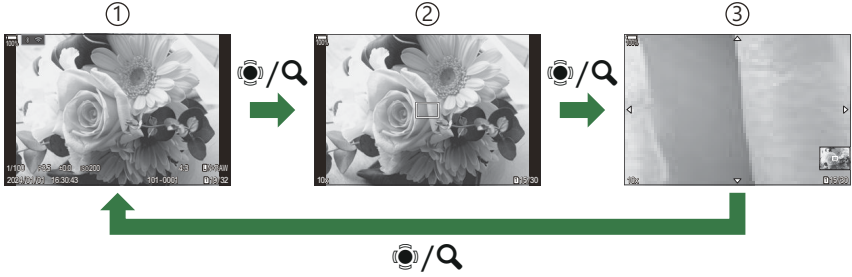

- ① Oynatma ekranı
- ② Yakınlaştırma çerçevesi
- ③ Oynatma yakınlaştırması kaydırma ekranı

Çoklu seçiciye veya [**Q**] (büyüt) ögesinin atandığı bir düğmeye bastığınızda (P.337), fotoğrafın odaklama yapılan kısmının veya objenin algılandığı kısmının üzerinde bir yakınlaştırma çerçevesi görüntülenir. Yakınlaştırma çerçevesine yakınlaştırma yapmak için düğmeye tekrar basın. Oynatma yakınlaştırması sırasında görüntüyü kaydırmak için çoklu seçiciye veya $\Delta \nabla \triangleleft \triangleright$ düğmelerine basın.

- Yakınlaştırma çerçevesi ve görüntü kaydırma ayarlarını değiştirebilirsiniz. "Büyütülmüş oynatma sırasında görüntülenen bilgileri seçme (**Q** Bilgi Ayarları)" (P.335)
- Arka kadranı kullanarak yakınlaştırma oranını değiştirebilirsiniz.
- Büyütülmüş oynatmayı sonlandırmak için **OK** düğmesine basın.
- Yakınlaştırma çerçevesi görüntülenirken, **INFO** düğmesine basılırsa yakınlaştırma çerçevesi algılanan yüze hareket eder. Yakın çekim oynatma sırasında algılanan yüz büyütülür.

Dokunmatik Kontrolleri Kullanarak Oynatma

Fotoğrafları yakınlaştırmak ve uzaklaştırmak, fotoğraflarda kaydırma yapmak veya görüntülenen fotoğrafı seçmek için dokunmatik kontrolleri kullanın.

- ⚠ Ekrana tırnaklarınızla veya diğer sivri nesnelere dokunmayın.
- ⚠ Eldivenler veya monitör kapakları dokunmatik ekran işlemlerini olumsuz etkileyebilir.

Tam kare oynatma

Önceki veya sonraki görüntüyü gösterme

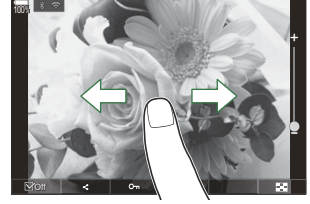

- Sonraki görüntüyü göstermek için parmağınızı sola ve önceki görüntüyü göstermek için sağa kaydırın.

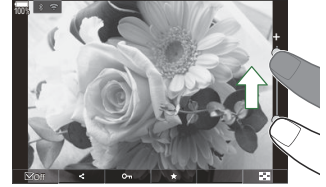

Büyüt

- Sürgüyü ve  ögesini görüntülemek için ekrana hafifçe dokunun.
- Görüntüyü, [\[🔍 Varsayılan Ayar\] \(P.332\)](#) kısmında belirtilen oranda büyütmek için ekrana hafifçe iki defa dokunun.
- Yakınlaştırmak veya uzaklaştırmak için çubuğu yukarı veya aşağı kaydırın.



- Fotoğraf yakınlaştırıldığında ekranı kaydırmak için parmağınızı kaydırın.
- Dizin oynatmayı görüntülemek için  ögesine dokunun. Takvim oynatma için  ögesine dokunun.

Video oynatma

- Oynatmayı başlatmak için  ögesine dokununuz.







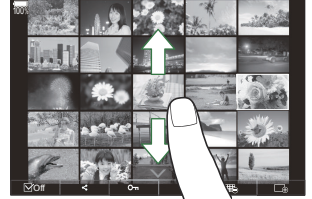

- Oynatmayı sonlandırmanızı ve oynatma ses seviyesini değiştirmenizi sağlayan kontrol çubuğunu görüntülemek için ekranın alt kısmına dokununuz.
- Oynatmayı duraklatmak için ekranın ortasına dokununuz. Oynatmayı devam ettirmek için tekrar dokununuz.
- Oynatma duraklatması sırasında ekranın alt kısmındaki çubuğu kaydırarak oynatma tekrar başlatıldığında, videonun oynatılmaya başlatılacağı konumu değiştirebilirsiniz.
- Oynatmayı sonlandırmak için  ögesine dokununuz.

Dizin/Takvim oynatma

Önceki veya sonraki sayfayı görüntüleme

- Sonraki sayfayı görüntülemek için parmağınızı yukarı ve önceki sayfayı görüntülemek için aşağı kaydırınız.













- Dizin oynatma sırasında  ögesine dokunursanız dokunmatik kontrol menüsü görüntülenir. Gösterilen görüntü sayısını değiştirmek için  veya  ögesine dokununuz.  ["Dizin ekranını yapılandırma \(Ayarları\)" \(P336\)](#)
- Tek kare oynatmaya geri dönmek için  ögesine birkaç kez dokununuz.

Fotoğrafların görüntülenmesi

- Bir görüntüyü tam kare görüntülemek için görüntüye dokununuz.

Diğer fonksiyonlar

Dokunmatik menüyü görüntülemek için tek kare oynatma sırasında ekrana hafifçe dokununuz veya  ögesine dokununuz. Böylece dokunmatik menüdeki simgelere dokunarak istediğiniz işlemi gerçekleştirebilirsiniz.



	Bir görüntü seçin. Birden fazla görüntü seçebilir ve hepsini aynı anda silebilirsiniz.  “Birden Fazla Fotoğraf Seçme (Paylaşım Sırası Seçildi, Değerlendirme Seçildi,  , Seçileni Kopyala, Seçileni Sil)” (P.317)
	Bir akıllı telefon ile paylaşmak istediğiniz görüntüler ayarlanabilir.  “Paylaşım için Fotoğraf Seçme (Paylaşım Sırası)” (P.313)
	Bir fotoğrafa değerlendirme yıldızları ekleyin.  “Görüntüleri Değerlendirme (Değerlendirme)” (P.315)
	Bir fotoğrafı korur.  “Fotoğrafları Koruma ()” (P.306)

Oynatma fonksiyonlarını ayarlama

Fotoğrafları Döndürme (Döndür)

Fotoğrafların döndürülüp döndürülmeyeceğini seçin.

1. Döndürmek istediğiniz fotoğrafı açın ve **OK** düğmesine basın.
 - Doğrudan oynatma menüsü görüntülenir.
2. **[Döndür]** ögesini seçin ve **OK** düğmesine basın.
3. Fotoğrafı saat yönünde döndürmek için Δ ; saat yönünün tersi yönde döndürmek için ∇ düğmesine basın; düğmeye her basıldığında fotoğraf döner.
 - Değişiklikleri kaydetmek ve çıkmak için **OK** düğmesine basın.
 - Videolar ve korumalı fotoğraflar döndürülemez.

 Fotoğraf makinesi, oynatma sırasında portre yönelimindeki fotoğrafları otomatik olarak döndürecek şekilde yapılandırılabilir.  "[Oynatma İçin Portre Yönündeki Fotoğrafları Otomatik Olarak Döndürme \(📷\) \(P.333\)](#)"

 için **[Kapalı]** seçildiğinde **[Döndür]** kullanılamaz.

Fotoğrafları Koruma (🔒)

Görüntüleri yanlışlıkla silinmeye karşı korumaya alın.

1. Korumak istediğiniz görüntüyü seçin ve 🔒 düğmesine basın.

- Korunan görüntüler 🔒 ("korunmalı") simgesiyle işaretlenir. Korumayı iptal etmek için 🔒 düğmesine tekrar basın.



- Korumasız bir görüntü gösterildiğinde, kadrana döndürülürken gösterilen tüm görüntüleri korumak için 🔒 düğmesini basılı tutarak ön veya arka kadrana döndürebilirsiniz. Kadran döndürülürken gösterilen önceden korunmalı görüntüler etkilenmez.
- Korunmalı bir görüntü gösterildiğinde, kadrana döndürülürken gösterilen tüm görüntülerin korumasını kaldırmak için 🔒 düğmesini basılı tutarak ön veya arka kadrana döndürebilirsiniz. Kadran döndürülürken gösterilen önceden korunmalı olmayan görüntüler etkilenmez.
- Oynatma yakınlaştırma sırasında veya dizin ekranında bir görüntü seçili olduğunda da aynı işlemler gerçekleştirilebilir.

🔗 Korumak için birden fazla görüntü de seçebilirsiniz. 📄 "Birden Fazla Fotoğraf Seçme (Paylaşım Sırası Seçildi, Değerlendirme Seçildi, 🔒, Seçileni Kopyala, Seçileni Sil)" (P.317)

🔒 Kartın formatlanması korunmuş görüntüler dahil tüm verileri siler.

Bir görüntüyü kopyalama (Kopyala)

Yuva 1 ve 2'de kullanılabilir alana sahip kartlar olduğunda, bir görüntüyü diğer karta kopyalayabilirsiniz.

- 1.** Kopyalamak istediğiniz bir görüntüyü açın ve **OK** düğmesine basın.
 - Doğrudan oynatma menüsü görüntülenir.
- 2.** **[Kopyala]** öğesini seçin ve **OK** düğmesine basın.
- 3.** Hedef klasörün belirlenip belirlenmeyeceğini seçin ve **OK** düğmesine basın.
 - **[Ata]** öğesini seçerseniz bir hedef klasör seçin.
 - Zaten bir klasör belirlenmişse klasörün adı görüntülenir. Farklı bir klasör seçmek için ► düğmesine basın.
- 4.** **[Evet]** öğesini seçin ve **OK** düğmesine basın.
 - Fotoğraf diğer karta kopyalanır.

🔗 Ayrıca bir karttaki tüm görüntüleri tek seferde başka bir karta kopyalayabilirsiniz. 🗑️ **[Hepsini Kopyala]** (P.308)

Tüm görüntüleri bir karta kopyalama (Hepsini Kopyala)

Fotoğraf makinesine yerleştirilen kartlar arasında tüm fotoğraflar kopyalanabilir (kart yuvası 1 ve 2).

Menü

- MENU →  → 1. Dosya → Hepsini Kopyala

1→2

Tüm görüntüler kart yuvası 1'deki karttan kart yuvası 2'deki karta kopyalanır.

2→1

Tüm görüntüler kart yuvası 2'deki karttan kart yuvası 1'deki karta kopyalanır.

⚠ Hedef kart dolu olduğunda kopyalama durdurulur.

⚠ Hedef kart bir SD kart veya SDHC kart ise 4 GB'ı aşan videolar kopyalanmaz.

Fotoğrafları Silme (Sil)

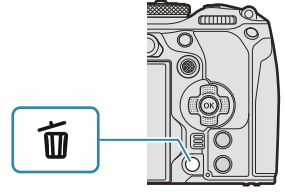

1. Silmek istediğiniz görüntüyü açın ve  düğmesine basın.





2. **[Evet]** öğesini vurgulayın ve **OK** düğmesine basın.



- Görüntü silinir.

 Düğme ayarlarını değiştirerek onaylama adımını atlayarak görüntüleri silebilirsiniz.  [“Silme Onayını Devre Dışı Bırakma \(Hızlı Sil\)” \(P.311\)](#)

 RAW+JPEG görüntü kalitesi modlarında kaydedilen fotoğrafların her iki kopyasını, sadece JPEG kopyasını veya sadece RAW kopyasını silmeyi tercih edebilirsiniz.  [“RAW+JPEG Silme Seçenekleri \(RAW+JPEG Sil\)” \(P.312\)](#)

Tüm Görüntüleri Silme (Hepsini Sil)

Tüm fotoğrafları silin. Korunmuş fotoğraflar silinmez. Ayrıca değerlendirme yıldızı verilmiş fotoğrafları (P.315) hariç tutabilir ve diğer tüm fotoğrafları silebilirsiniz.

Menü

- MENU →  → 1. Dosya → Hepsini Sil

Sil	Değerlendirme yıldızları verilmiş olanlar da dahil tüm fotoğrafları silin.
Kaydet	Değerlendirme yıldızı verilmiş fotoğrafları tutun ve diğer tüm fotoğrafları silin.

- Hem yuva 1 hem de yuva 2'de kart bulunduğunda kart yuvası seçimi belirir. Bir kart yuvası seçin ve **OK** düğmesine basın.



ⓘ **[Kaydet]** ögesini seçer ve **[Hepsini Sil]** işlemini uygularsanız kartın hız sınıfına ve karttaki fotoğrafların sayısına bağlı olarak bu işlem biraz vakit alabilir.

Silme Onayını Devre Dışı Bırakma (Hızlı Sil)

Fotoğrafları veya videoları silmek için  düğmesine basıldığında bu seçenek etkinleştirilmişse fotoğraf makinesi onay iletişim penceresini görüntülemez; görüntüleri hemen siler.

Menü

• MENU →  → 2. İşlemler → Hızlı Sil

Kapalı	 düğmesine basıldığında bir onay iletişim penceresi görüntülenir.
Açık	 düğmesine basıldığında onay iletişim penceresi görüntülenmez.

RAW+JPEG Silme Seçenekleri (RAW+JPEG Sil)

[RAW+JPEG] görüntüler silinirken gerçekleştirilecek işlemi seçin.

Menü

• MENU →  → 2. İşlemler → RAW+JPEG Sil

JPEG	Sadece JPEG kopya silinir.
RAW	Sadece RAW kopya silinir.
RAW+JPEG	Hem RAW hem JPEG kopyalar silinir.



 [Hepsini Sil] (P.310) veya [Seçileni Sil] (P.317) seçildiğinde, hem RAW hem JPEG kopyalar silinir.



Paylaşım için Fotoğraf Seçme (Paylaşım Sırası)

Akıllı telefona aktarmak istediğiniz görüntüleri önceden seçebilirsiniz.

1. Aktarmak istediğiniz bir görüntüyü açın ve **OK** düğmesine basın.
 - Doğrudan oynatma menüsü görüntülenir.
2. **[Paylaşım Sırası]** öğesini seçin ve **OK** düğmesine basın. Ardından Δ veya ∇ düğmesine basın.
 - Görüntü, paylaşım için işaretlenir.  simgesi ve dosya tipi görüntülenir.
 - Tek seferde paylaşım için her yuvada en fazla 200 görüntü işaretlenebilir.
 - Paylaşım sırasını iptal etmek için Δ veya ∇ düğmesine basın.

 Boyutu 4 GB'ı aşan bir video dosyası paylaşım için işaretlenemez.

 Aktarmak istediğiniz görüntüleri önceden seçebilir ve tek seferde bir paylaşım sırası ayarlayabilirsiniz.  "[Birden Fazla Fotoğraf Seçme \(Paylaşım Sırası Seçildi, Değerlendirme Seçildi, On, Seçileni Kopyala, Seçileni Sil\)](#)" (P.317), "[Görüntüleri bir akıllı telefona aktarma](#)" (P.434)

  **[Fonksiyon]** (P.330) kısmında  öğesini bir düğmeye atayarak da görüntüleri paylaşım için işaretleyebilirsiniz.

Tek kare ekran/dizin ekranı/oynatma yakınlaştırması sırasında işaretlenmemiş bir görüntü gösterildiğinde  düğmesine basın.

 düğmesini basılı tutar ve ön veya arka kadranı döndürürseniz kadranı döndürülürken gösterilen tüm görüntüler paylaşılmak üzere işaretlenir. Kadranı döndürülürken gösterilen, önceden işaretlenmiş görüntüler etkilenmez.

İşaretlenmiş bir görüntü gösterilirken,  düğmesini basılı tutup ön veya arka kadranı döndürdüğünüzde, kadranı döndürülürken gösterilen tüm görüntülerin işareti kaldırılacaktır. Kadranı döndürülürken gösterilen işaretlenmemiş görüntüler etkilenmez.

Paylaşım İçin RAW+JPEG Görüntüleri Seçme (RAW+JPEG)

Görüntü kalitesi **[RAW+JPEG]** olarak seçilen görüntülerde, sadece JPEG kopyalarını, sadece RAW kopyalarını veya hem JPEG hem de RAW kopyalarını paylaşacak şekilde seçim yapabilirsiniz.

Menü

- MENU →  → 2. İşlemler → RAW+JPEG 

JPEG	Yalnızca JPEG kopyaları paylaşım için işaretlenir.
RAW	Yalnızca RAW kopyaları paylaşım için işaretlenir.
RAW+JPEG	Hem RAW hem de JPEG kopyaları paylaşım için işaretlenir.

❗ **[RAW+JPEG **] için belirlenen seçeneğin değiştirilmesi, paylaşım için zaten işaretlenmiş fotoğrafları etkilemez.

❗ Belirlenen seçenekten bağımsız olarak, paylaşım işareti kaldırıldığında işaret her iki kopyadan da kaldırılır.

Görüntüleri Değerlendirme (Değerlendirme)

Bir fotoğrafa bir ila beş değerlendirme yıldızı verin.

OM Workspace veya diğer yardımcı yazılımlar kullanılırken görüntüleri düzenleme ve arama sırasında bu işlem faydalı olabilir.

Düğme

- ★ Düğmesi

Seçilen görüntünün hiç değerlendirme yıldızı yoksa ve ★ düğmesine basarsanız görüntüye değerlendirme yıldızları atanır. Yıldız sayısı, önceden belirlenen sayı ile aynı olacaktır.

Seçilen görüntüye yıldız verilmişse ve ★ düğmesine basarsanız değerlendirme yıldızları silinir.

★ düğmesini basılı tutarken ön veya arka kadranı döndürerek yıldız sayısını değiştirebilirsiniz.



- ① Değerlendirme yıldızları yalnızca fotoğraflara verilebilir.
- ① Fotoğraf **[RAW+JPEG]** ile kaydedildiyse aynı değerlendirme hem RAW hem de JPEG dosyalara uygulanır.
- ① Değerlendirme yıldızları korumalı görüntülere verilemez.
- ① Farklı bir fotoğraf makinesi ile çekilmiş fotoğraflara değerlendirme yıldızları verilemez.

Değerlendirme için kullanılacak yıldızların sayısını seçme (Değerlendirme Ayarları)

Değerlendirme için seçenek olarak görüntülenecek yıldız sayısını seçebilirsiniz.

Menü

- MENU →  → 3. → Değerlendirme Ayarlarını gösterir

1. Fotoğrafları değerlendirirken seçenek olarak görüntülemek istediğiniz yıldız sayısını seçin ve yanına bir onay işareti (✓) koyun.
 -   düğmelerini kullanarak bir seçenek belirleyin ve yanına onay işareti (✓) koymak için **OK** düğmesine basın.
Onay işaretini kaldırmak için **OK** düğmesine tekrar basın.

- ⚠ Yanında onay işareti (✓) olan öge yoksa fotoğraflara değerlendirme yıldızları veremezsiniz.
- ⚠ **[Değerlendirme Ayarları]** kısmındaki ayarları değiştirmek, değerlendirmesi zaten yapılmış fotoğrafları etkilemez.

Birden Fazla Fotoğraf Seçme (Paylaşım Sırası Seçildi, Değerlendirme Seçildi, , Seçileni Kopyala, Seçileni Sil)

[Paylaşım Sırası Seçildi], [Değerlendirme Seçildi], [, [Seçileni Kopyala] veya [Seçileni Sil] işlemleri için birden fazla görüntü seçebilirsiniz.

1. Oynatma sırasında düğmesine basarak fotoğrafları seçin.

- Görüntü seçilir ve görüntülenir.
Düğmeye tekrar bastığınızda kilit açılır.
- Tek kare oynatma ve izin oynatma sırasında bir görüntü seçebilirsiniz.

2. **OK** düğmesine basarak menüyü görüntüleyin ve **[Paylaşım Sırası Seçildi]**, **[Değerlendirme Seçildi]**, [, **[Seçileni Kopyala]** veya **[Seçileni Sil]** öğesini seçin.

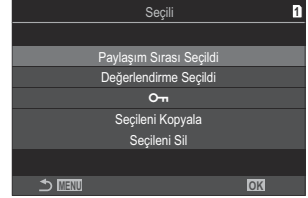

- İşaretlenmemiş bir görüntü gösterildiğinde, kadrana döndürülürken gösterilen tüm görüntüleri seçmek için düğmesini basılı tutarak ön veya arka kadrana döndürebilirsiniz. Kadrana döndürülürken gösterilen, önceden işaretlenmiş görüntüler etkilenmez.
- İşaretlenmiş bir görüntü gösterildiğinde, kadrana döndürülürken gösterilen tüm görüntülerin seçimini kaldırmak için düğmesini basılı tutarak ön veya arka kadrana döndürebilirsiniz. Kadrana döndürülürken gösterilen önceden işaretlenmemiş görüntüler etkilenmez.

Baskı sırası (DPOF)





Bastırılacak fotoğrafları listelerek ve her baskıdan kaç kopya bastırılacağını belirterek dijital "baskı sıralarınızı" bellek kartına kaydedebilirsiniz. Ardından, fotoğraflarınızı DPOF özelliğini destekleyen bir fotoğraf mağazasında bastırabilirsiniz. Baskı sırası bilgileri (DPOF) bir bellek kartına kaydedilir.

Baskı sıralarını yapılandırma

Menü

• MENU →  → 1. Dosya → 



Baskı sırasına eklemek istediğiniz kareyi seçmek için   düğmelerine basın ve ardından baskı sayısını seçmek için   düğmelerine basın. Birden çok resmin baskı rezervasyonunu yapmak için bu adımı yineleyin. İstenen tüm fotoğraflar seçildiğinde **OK** düğmesine basın ve ardından tarih ve saat formatını seçin.

[Hayır]: Fotoğraflar, tarih ve saat bilgisi olmadan bastırılır.

[Tarih]: Fotoğraflar, çekildikleri tarih bilgisi ile birlikte bastırılır.

[Süre]: Fotoğraflar, çekildikleri saat bilgisi ile birlikte bastırılır.



Tüm fotoğraflar için baskı sıralarını ayarlamak istediğinizde bunu seçin. Tarih ve saat formatını seçin.

[Hayır]: Fotoğraflar, tarih ve saat bilgisi olmadan bastırılır.

[Tarih]: Fotoğraflar, çekildikleri tarih bilgisi ile birlikte bastırılır.

[Süre]: Fotoğraflar, çekildikleri saat bilgisi ile birlikte bastırılır.

 Fotoğrafları bastırırken, fotoğraflar arasında ayar değiştirilemez.

Baskı sıralarını ayarlama

Ayarla

Baskı sıraları ayarlanır. Ayarlar, o sırada seçili karta kaydedilmiş fotoğraflara uygulanır.

İptal

Baskı sıraları ayarlanmaz.

 Fotoğraf makinesi başka cihazlarda oluşturulmuş baskı sıralarını değiştirmek için kullanılamaz. Yeni baskı sıraları oluşturulduğunda, diğer cihazlarla oluşturulmuş mevcut tüm baskı sıraları silinir.

⚠ Baskı sıraları RAW görüntüler veya videolar içeremez.

Tüm korumaları/paylaşım sıralarını/baskı sıralarını/değerlendirmeleri sıfırlama (Tüm Görüntüleri Sıfırla)

Bir yuvadaki kartta bulunan fotoğraflarda tek seferde tüm korumaları/paylaşım sıralarını/baskı sıralarını/değerlendirmeleri sıfırlayabilirsiniz.

Menü

- MENU →  → 1. Dosya → Tüm Görüntüleri Sıfırla

Yazdırma Sıralarını Sıfırla	Tüm baskı sıralarını sıfırlar.
Sıfırlama Koruması	Tüm korumaları sıfırlar.
Paylaşım Sırasını Sıfırla	Tüm paylaşım sıralarını sıfırlar.
Değerlendirmeleri Sıfırla	Tüm değerlendirmeleri sıfırlar.

- Her iki yuvada da bellek kartı takılıysa bir yuva seçmeniz istenir. Bir yuva seçin ve **OK** düğmesine basın. Ardından bir onay ekranı görüntülenir.

⚠ Çok sayıda değerlendirilmiş fotoğraf varsa [**Değerlendirmeleri Sıfırla**] işlemi uzun sürer.

Fotoğraflara Ses Ekleme (🎤)

Dahili stereo mikrofonu veya isteğe bağlı bir harici mikrofonu kullanarak ses kaydedebilir ve bunu görüntüye ekleyebilirsiniz. Kayıtlı ses, fotoğraflarla ilgili yazılı notlar için basit bir alternatif sağlar. Ses kayıtları en fazla 30 sn olabilir.

1. Ses eklemek istediğiniz görüntüyü açın ve **OK** düğmesine basın.
 - Doğrudan oynatma menüsü görüntülenir.

🔒 Korumalı fotoğraflarda ses kaydetme kullanılamaz.

2. [🎤] seçimini yapıp **OK** düğmesine basın.

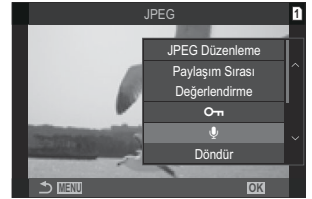

3. [🎤 **Başlat**] öğesini seçin ve kaydı başlatmak için **OK** düğmesine basın.

- Ses eklemeyi iptal etmek için [Hayır] öğesini seçin.

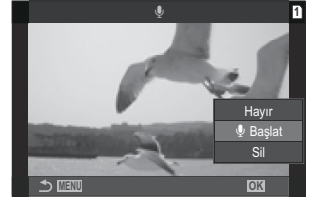

4. Kaydı sonlandırmak için **OK** düğmesine basın.

- Sesli fotoğraflar 🎵 simgeleriyle ve kayıt hızını gösteren göstergelerle belirtilir.
- Kaydedilen sesi silmek için 3. Adımda [Sil] öğesini seçin.

🔒 Ses, videolar için seçilen hızda kaydedilir. Hız, [Ses Kayıt Ayarları] (P.284) kullanılarak seçilebilir.

Ses Oynatma

Oynatma, sesli bir fotoğraf görüntülediğinde otomatik olarak başlar. Ses seviyesini ayarlamak için:

1. Sesini oynatmak istediğiniz fotoğrafı görüntüleyin.
2. Ok tuş takımında Δ veya ∇ düğmesine basın.
 - Δ düğmesi: Ses seviyesini yükseltin.
 - ∇ düğmesi: Ses seviyesini düşürün.



Fotoğrafları Rötüşlama (Düzenle)

Fotoğrafların rötüşlü kopyalarını oluşturun. RAW fotoğraflarda, beyaz ayarı ve görüntü modu (sanat filtreleri dahil) gibi fotoğrafın çekilmesi sırasında etkili olan ayarları yapabilirsiniz. JPEG fotoğraflarda, kırpma ve yeniden boyutlandırma gibi basit düzenlemeler yapabilirsiniz.

RAW Veri Düzenle	<p>Fotoğraflarda rötüş yapın ve elde edilen kopyaları JPEG formatında kaydedin (P.323). Aşağıdaki seçenekler kullanılabilir:</p> <p>[Geçerli]: Fotoğrafları, fotoğraf makinesinde seçili geçerli ayarlarla kaydedin.</p> <p>[Özel1]/[Özel2]: Sonuçların ekranda önizlemesini yaparken ayarları yapın. Ayarlar [Özel1] veya [Özel2] olarak kaydedilir.</p> <p>[ART BKT]: Fotoğraf makinesi, seçili her sanat filtresi için bir tane olmak üzere her görüntünün birden çok JPEG kopyasını oluşturur. Bir veya birden fazla filtre seçin ve bu filtreleri bir veya daha fazla görüntüye uygulayın.</p>
JPEG Düzenleme	<p>JPEG fotoğraflarında rötüş yapın ve elde edilen kopyaları JPEG formatında kaydedin (P.325).</p>

RAW Fotoğrafları Rötüşlama (RAW Veri Düzenle)

[RAW Veri Düzenle], aşağıdaki ayarları yapmak için kullanılabilir.

- Görüntü kalitesi
- Görüntü modu
- Renk/doygunluk (Renk Oluşturucu)
- Renk (Kısmi Renkler)
- Beyaz ayarı
- Renk sıcaklığı
- Pozlama telafisi
- Gölgeler
- Orta tonlar
- Yüksek ışıklar
- Açık
- Yüksek ISO gren azaltma
- Renk uzayı
- Yamukluk telafisi

⚠ Görüntü modu için bir sanat filtresi seçili olduğunda **[Renk Uzayı]**, **[sRGB]** ayarında sabittir.

⚠ Aşağıdaki durumlarda RAW fotoğraflarda rötüş yapılamaz:

- bellek kartında yeterli boş alan yoksa veya fotoğraf, farklı bir fotoğraf makinesiyle oluşturulduysa

1. Düzenlemek istediğiniz bir görüntüyü açın ve **OK** düğmesine basın.



- Doğrudan oynatma menüsü görüntülenir.

2. $\Delta \nabla$ düğmelerini kullanarak **[RAW Veri Düzenle]** öğesini vurgulayın ve **OK** düğmesine basın.



- Düzenleme menüsü görüntülenir.

3. $\Delta \nabla$ düğmelerini kullanarak öğeleri vurgulayın.

- Geçerli fotoğraf makinesi ayarlarını uygulamak için **[Geçerli]** öğesini vurgulayın ve **OK** düğmesine basın. Geçerli ayarlar uygulanır.

⚠ Pozlama tafisinde geçerli ayarlar uygulanmaz.

- $\Delta \nabla$ düğmeleriyle **[Evet]** öğesini vurgulayın ve seçili ayarları kullanarak bir kopya oluşturmak için **OK** düğmesine basın.

- **[Özel1]** veya **[Özel2]** için istediğiniz seçeneği vurgulayın ve \triangleright düğmesine basıp ayarları aşağıda belirtilen şekilde düzenleyin:

- Rötüş seçenekleri görüntülenir. $\Delta \nabla$ düğmelerini kullanarak öğeleri vurgulayın ve ayarları seçmek için $\triangleleft \triangleright$ düğmelerini kullanın. İsteddiğiniz tüm ayarlar seçilene kadar işlemi tekrarlayın. Sonuçların önizlemesini yapmak için \odot düğmesine basın.



- Ayarları onaylamak için **OK** düğmesine basın. İşlem görüntüye uygulanır.

- $\Delta \nabla$ düğmeleriyle **[Evet]** öğesini vurgulayın ve seçili ayarları kullanarak bir kopya oluşturmak için **OK** düğmesine basın.



- **[ART BKT]** öğesi vurgulandığında ve \triangleright düğmesine basıldığında sanat filtreleri listesi görüntülenir. Sanat filtrelerini vurgulayın ve seçim yapmak veya seçimi kaldırmak için **OK** düğmesine basın; seçilen filtreler \checkmark ile işaretlenir. İsteddiğiniz tüm filtreler seçildikten sonra, önceki ekrana dönmek için **MENU** düğmesine basın.



- Seçili sanat filtresi ile işlem sonrasında görüntüyü kaydetmek için **OK** düğmesine basın.

4. Aynı orijinal görüntüden ek kopyalar oluşturmak için **[Sıfırla]** ögesini vurgulayın ve **OK** düğmesine basın. Daha fazla kopya oluşturmadan çıkış yapmak için **[Hayır]** ögesini vurgulayın ve **OK** düğmesine basın.
- **[Sıfırla]** ögesi seçildiğinde düzenleme seçenekleri görüntülenir. İşlemi 3. Adımdan itibaren tekrarlayın.

JPEG Fotoğrafları Rötüşlama (JPEG Düzenleme)

[JPEG Düzenleme], aşağıdaki ayarları yapmak için kullanılabilir.

Gölge Ayarı	Arkadan aydınlatılan objeleri parlaklaştırın.
Kırm. Göz Düzeltme	Flaşla çekilen fotoğraflardaki "kırmızı göz" etkisini azaltın.
	Fotoğrafları kırpın. Kırpma boyutunu ön veya arka kadrarla ayarlayın ve $\Delta \nabla \triangleleft \triangleright$ düğmelerini kullanarak konumlandırın.
Açı	Standart olarak 4:3 değerindeki açı oranını [3:2] , [16:9] , [1:1] veya [3:4] olarak değiştirin. Bir açı oranını seçtikten sonra, $\Delta \nabla \triangleleft \triangleright$ düğmelerini kullanarak kırpmayı konumlandırın.
Siyah Beyaz	Geçerli fotoğrafın siyah-beyaz bir kopyasını oluşturun.
Sepya	Geçerli fotoğrafın sepya bir kopyasını oluşturun.
Doygunluk	Renklerin canlılığını ayarlayın. Ekranda sonuçların önizlemesi yapılabilir.
	1280 x 960, 640 x 480, veya 320 x 240 piksel boyutlarında yeniden boyutlandırılmış bir kopya oluşturun. Standart 4:3 dışında bir açı oranına sahip fotoğraflar, belirlenen seçeneğe en yakın boyutlara göre yeniden boyutlandırılır.

- ① Kırmızı göz düzeltimi, ilgili görüntüye bağlı olarak kullanılamayabilir.
- ① Aşağıdaki durumlarda JPEG fotoğraflarda rötüş yapılamaz:
 - görüntü bilgisayarda işlenmişse, bellek kartında yeterli boş alan yoksa veya görüntü başka bir fotoğraf makinesinde kaydedilmişse.
- ① Görüntüler,  ile orijinal boyutundan daha büyük hale getirilemez.
- ① Bazı görüntüler yeniden boyutlandırılmaz.
- ①  ve **[Açı]** sadece 4:3 (standart) en-boy oranında olan fotoğrafları düzenlemek için kullanılabilir.

1. Düzenlemek istediğiniz bir görüntüyü açın ve **OK** düğmesine basın.



- Doğrudan oynatma menüsü görüntülenir.

2. $\Delta \nabla$ düğmelerini kullanarak **[JPEG Düzenleme]** öğesini vurgulayın ve **OK** düğmesine basın.

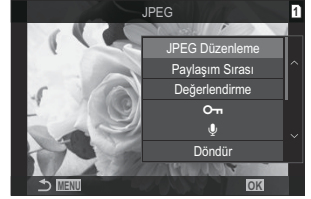

- Düzenleme menüsü görüntülenir.

3. $\Delta \nabla$ düğmelerini kullanarak bir seçeneği vurgulayın ve **OK** düğmesine basın.

- Efektin önizlemesi ekranda yapılabilir. Seçili öge için birden fazla seçenek listelenirse istenen seçeneği seçmek için $\Delta \nabla$ düğmelerini kullanın.
- **[Kırpma]** seçildiğinde, kadranları kullanarak kırpma boyutunu ayarlayabilir ve $\Delta \nabla \triangleleft \triangleright$ düğmelerini kullanarak kırpmayı konumlandırabilirsiniz.
- **[Açı]** seçildiğinde, $\Delta \nabla$ düğmelerini kullanarak bir seçeneği belirleyebilir ve ardından $\Delta \nabla \triangleleft \triangleright$ düğmelerini kullanarak kırpmayı konumlandırabilirsiniz.



4. $\Delta \nabla$ düğmelerini kullanarak **[Evet]** öğesini vurgulayın ve **OK** düğmesine basın.

- Yeni kopya seçili ayarlarla kaydedilir ve fotoğraf makinesi oynatma ekranına geri döner.

Fotoğrafları Birleştirme (Resim Birleştirme)

Mevcut RAW fotoğrafları birleştirin ve yeni bir fotoğraf oluşturun. Birleştirme işlemine en fazla 3 fotoğraf dahil edilebilir.

Sonuçlar, her fotoğraf için parlaklığı (kazanç) ayrı şekilde ayarlamak suretiyle değiştirilebilir.

- Birleştirme, görüntü kalitesi için geçerli durumda seçili formatta kaydedilir. Görüntü kalitesi için **[RAW]** seçilerek oluşturulan birleştirmeler RAW formatında ve **[P.214]** için seçilen görüntü kalitesi seçeneği kullanılarak JPEG formatında kaydedilir.
- RAW formatında kaydedilen birleştirmeler, 4 veya daha fazla fotoğraf içeren birleştirmeler oluşturmak için diğer RAW görüntülerle bir araya getirilebilir.

1. Düzenlemek istediğiniz bir görüntüyü açın ve **OK** düğmesine basın.
 - Doğrudan oynatma menüsü görüntülenir.
2. **△ ▽** düğmelerini kullanarak **[Resim Birleştirme]** öğesini vurgulayın ve **OK** düğmesine basın.
3. Birleştirilecek görüntü sayısını seçin ve **OK** düğmesine basın.
4. **△ ▽ ◀ ▶** düğmelerini kullanarak birleştirilecek bir RAW görüntüyü vurgulayın ve **OK** düğmesine basın.
 - Seçili görüntülerde bir **✓** simgesi belirir. **✓** simgesini kaldırmak için **OK** düğmesine tekrar basın.
 - 3. Adımda belirtilen fotoğraf sayısı seçiliyse birleştirilen fotoğraf görüntülenir.
5. Birleştirmedeki görüntülerin her biri için kazancı ayarlayın.
 - **◀ ▶** düğmelerini kullanarak görüntüleri vurgulayın ve **△ ▽** düğmelerini kullanarak kazancı ayarlayın.
 - Kazanç 0,1-2,0 aralığında ayarlanabilir. Sonuçları monitörde kontrol edin.
6. **OK** düğmesine basın; bir onay iletişim penceresi görüntülenir.
 - **[Evet]** öğesini vurgulayın ve **OK** düğmesine basın.

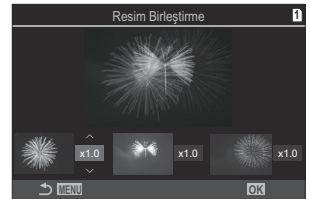
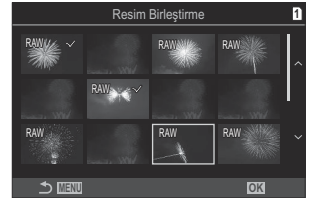

Videoları kırpma (Video Kırpma)

Seçili çekimi videolardan kesin. Videolar, yalnızca tutmak istediğiniz görüntüleri içeren dosyaları oluşturmak için tekrar tekrar kırılabilir.

🔗 Bu seçenek, sadece fotoğraf makinesiyle kaydedilen videolarda kullanılabilir.

1. Düzenlemek istediğiniz bir videoyu açın ve **OK** düğmesine basın.
 - Doğrudan oynatma menüsü görüntülenir.
2. **[Video Düzenleme]** ögesini seçin ve **OK** düğmesine basın.
3. $\Delta \nabla$ düğmelerini kullanarak **[Video Kırpma]** ögesini seçin ve **OK** düğmesine basın.
 - Düzenlenen videoyu nasıl kaydetmek istediğinizi seçmeniz istenir.
[Yeni Dosya]: Kırılan videoyu yeni bir dosyaya kaydedin.
[Üstüne Yaz]: Mevcut videonun üstüne yazın.
[Hayır]: Videoyu kırpmadan çıkın.
 - Video korumalı ise **[Üstüne Yaz]** ögesini seçemezsiniz.
4. Bir seçeneği vurgulayın ve **OK** düğmesine basın.
 - Düzenleme ekranı açılır.
5. Videoyu kırpın.
 - İlk kareye atlamak için Δ düğmesini ve son kareye atlamak için ∇ düğmesini kullanın.
 - Ön veya arka kadranı ya da \triangleleft düğmesini kullanarak silmek istediğiniz çekimin ilk karesini vurgulayın ve **OK** düğmesine basın.
 - Ön veya arka kadranı ya da \triangleright düğmesini kullanarak silmek istediğiniz çekimin son karesini vurgulayın ve **OK** düğmesine basın.
6. **[Evet]** ögesini vurgulayın ve **OK** düğmesine basın.
 - Düzenlenen video kaydedilir.
 - Farklı bir görüntü seçmek için **[Hayır]** ögesini vurgulayın ve **OK** düğmesine basın.
 - **[Üstüne Yaz]** ögesini seçtiyseniz videodan başka bir çekimi kırıp kırılmayacağını seçmeniz istenir. Başka bir çekimi kırmak için, **[Devam]** ögesini vurgulayın ve **OK** düğmesine basın.

Video Fotoğrafları Oluşturma (Video İçi Gör. Yakalama)

Seçili karenin hareketsiz bir kopyasını kaydedin.



🔗 Bu seçenek, sadece fotoğraf makinesiyle kaydedilen **[4K]** videolarda kullanılabilir.



1. Düzenlemek istediğiniz bir videoyu açın ve **OK** düğmesine basın.
 - Doğrudan oynatma menüsü görüntülenir.
2. **[Video Düzenleme]** ögesini seçin ve **OK** düğmesine basın.
3. **△ ▽** düğmelerini kullanarak **[Video İçi Gör. Yakalama]** ögesini seçin ve **OK** düğmesine basın.
4. Hareketsiz görüntü olarak kaydedilecek bir kare seçmek için **◀▶** düğmelerini kullanın ve **OK** düğmesine basın.
 - Fotoğraf makinesi seçili karenin hareketsiz bir kopyasını kaydeder.
 - Geri gitmek için **△** düğmesini ve ilerlemek için **▽** düğmesini kullanın. Ne kadar geri gideceği veya ilerleyeceği, videonun uzunluğuna göre farklılık gösterir.

Oynatma sırasında () düğmesinin rolünü değiştirme (Fonksiyonu)

Oynatma sırasında  () düğmesinin görevini seçin.

Menü

• MENU →  → 2. İşlemler →   Fonksiyonu

  Fonksiyonu

[]: Görüntüleri akıllı telefona yüklemek için işaretleyerek bir "paylaşım sırası" oluşturun veya değiştirin.

[]: Birden fazla fotoğraf seçin.

Oynatma sırasında ön ve arka kadranların rollerini deęiřtirme (▶ Kadran Fonksiyonu)

Ön ve arka kadranlarla gerçekleştirilen rolleri seçin.

Menü

• MENU → ▶ → 2. İşlemler → ▶ Kadran Fonksiyonu

🔍 (Dizin/Büyüt)

Oynatma sırasında yakınlařtırıp uzaklařtırın veya dizin ekranına geçin.



Geri/İleri

Oynatma sırasında sonraki veya önceki görüntüyü görüntüleyin.

Oynatma Yakınlaştırması Oranını Seçme (Varsayılan Ayarı)

Oynatma yakınlaştırması (yakın çekim oynatma) için başlangıç yakınlaştırma oranını seçin.

Menü

- MENU →  → 2. İşlemler →   Varsayılan Ayar

Son Kullanılan	En son seçilen yakınlaştırma oranında yakınlaştırın.
Eşit Değer	Görüntüler 1:1 yakınlaştırma oranında görüntülenir. Monitörde  simgesi belirir.
x2 / x3 / x5 / x7 / x10 / x14	Başlangıç yakınlaştırma oranını seçin.

Oynatma İin Portre Ynndeki Fotoęrafları Otomatik Olarak Dndrme (🔄)

Portre ynnde ekilen fotoęrafların fotoęraf makinesinde grntlenmek zere otomatik olarak dndrlp dndrlmeyeceęini sein.

Men



• MENU → 🎮 → 3. Ekranlar → 🔄

Aık	Oynatma sırasında grntlemek iin fotoęraflar otomatik olarak dndrlr.
Kapalı	Oynatma sırasında grntlemek iin fotoęraflar otomatik olarak dndrlmez.



Oynatma sırasında görüntülenen bilgileri seçme (Bilgi Ayarları)

Oynatma sırasında görüntülenen bilgileri seçin. Oynatma sırasında **INFO** düğmesine basılırsa ekran seçili ekranlar arasında değişir.

Menü

- **MENU** →  → 3. Ekranlar →  Bilgi Ayarlarını gösterir

1. Ekran tipini seçin ve yanına bir onay işareti (✓) koyun.

-   düğmelerini kullanarak bir seçenek belirleyin ve yanına onay işareti (✓) koymak için **OK** düğmesine basın. Onay işaretini kaldırmak için **OK** düğmesine tekrar basın.

Yalnızca Görüntü	Yalnızca görüntü gösterilir.
Temel	Minimum bilgi gösterilir.  ve [Işık ve Gölge] öğelerini gizlemek veya göstermek için  düğmesine basın.
Genel	Çekim koşulları ve histogram dahil tüm bilgiler gösterilir (P.294).

 O sırada kullanılmakta olan ayar devre dışı bırakılmaz ama görüntülenecek öğeler yapılandırılabilir.

Büyütülmüş oynatma sırasında görüntülenen bilgileri seçme (📺🔍 Bilgi Ayarları)

Çoklu seçiciye veya [Q] (büyüt) öğesinin atandığı (P.337) bir düğmeye basarak görüntüyü büyüttüğünüzde gösterilecek ekranı seçin.

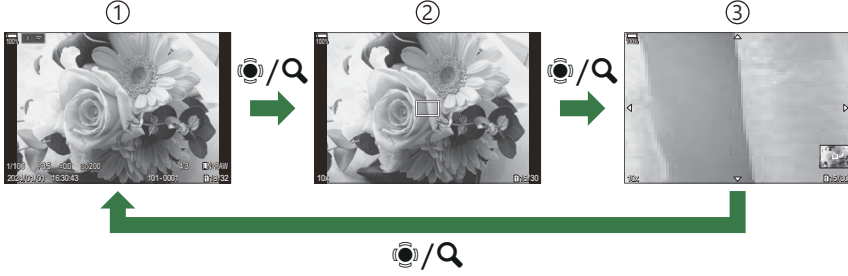

- 1 Oynatma ekranı
- 2 Yakınlaştırma çerçevesi
- 3 Oynatma yakınlaştırması kaydırma ekranı

Menü

- MENU → 📺 → 3. Ekranlar → 📺🔍 Bilgi Ayarlarını gösterir

1. Ekran tipini seçin ve yanına bir onay işareti (✓) koyun.

- △ ▽ düğmelerini kullanarak bir seçenek belirleyin ve yanına onay işareti (✓) koymak için **OK** düğmesine basın. Onay işaretini kaldırmak için **OK** düğmesine tekrar basın.





Kareyi Büyüt	Yakınlaştırma karesini görüntüler.
Kaydırmayı Büyüt	Büyütülmüş oynatma sırasında ekranı kaydırmanızı sağlar.

- ⓘ Tüm seçeneklerin onay işaretlerini kaldırırsanız çoklu seçiciye veya [Q] (büyüt) öğesinin atandığı bir düğmeyi kullanarak görüntüyü büyütmezsiniz.



Dizin ekranını yapılandırma (Ayarları)





Dizin ekranında görüntülenecek kare sayısını değiştirebilir ve takvim ekranını kullanılıp kullanılmayacağını seçebilirsiniz.

Menü

- / : MENU →  → 3. Ekranlar →  Ayarlarını gösterir

1. Ekran tipini seçin ve yanına bir onay işareti (✓) koyun.

-   düğmelerini kullanarak bir seçenek belirleyin ve yanına onay işareti (✓) koymak için **OK** düğmesine basın. Onay işaretini kaldırmak için **OK** düğmesine tekrar basın.



 4/  9/  25/  100	Dizin ekranında görüntülenecek kare sayısını seçin.
Takvim	Fotoğraflar bir takvimde görüntülenir.

Fotoğraf Makinesi Kontrollerini Yapılandırma Fonksiyonları

Düğmelerin rollerini değiştirme (Düğme Ayarları)







PASMB 

Düğmelere mevcut fonksiyonları yerine başka roller atanabilir.



[ **Düğme Fonksiyonu**] kullanılarak atanan fonksiyonlar yalnızca fotoğraf çekimi sırasında devreye girer. [ **Düğme Fonksiyonu**] kullanılarak atanan fonksiyonlar yalnızca  (video) modunda devreye girer.

Özelleştirilebilir Kontroller



Simge	Düğme	Varsayılan rol	
			
	 düğmesi	 (pozlama telafisi)	
	 düğmesi	 (yüksek çöz. çekim	 REC (video kaydı)
	ISO düğmesi	ISO hassasiyeti	
	AF-ON düğmesi	AF-ON	
	AEL düğmesi	AEL	
	 düğmesi	 (monitör/vizör)	
	Ok tuşları takımı	Kapalı ¹	
	Ok tuş takımı  (sağ) ²	MF düğmesi (AF/MF düğmesi)	

Simge	Düğme	Varsayılan rol	
			
	Ok tuş takımı  (aşağı) ²	BA (beyaz ayarı)	
	Tek dokunuşla beyaz ayarı düğmesi	 (tek dokunuşla beyaz ayarı)	Vurgulama
	Önizleme düğmesi	Önizleme	Büyüt
PBH 	İsteğe bağlı pil yuvası  düğmesi	 (pozlama telafisi)	
PBH 	İsteğe bağlı pil yuvası ISO düğmesi	ISO hassasiyeti	
PBH 	İsteğe bağlı pil yuvası AF-ON düğmesi	AF-ON	
	Lensteki Fn düğmesi	AF Durdur	





1 Varsayılan olarak ok tuş takımına hiçbir fonksiyon atanmaz.

2 Ok tuş takımındaki  ve  düğmelerini atadıkları rollerde kullanmak amacıyla, [] (ok tuş takımı) için **[Direkt Fonks.]** öğesini seçin.



Süper kontrol paneli

- **OK** →  Düğmesi Fonksiyonu /  Düğmesi Fonksiyonu

Menü

- **MENU** →  → 1. İşlemler → Düğme Ayarları →  Düğmesi Fonksiyonu
- **MENU** →  → 1. İşlemler → Düğme Ayarları →  Düğmesi Fonksiyonu

1.   düğmelerini kullanarak bir düğmeyi vurgulayın ve **OK** düğmesine basın.







2.    düğmelerini kullanarak atamak için bir fonksiyonu vurgulayın ve **OK** düğmesine basın.











Kullanılabilir Roller

"Yalnızca ": Bu rol yalnızca [**Düğmesi Fonksiyonu**] menüsünde kullanılabilir.













"Yalnızca ": Bu rol yalnızca [**Düğme Fonksiyonu**] menüsünde kullanılabilir.

 Kullanılabilir seçenekler düğmeden düğmeye farklılık gösterebilir.



Rol	Fonksiyon
 REC (video kaydı)	Kontrol, video kaydı düğmesi olarak işlev görür. Kaydı başlatmak veya durdurmak için basın.
Önizleme  (Yalnızca )	Diyaframı seçili değere getirin. Bu sayede alan derinliğinin önizlemesini yapabilirsiniz. Düğmeye basıldığında diyafram seçili değerde durur. Önizleme seçenekleri [Kilidi] (P.363) ögesi kullanılarak seçilebilir.
 (Tek dokunuşla beyaz ayarı)	Tek dokunuşla beyaz ayarı (P.234) için bir değer ölçün. Fotoğraf çekimi sırasında beyaz ayarını ölçmek için ekranda bir referans nesneyi (beyaz bir kağıt parçası veya benzeri) kadrajlayın, ardından kontrolü basılı tutun ve deklanşör düğmesine basın. Tek dokunuşla beyaz ayarı seçeneklerinden oluşan bir liste görüntülenir; bu listeden yeni değer için kaydedileceği konumu seçebilirsiniz. Video çekimi sırasında beyaz ayarını ölçmek için ekranda bir referans nesneyi (beyaz bir kağıt parçası veya benzeri) kadrajlayın ve düğmeye basın. Tek dokunuşla beyaz ayarı seçeneklerinden oluşan bir liste görüntülenir; bu listeden yeni değer için kaydedileceği konumu seçebilirsiniz.
AF Alan Seçimi ([::~]) (AF Alan Seçimi)	AF Hedef Modunu (P.108) ve AF Hedef Noktasını (P.107) yapılandırın. AF hedef seçimi ekranını görüntülemek için kontrole basın. AF hedef modunu seçmek için ön veya arka kadranı kullanın ve AF hedefini konumlandırmak için çoklu seçiciyi veya ok tuş takımını kullanın.  Bu işlem için kullanılan kontrolleri seçebilirsiniz.  "AF Hedef Seçimi ([::~]Ekran Ayarlarını Seç)" (P.143)

Rol	Fonksiyon
[∞]Hedef ([∞]HP) (AF giriş konumu) (Yalnızca )	Önceden kaydedilmiş [AF Hedef Modu] ve [AF Hedef Noktası] öğelerini "giriş konumu" ayarlarına geri çağırın. Giriş konumu ayarları, [∞] Giriş Ayarla (P.141) öğesi kullanılarak kaydedilir.  Manzara ve portre yönlendirmeleri için ayrı hedef konumlarını kaydedebilirsiniz.  "AF Hedef Seçimini Fotoğraf Makinesinin Yönü ile Eşleştirme ( Yön Bağlantılı [∞])" (P.139)
MF (MF) (AF/MF düğmesi)	AF ve MF arasında geçiş yapın. MF'yi seçmek için bir kez ve önceki moda geri dönmek için tekrar basın. Ayrıca düğmeyi basılı tutup kadranı döndürerek de odak modu seçilebilir.
RAW  (RAW görüntü kalitesi) (Yalnızca )	[ ] öğesi JPEG olarak ayarlanmışken düğmeye bastığınızda, RAW+JPEG olarak değişir. RAW veya RAW+JPEG olarak ayarlanmışsa ayar değişmez. Ayrıca düğmeyi basılı tutup kadranı döndürerek de bir görüntü kalitesi seçebilirsiniz.
Test Pozu ( Testi) (Yalnızca )	Bir test çekimi yapın. Seçili ayarların etkilerini gerçek fotoğrafta görebilirsiniz. Deklanşör düğmesine basarken kontrolü basılı tutarsanız sonuçları görüntüleyebilirsiniz ancak görüntü bellek kartına kaydedilmez.
Özel Mod C1– C4 (C1–C4) (Yalnızca )	Seçili özel mod için ayarları geri çağırın. Kayıtlı ayarları geri çağırarak için kontrole bir kez ve daha önce etkili olan ayarları geri yüklemek için ikinci kez basın (P.77). Mod kadranı ile özel bir mod seçildiğinde kontrol bu fonksiyonu gerçekleştirmeye devam eder.

Rol	Fonksiyon
Pozlama Komp. (🔍)	<p>Pozlama ayarlarını yapın. Kontrolü basılı tutup ön veya arka kadranı döndürün. Alternatif olarak, ayarları etkinleştirmek için düğmeye basabilir ve ardından kadransları döndürebilirsiniz. Kullanılabilir ayarlar çekim moduna göre farklılık gösterir:</p> <p>[P]: Pozlama telafisi için ön veya arka kadranı ya da ◀▶ düğmelerini kullanın. Program kaydırma için △ ▽ düğmelerini kullanın.</p> <p>[A]: Pozlama telafisi için ön veya arka kadranı ya da ◀▶ düğmelerini kullanın. Diyafram için △ ▽ düğmelerini kullanın.</p> <p>[S]: Pozlama telafisi için ön veya arka kadranı ya da ◀▶ düğmelerini kullanın. Enstantane hızı için △ ▽ düğmelerini kullanın.</p> <p>[M]: Enstantane hızı için arka kadranı veya △ ▽ düğmelerini kullanın. Diyafram için ise ön kadranı veya ◀▶ düğmelerini kullanın.</p> <p>🔊 [ISO] (P.168) için [Otomatik] seçildiğinde pozlama ayarlarını yapma konusunda bilgi için, bkz. "Pozlama Telafisini Ayarlama" (P.156).</p> <p>[B]: Bulb/time ve canlı kompozit fotoğrafçılık arasında geçiş yapmak için arka kadranı veya △ ▽ düğmelerini kullanın. Diyafram için ise ön kadranı veya ◀▶ düğmelerini kullanın.</p>
Dij. Tele Dönüştürücü (📷: 🔍2x / 📺: 🔍1.4x)	<p>Dijital tele dönüştürücüyü açın veya kapatın (P.262). Yakınlaştırmak için bir kez ve uzaklaştırmak için bir kez daha basın.</p> <p>Bir video kaydederken bile bunu açabilir/kapatabilirsiniz. Video kaydı sırasında, dijital tele dönüştürücü tarafından büyütecek alanı belirten bir çerçeve görüntülenir.</p>
Yamukluk Telafisi (📏) (Yalnızca 📷)	<p>Yamukluk telafisi ayarlarını görüntülemek için kontrole basın (P.267). Ayarları yaptıktan sonra çıkmak için kontrole tekrar basın. Yamukluk telafisini iptal etmek için kontrolü basılı tutun.</p>
Balıkgözü Telafisi (👁) (Yalnızca 📷)	<p>Balıkgözü düzeltmesini etkinleştirin (P.269). Balıkgözü düzeltmesini etkinleştirmek için bir defa basın. Devre dışı bırakmak için tekrar basın. Düğmeyi basılı tutun ve [Açı] seçenekleri 1, 2 ve 3 arasından seçim yapmak için ön veya arka kadranı döndürün.</p>
Büyüt (🔍)	<p>Yakınlaştırma çerçevesini görüntülemek için kontrole bir defa basın ve yakınlaştırmak için tekrar basın (P.113). Yakınlaştırmadan çıkmak için kontrole üçüncü kez basın; yakınlaştırma çerçevesini gizlemek için kontrolü basılı tutun. Yakınlaştırma çerçevesini konumlandırmak için çoklu seçici, dokunmatik kontroller veya △ ▽ ◀▶ düğmelerini kullanın.</p>

Rol	Fonksiyon
HDR (Yalnızca )	HDR'yi etkinleştirin (P.256). HDR'ı etkinleştirmek için bir kez basın. Devre dışı bırakmak için tekrar basın. HDR basamaklama dahil olmak üzere [HDR] ayarlarını yapmak için düğmeyi basılı tutup ön veya arka kadranı döndürün.
ISO	[ISO] ayarlarını yapın (P.168). Kontrolü basılı tutup ön veya arka kadranı döndürün. Alternatif olarak, ayarları etkinleştirmek için düğmeye basabilir ve ardından kadranları döndürebilirsiniz. Ön veya arka kadranı ya da   düğmelerini kullanarak ayarları vurgulayın.
BA (BA) (beyaz ayarı)	[BA] ayarlarını yapın (P.231). Kontrolü basılı tutup ön veya arka kadranı döndürün. Alternatif olarak, ayarları etkinleştirmek için düğmeye basabilir ve ardından kadranları döndürebilirsiniz. Ön veya arka kadranı ya da   düğmelerini kullanarak ayarları vurgulayın.
Çoklu Fonks. (Çoklu Fn) (Çoklu Fonks.)	Çoklu seçim düğmesi olarak kullanılacak kontrolü yapılandırın (P.347). Gerçekleştirilen fonksiyonu seçmek için kontrolü basılı tutup ön veya arka kadranı döndürün. Seçili fonksiyon kontrole basılarak gerçekleştirilebilir.
Vurgulama (Vurgu)	Odak vurgulamayı açın veya kapatın (P.149). Vurgulamayı açmak için kontrole bir kez ve kapatmak için tekrar basın. Vurgulama açık olduğunda, INFO düğmesine basarak vurgulama seçenekleri (renk, miktar) görüntülenebilir.
 Düzyer Ekranı ()	Dijital düzey göstergesini görüntüleyin. Vizördeki pozlama çubuğu göstergesi düzey göstergesi olarak işlev görür. Çıkmak için kontrole tekrar basın. Bu seçenek, [EVF Stili] (P.371) için [ Stil 1] veya [ Stil 2] seçildiğinde etkili olur.
 Görünüm Seçimi () (ekran seçimi)	Vizörle fotoğraf çekimi ve canlı görüntü arasında geçiş yapın. [EVF Otomatik Geçiş] (P.405) için [Kapalı] seçilmişse ekran vizör ve monitör arasında geçiş yapar. [EVF Otomatik Geçiş] seçeneklerini görüntülemek için kontrolü basılı tutun.
LV Modu (S-OVF) (Yalnızca )	[ LV Modu] (P.365) öğesini [Standart] ve [S-OVF] arasında değiştirir.

Rol	Fonksiyon
AF Sınırlayıcı (AFSınır) (Yalnızca )	[AF Sınırlayıcı] ögesini etkinleştirin (P.131). [AF Sınırlayıcı] ögesini etkinleştirmek için bir kez basın. Devre dışı bırakmak için tekrar basın. Kayıtlı üç ayar arasından seçim yapmak için düğmeyi basılı tutup ön veya arka kadranı döndürün.
Ön ayarlı MF (ÖnMF)	[AF Modu] ögesini [ÖnMF] olarak ayarlayın (P.102). Ön ayarlı MF ögesini etkinleştirmek için kontrole bir kez basın ve önceki odak modunu geri yüklemek için tekrar basın. Alternatif olarak kontrolü basılı tutarak ve bir kadranı döndürerek [AF Modu] ögesini seçebilirsiniz.
Lens Bilgisi Ayarları (Exif Lens)	Önceden kaydedilmiş lens verilerini geri çağırın (P.397). Lensleri ve benzeri cihazları değiştirdikten sonra geçerli lens için kayıtlı verileri geri çağırın.
IS Modu (IS)	[Görüntü Sabitleyici] seçeneğini açın veya kapatın (P.207). [Kapalı] ögesini seçmek için bir kez ve görüntü sabitlemeyi açmak için tekrar basın. [Görüntü Sabitleyici] seçeneklerine erişmek için kontrolü basılı tutup ön veya arka kadranı döndürün.
titreşim Taraması (Titreşim Taraması)	[Titreşim Taraması] (P.159) için ayarları yapın. [Açık] ögesini seçmek için kontrole basın. Ekranda bantlaşmayı izlerken en iyi sonuçlar için enstantane hızını ayarlayabilirsiniz. Çekim bilgilerini görüntülemek ve diğer ayarlara erişmek için kontrole tekrar basın. [Titreşim Taraması] için [Kapalı] ögesini seçmek amacıyla kontrolü basılı tutun.
Canlı ND Çekimi (ND) (Yalnızca )	Canlı ND filtresini etkinleştirin (P.246). [Canlı ND Çekimi] ögesini etkinleştirmek için bir kez basın. Devre dışı bırakmak için tekrar basın. [ND Sayısı] ayarlarını yapmak için düğmeyi basılı tutup ön veya arka kadranı döndürün.
Canlı GND Çekimi (GND) (Yalnızca )	Canlı GND filtresini etkinleştirin (P.249). [Canlı GND Çekimi] ögesini etkinleştirmek ve filtre pozisyonu ile sınır ayarlarını yapmak için bir kez basın. Çekim bilgilerini görüntülemek ve diğer ayarlara erişmek için kontrole tekrar basın. [Filtre Tipi] ve [GND Sayısı] ayarlarını yapmak için düğmeyi basılı tutup ön veya arka kadranı döndürün. [Canlı GND Çekimi] için [Kapalı] ögesini seçmek amacıyla kontrolü basılı tutun.
Kapalı	Kontrol kullanılmaz.

Rol	Fonksiyon
Flaş Modu (⚡) (Yalnızca 📷)	<p>Flaş ayarlarını yapın (P.181). Flaş seçeneklerini görüntülemek için bir kez basın ve vurgulanan seçeneği belirlemek ve çıkmak için tekrar basın. Ön veya arka kadranı ya da < > düğmelerini kullanarak ayarları vurgulayın.</p> <p>⚠ Bu fonksiyon yalnızca ▷ ve ▽ düğmelerine atanabilir. Öncelikle [◀▶] ögesini [Direkt Fonks.] olarak ayarlamalısınız.</p>
 (ardışık çekim/ zamanlayıcı) (Yalnızca 📷)	<p>Bir arka arkaya (ardışık çekim/zamanlayıcı) modu seçin (P.192). Sürücü modu seçeneklerini görüntülemek için düğmeye basın ve ardından ön veya arka kadranı ya da < > düğmelerini kullanarak bir mod seçin.</p> <p>⚠ Bu fonksiyon yalnızca ▷ ve ▽ düğmelerine atanabilir. Öncelikle [◀▶] ögesini [Direkt Fonks.] olarak ayarlamalısınız.</p>
 Kilidi (dokunmatik kontrol kilidi)	<p>Dokunmatik kontrolleri kilitleyin. Dokunmatik kontrolleri kilitlemek için düğmeyi bir kez basılı tutun ve kilidi açmak için işlemi tekrarlayın.</p> <p>⚠ Bu fonksiyon yalnızca ▷ ve ▽ düğmelerine atanabilir. Öncelikle [◀▶] ögesini [Direkt Fonks.] olarak ayarlamalısınız.</p>
Elektr. Yakınlaş. (W↔T)	<p>Güçlü yakınlaştırma lenslerini yakınlaştırın veya uzaklaştırın. Kontrolle bastıktan sonra, yakınlaştırmak veya uzaklaştırmak için ok tuş takımını kullanın. Yakınlaştırmak için △ veya ▷ düğmesini ve uzaklaştırmak için ▽ veya < düğmesini kullanın.</p> <p>⚠ Bu fonksiyon yalnızca ▷ ve ▽ düğmelerine atanabilir. Öncelikle [◀▶] ögesini [Direkt Fonks.] olarak ayarlamalısınız.</p>
AF Durdur (AF Durdur)	<p>Otomatik odaklamayı durdurun. Kontrolle basıldığında odak kilitletir ve durdurulur. Lense yalnızca L-Fn düğmesini uygulayın.</p>
Odaklama Halkası Kilidi (🔒)	<p>Lensin odak halkasını devre dışı bırakmak için kontrolle bir defa basın, etkinleştirmek için tekrar basın. Bu seçenek yalnızca [AF Modu] için [S-AF MF], [C-AF MF], [MF], [C-AF+TR MF], [Ön MF] veya [S-AF MF] seçildiğinde kullanılabilir.</p> <p>Halka devre dışı olduğunda AF modu göstergesinin MF kısmı gri renkte görüntülenir.</p> <p>MF (manuel odak) kilit mekanizması bulunan lenslerde, odak halkası MF konumundayken (fotoğraf makinesi gövdesine yakın) düğmeye basmak hiçbir etki yaratmaz.</p> <p>Fotoğraf makinesini kapatmak veya farklı bir lens takmak gibi bir işlem yaptığınızda odaklama halkası kilidi sona erer.</p>

Rol	Fonksiyon
Gece Görüşü (Gece LV) (Yalnızca )	[Gece Görüşü] (P.366) için [Kapalı] seçildiğinde düğmeye basılırsa [Açık] seçilir. [Açık] seçilirse düğmeye basıldığında [Kapalı] seçilir.
AEL (AE kilidi)	Pozlamayı kilitlemek için düğmeye basın. Serbest bırakmak için tekrar basın.
AF-ON	Fotoğraf makinesi düğmeye basıldığında otomatik odaklama ile odaklama yapar (P.118). Düğme bırakıldığında fotoğraf makinesi odaklamayı durdurur.
AE BKT (Yalnızca )	[AE BKT] için [Kapalı] seçildiğinde düğmeye basılırsa [AE BKT] altında seçilen ayar belirlenir. [Kapalı] dışında bir seçenek belirlenirse düğmeye basıldığında [Kapalı] seçilir. [AE BKT] için bir seçenek belirlemek isterseniz düğmeyi basılı tutun ve ön veya arka kadranı döndürün.
BA BKT (Yalnızca )	[BA BKT] için [Kapalı] seçildiğinde düğmeye basılırsa [BA BKT] altında seçilen ayar belirlenir. [Kapalı] dışında bir seçenek belirlenirse düğmeye basıldığında [Kapalı] seçilir. [BA BKT] için bir seçenek belirlemek isterseniz düğmeyi basılı tutun ve ön veya arka kadranı döndürün.
FL BKT (Yalnızca )	[FL BKT] için [Kapalı] seçildiğinde düğmeye basılırsa [FL BKT] altında seçilen ayar belirlenir. [Kapalı] dışında bir seçenek belirlenirse düğmeye basıldığında [Kapalı] seçilir. [FL BKT] için bir seçenek belirlemek isterseniz düğmeyi basılı tutun ve ön veya arka kadranı döndürün.
ISO BKT (Yalnızca )	[ISO BKT] için [Kapalı] seçildiğinde düğmeye basılırsa [ISO BKT] altında seçilen ayar belirlenir. [Kapalı] dışında bir seçenek belirlenirse düğmeye basıldığında [Kapalı] seçilir. [ISO BKT] için bir seçenek belirlemek isterseniz düğmeyi basılı tutun ve ön veya arka kadranı döndürün.
ART BKT (Yalnızca )	[ART BKT] ögesini [Açık] veya [Kapalı] konuma getirin. [ART BKT] için bir seçenek belirlemek isterseniz düğmeyi basılı tutun.
Odak BKT (Yalnızca )	[Odak BKT] ögesini [Açık] veya [Kapalı] konuma getirin. [Odak BKT] için bir seçenek belirlemek isterseniz düğmeyi basılı tutun.
Sıralı Odaklama () (Yalnızca )	[Sıralı Odaklama] ögesini [Açık] veya [Kapalı] konuma getirin. [Sıralı Odaklama] için bir seçenek belirlemek isterseniz düğmeyi basılı tutun.

Rol	Fonksiyon
Yüksek Çöz. Çekim  (Yalnızca )	<p>[Yüksek Çöz. Çekim] için [Kapalı] seçildiğinde düğmeye basılırsa [Yüksek Çöz. Çekim] altında seçilen ayar belirlenir. [Kapalı] dışında bir seçenek belirlenirse düğmeye basıldığında [Kapalı] seçilir. [Yüksek Çöz. Çekim] için bir seçenek belirlemek isterseniz düğmeyi basılı tutun ve ön veya arka kadranı döndürün.</p>
Obje Seçimi 	<p>Odaklanılacak obje ilgili düğme kullanılarak kilitlenebilir (sabitlenebilir). Birden fazla obje algılanırsa, düğmeye basarken ön veya arka kadranı döndürerek odaklanılacak objeyi seçebilir ve kilitleyebilirsiniz.</p> <p>[İnsan] seçiliyken gözler algılanırsa düğmeye basarken ön veya arka kadranı döndürerek odaklanılacak obje olarak hangi göze kilitleneceğinizi seçebilirsiniz.</p> <p>Kilitlenmiş durumdayken, çoklu seçiyi hareket ettirerek veya $\Delta \nabla \triangleleft \triangleright$ düğmelerine basarak başka bir obje seçebilirsiniz.</p> <p>Tekrar basıldığında kilit bırakılır.</p> <p>Bu seçenek ayrıca video kaydı sırasında kullanılabilir.</p>
Obje Algılama 	<p>[Obje Algılama] için [Kapalı] seçildiğinde düğmeye basılırsa [Obje Algılama] altında seçilen ayar belirlenir. [Kapalı] dışında bir seçenek belirlenirse düğmeye basıldığında [Kapalı] seçilir. [Obje Algılama] için bir seçenek belirlemek isterseniz düğmeyi basılı tutun ve ön veya arka kadranı döndürün.</p>
Direkt Fonks.  /  /  / 	<p>Ok tuş takımındaki düğmelere $\Delta \nabla \triangleleft \triangleright$ roller atayın. Aşağıdaki roller atanabilir:</p> <ul style="list-style-type: none"> \triangleleft düğmesi:  (AF hedef seçimi) Δ düğmesi:  (pozlama telafisi) \triangleright düğmesi: MF düğmesi (AF/MF düğmesi) ∇ düğmesi: BA (beyaz ayarı) <p>• \triangleright ve ∇ düğmelerine başka fonksiyonlar atanabilir.</p>
WB AUTO Kilit (Kilit WB AUTO) (Yalnızca )	<p>Beyaz ayarı [BA Otomatik] olarak ayarlanmış şekilde bir video çekerken düğmeye basıldığında beyaz ayarı kilitlenir. Tekrar basıldığında kilit bırakılır.</p>
Görüntüleme Yardımcısı (BT.709) (Yalnızca )	<p>[Görüntüleme Yardımcısı] ögesini [Açık] veya [Kapalı] konuma getirin.</p> <p>Bir video kaydederken bile ayarı değiştirebilirsiniz.</p>

Rol	Fonksiyon
Zebra Deseni Ayarları ( Zebra) (Yalnızca )	[Zebra Deseni Ayarları] ögesini [Açık] veya [Kapalı] konuma getirin. Bir video kaydederken bile ayarı değiştirebilirsiniz.

Çoklu fonksiyon seçeneklerini kullanma (Çoklu Fonks.)

Tek bir düğmeye birden fazla rol atayın.

ⓘ Çoklu fonksiyon özelliğini kullanmak için önce bir fotoğraf makinesi kontrolüne **[Çoklu Fonks.]** ögesini atamanız gerekir.  “[Özelleştirilebilir Kontroller](#)” (P337)

Bir fonksiyon seçme

1. **[Çoklu Fonks.]** ögesinin atandığı düğmeyi basılı tutun ve ön veya arka kadranı döndürün.







- İsteddiğiniz özellik vurgulanana kadar kadranı döndürün. Vurgulanan özelliği seçmek için düğmeyi bırakın.

2. **[Çoklu Fonks.]** ögesinin atandığı düğmeye basın.



3. Ayarları yapın.

[Çoklu Fonks.] düğmesi şunlar için kullanılabilir:

	Işık ve Gölge Kontrolü	Ön ve arka kadranları kullanarak ayarları değiştirin. Yapılandırılacak alanı (yüksek ışık, orta ton, gölge) değiştirmek için INFO düğmesine basın.
	Renk Oluşturucu	Tonu ayarlamak için ön kadranı ve doygunluğu ayarlamak için arka kadranı kullanın.
ISO	ISO	Ön ve arka kadranları kullanarak ayarları değiştirin.
BA	BA	
	Büyüt	Bir yakınlaştırma çerçevesi görüntülenir.
	Görüntü Açısı	Ön ve arka kadranları kullanarak ayarları değiştirin.
S-OVF	 LV Modu	Düğmeye her basıldığında ayar, [Standart] ve [S-OVF] arasında geçiş yapar.
Vurgula	Vurgulama	Düğmeye her basıldığında açılır ve kapanır.



🔍 Görüntülenen seçenekleri belirleyebilirsiniz. 🖱️ [\[Çoklu Fonksiyon Ayarları\] \(P.382\)](#)

🔍 **[Işık ve Gölge Kontrolü]** öğesini aşağıdaki ayarlarla da yapılandırabilirsiniz.

- Çekim sırasında  (Pozlama telafisi) öğesine ve ardından **INFO** düğmesine basın.
- Çekim ekranında **OK** öğesine bastıktan sonra, süper kontrol panelinde (P.95) **[Pozlama Komp./** öğesini seçin ve **OK** öğesine basın.

Deklanşör düğmesine basarak bir video kaydetme (Deklanşör Fonks.)

P A S M B 

Deklanşör düğmesini  (video kaydı) düğmesi olarak yapılandırın. Böylece, mod kadranı  (video) moduna döndürüldüğünde kabloyla isteğe bağlı uzaktan kumanda bağlanabilir kaydı başlatmak veya durdurmak için kullanılabilir (P457).

Menü

- MENU →  → 1. İşlemler → Düğme Ayarları →  Deklanşör Fonksiyonu

Kapalı Deklanşör düğmesi, video kaydetmek için kullanılamaz.

REC Video kaydını başlatmak veya durdurmak için deklanşör düğmesine tam basın.

 [ REC] seçili olduğunda  düğmesi video kaydı için kullanılamaz.

düğmesiyle menüyü kullanma (ile menü kullanımı)



P A S M B 

Bir ayar etkinleştirerek, menülerde işlem yapmak için **MENU** düğmesi yerine  düğmesini kullanabilirsiniz. Bazı durumlarda çekim sırasında **MENU** düğmesini sağ elinizle kullanmak istiyorsanız bu özelliği kullanın.

Menü

- MENU →  → 1. İşlemler → Düğme Ayarları →  düğmesiyle menü kullanımı

Evet

 düğmesi çekim bekleme ve menü ekranlarında **MENU** düğmesi, oynatma ekranında da  düğmesi işlevi görür.

Hayır

 düğmesi yalnızca  düğmesi işlevi görür.

Ön ve Arka Kadranlara Roller

Atama (📷 Kadran Fonksiyonu / 📺 Kadran Fonksiyonu)

PASMB 📺

Ön ve arka kadranlarla gerçekleştirilen rolleri seçin.

Menü

- MENU → ⚙️ → 1. İşlemler → Kadran Ayarları → 📷 Kadran Fonksiyonu
- MENU → ⚙️ → 1. İşlemler → Kadran Ayarları → 📺 Kadran Fonksiyonu

1. Bir seçeneği vurgulayın ve **OK** düğmesine basın.

- <> düğmelerini kullanarak bir kadran seçin ve bir rol seçmek için Δ ▽ düğmelerini kullanın.
- Kol konumları arasında geçiş yapmak için **INFO** düğmesine basın.
- Ayarlar tamamlandığında **OK** düğmesine basın.

🔗 [📷 Fn Kolu Fonksiyonu] / [📺 Fn Kolu Fonksiyonu] ögesi için [mod1] haricinde bir ayar belirlenirse kol, konum 2'de olsa bile kol 1'e atanan fonksiyonlar etkinleşir.

[📷 Dial Function] içinde atanabilecek fonksiyonlar aşağıda listelenmiştir.

Rol	Fonksiyon	Çekim modu				
		P	A	S	M	B
Program Değişimi (Ps)	Program değişiminin yapılandırılması (P61).	✓	—	—	—	—
Enstantane Hızı (Enstantane)	Enstantane hızını seçin.	—	—	✓	✓	✓ ¹
Diyafram Değeri (FNo.)	Diyaframı ayarlayın.	—	✓	—	✓	✓

Rol	Fonksiyon	Çekim modu				
		P	A	S	M	B
Pozlama Komp. (🔧)	Pozlama telafisini ayarlanır.	✓	✓	✓	✓	✓
Flaş Pozlama Komp. (🔧)	Flaş pozlama telafisini ayarlayın.	✓	✓	✓	✓	✓
ISO	ISO duyarlılığı ayarlanır.	✓	✓	✓	✓	✓
BA (BA)	Beyaz ayarı yapın.	✓	✓	✓	✓	✓
CWB Kelvin (CWB Kelvin)	Beyaz ayarı için CWB (Özel BA) seçili olduğunda bir renk sıcaklığını ayarlayın.	✓	✓	✓	✓	✓
Kapalı	Yok.	✓	✓	✓	✓	✓

1 Bulb, Time ve Canlı Komp. arasında geçiş yapın.

[📺 Kadran Fonksiyonu] içinde atanabilecek fonksiyonlar aşağıda listelenmiştir.

Rol	Fonksiyon	📺 Modu (Video pozlama modu)			
		P	A	S	M
Enstantane Hızı (Enstantane)	Enstantane hızını seçin.	—	—	✓	✓
Diyafram Değeri (FNo.)	Diyaframı ayarlayın.	—	✓	—	✓
Pozlama Komp. (🔧)	Pozlama telafisini ayarlanır.	✓	✓	✓	✓
ISO	ISO duyarlılığı ayarlanır.	—	—	—	✓
BA (BA)	Beyaz ayarı yapın.	✓	✓	✓	✓
CWB Kelvin (CWB Kelvin)	Beyaz ayarı için CWB (Özel BA) seçili olduğunda bir renk sıcaklığını ayarlayın.	✓	✓	✓	✓
Ses Kaydı Seviyesi (🔊 Vol)	Kayıt seviyesini ayarlayın.	✓	✓	✓	✓

Rol	Fonksiyon	Modu (Video pozlama modu)			
		P	A	S	M
Kulaklık Ses Seviyesi (🔊 Vol)	Kulaklık ses seviyesini ayarlayın.	✓	✓	✓	✓
Kapalı	Yok.	✓	✓	✓	✓

Kadran Yönünü Deęiřtirme (Kadran Yönü)

P A S M B 

Pozlamayı ayarlamak için kadranların döndürüleceęi yönü seçin.

Menü

• MENU → ⚙ → 1. İşlemler → Kadran Ayarları → Kadran Yönü

Pozlama

Kadranların **A**, **S**, **M** ve **B** modlarında diyafram ve enstantane hızını ayarlamak için döndürüleceęi yönü seçin.

Ps

Kadranların program kaydırma (mod **P**) için döndürüleceęi yönü seçin.



Çoklu Seçici Fonksiyonlarını Deęiřtirme (Çoklu Seçici Ayarları)

PASMB 

Pozlamayı ayarlamak için kadranların döndürüleceęi yönü seçin.

Menü

- MENU → ⚙ → 1. İşlemler → Çoklu Seçici Ayarları

	<p>Çoklu seçici tarafından gerçekleştirilen işlemi seçin. Böylece çoklu seçici, bir düğme işlevi görebilir.</p> <p>[Kapalı]: Hiç fonksiyon atanmaz. Çoklu seçiciye basılması etkili değildir.</p> <p>[[::]]: AF hedef seçimi veya AF hedef modu için ayarları yapmak amacıyla çoklu seçiciye basın. [[::]]Ekran Ayarlarını Seç (P.143) için seçilen ayara göre ok tuş takımı veya ön ve arka kadranlar kullanılabilir.</p> <p>[[::]]HP: Çoklu seçici, [📷 Düğme Fonksiyonu] > [[::]]Hedef (P.141) için seçilmiş fonksiyonu gerçekleştirir.</p> <p>🕒 Bu seçenek yalnızca fotoğraf modlarında geçerlidir.</p>
	<p>Çoklu seçici eğildiğinde gerçekleştirilen işlemi seçin. Çoklu seçici normalde AF hedefini konumlandırmak için kullanılır; ancak bu işlev, istenmeyen çalışmayı engellemek için devre dışı bırakılabilir.</p> <p>[Kapalı]: Hiç fonksiyon atanmaz.</p> <p>[[::]]: Çoklu seçici, AF hedefini konumlandırmak için kullanılabilir.</p>







Fn Kolunu Özelleştirme (Fn Kolu Ayarları)

P A S M B 

Menü

- MENU → ⚙️ → 1. İşlemler → Fn Kolu Ayarları

Fn kolunun yapılandırılması

 Fn Kolu Fonksiyonu	<p>Fotoğraf modlarında Fn kolunun oynadığı rolü seçin.</p> <p>Fn kolu, ön ve arka kadranların rollerini seçmek veya odak ayarlarını geri çağırarak için kullanılabilir. Ayrıca video modunu seçmek için kullanılabilir. Bu menüde yapılandırılan Fn kolu  (fotoğrafçılık) modlarında etkili olur. [ Fn Kolu Fonksiyonu] ögesi kullanılarak belirlenen seçenek,  (video) modunda etkili olur.</p>
 Fn Kolu Fonksiyonu	<p>Video modunda Fn kolunun oynayacağı rolü seçin.</p> <p>Fn kolu, ön ve arka kadranların rollerini seçmek veya odak ayarlarını geri çağırarak için kullanılabilir.</p> <p>Bu öge kullanılarak Fn koluna atanan rol  (video) modunda etkili olur. P, A, S, M ve B (fotoğraf) modlarında Fn kolu, [ Fn Kolu Fonksiyonu] ögesi içinde seçilen rolü gerçekleştirir.</p>
Fn Kolu/Güç Kolu	<p>Fn kolu, açma/kapatma kolu olarak kullanılabilir. Çekim sırasında fotoğraf makinesini açmak veya kapatmak için sağ elinizi kullanmak istiyorsanız bu özelliği kullanın.</p>

[Fn Kolu Fonksiyonu] Ögesini Yapılandırma

1. [Fn Kolu Ayarları] ekranında [Fn Kolu Fonksiyonu] ögesini seçin ve **OK** düğmesine basın.

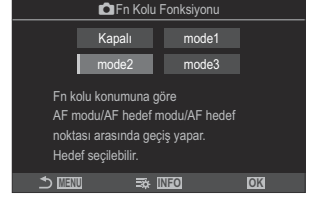

Fn Kolu Fonksiyonu ekranı

Kapalı	Fn kolunun konumunun değiştirilmesi herhangi bir etkiye neden olmaz.
mode1	Fn kolunun konumunu değiştirerek ön ve arka kadrانların fonksiyonlarını değiştirin. Konum 1 ve 2'nin fonksiyonları, [Kadran Fonksiyonu] (P.350) için seçili ayara uygundur.
mode2	Daha önce [AF Modu], [AF Hedef Modu] ve [AF Hedef Noktası] için seçilen iki ayar grubu arasında geçiş yapın. INFO düğmesine basın ve Fn koluyla çağrılacak ayarın yanına bir onay işareti (✓) koyun. Onay işaretini kaldırmak için OK düğmesine tekrar basın. [AF Modu]: S-AF, C-AF vb. [AF Hedef Modu]: [·] Tek, [Grid] Hepsi vb. [AF Hedef Noktası]: AF -hedef konumu
mode3	Çekim modunu değiştirin. Mod kadrانını değiştirmeden [Video] (video) moduna geçiş yapabilirsiniz.

- ⓘ [mode3] seçili olduğunda, [Fn Kolu Fonksiyonu] kullanılamaz (P.358).
- ⓘ Bu fonksiyon, aşağıdaki durumlarda kullanılamaz.
- [Fn Kolu/Güç Kolu] (P.359) [ON/OFF] veya [OFF/ON] olarak ayarlandığında.

[Fn Kolu Fonksiyonu] ögesini yapılandırma

1. [Fn Kolu Ayarları] ekranında [Fn Kolu Fonksiyonu] ögesini seçin ve **OK** düğmesine basın.

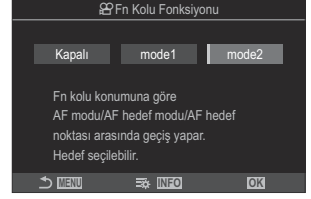

Fn Kolu Fonksiyonu ekranı

Kapalı	Fn kolunun konumunun değiştirilmesi herhangi bir etkiye neden olmaz.
mode1	Fn kolunun konumunu değiştirerek ön ve arka kadranların fonksiyonlarını değiştirin. Konum 1 ve 2 fonksiyonları, [Kadran Fonksiyonu] (P.350) ögesi için seçilen ayara uyar.
mode2	Daha önce [AF Modu], [AF Hedef Modu] ve [Af Hedef Noktası] için seçilen iki ayar grubu arasında geçiş yapın. INFO düğmesine basın ve Fn koluyla çağrılacak ayarın yanına bir onay işareti (✓) koyun. Onay işaretini kaldırmak için OK düğmesine tekrar basın. [AF Modu]: S-AF, C-AF vb. [AF Hedef Modu]: [#]Küçük, [#]Hepsi vb. [AF Hedef Noktası]: AF-hedef konumu

ⓘ Bu fonksiyon aşağıdaki durumlarda kullanılamaz.

- [Fn Kolu Fonksiyonu] (P.355) için [mode3] seçili olduğunda.
- [Fn Kolu/Güç Kolu] (P.359), [ON/OFF] veya [OFF/ON] olarak ayarlandığında.

[📷 Fn Kolu Fonksiyonu] / [📷 Fn Kolu Fonksiyonu] öğesinin [mode2] ayarını kullanma

[📷 Fn Kolu Fonksiyonu] / [📷 Fn Kolu Fonksiyonu] için [mode2] seçildiğinde fotoğraf makinesi, Konum 1 ve Konum 2 için ayrı odak ayarlarını kaydeder.

1. Fn kolunu Konum 1'e döndürün ve AF ayarlarını yapın.

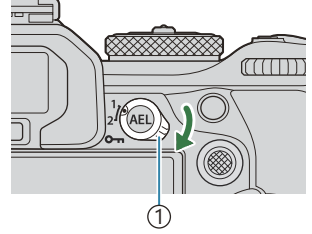

① Fn kolu

- Fotoğraf makinesi, aşağıdaki modlarda (✓) ile işaretlenmiş ayarları kaydedebilir:
[AF Modu]: S-AF, C-AF vb.
[AF Hedef Modu]: [•] Tek, [] Hepsi vb.
[AF Hedef Noktası]: AF hedef konumu

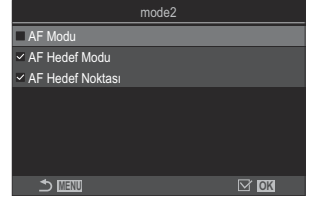

2. Fn kolunu Konum 2'ye döndürün ve AF ayarlarını yapın.

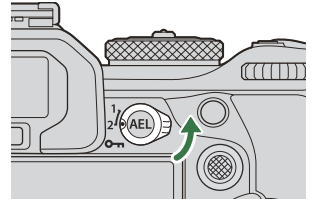

3. Kayıtlı ayarları geri çağırmak için kolu istediğiniz konuma döndürün.

[Fn Kolu/Güç Kolu] ögesini yapılandırma

1. [Fn Kolu Ayarları] ekranında [Fn Kolu/Güç Kolu] ögesini seçin ve **OK** düğmesine basın.

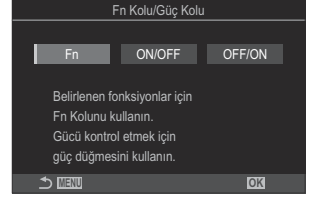

Fn	Kol, [📷 Fn Kolu Fonksiyonu] ve [🔌 Fn Kolu Fonksiyonu] için belirlenen seçeneklere göre işlev görür (P.358 ögesinin [mode2] ayarını kullanma).
ON/OFF	Kol, ON/OFF kolu olarak işlev görür. Konum 1 açık ve Konum 2 kapalıdır.
OFF/ON	Kol, ON/OFF kolu olarak işlev görür. Konum 1 kapalı ve Konum 2 açıktır.

- ⚠️ [ON/OFF] veya [OFF/ON] seçildiğinde **ON/OFF** kolu fotoğraf makinesini kapatmak için kullanılamaz. [📷 Fn Kolu Fonksiyonu] ve [🔌 Fn Kolu Fonksiyonu] benzer şekilde kullanılamaz.





Güçlü Yakınlaştırma Lensleri (Elektr Yakınlaştırma Ayarları)



PASMB 

Yakınlaştırma halkası döndürüldüğünde güçlü yakınlaştırma lenslerinin yakınlaştırma veya uzaklaştırma yapacağı hızı seçin. Yakınlaştırma hızı, objenizi kadrajlamayı zorlaştıracak kadar hızlıysa yakınlaştırma hızını ayarlayın.

Menü

- MENU → ⚙️ → 1. İşlemler → Elektr Yakınlaştırma Ayarları

 Elek. Yakınlaş. Hızı	 (fotoğrafçılık) modu için yakınlaştırma hızını ayarlar. [Düşük]: Yavaş yakınlaştırma. Hassas ayarlar gerektiğinde iyi bir seçenektir. [Normal]: Normal yakınlaştırma hızı. [Yüksek]: Hızlı yakınlaştırma.
 Elek. Yakınlaş. Hızı	 (video) modu için yakınlaştırma hızını ayarlar. [Düşük]: Yavaş yakınlaştırma. Hassas ayarlar gerektiğinde iyi bir seçenektir. [Normal]: Normal yakınlaştırma hızı. [Yüksek]: Hızlı yakınlaştırma.

  (fotoğrafçılık) modu ve  (video) modu için aynı seçenekler görüntülense de gerçek yakınlaştırma hızları farklıdır.

⊖ Düğme İşlemlerini Devre Dışı Bırakma (⊖ Kilidi)

PASMB 

İşlemleri devre dışı bırakmak için ⊖ düğmesini kilitleyin.

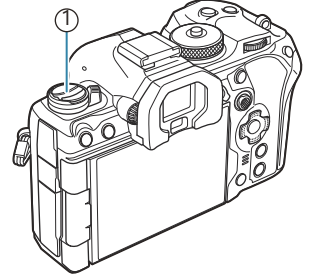

① ⊖ düğmesi

Menü

• MENU → ⚙ → 1. İşlemler → ⊖ Kilidi

Kapalı ⊖ düğmesini kilitlemeyin.

Açık İşlemleri devre dışı bırakmak için ⊖ düğmesini kilitleyin.

Canlı Görüntüde Yakınlaştırma Sırasında Deklanşör Düğmesine Yarım Basıldığında Ne Olacağını Seçme (LV Yakın Mod)

PASMB 

Odak yakınlaştırmayla birlikte kullanılacak ekran seçeneklerini seçin.

Menü

- MENU → ⚙️ → 2. İşlemler → LV Yakın Mod

🔗 Canlı görüntü yakınlaştırma seçeneklerine ilişkin bilgiler için "[Yakınlaştırma çerçevesi AF/ Yakınlaştırma AF \(Süper Nokta AF\)](#)" (P.113) sayfasındaki açıklamaya bakın.



LV Yakın Mod	<p>Odak yakınlaştırma sırasında deklanşör düğmesine yarım basıldığında etkisinin ne olacağını seçin.</p> <p>[mode1]: Odak yakınlaştırma sonlanır. Odak yakınlaştırmayı kullanarak odaklama yaptıktan sonra kompozisyonu kontrol edebilirsiniz.</p> <p>[mode2]: Fotoğraf makinesi odaklama yaparken odak yakınlaştırma etkili olmaya devam eder. Odaklama yapmadan önce çekimin kompozisyonunu yapın, ardından hassas odaklama için yakınlaştırın ve yakınlaştırmayı sonlandırmadan fotoğraf çekin.</p>
--------------	--

Alan Derinliđi Önizlemesi İçin Kullanılan Kontrolün Davranışının Seçilmesi (Kilidi)

P A S M B 

Alan derinliđi önizlemesi için kullanılan kontrolün davranışını seçin.

Menü

- MENU →  → 2. İşlemler →  Kilidi

Alan derinliđi önizlemesi için kullanılan kontrolün davranışını seçin.

 Kilidi

[Kapalı]: Kontrole basıldığında diyafram durur.

[Açık]: Kontrole basıldığında diyafram durur; alan derinliđi önizlemesini sonlandırmak için kontrole ikinci kez basın.

Düğme Basılı Tutma Seçenekleri (Basılı Tutma Süresi)

PASMB 

Düğmelerin çeşitli özellikler için sıfırlama ve benzeri işlevleri gerçekleştirmek üzere ne kadar süreyle basılı tutulmaları gerektiğini seçin. Kullanım kolaylığı sağlamak amacıyla, düğme basılı tutma süreleri farklı özellikler için ayrı olarak ayarlanabilir.













Menü

- MENU → ⚙️ → 2. İşlemler → Basılı Tutma Süresi

Her fonksiyon için düğmenin basılı tutulma süresini ayarlayın.

[0,5sn] – [3,0sn]

Basılı tutma süresini ayarlamanızı sağlayan fonksiyonlar aşağıda sıralanmıştır:

- LV  Sonlandır
- LV  Karesini Sıfırla
-  Sıfırla
-  Sıfırla
-  Sıfırla
-  Sıfırla
-  Sıfırla
-  Sıfırla
-  Sıfırla
- EVF Otomatik Geçiş Çadır
-  Sonlandır
-  Sıfırla
-  Kilidini Değiştir
- Titreşim Taramayı Sonlandır
- BA BKT Ayarını Çağır
- ART BKT Ayarını Çağır
- Odak BKT Ayarını Çağır
-  Ayarını Çağır
- GND'yi sonlandır
- GND'yi sıfırla

Canlı görüntü ekranını ayarlama fonksiyonları

Ekranın görünümünü değiştirme (📷 LV Modu)

P A S M B 

Yüksek ışık ve gölgelerde görülebilir ayrıntı miktarını optik vizörlere benzer şekilde artırarak vizör ekranının dinamik aralığını yükseltin. Objeye, arkada aydınlatma koşullarında bile kolayca görülebilir. Bu ayar, vizörde, monitörde ve HDMI çıkışında etkinleşir.

Menü

- MENU → ⚙️ → 3. Canlı Görüntü → 📷 LV Modu

Standart	Pozlama, renk efektleri ve diğer çekim ayarları vizör ekranında görülebilir.
S-OVF	Pozlama efektleri, beyaz ayarı, sanat filtreleri ve diğer çekim ayarları ekranda görülmez.

- **[S-OVF]** seçildiğinde ekranda "S-OVF" simgesi görünür.

Karanlık alanlarda ekranın görülmesini kolaylaştırma (📷 Gece Görüşü)

PASMB 

Karanlık alanlarda ekranın görülmesini kolaylaştırmak için ekranın parlaklığını artırın.

Menü

- MENU → ⚙️ → 3. Canlı Görüntü → 📷 Gece Görüşü

Kapalı	Normal ekran.
Açık	Kolay izleme için parlaklık ayarlanır. Önizleme parlaklığı ve renkleri nihai fotoğraftan farklı olur.

- **[Açık]** seçildiğinde ekranda "Night LV" görünür.

🔗 **[Açık]** seçildiğinde **[Kare Hızı]** öğesi **[Normal]** olarak ayarlanır.

Vizör Ekranı Hızı (Kare Hızı)

P A S M B 

Vizör ekranı yenileme hızını seçin.

Menü

- MENU → ⚙️ → 3. Canlı Görüntü → Kare Hızı

Normal

Standart kare hızı. Bu, çoğu durumda tercih edilen bir seçenektir.

Yüksek

Hızlı hareket eden objelerin hareketini yumuşatır. Hızlı hareket eden objelerin takibi kolaylaşır. Bu ayar, çekim sırasında fotoğraf makinesinin iç sıcaklığının yükselmesi durumunda otomatik olarak **[Normal]** ayarına geçer.

Sanat Filtresi Önizlemesi (Sanat LV Modu)

P A S M B 

Çekim sırasında sanat filtrelerinin efektlerinin önizlemesini monitörde veya vizörde yapabilirsiniz. Bazı filtreler objenin hareketinin düzensiz görünmesine neden olabilir; ancak bu etki fotoğraf çekimi etkilenmeyecek şekilde minimum düzeye düşürülebilir.

Menü

- **MENU** →  → 3. Canlı Görüntü → Sanat LV Modu

mode1	Sanat filtrelerinin efektleri için çekim sırasında önizleme yapılabilir.
mode2	Deklanşör düğmesine yarım basıldığında, fotoğraf makinesi ekran hızını korumaya öncelik verir ve sanat filtrelerinin önizleme ekranındaki efektlerini azaltır. Hareket yumuşatılır.

Canlı Görüntüde Titreşimi Azaltma (Titreşim Önleyici LV)

PASMB 

Floresan ışığı altında ve benzer ortamlarda titreşimi azaltın. Titreşim nedeniyle ekranı görmek zor olduğunda bu seçeneği tercih edin.

Menü

- MENU → ⚙️ → 3. Canlı Görüntü → Titreşim Önleyici LV

Otomatik	Fotoğraf makinesi titreşimi algılar ve azaltır.
50Hz	50 Hz frekansa sahip alternatif akımla güç sağlanan çalışma alanı veya açık hava aydınlatması altında titreşimi azaltın.
60Hz	60 Hz frekansa sahip alternatif akımla güç sağlanan çalışma alanı veya açık hava aydınlatması altında titreşimi azaltın.
Kapalı	Titreşim azaltıcı Kapalı.  Bu seçenek, [Tit. Önleyici Çekim] (P.206) için [Açık] seçili olduğunda kullanılamaz.

Selfie Yardımcısı (Selfie Yardımcısı)

PASMB 

Monitör kişisel portre çekimleri için çevrildiğinde kullanılan ekranı seçin.

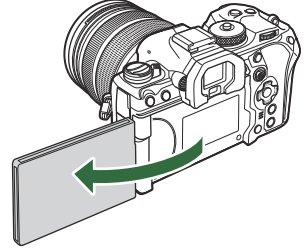

Menü

- MENU → ⚙️ → 3. Canlı Görüntü → Selfie Yardımcısı

Kapalı Monitör çevrildiğinde ekran değişmez.

Açık Monitör kişisel portreler için çevrildiğinde, objektiften görülen görünümün ayna görüntüsünü gösterir.

Bilgi ekranını yapılandırma fonksiyonları

Vizörün görüntü stilini seçme (EVF Stili)

PASMB 

Menü

- MENU → ⚙️ → 4. Bilgi → EVF Stili

 <p>Stil 1/ Stil 2</p>	Fotoğraf makinesinin vizör ekranlarıyla aynıdır.	
 <p>Stil 3</p>	Monitör ekranıyla aynıdır.	

Vizör kullanılarak çekim yapılırken vizör ekranı (Stil 1/Stil 2)

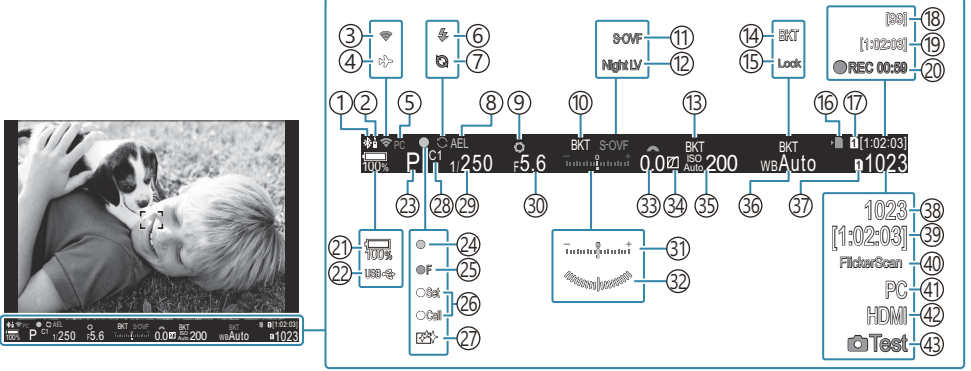

- ① Etkin **Bluetooth**® bağlantısı (P.431, P.458)
- ② Uzaktan kumanda (P.458)
- ③ Kablosuz LAN bağlantısı (P.429, P.444)
- ④ Uçak Modu (P.427)
- ⑤ Etkin bilgisayar bağlantısı (Wi-Fi) (P.444)
- ⑥ Flaş (yanıp sönüyor: şarj işlemi devam ediyor, sürekli yanıyor: şarj işlemi tamamlandı) (P.177)
- ⑦ Pro Yakalama etkin (P.203)
- ⑧ AE Kilidi (P.162)
- ⑨ Önizleme (P.363)
- ⑩ AE BKT (P.274)
- ⑪ 📷 LV Modu (P.365)
- ⑫ 📷 Gece Görüşü (P.366)
- ⑬ ISO BKT (P.278)
- ⑭ BA BKT (P.276)
- ⑮ BA Otomatik Kilidi (P.236)
- ⑯ Karta yazma göstergesi (P.29, P.34)
- ⑰ 📁 Yuvayı Kaydet (P.393)
- ⑰ Maksimum sürekli çekim sayısı (P.194)
- ⑱ Kullanılabilir Kayıt Süresi (P.559)
- ⑳ Kayıt süresi (kayıt sırasında görüntülenir) (P.80)
- ㉑ Pil seviyesi (P.39)
- ㉒ USB PD (P.471)
- ㉓ Çekim Modu (P.59)
- ㉔ AF onay işareti (P.52)
- ㉕ 📷 SH2 Diyafram uyarısı (P.192)
- ㉖ SET/CALL fonksiyonu (P.480)
- ㉗ Toz azaltma (P.498)
- ㉘ Özel Mod (P.75)
- ㉙ Enstantane Hızı (P.59, P.64)
- ㉚ Diyafram Değeri (P.59, P.62)
- ㉛ Pozlama telafisi (P.155)
- ㉜ Düzey Göstergesi ¹ (P.379)
- ㉝ Pozlama telafisi değeri (P.155)
- ㉞ Işık ve Gölge Kontrolü (P.347)
- ㉟ ISO hassasiyeti (P.168)
- ㊱ Beyaz ayarı (P.231)
- ㊲ 📷 Ayarları Kaydet (P.392)
- ㊳ Kaydedilebilir fotoğraf sayısı (P.556)
- ㊴ Kullanılabilir Kayıt Süresi (P.559)
- ㊵ Titreşim Taraması (P.159)
- ㊶ Etkin bilgisayar bağlantısı (USB) ² (P.465, P.467, P.468, P.469)
- ㊷ 📷 HDMI Çıkışı (P.288)
- ㊸ Test Pozu (P.339)

1 Deklanşör düğmesine yarım basıldığında gösterilir. 📷 [📷 Düzey Göstergesi] (P.379)

2 Yalnızca OM Capture'a bağlandığında ve bilgisayar, [📷 RAW/Kontrol] menüsünde o sırada yeni fotoğrafların tek hedefi olarak belirlendiğinde görüntülenir (P.465).

Çekim Göstergeleri (Bilgi Ayarları / Bilgi Ayarları)





P A S M B 

Canlı görüntü ekranında listelenen göstergeleri seçin.

Çekim ayarı göstergelerini görüntüleyebilir veya gizleyebilirsiniz. Ekranda beliren simgeleri seçmek için bu seçeneği kullanın.

Fotoğraf modu için üç ekran ayarı grubu ve video kaydı modu için iki ekran ayarı grubu yapılandırabilirsiniz.

Menü

- **MENU** →  → 4. Bilgi →  Bilgi Ayarları
- **MENU** →  → 4. Bilgi →  Bilgi Ayarları

Bilgi Ayarları Ögesini Yapılandırma

1. **INFO** düğmesine basıldığında görüntülemek istediğiniz bir gösterge seçin ve yanına bir onay işareti (✓) koyun.

- △ ▽ düğmelerini kullanarak bir seçenek belirleyin ve yanına onay işareti (✓) koymak için **OK** düğmesine basın. Onay işaretini kaldırmak için **OK** düğmesine tekrar basın.

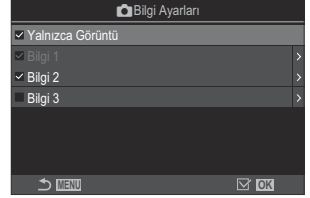

Bilgi Ayarları ayar ekranı

Yalnızca Görüntü	Hiçbir bilgi görüntülenmez.
Bilgi 1	△ ▽ düğmelerini kullanarak bir seçenek belirleyin ve yanına onay işareti (✓) koymak için OK düğmesine basın.
Bilgi 2	Onay işaretini kaldırmak için OK düğmesine tekrar basın.
Bilgi 3	Görüntülenecek bir öğenin ayrıntılarını belirlemek için ▷ düğmesine basın. Aşağıdaki öğeler ayarlanabilir. [] / [Işık ve Gölge] / [Düzye Göstergesi] / [Tüm Pil Bilgileri] / [Sessiz Çalışma]

🔊 O sırada kullanılmakta olan ayar devre dışı bırakılamaz ama görüntülenecek öğeler yapılandırılabilir.

Bilgi Ayarları Ögesini Yapılandırma

1. **INFO** düğmesine basıldığında görüntülemek istediğiniz bir gösterge seçin ve yanına bir onay işareti (✓) koyun.

- △ ▽ düğmelerini kullanarak bir seçenek belirleyin ve yanına onay işareti (✓) koymak için **OK** düğmesine basın. Onay işaretini kaldırmak için **OK** düğmesine tekrar basın.

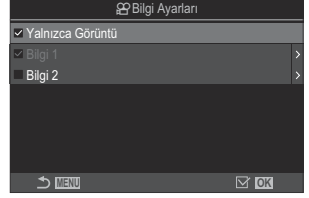

Bilgi Ayarları ayar ekranı

Yalnızca Görüntü	Hiçbir bilgi görüntülenmez.
Bilgi 1	△ ▽ düğmelerini kullanarak bir seçenek belirleyin ve yanına onay işareti (✓) koymak için OK düğmesine basın. Onay işaretini kaldırmak için OK düğmesine tekrar basın. Görüntülenecek bir ögenin ayrıntılarını belirlemek için ▷ düğmesine basın. Aşağıdaki öğeler ayarlanabilir.
Bilgi 2	[] / [Düzyen Göstergesi] / [Tüm Pil Bilgileri] / [Görüntü Sabitleyici] / [Görüntü Modu] / [BA] / [AF Modu] / [Objeye Algılama] / [Ses Kayıt Seviyesi Ölçer] / [Kulaklık Ses Seviyesi] / [Zaman Kodu] / [Sessiz Çalışma] / [Izgara]

🔊 O sırada kullanılmakta olan ayar devre dışı bırakılmaz ama görüntülenecek öğeler yapılandırılabilir.

Ekran Seçimi

Seçili ekranlar arasında geçiş yapmak için çekim sırasında **INFO** düğmesine basın. "Bilgi ekranını değiştirme" (P.50)

Deklanşör düğmesine yarım basıldığında görüntülenen ekranı yapılandırma (☰ yarım basılarak bilgi)

PASMB 

Deklanşör düğmesine yarım basıldığında görüntülenecek ekranı yapılandırabilirsiniz.



Menü

- MENU → ⚙️ → 4. Bilgi → ☰ yarım basılarak bilgi

Kapalı	Deklanşör düğmesine yarım basıldığında hiç bilgi görüntülenmez.
Açık1	Deklanşör düğmesine yarım basıldığında yalnızca aşağıdaki pozlamayla ilgili öğeler görüntülenir. <ul style="list-style-type: none">• Enstantane hızı• Diyafram• Pozlama Telafisini Sıfırla• Optimum pozlamadan farkı• ISO hassasiyeti
Açık2	Deklanşör düğmesine yarım basıldığında bile ekran değişmez.

Vizör Bilgi Ekranı Seçenekleri (Bilgi Ayarları)



PASMB 

Vizör ekranında **INFO** düğmesine basarak görüntülenebilecek bilgileri seçin. Tıpkı monitörde olduğu gibi, **INFO** düğmesine basarak bir histogram veya düzey göstergesini vizörde de görüntüleyebilirsiniz. Bu öğe, kullanılabilir ekran tiplerini seçmek için kullanılır. Bu seçenek, fotoğraf çekimi sırasında **[EVF Stili]** (P371) için [ **Stil 1**] veya [ **Stil 2**] seçili olduğunda etkili olur. [ **Bilgi Ayarları**] (P375) için belirlenen seçenek video kaydı modunda etkili olur.

Menü





- MENU →  → 4. Bilgi →   Bilgi Ayarları

1. **INFO** düğmesine basıldığında görüntülemek istediğiniz bir gösterge seçin ve yanına bir onay işareti (✓) koyun.

-   düğmelerini kullanarak bir seçenek belirleyin ve yanına onay işareti (✓) koymak için **OK** düğmesine basın. Onay işaretini kaldırmak için **OK** düğmesine tekrar basın.





  Bilgi Ayarları ayar ekranı

Yalnızca Görüntü	Hiçbir bilgi görüntülenmez.
Bilgi 1	  düğmelerini kullanarak bir seçenek belirleyin ve yanına onay işareti (✓) koymak için OK düğmesine basın.
Bilgi 2	Onay işaretini kaldırmak için OK düğmesine tekrar basın.
Bilgi 3	Görüntülenecek bir öğenin ayrıntılarını belirlemek için  düğmesine basın. Aşağıdaki öğeler ayarlanabilir.  : Vizörde ekrana eklenmiş bir histogram. [Işık ve Gölge] : Fazla ve yetersiz pozlanan alanlara uygulanan tonlar. [Düzye Göstergesi] : Düzey göstergesi. [Tüm Pil Bilgileri] : Tüm pillerle ilgili bilgiler.

• O sırada kullanılmakta olan ayar devre dışı bırakılmaz ama görüntülenecek öğeler yapılandırılabilir.

Deklanşör düğmesine yarı basıldığında Düzey Göstergesini görüntüleme (Düzey Göstergesi)

PASMB 

[EVF Stili] (P371) için [ Stil 1] veya [ Stil 2] seçili olduğunda, düzey göstergesinin deklanşör düğmesine yarı basarak vizörde görüntülenip görüntülenmeyeceğini seçin.



Deklanşör düğmesine yarı basıldığında gösterim

Menü

- MENU →  → 4. Bilgi →   Düzey Göstergesi

Açık	Düzey göstergesi, deklanşör düğmesine yarı basıldığında vizörde görüntülenir. Düzey göstergesi pozlama çubuğunun yerine gösterilir.
Kapalı	Düzey göstergesi görüntülenmez.

Kadrajlama Kılavuz Seçenekleri (📷 Izgara Ayarları / 📺 Izgara Ayarları)

PASMB 📺

Menü

- MENU → ⚙️ → 5. Izgara/Diğer Ekranlar → 📷 Izgara Ayarları
- MENU → ⚙️ → 5. Izgara/Diğer Ekranlar → 📺 Izgara Ayarları

Görüntü Rengi	Görüntülenen rengi seçin. [Ön Ayar 1]: [Ön Ayar 1 Rengi] ayarları kullanılır. [Ön Ayar 2]: [Ön Ayar 2 Rengi] ayarları kullanılır.
📺 için özel (Yalnızca [📺 Izgara Ayarları])	📺 (video) modunda ızgaraları görüntülerken videoya özel bir ayar kullanıp kullanmamayı seçin. [Kapalı]: Fotoğraf modunda kullanılanla aynı ayarı kullanın. [Açık]: Video kaydı moduna özel ayarları kullanın.
Görüntülenen Izgara	Görüntülenen kılavuzların tipini seçin. Şunlar arasından seçin yapın: [Kapalı] / [📊] / [📊] / [📊] / [📊] / [📊] / [📊] (yalnızca [📷 Izgara Ayarları]) • [📊] seçildiğinde, fotoğraf modunda video çekimi yapılırken kılavuzlar 16:9 video kare açısına ayarlanır. [📺] için belirlenen seçeneğe bağlı olarak kılavuzlar 17:9 açısı oranıyla görüntülenebilir.
Ön Ayar 1 Rengi	[R]: Kırmızı tonu vurgulamak için sayıyı artırın.
Ön Ayar 2 Rengi	[G]: Yeşil tonu vurgulamak için sayıyı artırın. [B]: Mavi tonu vurgulamak için sayıyı artırın. [α]: Kılavuzların rengini koyulaştırmak için sayıyı artırın.



🔗 Burada yapılandırılan kılavuzlar, Sıralı Odaklama (P.253) veya Canlı GND Çekimi için filtre ayarlama ekranı (P.250) sırasında görüntülenmez.

🔗 Burada yapılan ayarlar, [EVF Stili] için [📊 Stili 3] seçildiğinde de kullanılır.

Vizör Kadrajlama Izgarası Seçenekleri

(Izgara Ayarları)

PASMB 

Vizörde kadrajlama izgarasını görüntüleyip görüntülemeyeceğinizi seçin. Ayrıca kılavuz rengi ve tipini de seçebilirsiniz. Bu seçenek, fotoğraf çekimi sırasında **[EVF Stili]** için **[ Stil 1]** veya **[ Stil 2]** seçili olduğunda etkili olur. **[ Bilgi Ayarları]** (P.375) için belirlenen seçenek video kaydı modunda etkili olur.

Menü

• MENU →  → 5. Izgara/Diğer Ekranlar →   Izgara Ayarları

 için özel	Vizörde izgaraları görüntülerken vizöre özel bir ayar kullanıp kullanmamayı seçin. [Kapalı]: Monitör kullanılırken geçerli olanla aynı ayarı kullanın. [Açık]: Vizöre özel ayarı kullanın.
Görüntü Rengi	Görüntülenen rengi seçin. [Ön Ayar 1]: [Ön Ayar 1 Rengi] ayarları kullanılır. [Ön Ayar 2]: [Ön Ayar 2 Rengi] ayarları kullanılır.
Görüntülenen Izgara	Görüntülenen kılavuzların tipini seçin. Şunlar arasından seçin yapın: [Kapalı] /  /  /  /  /  /  /  •  seçildiğinde, fotoğraf modunda video çekimi yapılırken kılavuzlar 16:9 video kare açısına ayarlanır.   için belirlenen seçeneğe bağlı olarak kılavuzlar 17:9 aç oranıyla görüntülenebilir.
Ön Ayar 1 Rengi	[R]: Kırmızı tonu vurgulamak için sayıyı artırın.
Ön Ayar 2 Rengi	[G]: Yeşil tonu vurgulamak için sayıyı artırın.
	[B]: Mavi tonu vurgulamak için sayıyı artırın. [α]: Kılavuzların rengini koyulaştırmak için sayıyı artırın.

 Burada yapılandırılan kılavuzlar, Sıralı Odaklama (P.253) veya Canlı GND Çekimi için filtre ayarlama ekranı (P.250) sırasında görüntülenmez.

Çoklu Fn ile Kullanılabilir Ayarların Seçimi (Çoklu Fonksiyon Ayarları)



PASMB 



Çoklu fonksiyon düğmeleriyle erişilebilecek ayarları seçin.

Menü

- MENU →  → 5. Izgara/Diğer Ekranlar → Çoklu Fonksiyon Ayarları

1. Ekran tipini seçin ve yanına bir onay işareti (✓) koyun.

-   düğmelerini kullanarak bir seçenek belirleyin ve yanına onay işareti (✓) koymak için **OK** düğmesine basın. Onay işaretini kaldırmak için **OK** düğmesine tekrar basın.

Işık ve Gölge Kontrolü	Ön ve arka kadranlı kullanarak ayarları değiştirin. Yapılandırılacak alanı (yüksek ışık, orta ton, gölge) değiştirmek için INFO düğmesine basın.
Renk Oluşturucu	Tonu ayarlamak için ön kadranı ve doygunluğu ayarlamak için arka kadranı kullanın.
 ISO  ISO	Ön ve arka kadranlı kullanarak ayarları değiştirin.
 BA  BA	
Büyüt	Bir yakınlaştırma çerçevesi görüntülenir.
Görüntü Açısı	Ön ve arka kadranlı kullanarak ayarları değiştirin.
 LV Modu	Düğmeye her basıldığında ayar, [Standart] ve [S-OVF] arasında geçiş yapar.
Vurgulama	Düğmeye her basıldığında açılır ve kapanır.

Histogram Pozlama Uyarısı (Histogram Ayarları)

PASMB 

Histogramın fazla pozlanmış (yüksek ışıklar) veya yetersiz pozlanmış (gölgeler) olarak gösterdiği parlaklık seviyelerini seçin. Bu seviyeler, çekim ve fotoğraf oynatma sırasında histogram ekranlarında pozlama uyarıları için kullanılır.

- Ayrıca monitör ve vizörün **[Işık ve Gölge]** ekranlarında kırmızı veya mavi renkte gösterilen alanlar, bu seçenek için belirlenen değerlere göre seçilebilir.

Menü

- MENU → ⚙️ → 5. Izgara/Diğer Ekranlar → Histogram Ayarları

Yüksek Işık	Yüksek ışık uyarısı için minimum parlaklığı seçin. [245] – [255]
Gölge	Gölge uyarısı için maksimum parlaklığı seçin. [0] – [10]

Menülerin işlemleri ve ekranları ile ilgili ayarlar

Menü ekranında imleci yapılandırma (Menü İmleci Ayarları)

PASMB 

Menüyü açtığınızda veya farklı bir sayfaya gittiğinizde imlecin görüntülenip görüntülenmeyeceğini seçin.

Menü

- MENU → ⚙️ → 2. İşlemler → Menü İmleci Ayarları

Sayfa İmleci Konumu	<p>[Kaydet]: Farklı bir sayfaya geçtiğinizde imleç, sayfa son açıldığında kaldığı yerde görünür.</p> <p>[Sıfırla]: Farklı bir sayfaya her geçtiğinizde imleç, sayfanın üst kısmında görünür.</p>
Menü Başlangıç Konumu	<p>[Son Konum]: Menüyü açtığınızda son kullanılan sekme, sayfa ve imleç konumu çağrılır.</p> <p>[📷₁]: Menüyü açtığınızda 📷₁ sekmesi görüntülenir.</p> <p>[My]: Menüyü açtığınızda "My" sekmesi görüntülenir.</p>
B Modu Ayarlarına Kısayol	<p>Fotoğraf makinesi, B modunda MENU düğmesine bastığınızda moda özel menüyü açacak şekilde yapılandırılabilir.</p> <p>[Kapalı]: Menü, [Menü Başlangıç Konumu] ayarına göre açılır.</p> <p>[Açık]: Seçilen moda göre [Canlı Bulb], [Canlı Time] veya [Kompozit Çekim Ayarları] açılır  "BULB/TIME/COMP Ayarlarını Yapılandırma (BULB/TIME/COMP Ayarları)" (P.272)</p>

Arka kadranla sayfalar arasında nasıl geçiş yapılacağını seçme (☺ Menü Sek.de Dön.)

PASMB 

Arka kadran döndürüldüğünde yalnızca aynı menü sekmesindeki sayfaların değiştirilip değiştirilmeyeceğini seçin.

Menü

- MENU → ⚙️ → 1. İşlemler → Kadran Ayarları → ☺ Menü Sek.de Dön.

Hayır

Arka kadranı döndürerek son sayfaya geldiğinizde ve kadranı daha fazla döndürdüğünüzde sonraki sekmenin ilk sayfası görüntülenir.
Arka kadranı döndürerek ilk sayfaya geldiğinizde ve kadranı daha fazla döndürdüğünüzde önceki sekmenin son sayfası görüntülenir.



Evet

Arka kadranı döndürerek son sayfaya geldiğinizde ve kadranı daha fazla döndürdüğünüzde geçerli sekmenin ilk sayfası görüntülenir.
Arka kadranı döndürerek ilk sayfaya geldiğinizde ve kadranı daha fazla döndürdüğünüzde geçerli sekmenin son sayfası görüntülenir.



☺ Bu ayar, yalnızca arka kadran çalıştırıldığında etkindir. Sayfaları değiştirmek için ◀▶ düğmelerini kullandığınızda her zaman **[Hayır]** seçildiğinde olduğu gibi çalışır.

[Evet]/[Hayır] Varsayılan (Öncelik Ayarı)

P A S M B 

[Evet]/[Hayır] onay penceresi görüntülendiğinde varsayılan olarak vurgulanan seçeneği belirleyin.

Menü

- MENU → ⚙️ → 2. İşlemler → Öncelik Ayarı

Hayır	[Hayır] varsayılan olarak vurgulanır.
Evet	[Evet] varsayılan olarak vurgulanır.

"Menüm" Ayarları

Menüm



Yalnızca seçtiğiniz öğeleri içeren kişiselleştirilmiş bir menü sekmesi oluşturmak için "Menüm" sekmesini kullanabilirsiniz. "Menüm" her biri 7 öğeden oluşan 5 sayfayı içerebilir. Öğeleri seçebilir veya sayfa ya da öğe sıralamasını değiştirebilirsiniz.

Satın alma sırasında "Menüm" sekmesinde hiçbir öğe bulunmaz.

"Menüm"e öğe ekleme

1. Menüleri görüntülemek için **MENU** düğmesine basın.

2. "Menüm"e dahil edilecek bir öğeyi vurgulayın.

-  menülerindeki her öğe, sekmelerle birlikte ekranda görüntüleniyorsa  aracılığıyla "Menüm" içine eklenebilir.
- "Menüm" içine başka menü öğeleri de eklenebilir. Menü öğesi eklenebiliyorsa ekranın sağ üst köşesinde "Menüm" görüntülenir.



① Öğe, "Menüm"e eklenebilir

3.  düğmesine basın.

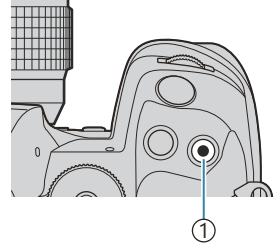

①  düğmesi

- Bir sayfa seçmeniz istenir. Öğenin ekleneceği "Menüm" sayfasını seçmek için ok tuş takımındaki Δ ∇ tuşlarını kullanın.

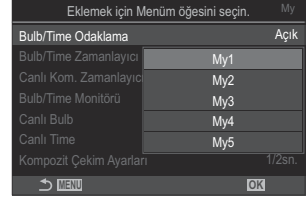

4. Öğeyi seçili sayfaya eklemek için **OK** düğmesine basın.

- Fotoğraf makinesinde, öğenin "Menüm"e eklendiğini belirten bir mesaj görüntülenir.

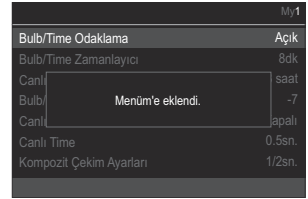

- "Menüm"e eklenen öğeler, "Menüm" sayfasındaki sayı ile belirtilir.
-  düğmesine basarak öğeleri "Menüm"den kaldırabilirsiniz. **[Evet]** öğesini seçin ve **OK** düğmesine basın.

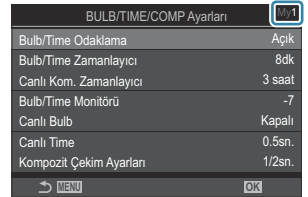

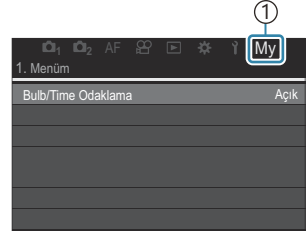

- "Menüm"e kaydedilen öğeler My ("Menüm") sekmesine eklenir.



① My ("Menüm") sekmesi

5. "Menüm"e erişmek için "My" sekmesini seçin.

 **MENU** düğmesine bastığınızda fotoğraf makinesinin önce "Menüm" ögesini görüntülemesini sağlayabilirsiniz.  "Menü ekranında imleci yapılandırma (Menü İmleci Ayarları)" (P.384)

"Menüm"ü Yönetme

"Menüm" içindeki öğeleri yeniden sıralayabilir, sayfalar arasında yerlerini değiştirebilir veya topluca "Menüm"den silebilirsiniz.



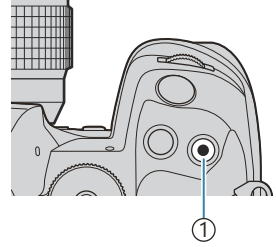

1. Menüleri görüntülemek için **MENU** düğmesine basın.

2. Düzenlemek istediğiniz "Menüm" sayfasını görüntüleyin ve  düğmesine basın.



 düğmesi

• Aşağıdaki seçenekler görüntülenir.

[Sıral. Yen. Düzenle]: Öğelerin veya sayfaların sırasını değiştirin. Yeni konumu seçmek için     düğmelerini kullanın.

[Bu öğeyi kaldır]: Vurgulanan öğeyi "Menüm"den kaldırın.

[Evet] ögesini seçin ve **OK** düğmesine basın.

[Bu sayfayı kaldır]: Geçerli sayfadaki tüm öğeleri "Menüm"den kaldırın. **[Evet]** ögesini seçin ve **OK** düğmesine basın.

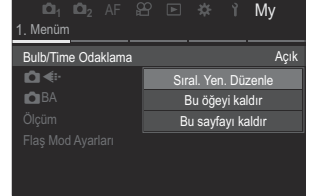

Kart/Klasör/Dosya Ayarları

Kartı biçimlendirme (Kart Biçimlendirme)

PASMB 

İlk kullanımdan önce veya başka fotoğraf makineleri veya bilgisayarlarda kullanıldıktan sonra kartlar, bu fotoğraf makinesiyle formatlanmalıdır.

Kartta kayıtlı olan tüm veriler -korunmuş fotoğraflar dahil-, formatlama sırasında silinir.

Kullanılmış bir kartı formatlarken, kartta saklamak istediğiniz fotoğraflar olmadığından emin olun.

 ["Kullanılabilen kartlar" \(P.34\)](#)

Menü

- MENU → İ → 1. Kart/Klasör/Dosya → Kart Biçimlendirme

Kartı Biçimlendir	[Evet]: Kart biçimlendirilir. [Hayır]: Biçimlendirme iptal edilir.
Hayır	Biçimlendirme iptal edilir.

- Hem yuva 1 hem de yuva 2'de kart bulunduğunda kart yuvası seçimi belirir. Bir kart yuvası seçin ve **OK** düğmesine basın.

Kaydedilecek kartı ayarlama (📷 Kart Yuvası Ayarları / 👤 Kart Yuvası Ayarları)

PASMB 👤

Hem yuva 1 hem yuva 2'de kart bulunduğunda, fotoğrafları hangi karta ve videoları hangi karta kaydedeceğinizi seçebilirsiniz.

Süper kontrol paneli

- OK → 📷 Ayarları Kaydet

Menü





- MENU → İ → 1. Kart/Klasör/Dosya → 📷 Kart Yuvası Ayarları
- MENU → İ → 1. Kart/Klasör/Dosya → 👤 Kart Yuvası Ayarları

[📷 Kart Yuvası Ayarları] Öğesini Yapılandırma

📷 Ayarları Kaydet	Fotoğraflar için kaydetme yöntemini seçin (P392). [Standart] / [Otomatik Geçiş] / [Çift Bağımsız ↓] / [Çift Bağımsız ↑] / [Çift Aynı ↓] / [Çift Aynı ↑]
📷 Yuvayı Kaydet	Fotoğrafları kaydetmek için kullanılacak kartı seçin. Bu seçenek, [📷 Ayarları Kaydet] için [Standart] veya [Otomatik Geçiş] seçili olduğunda kullanılabilir. [Yuva 1]: Fotoğraflar, yuva 1'deki karta kaydedilir. [Yuva 2]: Fotoğraflar, yuva 2'deki karta kaydedilir.
▶ Yuva	[📷 Ayarları Kaydet] öğesi [Çift Bağımsız ↓], [Çift Bağımsız ↑], [Çift Aynı ↓] veya [Çift Aynı ↑] olarak ayarlandığında fotoğraf oynatma için kullanılacak kartı seçin. [Yuva 1]: Yuva 1'deki kartta bulunan fotoğraflar oynatılır. [Yuva 2]: Yuva 2'deki kartta bulunan fotoğraflar oynatılır.

🔗 Ayrıca ▶ düğmesini kullanarak oynatma için bir kart seçebilirsiniz. ▶ düğmesini basılı tutun ve oynatma devam ederken kartlar arasında geçiş yapmak için ön veya arka kadranı döndürün. Bu, [▶ Yuva] için belirlenen seçeneği değiştirmez.

[📷 Ayarları Kaydet] Ögesini Yapılandırma

 Standart	Fotoğraflar, [📷 Yuvayı Kaydet] (P.391) için seçili yuvadaki bellek kartına kaydedilir. Kart dolduğunda çekim sonlanır.
 Otomatik Geçiş	Fotoğraflar, [📷 Yuvayı Kaydet] (P.391) için seçili yuvadaki bellek kartına kaydedilir. Seçili yuvadaki kart dolduğunda fotoğraflar diğer karta kaydedilir. Bu seçenek, sadece bir bellek kartı takılı olduğunda otomatik olarak [Standart] durumuna geri döner.
 Çift Bağımsız ↓	İki farklı görüntü kalitesi formatında birer kez olmak üzere her fotoğraf iki kez kaydedilir. Her bir yuva için bir görüntü kalitesi seçin (P.214 ögesini yapılandırma). Kartlardan biri dolduğunda çekim sonlanır. [Çift Bağımsız ↓] için görüntü kalitesi her yuva için ayrı olarak ayarlanır; belirlenen seçeneği değiştirdikten sonra geçerli görüntü kalitesi ayarını kontrol edin.
 Çift Bağımsız ↑	İki farklı görüntü kalitesi formatında birer kez olmak üzere her fotoğraf iki kez kaydedilir. Her bir yuva için bir görüntü kalitesi seçin (P.214). Kartlardan biri dolduğunda kayıt diğer yuvadaki kartla devam eder. [Çift Bağımsız ↑] için görüntü kalitesi her yuva için ayrı olarak ayarlanır; belirlenen seçeneği değiştirdikten sonra geçerli görüntü kalitesi ayarını kontrol edin.
 Çift Aynı ↓	Her fotoğraf, görüntü kalitesi için belirlenen geçerli seçenek kullanılarak her bir karta bir kez olmak üzere iki kez kaydedilir. Kartlardan biri dolduğunda çekim sonlanır. Bu seçenek, sadece bir bellek kartı takılı olduğunda otomatik olarak [Standart] durumuna geri döner.
 Çift Aynı ↑	Her fotoğraf, görüntü kalitesi için belirlenen geçerli seçenek kullanılarak her bir karta bir kez olmak üzere iki kez kaydedilir. Kartlardan biri dolduğunda kayıt diğer yuvadaki kartla devam eder. Bu seçenek, sadece bir bellek kartı takılı olduğunda otomatik olarak [Standart] durumuna geri döner.

🔔 [📷 Ayarları Kaydet] için belirlenen seçeneği değiştirmeniz veya bellek kartının yerine farklı miktarda ek fotoğraf içerebilecek bir bellek kartı takmanız halinde görüntü kalitesi modu değişebilir. Fotoğraf çekmeden önce görüntü kalitesi modunu kontrol edin.

🔔 [📷 Ayarları Kaydet] için [Otomatik Geçiş] seçildiğinde, fotoğraf makinesi otomatik olarak ilk karttaki son görüntü ile ikinci karttaki ilk görüntü arasında geçiş yapar.

[Kart Yuvası Ayarları] Öğesini Yapılandırma

1 Yuva 1	Videolar yuva 1'deki karta kaydedilir.
2 Yuva 2	Videolar yuva 2'deki karta kaydedilir.

Fotoğrafların kaydedileceği klasörü belirleme (Kayıt Klasörünü Ata)

PASMB 

Kartta görüntülerin kaydedileceği klasörü belirleyin.

Menü

- MENU → İ → 1. Kart/Klasör/Dosya → Kayıt Klasörünü Ata

Ata ¹	<p>[Yeni Klasör]: 3 basamaklı bir klasör adı belirtin.</p> <ol style="list-style-type: none">1. basamak: [0] – [9]2. basamak: [0] – [9]3. basamak: [0] – [9] <p>[Mevcut Klasör]: △ ▽ düğmelerini kullanarak mevcut klasörlerden birini seçin. Klasördeki ilk iki kare ve son kare görüntülenir.</p>
Atama	Görüntülerin kaydedileceği klasör belirlenmemiş. Zaten bir klasör belirlenmişse seçim iptal edilir.

¹ Zaten bir klasör belirlenmişse klasörün adı görüntülenir. Farklı bir klasör seçmek için ▷ düğmesine basın.

Dosya Adlandırma Seçenekleri (Dosya Adı)

P A S M B 

Fotoğraf makinesinin fotoğrafları veya videoları bellek kartlarına kaydederken dosyaları nasıl adlandırdığını seçin. Dosya adları dört karakterli bir önek ve dört haneli bir sayıdan oluşur. Dosya numaralarının nasıl atanacağını seçmek için bu seçeneği kullanın.

Menü

- **MENU** → **Y** → 1. Kart/Klasör/Dosya → Dosya Adı

 İki kart takılı olduğunda, her kartta geçerli durumda kullanımda olan dosya ve klasör sayısına bağlı olarak fotoğraf makinesi yeni klasörler oluşturabilir ya da dosyaları ardışık şekilde numaralandıramayabilir.

Otomatik	Yeni bir bellek kartı takıldığında, dosya numaralandırması kullanılan son rakamdan devam eder. Kart aynı veya daha yüksek rakama sahip bir dosya içeriyorsa numaralandırma en yüksek sayıdan devam eder.
Sıfırla	Yeni bir kart takıldığında klasör numaralandırma 100'e ve dosya numaralandırma 0001'e sıfırlanır. Kartta zaten görüntü bulunuyorsa numaralandırma en yüksek sayıdan devam eder.

Dosyaları Adlandırma (Dosya İsmi Düzenle)

P A S M B 

Fotoğraf makinesinin, fotoğrafları veya videoları bellek kartlarına kaydederken kullanacağı dosya adlarını değiştirin.

Menü

- MENU → İ → 1. Kart/Klasör/Dosya → Dosya İsmi Düzenle

sRGB	<p>[Tarih (agg)]: 2. - 4. karakterler, kayıt tarihinin ay ve gününe karşılık gelen sayılardan oluşur (Ekim - Aralık için A - C kullanılacaktır). 1. karakteri istediğiniz gibi ayarlayabilirsiniz.</p> <p>[Dizin Numarası]: 2. - 4. karakterler, hedef klasörün sayısından oluşacaktır ("100" - "999"). 1. karakteri istediğiniz gibi ayarlayabilirsiniz.</p> <p>[Manuel]: Alfasayısal karakterleri kullanarak ilk dört karakteri istediğiniz gibi ayarlayabilirsiniz.</p>
Adobe RGB	<p>[Tarih (agg)]: 2. - 4. karakterler, kayıt tarihinin ay ve gününe karşılık gelen sayılardan oluşur (Ekim - Aralık için A - C kullanılacaktır). 1. karakter olan "_" değiştirilemez.</p> <p>[Dizin Numarası]: 2. - 4. karakterler, hedef klasörün sayısından oluşacaktır ("100" - "999"). 1. karakter olan "_" değiştirilemez.</p> <p>[Manuel]: Alfasayısal karakterleri kullanarak 2. - 4. karakterleri istediğiniz gibi ayarlayabilirsiniz. 1. karakter olan "_" değiştirilemez.</p>

Kullanıcı bilgileri

Lens bilgilerini kaydetme (Lens Bilgisi Ayarları)

PASMB 

Fotoğraf makinesi Micro Four Thirds veya Four Thirds sistemi standartlarına uymayan 10 adede kadar lens için bilgi saklayabilir. Ayrıca bu veriler görüntü sabitleme ve yamukluk telafisi özellikleri için kullanılan odak uzaklığını sağlar. Veriler Exif etiketleri olarak kaydedilir.

Menü

- MENU → İ → 2. Bilgi Kaydı → Lens Bilgisi Ayarları

Lens Bilgisi Oluştur	<p>Lens bilgilerini kaydedin.</p> <p>[Lens Adı]: Lensin adını girin.</p> <p>[Odak Uzaklığı]: Odak uzaklığını girin. [0,1] – [1000,0] mm</p> <p>[Diyafram Değeri]: Diyafram değerini girin. [00,00] – [99,99]</p> <p>[Ayarla]: Girdiğiniz lens bilgilerini kaydedin.</p>
Lens 01 (Kaydedilen Ad) – Lens 10 (Kaydedilen Ad)	<p>Kaydedilmiş lens bilgisini düzenleyin.</p> <p>[Düzenle]: Kaydedilmiş lens bilgisini düzenleyin.</p> <p>[Lens Adı], [Odak Uzaklığı] ve [Diyafram Değeri] öğelerini düzenleyin.</p> <p>[Sil]: Kayıtlı lens bilgilerini silin.</p>

Karakterleri girme

1. Büyük harf, küçük harf ve semboller arasında geçiş yapmak için **INFO** düğmesine basın.
2. $\triangle \nabla \triangleleft \triangleright$ düğmelerini kullanarak bir karakteri vurgulayın ve girmek için **OK** düğmesine basın.
 - Seçilen karakter, karakter girişi alanında görünür (a).
 - Bir karakteri silmek için ☒ düğmesine basın.
3. Karakter girişi alanındaki (a) bir karakteri silmek için ön ve arka kadranlı kullanarak imleci hareket ettirin.
 - Bir karakter seçin ve silmek için ☒ düğmesine basın.
4. Girişi tamamladıktan sonra **[Sonlandır]** öğesini seçin ve **OK** düğmesine basın.

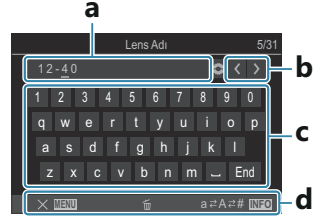

- a Karakter girişi alanı
b İmleci hareket ettirme tuşları
c Klavye
d İşlem kılavuzu
- ☒ Dokunmatik işlem, karakter girmek ve a ile d arasında kalan bölümde işlemler yapmak için de kullanılabilir.

- Lens, lens bilgisi menüsüne eklenir.
- Bilgiyi otomatik olarak aktarmayan bir lens takıldığında kullanılan bilgi, onay işaretleriyle (✓) belirtilir. Onay işaretleri (✓) eklemek istediğiniz lensleri vurgulayın ve **OK** düğmesine basın.

Çıkış Çözünürlüğü (dpi Ayarları)

PASMB 

Fotoğraf görüntü dosyalarıyla birlikte kaydedilen çıkış çözünürlüğü bilgilerini (inç başına nokta veya dpi) seçin. Görüntüler basılırken seçili çözünürlük kullanılır. Dpi ayarı, Exif etiketi olarak saklanır.

Menü

- MENU → İ → 2. Bilgi Kaydı → dpi Ayarları

Telif Hakkı Bilgisi Ekleme (Telif Hakkı Bilgisi)

PASMB 

Fotoğraflarla birlikte kaydedilen telif hakkı bilgilerini seçin. Telif hakkı bilgileri Exif etiketleri olarak kaydedilir.

Menü

- MENU → İ → 2. Bilgi Kaydı → Telif Hakkı Bilgisi.

- ⚠ [Telif Hakkı Bilgisi] özelliğinin kullanımından doğan herhangi bir anlaşmazlık veya zarardan dolayı sorumlu tutulamayız. Kendi riskinizle kullanın.
- ⚠ Girdiğiniz telif hakkı bilgisini silmek için her bir öğenin giriş ekranındaki karakterleri silin (P.401).

Telif Hakkı Bilgisini etkinleştirme

1. [Telif Hakkı Bilgisi] öğesini seçmek için $\Delta \nabla$ düğmelerini kullanın ve **OK** düğmesine basın.



Telif Hakkı Bilgisi ayar ekranı.

2. $\Delta \nabla$ düğmelerini kullanarak [**Açık**] öğesini vurgulayın ve **OK** düğmesine basın.

Kapalı	Fotoğrafçı ve/veya telif hakkı sahibinin adını belirten Exif etiketleri eklemeyin.
Açık	Fotoğrafçı ve/veya telif hakkı sahibinin adını belirten Exif etiketleri kullanın.

3. Ekran, Telif Hakkı Bilgisi ayar ekranına geri döner.

Telif Hakkı Bilgisini yapılandırma

1. Seçenekleri yapılandırın.

- $\Delta \nabla$ düğmelerine basarak bir öge seçin ve ayar menüsünü görüntülemek için **OK** düğmesine basın.
- Seçenekleri yapılandırdıktan sonra Telif Hakkı Bilgisi ayar ekranına geri dönmek için **OK** düğmesine basın.



Sanatçı Adı	Fotoğrafçının ismini girin.
Telif Hakkı Adı	Telif hakkı sahibinin ismini girin.

Karakterleri girme

1. Büyük harf, küçük harf ve semboller arasında geçiş yapmak için **INFO** düğmesine basın.
2. $\Delta \nabla \langle \rangle$ düğmelerini kullanarak bir karakteri vurgulayın ve girmek için **OK** düğmesine basın.
 - Seçilen karakter, karakter girişi alanında görünür (a).
 - Bir karakteri silmek için **🗑️** düğmesine basın.
3. Karakter girişi alanındaki (a) bir karakteri silmek için ön ve arka kadrantları kullanarak imleci hareket ettirin.
 - Bir karakter seçin ve silmek için **🗑️** düğmesine basın.
4. Girişi tamamladıktan sonra **[Sonlandır]** ögesini seçin ve **OK** düğmesine basın.

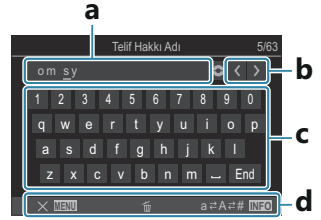

- a Karakter girişi alanı
b İmleci hareket ettirme tuşları
c Klavye
d İşlem kılavuzu
- Dokunmatik işlem, karakter girmek ve a ile d arasında kalan bölümde işlemler yapmak için de kullanılabilir.

Monitör/Ses/Bağlantı Ayarları

Dokunmatik Kontrolleri Devre Dışı Bırakma (Dokun. Ekran Ayarı)

PASMB 

Dokunmatik kontrolleri etkinleştirin veya devre dışı bırakın.

Menü

- MENU → İ → 3. Monitör/Ses/Bağlantı → Dokun. Ekran Ayarı

Kapalı	Dokunmatik kontrolleri devre dışı bırakın.
Açık	Dokunmatik kontrolleri etkinleştirin.



Monitör Parlaklığı ve Ton (Monitör Ayarı)

P A S M B 

Monitör renk sıcaklığını ve parlaklığını ayarlayın. Bu seçenek hem fotoğraf hem de video modları için geçerlidir.

Menü

- MENU → İ → 3. Monitör/Ses/Bağlantı → Monitör Ayarı

 (Renk sıcaklığı)	<p>Renk sıcaklığını ayarlayın.</p> <p>"Kehribar-mavi" eksenini ayarlamak için ön kadranı veya < > düğmelerini kullanın. İşaretçi (- +) A'ya yaklaştırıldığında, kırmızı bir ton eklenir; B'ye yaklaştırıldığında ise mavi bir ton eklenir.</p> <p>"Yeşil-eflatun" eksenini ayarlamak için arka kadranı veya Δ ∇ düğmelerini kullanın. İşaretçi (- +) G'ye yaklaştırıldığında yeşil bir ton eklenir; M'ye yaklaştırıldığında ise eflatun bir ton eklenir.</p>
 (Parlaklık)	<p>Parlaklığı ayarlayın. Δ ∇ düğmelerini kullanarak bir seçenek belirleyin.</p> <p>[-7] – [±0] – [+7]</p>

- Renk sıcaklığı ve parlaklık arasında geçiş yapmak için **INFO** düğmesine basın ve her birini ayarlayın.
- **OK** düğmesini basılı tutarak ayarı sıfırlayabilirsiniz.
- **B** modunda monitör **[Bulb/Time Monitörü]** içinde seçilen parlaklığı kullanır.  "BULB/TIME/COMP Ayarlarını Yapılandırma (BULB/TIME/COMP Ayarları)" (P.272)



Vizör Parlaklığı ve Tonu (EVF Ayarla)

P A S M B 

Vizör parlaklığı ve tonu ayarlanır. Ekran, bu ayarlar yapılırken vizöre geçiş yapar.

Menü

- MENU → İ → 3. Monitör/Ses/Bağlantı → EVF Ayarla

 (Renk sıcaklığı)	<p>Renk sıcaklığını ayarlayın.</p> <p>"Kehribar-mavi" eksenini ayarlamak için ön kadranı veya ◀▶ düğmelerini kullanın. İşaretçi (- +) A'ya yakınlaştırıldığında, kırmızı bir ton eklenir; B'ye yakınlaştırıldığında ise mavi bir ton eklenir.</p> <p>"Yeşil-eflatun" eksenini ayarlamak için arka kadranı veya Δ ▽ düğmelerini kullanın. İşaretçi (- +) G'ye yakınlaştırıldığında yeşil bir ton eklenir; M'ye yakınlaştırıldığında ise eflatun bir ton eklenir.</p>
 (Parlaklık)	<p>[EVF Oto Parlaklık Kapalı] / [EVF Oto Parlaklık Açık]: Vizör parlaklığı ve gösterge kontrastı ortam aydınlatma koşullarına göre otomatik olarak ayarlanır. ◀▶ düğmelerini kullanarak ayarı değiştirin.</p> <p>[☀]: Parlaklığı ayarlayın. Δ ▽ düğmelerini kullanarak bir seçenek belirleyin. [-7] – [±0] – [+7]</p> <p>! [EVF Oto Parlaklık Açık] seçildiğinde parlaklık değiştirilemez.</p>

- Renk sıcaklığı ve parlaklık arasında geçiş yapmak için **INFO** düğmesine basın ve her birini ayarlayın.
- **OK** düğmesini basılı tutarak ayarı sıfırlayabilirsiniz.

Göz sensörünü yapılandırma (Göz Sensörü Ayarları)

PASMB 

Gözünüzü vizöre yaklaştırdığınızda fotoğraf makinesinin nasıl çalışacağını belirleyebilirsiniz.

Menü

- MENU →  3. Monitör/Ses/Bağlantı → Göz Sensörü Ayarları

EVF Otomatik Geçiş	<p>[Kapalı]: Gözünüzü vizöre dayadığınızda ekran değişmez. Ekranı değiştirmek için  düğmesine basın.</p> <p>[Açık]: Gözünüzü vizöre dayadığınızda otomatik olarak vizör açılır.</p>
Açıldığında davranış	<p>Ekran, otomatik olarak vizöre geçtiğinde neyin görüntüleneceğini seçin.</p> <p>[Ekranı Korum]: Monitörde gösterilen ekran, vizörde gösterilir.</p> <p>[Çekim Ekranı]: Monitörde oynatma ekranı veya bir menü gösterilse bile vizör canlı görüntüyü gösterir.</p>
Monitör Açıkken	<p>[Geçerli]: [EVF Otomatik Geçiş] ögesi [Açık] olduğunda ve gözünüzü vizöre getirdiğinizde ekran, monitör açık olsa bile vizöre geçer.</p> <p>[Geçersiz]: [EVF Otomatik Geçiş] ögesi [Açık] olduğunda ve gözünüzü vizöre getirdiğinizde monitör açık ise ekran, vizöre geçmez.</p>

  düğmesini basılı tuttuğunuzda **[EVF Otomatik Geçiş]** ayar ekranı görünür.

Odak Bip Sesini Devre Dışı Bırakma (■)))

P A S M B 

Fotoğraf makinesi odaklama yapılırken duyulan bip sesini devre dışı bırakın.

Menü

- MENU → Ÿ → 3. Monitör/Ses/Bağlantı → ■)))

Açık	Başarılı otomatik odaklama işlemlerinden sonra bir bip sesi verilir. Bip sesi, sadece fotoğraf makinesi [C-AF] ögesini kullanarak ilk odaklama yaptığında duyulur.
Kapalı	Başarılı otomatik odaklama işlemlerinden sonra bip sesi verilmez.

 Sessiz çekim modunda odak bip sesini etkinleştirmek için **[Sessiz [♥] Ayarları]** ayarlarını yapılandırın (P.201).

Harici Monitör Ekran Seçenekleri (HDMI Ayarları)

PASMB 

HDMI ile bağlanan harici monitörler için sinyal çıkışını seçin. Monitörün özelliklerine göre kare hızı, video kare boyutu ve diğer ayarları yapın.

Menü

• MENU → İ → 3. Monitör/Ses/Bağlantı → HDMI Ayarları

Çıkış Boyutu	HDMI konektörü için sinyal çıkışı tipini seçin. [C4K] : Sinyal çıkışı 4K dijital sinema (4096 × 2160) formatında sağlanır. [4K] : Sinyal çıkışı mümkün olduğunda 4K (3840 × 2160) olarak sağlanır. [1080p] : Sinyal çıkışı mümkün olduğunda Full HD (1080p) olarak sağlanır. [720p] : Sinyal çıkışı mümkün olduğunda HD (720p) olarak sağlanır.
Çıkış Kare Hızı	Cihazın NTSC veya PAL'i desteklemesine göre sinyal kare hızını seçin. [60p Önceliği] : NTSC'yi destekleyen bölgelerde kare hızı. [50P Önceliği] : PAL'i destekleyen bölgelerde kare hızı.

⚠ **[Çıkış Kare Hızı], fotoğraf makinesi HDMI ile başka bir cihaza bağlı olduğunda değiştirilemez.**

⚠ Bağlı cihaz, ses formatıyla uyumlu değilse ses oynatılmaz.

🔊 Video modunda sinyallerin HDMI cihazına çıkışını sağlarken ayrıntılı seçenekleri yapılandırabilirsiniz.

👉 "HDMI Çıkışı (🔌 HDMI Çıkışı)" (P.288)

USB Bağlantı Modu Seçme (USB Ayarları)



P A S M B 

Fotoğraf makinesinin USB ile harici cihazlara bağılyken nasıl işlev göreceğini seçin.

Menü

- MENU → İ → 3. Monitör/Ses/Bağılantı → USB Ayarları

USB Modu	<p>[Seç]: Bir USB kablosu her bağılandığında bağılantı modunu seçme menüsü görünür.</p> <p>[Depolama]: Fotoğraf makinesi harici bir depolama cihazı işlevi görür. Fotoğraf makinesinin bellek kartındaki veriler bilgisayara kopyalanabilir.</p> <p>[MTP]: Bellek kartındaki görüntüler, Windows Vista veya daha yüksek sürümlerle birlikte verilen standart yazılım kullanılarak görüntülenebilir veya bilgisayara kopyalanabilir (P.468)</p> <p>[Web Kamerası]: Fotoğraf makinesi bilgisayara bağılanabilir ve çevrimiçi toplantılar ile canlı yayınlarda web kamerası olarak kullanılabilir (P.469). Ek sürücü veya uygulama gerekmez. Fotoğraf makinesinin yakaladığı video ve ses verilerinin bilgisayarda yayınlanması için USB ile iki cihaz arasında bağılantı kurulması yeterlidir (USB ile yayın).</p> <p>[RAW/Kontrol]: OM Workspace üzerinden edinebileceğiniz bilgisayar kontrollerini uygulayarak, fotoğraf makinesinin yüksek hızlı görüntü işleme motorunu kullanın ve fotoğrafları işleyin. Ayrıca OM Capture'ı kullanarak fotoğraf çekebilir ve görüntüleri bir bilgisayara aktarıp fotoğraf makinesini bilgisayardan kumanda edebilirsiniz.</p> <p>Ayrıntılı bilgi için, bkz. "Fotoğrafları Çekildikleri Anda Yükleme (RAW/Kontrol)" (P.465), "Fotoğraf Makinesinin Yüksek Hızlı RAW İşleme Bağılantısı (RAW/Kontrol)" (P.467).</p> <p>[USB PD]: USB PD uyumlu bir cihaza bağılandığında fotoğraf makinesine otomatik olarak güç verilmeye başlanmadığında bu öğeyi seçin. Çoğu durumda bu seçeneği belirlemeye gerek yoktur.</p>
USB'den Güç Besleme	<p>USB üzerinden bir bilgisayara bağılanırken fotoğraf makinesine güç verilip verilmeyeceğini seçin.</p> <p>[Evet]: Fotoğraf makinesi ve bilgisayar USB üzerinden bağılanırsa fotoğraf makinesine güç verilir.</p> <p>[Hayır]: Fotoğraf makinesi ve bilgisayar USB üzerinden bağılanırsa fotoğraf makinesine güç verilmez.</p>

 **[Depolama], [MTP], [Web Kamerası]** veya **[ RAW/Kontrol]** seçildiğinde fotoğraf makinesini USB üzerinden bilgisayara bağladığınızda, fotoğraf makinesine güç verilirken makinenizi kullanabilirsiniz.

Pil/Uyku Ayarları

Pil Durumunun Görüntülenmesi (Pil Durumu)

P A S M B 

Fotoğraf makinesine takılı pillerin durumunu görüntüleyin. Fotoğraf makinesindeki pilin durumu ve pil yuvasındaki pilin durumu ayrı ayrı görüntülenir.

Menü

• MENU →   → 5. Pil/Uyku →  Pil Durumu

 Fotoğraf makinesine, USB-AC adaptöründen veya USB PD uyumlu bir USB cihazından güç verildiğinde bazı öğeler görüntülenmez.

Önce Hangi Pilin Kullanılacağını Ayarlama (Pil Önceliği)

PASMB 

Hem fotoğraf makinesinde hem de isteğe bağlı pil tutucuda pil olduğunda önce hangi pilin kullanılacağını seçin (P.482).

Menü

- MENU → Ü → 5. Pil/Uyku →  Pil Önceliği

Gövde Pil	Önce fotoğraf makinesindeki pil kullanılır.
PBH Pil	Önce isteğe bağlı pil tutucudaki pil kullanılır.

Video kaydı sırasında pil seviyesi göstergesini deęiřtirme (Görüntü Şablonu)

PASMB 

Pil seviyesi gösterimi için bir format seçin. Pil seviyesi yüzde cinsinden veya kalan çekim süresi olarak görüntülenebilir.

 Çekim süresi gösterimi sadece kılavuz amaçlıdır.

Menü

• MENU → İ → 5. Pil Uyku →   Görüntü Şablonu

%	Pil seviyesi yüzde olarak gösterilir.
dk	Pil seviyesi kalan çekim süresi olarak gösterilir. Fotoğraf modlarında pil seviyesi sadece video kaydedilirken görüntülenir.

Aydınlatmayı Karartma (Aydınlatmalı LCD)

P A S M B 

Hiçbir işlem yapılmadığında monitörün aydınlatmayı karartmasından önce geçen sürenin uzunluğunu seçin. Aydınlatmanın karartılması pillerin tüketimini azaltır.

Menü

- **MENU** → **İ** → 5. Pil/Uyku → Aydınlatmalı LCD

8sn. / 30sn. / 1dk	Belirtilen sürenin ardından monitörün aydınlatması kararır.
Tut	Monitörün aydınlatması karamaz.

Uyku (Güç Tasarrufu) Seçeneklerini Ayarlama (Uyku)

PASMB 

Hiçbir işlem gerçekleştirilmediğinde fotoğraf makinesi uyku moduna girmeden önceki gecikmeyi seçin. Uyku modunda fotoğraf makinesinin işlemleri durdurulur ve monitör kapanır.

Menü

- **MENU** → **Y** → 5. Pil/Uyku → **Uyku**

Kapalı	Fotoğraf makinesi uyku moduna girmez.
1 dk / 3 dk / 5 dk	Belirtilen sürenin ardından fotoğraf makinesi uyku moduna girer.

- Deklanşör düğmesine yarım basılarak normal işleme geri dönülebilir.

⚠ Aşağıdaki durumlarda fotoğraf makinesi uyku moduna girmez.

- çoklu pozlama devam ederken, bir HDMI cihaza bağlıyken, Wi-Fi üzerinden bir akıllı telefona bağlıyken, Wi-Fi veya USB üzerinden bir bilgisayara bağlıyken, kablosuz olarak bir uzaktan kumandaya bağlıyken veya USB ile güç verilirken.

Otomatik Kapama Seçeneklerini Ayarlama (Otomatik Kapama)

PASMB 

Fotoğraf makinesi uyku moduna girdikten sonra ayarlanan süre boyunca hiçbir işlem yapılmazsa fotoğraf makinesi otomatik olarak kapanır. Bu seçenek, fotoğraf makinesinin otomatik olarak kapanmasından önceki gecikmeyi seçmek için kullanılır.

Menü

• MENU → İ → 5. Pil/Uyku → Otomatik Kapama

Kapalı	Fotoğraf makinesi otomatik olarak kapanmaz.
5 dk / 30 dk / 1 sa / 4 sa	Belirtilen sürenin ardından fotoğraf makinesi kapanır.

 Fotoğraf makinesini otomatik olarak kapandıktan sonra yeniden etkinleştirmek için **ON/OFF** kolunu kullanarak fotoğraf makinesini açın.

Güç Tüketimini Azaltma (Hızlı Uyku Modu)

P A S M B 

Vizörle fotoğraf çekimi sırasında güç tüketimini daha fazla düşürün. Aydınlatma kapanmadan veya fotoğraf makinesi uykuya girmeden önceki gecikime kısaltılabilir.

⚠ Güç tasarrufu kullanılamaz:

- canlı görüntü fotoğraf çekimi sırasında, vizör açıkken, çoklu pozlama veya aralık zamanlayıcılı fotoğraf çekimi devam ederken, HDMI cihazına bağlıyken, Wi-Fi üzerinden bir akıllı telefona bağlanırken, Wi-Fi veya USB üzerinden bir bilgisayara bağlanırken veya Bluetooth etkinken

Menü

- MENU → İ → 5. Pil/Uyku → Hızlı Uyku Modu

Hızlı Uyku Modunu Etkinleştirme

1. **[Hızlı Uyku Modu]** ögesini seçmek için Δ ∇ düğmelerini kullanın ve **OK** düğmesine basın.

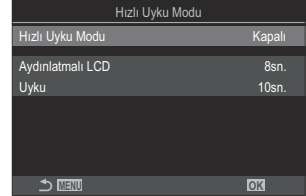

Hızlı Uyku Modu ayar ekranı

2. Δ ∇ düğmelerini kullanarak **[Açık]** ögesini vurgulayın ve **OK** düğmesine basın.

Kapalı	Fotoğraf makinesi güç tasarrufu moduna girmez.
Açık	Fotoğraf makinesi anında güç tasarrufu moduna girer. Güç tasarrufu etkinken ve süper kontrol paneli görüntülenirken (P.48) monitörde "ECO" görüntülenir.

3. Ekran, Hızlı Uyku Modu ayar ekranına geri döner.

Hızlı Uyku Modunu Yapılandırma

1. Seçenekleri yapılandırın.

- Δ ∇ düğmelerine basarak bir öge seçin ve ayar menüsünü görüntülemek için **OK** düğmesine basın.
- Seçenekleri yapılandırdıktan sonra Hızlı Uyku Modu ayar ekranına geri dönmek için **OK** düğmesine basın.

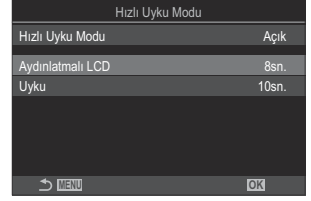

Aydınlatmalı LCD	Hiçbir işlem yapılmadığında monitörün aydınlatmayı karartmasından önce geçen sürenin uzunluğunu seçin. [3sn.] / [5sn.] / [8sn.]
Uyku	Hiçbir işlem gerçekleştirilmediğinde fotoğraf makinesi uyku moduna girmeden önceki gecikmeyi seçin. [3sn.] / [5sn.] / [8sn.] / [10sn.] / [15sn.] / [30sn.] / [1dk.]

- Güç tasarrufu etkinken ve süper kontrol paneli görüntülenirken (P.48) monitörde "ECO" görüntülenir.



Sıfırlama/Saat/Dil/Diğer Ayarları

Varsayılan Ayarları Geri Yükleme (Ayarları Sıfırla/Başlat)

P A S M B 

Fotoğraf makinesini fabrika varsayılan ayarlarına sıfırlayın. Neredeyse tüm ayarları veya sadece doğrudan fotoğraf çekimiyle ilgili olanları sıfırlamayı tercih edebilirsiniz.

Menü

- MENU → İ → 6. Sıfırlama/Saat/Dil/Diğer → Ayarları Sıfırla/Başlat

Çekim Ayarlarını Sıfırla	Sadece fotoğraf çekimiyle ilgili ayarları sıfırlayın.
Tüm Ayarları Başlat	Saat ve dil gibi birkaç öge hariç olmak üzere tüm ayarları sıfırlayın.

🔗 Sıfırlanan ayarlarla ilgili bilgiler için bkz. "[Varsayılan Ayarlar](#)" (P.513).

🔗 Ayarlar, OM Workspace veya OM Image Share kullanılarak kaydedilebilir. Daha fazla bilgi için web sitemizi ziyaret edin.

Fotoğraf Makinesinin Saatini Ayarlama (⌚ Ayarları)

PASMB 

Fotoğraf makinesinin saatini ayarlayın.

Menü

- MENU → İ → 6. Sıfırlama/Saat/Dil/Diğer → ⌚ Ayarları

⌚	Tarih, saat ve tarih formatını ayarlayın. Öğeleri vurgulamak için < > düğmelerini ve vurgulanan öğeyi değiştirmek için Δ ▽ düğmelerini kullanın.
Zaman Dilimi	Zaman dilimini ve yaz saatini ayarlayın. Zaman dilimini değiştirmek için Δ ▽ düğmelerini kullanın. INFO düğmesine basarak yaz saatini ayarlayabilirsiniz. INFO düğmesine her basıldığında açılır ve kapanır.

Dil Seçimi ()

PASMB 

Fotoğraf makinesinin menüleri ve araç ipuçları için bir dil seçin.

Menü

- MENU → İ → 6. Sıfırlama/Saat/Dil/Diğer → 

Düzeş Göstergesini Kalibre Etme (Seviye Ayarlama)

PASMB 

Düzeş göstergesindeki sapmayı düzeltin. Tamamen dik veya düz olmadığını gördüğünüz durumlarda düzeş göstergesini kalibre edin.

Menü

- **MENU** ➔ **İ** ➔ 6. Sıfırlama/Saat/Dil/Diğer ➔ Seviye Ayarlama

Sıfırla	Göstergeyi fabrika varsayılan ayarlarına sıfırlayın.
Ayarla	Referans (sıfır) noktayı seçin. Düzeş göstergesini, fotoğraf makinesini düzgün şekilde yerleştirdikten sonra kalibre edin.

Görüntü İşleme Kontrolü (Piksel Eşleme)

P A S M B 

Görüntü sensörü ve görüntü işleme fonksiyonlarını aynı anda kontrol edin. En iyi sonuçlar için, çekim ve oynatmayı sonlandırın ve piksel eşlemeye başlamadan önce en az bir dakika bekleyin.

⚠ Kontrol devam ederken kazayla fotoğraf makinesini kapatmanız halinde tekrar kontrol etmeyi unutmayın.

Menü

- **MENU** → **İ** → 6. Sıfırlama/Saat/Dil/Diğer → **Piksel Eşleme**

Üretici Yazılımı Sürümünü Görüntüleme (Üretici Yazılımı Sürümü)

P A S M B 

Fotoğraf makinesi ve geçerli durumda takılı tüm objektifler veya diğer çevresel aygıtların üretici yazılımı sürümlerini görüntüleyin. Müşteri destek bölümüyle iletişime geçtiğinizde veya belenim güncellemeleri yaparken bu bilgilere ihtiyacınız olabilir.

Menü

- **MENU** → **İ** → 6. Sıfırlama/Saat/Dil/Diğer → Üretici Yazılımı Sürümü

Belgeleri Görüntüleme (Belgelendirme)

PASMB 

Fotoğraf makinesinin uygunluk gösterdiği bazı standartlar için uyumluluk belgelerini görüntüleyin.

Menü

- **MENU** → **İ** → 6. Sıfırlama/Saat/Dil/Diğer → Belgelendirme

Fotoğraf Makinesinin Harici Cihazlara Bağlanması

Harici Cihazlara Bağlantı

Fotoğraf makinesini bilgisayar veya akıllı telefon gibi harici bir cihaza bağlayarak çeşitli işlemler gerçekleştirilebilir.

Wi-Fi ve Bluetooth® Kullanımına İlişkin Tedbirler

Kablosuz LAN ve **Bluetooth®** özelliklerini, kullanımının yasak olduğu ülkelerde, bölgelerde veya konumlarda devre dışı bırakın.

Fotoğraf makinesi kablosuz LAN ve **Bluetooth®** ile donatılmıştır. Bu özelliklerin ürünün satın alındığı bölgenin dışındaki ülkelerde kullanımı kablosuz yönetmeliklerini ihlal edebilir.

Bazı ülkeler ve bölgeler, önceden devlet izni olmaksızın konum verilerinin alınmasını yasaklayabilir. Bu nedenle bazı satış bölgelerinde fotoğraf makinesi konum verisi ekranları devre dışı bırakılmış olarak gönderilebilir.

Her ülke ve bölgenin kendine özgü yasa ve yönetmelikleri mevcuttur. Seyahat etmeden önce bunları kontrol edin ve yurt dışında bulunduğunuz süre zarfında göz önünde bulundurun. Şirketimiz, kullanıcının yerel yasa ve yönetmeliklere uyum sağlamamasından dolayı sorumluluk kabul etmez.

Wi-Fi'yi uçaklarda ve kullanımının yasak olduğu diğer yerlerde devre dışı bırakın. ✋ "Fotoğraf makinesinin kablosuz iletişimini devre dışı bırakma (Uçak Modu)" (P.427)

- ① Kablosuz iletimler, üçüncü tarafların eline geçebilir. Kablosuz özellikleri kullanırken buna dikkat edin.
- ① Kablosuz alıcı-verici fotoğraf makinesinin sapında bulunur. Metal cisimlerden mümkün olduğunca uzak tutun. Ek olarak, sap kısmının tutulması veya bir nesneyle kapatılması sinyal gücünü azaltabilir.
- ① Fotoğraf makinesini bir çanta veya başka bir kutu içinde taşıırken, kutu içeriklerinin veya yapıldığı malzemelerin kablosuz iletişimlerle karışmaya neden olarak fotoğraf makinesinin akıllı telefona bağlanmasını engelleyebileceğini unutmayın.
- ① Wi-Fi bağlantıları pillerin tükenmesini hızlandırır. Kullanım sırasında pil seviyesinin düşük olması durumunda bağlantı kesilebilir.
- ① Radyo frekansı yayan, manyetik alan oluşturan veya statik elektrik taşıyan mikrodalga fırınlar ve telsiz telefonlar gibi cihazlar, kablosuz veri iletişimini yavaşlatabilir veya iletişimde karışmaya neden olabilir.
- ① Bazı kablosuz LAN özellikleri, bellek kartı yazma koruması düğmesi "LOCK" konumundayken kullanılamaz.

Fotoğraf makinesinin kablosuz iletişimini devre dışı bırakma (Uçak Modu)

P A S M B 

Fotoğraf makinesinin kablosuz (Wi-Fi/**Bluetooth**®) işlevlerini devre dışı bırakın.

Menü

- MENU → İ → 4. Wi-Fi/Bluetooth → Uçak Modu

Kapalı Kablosuz iletişim etkindir.

Açık Kablosuz iletişim devre dışıdır. Ayarı **[Kapalı]** olarak ayarlamadığınız sürece kullanamazsınız.
[Açık] ögesini seçtiğinizde → görünür.

 **[Açık]** ögesini seçseniz bile Wireless Radiowave Commander FC-WR ile iletişim mümkündür.

Fotoğraf Makinesinin Bir Akıllı Telefona Bağlanması

Akıllı Telefonlara Bağlantı

Çekim öncesi ve sonrasında fotoğraf makinesi kullanımını daha keyifli hale getirmek için bu özel uygulamadan yararlanın ve akıllı telefona bağlanmak için fotoğraf makinesinin kablosuz LAN (Wi-Fi) ve **Bluetooth**® özelliklerini kullanın. Bağlantı kurulduktan sonra fotoğrafları uzaktan indirebilir ve çekebilirsiniz, ayrıca görüntüleri konum bilgisi ekleyebilirsiniz.

- Tüm akıllı telefonlarda çalışmayabilir.

Belirtilen uygulama OM Image Share ile yapabileceğiniz işlemler

• Görüntüleri fotoğraf makinesinden akıllı telefona indirme

Paylaşılacak üzere işaretlenmiş fotoğrafları (P.313) akıllı telefonunuza indirin.

Akıllı telefonu aynı zamanda fotoğraf makinesinden indirilecek görüntüleri seçmek için de kullanabilirsiniz.

• Akıllı telefonda uzaktan çekim

Akıllı telefon kullanarak fotoğraf makinesini uzaktan çalıştırabilir ve çekim yapabilirsiniz.

• Mükemmel görüntü işleme

Akıllı telefonunuza indirilen görüntüleri etkileyici efektler uygulamak için sezgisel kontrolleri kullanın.

• Fotoğraf makinesindeki görüntüleri GPS etiketi ekleme

Akıllı telefonun GPS fonksiyonunu kullanarak, fotoğraf makinesiyle fotoğraf çekerken konum bilgisini ekleyebilirsiniz.

Ayrıntılar için web sitemizi ziyaret edin.

Fotoğraf Makinesi ve Akıllı Telefonu Eşleştirme (Wi-Fi Bağlantısı)

Cihazları ilk kez bağlarken aşağıdaki adımları izleyin.

- Akıllı telefonun işletim sisteminin bir parçası olan ayar uygulaması yerine OM Image Share'i kullanarak eşleştirme ayarlarını yapın.

1. Daha önceden akıllı telefonunuza yüklenen özel OM Image Share uygulamasının kopyasını başlatın.
2. Çekim bekleme ekranında görüntülenen  simgesine dokununuz.

🔗 Aşağıdaki işlemleri de yapabilirsiniz.





Süper kontrol paneli

-  

Menü

- MENU →  → 4. Wi-Fi/Bluetooth → Wi-Fi Bağlantısı

3. **[Cihaz Bağlantısı]** öğesini seçin ve **OK** düğmesine basın.
4. Ekrandaki yönlendirmeyi takip ederek Wi-Fi/**Bluetooth**® ayarlarını yapın.
 - **Bluetooth** yerel adı ve parolası, Wi-Fi SSID ve şifresi ve bir QR kodu monitörde görüntülenir.
5. OM Image Share ekranının alt kısmındaki fotoğraf makinesi simgesine dokununuz.
 - **[Kolay Kurulum]** sekmesi görüntülenir.

6. QR kodunu taramak ve bağlantı ayarlarını yapmak için OM Image Share uygulamasındaki ekran talimatlarını izleyin.
- QR kodunu tarayamıyorsanız OM Image Share uygulamasındaki ekran talimatlarını izleyerek ayarları manuel olarak yapın.
 - **Bluetooth**[®]: Bağlanmak için yerel adı seçin ve fotoğraf makinesi monitöründe görüntülenen şifreyi Bluetooth ayarları iletişim kutusuna girin.
 - Wi-Fi: Bağlanmak için fotoğraf makinesi monitöründe görüntülenen SSID ve şifreyi OM Image Share'deki Wi-Fi ayarları iletişim kutusuna girin.
 - Eşleştirme tamamlandığında ekrandaki  ögesi yeşile dönüşür.
 - **Bluetooth**[®] simgesi aşağıdaki gibi durumu belirtir:
 - : Fotoğraf makinesi kablosuz sinyali veriyor.
 - : Kablosuz bağlantı kuruldu.
7. Wi-Fi bağlantısını sonlandırmak için fotoğraf makinesi üzerindeki **MENU** düğmesine basın veya monitör ekranındaki  **MENU** ögesine dokununuz.
- Ayrıca fotoğraf makinesini kapatabilir ve bağlantıyı OM Image Share uygulamasından sonlandırabilirsiniz.
 - Varsayılan ayarlarda **Bluetooth**[®] bağlantısı Wi-Fi bağlantısı kesildikten sonra bile aktif kalarak akıllı telefonla uzaktan çekim yapmanızı sağlar. Fotoğraf makinesini, Wi-Fi bağlantısını sonlandırırken ayrıca **Bluetooth**[®] bağlantısını da sonlandıracak şekilde ayarlamak için **[Bluetooth]** ögesini **[Kapalı]** olarak ayarlayın.

Fotoğraf Makinesi Açıkken Kablosuz Bağlantı Beklemede Ayarı (Bluetooth)

Açıldığında, fotoğraf makinesinin akıllı telefon veya isteğe bağlı uzaktan kumanda ile kablosuz bağlantı için beklemede kalıp kalmayacağını seçebilirsiniz.

🔗 Önceden fotoğraf makinesinin ve akıllı telefon veya isteğe bağlı uzaktan kumandanın eşleştirilmesini tamamlayın. Eşleştirme tamamlanana kadar **[Bluetooth]** seçilemez.

Menü

• MENU → ȳ → 4. Wi-Fi/Bluetooth → Bluetooth

Kapalı	Açıldığında dahi fotoğraf makinesi kablosuz bağlantı için beklemede olmayacaktır ve kablosuz sinyali verilmeyecektir.
Açık 🔗	Fotoğraf makinesi açıldığında kablosuz sinyali verecektir ve kablosuz bağlantı için beklemede olacaktır. Fotoğraf makinesini ve akıllı telefonu OM Image Share'i çalıştırarak bağlayabilir ve uzaktan çekim yapabilir veya görüntüleri aktarabilirsiniz.
Açık 🔗 📶	Fotoğraf makinesi açıldığında kablosuz sinyalleri vermeye başlayacak ve cihazlar zaten eşleştirilmişse (P.460) uzaktan kumandayla bağlantı için beklemede olacaktır.

🔗 Özel OM Image Share uygulamasında GPS takip günlüğü etkinse **[Açık 🔗]** seçiliyken çekilen fotoğraflara uygulamadan indirilen konum verileri eklenecektir.

Fotoğraf Makinesi Kapalıyken Kablosuz Ağ Ayarları (Kapatma Beklemesi)

Fotoğraf makinesinin kapalıyken akıllı telefona kablosuz bir bağlantı sağlayıp sağlamayacağını seçebilirsiniz.

Menü

- MENU → İ → 4. Wi-Fi/Bluetooth → İ Ayarları → Kapatma Beklemesi

Seç	Fotoğraf makinesini kapattığınızda sizden akıllı telefona kablosuz bir bağlantı sürdürülüp sürdürülmeyeceğini seçmeniz istenir.
Kapalı	Kamerayı kapatmak, akıllı telefonun olan kablosuz bağlantısını sonlandırır.
Açık	Fotoğraf makinesi kapatıldığında, akıllı telefon bağlantısı etkin kalır ve akıllı telefon, fotoğraf makinesindeki fotoğrafları indirmek veya görüntülemek için kullanılabilir.

“Seç”

[Kapatma Beklemesi] için [Seç] ögesi seçildiğinde, aşağıdaki koşulların tümünün karşılanması durumunda fotoğraf makinesi kapanmadan önce bir onay penceresi görüntülenir:

- [Uçak Modu] için [Kapalı] seçili
- Fotoğraf makinesi şu anda bir akıllı telefona bağlı (P.429)
- Bellek kartı doğru şekilde takıldı

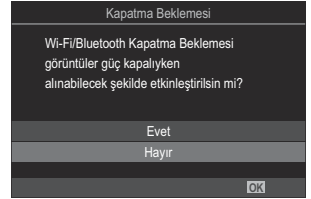

Evet	Fotoğraf makinesini kapatın fakat kablosuz akıllı telefon bağlantısını açık bırakın.
Hayır	Fotoğraf makinesini kapatın ve kablosuz akıllı telefon bağlantısını sonlandırın.

- ① Onay iletişim penceresi görüntüledikten sonra yaklaşık bir dakika boyunca hiçbir işlem yapılmazsa fotoğraf makinesi akıllı telefonun kablosuz bağlantısını sonlandırır ve otomatik olarak kapanır.
- ① Açık bırakıldığı takdirde, kablosuz bağlantı şu durumlarda otomatik olarak sonlandırılır: Fotoğraf makinesi açılarak tekrar bağlantı sağlanabilir.
 - 12 saat boyunca bağlantı kullanılmazsa
 - bellek kartı çıkarılırsa
 - pil değiştirilirse
 - yerleşik pil şarjı esnasında bir şarj hatası oluşursa

 **[Kapatma Beklemesi]** için **[Açık]** seçiliyken **ON/OFF** kolu **ON** konumuna döndürüldüğünde fotoğraf makinesinin hemen açılmayabileceğini unutmayın.

Görüntüleri bir akıllı telefona aktarma

Fotoğraf makinesindeki görüntüleri seçebilir ve bir akıllı telefona yükleyebilirsiniz. Ayrıca fotoğraf makinesini paylaşmak istediğiniz görüntüleri önceden seçmek için de kullanabilirsiniz.  "Paylaşım İçin Fotoğraf Seçme (Paylaşım Sırası)" (P.313)

- **[Bluetooth]** (P.431) için **[Kapalı]** veya **[Açık❗]** seçilirse **[Açık❗]** seçimini yapın.
- **[Bluetooth]** (P.431) için **[Açık❗]** seçimini yapmak, fotoğraf makinesini kablosuz bağlantı için hazır olacağı bekleme moduna alır.

1. Akıllı telefonda OM Image Share'deki **[Fotoğrafları İçe Aktar]** ögesine dokununuz.

 Akıllı telefona bağlı olarak Wi-Fi bağlantısı için bir onay ekranı görünebilir. Akıllı telefonu ve fotoğraf makinesini bağlamak için ekrandaki yönlendirmeleri takip edin.

- Fotoğraf makinesindeki görüntüler bir liste halinde görüntülenir.

2. Aktarmak istediğiniz fotoğrafları seçin ve Kaydet düğmesine dokununuz.

- Kaydetme işlemi tamamlandığında, fotoğraf makinesini akıllı telefondan kapatabilirsiniz.
- **[Bluetooth]** (P.431) ögesi **[Kapalı]** veya **[Açık❗]** olarak ayarlansa bile fotoğraf makinesinde **[Wi-Fi Bağlantısı]** ➔ **[Cihaz Bağlantısı]** başlatılarak **[Fotoğrafları İçe Aktar]** kullanılabilir.

Fotoğraf makinesi kapalıyken görüntüleri otomatik olarak yükleme

Fotoğraf makinesini kapalıyken akıllı telefona otomatik olarak görüntü yükleyecek şekilde yapılandırmak için:

- Paylaşım için görüntüleri işaretleyin (P.313).
- Kapatma bekleme özelliğini etkinleştirin (P.432).
- iOS cihazı kullanıyorsanız OM Image Share'i çalıştırın

Fotoğraf makinesinde paylaşım için bir görüntüyü işaretlediğinizde ve fotoğraf makinesini kapattığınızda OM Image Share'de bir bildirim görünür. Bildirime dokunduğunuzda görüntüler otomatik olarak akıllı telefona aktarılır.

Akıllı telefon ile uzaktan çekim yapma (Canlı Görüntü)

Fotoğraf makinesini akıllı telefon ile çalıştırarak, canlı görüntüyü akıllı telefon ekranında incelerken uzaktan çekim yapabilirsiniz.

- Fotoğraf makinesi bağlantı ekranını gösterir ve tüm işlemler akıllı telefonda yapılır.
- **[Bluetooth]** (P431) için **[Kapalı]** veya **[Açık]** seçilirse **[Açık]** seçimini yapın.
- **[Bluetooth]** (P431) için **[Açık]** seçimini yapmak, fotoğraf makinesini kablosuz bağlantı için hazır olacağı bekleme moduna alır.

1. OM Image Share'i başlatın ve **[Uzaktan Kumanda]** ögesine dokununuz.

2. **[Canlı Görüntü]** ögesine dokununuz.

3. Çekim yapmak için deklanşör düğmesine dokununuz.

- Çekilen görüntü fotoğraf makinesinin bellek kartına kaydedilir.

 **[Bluetooth]** (P431) ögesi **[Kapalı]** veya **[Açık]** olarak ayarlanırsa bile fotoğraf makinesinde **[Wi-Fi Bağlantısı]** → **[Cihaz Bağlantısı]** başlatılarak **[Canlı Görüntü]** kullanılabilir.

 Mevcut çekim seçenekleri kısmen sınırlıdır.

Akıllı telefon ile uzaktan çekim yapma (Uzak Deklanşör)

Fotoğraf makinesini akıllı telefon ile çalıştırarak uzaktan çekim yapabilirsiniz (Uzak Deklanşör).

- Fotoğraf makinesinde tüm işlemler yapılabilir. Ek olarak akıllı telefon ekranında görüntülenen deklanşör düğmesini kullanarak fotoğraf çekebilir ve video kaydedebilirsiniz.
- **[Bluetooth]** (P431) için **[Kapalı]** veya **[Açık🔴]** seçilirse **[Açık🔴]** seçimini yapın.
- **[Bluetooth]** (P431) için **[Açık🔴]** seçimini yapmak, fotoğraf makinesini kablosuz bağlantı için hazır olacağı bekleme moduna alır.

1. OM Image Share'i başlatın ve **[Uzaktan Kumanda]** ögesine dokununuz.

2. **[Uzak Deklanşör]** ögesine dokununuz.

3. Çekim yapmak için deklanşör düğmesine dokununuz.

- Çekilen görüntü fotoğraf makinesinin bellek kartına kaydedilir.





🔗 **[Bluetooth]** (P431) ögesi **[Kapalı]** veya **[Açık🔴]** olarak ayarlansa bile fotoğraf makinesinde **[Wi-Fi Bağlantısı]** ➔ **[Cihaz Bağlantısı]** başlatılarak [Uzak Deklanşör] kullanılabilir.

Fotoğraflara konum bilgilerinin eklenmesi

Akıllı telefonun GPS fonksiyonunu kullanarak, fotoğraf makinesiyle fotoğraf çekerken konum bilgisini ekleyebilirsiniz.

- **[Bluetooth]** (P431) için **[Kapalı]** veya **[Açık]** seçilirse **[AçıkC]** seçimini yapın.
- **[Bluetooth]** (P431) için **[Açık]** seçimini yapmak, fotoğraf makinesini kablosuz bağlantı için hazır olacağı bekleme moduna alır.

- 1.** Fotoğraf makinesiyle fotoğraf çekmeden önce OM Image Share'i başlatın ve konum bilgisi ekleme fonksiyonunu açın.
 - Akıllı telefonun ve fotoğraf makinesinin saatlerini senkronize etmeniz istendiğinde OM Image Share'de gösterilen yönlendirmeleri izleyin.

- 2.** Fotoğraf makinesiyle fotoğraf çekin.
 - Konum bilgisini eklemek mümkün olduğunda çekim ekranında  yanacaktır. Fotoğraf makinesi konum bilgisini alamazsa  yanıp söner.
 - Açıldığında veya uyku modundan çıkarıldığında fotoğraf makinesinin konum bilgisini eklemesi biraz zaman alabilir.
 - Ekran  görüntülenirken çekilen fotoğraflara konum bilgisi eklenecektir.
 - Konum bilgisi olan bir fotoğrafı görüntülerken ekranda  görünür.

 Konum bilgileri videolara eklenmez.

- 3.** Çekimi tamamladığınızda OM Image Share'de konum bilgisi ekleme fonksiyonunu kapatın.

Akıllı telefon bağlantısını sıfırlama (📱 Ayarlarını Sıfırla)

Akıllı telefon bağlantı ayarlarını varsayılan değerlere geri yükleyebilirsiniz.

Menü

- MENU → İ → 4. Wi-Fi/Bluetooth → 📱 Ayarları → 📱 Ayarlarını Sıfırla

🔗 Aşağıdaki menü öğeleri sıfırlanır.

- [📱 **Bağlantı Şifresi**] (P.440) / [**Kapatma Beklemesi**] (P.432)

🔗 Bir akıllı telefona bağlanmadan önce cihazları tekrar eşleştirmeniz gerekir (P.429).

Şifreyi deęiřtirme (Baęlantı Şifresi)

Wi-Fi/**Bluetooth**® şifrelerini deęiřtirmek için:

Menü

- **MENU** → **İ** → 4. Wi-Fi/Bluetooth → **Ayarları** → **Baęlantı Şifresi**

1. Ekrandaki kılavuzların yönlendirdięi şekilde **⊙** düęmesine basın.
 - Yeni bir şifre ayarlanır.

⚙️ Hem Wi-Fi baęlantı şifresi hem de **Bluetooth**® baęlantı şifresi deęiřtirilebilir.

⚙️ Şifreleri deęiřtirdikten sonra akıllı telefona tekrar baęlanın. **👉** ["Fotoęraf Makinesi ve Akıllı Telefonu Eşleřtirme \(Wi-Fi Baęlantısı\)" \(P.429\)](#)

Wi-Fi ile Bilgisayarlara Bağlantı

Yazılımı Kurma

Fotoğraf makinesi ve bilgisayarı Wi-Fi üzerinden bağlamak için OM Capture'ı kullanın.

OM Capture

Görüntüleri çekildikleri anda otomatik olarak indirmek ve görüntülemek veya fotoğraf makinesini uzaktan kumanda etmek için OM Capture yazılımını kullanın. Daha fazla bilgi almak veya yazılımı indirmek için web sitemizi ziyaret edin. Yazılımı indirirken fotoğraf makinesinin seri numarasını girmek üzere hazır bulundurun.

Yazılımı yüklemek için ekrandaki talimatları izleyin. Sistem gereksinimleri ve kurulum talimatları web sitemizde mevcuttur.

Bilgisayarı Fotoğraf Makinesiyle Eşleştirme (Yeni Bağlantı)

Fotoğraf makinesi ve bilgisayarın bağlanması için eşlenmeleri gerekir. Fotoğraf makinesiyle tek seferde en fazla dört bilgisayar eşlenebilir. Bir bilgisayarı fotoğraf makinesiyle eşleştirmek için USB ile bağlayın. Eşleştirmenin her bilgisayar için sadece bir kez gerçekleştirilmesi gerekir.

1. Fotoğraf makinesinin kapalı olduğunu onayladıktan sonra, USB kablosu kullanarak makineyi bilgisayara bağlayın.
 - USB kablosunu takarken, konektörlerin hasar görmesini ve kablo bağlantısının kesilmesini engellemek için isteğe bağlı kablo koruyucuyu ve kablo tutucuyu kullanın.  “Kablo Tutucu (CC-1) / Kablo Koruyucu (CP-2)” (P.490)

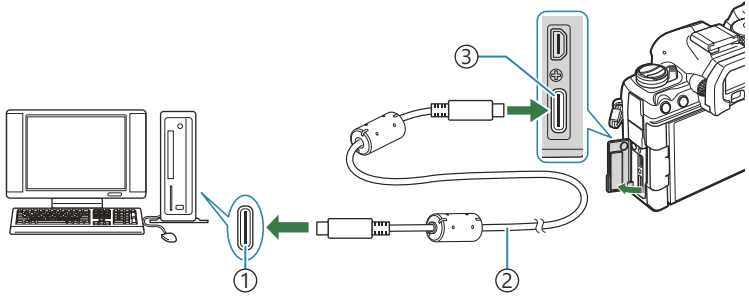

- ① USB bağlantı noktası
- ② USB kablosu (birlikte verilir)
- ③ USB konektörü

- USB bağlantı noktalarının konumları bilgisayardan bilgisayara farklılık gösterir. USB bağlantı noktalarına ilişkin bilgiler için bilgisayarla birlikte verilen dokümantasyonu inceleyin.
- Bilgisayardaki USB bağlantı noktası Tip A bağlantı noktası ise isteğe bağlı CB-USB11 kablosunu kullanın.

2. Fotoğraf makinesini açın.

- Fotoğraf makinesi, USB kablosunun bağlı olduğu cihazı tanımlamanızı isteyen bir mesaj görüntüler.

 Mesaj görüntülenmezse **[USB Modu]** (P.408) için **[Seç]** ögesini seçin.

-  Pil seviyesi çok düşüğe fotoğraf makinesi bilgisayara bağlanırken mesaj görüntülemez. Pillerin şarj edilmiş olduğundan emin olun.

3. ▲ ▼ düğmelerini kullanarak [**RAW/ Kontrol**] öğesini vurgulayın ve **OK** düğmesine basın.

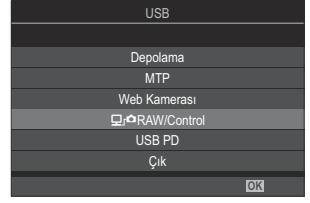

4. Bilgisayarda yüklü "OM Capture" kopyasını başlatın.
- Başlattıktan sonra, OM Capture bağlantı tipini seçmenizi isteyecektir.



5. [**Yeni bağlantı oluştur**] öğesinin sağındaki **[+]** simgesine tıklayın.

- Hiçbir işlem yapılmazsa fotoğraf makinesini tekrar bağlayın.



- Fotoğraf makinesinde bilgisayarı tanımlamak için kullanılacak adı girin. Varsayılan olarak bilgisayarın "Bilgisayar Adı" kayıtlıdır.
- Fotoğraf makinesinde kullanılan ad en fazla 15 karakter uzunluğunda olabilir.



6. OM Capture'da [**Ayarlar**] öğesine tıklayın.

- Eşleştirmenin tamamlandığını belirten bir mesaj görüntülediğinde talimatlarda belirtilen şekilde fotoğraf makinesinin bağlantısını kesin.

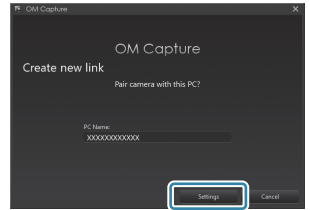

- Fotoğraf makinesini tüm ek bilgisayarlarla eşleştirmek için yukarıdaki adımları tekrarlayın.
- Fotoğraf makinesinde kayıtlı eşleştirme bilgileri "OM Capture" ile görüntülenebilir ve silinebilir.

⚠ Bilgisayar bağlantısının çalışmaması bilgisayarın fotoğraf makinesini tanıması gerektiği anlamına gelir.

Wi-Fi Ayarlarını Yapma (Wi-Fi Bağlantısı)

Eşleştirilen bilgisayarın ait olduğu ağ için bağlantı ayarlarını yapın.

Fotoğraf makinesinin Wi-Fi üzerinden bilgisayara bağlanabilmesi için Wi-Fi yönlendiricisi veya erişim noktası üzerinden ağa bağlanacak şekilde yapılandırılması gerekir. Fotoğraf makinesinde birden çok ağ profili saklanır ve bu profiller dilediğinizde geri çağrılabilir. **[Wi-Fi Bağlantısı]** ayarları aşağıdaki yöntemler kullanılarak ayarlanabilir:

WPS ile bağlayın	<p>Fotoğraf makinesini otomatik bağlantı için yapılandırın (P.445). Bir WPS yönlendirici veya erişim noktası kullanarak bağlanmak için cihazın WPS düğmesine basmanız yeterlidir.</p> <p>[PBC Yöntemi]: Sadece yönlendirici WPS düğmesini kullanarak bağlanın. Fotoğraf makinesi, düğmeye basıldığında otomatik olarak bağlanır.</p> <p>[PIN Yöntemi]: Fotoğraf makinesi PIN modunda bağlanır. Bağlanmak için yönlendirici üzerindeki fotoğraf makinesi PIN'ini girin.</p>
(☞) Listesinden bağlan	<p>Listeden ağı seçin (P.450). Fotoğraf makinesi kullanılabilir ağlar arasında arama yapar; bağlanmak için listeden bir ağ seçin ve ağ şifresini girin.</p>
Manuel olarak bağlayın	<p>Bağlantı ayarlarını manuel olarak ayarlayın (P.447). Bağlanmak için ağ adını (SSID) ve diğer ayarları girin.</p>

- WPS bağlantıları için WPS uyumlu bir yönlendirici veya erişim noktası gereklidir.
- PIN modunda WPS üzerinden bağlanmak için yönlendiricinin, PIN'in girileceği bir yönetici bilgisayarına doğrudan bağlı olması gerekir.
- Manuel bağlantı, bağlandığınız ağa ilişkin bilgi sahibi olmanızı gerektirir.
- Fotoğraf makinesi, aşağıda belirtilen tiplerdeki yönlendiriciler veya erişim noktaları üzerinden bağlanabilir:
 - Standart: IEEE802.11a/b/g/n/ac
 - Bant: 2.4 GHz veya 5 GHz
 - Güvenlik: WPA2, WPA3
- Fotoğraf makinesi, en fazla sekiz ağın ayarlarını saklayabilir. Fotoğraf makinesi, daha önceden bağlandığı ağlara otomatik olarak bağlanır.
- Sekizinci ağdan sonraki her yeni ağ, uzun süre boyunca kullanılmayan bağlantının ayarlarının üzerine yazılır.
- Mevcut profille aynı MAC adresine sahip bir erişim noktası için ağ profili eklendiğinde mevcut profilin ayarlarının üzerine yazılır.
- Yönlendiriciler veya erişim noktalarını kullanmaya ilişkin bilgiler için cihazla birlikte verilen dokümantasyonu inceleyin.

- **[Ayarları Sıfırla/Başlat]** (P.418) için **[Tüm Ayarları Başlat]** öğesini seçtiğinizde ağ profilleri sıfırlanmaz. Ağ ayarlarını sıfırlamak için **[Wi-Fi PC Ayarları]** (P.451) > **[Wi-Fi PC Ayarlarını Sıfırla]** seçeneğini kullanın.

Fotoğraf Makinesinde Wi-Fi'ı Etkinleştirme

Wi-Fi üzerinden bir ağa bağlanmadan önce, fotoğraf makinesinde Wi-Fi özelliğini etkinleştirmeniz gerekir. **[Uçak Modu]** (P.427), **[Açık]** ise **[Kapalı]** olarak ayarlayın.

WPS ile Bağlanma (WPS ile bağlayın)

Yönlendirici veya erişim noktasındaki WPS özelliğini kullanarak bağlanın.

Menü

- **MENU** → **Y** → 4. Wi-Fi/Bluetooth → Wi-Fi Bağlantısı

1. **△ ▽** düğmelerini kullanarak **[PC Bağlantısı]** öğesini vurgulayın ve **OK** düğmesine basın.
 - **[PC Bağlantısı]** seçenekleri görüntülenir.
2. **△ ▽** düğmelerini kullanarak **[WPS ile bağlayın]** öğesini vurgulayın ve **∞ ▽** düğmesine basın.
3. **△ ▽** düğmelerini kullanarak bir seçeneği vurgulayın ve **OK** düğmesine basın.
 - **[PBC Yöntemi]** öğesini seçtiyseniz yönlendirici veya erişim noktası üzerindeki WPS düğmesine basın.
 - Bağlantıyı başlatmak için fotoğraf makinesinde **OK** düğmesine basın.
 - Düğmeye basıldıktan sonra bağlantı için biraz zaman gerekebilir.
 - **[PIN Yöntemi]** öğesini seçtiyseniz fotoğraf makinesi bir PIN görüntüler; bu bilgiyi yönlendirici veya erişim noktasına girin. Yönlendirici bağlanmaya hazır olduğunda **OK** düğmesine basın.

4. Fotoğraf makinesi bağlanabilirse ağ, ağ adının yanında bir onay işareti (✓) ile birlikte görüntülenir.

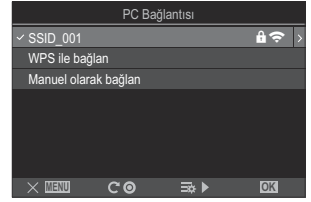

- Fotoğraf makinesi birden fazla bilgisayarla eşlenmişse ağ görüntülenmeden önce bir bilgisayar seçmeniz istenir. Δ ∇ düğmelerini kullanarak seçmek istediğiniz bilgisayarı vurgulayın ve **OK** düğmesine basın.
- Fotoğraf makinesi sadece seçili bilgisayarla kullanılabilir. Farklı bir bilgisayar seçmek için öncelikle geçerli bağlantıyı sonlandırmanız gerekir.
- Bağlantı başarısız olursa fotoğraf makinesi bununla ilgili bir mesaj ve ardından Adım 3'te gösterilen seçenekleri görüntüler. Bellek kartını çıkarın ve yeniden takın.

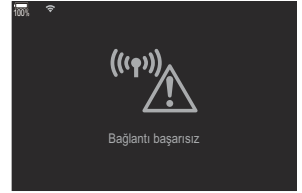

5. Çekim ekranından çıkmak için **OK** düğmesine basın.

- Fotoğraf makinesi standart çekim ekranına geri döner. Ekrandaki Wi-Fi ögesi yeşile dönüşür.



Manuel Olarak Bağlanma (Manuel olarak bağlan)

Ağ ayarlarını manuel olarak yapın.

Menü

- **MENU** → **İ** → 4. Wi-Fi/Bluetooth → Wi-Fi Bağlantısı

SSID	Ağ adı (SSID).
Kimlik denetimi	Ağda kullanılan güvenlik tipi.
Şifre	Güvenli bir ağla bağlantı için şifre.
IP Adresi Ata	Fotoğraf makinesi IP adresinin ağ DHCP sunucusu tarafından otomatik olarak atanıp atanmayacağını seçin.
IP Adresi	
Alt Ağ Maskesi	
Varsayılan Ağ Geçidi	IP adresi manuel olarak atandığında bu alanlar zorunludur. Kullanılan ayarlar ağa göre farklılık gösterir.
DNS	

1. **Δ ▽** düğmelerini kullanarak **[PC Bağlantısı]** öğesini vurgulayın ve **OK** düğmesine basın.
 - **[PC Bağlantısı]** seçenekleri görüntülenir.
2. **Δ ▽** düğmelerini kullanarak **[Manuel olarak bağlan]** öğesini vurgulayın ve **OK** düğmesine basın.

3. $\Delta \nabla$ düğmelerini kullanarak seçenekleri vurgulayın ve **OK** düğmesine basın.

- Seçili öge için seçenekler görüntülenir.

SSID	Ağ SSID'sini girin.
Kimlik denetimi	Ağda kullanılan güvenlik tipini seçin. [Yok] , [WPA2/WPA3] ve [WPA3] arasından seçim yapın.
Şifre	[Kimlik Denetimi] için [WPA2/WPA3] veya [WPA3] ögesini seçtiyseniz ağ şifresini girin.
IP Adresi Ata	[Otomatik(DHCP)] ve [Manuel] arasından seçim yapın. Otomatik IP adresi ataması, IP adreslerinin otomatik olarak sağlamak üzere yapılandırılmış bir DHCP sunucusuna sahip ağ gerektirir.
IP Adresi	
Alt Ağ Maskesi	
Varsayılan Ağ Geçidi	[IP Adresi Ata] için [Manuel] seçili olduğunda bu alanlar zorunludur.
DNS	

4. $\Delta \nabla$ düğmelerini kullanarak **[Bağlantıyı Başlat]** ögesini vurgulayın ve **OK** düğmesine basın.

5. Fotoğraf makinesi bağlanabilirse ağ, ağ adının yanında bir onay işareti (✓) ile birlikte görüntülenir.

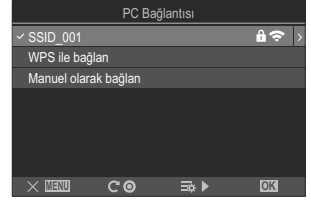

- Fotoğraf makinesi birden fazla bilgisayarla eşlenmişse ağ görüntülenmeden önce bir bilgisayar seçmeniz istenir. Δ ∇ düğmelerini kullanarak seçmek istediğiniz bilgisayarı vurgulayın ve **OK** düğmesine basın.
- Fotoğraf makinesi sadece seçili bilgisayarla kullanılabilir. Farklı bir bilgisayar seçmek için öncelikle geçerli bağlantıyı sonlandırmanız gerekir.
- Bağlantı başarısız olursa fotoğraf makinesi bununla ilgili bir mesaj ve ardından Adım 4'te gösterilen seçenekleri görüntüler. Bellek kartını çıkarın ve yeniden takın.

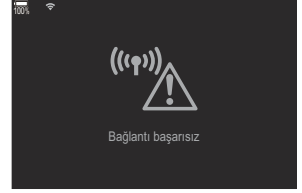

6. Çekim ekranından çıkmak için **OK** düğmesine basın.

- Fotoğraf makinesi standart çekim ekranına geri döner. Ekrandaki Wi-Fi ögesi yeşile dönüşür.



Listeden Bir Ağ Seçme ((☑)) Listesinden bağlan

Fotoğraf makinesi, kullanılabilir ağları arar ve bu ağları bağlanmak istediğiniz ağı seçmek için bir liste olarak görüntüler.

Menü

• MENU → İ → 4. Wi-Fi/Bluetooth → Wi-Fi/Bağlantısı

1. △ ▽ düğmelerini kullanarak **[PC Bağlantısı]** öğesini vurgulayın ve **OK** düğmesine basın.
 - **[PC Bağlantısı]** seçenekleri görüntülenir.
2. △ ▽ düğmelerini kullanarak **[(☑)] Listesinden bağlan** öğesini vurgulayın ve **OK** düğmesine basın.
 - Kullanılabilir ağların yer aldığı bir liste görüntülenir.
3. △ ▽ düğmelerini kullanarak seçmek istediğiniz ağı vurgulayın ve **OK** düğmesine basın.
 - Ağ şifre korumalıysa şifreyi girmeniz istenir. Şifreyi girin ve **OK** düğmesine basın.
 - Seçili ağ için **[Ayrıntılı Ayarlar]** seçeneğini görüntülemek amacıyla ▷ düğmesine basın. Bir IP adresi girebilir ve diğer ayarları manuel olarak yapabilirsiniz.
 - Aramayı tekrarlamak ve ağ listesini güncellemek için ⦿ düğmesine basın.
4. Fotoğraf makinesi bağlanabilirse ağ, ağ adının yanında bir onay işareti (✓) ile birlikte görüntülenir.
 - Şifre korumalı ağlar bir 🔒 simgesiyle belirtilir.
 - Fotoğraf makinesi birden fazla bilgisayarla eşlenmişse ağ görüntülenmeden önce bir bilgisayar seçmeniz istenir. △ ▽ düğmelerini kullanarak seçmek istediğiniz bilgisayarı vurgulayın ve **OK** düğmesine basın.
 - Fotoğraf makinesi sadece seçili bilgisayarla kullanılabilir. Farklı bir bilgisayar seçmek için öncelikle geçerli bağlantıyı sonlandırmanız gerekir.
 - Bağlantı başarısız olursa fotoğraf makinesi bununla ilgili bir mesaj ve ardından Adım 3'te gösterilen seçenekleri görüntüler. Bellek kartını çıkarın ve yeniden takın.

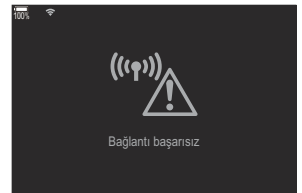



5. Çekim ekranından çıkmak için **OK** düğmesine basın.

- Fotoğraf makinesi standart çekim ekranına geri döner. Ekrandaki  ögesi yeşile döner.



Önceden Seçilen Ağlara Bağlanma

- Fotoğraf makinesi,  simgesinden [**PC Bağlantısı**] ögesini seçtiğinizde önceden seçilen ağlara otomatik olarak yeniden bağlanır. Şifre girmeniz gerekmez.
- Kullanılabilir birden çok ağ mevcutsa fotoğraf makinesi en sık kullanılan birinci ağa bağlanır.
- Fotoğraf makinesi bağlandıktan sonra, geçerli ağ onay işaretiyle (✓) gösterilmek üzere, kullanılabilir ağlardan oluşan bir liste görüntülenir.
- Farklı bir ağa bağlanmak için ağı listede vurgulayın ve **OK** düğmesine basın.
- Fotoğraf makinesi ağ üzerindeki birden fazla bilgisayarla eşlenmişse ağ listesi görüntülenmeden önce bir bilgisayar seçmeniz istenir.   düğmelerini kullanarak seçmek istediğiniz bilgisayarı vurgulayın ve **OK** düğmesine basın.

MAC adresini görüntüleme / PC bağlantısı için Wi-Fi ayarlarını sıfırlama (Wi-Fi PC Ayarları)

Wi-Fi bağlantısı için fotoğraf makinesinin MAC adresini görüntüleyebilir ve bilgisayara bağlantı için kullanılan Wi-Fi ayarlarını sıfırlayabilirsiniz.

Menü

- **MENU** →  → 4. Wi-Fi/Bluetooth → Wi-Fi PC Ayarları

Wi-Fi MAC Adresi	Wi-Fi bağlantısı için fotoğraf makinesinin MAC adresini görüntüleyin.
Wi-Fi PC Ayarlarını sıfırla	Fotoğraf makinesinin eşleştirildiği bilgisayarlar ve bağlandığı erişim noktaları ile ilgili bilgileri silin.

Fotoğrafları Çekildikleri Anda Yükleme

Fotoğraf çekin ve fotoğrafları, fotoğraf makinesiyle aynı ağdaki bir bilgisayara yükleyin. Fotoğraf makinesinin gövdesinde yer alan kontrolleri kullanarak veya fotoğraf makinesini bilgisayar üzerinden uzaktan kumanda ederek fotoğraf çekebilirsiniz. Devam etmeden önce, “[Bilgisayarı Fotoğraf Makinesiyle Eşleştirme \(Yeni Bağlantı\)](#)” (P.442) bölümünde açıklandığı üzere fotoğraf makinesi ve bilgisayarı bağlayın.

1. Fotoğraf makinesinin çalıştırıldığı ortama bağlı olarak Wi-Fi bağlantısında yavaş iletişim hızlarıyla karşılaşılabilir veya bilgisayar ya da kablosuz cihaz bağlantısı istemsiz olarak kesilebilir. Önemli fotoğraflar çekmeden önce fotoğraf makinesinin ortamınızdaki çalışmasını kontrol etmenizi öneririz. Wi-Fi bağlantısında kesinti yaşanması halinde yükleme öncesindeki veriler iptal edilir. Aktarılan verilerin yüklenmeden önce fotoğraf makinesinde kaydedileceği bellek kartının yükleme ayarlarını kullanın.
2. Bilgisayar bağlantısı yapılması için çekim ekranının fotoğraf makinesinde görüntülenmesi gerekir. Ağa bağlandıktan sonra çekim ekranına dönün.

1. Hedef bilgisayarda OM Capture'ı başlatın.

- Bir bağlantı tipi seçmeniz istenirse **[Wi-Fi Bağlantısı]** ögesine tıklayın.
- Fotoğraf makinesi algılandığında bilgisayar **[Fotoğraf makinesi bağlandı]** mesajını görüntüler.

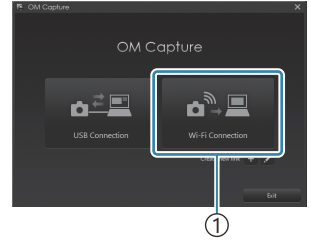

① [Wi-Fi Bağlantısı]

- Fotoğraf makinesi, bağlantı oluşturulduğunda mesajı görüntüler.

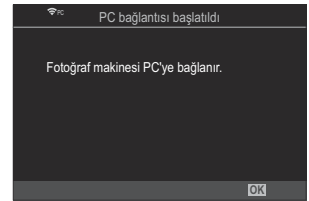

2. OM Capture'ı, fotoğrafları çekildikleri anda otomatik olarak indirecek şekilde yapılandırın.

- İndirilen görüntüler için bir hedef seçin.

3. Fotoğraf makinesi veya bilgisayar kontrollerini kullanarak fotoğraf çekin.

- Görüntüler, belirlenen seçeneklere göre bilgisayara indirilir.

📖 Yazılımın kullanımıyla ilgili daha fazla bilgi için çevrimiçi yardıma başvurun.

- ⚠ Fotoğraf makinesinin çekim modunu değiştirmek için bilgisayar kullanılamaz.
- ⚠ Fotoğraf makinesinin objektifinden görülen görünüm aynı anda hem bilgisayarda hem de fotoğraf makinesinin monitöründe görüntülenirse fotoğraf makinesi ekranındaki kare hızı düşebilir.
- ⚠ Fotoğraf makinesi, sadece fotoğraf makinesi ve bilgisayar bağlantılıken çekilen fotoğrafları yükler. Fotoğraf makinesinin bilgisayar bağlantısı kesildiğinde çekilen fotoğraflar yüklenmez.
- ⚠ Fotoğraf makinesi bir ağa bağlantılıken:
 - Uyku modu devre dışıdır
 - Aralık zamanlayıcılı fotoğrafçılık kullanılamaz
- ⚠ Fotoğraf makinesinin ağla bağlantısı sona erdiğinde **[PC bağlantısı sonlandı]** seçenekleri görüntülenir. Bağlantıyı kesmeniz halinde henüz yüklenmemiş hiçbir veri yüklenmeyecektir.
- ⚠ "OM Capture" **[Bu uygulama, fotoğraf makinesi kontrol modunda bir fotoğraf makinesi bulamıyor.]** mesajını görüntülerse aşağıdakileri kontrol edin:
 - fotoğraf makinesinin bilgisayarla eşleştiğini ve
 - ağa bağlanırken doğru bilgisayarı seçtiğinizi.

Bağlantıyı Sonlandırma

Wi-Fi bağlantısını sonlandırın. Wi-Fi kullanımı bazı ülkelerde veya yasak olabilir ve bu durumda Wi-Fi'ı devre dışı bırakmanız gerekir.

Geçerli Bağlantıyı Sonlandırma

1. Fotoğraf makinesi monitöründe  öğesine dokunun.

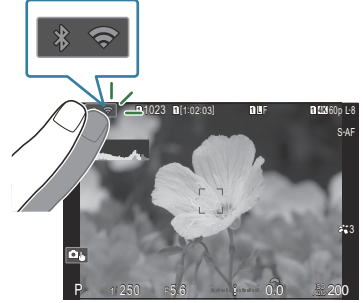

- Bağlantıyı kesmeyi isteyip istemediğiniz sorulur.
- Ekranda ağ SSID'si görüntülenir.

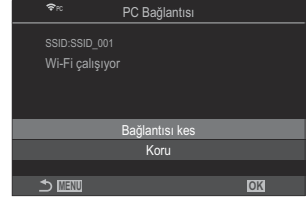

2.   düğmelerini kullanarak **[Bağlantıyı kes]** öğesini vurgulayın ve **OK** düğmesine basın.

- Fotoğraf makinesi bağlantıyı sonlandırır ve çıkış yaparak çekim ekranına döner.

⚠ Hala aktarılacak dosya olsa bile Wi-Fi bağlantısı kesilir. Henüz yüklenmiş hiçbir veri yüklenmeyecektir.

3. Yeniden bağlanmak için  öğesine dokunun veya **[Wi-Fi Bağlantısı] > [PC Bağlantısı]** öğesini seçin ve **OK** düğmesine basın.

- Fotoğraf makinesi daha önceden seçilen ağlara otomatik olarak yeniden bağlanır.

- Yeni bir ağa bağlanmak için Adım 2'de **[Koru]** öğesini vurgulayın ve **OK** düğmesine basın. Kullanılabilir ağlar listesinden seçim yapın ve "**Listeden Bir Ağ Seçme (()) Listesinden bağlan**" (**P.450**) bölümünde açıklanan şekilde ayarları yapın.

- Yükleme devam ederken fotoğraf makinesini kapatırsanız, fotoğraf makinesini kapatıp Wi-Fi bağlantısını hemen kesmeyi mi yoksa fotoğraf makinesini yükleme tamamlandıktan sonra kapatmayı mı istediğinizi seçmeniz istenecektir.

Wi-Fi/Bluetooth® Özelliğini Devre Dışı Bırakma

[Uçak Modu] (P.427) ögesini **[Açık]** olarak ayarlayın. Kablosuz iletişim devre dışı kalır.

Uzaktan Kumandanın Kullanımı

Parçaların adları

RM-WR1 (isteğe bağlı)

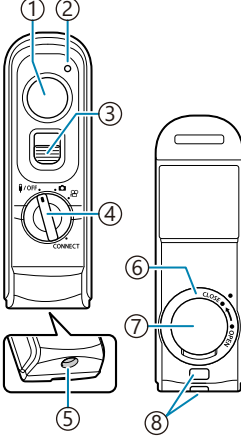

- ① Deklanşör düğmesi
- ② Veri aktarımı göstergesi
- ③ Deklanşör düğmesi kilidi
- ④ Mod kadranı (OFF / ON / CONNECT)
- ⑤ Kablo konektörü
- ⑥ Pil bölmesi kapağının dış kısmı
- ⑦ Pil bölmesi kapağı
- ⑧ Kayış kopçası

Kablolu bağlantı

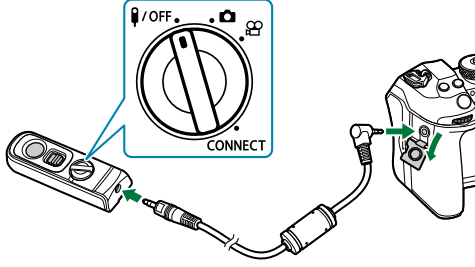

Uzaktan kumandanın mod kadranını **OFF** konumuna döndürün ve verilen kabloyu kullanarak uzaktan kumandayı fotoğraf makinesine bağlayın. Fotoğraflar, deklanşör düğmesine basarak çekilebilir. Video kaydetmeden önce [**Deklanşör Fonks.**] için [**REC**] öğesini seçin. **"Deklanşör düğmesine basarak bir video kaydetme (Deklanşör Fonks.)"** (P.349)

- ⚠ Kablo bağlıyken kablosuz uzaktan kumanda kullanılamaz.
- ⚠ Deklanşör düğmesini bulb çekimi ve benzer işlevler için etkinleştirmek amacıyla deklanşör düğmesini yukarı kaydırın.

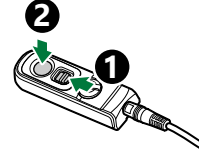

Kablosuz bağlantı

Kablosuz bağlantı için önce fotoğraf makinesi ve uzaktan kumandayı eşleştirmelisiniz.

Menü

- **MENU** → **Y** → 4. Wi-Fi/Bluetooth → Kablosuz Deklanşör Ayarı

Eşleştirmeyi Başlat	Ekran talimatını izleyin. Eşleştirme tamamlandığında [Bluetooth] , [Açık] olarak ayarlanır.
Eşleştirmeyi Sil	[Evet] ögesini seçer ve OK düğmesine basarsanız eşleştirilen cihaz silinir.

1. [Eşleştirmeyi Başlat] ögesini vurgulayın ve **OK** düğmesine basın.

2. Eşleştirmenin devam ettiğini belirten bir mesaj görüntülediğinde, uzaktan kumandanın mod kadranını **CONNECT** konumuna döndürün ve bu konumda tutun.

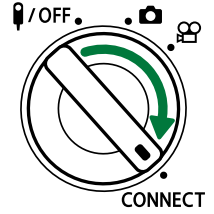
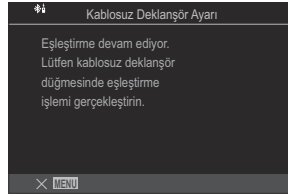

- Kadran 3 saniye boyunca bu şekilde tutulduğunda eşleştirme başlar. Eşleştirme tamamlanana kadar **CONNECT** konumunda tutun. Tamamlanmadan önce mod kadranını döndürürseniz veri aktarımı göstergesi hızla yanıp sönmeye başlar.
- Eşleştirme başladığında veri aktarımı göstergesi yanar.

3. Eşleştirmenin tamamlandığını belirten bir mesaj görüntülediğinde **OK** düğmesine basın.

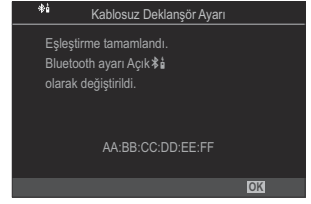

- Eşleştirme tamamlandığında veri aktarımı göstergesi kapanır.
 - Eşleştirme tamamlandığında **[Bluetooth] (P.431)** otomatik olarak **[Açık]** olarak ayarlanır.
- ⚠ Eşleştirme tamamlandı mesajı görüntülenmeden önce uzaktan kumandanın mod kadranını döndürürseniz veya fotoğraf makinesinin **MENU** düğmesine basarsanız eşleştirme işlemi sonlanır. Eşleştirilen cihazın bilgileri sıfırlanır. Cihazları tekrar eşleştirin.
- ⚠ Henüz eşleştirilmemiş bir uzaktan kumandanın mod kadranını **CONNECT** konumuna döndürür ve 3 saniye tutarsanız veya eşleştirme başarısız olduğunda, önceki bağlantıların eşleştirme bilgileri sıfırlanır. Cihazları tekrar eşleştirin.

Eşleştirmeyi silme

1. **[Eşleştirmeyi Sil]** öğesini seçin ve **OK** düğmesine basın.



2. **[Evet]** öğesini seçin ve **OK** düğmesine basın.

- ⚠ Fotoğraf makinesini bir uzaktan kumanda ile eşleştirdiyse, fotoğraf makinesini yeni bir uzaktan kumanda ile eşleştirmeden önce eşleştirme bilgilerini sıfırlamak için **[Eşleştirmeyi Sil]** eylemini gerçekleştirmelisiniz.

Uzaktan kumandayla çekim yapma

PASMB 

Fotoğraf makinesi ile uzaktan kumanda arasında bir kablosuz bağlantı kurmadan önce, **[Bluetooth]** (P.431) için **[Açık📶]** seçiminin yapıldığını onaylayın. **[Açık📶]** olarak ayarlandığında ekranda 📶 görünür ve fotoğraf makinesi açılır açılmaz uzaktan kumanda ile kablosuz iletişim için beklemede olacaktır.

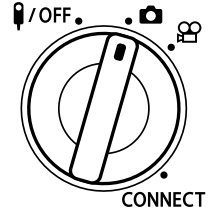

1. Uzaktan kumandanın mod kadranını  veya  konumuna döndürün.

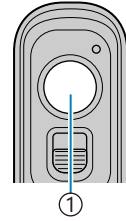

2. Fotoğraf çekmek için uzaktan kumandadaki deklanşör düğmesine basın.



① Deklanşör düğmesi

- Uzaktan kumandanın mod kadranı  (fotoğraf modu) olarak ayarlandığında: Uzaktan kumandanın deklanşör düğmesine ilk konuma kadar hafifçe bastığınızda (deklanşör düğmesine yarım basın) AF onay işareti (●) görünecektir ve odak konumunda yeşil bir çerçeve (AF hedefi) görünecektir.
- Uzaktan kumandanın mod kadranı  (video kaydı modu) olarak ayarlandığında: Uzaktan kumandanın deklanşör düğmesine bastığınızda video kaydı başlar. Video kaydını durdurmak için uzaktan kumandanın deklanşör düğmesine tekrar basın.

Uzaktan kumandanın veri aktarımı göstergesi

Bir defa yanar	Uzaktan kumanda işlemi, fotoğraf makinesine doğru şekilde gönderilmiştir.
Hızla yanıp söner (1 saniye)	Uzaktan kumanda işlemi, fotoğraf makinesine doğru şekilde gönderilmemiştir. Fotoğraf makinesi ve uzaktan kumanda arasındaki mesafeyi kısaltın. Sorun çözülmezse fotoğraf makinesinin ayarını kontrol edin.
Hızla yanıp söner (3 saniye)	Fotoğraf makinesi ve uzaktan kumandanın eşleştirmesiyle ilgili bir sorun vardır. Cihazları tekrar eşleştirin.
Yanmıyor	Bu, aşağıdaki durumlarda gerçekleşebilir. <ul style="list-style-type: none">• Uzaktan kumandanın pili bitmiştir.• Uzaktan kumandanın mod kadranı OFF konumundadır.• Fotoğraf makinesi ve uzaktan kumanda, bir kabloyla bağlanmıştır.

- ⚠ **[Bluetooth] (P.431)**, **[Açık Şifre]** olarak ayarlanırsa bile fotoğraf makinesinde **[Cihaz Bağlantısı]** ögesini başlatarak fotoğraf makinesini bir akıllı telefona bağlayabilirsiniz. Ancak, akıllı telefona bağlı olduğunda fotoğraf makinesini, uzaktan kumandadan kontrol edemezsiniz.
- ⚠ **[Uçak Modu] (P.427)**, **[Açık]** olarak ayarlandığında eşleştirme cihazları ve uzaktan çekim kullanılamaz.
- ⚠ Uzaktan kumanda kablosuz olarak bağlandığında fotoğraf makinesi uyku moduna girmez.
- ⚠ Uzaktan kumandanın mod kadranını **OFF** konumuna döndürürseniz fotoğraf makinesi **[Uyku] (P.414)** ayarına göre uyku moduna girer. Uzaktan kumandada mod kadranı **OFF** konumunda değilse **[Bluetooth] (P.431)** için **[Açık Şifre]** seçildiğinde fotoğraf makinesi uyku moduna girmez.
- ⚠ Uzaktan kumandayı fotoğraf makinesi uyku modundayken çalıştırırsanız fotoğraf makinesinin çalışmaya başlaması daha uzun sürebilir.
- ⚠ Fotoğraf makinesi uyku modundan çıkarken uzaktan kumandadan kontrol edilemez. Uzaktan kumandayı, fotoğraf makinesi çalışmaya başladıktan sonra çalıştırın.
- ⚠ Uzaktan kumandayı kullanmayı bitirdiğinizde uzaktan kumandanın mod kadranını **OFF** konumuna döndürün.

Uzaktan kumandanın MAC adresi

Uzaktan kumandanın MAC adresi, uzaktan kumandayla verilen garanti kartında basılıdır.

Uzaktan kumanda kullanılırken alınacak önlemler

- Pil bölmesi kapağını zorlayarak çekmeyin veya bunu pil bölmesi kapağının dış kısmını döndürmek için kullanmayın.
- Pilleri keskin cisimlerle delmeyin.
- Kabloyu tutarken uzaktan kumandayı düşürmeyin veya sallamayın.
- Kablo veya uzaktan kumanda konektörlerindeki nem, kablosuz kumandayı etkileyebilir ve kablolu bağlantıları güvenilir hale getirebilir.
- Pil bölmesi kapağının dış kısmını kapatmadan önce üzerinde yabancı cisim olmadığından emin olun.
- Kabloların bağlantısını yapmadan veya kesmeden önce mod kadranını **OFF** konumuna döndürün.

USB ile Bilgisayarlara Bağlantı

Yazılımı Kurma

Fotoğraf makinesine USB kablosuyla doğrudan bilgisayara bağlıyken erişmek için aşağıdaki yazılımı yükleyin.

OM Capture

Görüntüleri çekildikleri anda otomatik olarak indirmek ve görüntülemek veya fotoğraf makinesini uzaktan kumanda etmek için "OM Capture" yazılımını kullanın. Daha fazla bilgi almak veya yazılımı indirmek için web sitemizi ziyaret edin. Yazılımı indirirken fotoğraf makinesinin seri numarasını girmek üzere hazır bulundurun.

Yazılımı yüklemek için ekrandaki talimatları izleyin. Sistem gereksinimleri ve kurulum talimatları web sitemizde mevcuttur.

OM Workspace

Bu bilgisayar uygulaması, fotoğraf makinesiyle kaydedilen fotoğrafları ve videoları indirmek, görüntülemek ve yönetmek için kullanılır. OM Workspace'teki RAW verilerin düzenlenmesi esnasında, fotoğraf makinesi kullanılarak yüksek hızlı işleme etkinleştirilmiştir. Ayrıca fotoğraf makinesinin belenim güncellemesini yapmak için kullanılabilir. Yazılım web sitemizden indirilebilir. Yazılımı indirirken fotoğraf makinesinin seri numarasını girmek üzere hazır bulundurun.

Yazılımı yüklemek için ekrandaki talimatları izleyin. Sistem gereksinimleri ve kurulum talimatları web sitemizde mevcuttur.

Fotoğrafları Çekildikleri Anda Yükleme

( RAW/Kontrol)

PASMB 

Görüntüleri çekildikleri anda yüklemek için fotoğraf makinesi USB kablosu kullanarak bir bilgisayara bağlayın. Fotoğraf makinesinin gövdesinde yer alan kontrolleri kullanarak veya fotoğraf makinesini bilgisayar üzerinden uzaktan kumanda ederek fotoğraf çekebilirsiniz.

1. Fotoğraf makinesinin kapalı olduğunu onayladıktan sonra, USB kablosu kullanarak makineyi bilgisayara bağlayın.

- USB kablosunu takarken, konektörlerin hasar görmesini ve kablo bağlantısının kesilmesini engellemek için isteğe bağlı kablo koruyucuyu ve kablo tutucuyu kullanın.  “Kablo Tutucu (CC-1) / Kablo Koruyucu (CP-2)” (P.490)

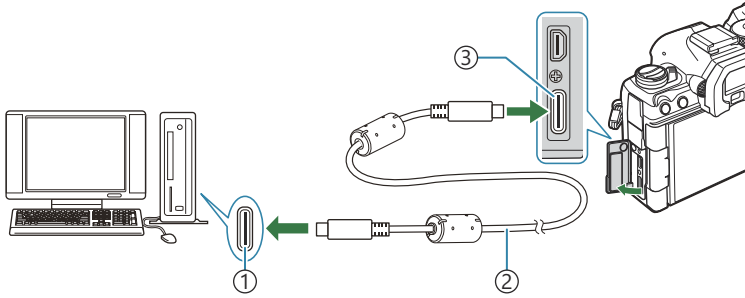

- ① USB bağlantı noktası
- ② USB kablosu (birlikte verilir)
- ③ USB konektörü

- USB bağlantı noktalarının konumları bilgisayardan bilgisayara farklılık gösterir. USB bağlantı noktalarına ilişkin bilgiler için bilgisayarla birlikte verilen dokümantasyonu inceleyin.
- Bilgisyardaki USB bağlantı noktası Tip A bağlantı noktası ise isteğe bağlı CB-USB11 kablosunu kullanın.

2. Fotoğraf makinesini açın.

- Fotoğraf makinesi, USB kablosunun bağlı olduğu cihazı tanımlamanızı isteyen bir mesaj görüntüler.

 Mesaj görüntülenmezse, **[USB Modu]** (P.408) için **[Seç]** öğesini seçin.

- ⚠ Pil seviyesi çok düşükse fotoğraf makinesi bilgisayara bağlanırken mesaj görüntülemes. Pillerin şarj edilmiş olduğundan emin olun.

3. ▲ ▼ düğmelerini kullanarak [RAW/Kontrol] öğesini vurgulayın ve **OK** düğmesine basın.

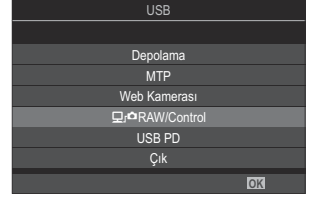

4. Bilgisayarda yüklü "OM Capture" kopyasını başlatın.

- Bir bağlantı tipi seçmeniz istenirse **[USB Bağlantısı]** öğesini tıklayın.



① [USB Bağlantısı]

5. OM Capture'ı indirmek için yapılandırın.

- İndirilen görüntüler için bir hedef seçin.

6. Fotoğraf makinesi veya bilgisayar kontrollerini kullanarak fotoğraf çekin.

- Görüntüler belirlenen seçeneklere göre bilgisayara indirilir.
- Yazılımın kullanımıyla ilgili daha fazla bilgi için çevrimiçi yardıma başvurun.

- ⚠ Fotoğraf makinesinin çekim modunu değiştirmek için bilgisayar kullanılamaz.
- ⚠ Fotoğraf makinesinin objektifinden görülen görünüm aynı anda hem bilgisayarda hem de fotoğraf makinesinin monitöründe görüntülenirse fotoğraf makinesinin ekran kare hızı düşebilir.
- ⚠ Bilgisayar bağlantısı şu durumlarda sonlandırılır:
- "OM Capture"dan çıkarsanız,
 - kart takar veya çıkarırsanız veya
 - fotoğraf makinesini kapatırsanız.

Fotoğraf Makinesinin Yüksek Hızlı RAW İşleme Bağlantısı (RAW/Kontrol)

RAW veriyi fotoğraf makinesi ve bilgisayar bağlıyken düzenlediğinizde, işleme süreci yalnızca bilgisayar ile olduğundan daha hızlı gerçekleşir.

1. Fotoğraf makinesinin kapalı olduğunu onayladıktan sonra, USB kablosu kullanarak makineyi bilgisayara bağlayın.
2. Fotoğraf makinesini açın.
 - Fotoğraf makinesi, USB kablosunun bağlı olduğu cihazı tanımlamanızı isteyen bir mesaj görüntüler.
 - Mesaj görüntülenmezse, **[USB Modu] (P.408)** için **[Seç]** öğesini seçin.
 - Pil seviyesi çok düşüğe fotoğraf makinesi bilgisayara bağlanırken mesaj görüntülemez. Pillerin şarj edilmiş olduğundan emin olun.

3. $\Delta \nabla$ düğmelerini kullanarak **[RAW/Kontrol]** öğesini vurgulayın ve **OK** düğmesine basın.

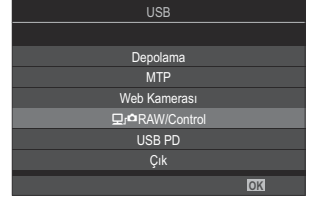

4. Bilgisayarda yüklü OM Workspace kopyasını başlatın.

5. İşlenecek fotoğrafı seçin.

- Yalnızca bağlı fotoğraf makinesi ile çekilmiş fotoğraflar seçilebilir. OM-1 Mark II/OM-1 (Ocak 2024 itibarıyla)
- Bağlı fotoğraf makinesindeki SD kartta bulunan fotoğrafları seçemezsiniz.

6. RAW görüntüleri işleyin.

- Fotoğraf makinesinde kullanılabilecek çekim ayarlarında ve dolayısıyla işlenen RAW fotoğraflarda ayarlamalar yapılabilir.
- İşlenen kopyalar, JPEG formatında kaydedilecektir.
- İki veya daha fazla fotoğraf makinesi bağlı olduğunda USB RAW veri düzenlemesi kullanılamaz.
- Yazılımın kullanımıyla ilgili daha fazla bilgi için çevrimiçi yardıma başvurun.

Görüntüleri Bilgisayara Kopyalama (Depolama/MTP)

Fotoğraf makinesi, bir bilgisayara bağlandığında bir sabit sürücü veya başka bir harici depolama cihazı gibi harici depolama işlevi görebilir. Veriler fotoğraf makinesinden bilgisayara kopyalanabilir.

1. Fotoğraf makinesinin kapalı olduğunu onayladıktan sonra, USB kablosu kullanarak makineyi bilgisayara bağlayın.
2. Fotoğraf makinesini açın.
 - Fotoğraf makinesi, USB kablosunun bağlı olduğu cihazı tanımlamanızı isteyen bir mesaj görüntüler.
 - Mesaj görüntülenmezse, **[USB Modu] (P.408)** için **[Seç]** öğesini seçin.
 - Pil seviyesi çok düşükse fotoğraf makinesi bilgisayara bağlanırken mesaj görüntülenmez. Pillerin şarj edilmiş olduğundan emin olun.

3. Δ ∇ düğmelerini kullanarak **[Depolama]** veya **[MTP]** öğesini vurgulayın ve **OK** düğmesine basın.

[Depolama]: Fotoğraf makinesi bir kart okuyucu işlevi görür.

[MTP]: Fotoğraf makinesi, bir taşınabilir cihaz işlevi görür.

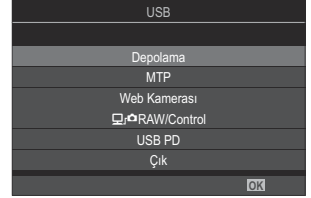

4. Fotoğraf makinesi yeni depolama cihazı olarak bilgisayara bağlanır.

- ① Aşağıdaki ortamlarda, bilgisayarınızın USB bağlantı noktası olsa dahi veri aktarımı garanti edilmez.
 - Genişleme kartı vb. vasıtasıyla USB bağlantı noktası eklenmiş bilgisayarlar, fabrikada yüklenmiş OS içermeyen bilgisayarlar veya ev kurulumu yapılmış bilgisayarlar
- ① Fotoğraf makinesi bilgisayara bağlıyken fotoğraf makinesi fonksiyonları kullanılamaz.
- ① Bilgisayar fotoğraf makinesini algılamazsa USB kablosunu bilgisayardan çıkarıp tekrar takın.
- ① **[MTP]** seçildiğinde 4 GB'ı aşan videolar bilgisayara kopyalanamaz.

Fotoğraf Makinesini Web Kamerası Olarak Kullanma (Web Kamerası)

Fotoğraf makinesi bir bilgisayara bağlanıp çevrimiçi toplantılar ve canlı yayınlar için web kamerası olarak kullanılabilir. Ek sürücü veya uygulama gerekmez. Fotoğraf makinesinin yakaladığı video ve ses verilerinin bilgisayarda yayınlanması için USB ile iki cihaz arasında bağlantı kurulması yeterlidir (USB ile yayın).

1. Fotoğraf makinesinin kapalı olup olmadığını kontrol edin ve mod kadranını  konumuna döndürün.

2. Fotoğraf makinesini bilgisayara bağlayın.

 USB bağlantı noktalarının konumları bilgisayardan bilgisayara farklılık gösterir. USB bağlantı noktalarına ilişkin bilgiler için bilgisayarla birlikte verilen dokümantasyonu inceleyin.

3. Fotoğraf makinesini açın.



 Ekranında görüntülenmezse **[USB Modu] (P.408)** için **[Seç]** ögesini seçin.

 Pil seviyesi çok düşükse fotoğraf makinesi bilgisayara bağlanırken mesaj görüntüleme. Pillerin şarj edilmiş olduğundan emin olun.

4.   düğmelerini kullanarak **[Web Kamerası]** ögesini vurgulayın ve **OK** düğmesine basın.

- Fotoğraf makinesi çekim moduna girer.
-  simgesi görüntülenir.
- Fotoğraf makinesini kullanarak parlaklığı ve odağı ayarlayın.

5. Bilgisayarda, kullanmak istediğiniz web konferansı veya yayın hizmeti uygulamasını başlatın. Uygulamaya yönelik cihaz ayarlarında bağlı fotoğraf makinesinin model adını seçin.

- Video ve ses yayını başlayacaktır.
- Video, **[FHD]** (1280×720) video çözünürlüğünde yayınlanır.
- **[Kare Hızı]**,   için **[60p]**, **[30p]** veya **[24p]** değerine ayarlandığında video **[30p]** olarak yayınlanır. **[50p]** veya **[25p]** olarak ayarlandığında video **[25p]** değerinde yayınlanır.

 Fotoğraf makinesi, hiçbir kart takılmadığında bile web kamerası olarak kullanılabilir

 Harici bir mikrofon bağlanırsa mikrofonla yakalanan ses yayınlanır.



 **[USB'den Güç Besleme]** için **[Evet]** ögesi seçildiğinde, fotoğraf makinesi web kamerası olarak kullanılırken bilgisayardan fotoğraf makinesi USB ile güç beslenir.

 Aşağıdaki koşul sağlandığında bilgisayara video ve ses yayını yapılamaz:

- Çekim modu için  dışında bir seçenek belirlendiğinde ya da oynatma ekranı veya menü ekranı görüntülediğinde.

Kullandığınız uygulamaya bağlı olarak, bu işlemlerin gerçekleştirilmesi video ve ses yayını geçici olarak bozabilir.

 Bilgisayara video ve ses yayını yapılırken aşağıdaki kısıtlamalar uygulanır.

- Fotoğraf çekimi ve video kaydı kullanılamaz.
-  Video Kalitesi ayarları yapılandırılmaz.
-  **[Görüntü Modu]** (P.229),  **[ile aynı]** olarak sabitlenir.

 Pozlama ve diğer fotoğraf makinesi ayarları bilgisayarda değiştirilemez.

Fotoğraf Makinesine USB ile Güç Sağlama (USB Güç Dağıtımı)

Fotoğraf makinesine güç sağlamak için USB Güç Dağıtımı (USB PD) standardına uygun mobil piller veya USB AC adaptörleri kullanılabilir. Cihaz şu özelliklere sahip olmalıdır:

Standart: USB Güç Dağıtımı (USB PD) standardına uygun olmalıdır

Çıkış: 27 W (9 V 3 A, 15 V 2 A veya 15 V 3 A) veya daha yüksek çıkış değerindedir

1. Fotoğraf makinesinin kapalı olduğunu onayladıktan sonra, makineyi cihaza bağlamak için USB kablosunu kullanın.

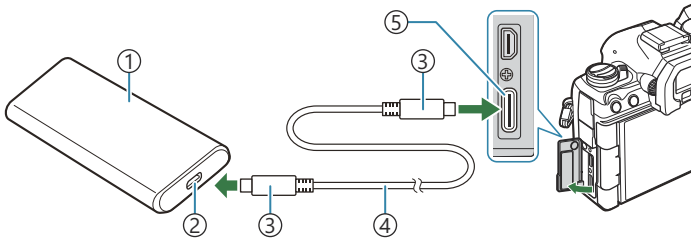

- 1 Mobil pil veya başka bir USB cihazı
- 2 USB bağlantı noktası
- 3 Tip C USB konektörü
- 4 USB kablosu
- 5 USB konektörü

- Bağlantı için kullanılan yöntem cihazdan cihaza farklılık gösterir. Ayrıntılar için cihazla birlikte verilen dokümantasyonu inceleyin.
- Bazı USB cihazlarıyla USB Güç Dağıtımını (USB PD) kullanamayabilirsiniz. USB cihazıyla verilen kullanım kılavuzuna bakın.

2. Fotoğraf makinesini açın.

- Fotoğraf makinesi bağlı USB cihazından güç alır.
- Fotoğraf makinesi, USB kablosunun bağlı olduğu cihazı tanımlamanızı isteyen bir mesaj görüntülerse **[USB PD]** öğesini seçin.
- Pil seviyesi çok düşerse fotoğraf makinesi USB cihazına bağlandığında ekran boş kalır. Pillerin şarj edilmiş olduğundan emin olun.
- Fotoğraf makinesi USB cihazından güç alırken USB  görüntülenir.

HDMI ile Televizyon veya Harici Ekranlara Bağlantı

Fotoğraf Makinesinin Televizyon veya Harici Ekranlara Bağlanması (HDMI)

Görüntüler, HDMI kablosuyla fotoğraf makinesine bağlanan televizyonlarda görüntülenebilir. Görüntüleri izleyici kitlesine göstermek için televizyonu kullanın. Televizyon fotoğraf makinesine bağlıyken ekranı kontrol etmek için televizyon uzaktan kumandası kullanılabilir. Uygulama veya başka bir yazılıma gerek yoktur.

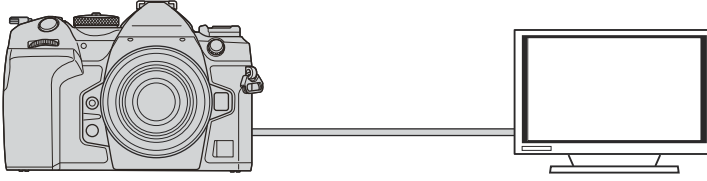

Ayrıca fotoğraf makinesi HDMI ile harici bir monitöre veya video kayıt cihazına bağlıyken video çekebilirsiniz.

- ① HDMI kabloları üçüncü taraf tedarikçilerden temin edilebilir. HDMI sertifikalı bir kablo kullanın.
- ① [📺📷] içinde video çözünürlüğü **[4K]** ve oynatma kare hızı **[60p]** olduğunda HDMI 2.0 veya üstü ile uyumlu bir HDMI kablo kullanın.

Fotoğrafları Bir Televizyonda (HDMI) Görüntüleme

Fotoğraflar ve videolar, bir HDMI kablosu kullanılarak doğrudan fotoğraf makinesine bağlanan yüksek çözünürlüklü bir televizyonda görüntülenebilir.

Çıkış sinyal ayarı hakkında bilgi için bkz. "[Harici Monitör Ekran Seçenekleri \(HDMI Ayarları\)](#)" (P.407).

Fotoğraf Makinesinin Televizyona Bağlanması

Fotoğraf makinesini bir HDMI kablosu kullanarak bağlayın.

1. Fotoğraf makinesinin kapalı olduğunu onayladıktan sonra, makineyi bir HDMI kablosu kullanarak televizyona bağlayın.
 - HDMI kablosunu takarken, konektörlerin hasar görmesini ve kablo bağlantısının kesilmesini engellemek için isteğe bağlı kablo koruyucuyu ve kablo tutucuyu kullanın. "[Kablo Tutucu \(CC-1\) / Kablo Koruyucu \(CP-2\)](#)" (P.490)

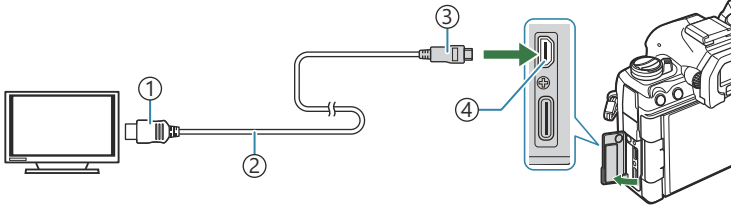

- ① Tip A HDMI konektörü ③ Tip D HDMI konektörü
② HDMI kablosu ④ HDMI konektörü

2. Televizyonda HDMI girişine geçiş yapın ve fotoğraf makinesini açın.
 - Televizyon, fotoğraf makinesi monitöründeki içerikleri gösterir. Fotoğrafları görüntülemek için düğmesine basın.

- ⑦ HDMI girişine geçmeye ilişkin bilgiler için televizyonla birlikte verilen kılavuzu inceleyin.
- ⑦ Televizyon ayarlarına bağlı olarak, görüntü kırılabilir ve bazı göstergeler görülmeyebilir.
- ⑦ HDMI, fotoğraf makinesi USB ile bir bilgisayara bağlıyken kullanılamaz.
- ⑦ [HDMI Çıkışı](#) (P.288) > [\[Çıkış Modu\]](#) için [\[Kayıt\]](#) seçilirse sinyal çıkışı, geçerli video karesi boyutunda yapılacaktır. Televizyon seçili kare boyutunu desteklemiyorsa hiçbir görüntü görüntülenmez.

⌚ [4K] veya [C4K] seçiliyse fotoğraf çekimi sırasında 1080p öncelik formatı kullanılır.

Dikkat Edilecek Noktalar

Toz ve Suya Dayanıklılık Özellikleri ile İlgili Bilgiler

- Bu fotoğraf makinesinde IPX3 suya dayanıklılık (şirketimiz tarafından sunulan IPX3 veya üstü bir suya dayanıklı objektifle birlikte kullanıldığında) sınıflandırması mevcuttur.
- Bu fotoğraf makinesinde IP5X toza dayanıklılık (şirketimizin test koşulları kapsamında) sınıflandırması mevcuttur.

Önlemler

- Fotoğraf makinesi darbeye maruz kaldığında toza ve suya dayanıklılık özellikleri kaybolabilir.
- Şu parçalarda kir, toz veya kum dahil yabancı cisim olup olmadığını kontrol edin: pil bölmesi kapağının kapatıcı kısımları, kart bölmesi kapağı, konektör kapakları, bunlarla temas eden kısımlar, objektifi ve aksesuarları takarken temas eden kısımlar. Yabancı cisimleri, kumaş artıkları bırakmayan temiz bir bezle silin.
- Toz ve suya dayanıklılık özelliklerinin devrede olduğundan emin olmak için kullanmadan önce kapakları sıkıca kapatın ve objektifi takın.
- Islakken fotoğraf makinesini çalıştırmayın, kapakları açmayın/kapatmayın veya objektifi takmayın/çıkarmayın.
- Suya dayanıklılık özelliği, yalnızca uyumlu objektifler/aksesuarlar takılı olduğunda sağlanır. Uyumluluğu kontrol edin. Uyumlu aksesuarlar için web sitemizi ziyaret edin.

Bakım

- Suyu kuru bir bezle iyice silin.
- Kir, toz veya kum gibi yabancı cisimleri iyice temizleyin.

Piller

- Fotoğraf makinesi lityum iyon pillimizle çalışır. Orijinal pillerimiz dışında asla başka bir pil kullanmayın.
- Fotoğraf makinesinin güç tüketimi, kullanım şekline ve diğer koşullara bağlı olarak çok farklılık gösterebilir.
- Aşağıdaki işlemler, çekim yapılmadığında da çok güç tükettiği için, pil hızla tükenecektir.
 - Çekim modunda deklanşör düğmesine yarım basarak sürekli otomatik odaklama yapma.
 - Monitörde uzun süreyle fotoğraf görüntülenmesi.
 - Bir bilgisayara bağlandığında (fotoğraf makinesine USB üzerinden güç verildiğinde).
 - Kablosuz LAN/**Bluetooth**® özelliklerini etkin olarak bırakma.
- Tükenmiş bir pil kullanıldığında, fotoğraf makinesi, düşük pil uyarısı görüntülenmeden kapanabilir.
- Piller, satın alındığında tam olarak şarjlı değildir. Kullanmadan önce pili şarj edin.
- Fotoğraf makinesini bir ay veya daha uzun bir süre boyunca depolamadan önce pilleri çıkarın. Pillerin uzun süre fotoğraf makinesinde bırakılması kullanım ömrünü kısaltarak pilleri kullanılmaz hale getirebilir.
- USB-AC adaptörüyle normal şarj süresi yaklaşık 2 saat 30 dakikadır (tahmini).
- Verilen tipte pillerle kullanıma uygun olduğu belirtilmeyen USB-AC adaptörleri veya şarj cihazlarını kullanmayın. Benzer şekilde, USB-AC adaptörünü belirtilen tipten farklı pillerle (fotoğraf makineleri) kullanmayın.
- Pil yanlış tipte bir pille değiştirilirse patlama tehlikesi oluşur.
- Kullanılan pili kullanım kılavuzundaki "**⚠ DİKKAT**" (P.565) talimatlarına göre imha edin.

USB-AC adaptörünüzü yurt dışında kullanma

- USB-AC adaptörü, dünyanın her yerinde 100V ila 240 V AC (50/60 Hz) arasındaki çoğu ev tipi prizlerde kullanılabilir. Bununla birlikte, bulunduğunuz ülkeye bağlı olarak duvardaki prizlerin şekli farklı olabilir ve USB-AC adaptörünü prize takmak için bir adaptöre ihtiyaç olabilir.
- USB-AC adaptörü bozulabileceği için üçüncü taraf seyahat adaptörlerini kullanmayın.

Deđiřtirilebilir lensler

Sahneye ve yaratıcı içeriđinize uygun bir lens sein. Micro Four Thirds Sistemi iin zel tasarlanmış ve M.ZUIKO DIGITAL taşıyan lensler kullanın. Bir adaptrle, Four Thirds Sistemi lenslerini de kullanabilirsiniz. İsteđe bađlı adaptr gereklidir.



- Gvde kapađını ve lensi fotođraf makinesinden ıkardığınızda ya da fotođraf makinesine taktığınızda fotođraf makinesindeki lens yuvasının ařađı bakmasını sađlayın. Bu řekilde, fotođraf makinesi iin toz ve yabancı maddelerin girmesi nlenir.
- Tozlu ortamlarda gvde kapađını ıkartmayın ya da lensi takmayın.
- Fotođraf makinesinde lens takılı durumdayken fotođraf makinesini gneře dođru tutmayın. Bu durumda, fotođraf makinesinin bozulabilir ya da gneř iřıđının lens ierisinden gemesi nedeniyle fotođraf makinesinin alev almasına neden olabilir.
- Gvde kapađını ve arka kapađı kaybetmemeye zen gsterin.
- Lens takılı olmadığında fotođraf makinesi iine toz girmesini nlemek iin, fotođraf makinesi gvdesi kapađını takın.

Objektif ve fotođraf makinesi kombinasyonları

Lens	Fotođraf makinesi	Takma	AF	lm
Micro Four Thirds Sistemi lensi	Micro Four Thirds Sistemi fotođraf makinesi	Evet	Evet	Evet
Four Thirds Sistemi lensi		Bir yuva adaptryle takmak mmkndr	Evet ¹	Evet

1 Geniřletilmiş ekran, video kaydı veya yıldızlı gkyz AF sırasında kullanılamaz.

MF Kilit Mekanizmalı Lensler

MF kilit mekanizmalı lenslerdeki "MF kilit mekanizması" (manuel odak kilit mekanizması), sadece odak halkasını yeniden konumlandırarak otomatik ve manuel odak arasında geçiş yapmak için kullanılabilir.

- Çekim yapmadan önce MF kilit mekanizmasının konumunu kontrol edin.
- Odak halkasının lensin uç kısmındaki AF/MF konumuna kaydırılması durumunda otomatik odaklama seçilir; fotoğraf makinesinin gövdesine daha yakın olan MF konumuna kaydırılması durumunda ise fotoğraf makinesiyle seçilen odak modundan bağımsız olarak manuel odak seçilir.

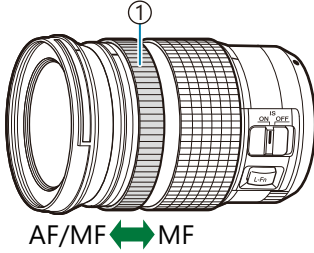

① Odak Halkası

② Görünür odak mesafeleri

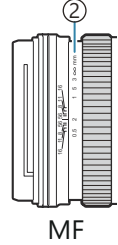
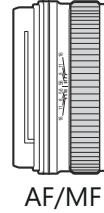

- ⚠ **[MF Kilit Mekanizması]** (P.152) için **[Geçersiz]** öğesinin seçilmesi, MF kilit mekanizması MF konumunda olsa bile manuel odağı devre dışı bırakır.

SET/CALL fonksiyonuna sahip bir lens kullanıldığında monitör ekranı

Fotoğraf makinesi monitörü, odak konumu SET seçeneği ile kaydedildiğinde "●Ayarla" ögesini ve kaydedilmiş bir odak konumu CALL seçeneği ile geri yüklendiğinde "●Çağır" ögesini görüntüler. SET ve CALL hakkında daha fazla bilgi için lensin kullanım kılavuzuna bakın.



İsteğe Bağlı Aksesuarlar

Şarj aletinin kullanımı (BCX-1)

İki pil takılabilir. Ayrıca tek bir pil takarak da kullanılabilir.

1. Pili şarj edin.

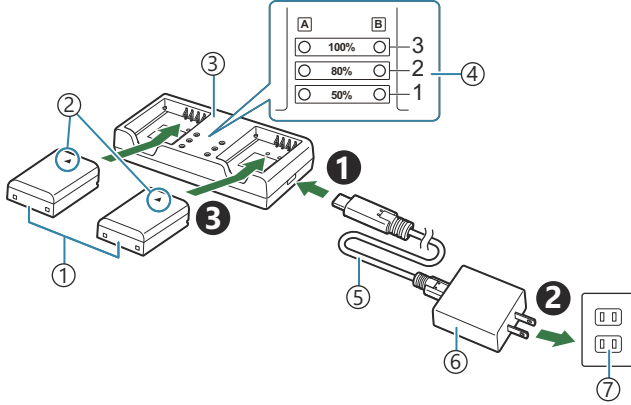

- ① Lityum iyon pil (BLX-1)
- ② Yön belirten işaret (▲)
- ③ Lityum iyon şarj cihazı
- ④ Şarj göstergeleri
- ⑤ USB kablosu (CB-USB13: verilir)
- ⑥ USB-AC adaptörü (F-7AC)
- ⑦ AC duvar prizi

- Şarj süresi yaklaşık 2 saat 30 dakikadır. Şarj göstergelerinin ve pil şarj durumu için aşağıdaki tabloya bakın.

Aynı anda iki pili şarj etmeniz bile şarj süresi değişmez.

Şarj göstergesi	Pil şarjı
Gösterge 1: Yanıp sönüyor	Şarj ediliyor (%50'den az)
Gösterge 1: Yanıyor, Gösterge 2: Yanıp sönüyor	Şarj ediliyor (%50 ile %80 arasında)
Göstergeler 1 ve 2: Yanıyor, Gösterge 3: Yanıp sönüyor	Şarj ediliyor (%80 ile %100 arasında)
Tüm göstergeler: Yanmıyor	Şarj etme tamamlandı

Şarj göstergesi	Pil şarjı
Tüm göstergeler: Yanıp sönüyor	Şarj etme hatası

HLD-10 Pil Yuvası

Fotoğraf makinesini daha uzun süre çalıştırmak için isteğe bağlı bir HLD-10 pil yuvası kullanılabilir.

⚠ Yuvası takarken ve çıkarırken fotoğraf makinesini kapattığınızdan emin olun.

Parça adları

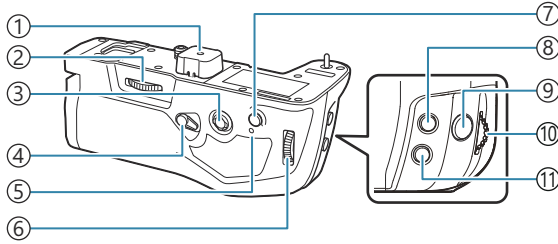

- ① Terminal kapağı
- ② Takma tekeri
- ③ Çoklu seçici
- ④ Dikey çekim kilidi
- ⑤ Pil şarj lambası
- ⑥ Arka kadran
- ⑦ **AF-ON** düğmesi
- ⑧ (Pozlama telafisi) düğmesi
- ⑨ Deklanşör düğmesi
- ⑩ Ön kadran
- ⑪ **ISO** düğmesi

Yuvası takma

HLD-10'u takmadan önce fotoğraf makinesinin altındaki pil yuvası (a) kapağını ve HLD-10 terminal kapağını (b) çıkarın. Takıldıktan sonra, HLD-10 sökme topuzunun sıkı bir şekilde sabitlendiğinden emin olun. HLD-10'u kullanmadığınızda pil yuvası (PBH) kapağını fotoğraf makinesine ve terminal kapağını HLD-10'a taktiğinizden emin olun.

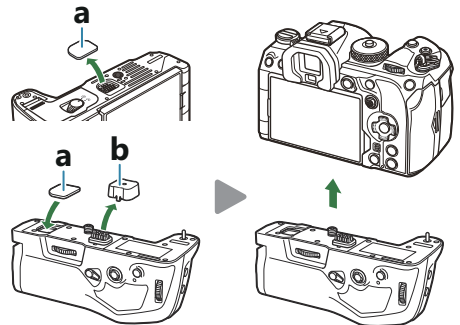

Pil yuvası (PBH) kapağını (a) HLD-10'a yerleştirin.

Pilin takılması

BLX-1 pili kullanın. Pili taktıktan sonra, pil kapağını kilitlediğinizden emin olun.

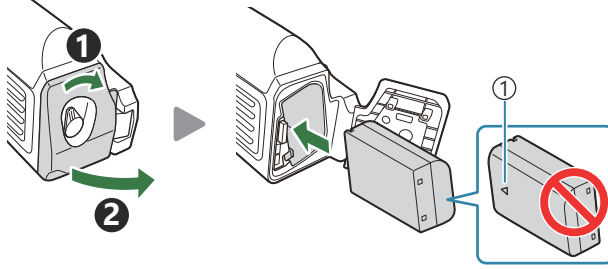

① Yön belirtme işareti

⚙️ Fotoğraf makinesi HLD-10'daki pil ile çalıştırıldığında monitördeki pil seviyesi göstergesi (P.39) "PBH" ögesini gösterir.





Pili, pil yuvasında şarj etme

Pili, pil yuvasında şarj etmek için yuvaya bir pil takın ve yuvayı fotoğraf makinesine bağlayın. Pili "USB-AC adaptörüyle pilin şarj edilmesi" (P.30) bölümünde açıklandığı şekilde şarj edin. Yuvanın şarj lambası şarj sırasında yanar.

Düğmelerin kullanımı

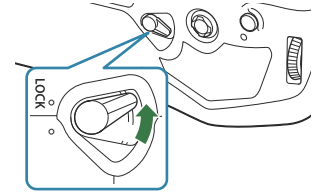
HLD-10'un dikey çekim kilidini ok yönünde kaydırın.



HLD-10 üzerindeki  (Pozlama telafisi) düğmesi, **ISO** düğmesi ve **AF-ON** düğmesinin üstleneceği roller **[Düğme Ayarları]** ögesi kullanılarak seçilebilir.  "Düğmelerin rollerini değiştirme (Düğme Ayarları)" (P.337)

⚠️ Dikey çekim kilidi **LOCK** konumundayken HLD-10'daki düğmeler kullanılamaz.

Bu ürünün kullanımına ilişkin notlar

- Yalnızca belirtilen pili kullanın. Aksi takdirde yaralanma, ürün hasarı ve yangın meydana gelebilir.
- Takma tekerini döndürmek için tırnađınızı kullanmayın. Bu, yaralanmaya yol açabilir.
- Fotoğraf makinesini yalnızca garanti edilen çalışma sıcaklıđı aralıđında kullanın.
- Ürünü tozlu veya nemli alanlarda kullanmayın ya da depolamayın.
- Elektrik kontaklarına dokunmayın.
- Terminalleri temizlemek için kuru ve yumuşak bir bez kullanın. Ürünü nemli bez, tiner, benzin veya başka bir organik çözücülerle temizlemeyin.
- Fotoğraf makinesini bir ay veya daha uzun bir süre boyunca depolamadan önce pilleri fotoğraf makinesinden ve pil yuvasından çıkarın. Pillerin uzun süre fotoğraf makinesinde bırakılması kullanım ömrünü kısaltarak pilleri kullanılmaz hale getirebilir.

Belirtilen Harici Flaş Üniteleri

Fotoğraf makinesiyle kullanılmak üzere tasarlanmış isteđe bađlı bir flaş ünitesi kullanırken, fotoğraf makinesinin kontrollerini kullanarak flaş modunu seçebilir ve flaşla fotoğraflar çekebilirsiniz. Flaş özellikleri ve bu özelliklerin kullanımına ilişkin bilgiler için flaş ünitesiyle birlikte verilen dokümantasyonu inceleyin.

İstenen sonuç ve ünitenin makro fotoğrafçılıđı destekleyip desteklemediđi gibi faktörleri göz önünde bulundurarak ihtiyaçlarınıza uygun bir flaş ünitesi seçin. Fotoğraf makinesiyle iletişim sağlayacak şekilde tasarlanan flaş üniteleri, TTL otomatik ve süper FP dahil olmak üzere birçok flaş modunu destekler. Flaş üniteleri, fotoğraf makinesinin flaş ayađına takılabilir veya bir kablo (ayrı olarak temin edilebilir) ve flaş braketi kullanılarak bađlanabilir. Ayrıca fotoğraf makinesi aşıđıdaki kablosuz flaş kontrol sistemlerini destekler:

Radyo Kontrollü Flaşla Fotoğraf Çekimi: CMD, ⚡CMD, RCV, ve X-RCV Modları

Fotoğraf makinesi, radyo sinyallerini kullanarak bir veya birden fazla uzaktan flaş ünitesini kontrol eder. Flaş ünitelerinin yerleştirebileceđi konum aralıđı artar. Flaş üniteleri diđer uyumlu üniteleri kontrol edebilir veya aksi halde radyo flaş kontrolünü desteklemeyecek ünitelerin kullanımına imkan tanımak için radyo kumandası/alıcılarıyla donatılabilir.

Kablosuz Uzaktan Kumandalı Flaşla Fotoğraf Çekimi: RC Modu

Fotoğraf makinesi, optik sinyalleri kullanarak bir veya birden fazla uzaktan flaş ünitesini kontrol eder. Flaş modu, kamera kontrolleriyle seçilebilir (P.486).

Uyumlu Flaş Üniteleriyle Kullanılabilen Özellikler

FL-700WR

Flaş kontrol modu	TTL-AUTO, MANUAL, FP TTL AUTO, FP MANUAL, MULTI, RC, SL MANUAL
GN (Kılavuz Numarası, ISO 100)	GN 42 (75/150 mm ¹) GN 21 (12/24 mm ¹)
Desteklenen kablosuz sistemler	CMD, ⚡CMD, RCV, X-RCV, RC

FL-900R

Flaş kontrol modu	TTL-AUTO, AUTO, MANUAL, FP TTL AUTO, FP MANUAL, MULTI, RC, SL AUTO, SL MANUAL
GN (Kılavuz Numarası, ISO 100)	GN 58 (100/200 mm ¹) GN 27 (12/24 mm ¹)
Desteklenen kablosuz sistemler	RC

STF-8

Flaş kontrol modu	TTL-AUTO, MANUAL, RC ²
GN (Kılavuz Numarası, ISO 100)	GN8.5
Desteklenen kablosuz sistemler	RC ²

FL-LM3

Flaş kontrol modu	Fotoğraf makinesi ayarlarına göre değişiklik gösterir.
GN (Kılavuz Numarası, ISO 100)	GN 9,1 (12/24 mm ¹)
Desteklenen kablosuz sistemler	RC ²

1 Ünitenin flaş kapsamı sağlayabileceği maksimum objektif odak uzaklığı (eğik çizgileri takip eden rakamlar 35 mm format eşdeğeri odak uzaklıklarıdır).

2 Sadece kumanda (verici) olarak işlev görür.

Kablosuz uzaktan kumandalı flaşla fotoğraf çekimi

PASMB 

Kablosuz flaşla fotoğraf çekimi, kablosuz uzaktan kumandayı (RC) destekleyen uyumlu flaş üniteleriyle kullanılabilir. Uzaktan flaş üniteleri, fotoğraf makinesinin flaş ayağına takılan bir üniteyle kontrol edilir. Ayarlar, en fazla üç diğer grupta yer alan üniteler için ayrı olarak yapılabilir.

RC modu, hem ana üniteye hem de uzaktan flaş ünitelerinde etkinleştirilmelidir (P.484).

RC Modunun Yapılandırılması

1.  **RC Modu** (P.187) için **Açık** ögesini seçin ve **OK** düğmesine basın.

- Fotoğraf makinesi çekim ekranına çıkış yapar.
- Ekranda "RC" görünür.



2. **OK** düğmesine basın.

- RC modu süper kontrol paneli görüntülenir.



- Standart LV süper kontrol paneli, **INFO** düğmesine basılarak görüntülenebilir. Ekran, **INFO** düğmesine her basıldığında değişir.

3. Flaş ayarlarını yapın.

- Δ ∇ \triangleleft \triangleright düğmelerini kullanarak öğeleri vurgulayın ve ayarları seçmek için ön kadranı döndürün.



- ① Grup, flaş kontrol modu
- ② Flaş telifisi
- ③ Optik sinyal gücü
- ④ Kanal
- ⑤ Flaş modu

Grup	Bir grup seçin. Ayarlarda yapılan değişiklikler, seçili gruptaki tüm ünitelere uygulanır. Fotoğraf makinesine takılı ünite, Grup A'nın bir üyesi olarak çalışır.
Flaş kontrol modu	Bir flaş modu seçin.
Flaş telifisi	Flaş çıkışı ayarlayın. Flaş modu için [Manuel] seçili olduğunda, manuel flaş çıkışı için bir değer seçebilirsiniz.
Optik sinyal gücü	Flaş ünitelerinden yayılan optik kontrol sinyallerinin parlaklığını seçin. Flaş ünitelerini fotoğraf makinesi için maksimum uzaklığın yakınına yerleştirdiyse [Yüksek] öğesini seçin. Bu ayar tüm gruplara uygulanır.
Flaş modu/ çıkış	ζ (standart) veya FP (süper FP) öğesini seçin. Flaş senkronizasyon hızından daha hızlı deklanşör hızları için süper FP'yi seçin. Bu ayar tüm gruplara uygulanır.
Kanal	Flaş kontrolü için kullanılan kanalı seçin. Alandaki diğer ışık kaynaklarının uzaktan flaş kontrolüyle çakıştığını fark ederseniz kanalı değiştirin.

4. Fotoğraf makinesine takılı üniteyi [TTL OTOMATİK] ayarına getirin.

- FL-LM3 için flaş kontrol ayarları sadece fotoğraf makinesi kullanılarak yapılabilir.

Flaş ayarlama

1. Uzaktan flaş ünitelerini RC moduna ayarlayın.
 - Her bir harici flaş ünitesini açın, **MODE** düğmesine basın ve RC modunu seçin.
 - Belirtilen harici flaşla kontrol edeceğiniz grubu ayarlayın ve fotoğraf makinesi ayarlarıyla eşleşmeleri için iletişim kanallarını yapılandırın.
2. Flaş ünitelerini düzenleyin.
 - Kablosuz üniteleri, uzaktan kumanda sensörleri fotoğraf makinesine bakacak şekilde konumlandırın.
3. Fotoğraf makinesi ve flaş ünitelerinin şarj edilmiş olduğunu onayladıktan sonra fotoğraf çekin.

Kablosuz Flaş Kontrol Aralığı

Resim sadece kılavuz amaçlıdır. Flaş kontrol aralığı, fotoğraf makinesine takılı flaşın tipine ve çevredeki alanın koşullarına göre farklılık gösterir.

Fotoğraf Makinesine Takılı FL-LM3 Flaş Üniteleri için Flaş Kontrol Aralığı

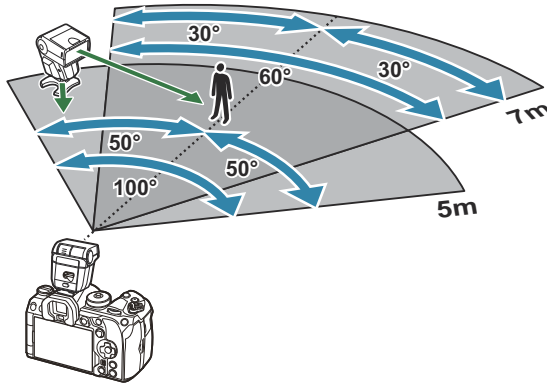

- Her grubun en fazla 3 flaş ünitesi içermesini öneririz.
- Kablosuz flaşla fotoğraf çekimi, anti-şok modunda veya 4 sn'den daha yavaş bir enstantane hızı seçildiğinde arka perde yavaş senkronizasyon modunda kullanılamaz.
- Anti-şok ve sessiz modlarında 4 sn'den daha uzun başlama bekleme süreleri seçilemez.
- Flaş kontrol sinyalleri, objenin fotoğraf makinesine çok yakın olması halinde pozlama ile çakışabilir. Bu, fotoğraf makinesi flaşının parlaklığını örneğin bir difüzör ile azaltarak giderilebilir.

Diğer harici flaş üniteleri

Üçüncü taraf flaş üniteleri, flaş ayağına monte edilebilir veya bir senkronizasyon kablosuyla bağlanabilir. Harici flaş konnektörü kullanılmadığı zamanlarda kapağını takmayı unutmayın.

Bir üçüncü şahıs flaş ünitesi fotoğraf makinesi flaş ayağına takıldığında aşağıdaki noktalara dikkat edin:

- X kontağına 250 V veya daha fazla akım uygulayan eski flaş ünitelerinin kullanılması fotoğraf makinesine zarar verir.
- Flaş ünitelerinin, teknik özelliklerimize uygun olmayan sinyal kontaklarıyla bağlanması fotoğraf makinesine zarar verebilir.
- **M** modunu seçin, flaş senkronizasyon hızını aşmayan bir enstantane hızı seçin ve **[ISO]** öğesini, **[Otomatik]** dışında bir ayara ayarlayın.
- Flaş kontrolü yalnızca flaşın, fotoğraf makinesi tarafından belirlenen ISO hassasiyeti ve diyafram değerlerine manuel olarak ayarlanmasıyla gerçekleştirilebilir. Flaş parlaklığı ya ISO duyarlılığını ya da diyaframı değiştirerek ayarlanabilir.
- Flaşları lense uygun bir aydınlatma açısında kullanın. Aydınlatma açısı genellikle 35 mm formatındaki eşdeğeri odak uzaklıkları cinsinden ifade edilir.

Temel Aksesuarlar

Dönüştürücü lensler

Hızlı ve kolay balık gözü ve makro fotoğrafçılığı için fotoğraf makinesi objektiflerine dönüştürücü objektifler takılır. Kullanılabilir lenslerle ilgili bilgi almak için web sitemize bakın.

Vizör lastiği (EP-18)

Çıkarma

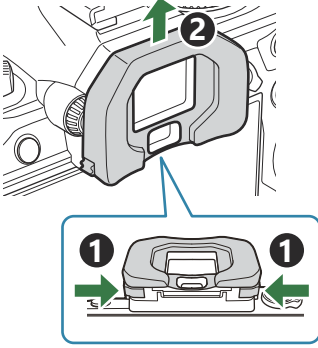

Her iki mandalı da içe bastırın ve göz yuvasını kaldırın.

Kablo Tutucu (CC-1) / Kablo Koruyucu (CP-2)

USB kablosunu takarken konektörlere hasar gelmesini ve masa bağlantısının kesilmesini önlemek için isteğe bağlı kablo koruyucu ve kablo tutucuyu kullanın.

1. Kablo koruyucuyu fotoğraf makinesine takın.

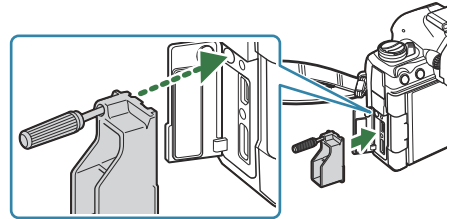

2. Vidayı sıkın.

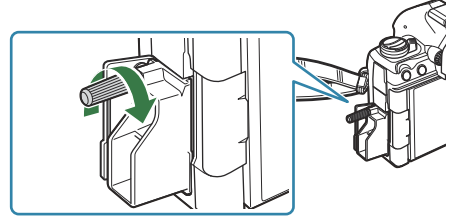

3. Kablo tutucuyu kabloya tutturun ve tutucuyu askıya takın.

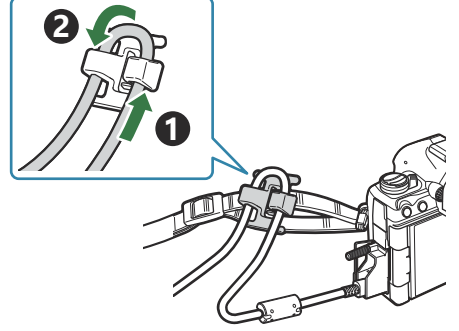

- Tutucu, tokaya bağlanır.

Aksesuarlar

En güncel bilgiler için lütfen web sitemizi ziyaret edin.

Güç kaynağı

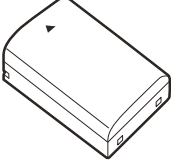

Lityum iyon pil
BLX-1

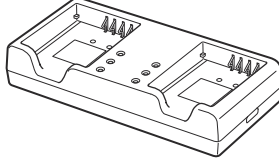

Lityum iyon şarj cihazı
BCX-1

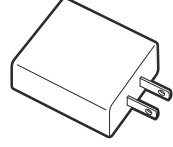

USB-AC adaptörü
F-7AC

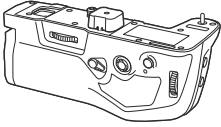

Pil Yuvası
HLD-10

Vizör

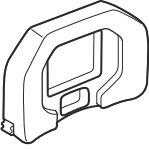

Göz yuvası
EP-18

Uzaktan kumanda/bırakma

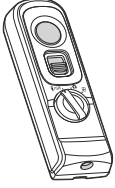

Uzaktan kumanda
RM-WR1

Kablo tutucu/kablo koruyucu



Kablo tutucu
CC-1

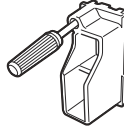

Kablo koruyucu
CP-2

Lens

Micro Four Thirds sistem lensleri

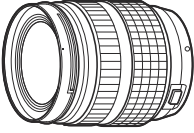

Four Thirds sistem lensleri

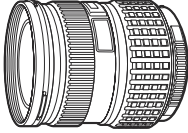

- Four Thirds Sistemi lenslerini bu fotoğraf makinesiyle kullanmak için bir adet MMF-2 veya MMF-3 Four Thirds Adaptörü gereklidir.
- Adaptör ile birlikte kullanılacak lensler konusunda kısıtlamalar mevcuttur. Daha fazla bilgi için web sitemizi ziyaret edin.



Four Thirds Adaptörü
MMF-2/MMF-3

Dönüştürücü lensler

- **MC-20** (Teledönüştürücü)
- **MC-14** (Teledönüştürücü)
- **FCON-P01** (Balık gözü dönüştürücüsü)
- **MCON-P02** (Makro dönüştürücü)

Uyumlu lenslerle ilgili bilgiler için web sitemizi ziyaret edin.

Flaş Modu



Elektronik Flaş
FL-LM3



Elektronik Flaş
FL-900R

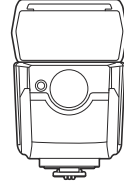

Elektronik Flaş
FL-700WR

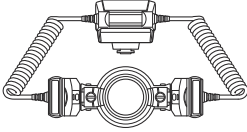

Makro Flaş
STF-8

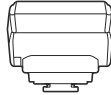

Kablosuz Radyo Dalgası
Kumanda Cihazı
FC-WR



Kablosuz Radyo Dalgası Alıcısı
FR-WR

Kılıf/Askı

- Fotoğraf Makinesi Çantası
- Omuz Askısı

Bağlantı Kablosu

- USB Kablosu
- HDMI Kablosu (HDMI kabloları üçüncü taraf tedarikçilerden temin edilebilir.)

Bellek Kartı

- SD
- SDHC
- SDXC

Bellek kartları üçüncü taraf tedarikçilerden temin edilebilir.

Kulaklık/Mikrofon

Kulaklıklar ve mikrofonlar üçüncü taraf tedarikçilerden temin edilebilir.

Yazılım

Bilgisayarlar için fotoğraf yönetme/düzenleme yazılımı

OM Workspace

Bilgisayarlar için fotoğraf makinesi kontrol yazılımı

OM Capture

Akıllı telefon uygulaması

OM Image Share

Fotoğraf makinesinin temizlenmesi ve depolanması

Fotoğraf makinesinin temizlenmesi

Fotoğraf makinesini temizlemeden önce fotoğraf makinesini kapatın ve pilini çıkartın.

- Benzin veya alkol gibi güçlü çözücüler veya kimyasal olarak işlenmiş bir bez kullanmayın.

Dış Kısım:

- Yumuşak bezle hafifçe silin. Fotoğraf makinesi çok kirliyse bezi hafif sabunlu su ile nemlendirip iyice sıkın. Fotoğraf makinesini nemli bezle silin ve daha sonra kuru bir bezle kurutun. Fotoğraf makinesini plajda kullanmışsanız, temiz suda ıslatılmış ve iyice sıkılmış bir bez kullanın.

Monitör:

- Yumuşak bezle hafifçe silin.

Lens:

- Lensi piyasada satılan bir üfleyici ile tozdan arındırın. Lens için, lens temizleme kağıdıyla yumuşakça temizleyin.

Depolama

- Fotoğraf makinesini uzun süreliğine depolamadan önce, pili ve kartı çıkartın. Fotoğraf makinesini serin, kuru ve iyi havalandırılan bir yerde depolayın.
- Düzenli aralıklarla pilleri takın ve fotoğraf makinesi fonksiyonlarını kontrol edin.
- Arka kapakları takmadan önce, gövde ve arka kapaklardaki toz ve diğer yabancı maddeleri temizleyin.
- Lens takılı olmadığında fotoğraf makinesi içine toz girmesini önlemek için, fotoğraf makinesi gövdesi kapağını takın. Lens kaldırmadan önce ön ve arka lens kapaklarını takmayı unutmayın.
- Kullandıktan sonra fotoğraf makinesini temizleyin.
- Fotoğraf makinesini böcek ilacıyla birlikte depolamayın.
- Paslanmaya neden olabileceğinden, kimyasal maddelerle iş görülen yerlerde fotoğraf makinesini depolamaktan kaçının.
- Lens kirliliği bırakılırsa yüzeyinde leke oluşabilir.

- Fotoğraf makinesi uzun süre kullanılmadıysa kullanmadan önce her parçasını kontrol edin. Önemli fotoğraflar çekmeden önce (örneğin denizaşırı seyahat sırasında fotoğraf çekmek), test amaçlı bir fotoğraf çekerek fotoğraf makinesinin düzgün çalışıp çalışmadığını kontrol edin.

Görüntü Sensörünün Kontrolü ve Temizliği

Bu fotoğraf makinesinde, görüntü sensörünün üzerine toz gelmesini engellemek ve görüntü sensörü yüzeyindeki toz ve kiri temizlemek için, ultrasonik titreşimler kullanan bir toz azaltma özelliği kullanılır. Toz azaltma fonksiyonu, fotoğraf makinesi açıldığında çalışır. Toz azaltma fonksiyonu, görüntü sensörünü ve görüntü işleme devrelerini kontrol eden piksel eşleştirme fonksiyonu ile aynı anda çalışır. Toz azaltma özelliği fotoğraf makinesinin gücü her açıldığında etkinleştirildiği için, toz azaltma fonksiyonunun verimli olabilmesi için fotoğraf makinesi dik tutulmalıdır.

Piksel Eşleme - Görüntü işleme fonksiyonlarının kontrol edilmesi

Görüntü sensörü ve görüntü işleme fonksiyonlarını aynı anda kontrol edin. En iyi sonuçlar için piksel eşlemeye başlamadan önce çekim ve oynatma bittikten sonra en az bir dakika bekleyin.

1. **[Piksel Eşleme]** (P.422) öğesini seçin.

2. **[Evet]** öğesini seçin ve **OK** düğmesine basın.

- Piksel eşleme işlemi devam ederken **[Meşgul]** çubuğu görüntülenir. Piksel eşleme işlemi sona erdiğinde menü yeniden görüntülenir.

- Piksel eşleme sırasında kaza ile fotoğraf makinesini kapatırsanız Adım 1'den tekrar başlayın.

Pil takılı olsa da fotoğraf makinesi açılmıyor

Pil, tam olarak şarj edilmemiştir

- Pili USB-AC adaptörü veya USB-AC adaptörü ile şarj edin.

Pil, soğuk nedeniyle geçici olarak işlemez durumda

- Düşük sıcaklıklarda pil performansı azalır. Pili çıkartıp, bir süre cebinize koyarak ısıtın.

Bir dil seçmenizi isteyen bir iletişim kutusu görüntüleniyor

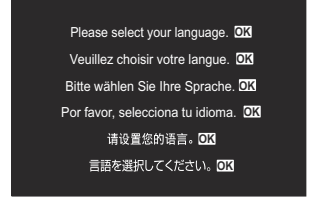

- İletişim kutusu, aşağıdaki durumlarda görüntülenir.
 - Fotoğraf makinesi ilk kez açıldığında.
 - Bir dil seçmediğinizde.



Dil seçmeye ilişkin bilgiler için bkz. "İlk Kurulum" (P.41).

Deklanşör düğmesine basıldığında fotoğraf çekilmiyor

Fotoğraf makinesi otomatik olarak kapanıyor

- **[Hızlı Uyku Modu]** için **[Açık]** seçilirse belirlenen bir süre boyunca herhangi bir işlem yapılmazsa fotoğraf makinesi uyku moduna geçecektir. Uyku modundan çıkmak için deklanşör düğmesine yarım basın.  **[Hızlı Uyku Modu]** (P.416)
- Pilin tükenmesini azaltmak için, ayarlanmış olan süre boyunca herhangi bir işlem yapılmadığında fotoğraf makinesi otomatik olarak uyku moduna geçer.  **[Uyku]** (P.414)
- Fotoğraf makinesi uyku moduna girdikten sonra ayarlanmış olan süre boyunca herhangi bir işlem yapılmazsa fotoğraf makinesi otomatik olarak kapanır.  **[Otomatik Kapama]** (P.415)

Flaş şarj oluyor

- Monitörde, şarj etme işlemi sırasında ⚡ işareti yanıp sönür. Deklanşör düğmesine basmadan önce yanıp sönmenin kesilmesini bekleyin.

Odaklama yapılamıyor

- Fotoğraf makinesi, kendisine çok yakın olan veya otomatik odaklamaya uygun olmayan konulara odaklama yapamaz (monitörde AF onay işareti yanıp sönür). Objeye olan mesafeyi artırın veya fotoğraf makinesiyle ana obje arasındaki mesafeyle aynı mesafedeki yüksek kontrastlı bir nesneye odaklama yapın, kadrajı ayarlayın ve çekin.

Odaklanması zor olan objeler

Aşağıdaki durumlarda, otomatik odaklama fonksiyonu ile odaklama yapmak zorlaşabilir.

- AF onay işareti yanıp sönüyor.

Fotoğraf makinesi aşağıdaki durumlarda odaklama yapamayacaktır.

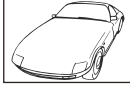

Düşük kontrastlı objeler Dizini



Karenin ortasında aşırı parlak ışık var

- AF onay işareti yanıyor fakat odak obje üzerinde değil.



Farklı mesafelerdeki objeler



Hızlı hareket eden obje



Objeler AF alanı içinde değil

Gren azaltma etkin

- Gece sahneleri çekerken, deklanşör hızları daha yavaştır ve fotoğraflarda gren görüntülenme eğilimi belirir. Çekim yapmanın mümkün olmadığı yavaş deklanşör hızlarında çekim yaptıktan sonra fotoğraf makinesi, gren azaltma sürecini etkinleştirir. **[Gren Azaltma]** özmesini **[Kapalı]** olarak ayarlayabilirsiniz. 🗨️ **[Gren Azaltma]** (P.176)

AF hedefi sayısı azalmış

- AF hedeflerinin sayısı ve büyüklüğü grup hedef ayarlarına (P.108) ve **[Dij. Tele Dönüştürücü]** (P.262), **[Açı]** (P.221), sürücü ayarları (P.192) ve **[Görüntü Sabitleyici]** (P.207) için yapılmış seçime bağlı olarak değişir.

Tarih/saat ayarı yapılmamış

Fotoğraf makinesi, satın alındığı zamandaki ayarlarla kullanılıyor

- Fotoğraf makinesinin yeni satın alındığında, tarih ve saati ayarlanmamış. Fotoğraf makinesini kullanmadan önce tarih ve saatini ayarlayın.  ["İlk Kurulum" \(P.41\)](#)

Pil, fotoğraf makinesinden çıkartılmış

- Fotoğraf makinesi yaklaşık 1 gün boyunca pilsiz bırakılırsa, tarih ve saat ayarı, varsayılan fabrika ayarlarına geri döner (kurum içi ölçümler). Pil fotoğraf makinesinden çıkartılmadan önce yalnızca kısa bir süre için takılı bırakılmışsa, tarih ve saat ayarları daha çabuk iptal olur. Önemli fotoğraflar çekmeden önce, tarih ve saat ayarlarının doğru olup olmadığını kontrol edin.

Belirlenen fonksiyonlar fabrika varsayılan ayarlarına sıfırlanıyor

- Özel modlarda (**C-C4** modları) değiştirilen ayarlar, mod kadranı başka bir ayara döndürüldüğünde veya fotoğraf makinesi kapatıldığında kayıtlı değerlere sıfırlanır. Bir özel mod seçildiğinde **[Kaydetme Ayarları]** için **[Tut]** seçildiyse ayarlardaki değişiklikler otomatik olarak seçilen moda kaydedilir.  ["Özel Modlardayken Ayarlarda Yapılan Değişiklikleri Kaydetme" \(P.79\)](#)

Fotoğraflar "soluk"

- Bu durum, nesnenin arka planından tümünden veya kısmen ışık geldiğinde ortaya çıkar. Buna parlama veya hayalet de denir. Mümkün olduğunca, fotoğrafta kuvvetli bir ışık kaynağının olmadığı kompozisyonlar oluşturmaya çalışın. Parlama, fotoğrafta bir ışık kaynağı olmasa da ortaya çıkabilir. Lensi, ışık kaynağından korumak için bir objektif başlığı kullanın. Parasoleyin faydası olmuyorsa, lensi ışıktan korumak için elinizi kullanın.

Çekilen fotoğraftaki objede bilinmeyen parlak noktalar görünüyor

- Bu, görüntü sensörü üzerinde ölü pikseller oluşmasından kaynaklanıyor olabilir. **[Piksel Eşleme]** işlemi gerçekleştirin. Sorun devam ederse piksel eşleştirmeyi birkaç kez yineleyin.  ["Piksel eşleştirme - Fotoğraf işleme fonksiyonlarının kontrol edilmesi" \(P.498\)](#)

Menülerden seçilemeyen fonksiyonlar

- Menüü açtığınızda ayarlanamayacak öğeler gri renkte görüntülenir. Gri bir öğe vurgulanırken **OK** düğmesine bastığınızda, öğenin kullanılamama sebebi görüntülenir. Ekrandaki yönlendirmelere bakın ve ayarları kontrol edin.  “Gri renkte görüntülenen öğeler” (P.101)

Süper kontrol panelinden ayarlanamayan fonksiyonlar

- Geçerli çekim ayarlarına bağlı olarak bazı fonksiyonlar kullanılamayabilir. Menülerde aynı fonksiyonun gri renkte görüntülenip görüntülenmediğini kontrol edin.



Objeye bozuk çıkıyor

- Aşağıdaki fonksiyonlarda bir elektronik deklanşör kullanılır:
 - Video Kaydı (P.80) / Sessiz Mod (P.201) / Pro Yakalama Çekimi (P.203) / Yüksek Çöz. Çekim (P.242) / Odak Basamaklama (P.281) / Sıralı Odaklama (P.253) / Canlı ND Çekimi (P.246) / Canlı GDN Çekimi (P.249) / HDR (P.256)

Objeye hızlı hareket ediyorsa ya da fotoğraf makinesi aniden hareket ederse görüntüde bozukluk meydana gelebilir. Çekim sırasında fotoğraf makinesini aniden hareket ettirmekten kaçının ya da standart ardışık çekim kullanın.

Fotoğraflarda çizgiler görünüyor

- Aşağıdaki fonksiyonlarda elektronik deklanşör kullanılır ve bu da floresan ve LED aydınlatmasıyla ilgili yanıp sönme veya diğer olaylardan kaynaklanan çizgi oluşması durumuna neden olabilir:
 - Video Kaydı (P.80) / Sessiz Mod (P.201) / Pro Yakalama Çekimi (P.203) / Yüksek Çöz. Çekim (P.242) / Odak Basamaklama (P.281) / Sıralı Odaklama (P.253) / Canlı ND Çekimi (P.246) / Canlı GDN Çekimi (P.249) / HDR (P.256)

Daha düşük enstantane hızları seçmek suretiyle titreme azaltılabilir. Ayrıca titreşim taramasını kullanarak titremeyi azaltabilirsiniz.   **[Titreşim Taraması]** (P.159),  **[Titreşim Taraması]** (P.159)

Yalnızca obje görüntüleniyor ve hiç bilgi görüntülenmiyor

- Ekran "Yalnızca Görüntü" seçeneğine değiştirilmiştir. **INFO** düğmesine basın ve başka bir ekran moduna geçin. "[Bilgi ekranını değiştirme](#)" (P.50)







Odak modu, MF'den (manuel odak) başka moda değiştirilemiyor



- Kullandığınız lenste MF kilit mekanizması olabilir. Bu durumda odak halkası, fotoğraf makinesinin gövde tarafına kaydırıldığında manuel odak seçilir. Lensi kontrol edin.  "[MF Kilit Mekanizmalı Lensler](#)" (P.479)





Monitörde hiçbir şey görüntülenmiyor

- Örn. yüzünüz, eliniz veya askı gibi bir şey vizöre yaklaştığında monitör kapanır ve vizör açılır.  "[Ekranların değiştirilmesi](#)" (P.48)

Hata kodları

Monitör gösterimi	Olası neden/Düzeltilici eylem
 Kart Yok	Kart takılı değil ya da tanınmıyor. Bir kart takın veya kartı yeniden düzgün bir biçimde takın.
 1 Kart Hatası	Yuva 1'deki bellek kartıyla ilgili bir sorun var. Bellek kartını çıkarın ve yeniden takın. Bu işlem sorunu çözmezse kartı formatlayın. Formatlama işlemi başarısız olursa kart kullanılamaz.
 2 Kart Hatası	Yuva 2'deki bellek kartıyla ilgili bir sorun var. Bellek kartını çıkarın ve yeniden takın. Bu işlem sorunu çözmezse kartı formatlayın. Formatlama işlemi başarısız olursa kart kullanılamaz.
 1 Yazma Koruması	Yuva 1'deki bellek kartı yazma korumasına sahiptir ("kilitli"). Bellek kartı yazma koruması düğmesi "LOCK" konumundadır. Düğmeyi kilit açık konumuna döndürün (P.34).
 2 Yazma Koruması	Yuva 2'deki bellek kartı yazma korumasına sahiptir ("kilitli"). Bellek kartı yazma koruması düğmesi "LOCK" konumundadır. Düğmeyi kilit açık konumuna döndürün (P.34).
 1 Kart Dolu	Fotoğraf çekimi devre dışı; Yuva 1'deki bellek kartı dolu. Başka bir bellek kartı takın veya fotoğrafları silin. Fotoğrafları silmeden önce, saklamak istediğiniz fotoğrafların bilgisayara kopyalandığından emin olun. [📷 Kart Yuvası Ayarları] (P.391) ögesinde farklı bir seçenek belirleyin.
 2 Kart Dolu	Fotoğraf çekimi devre dışı; Yuva 2'deki bellek kartı dolu. Başka bir bellek kartı takın veya fotoğrafları silin. Fotoğrafları silmeden önce, saklamak istediğiniz fotoğrafların bilgisayara kopyalandığından emin olun. [📷 Kart Yuvası Ayarları] (P.391) ögesinde farklı bir seçenek belirleyin.

Monitör gösterimi	Olası neden/Düzeltilici eylem
 <p>1 Kart Dolu</p>	<p>Bellek kartında başka fotoğraflar kaydetmek için yeterli alan yok.</p> <p>Başka bir bellek kartı takın veya fotoğrafları silin. Fotoğrafları silmeden önce, saklamak istediğiniz fotoğrafların bilgisayara kopyalandığından emin olun.</p> <p>[📷Kart Yuvası Ayarları] (P.391) ögesinde farklı bir seçenek belirleyin.</p>
 <p>2 Kart Dolu</p>	<p>Bellek kartında başka fotoğraflar kaydetmek için yeterli alan yok.</p> <p>Başka bir bellek kartı takın veya fotoğrafları silin. Fotoğrafları silmeden önce, saklamak istediğiniz fotoğrafların bilgisayara kopyalandığından emin olun.</p> <p>[📷Kart Yuvası Ayarları] (P.391) ögesinde farklı bir seçenek belirleyin.</p>
 <p>1 Poz Yok</p>	<p>Oynatma kullanılamıyor; Yuva 1'deki bellek kartında fotoğraf yok.</p> <p>Seçili bellek kartında hiçbir fotoğraf bulunmamaktadır. Oynatma modunu seçmeden önce fotoğraf çekin.</p>
 <p>2 Poz Yok</p>	<p>Oynatma kullanılamıyor; Yuva 2'deki bellek kartında fotoğraf yok.</p> <p>Seçili bellek kartında hiçbir fotoğraf bulunmamaktadır. Oynatma modunu seçmeden önce fotoğraf çekin.</p>
 <p>1 Fotoğraf Hatası</p>	<p>Seçili dosya hasarlıdır ve oynatılamaz. Alternatif olarak fotoğraf, fotoğraf makinesi tarafından desteklenmeyen bir formata sahiptir.</p> <p>Bilgisayarın görüntüleme yazılımını veya benzer bir programı kullanarak fotoğrafı görüntüleyin. Fotoğraf bilgisayarda görüntülenemiyorsa dosya bozuk olabilir.</p>
 <p>2 Fotoğraf Hatası</p>	
 <p>1 Görüntü Düzenlenemiyor</p>	<p>Fotoğraf makinesinin rötuş özellikleri, başka cihazlarla kaydedilen fotoğraflara uygulanamaz.</p> <p>Fotoğrafı bilgisayar veya başka bir cihaz üzerinde rötuşlayın.</p>
 <p>2 Görüntü Düzenlenemiyor</p>	

Monitör gösterimi	Olası neden/Düzeltilici eylem
Y/A/G	Saat ayarlanmamış. Saati ayarlayın (P.419).
 Heat	Ardışık çekim sebebiyle fotoğraf makinesinin iç sıcaklığı artmıştır. Fotoğraf makinesini kapatın ve iç sıcaklığının düşmesini bekleyin.
 Dahili fotoğraf makinesi sıcaklığı fazla yüksek. Kullanmadan önce fotoğraf makinesinin soğumasını bekleyin.	Ardışık çekim sebebiyle fotoğraf makinesinin iç sıcaklığı artmıştır. Fotoğraf makinesinin otomatik olarak kapanması için biraz bekleyin. İşlemlere devam etmeden önce, fotoğraf makinesinin iç sıcaklığının düşmesine izin verin.
 Pil Bitmiş	Pil tükenmiş. Pili şarj edin.
 Bağlantı Yok	Fotoğraf makinesi bir bilgisayara, HDMI ekrana veya diğer cihazlara doğru bağlanmamıştır. Fotoğraf makinesini tekrar bağlayın.
Lens kilitli. Lütfen lens kilidini açın.	İçeri sokulabilir lensin merceği içeri sokulmuş olarak kalır. Lensi uzatın.
Lütfen lens durumunu kontrol edin.	Fotoğraf makinesiyle lens arasında bir anormallik oldu. Fotoğraf makinesini kapatın, lensle bağlantıyı kontrol edin ve gücü tekrar açın.

Fotoğraf makinesi

Ürün tipi	
Ürün tipi	Değiştirilebilir Micro Four Thirds Standardı lens sistemine sahip dijital fotoğraf makinesi
Lens	M.ZUIKO DIGITAL, Micro Four Thirds Sistemi Lens
Lens yuvası	Micro Four Thirds yuvası
Bir 35 mm filmlili fotoğraf makinesindeki eşdeğer odak uzaklığı	Lensin odak uzaklığının yaklaşık iki katı
Görüntü sensörü	
Ürün tipi	4/3" Live MOS sensörü
Toplam piksel sayısı	Yakl. 22,93 milyon piksel
Efektif piksel sayısı	Yakl. 20,37 milyon piksel
Ekran boyutu	17,4 mm (H) × 13,0 mm (V)
Açı oranı	1,33 (4:3)
Vizör	
Tip	Göz sensörlü elektronik vizör
Piksel sayısı	Yakl. 5,76 milyon nokta
Büyütme	100%
Göz noktası	Yakl. 21 mm (-1 m ⁻¹)

Canlı görüntü	
Sensör	Live MOS sensörünü kullanır
Büyütme	100%
Monitör	
Ürün tipi	3,0 inç TFT renkli LCD, değişken açılı, dokunmatik ekran
Toplam piksel sayısı	Yakl. 1,62 milyon nokta (açı oranı 3:2)
Deklanşör	
Ürün tipi	Bilgisayarlı odak-düzlemi perdesi
Enstantane Hızı	1/8000 – 60 sn., bulb çekimi, time çekimi
Flaş senkronizasyon hızı	1/250 sn. veya daha yavaş
Otomatik odaklama	
Ürün tipi	Yüksek Hızlı Imager AF
Odaklama noktaları	1053 nokta
Odaklama noktasının seçimi	Otomatik, Opsiyonel
Pozlama denetimi	
Ölçüm sistemi	TTL ölçüm sistemi (Imager ölçümü) Dijital ESP ölçümü/Merkez ağırlıklı ortalama ölçüm/Nokta ölçümü
Ölçüm aralığı	-2 ila 20 EV (f/2.8, ISO 100 eşdeğeri)
Çekim Modu	P : Program AE (program geçişi mümkün); A : Diyafram önceliği AE; S : Örtücü önceliği AE; M : Manuel; B : Bulb (bulb, time ve kompozit); C1-C4 : Özel Modlar; ☺ : Video
ISO	L80; L100; 1/3 veya 1 EV adımlarla 200 – 102400
Pozlama Komp.	±5,0 EV (1/3, 1/2, 1 EV adım)

Beyaz ayarı	
Mod ayarı	Otomatik/Önceden ayarlı BA (7 ayar)/Özelleştirilmiş BA/Tek Dokunuşla BA (fotoğraf makinesi en fazla 4 ayar saklayabilir)
Kayıt	
Bellek	SD, SDHC ve SDXC UHS-II uyumlu
Kayıt sistemi	Dijital kayıt, JPEG (DCF2.0), RAW Veri
Uyumlu standart	Exif 2.31, Dijital Baskı Sırası Formatı (DPOF)
Sesli fotoğraflar	Wave formatı
Video kaydı modu	MOV (H.264/MPEG-4 AVC, H.265/HEVC)
Ses	Stereo doğrusal PCM, 16 bit; örnekleme frekansı 48 kHz (dalga formatı) Stereo doğrusal PCM, 24 bit; örnekleme frekansı 96 kHz (dalga formatı)
Oynatma	
Ekran formatı	Tek kare oynatma/Yakın plan oynatma/İndeks görüntüleme/Takvim gösterimi
Arka arkaya çekim	
Sürücü modu	Tek kare; ardışık; anti-şok; sessiz; Pro Yakalama; zamanlayıcı
Ardışık çekim	10 fps'ye kadar (📷) 20 fps'ye kadar (♥📷/ProCap) 50 fps'ye kadar (♥📷SH2/ProCap SH2) 120 fps'ye kadar (♥📷SH1/ProCap SH1)
Zamanlayıcı	12 sn. /2 sn./Özelleştirilmiş
Enerji tasarrufu işlevi	Uyku moduna geçme: 1 dakika, Güç OFF: 4 saat (Bu fonksiyon özelleştirilebilir.)

Harici flaş	
Flaş kontrol modu	TTL-AUTO (TTL flaş-öncesi modu)/MANUAL
X-Sync.	1/250 sn. veya daha yavaş
Kablosuz LAN	
Uyumlu standart	IEEE 802.11a/b/g/n/ac * * Fotoğraf makinelerinin, ülkelere özgü farklı standartlara uygun olarak geliştirildiğini unutmayın.
Bluetooth®	
Uyumlu standart	Bluetooth Sürüm 4.2 BLE
Frekans aralığı (merkez frekansı)	2402 - 2480 MHz
Harici konektör	
	USB (Tip C); HDMI mikro konektör (tip D); harici flaş; uzaktan kumanda kablosu (ø2,5 mm mini jak); mikrofon jakı (ø3,5 mm stereo mini jak); kulaklık jakı (ø3,5 mm stereo mini jak)
Güç kaynağı	
Pil	Lityum İyon Pil ×1
Boyutlar / ağırlık	
Boyutlar	Yakl. 134,8 mm (G) × 91,6 mm (Y) × 72,7 mm (D) (5,4 inç × 3,7 inç × 2,9 inç) (çıkıntılar hariç)
Ağırlık	Yakl. 599 g (1,3 lb.) (pil ve bellek kartı dahil)

İşletim ortamı

Sıcaklık	-10 °C – 40 °C (çalışma)/-20 °C – 60 °C (depolama)
Nem	30% – 90% (çalışma)/ 10% – 90% (depolama)
Suya dayanıklılık	IEC Standardı duyurusu 60529 IPX3 (fotoğraf makinesi IPX3 veya üstü suya dayanıklı lenslerimizle birlikte kullanıldığında geçerlidir)

Lityum iyon pil

MODEL NO.	BLX-1
Tip	Yeniden şarj edilebilir lityum iyon pil
Nominal gerilim	DC7.2V
Nominal kapasite	2280mAh
Şarj olma ve boşalma sayısı	Yakl. 500 kere (kullanım koşullarına göre değişir)
Ortam sıcaklığı	0 °C – 40 °C (şarj etme)
Boyutlar	Yakl. 40 mm (G) × 22 mm (Y) × 55 mm (D) (1,6" × 0,9" × 2,2")
Ağırlık	Yakl. 86 g (3,1 oz.)

USB-AC adaptörü

MODEL NO.	F-7AC-1/F-7AC-2
Nominal giriş	AC 100 V - 240 V (50/60 Hz)
Nominal çıkış	DC 5V, 3 A DC 9V, 3 A
Ortam sıcaklığı	0 °C – 40 °C (çalışma)/-20 °C – 60 °C (depolama)

- Bu ürünün görünümü ve özellikleri önceden bildirilmeden veya üretici tarafında yükümlülük olmaksızın değiştirilebilir.
- En yeni özellikler için web sitemizi ziyaret edin.

HDMI, HDMI logosu ve HDMI High-Definition Multimedia Interface, HDMI Licensing Administrator, Inc. şirketinin ABD ve diğer ülkelerde ticari markaları veya tescilli ticari markalarıdır.



Varsayılan Ayarlar

Varsayılan Ayarlar

Süper Kontrol/LV Süper Kontrol Paneli (P.514)

 1 Sekmesi (P.519)

 2 Sekmesi (P.527)

AF Sekmesi (P.532)

 Sekmesi (P.538)

 Sekmesi (P.542)

 Sekmesi (P.544)

 Sekmesi (P.552)











Süper Kontrol/LV Süper Kontrol Paneli

















*1: **[Ata]** ögesine eklenebilir.

*2: **[Tüm Ayarları Başlat]** ögesi seçilerek varsayılan ayara geri dönülebilir.

*3: **[Çekim Ayarlarını Sıfırla]** ögesi seçilerek varsayılan ayara geri dönülebilir.

Çekim Modu: P, A, S, M, B













Rol	Varsayılan rol	*1	*2	*3	
Çekim Modu	P	—	—	—	
Enstantane Hızı	1/250 (S/M olarak ayarlandığında), Bulb (B olarak ayarlandığında)	✓	✓	✓	
Diyafram Değeri	F5.6	✓	✓	✓	
 ISO	ISO Otomatik	✓	✓	✓	
 AF Hedef Modu	[#] Küçük	✓	✓	✓	
Pozlama Komp. / 					
	Pozlama Komp.	±0,0	✓	✓	✓
		Hepsi ±0.0	✓	✓	✓
Wi-Fi/Bluetooth	—	—	—	—	
 Görüntü Modu	 3Doğal	✓	✓	✓	
 BA	BA Otomatik	✓	✓	✓	
 Kelvin	5400K ([camera icon] BA) ögesi [CWB] olarak ayarlandığında	✓	✓	—	
 Düğme Fonksiyonu	—	✓	✓	—	
 AF Modu	S-AF	✓	✓	✓	
Objeye Algılama	 Kapalı	✓	✓	—	

Rol	Varsayılan rol	*1	*2	*3
Flaş Modu		✓	✓	✓
Flaş Pozlama Komp.	±0,0	✓	✓	✓
Manuel Değer	 Tam (Flaş [ Manuel] olarak ayarlandığında)	✓	✓	✓
Sürücü  /🔋		✓	✓	✓
Ölçüm		✓	✓	✓
Açı	4:3	✓	✓	✓
 Görüntü Sabitleyici	S-IS Otomatik	✓	✓	✓
 Kart Yuvası Ayarları	Standart	✓	✓	—
  	L F (Yüksek Çöz. Çekim ayarlandığında: 80M F+RAW)	✓	✓	✓
  	L F (Yüksek Çöz. Çekim ayarlandığında: 80M F+RAW)	✓	✓	✓
 	4K 60p L-8	✓	✓	✓

Çekim Modu: (video)

Rol	Varsayılan rol	*1	*2	*3	
 Modu	P	—	✓	—	
Enstantane Hızı	1/250 s	—	✓	✓	
Diyafram Değeri	F5.6	—	✓	✓	
 ISO	ISO Otomatik	—	✓	✓	
 AF Hedef Modu	[3x3] Orta	—	✓	✓	
Pozlama Komp. / 					
	Pozlama Komp.	±0,0	✓	✓	✓
		Hepsi ±0.0	✓	✓	✓
Wi-Fi/Bluetooth	—	—	—	—	
 Görüntü Modu	3x3 Doğal	✓	✓	✓	
 BA	BA Otomatik	—	✓	✓	
 Kelvin	5400K ([3x3] BA) ögesi [CWB] olarak ayarlandığında)	—	✓	—	
 Düğme Fonksiyonu	—	—	✓	—	
 AF Modu	C-AF	✓	✓	✓	
Obje Algılama	 Kapalı	✓	✓	—	
 Görüntü Sabitleyici	M-IS1	—	✓	✓	
 	4K 60p L-8	✓	✓	✓	
Ses Kaydı Seviyesi	±0	—	✓	—	
Kulaklık Ses Seviyesi	8	—	✓	—	

Çekim Modu: RC Modu

Rol	Varsayılan rol	*1	*2	*3	
Çekim Modu	P	—	—	—	
Enstantane Hızı	1/250 (S/M olarak ayarlandığında), Bulb (B olarak ayarlandığında)	✓	✓	✓	
Diyafram Değeri	F5.6	✓	✓	✓	
 ISO	ISO Otomatik	✓	✓	✓	
 AF Hedef Modu	[] Küçük	✓	✓	✓	
Pozlama Komp. / 					
	Pozlama Komp.	±0,0	✓	✓	✓
		Hepsi ±0.0	✓	✓	✓
Wi-Fi/Bluetooth	—	—	—	—	
 Görüntü Modu	 3Doğal	✓	✓	✓	
 BA	BA Otomatik	✓	✓	✓	
 Kelvin	5400K ([ BA] ögesi [CWB] olarak ayarlandığında)	✓	✓	—	
 Düğme Fonksiyonu	—	✓	✓	—	
A modu	TTL	✓	✓	✓	
B modu	Kapalı	✓	✓	✓	
C modu	Kapalı	✓	✓	✓	
Flaş telifisi	±0 (TTL/Otomatik olarak ayarlandığında)	✓	✓	✓	
Flaş çıkışı	1/1 (Manuel Mod kullanılırken)	✓	✓	✓	
Flaş Modu		✓	✓	✓	

Rol	Varsayılan rol	*1	*2	*3
⚡/FP	⚡ (Normal)	✓	✓	✓
optik sinyal gücü	Düşük	✓	✓	✓
Kanal	Ch1	✓	✓	✓

*1: [Ata] ögesine eklenebilir.

*2: [Tüm Ayarları Başlat] ögesi seçilerek varsayılan ayara geri dönülebilir.







*3: [Çekim Ayarlarını Sıfırla] ögesi seçilerek varsayılan ayara geri dönülebilir.

1. Temel Ayarlar/Görüntü Kalitesi

Rol	Varsayılan rol	*1	*2	*3
-----	----------------	----	----	----

Özel Mod

C1	Geri Çağırma	—	—	—	
	Ata	Çekim Modu: P Görüntü kalitesi: L F+RAW	—	—	
	Kaydetme Ayarları	Sıfırla	—	✓	
C2	Geri Çağırma	—	—	—	
	Ata	Çekim Modu: P Görüntü kalitesi: L F+RAW	—	—	
	Kaydetme Ayarları	Sıfırla	—	✓	
C3	Geri Çağırma	—	—	—	
	Ata	Çekim Modu: P Görüntü kalitesi: L F+RAW	—	—	
	Kaydetme Ayarları	Sıfırla	—	✓	
C4	Geri Çağırma	—	—	—	
	Ata	Çekim Modu: P Görüntü kalitesi: L F+RAW	—	—	
	Kaydetme Ayarları	Sıfırla	—	✓	
		L F	✓	✓	✓

Rol	Varsayılan rol	*1	*2	*3
  Ayrıntılı Ayarlar				
 -1	Piksel Sayımı: L Sıkıştırma: SF	✓	✓	—
 -2	Piksel Sayımı: L Sıkıştırma: F	✓	✓	—
 -3	Piksel Sayımı: L Sıkıştırma: N	✓	✓	—
 -4	Piksel Sayımı: M1 Sıkıştırma: N	✓	✓	—
Görüntü Açısı	4:3	✓	✓	✓
Görüntü İnceleme	Kapalı	✓	✓	—
Gölge Telifisi	Kapalı	✓	✓	✓

2. Görüntü Modu/BA

Rol	Varsayılan rol	*1	*2	*3	
 Görüntü Modu	 3 Doğal	✓	✓	✓	
 Görüntü Modu Ayarları	Tüm öğeler: ✓	✓	✓	—	
 BA	BA Otomatik	✓	✓	✓	
 Tüm 					
	A-B	0	✓	✓	—
	G-M	0	✓	✓	—
  Sıcak Rengi Tut	Açık	✓	✓	✓	
 +BA	Kapalı	✓	✓	—	

Rol	Varsayılan rol	*1	*2	*3
Renk Uzayı	sRGB	✓	✓	✓

3. ISO/Gürültü Azaltma

Rol	Varsayılan rol	*1	*2	*3
-----	----------------	----	----	----

ISO-A Üst/Varsayılan

Üst Sınır	25600	✓	✓	✓
Varsayılan	200	✓	✓	✓

ISO-A En Düşük S/S

Otomatik

✓ ✓ ✓

ISO-Otomatik

P/A/S/M

✓ ✓ —

ISO Adımı

1/3EV

✓ ✓ ✓

Gren Filtresi

Standart

✓ ✓ ✓

Düşük ISO İşleme

Sürücü Önceliği

✓ ✓ ✓

Gren Azaltma

Otomatik

✓ ✓ ✓

4. Pozlama

Rol	Varsayılan rol	*1	*2	*3
-----	----------------	----	----	----

Titreşim Taraması

Kapalı



✓ ✓ ✓

EV Adımı

1/3EV

✓ ✓ ✓



Pozlama Değişimi

	±0	✓	✓	—
	±0	✓	✓	—
	±0	✓	✓	—

5. Ölçüm

Rol	Varsayılan rol	*1	*2	*3
Ölçüm		✓	✓	✓
 sırasında ölçüm	Otomatik	✓	✓	✓
 Otomatik Sıfırla	Hayır	✓	✓	✓
 yarım basılarak AEL	Yalnız S-AF	✓	✓	✓
 sırasında ölçüm	Evet	✓	✓	✓
 Nokta Ölçümü	Tüm öğeler: ✓	✓	✓	✓



6. Flaş

Rol	Varsayılan rol	*1	*2	*3
 RC Modu	Kapalı	✓	✓	✓
 X-Senk.	1/250sn.	✓	✓	✓
 Yavaş Limit	1/60sn.	✓	✓	✓
 + 	Kapalı	✓	✓	✓
Dengeli Flaş Ölçümü	Kapalı	✓	✓	✓

Flaş Mod Ayarları





 Kırmızı gözü azalt	Hayır	✓	✓	✓
Senkro Ayarları	İlk Perde	✓	✓	✓

7. Sürücü Modu

Rol	Varsayılan rol	*1	*2	*3
Sürücü  /🔒		✓	✓	✓

Rol	Varsayılan rol	*1	*2	*3
Tit. Önleyici Çekim	Kapalı	✓	✓	✓



Sıralı Çekim Ayarları

	✓	✓	✓	—
Maks. fps	10fps	✓	✓	✓
Kara Sayısı Sınırlayıcı	Kapalı	✓	✓	✓
	✓	✓	✓	—
Maks. fps	20fps	✓	✓	✓
Kara Sayısı Sınırlayıcı	Kapalı	✓	✓	✓
 SH1	✓	✓	✓	—
Maks. fps	120fps	✓	✓	✓
Kara Sayısı Sınırlayıcı	Kapalı	✓	✓	✓
 SH2	✓	✓	✓	—
Maks. fps	50fps	✓	✓	✓
Kara Sayısı Sınırlayıcı	Kapalı	✓	✓	✓
ProCap	✓	✓	✓	—
Maks. fps	20fps	✓	✓	✓
Dekl. Öncesi Kareler	10	✓	✓	✓
Kara Sayısı Sınırlayıcı	50	✓	✓	✓

Rol		Varsayılan rol	*1	*2	*3
ProCap SH1		✓	✓	✓	—
	Maks. fps	120fps	✓	✓	✓
	Dekl. Öncesi Kareler	28	✓	✓	✓
	Kara Sayısı Sınırlayıcı	50	✓	✓	✓
ProCap SH2		✓	✓	✓	—
	Maks. fps	50fps	✓	✓	✓
	Dekl. Öncesi Kareler	12	✓	✓	✓
	Kara Sayısı Sınırlayıcı	50	✓	✓	✓

Kendinden Zamanlı Ayarlar

	🔄12	✓	✓	✓	—
	♥🔄12	<input type="checkbox"/> (✓ olmadan)	✓	✓	—
	🔄2	✓	✓	✓	—
	♥🔄2	✓	✓	✓	—
	🔄C	✓	✓	✓	—
	Kare Sayısı	3f	✓	✓	✓
	🔄 Zamanlayıcı	1sn.	✓	✓	✓
	Aralık Süresi	0,5sn.	✓	✓	✓
	Her Karede AF	Kapalı	✓	✓	✓

Rol	Varsayılan rol	*1	*2	*3
	<input type="checkbox"/> (✓ olmadan)	✓	✓	—
Kare Sayısı	3f	✓	✓	✓
 Zamanlayıcı	1sn.	✓	✓	✓
Aralık Süresi	0,5sn.	✓	✓	✓
Her Karede AF	Kapalı	✓	✓	✓

Anti-Şok [♦] Ayarları

Anti-Şok [♦]	Kapalı	✓	✓	—
Bekleme Süresi	0sn.	✓	✓	—

Sessiz [♥] Ayarları

Bekleme Süresi	0sn.	✓	✓	—
Gren Azaltma	Kapalı	✓	✓	—
	İzin Verme	✓	✓	—
AF Işıklandırıcı	İzin Verme	✓	✓	—
Flaş Modu	İzin Verme	✓	✓	—

8. Görüntü Sabitleyici

Rol	Varsayılan rol	*1	*2	*3
 Görüntü Sabitleyici	S-IS Otomatik	✓	✓	✓
 Görüntü Sabitleyici	Fps Önceliği	✓	✓	✓
 Görüntü Sabitleyici	Açık	—	✓	✓
Elde Çekim Yardımı	Kapalı	✓	✓	✓

Rol	Varsayılan rol	*1	*2	*3
Lens İ.S. Önceliği	Kapalı	✓	✓	✓

*1: [Ata] ögesine eklenebilir.



*2: [Tüm Ayarları Başlat] ögesi seçilerek varsayılan ayara geri dönülebilir.

*3: [Çekim Ayarlarını Sıfırla] ögesi seçilerek varsayılan ayara geri dönülebilir.

1. Hesaplama Modları

Rol	Varsayılan rol	*1	*2	*3
-----	----------------	----	----	----

Yüksek Çöz. Çekim

Yüksek Çöz. Çekim	Kapalı	✓	✓	✓
	80M F+RAW	✓	✓	✓
 RAW Kayıt Biti	12bit	✓	✓	—
Bekleme Süresi	0sn.	✓	✓	—
 Şarj Süresi	0sn.	✓	✓	—

Canlı ND Çekimi

Canlı ND Çekimi	Kapalı	✓	✓	✓
ND Sayısı	ND8(3EV)	✓	✓	—
LV Simülasyonu	Açık	✓	✓	—

Canlı GND Çekimi

Canlı GND Çekimi	Kapalı	✓	✓	✓
GND Sayısı	GND8 (3EV)	✓	✓	—
Filtre Tipi	Soft	✓	✓	—
Filtre Oto. Döndürme	Açık	✓	✓	—

Rol	Varsayılan rol	*1	*2	*3
Sıralı Odaklama				
Sıralı Odaklama	Kapalı	✓	✓	✓
Çekim sayısını ayarla	8	✓	✓	—
Odak farklılığını ayarla	5	✓	✓	—
⚡Şarj Süresi	0sn.	✓	✓	—
HDR	Kapalı	✓	✓	✓

Çoklu Pozlama

Çoklu Pozlama	Kapalı	—	✓	✓
Otomatik Kazanç	Kapalı	—	✓	✓
Birleştir	Kapalı	—	✓	✓

2. Diğer Çekim Fonksiyonları

Rol	Varsayılan rol	*1	*2	*3
📷 Dijital Tele Dönüştürücü	Kapalı	✓	✓	✓

Rol	Varsayılan rol	*1	*2	*3
-----	----------------	----	----	----

Aralıklı Çekim

Aralıklı Çekim	Kapalı	—	✓	✓
Kare Sayısı	100	✓	✓	✓
Bekleme Süresi Başlat	00:00:01	✓	✓	✓
Aralık Süresi	00:00:01	✓	✓	✓
Aralık Modu	Zaman Önceliği	✓	✓	✓
Pozlama Düzgünlüğü	Açık	✓	✓	✓
Hızland. Çekimli Video	Kapalı	✓	✓	✓
Video Ayarları				
Video Çözünürlüğü	FullHD	✓	✓	✓
Kare Hızı	10fps	✓	✓	✓
Yamukluk Telifisi	Kapalı	✓	✓	✓

Balıkgözü Telifisi

Balıkgözü Telifisi	Kapalı	✓	✓	✓
Açı	1	✓	✓	—
 Düzeltme	Kapalı	✓	✓	—

Rol	Varsayılan rol	*1	*2	*3
-----	----------------	----	----	----

BULB/TIME/COMP Ayarları

Bulb/Time Odaklama	Açık	✓	✓	✓
Bulb/Time Zamanlayıcı	8dk	✓	✓	✓
Canlı Kom. Zamanlayıcı	3 saat	✓	✓	✓
Bulb/Time Monitörü	-7	✓	✓	—
Canlı Bulb	Kapalı	✓	✓	—
Canlı Time	0,5sn.	✓	✓	—
Kompozit Çekim Ayarları	1/2sn.	✓	✓	—

3. Basamaklama

Rol	Varsayılan rol	*1	*2	*3
AE BKT	Kapalı	✓	✓	✓

BA BKT

A-B	Kapalı	✓	✓	✓
G-M	Kapalı	✓	✓	✓
FL BKT	Kapalı	✓	✓	✓
ISO BKT	Kapalı	✓	✓	✓

ART BKT

ART BKT	Kapalı	✓	✓	✓
ART BKT Ayarı	Yalnızca ART: ✓ (birden fazla tipte ART: yalnızca 1 tipi işaretlidir ✓.)	✓	✓	✓

Rol	Varsayılan rol	*1	*2	*3
-----	----------------	----	----	----

Odak BKT

Odak BKT	Kapalı	✓	✓	✓
Çekim sayısını ayarla	99	✓	✓	✓
Odak farklılığını ayarla	5	✓	✓	✓
⚡ Şarj Süresi	0sn.	✓	✓	✓



AF Sekmesi

*1: **[Ata]** ögesine eklenebilir.

*2: **[Tüm Ayarları Başlat]** ögesi seçilerek varsayılan ayara geri dönülebilir.

*3: **[Çekim Ayarlarını Sıfırla]** ögesi seçilerek varsayılan ayara geri dönülebilir.

1. AF

Rol	Varsayılan rol	*1	*2	*3
 AF Modu	S-AF	✓	✓	✓
 AF+MF	Kapalı	✓	✓	✓

Yıldızlı Gökyüzü AF Ayarı

AF Önceliği	Hız	✓	✓	✓
AF İşlemi	AF-ON Başlat/Durdur	✓	✓	✓
Bırakma Önceliği	Kapalı	✓	✓	✓

6 yarım basarak AEL

S-AF	Evet	✓	✓	✓
C-AF/C-AF+TR	Evet	✓	✓	✓
MF modunda AF-ON	Hayır	✓	✓	✓

Bırakma Önceliği

S-AF	Kapalı	✓	✓	✓
C-AF/C-AF+TR	Açık	✓	✓	✓

2. AF

Rol	Varsayılan rol	*1	*2	*3
Obje Algılama	Kapalı	✓	✓	—
				
	Hepsi	✓	✓	—
	Hepsi	✓	✓	—
				
		✓	✓	✓
		✓	✓	✓
Göz Algılama Çerçevesi	Açık	✓	✓	—

3. AF





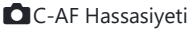

Rol	Varsayılan rol	*1	*2	*3
AF Işıklandırıcı	Açık	✓	✓	✓
AF Alan İşaretçisi	Açık1	✓	✓	✓

4. AF

Rol	Varsayılan rol	*1	*2	*3
	±0	✓	✓	✓

Rol	Varsayılan rol	*1	*2	*3
-----	----------------	----	----	----

C-AF Merkez Önceliği

 Çapraz	✓	✓	✓	✓
 Orta	✓	✓	✓	✓
 Büyük	✓	✓	✓	✓
 C1	<input type="checkbox"/> (✓ olmadan)	✓	✓	✓
 C2	<input type="checkbox"/> (✓ olmadan)	✓	✓	✓
 C3	<input type="checkbox"/> (✓ olmadan)	✓	✓	✓
 C4	<input type="checkbox"/> (✓ olmadan)	✓	✓	✓

AF Sınırlayıcı

AF Sınırlayıcı	Kapalı	✓	✓	✓
Açık1 için mesafe	5,0 - 999,9m	✓	✓	✓
Açık2 için mesafe	10,0 - 999,9m	✓	✓	✓
Açık3 için mesafe	50,0 - 999,9m	✓	✓	✓
Bırakma Önceliği	Açık	✓	✓	✓



AF Tarayıcı

AF Tarayıcı	Açık	✓	✓	✓
-------------	------	---	---	---

AF Odak Ayarı

AF Odak Ayarı	Kapalı	✓	✓	—
İnce Ayar Değeri	±0	—	—	—





5. Video AF

Rol	Varsayılan rol	*1	*2	*3
 AF Modu	C-AF	✓	✓	✓
 C-AF Hızı	±0	✓	✓	✓
 C-AF Hassasiyeti	±0	✓	✓	✓

6. AF Hedef Ayarları ve İşlemleri











Rol	Varsayılan rol	*1	*2	*3
-----	----------------	----	----	----

AF Hedef Modu Ayarları

 Hepsi	✓	✓	✓	—
 Tek	✓	✓	✓	—
 Çapraz	✓	✓	✓	—
 Orta	✓	✓	✓	—
 Büyük	✓	✓	✓	—
 C1	<input type="checkbox"/> (✓ olmadan)	✓	✓	—
 C2	<input type="checkbox"/> (✓ olmadan)	✓	✓	—
 C3	<input type="checkbox"/> (✓ olmadan)	✓	✓	—
 C4	<input type="checkbox"/> (✓ olmadan)	✓	✓	—

Yön Bağlantılı

AF Hedef Modu	<input type="checkbox"/> (✓ olmadan)	✓	✓	—
AF Hedef Noktası	<input type="checkbox"/> (✓ olmadan)	✓	✓	—

Rol	Varsayılan rol	*1	*2	*3
 Giriş Ayarla				
AF Hedef Modu	✓ ( Hepsi)	✓	✓	✓
AF Hedef Noktası	✓	✓	✓	✓
 Ekran Ayarlarını Seç				
 kadranı	 Modu	✓	✓	✓
 düğmesi	 Pos	✓	✓	✓
 Döngü Ayarları				
 Döngü Seçimi	Kapalı	✓	✓	✓
 Hepsi üzerinden	Hayır	✓	✓	✓
AF Hedefleme Tuşu	Kapalı	✓	✓	✓

7. MF

Rol	Varsayılan rol	*1	*2	*3
MF Yardım				
Büyüt	Kapalı	✓	✓	—
Vurgulama	Kapalı	✓	✓	—
Odaklama Göstergesi	Kapalı	✓	✓	—
Vurgulama Ayarları				
Vurgulama Rengi	Kırmızı	✓	✓	—
Vurgulama Yoğunluğu	Normal	✓	✓	—
Görün. Parlaklık Ayarı	Kapalı	✓	✓	—

Rol	Varsayılan rol	*1	*2	*3
Ön ayarlı MF mesaf.	999,9m	✓	✓	✓
MF Kilit Mekanizması	Geçerli	✓	✓	✓
Odak Halkası	Ç	✓	✓	—
Lensi Sıfırla	Kapalı	✓	✓	—



*1: [Ata] ögesine eklenebilir.

*2: [Tüm Ayarları Başlat] ögesi seçilerek varsayılan ayara geri dönülebilir.

*3: [Çekim Ayarlarını Sıfırla] ögesi seçilerek varsayılan ayara geri dönülebilir.

1. Temel Ayarlar/Görüntü Kalitesi

Rol	Varsayılan rol	*1	*2	*3
Video Kodeki	H.264	✓	✓	✓
4K 60p L-8	4K 60p L-8	✓	✓	✓
Modu	P	—	✓	—
Titreşim Taraması	Kapalı	—	✓	✓
Dijital Tele Dönüştürücü	Kapalı	—	✓	✓

2. Görüntü Modu/BA

Rol	Varsayılan rol	*1	*2	*3	
Görüntü Modu	ile aynı	✓	✓	✓	
Görüntüleme Yardımı	Kapalı	—	✓	—	
BA	BA Otomatik	—	✓	✓	
Hepsi WBZ					
	A-B	0	—	✓	—
	G-M	0	—	✓	—
WB AUTO Sıcak Rengi Tut	Açık	—	✓	✓	

3. ISO/Gürültü Azaltma

Rol	Varsayılan rol	*1	*2	*3
🔧 MISO-A Üst/Varsayılan				
Üst Sınır	12800	—	✓	✓
Varsayılan	200	—	✓	✓
🔧 MISO-Otomatik				
	Açık	—	✓	—
🔧 Gren Filtresi				
	Standart	—	✓	✓





4. Görüntü Sabitleyici

Rol	Varsayılan rol	*1	*2	*3
🔧 Görüntü Sabitleyici	M-IS1	—	✓	✓
🔧 IS Seviyesi	±0	—	✓	✓

5. Ses Kaydı/Bağlantısı

Rol	Varsayılan rol	*1	*2	*3
-----	----------------	----	----	----

Ses Kayıt Ayarları

Ses Kayıt Seviyesi					
	Dahili 	±0	—	✓	—
	MIC 	±0	—	✓	—
	Ses Düz. Sınırlayıcı	Açık	—	✓	—
	Rüzgar Gür. Azaltma	Kapalı	—	✓	—
	Kayıt Hızı	48kHz/16bit	—	✓	—
	Fişe Takın	Açık	—	✓	—
	Kamera Kay. Sesi	Geçerli	—	✓	—
Kulaklık Ses Seviyesi		8	—	✓	—

Zaman Kodu Ayarları

	Zaman Kodu Modu	Düşen Kare	—	✓	—
	Hesapla	Kayıtta Çalış.	—	✓	—
	Başlangıç Süresi	—	—	✓	—

HDMI Çıkışı

	Çıkış Modu	Monitör	—	✓	—
	KAYIT Biti	Kapalı	—	✓	—
	Zaman Kodu	Açık	—	✓	—

6. Çekim Yardımı

Rol	Varsayılan rol	*1	*2	*3
Merkez İşaretçi	Kapalı	—	✓	—
Zebra Deseni Ayarları				
Zebra Deseni Ayarları	Kapalı	—	✓	—
▨ Seviye 1	80	—	✓	—
▨ Seviye 2	Kapalı	—	✓	—
⦿ REC Sırasında Kırmızı Kare	Açık	—	✓	—



Sekmesi

*1: [Ata] ögesine eklenebilir.

*2: [Tüm Ayarları Başlat] ögesi seçilerek varsayılan ayara geri dönülebilir.

*3: [Çekim Ayarlarını Sıfırla] ögesi seçilerek varsayılan ayara geri dönülebilir.

1. Dosya

Rol	Varsayılan rol	*1	*2	*3
	—	—	—	—
Tüm Görüntüleri Sıfırla	—	—	—	—
Hepsini Kopyala	—	—	—	—
Hepsini Sil	—	—	✓	—

2. İşlemler

Rol	Varsayılan rol	*1	*2	*3
Fonksiyonu	<input checked="" type="checkbox"/>	—	✓	—
Kadran Fonksiyonu		—	✓	—
Varsayılan Ayar	Son Kullanılan	—	✓	—
Hızlı Sil	Kapalı	—	✓	✓
RAW+JPEG Sil	RAW+JPEG	—	✓	—
RAW+JPEG	JPEG	—	✓	—

3. Ekranlar

Rol	Varsayılan rol	*1	*2	*3
	Açık	—	✓	✓
Bilgi Ayarları	Tüm öğeler: ✓	—	✓	✓

Roİ	Varsayılan rol	*1	*2	*3
 Bilgi Ayarları	Tüm ögeler: ✓	—	✓	—
 Settings	[ 25] ve [Takvim]: ✓	—	✓	—
Değerlendirme Ayarları	Tüm ögeler: ✓	—	✓	—

*1: [Ata] öğesine eklenebilir.

*2: [Tüm Ayarları Başlat] öğesi seçilerek varsayılan ayara geri dönülebilir.















*3: [Çekim Ayarlarını Sıfırla] öğesi seçilerek varsayılan ayara geri dönülebilir.









1. İşlemler

Rol	Varsayılan rol	*1	*2	*3
-----	----------------	----	----	----

Düğme Ayarları

Düğme Fonksiyonu

	Pozlama Komp.	✓	✓	—
	Yüksek Çöz. Çekim	✓	✓	—
	ISO	✓	✓	—
	AF-ON	✓	✓	—
	AEL	✓	✓	—
	O Görünüm Seçimi	✓	✓	—
	Kapalı	✓	✓	—
	Kapalı	✓	✓	—
	Kapalı	✓	✓	—
		✓	✓	—
	Önizleme	✓	✓	—
PBH 	Pozlama Komp.	✓	✓	—
PBH 	ISO	✓	✓	—

Rol		Varsayılan rol	*1	*2	*3
	PBH AF-ON	AF-ON	✓	✓	—
	L-Fn	AF Durdur	✓	✓	—
Düğme Fonksiyonu					
		Pozlama Komp.	—	✓	—
		REC	—	✓	—
	ISO	ISO	—	✓	—
	AF-ON	AF-ON	—	✓	—
	AEL	AEL	—	✓	—
		LCD Görünüm Seçimi	—	✓	—
		Kapalı	—	✓	—
		Kapalı	—	✓	—
		Kapalı	—	✓	—
		Vurgulama	—	✓	—
		Büyüt	—	✓	—
	PBH 	Pozlama Komp.	—	✓	—
	PBH ISO	ISO	—	✓	—
	PBH AF-ON	AF-ON	—	✓	—
	L-Fn	AF Durdur	—	✓	—
Deklanşör Fonksiyonu		Kapalı	—	✓	—

Rol	Varsayılan rol	*1	*2	*3
🗑 ile menü işlemi	Hayır	—	✓	—

Kadran Ayarları

📷 Kadran Fonksiyonu

P	Kol 1	🔊: Pozlama Komp. 🔊: Ps	✓	✓	—
	Kol 2	🔊: ISO 🔊: BA	✓	✓	—
A	Kol 1	🔊: Pozlama Komp. 🔊: Diyafram Değeri	✓	✓	—
	Kol 2	🔊: ISO 🔊: BA	✓	✓	—
S	Kol 1	🔊: Pozlama Komp. 🔊: Enstantane Hızı	✓	✓	—
	Kol 2	🔊: ISO 🔊: BA	✓	✓	—
M/B	Kol 1	🔊: Diyafram Değeri 🔊: Enstantane Hızı	✓	✓	—
	Kol 2	🔊: Pozlama Komp. 🔊: ISO	✓	✓	—

📷 Kadran Fonksiyonu

P	Kol 1	🔊: Pozlama Komp. 🔊: Pozlama Komp.	—	✓	—
	Kol 2	🔊: 🗣VOL 🔊: 🗣VOL	—	✓	—



Rol			Varsayılan rol	*1	*2	*3
A	Kol 1	: Pozlama Komp. : Diyafram Deęeri	—	✓	—	
	Kol 2	: VOL : VOL	—	✓	—	
S	Kol 1	: Pozlama Komp. : Enstantane Hızı	—	✓	—	
	Kol 2	: VOL : VOL	—	✓	—	
M	Kol 1	: Diyafram Deęeri : Enstantane Hızı	—	✓	—	
	Kol 2	: VOL : ISO	—	✓	—	
Menü Sek.de Dön.			Hayır	—	✓	—
Kadran Yönü						
	Pozlama	Kadran 1	✓	✓	—	
	Ps	Kadran 1	✓	✓	—	

Çoklu Seçici Ayarları

Orta Düğmesi	Kapalı	✓	✓	—
Yön Anahtarı		✓	✓	—

Fn Kolu Ayarları

Fn Kolu Fonksiyonu	mode2	—	✓	—
Fn Kolu Fonksiyonu	mode2	—	✓	—
Fn Kolu/Güç Kolu	Fn	—	✓	—

Roİ	Varsayılan rol	*1	*2	*3
Elektr Yakınlařtırma Ayarları				
 Elek. Yakınlař. Hızı	Normal	✓	✓	—
 Elek. Yakınlař. Hızı	Normal	—	✓	—
 Kilidi	Kapalı	✓	✓	—







2. İřlemler







Roİ	Varsayılan rol	*1	*2	*3
LV Yakın Mod	mode2	✓	✓	—
 Kilidi	Kapalı	✓	✓	—
Öncelik Ayarı	Hayır	—	✓	—

Menü İmleci Ayarları



Sayfa İmleci Konumu	SıfırIa	—	✓	—
Menü Bařlangıç Konumu	Son Konum	—	✓	—
B Modu Ayarlarına Kısayol	Açık	✓	✓	—

Basılı Tutma Süresi

LV  Sonlandır	0,7sn.	✓	✓	—
LV  Karesini SıfırIa	0,7sn.	✓	✓	—
 SıfırIa	0,7sn.	✓	✓	—
 SıfırIa	0,7sn.	✓	✓	—
 SıfırIa	0,7sn.	✓	✓	—
 SıfırIa	0,7sn.	✓	✓	—







Rol	Varsayılan rol	*1	*2	*3
 Sıfırla	0,7sn.	✓	✓	—
 Sıfırla	0,7sn.	✓	✓	—
 Sıfırla	0,7sn.	✓	✓	—
EVF Otomatik Geçiş Çadır	0,7sn.	✓	✓	—
 Sonlandır	0,7sn.	✓	✓	—
 Sıfırla	0,7sn.	✓	✓	—
 Kilidini Değiştir	0,7sn.	✓	✓	—
Titreşim Taramayı Sonlandır	0,7sn.	✓	✓	—
BA BKT Ayarını Çağır	0,7sn.	✓	✓	—
ART BKT Ayarını Çağır	0,7sn.	✓	✓	—
Odak BKT Ayarını Çağır	0,7sn.	✓	✓	—
 Ayarını Çağır	0,7sn.	✓	✓	—
GND'yi sonlandır	1,0sn.	✓	✓	—
GND'yi sıfırla	0,7sn.	✓	✓	—

3. Canlı Görüntü

Rol	Varsayılan rol	*1	*2	*3
 LV Modu	Standart	✓	✓	—
 Gece Görüşü	Kapalı	✓	✓	—
Kare Hızı	Normal	✓	✓	—
Sanat LV Modu	mode1	✓	✓	—

Rol	Varsayılan rol	*1	*2	*3
Titreşim Önleyici LV	Kapalı	✓	✓	—
Selfie Yardımcısı	Açık	—	✓	—

4. Bilgi

Rol	Varsayılan rol	*1	*2	*3
EVF Stili	 Stil 2	—	✓	—
 Bilgi Ayarları	[Yalnızca Görüntü], [Bilgi 1] ve [Bilgi 2]: ✓	✓	✓	—
 yarım basılarak bilgi	Açık2	✓	✓	—
 Bilgi Ayarları	[Yalnızca Görüntü], [Bilgi 1] ve [Bilgi 2]: ✓	✓	✓	—
 Düzey Göstergesi	Açık	✓	✓	—
 Bilgi Ayarları	[Yalnızca Görüntü], [Bilgi 1]: ✓	—	✓	—

5. Izgara/Diğer Ekranlar

Rol	Varsayılan rol	*1	*2	*3
 Izgara Ayarları				
Görüntü Rengi	Ön ayar 1	✓	✓	—
Görüntülenen Izgara	Kapalı	✓	✓	—
Ön Ayar 1 Rengi	R/G/B: 38 α: %75	✓	✓	—
Ön Ayar 2 Rengi	R: 180 G/B: 0 α: %75	✓	✓	—

Rol	Varsayılan rol	*1	*2	*3
-----	----------------	----	----	----

Izgara Ayarları

 için özel	Kapalı	✓	✓	—
Görüntü Rengi	Ön ayar 1	✓	✓	—
Görüntülenen Izgara	Kapalı	✓	✓	—
Ön Ayar 1 Rengi	R/G/B: 38 α: 75%	✓	✓	—
Ön Ayar 2 Rengi	R: 180 G/B: 0 α: %75	✓	✓	—

Izgara Ayarları

 için özel	Kapalı	—	✓	—
Görüntü Rengi	Ön ayar 1	—	✓	—
Görüntülenen Izgara	Kapalı	—	✓	—
Ön Ayar 1 Rengi	R/G/B: 38 α: 75%	—	✓	—
Ön Ayar 2 Rengi	R: 180 G/B: 0 α: 75%	—	✓	—
Çoklu Fonksiyon Ayarları	ISO hariç tüm öğeler: ✓	✓	✓	—

Histogram Ayarları

Yüksek Işık	255	✓	✓	—
Gölge	0	✓	✓	—

*1: [Ata] ögesine eklenebilir.

*2: [Tüm Ayarları Başlat] ögesi seçilerek varsayılan ayara geri dönülebilir.

*3: [Çekim Ayarlarını Sıfırla] ögesi seçilerek varsayılan ayara geri dönülebilir.

1. Kart/Klasör/Dosya

Rol	Varsayılan rol	*1	*2	*3
Kart Biçimlendirme	—	—	—	—

Kart Yuvası Ayarları

 Ayarları Kaydet	Standart	✓	✓	—
 Yuvayı Kaydet	1	✓	✓	—
 Yuva	1	✓	✓	—
 Kart Yuvası Ayarları	1	✓	✓	—
Kayıt Klasörünü Ata	Atama	—	✓	—
Dosya Adı	Sıfırla	—	✓	—
Dosya İsmi Düzenle				
sRGB	<u>MDD</u>	—	✓	—
Adobe RGB	<u>MDD</u>	—	✓	—

2. Bilgi Kaydı

Rol	Varsayılan rol	*1	*2	*3
Lens Bilgisi Ayarları	Kapalı	—	✓	—
dpi Ayarları	350dpi	✓	✓	—

Rol	Varsayılan rol	*1	*2	*3
-----	----------------	----	----	----

Telif Hakkı Bilgisi

Telif Hakkı Bilgisi	Kapalı	✓	✓	—
Sanatçı Adı	—	—	—	—
Telif Hakkı Adı	—	—	—	—

3. Monitör/Ses/Bağlantı

Rol	Varsayılan rol	*1	*2	*3
-----	----------------	----	----	----

Dokun. Ekran Ayarı

Açık

—

✓

—

Monitör Ayarı

☀ (Parlaklık)	±0	✓	✓	—
🌡 (Renk sıcaklığı)	A0, G0	✓	✓	—

EVF Ayarla

☀ (Parlaklık)	Otomatik	✓	✓	—
🌡 (Renk sıcaklığı)	A0, G0	✓	✓	—

Göz Sensörü Ayarları

EVF Otomatik Geçiş	Açık	—	✓	—
Açıldığında davranış	Ekranı Korum	—	✓	—
Monitör Açıkken	Geçersiz	—	✓	—
■))	Açık	✓	✓	—

HDMI Ayarları



Çıkış Boyutu	4K	—	✓	—
Çıkış Kare Hızı	60p Önceliği	—	—	—

Rol	Varsayılan rol	*1	*2	*3
USB Ayarları				
USB Modu	Seç	—	✓	—
USB'den Güç Besleme	Evet	—	✓	—

4. Wi-Fi/Bluetooth

Rol	Varsayılan rol	*1	*2	*3
Uçak Modu	Kapalı	—	✓	—
Bluetooth	Kapalı	—	✓	—
Kablosuz Deklanşör Ayarı	—	—	—	—
Wi-Fi Bağlantısı	—	—	✓	—

Ayarları

Kapatma Beklemesi	Kapalı	—	✓	—
 Bağlantı Şifresi	—	—	—	—
 Ayarlarını Sıfırla	—	—	—	—

Wi-Fi PC Ayarları

Wi-Fi MAC Adresi	—	—	—	—
Wi-Fi PC Ayarlarını sıfırla	—	—	—	—

5. Pil/Uyku

Rol	Varsayılan rol	*1	*2	*3
 Pil Durumu	—	—	—	—
 Pil Önceliği	PBH Pil	—	✓	—

Rol	Varsayılan rol	*1	*2	*3
 Görüntü Şablonu	dk	—	✓	—
Aydınlatmalı LCD	Tut	✓	✓	—
Uyku	1dk	✓	✓	—
Otomatik Kapama	4 saat	✓	✓	—
Hızlı Uyku Modu				
Hızlı Uyku Modu	Kapalı	✓	✓	—
Aydınlatmalı LCD	8sn.	✓	✓	—
Uyku	10sn.	✓	✓	—

6. Sıfırlama/Saat/Dil/Diğer

Rol	Varsayılan rol	*1	*2	*3
Sıfırla/Tüm Ayarları Başlat				
Çekim Ayarlarını Sıfırla	—	—	—	—
Tüm Ayarları Başlat	—	—	—	—
⏸ Ayarları				
⏸	—	—	—	—
Zaman Dilimi	—	—	—	—
	—	—	—	—
Seviye Ayarlama	—	—	✓	—
Piksel Eşleme	—	—	—	—
Üretici Yazılımı Sürümü	—	—	—	—
Belgelendirme	—	—	—	—

Bellek Kartı Kapasitesi

Bellek Kartı Kapasitesi: Fotoğraflar

Rakamlar, 4:3 aç ı oranına sahip fotoğrafları kaydetmek için kullanılan 64 GB'lık bir SDXC kart içindir.

Kayıt modu	Görüntü boyutu (Piksel sayımı)	Sıkıştırma oranı	Dosya formatı	Dosya büyüklüğü (MB) (yakl.)	Kaydedilebilir fotoğraf sayısı
80M F +RAW (12bit)	(Tripod) 10368 × 7776	Kayıpsız sıkıştırma	ORF	(Tripod) 183,7	(Tripod) 233
	10368 × 7776	1/4	JPEG		
	5184 × 3888	Kayıpsız sıkıştırma	ORI		
50M F +RAW (12bit)	(Tripod) 10368 × 7776	Kayıpsız sıkıştırma	ORF	(Tripod) 170,5	(Tripod) 262
	(Elde çekim) 8160 × 6120				
	8160 × 6120	1/4	JPEG	(Elde çekim) 123,0	(Elde çekim) 330
	5184 × 3888	Kayıpsız sıkıştırma	ORI		
25M F +RAW (12bit)	(Tripod) 10368 × 7776	Kayıpsız sıkıştırma	ORF	(Tripod) 159,8	(Tripod) 292
	(Elde çekim) 8160 × 6120				
	5760 × 4320	1/4	JPEG	(Elde çekim) 112,3	(Elde çekim) 410
	5184 × 3888	Kayıpsız sıkıştırma	ORI		

Kayıt modu	Görüntü boyutu (Piksel sayımı)	Sıkıştırma oranı	Dosya formatı	Dosya büyüklüğü (MB) (yakl.)	Kaydedilebilir fotoğraf sayısı
80M F +RAW (14bit)	(Tripod) 10368 × 7776	Kayıpsız sıkıştırma	ORF	(Tripod) 197,0	(Tripod) 223
	10368 × 7776	1/4	JPEG		
	5184 × 3888	Kayıpsız sıkıştırma	ORI		
50M F +RAW (14bit)	(Tripod) 10368 × 7776	Kayıpsız sıkıştırma	ORF	(Tripod) 183,8	(Tripod) 249
	(Elde çekim) 8160 × 6120				
	8160 × 6120	1/4	JPEG	(Elde çekim) 132,0	(Elde çekim) 315
	5184 × 3888	Kayıpsız sıkıştırma	ORI		
25M F +RAW (14bit)	(Tripod) 10368 × 7776	Kayıpsız sıkıştırma	ORF	(Tripod) 173,1	(Tripod) 275
	(Elde çekim) 8160 × 6120				
	5760 × 4320	1/4	JPEG	(Elde çekim) 121,2	(Elde çekim) 386
	5184 × 3888	Kayıpsız sıkıştırma	ORI		
80M F	10368 × 7776	1/4	JPEG	35,2	1564
50M F	8160 × 6120	1/4	JPEG	22	2503
25M F	5760 × 4320	1/4	JPEG	11,2	4882

Kayıt modu	Görüntü boyutu (Piksel sayımı)	Sıkıştırma oranı	Dosya formatı	Dosya büyüklüğü (MB) (yakl.)	Kaydedilebilir fotoğraf sayısı
RAW	5184 × 3888	Kayıpsız sıkıştırma	ORF	22,4	2727
L SF		1/2,7	JPEG	13,4	4103
L F		1/4		9,2	5954
L N		1/8		4,9	11355
M1 SF	3200 × 2400	1/2,7	JPEG	5,4	10172
M1 F		1/4		3,8	14360
M1 N		1/8		2,2	24413
M2 SF	1920 × 1440	1/2,7	JPEG	2,3	24413
M2 F		1/4		1,7	32551
M2 N		1/8		1,1	48827
S1 SF	1280 × 960	1/2,7	JPEG	1,3	40689
S1 F		1/4		1,1	48827
S1 N		1/8		0,4	122067
S2 SF	1024 × 768	1/2,7	JPEG	1,1	54252
S2 F		1/4		0,5	122067
S2 N		1/8		0,3	162756

- Çekilebilecek fotoğraf sayısı, objeye veya baskı için fotoğraf ayrılıp ayrılmadığı gibi faktörlere bağlı olarak değişiklik gösterebilir. Belirli durumlarda, monitörde görüntülenen saklanabilecek fotoğraf sayısı, fotoğraf çekseniz veya saklanan görüntüleri silseniz bile değişmez.
- Gerçek dosya boyutu objeye bağlı olarak değişir.
- Monitörde görüntülenen saklanabilir fotoğrafların maksimum sayısı 9999'dur.

Bellek Kartı Kapasitesi: Videolar

Rakamlar, 64 GB boyutunda bir SDXC bellek kartı içindir.

Yüksek Hızlı Video Kaydı Haricindeki Ayarlar

Video Çözünürlüğü	Hareket Dengelemesi	Oynatma Kare Hızı	Kapasite (yakl.)			
			[H.264] Video Kodeksi olarak ayarlayın		[H.265] Video Kodeksi olarak ayarlayın	
			[Kayıt Hızı]: [48kHz/ 16bit] olarak ayarlayın	[Kayıt Hızı]: [96kHz/ 24bit] olarak ayarlayın	[Kayıt Hızı]: [48kHz/ 16bit] olarak ayarlayın	[Kayıt Hızı]: [96kHz/ 24bit] olarak ayarlayın
C4K	L-GOP	59,94p	41 dakika	41 dakika	54 dakika	54 dakika
		50,00p	41 dakika	41 dakika	54 dakika	54 dakika
		29,97p	81 dakika	80 dakika	108 dakika	105 dakika
		25,00p	81 dakika	80 dakika	108 dakika	105 dakika
		24,00p	81 dakika	80 dakika	108 dakika	105 dakika
		23,98p	81 dakika	80 dakika	108 dakika	105 dakika
4K	L-GOP	59,94p	41 dakika	41 dakika	54 dakika	54 dakika
		50,00p	41 dakika	41 dakika	54 dakika	54 dakika
		29,97p	81 dakika	80 dakika	108 dakika	105 dakika
		25,00p	81 dakika	80 dakika	108 dakika	105 dakika
		23,98p	81 dakika	80 dakika	108 dakika	105 dakika

Video Çözünürlüğü	Hareket Dengelemesi	Oynatma Kare Hızı	Kapasite (yakl.)			
			[Video Kodeksi]: [H.264] olarak ayarlayın		[Video Kodeksi]: [H.265] olarak ayarlayın	
			[Kayıt Hızı]: [48kHz/ 16bit] olarak ayarlayın	[Kayıt Hızı]: [96kHz/ 24bit] olarak ayarlayın	[Kayıt Hızı]: [48kHz/ 16bit] olarak ayarlayın	[Kayıt Hızı]: [96kHz/ 24bit] olarak ayarlayın
FHD	A-I	59,94p	—	—	51 dakika	51 dakika
		50,00p	—	—	51 dakika	51 dakika
		29,97p	41 dakika	41 dakika	101 dakika	98 dakika
		25,00p	41 dakika	41 dakika	101 dakika	98 dakika
		23,98p	41 dakika	41 dakika	101 dakika	98 dakika
	L-GOP	59,94p	160 dakika	152 dakika	199 dakika	187 dakika
		50,00p	160 dakika	152 dakika	199 dakika	187 dakika
		29,97p	312 dakika	281 dakika	384 dakika	338 dakika
		25,00p	312 dakika	281 dakika	384 dakika	338 dakika
		23,98p	312 dakika	281 dakika	384 dakika	338 dakika

Yüksek Hızlı Video Kaydı

Video Çözünürlüğü	Hareket Dengelemesi	Oynatma Kare Hızı	Sensör Kare Hızı	Kapasite (yakl.)	
				[H.264] Video Kodeki: olarak ayarlayın	[H.265] Video Kodeki: olarak ayarlayın
FHD	L-GOP	59,94p	240fps / 200fps / 120fps / 100fps	149 dakika	178 dakika
		50,00p		149 dakika	178 dakika
		29,97p		290 dakika	324 dakika
		25,00p		290 dakika	324 dakika
		23,98p		367 dakika	324 dakika

- Rakamlar, maksimum kare hızında kaydedilen bir görüntü içindir. Gerçek bit hızı, kare hızı ve kaydedilen sahneye göre farklılık gösterir.
- Yüksek hızlı video kaydında **[Kayıt Hızı]** ayarı maksimum kayıt süresini etkilemez.
- SDXC kart kullanıldığında 3 saate kadar uzunluktaki videolar kaydedilebilir. 3 saatten uzun videolar birden çok dosyaya kaydedilir (çekim koşullarına bağlı olarak, fotoğraf makinesi 3 saat sınırına ulaşmadan yeni bir dosyaya kayıt yapmaya başlayabilir).
- SD/SDHC kart kullanıldığında boyutu 4GB'ın üzerindeki videolar birden çok dosyaya kaydedilir (çekim koşullarına bağlı olarak, fotoğraf makinesi 4GB sınırına ulaşmadan yeni bir dosyaya kayıt yapmaya başlayabilir).

GÜVENLİK ÖNLEMLERİ

GÜVENLİK ÖNLEMLERİ



DİKKAT
ELEKTRİK ÇARPMA TEHLİKESİ
AÇMAYIN



DİKKAT: ELEKTRİK ÇARPMA RİSKİNİ AZALTMAK İÇİN KAPAĞI (VEYA ARKA YÜZ KAPAĞINI) AÇMAYIN. İÇİNDE KULLANICININ BAKIM YAPABİLECEĞİ BİR PARÇA YOKTUR. SERVİS İÇİN KALİFİYE SERVİS PERSONELİMİZE BAŞVURUN.



Ürün ile birlikte verilen dokümantasyonda, bir üçgen içine alınmış ünlem işareti, önemli çalışma ve bakım talimatları ile ilgili olarak sizi uyarır.



UYARI

Ürün, bu sembol altında verilen bilgiler göz önüne alınmadan kullanılırsa, ciddi yaralanma veya ölüm meydana gelebilir.



DİKKAT

Ürün, bu sembol altında verilen bilgiler göz önüne alınmadan kullanılırsa, yaralanma meydana gelebilir.



BİLDİRİM

Ürün, bu sembol altında verilen bilgiler göz önüne alınmadan kullanılırsa, ekipman hasarı meydana gelebilir.

UYARI!

YANGIN VEYA ELEKTRİK ÇARPMA RİSKİNİ ÖNLEMELİK İÇİN, KESİNLİKLE BU ÜRÜNÜ SÖKMEYİNİZ, SUYA MARUZ BIRAKMAYIN VEYA YÜKSEK RUTUBETLİ ORTAMDA ÇALIŞTIRMAYIN.

Genel Önlemler

Talimatların Tümünü Okuyun — Ürünü kullanmadan önce, kullanım talimatlarının tümünü okuyun. Tüm kılavuzları ve belgeleri gelecekte başvurmak için saklayın.

Güç Kaynağı — Bu ürünü yalnızca ürün etiketi üzerinde belirtilen güç kaynağına takın.

Yabancı Cisimler — Kişisel yaralanmayı önlemek için, ürün içerisine asla metal bir cisim sokmayın.

Temizleme — Bu ürünü temizlemeden önce daima fişini prizden çekin. Temizlik için yalnızca nemli bir bez kullanın. Bu ürünü temizlemek için, asla sıvı veya püskürtmeli temizlik maddesi veya organik çözücü madde kullanmayın.

Isı — Bu ürünü asla radyatör, ısıtıcı, soba gibi herhangi bir ısı kaynağının veya stereo amplifikatörler dahil herhangi bir tip ısı üreten cihazın yanında kullanmayın veya depolamayın.

Yıldırım — USB-AC adaptörünü kullanırken yıldırımlı fırtına oluşursa adaptörü derhal duvar prizinden çekin.

Ek parçalar — Güvenliğiniz açısından ve ürünün hasar görmesini önlemek için yalnızca şirketimiz tarafından tavsiye edilen aksesuarları kullanın.

Yerleştirme — Ürünün hasar görmesini önlemek için, ürünü sabit bir tripod, sehpa veya destek üzerine güvenli bir şekilde monte edin.

UYARI

• **Fotoğraf makinesini yanıcı veya patlayıcı gazların yakınında kullanmayın.**

• **Vizör kullanırken gözlerinizi periyodik olarak dinlendirin.**

Bu önleme uyulmaması göz yorgunluğu, mide bulantısı veya hareket hastalığına benzer duyarlılıklara neden olabilir. Gerekli dinlenme süresinin uzunluğu ve sıklığı kişilere göre değişmektedir; kendiniz karar verin. Yorgun hissediyorsanız veya iyi hissetmiyorsanız, vizörü kullanmaktan kaçının ve gerekirse bir doktora danışın.

• **Flaşı ve LED'i (AF ışıklandırıcı dahil) insanlara (bebekler, küçük çocuklar, vb.) yakın mesafede kullanmayın.**

• Fotoğrafını çektiğiniz kişilerin yüzünden yaklaşık 1 m uzaklıkta olmanız gerekir. Flaş, fotoğrafını çektiğiniz kişilerin gözlerine çok yakından patlatılırsa kısa süreli görme kaybına neden olabilir.

• **Fotoğraf makinesi ile güneşe veya güçlü ışığa bakmayın.**

• **Küçük çocukları ve bebekleri fotoğraf makinesinden uzak tutun.**

• Ciddi yaralanmalara neden olabilecek aşağıdaki tehlikeli durumları önlemek için, fotoğraf makinesini daima küçük çocukların veya bebeklerin erişemeyeceği yerlerde kullanın ve depolayın:

- Fotoğraf makinesinin kayışına dolanmak sonucu boğulma tehlikesi var.
- Kazayla pil, kart veya diğer küçük parçaların yutulması tehlikesi var.
- Kazayla flaşın kendi gözlerine veya başka bir çocuğun gözlerine patlaması tehlikesi var.
- Kazayla fotoğraf makinesinin hareketli parçaları tarafından yaralanma tehlikesi var.

• **USB-AC adaptörünün veya şarj cihazının çok ısındığını veya adaptör etrafında normal olmayan kokular, gürültü veya duman fark ederseniz adaptörün fişini derhal prizden çekin ve adaptörü kullanmayı bırakın. Ardından, yetkili bir dağıtıcıya veya servis merkezine danışın.**

• **Fotoğraf makinesi çevresinde normal olmayan bir koku, ses veya duman fark ederseniz derhal fotoğraf makinesini kullanmayı bırakın.**

• Kesinlikle pilleri çıplak elle çıkarmayın; bir yangına ya da ellerinin yanmasına neden olabilir.

• Fotoğraf makinesini kesinlikle ıslak elle tutmayın veya çalıştırmayın.

Aksi takdirde; aşırı ısınabilir, patlayabilir, yanabilir, elektrik çarptırabilir veya arızalar ortaya çıkabilir.

• **Fotoğraf makinesini çok yüksek sıcaklık oluşabilecek yerlerde bırakmayın.**

• Bu tür yerlerde fotoğraf makinesini bırakmak parçaların bozulmasına ve bazı durumlarda fotoğraf makinesinin alev almasına neden olabilir. Şarj cihazını veya USB-AC adaptörünü, üzeri herhangi bir şeyle örtülü ise (örneğin bir battaniye ile) kullanmayın. Bu durum aşırı ısınmaya ve yangına neden olabilir.

• **Düşük dereceli yangınları önlemek için, fotoğraf makinesini dikkatle kullanın.**

• Fotoğraf makinesi metal parçalar içerdiğinden, aşırı ısınma, düşük dereceli yangınlara neden olabilir. Aşağıdaki noktalara dikkat edin:

- Uzun süre kullanıldığında fotoğraf makinesi ısınacaktır. Fotoğraf makinesini bu durumda tutmaya devam ederseniz düşük dereceli yangıya neden olabilir.

- Çok soğuk olan yerlerde, fotoğraf makinesi gövdesinin sıcaklığı ortamın sıcaklığından daha düşük olabilir. Mümkünse soğuk yerlerde fotoğraf makinesini tutarken eldiven takın.
- Bu fotoğraf makinesinde kullanılan yüksek teknolojiden dolayı, fotoğraf makinesini ister kullanımda ister depolamada aşağıda listelenen yerlerde bırakmayın:
 - Sıcaklık ve/veya nem oranının yüksek olduğu veya ani değişiklikler gösterdiği yerlerde. Doğrudan güneş ışığı, plajlar, kilitli arabalar veya diğer ısı kaynakları (soba, radyatör vs) veya nemlendiricilerin yakınında.
 - Kumlu veya tozlu ortamlarda.
 - Yanıcı maddelerin veya patlayıcıların yakınında.
 - Banyo gibi ıslak yerlerde veya yağmur altında.
 - Çok titreşimli yerlerde.
- Fotoğraf makinesi, özellikleri şirketimiz tarafından belirlenen bir lityum iyon pili kullanır. Pili belirtilen şarj cihazı veya USB-AC adaptörü ile şarj edin. Herhangi başka USB-AC adaptörleri veya şarj cihazları kullanmayın.
- Pilleri kesinlikle yakmayın veya mikrodalga fırınlarda, sıcak kaplarda veya basınçlı kaplarda vb. ısıtmayın.
- Fotoğraf makinesini kesinlikle elektromanyetik aygıtların üzerine veya yakınına bırakmayın. Aksi takdirde; aşırı ısınabilir, yanabilir veya patlayabilir.
- Terminallere metal nesnelerin temas etmesine izin vermeyin.
- Pilleri taşırken veya saklarken mücevher, iğne, raptiye, anahtar vb. gibi metal nesnelere temas etmelerini engellemek için gerekli önlemleri alın. Kısa devre aşırı ısınmaya, patlamaya veya yanıklara yol açabilir ve neticesinde yanabilir veya yaralanabilirsiniz.
- Pillerin akmasını veya terminallerinin hasar görmesini engellemek için, pillerin kullanımı ile ilgili tüm talimatı dikkatle izleyin. Kesinlikle pilleri sökmeye veya lehimleme vb. gibi herhangi bir şekilde değiştirmeye çalışmayın.
- Pil sıvısı gözlerinize kaçarsa gözlerini derhal temiz, soğuk su ile yıkayın ve hemen tıbbi yardıma başvurun.
- Pili fotoğraf makinesinden çıkartamıyorsanız yetkili bir dağıtıcıya veya servis merkezine başvurun. Pili zorla çıkartmaya çalışmayın. Pilin dış kısmında hasar (çizik vb.) bulunması ısı oluşmasına veya patlamaya yol açabilir.
- Pilleri daima küçük çocukların ve evcil hayvanların erişemeyeceği yerlerde saklayın. Kazayla pili yutarlarsa derhal tıbbi yardıma başvurun.
- Pillerin akmasını, aşırı ısınmasını, yangına veya patlamaya neden olmalarını önlemek için, yalnızca bu ürün ile kullanılması tavsiye edilen pilleri kullanın.
- Yeniden şarj edilebilir piller, belirtilen sürede şarj olmazlarsa şarj etmeyi durdurun ve bu pilleri kullanmayın.
- Dış tarafında çizik ya da hasar olan pilleri kullanmayın ve pili çizmeyin.
- Pilleri kesinlikle düşürerek veya bir yere çarparak güçlü darbelere veya sürekli titreşime maruz bırakmayın. Aksi takdirde; patlayabilir, aşırı ısınabilir veya yanabilir.

- Bir pil kullanım sırasında akarsa, normal olmayan bir koku çıkartırsa, rengi solarsa veya deforme olursa veya başka herhangi bir şekilde anormal duruma gelirse fotoğraf makinesini derhal kullanmayı durdurun ve ateşten uzak tutun.
- Bir pil elbiseniz veya cildin üzerine sıvı akıtırsa derhal elbisenizi çıkarın ve etkilenen bölgeyi temiz, soğuk, akan su ile temizleyin. Sıvı cildinizi yakarsa derhal tıbbi yardıma başvurun.
- Asla düşük sıcaklıklı bir ortamda lityum iyon piller kullanmayın. Bunu yapmak ısı, alevlenme veya patlama oluşmasına yol açabilir.
- Lityum iyon pil yalnızca dijital fotoğraf makinesinde kullanılmak üzere tasarlanmıştır. Pili başka cihazlarda kullanmayın.
- **Çocukların veya hayvanların/evcil hayvanların pillerle oynamalarına ya da onları taşımalarına izin vermeyin (yalama, ağza alma ya da çiğneme gibi tehlikeli davranışları engelleyin).**

Yalnızca Belirtilmiş Olan Şarj Edilebilir Pil, Şarj Cihazı ve USB-AC Adaptörü Kullanın

Bu fotoğraf makinesi ile yalnızca şirketimiz tarafından belirtilen orijinal şarj edilebilir pil, şarj cihazı ve USB-AC adaptörünü kullanmanızı tavsiye ederiz. Orijinal marka olmayan şarj edilebilir pil, şarj cihazı ve/veya USB-AC adaptörünün kullanılması, sızıntı, ısınma, alevlenme nedeniyle yangına veya kişisel yaralanmalara veya pilin zarar görmesine neden olabilir. Şirketimiz, belirtilmiş orijinal aksesuar olmayan pillerin, şarj cihazlarının ve/veya USB-AC adaptörlerinin kullanımından dolayı ortaya çıkacak kaza veya hasarlar için herhangi bir sorumluluk kabul etmez.

DİKKAT

- **Flaş patlarken flaşı elle kapatmayın.**
- Ürünle birlikte verilen USB-AC F-7AC yalnızca bu fotoğraf makinesiyle kullanılmak üzere tasarlanmıştır. Diğer fotoğraf makineleri bu USB-AC adaptörü kullanılarak şarj edilemez.
- Birlikte verilen USB-AC F-7AC bu fotoğraf makinesi haricinde bir cihaza bağlamayın.
- Pilleri asla doğrudan güneş ışığına maruz bırakmayın; sıcak bir araçta veya bir ısı kaynağının yakınındaki yüksek sıcaklıklı yerlerde saklamayın.
- Pilleri daima kuru tutun.
- Pil uzun süreyle kullanıldığında aşırı ısınabilir. Küçük yanıklardan kaçınmak için, fotoğraf makinesini kullandıktan hemen sonra pilleri çıkarmayın.
- Bu fotoğraf makinesinde lityum iyon pillerimizden biri kullanılmaktadır. Belirtilen orijinal pili kullanın. Pil yanlış tipte bir pille değiştirilirse patlama tehlikesi oluşur.
- Gezegemizin kaynaklarını korumak için lütfen pilleri geri dönüşüme kazandırın. Kullanılamaz durumdaki pilleri bertaraf ederken daima kutuplarını kapatmayı ve yerel kanun ve yönetmeliklere uymaya dikkat edin.

- **Fotoğraf makinesini tozlu veya nemli yerlerde kullanmayın veya depolamayın.**
- **Sadece SD/SDHC/SDXC bellek kartları kullanın. Kesinlikle başka tipte kartlar kullanmayın.**
Fotoğraf makinesine yanlışlıkla başka tipte bir kart takarsanız yetkili dağıtıcıya veya servis merkezine danışın. Kartı zorlayarak çıkarmaya çalışmayın.
- Önemli bilgileri bir bilgisayara ya da başka bir depolama cihazına düzenli olarak yedekleyerek kazara bilgi kaybını önleyebilirsiniz.
- Şirketimiz bu cihaza ilişkin herhangi bir veri kaybı durumunda sorumluluk kabul etmemektedir.
- Fotoğraf makinesini taşıırken kayışa dikkat edin. Kolaylıkla nesnelere takılabilir ve ciddi hasarlara neden olabilir.
- Fotoğraf makinesini bir yere taşımadan önce, tripodu ve diğer şirketler tarafından üretilen tüm aksesuarları çıkartın.
- Fotoğraf makinesini asla düşürmeyin veya darbe ve titreşime maruz bırakmayın.
- Fotoğraf makinesini tripoda takarken veya tripoddan çıkartırken, fotoğraf makinesini döndürmeyin; tripod vidasını döndürün.
- Fotoğraf makinesinin elektrik kontaklarına dokunmayın.
- Fotoğraf makinesini doğrudan güneşe çevrilmiş şekilde bırakmayın. Bu durum, lens ve deklanşör perdesinin zedelenmesine, renk bozulmasına, görüntü sensörü üzerinde lekelenmeye veya yanmaya neden olabilir.
- Vizörü güçlü ışık kaynağı veya doğrudan güneş ışığına maruz bırakmayın. Isı vizöre zarar verebilir.
- Lensi çok sert itmeyin veya çekmeyin.
- Pili değiştirmeden veya kapakları açıp kapamadan önce üründeki su damllarını veya diğer nemlenmeleri giderdiğinizden emin olun.
- Fotoğraf makinesini uzun bir süre kullanmayacaksınız pillerini çıkartın. Fotoğraf makinesinin içinde buğulanma veya lekelenmeyi önlemek için, fotoğraf makinesini serin ve kuru bir ortamda depolayın. Uzun süre kullanmadığınız fotoğraf makinenizi ilk defa çalıştırmadan önce, normal şekilde çalıştığından emin olmak için fotoğraf makinenizi açık konuma getirin ve deklanşör düğmesine basın.
- Bir televizyon, mikrodalga fırın, video oyunu, hoparlörler, büyük monitör, televizyon/radyo kulesi veya verici kulelerinin yakını gibi manyetik/elektromanyetik alanlar, radyo dalgaları veya yüksek gerilime maruz kaldığında, fotoğraf makinesi doğru çalışmayabilir. Böyle bir durumda, başka bir işlem yapmadan önce fotoğraf makinenizi kapatıp açın.
- Bu fotoğraf makinesi kılavuzunda açıklanan işletim ortamı kısıtlamalarını daima dikkat edin.
- Pilleri, kullanma kılavuzunda açıklandığı şekilde dikkatlice yerleştirin.
- Takmadan önce daima pilde akıntı, renklenme, eğrilme ya da benzer bozukluklar olup olmadığını kontrol edin.
- Fotoğraf makinesini uzun süreliğine depolamadan önce daima pillerini çıkartın.
- Pili uzun bir süre kullanmayacaksınız depolamak için serin bir yer seçin.
- Takıp çıkartılabilir tipteki USB-AC adaptörü için:
Fiş tipi USB-AC adaptörü F-7AC'yi duvar prizine dikey olarak takarak doğru şekilde bağlayın.
- AC adaptörünün ana fişi, AC adaptörünü şebeke elektriğinden ayırmak için kullanıldığından, onu kolay erişilebilir bir AC prizine takın.

- Fotoğraf makinesinin güç tüketimi, kullanılan fonksiyonlarına bağlı olarak değişir.
- Aşağıda açıklanan koşullarda, güç sürekli olarak tüketilir ve pil çabuk biter.
 - Sık sık zoom kullanılıyorsa.
 - Çekim modunda, otomatik odağın etkinleştirilmesi için sık sık deklanşör düğmesine yarım basılıyorsa.
 - Monitörde uzun bir süre bir görüntü açık bırakılırsa.
- Bitmiş bir pil kullanıldığında, fotoğraf makinesi, pil seviyesi uyarısını görüntülenmeden kapanabilir.
- Pilin terminali ıslanır ya da yağlanırsa fotoğraf makinesi ile temasında bozukluk ortaya çıkabilir. Kullanmadan önce pili kuru bir bezle iyice kurulaştırın.
- Pili ilk kez kullanımdan önce veya uzun süredir kullanılmıyorsa daima şarj edin.
- Düşük sıcaklıklarda fotoğraf makinesini pil gücüyle çalıştırırken, fotoğraf makinesi ve yedek pili mümkün olduğunca sıcak tutmaya çalışın. Düşük sıcaklıklarda tükenen bir pil, oda sıcaklığında ısındıktan sonra yeniden şarjlı olabilir.
- Uzun bir yolculuğa çıkmadan önce, özellikle de yurt dışına seyahate çıkmadan önce, yanınıza yedek piller alın. Tavsiye edilen pili seyahat esnasında bulmak zor olabilir.

Kablosuz LAN/Bluetooth® işlevlerini kullanma

- **Fotoğraf makinesini hastanelerde ve tıbbi cihazların bulunduğu diğer yerlerde kapatın.** Fotoğraf makinesinden gelen radyo dalgaları, tıbbi cihazı kötü yönde etkileyerek, kazayla sonuçlanan arızalara neden olabilir. Tıbbi cihazların yakınında kablosuz LAN/Bluetooth® işlevlerini devre dışı bıraktığınızdan emin olun (P.427).
- **Uçağa bindiğinizde fotoğraf makinesini kapatın.** Uçakla seyahat esnasında kablosuz cihazların kullanılması, uçağın güvenli çalışmasını engelleyebilir. Uçağa bindiğinizde kablosuz LAN/Bluetooth® işlevlerini devre dışı bıraktığınızdan emin olun (P.427).
- **Bu ürünü, yakınlardaki radar sistemleriyle karışma olabilecek yerlerde kullanmayın.**

Monitör

- Monitöre kuvvetli şekilde bastırmayın. Aksi durumda fotoğraf bulanıklaşabilir, oynatma modu bozulabilir veya monitör hasar görebilir.
- Monitörün üst/alt kısmında bir ışık şeridi görüntülenebilir; fakat bu bir arıza değildir.
- Objeye, fotoğraf makinesinde diyagonal olarak izlendiğinde, kenarlar monitörde zikzaklı görüntülenebilir. Bu bir arıza değildir; oynatma modunda daha az dikkat çekici olacaktır.
- Düşük ısıya maruz kalan yerlerde, monitörün açılması uzun sürebilir veya renkleri geçici olarak değişebilir. Fotoğraf makinesini aşırı soğuk yerlerde kullanırken, ara sıra sıcak bir yere koymak akıllıca olur. Düşük ısıdan dolayı, zayıf performans gösteren monitör, normal sıcaklıklarda normale dönecektir.
- Bu ürünün monitörü yüksek kaliteli ve hassas şekilde üretilmiştir, ancak monitörde çizgiler veya ölü pikseller olabilir. Bu pikseller, kaydedilecek görüntüyü hiçbir şekilde etkilemez. Teknik özellikleri nedeniyle, açığa bağlı olarak monitörde renk veya parlaklık eşitsizliği görülebilir, ancak bu durum, monitörü yapısından kaynaklanır. Bu bir arıza değildir.

Yasal ve Diğer Beyanlar

- Şirketimiz, bu ürünün yasal olarak kullanılması sonucu zarar veya kara ilişkin hiçbir vaatte bulunmaz veya garanti vermez veya üçüncü kişilerin, bu ürünün uygunsuz kullanılmasından kaynaklanacak hiçbir talebini kabul etmez.
- Şirketimiz bu ürünün yasal olarak kullanılması sonucu fotoğraf verilerinin silinmesine dayanan zararlara ya da karlara ilişkin hiçbir vaatte bulunmaz veya garanti vermez.

Garanti Tekzibi

- Şirketimiz, bu yazılı materyalin veya yazılımın içeriği aracılığıyla veya içeriği ile ilgili olarak hiçbir doğrudan ya da dolaylı vaatte bulunmaz veya garanti vermez; hiçbir durumda ticari kullanılabilirlik ya da belirli bir amaç için kullanılabilirliğe ilişkin dolaylı garanti veya bu yazılı materyallerin, yazılımın ya da cihazın kullanılmasından ya da kullanılmamasından kaynaklanan hiçbir dolaylı veya arıza zarar (kar kaybı, işin aksaması ya da iş bilgilerinin yitirilmesi dahil fakat bununla sınırlı olmamak kaydıyla) için sorumluluk kabul etmez. Bazı ülkeler, dolaylı veya arıza zararlardan kaynaklanan sorumluluğun veya dolaylı garanti vaadinin sınırlandırılmasına izin vermez. Bu nedenle yukarıdaki sınırlandırmalar sizin için geçerli olmayabilir.
- Şirketimiz, bu kılavuzun tüm haklarını saklı tutar.

Uyarı

İzinsiz fotoğraf çekme veya telif hakkı olan materyallerin kullanımı, telif hakları kanunu ihlal edebilir. Şirketimiz, izinsiz fotoğraf çekme, telif hakkı sahiplerinin haklarını ihlal eden kullanım ya da diğer eylemler için hiçbir sorumluluk kabul etmez.

Telif Hakkı Bildirimi

Tüm hakları saklıdır. Şirketimizin yazılı izni olmadan, bu yazılı materyallerin veya bu yazılımın hiçbir bölümü, hiçbir biçimde, fotokopi ve herhangi tip bilgi depolama ve sorgulama sistemi dahil, hiçbir elektronik veya mekanik araçla çoğaltılamaz. Bu yazılı materyalde verilen bilgi veya yazılımın kullanımıyla ilgili olarak veya burada bulunan bilgilerin kullanılmasından dolayı oluşabilecek hiçbir hasardan dolayı sorumluluk kabul edilmez. Şirketimiz, yükümlülük veya önceden bildirim olmaksızın bu doküman veya yazılımda yer alan içerik ve özellikleri değiştirme hakkını saklı tutar.

Ticari Markalar

- SDHC Logosu SD-3C, LLC.'nin bir ticari markasıdır.
- Apical logosu, Apical Limited'in tescilli bir ticari markasıdır.



- Micro Four Thirds, Four Thirds ve Micro Four Thirds ve Four Thirds logoları Japonya'da, ABD'de, Avrupa Birliği ülkelerinde ve diğer ülkelerde OM Digital Solutions Corporation şirketinin ticari markaları veya tescilli ticari markalarıdır.

- Wi-Fi, Wi-Fi Alliance'ın tescilli markasıdır.
- **Bluetooth®** marka adı ve logoları, Bluetooth SIG, Inc. şirketinin sahip olduğu tescilli ticari markalardır ve bu tür markaların OM Digital Solutions Corporation tarafından her türlü kullanımı lisanslıdır.
- QR Code, Denso Wave Inc.'in ticari markasıdır.
- Bu kılavuzda bahsedilen fotoğraf makinesi dosya sistemleri standartları, Japan Electronics and Information Technology Industries Association (JEITA) (Japonya Elektronik ve Bilişim Teknoloji Endüstrileri Kurulu) tarafından belirlenmiş "Design Rule for Camera File System/DCF" (Fotoğraf Makinesi Dosya Sistemi için Tasarım Kuralı/DCF) standartlarıdır.
- Tüm diğer şirket ve ürün isimleri, tescilli ticari markalar ve/veya kendi sahiplerinin ticari markalarıdır. "™" ve "®" sembolleri bazen atılabilir.

THIS PRODUCT IS LICENSED UNDER THE AVC PATENT PORTFOLIO LICENSE FOR THE PERSONAL AND NONCOMMERCIAL USE OF A CONSUMER TO (i) ENCODE VIDEO IN COMPLIANCE WITH THE AVC STANDARD ("AVC VIDEO") AND/OR (ii) DECODE AVC VIDEO THAT WAS ENCODED BY A CONSUMER ENGAGED IN A PERSONAL AND NON-COMMERCIAL ACTIVITY AND/OR WAS OBTAINED FROM A VIDEO PROVIDER LICENSED TO PROVIDE AVC VIDEO. NO LICENSE IS GRANTED OR SHALL BE IMPLIED FOR ANY OTHER USE. ADDITIONAL INFORMATION MAY BE OBTAINED FROM MPEG LA, L.L.C. SEE [HTTP://WWW.MPEGLA.COM](http://www.mpegla.com)

Bu fotoğraf makinesindeki yazılım üçüncü taraf yazılımı içerebilir. Bu fotoğraf makinesiyle birlikte verilen üçüncü taraf yazılımları, ilgili yazılımların sahipleri veya lisansörleri tarafından konulan hüküm ve koşullara tabidir.

Bu hükümler ve diğer üçüncü taraf yazılım bildirimleri (varsa), aşağıdaki adreste saklanan yazılım bildirimini PDF dosyasında bulunabilir:

<https://support.jp.omsystem.com/en/support/imsg/digicamera/download/notice/notice.html>

Bellenim güncellemesi ile yapılan eklemeler/değişiklikler

Bellenim sürüm 1.1 ile yapılan eklemeler/değişiklikler

Aşağıdaki fonksiyonlar bellenim güncellemesi ile eklenir/değiştirilir.

- Akıllı Telefon Bağlantısı Güvenlik Ayarları (P.570)
- Varsayılan Ayarlar (P.571)

Akıllı Telefon Bağlantı Güvenliğini Ayarlama (📱 Bağlantı Güvenliği)

Wi-Fi üzerinden bir akıllı telefona bağlanırken güvenliği ayarlayın.

Menü

- MENU → İ → 4. Wi-Fi/Bluetooth → 📱 Ayarları → 📱 Bağlantı Güvenliği

- 🔗 [WPA2/WPA3] ayarlanırsa bir akıllı telefon Wi-Fi üzerinden bağlanamayabilir. Böyle bir durumda [WPA2] olarak ayarlayın.
- 🔗 Ayarların değiştirilmesi hem Wi-Fi bağlantı şifresini hem de **Bluetooth**® bağlantı şifresini değiştirecektir.
- 🔗 Şifreleri değiştirdikten sonra fotoğraf makinesini ve akıllı telefonu tekrar eşleştirin. 🖱️ "Fotoğraf Makinesi ve Akıllı Telefonu Eşleştirme (Wi-Fi Bağlantısı)" (P.429)
- 🔗 [📱 Ayarlarını Sıfırla] (P.439) işlemini Yürütme [📱 Bağlantı Güvenliği] işlemini başlatacaktır.

Varsayılan Ayarlar

Y Sekmesi

*1: **[Ata]** ögesine eklenebilir.

*2: **[Tüm Ayarları Başlat]** ögesi seçilerek varsayılan ayara geri dönülebilir.

*3: **[Çekim Ayarlarını Sıfırla]** ögesi seçilerek varsayılan ayara geri dönülebilir.

4. Wi-Fi/Bluetooth

Rol	Varsayılan rol	*1	*2	*3
📱 Ayarları				
📱 Bağlantı Güvenliği	WPA2/WPA3	—	—	—

Bellenim sürüm 1.2 ile yapılan eklemeler/ değişiklikler

Aşağıdaki fonksiyonlar bellemenim güncellemesi ile eklenir/değiştirilir.

- Video Kaydı için Uyumlu Bellek Kartları ([P.572](#))

Video Kaydı için Uyumlu Bellek Kartları

UHS-II veya UHS-I kartını 3 veya daha iyi bir UHS hız sınıfıyla tavsiye ederken video çekim koşullarına yüksek hızlı video kaydı eklendi.

yayın tarihi 2024.01.



<https://www.om-digitalsolutions.com/>