



ΨΗΦΙΑΚΗ ΦΩΤΟΓΡΑΦΙΚΗ ΜΗΧΑΝΗ

OM SYSTEM

OM-3

Εγχειρίδιο οδηγιών

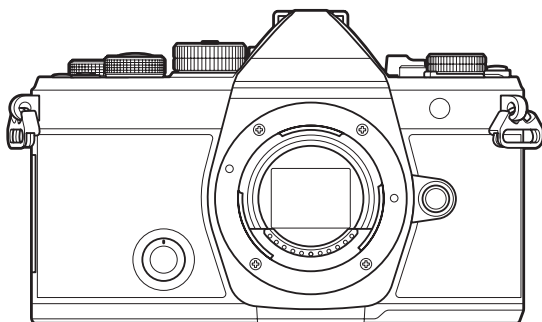



EL

Αρ. Μοντέλου : IM036

- Σας ευχαριστούμε για την αγορά αυτής της ψηφιακής φωτογραφικής μηχανής. Πριν τη χρησιμοποιήσετε για πρώτη φορά, διαβάστε προσεκτικά τις παρούσες οδηγίες για να εκμεταλλευτείτε στο έπακρο τις επιδόσεις και να διασφαλίσετε τη μέγιστη δυνατή διάρκεια ζωής της μηχανής.
- Πρωτού χρησιμοποιήσετε αυτό το προϊόν φροντίστε να διαβάσετε και να κατανοήσετε τα περιεχόμενα της ενότητας «ΠΡΟΛΗΠΤΙΚΑ ΜΕΤΡΑ ΑΣΦΑΛΕΙΑΣ», προτού χρησιμοποιήσετε αυτό το προϊόν. Φυλάξτε αυτές τις οδηγίες για μελλοντική χρήση.
- Σας συνιστούμε να εξοικειωθείτε με τη μηχανή σας τραβώντας μερικές δοκιμαστικές φωτογραφίες, πριν επιχειρήσετε να τραβήξετε σημαντικές φωτογραφίες.
- Οι εικόνες της οθόνης και της μηχανής που εμφανίζονται σε αυτό το εγχειρίδιο δημιουργήθηκαν στη διάρκεια της ανάπτυξης και μπορεί να διαφέρουν από το πραγματικό προϊόν.
- Αν υπάρχουν πρόσθετες και/ή τροποποιημένες λειτουργίες λόγω αναβάθμισης του firmware για τη μηχανή, τότε τα περιεχόμενα θα διαφέρουν. Για τις πιο πρόσφατες πληροφορίες επισκεφθείτε τον ιστότοπό μας.

Πίνακας Περιεχομένων

| | |
|---|-----------|
| Εισαγωγή | 19 |
| Προτού ξεκινήσετε | 19 |
| Εγγραφή χρήστη | 19 |
| Εγκατάσταση λογισμικού/εφαρμογών υπολογιστών | 20 |
| Σχετικά με το παρόν εγχειρίδιο | 21 |
| Πώς θα βρείτε αυτό που ψάχνετε | 21 |
| Πώς να χρησιμοποιείτε το παρόν εγχειρίδιο | 22 |
| Ονομασίες των εξαρτημάτων | 24 |
| Προετοιμασία | 26 |
| Αφαίρεση των περιεχομένων από τη συσκευασία | 26 |
| Τοποθέτηση του μάντα | 27 |
| Τοποθέτηση και αφαίρεση της μπαταρίας | 28 |
| Τοποθέτηση της μπαταρίας | 28 |
| Αφαίρεση της μπαταρίας | 29 |
| Φόρτιση της μπαταρίας | 30 |
| Φόρτιση της μπαταρίας με έναν προαιρετικό προσαρμογέα ρεύματος AC USB | 30 |
| Φόρτιση της μπαταρίας χρησιμοποιώντας συσκευή USB | 32 |
| Τοποθέτηση και αφαίρεση της κάρτας | 33 |
| Εισαγωγή της κάρτας | 33 |
| Αφαίρεση της κάρτας | 34 |
| Συμβατές κάρτες | 34 |
| Τοποθέτηση και αφαίρεση φακών | 35 |
| Τοποθέτηση φακού στη μηχανή | 35 |
| Αφαίρεση φακών | 36 |
| Χρήση της οθόνης | 37 |
| Ενεργοποίηση της μηχανής | 38 |
| Κατάσταση αδρανοποίησης | 39 |
| Αρχική ρύθμιση | 40 |
| Τι θα κάνετε εάν δεν μπορείτε να διαβάσετε τις ενδείξεις | 42 |
| Λήψη | 44 |

| | |
|---|-----------|
| Προβολές πληροφοριών κατά τη λήψη. | 44 |
| Εναλλαγή των προβολών. | 47 |
| Αλλαγή της οθόνης πληροφοριών. | 49 |
| Περιστροφή του επιλογέα  /  / S&Q | 51 |
| Χρήση των λειτουργιών λήψης. | 52 |
| Τύποι λειτουργιών λήψης. | 52 |
| Επιλογή λειτουργιών λήψης. | 52 |
| Λήψη φωτογραφιών. | 53 |
| Λήψη με χρήση χειρισμών της οθόνης αφής. | 55 |
| Ανασκόπηση Φωτογραφίας (Image Review). | 57 |
| Αφήνοντας τη μηχανή να επιλέξει το διάφραγμα και την ταχύτητα κλείστρου (P : Program AE). 59 | |
| Μετατόπιση προγράμματος. | 61 |
| Επιλογή διαφράγματος (A : AE προτεραιότητα διαφράγματος). | 62 |
| Επιλογή ταχύτητας κλείστρου (S : AE προτεραιότητας κλείστρου). | 65 |
| Επιλογή διαφράγματος και ταχύτητας κλείστρου (M : Χειροκίνητη έκθεση). | 68 |
| Χρήση αντιστάθμισης έκθεσης στη λειτουργία M | 70 |
| Εκθέσεις μακράς διάρκειας (B : Bulb/Time). | 71 |
| Διατήρηση ανοιχτόχρωμων (B : Ζωντανή σύνθετη φωτογράφιση). | 75 |
| Εγγραφή video. | 78 |
| Εγγραφή video στη λειτουργία  / S&Q | 79 |
| Εγγραφή video στις λειτουργίες λήψης. | 81 |
| Χειρισμοί αφής (Αθόρυβα χειριστήρια). | 82 |
| Αποθήκευση προσαρμόσιμων ρυθμίσεων στον επιλογέα λειτουργιών (Προσαρμόσιμες λειτουργίες C1 , C2 , C3 , C4 και C5). | 83 |
| Αποθήκευση ρυθμίσεων (Assign). | 83 |
| Χρήση προσαρμόσιμων λειτουργιών (C1/C2/C3/C4/C5). | 85 |
| Ορισμός ονομάτων προσαρμόσιμων λειτουργιών (Custom Mode Name). | 88 |
| Ρυθμίσεις λήψης. | 91 |
| Τρόπος αλλαγής των ρυθμίσεων λήψης. | 91 |
| Κουμπιά άμεσης λειτουργίας. | 92 |
| Λειτουργίες και κουμπιά άμεσης λειτουργίας. | 92 |

| | |
|--|------------|
| Πλήρης πίνακας ελέγχου/πλήρης πίνακας ελέγχου LV. | 94 |
| Στον Πλήρη πίνακα ελέγχου/Πλήρη πίνακα ελέγχου LV. | 94 |
| Ρύθμιση με τον Πλήρη πίνακα ελέγχου/Πλήρη πίνακα ελέγχου LV. | 96 |
| Διαθέσιμες επιλογές στον Πλήρη πίνακα ελέγχου/Πλήρη πίνακα ελέγχου LV. | 98 |
| Χρήση του μενού. | 100 |
| Τι μπορείτε να κάνετε με τα μενού. | 100 |
| Τρόπος χρήσης των μενού. | 101 |
| Προβολή της περιγραφής ενός στοιχείου των μενού. | 103 |
| Στοιχεία που εμφανίζονται με γκριζό χρώμα. | 104 |
| Βασικές λειτουργίες εστίασης. | 105 |
| Επιλογή της λειτουργίας εστίασης ( AF Mode /  AF Mode). | 105 |
| Χρήση της AF Αστροφωτογράφισης. | 108 |
| Ρύθμιση της θέσης εστίασης για τη λειτουργία Προεπιλογ. MF. | 109 |
| Χειροκίνητη προσαρμογή της εστίασης κατά την αυτόματη εστίαση. | 110 |
| Επιλογή στόχου εστίασης (AF Target Point). | 111 |
| Επιλογή λειτουργίας στόχου AF (Λειτ. στόχου AF). | 112 |
| Τύποι λειτουργιών στόχου AF. | 112 |
| Ρύθμιση των επιλογών για τις λειτουργίες στόχου  AF ( AF Target Mode Settings). | 115 |
| Πλαίσιο μεγέθυνσης/Μεγέθυνση AF (Super Spot AF). | 117 |
| Ρυθμίσεις για προσαρμογή του τρόπου εστίασης. | 120 |
| Συνδυασμός αυτόματης και χειροκίνητης εστίασης ( AF+MF). | 120 |
| Διαμόρφωση της λειτουργίας της AF όταν πατάτε το κουμπί κλείστρου ( AF by half-pressing ). | 122 |
| Αυτόματη εστίαση με το κουμπί AF-ON | 123 |
| Χρήση της Αυτόματης Εστίασης στη λειτουργία Χειροκίνητης Εστίασης (AF-ON in MF mode). .. | 124 |
| Διαμόρφωση της μηχανής όταν δεν μπορεί να εστιάσει στο θέμα (Release Priority). | 125 |
| Αλλαγή των ρυθμίσεων της AF Αστροφωτογρ. (Starry Sky AF Setting). | 126 |
| Προσαρμογή της λειτουργίας AF ανάλογα με το θέμα. | 127 |
| Παρακολούθηση εστίασης σε επιλεγμένα θέματα (Subject Detection). | 127 |
| Λήψη φωτογραφιών με τη λειτουργία [Subject Detection]. | 128 |
| Διαμόρφωση της λειτουργίας C-AF όταν η ανίχνευση θέματος είναι ενεργοποιημένη ( C-AF Setting). | 130 |
| Αντιστοίχιση προτεραιότητας εστίασης σε κουμπιά (  AF Button). | 132 |

| | |
|--|------------|
| Διαμόρφωση των προβολών των πλαισίων για τα εντοπισμένα μάτια (Eye Detection Frame). | 133 |
| Προτεραιότητα στόχου κέντρου C-AF (📷 C-AF Center Priority). | 134 |
| Ευαισθησία παρακολούθησης C-AF (📷 C-AF Sensitivity / 📷 C-AF Sensitivity). | 136 |
| Ταχύτητα εστίασης C-AF (📷 C-AF Speed). | 137 |
| Ρυθμίσεις για αλλαγή των λειτουργιών της μηχανής σχετικά με την εστίαση. | 138 |
| Εύρος εστίασης φακού (📷 AF Limiter). | 138 |
| Χρήση των ρυθμίσεων που έχουν αποθηκευτεί στο [AF Limiter]. | 138 |
| Διαμόρφωση της λειτουργίας [AF Limiter]. | 139 |
| Σάρωση φακού C-AF (📷 AF Scanner). | 140 |
| Ρύθμιση αυτόματης εστίασης με ακρίβεια (📷 AF Focus Adjustment). | 141 |
| Χρήση της αποθηκευμένης τιμής προσαρμογής της εστίασης. | 141 |
| Διαμόρφωση της λειτουργίας [AF Focus Adjustment]. | 142 |
| Φωτισμός υποβοήθησης αυτόματης εστίασης (AF Illuminator). | 143 |
| Λειτουργία ένδειξης στόχου AF (AF Area Pointer). | 144 |
| Λειτουργίες για ρύθμιση της θέσης εστίασης. | 145 |
| Αντιστοίχιση επιλογής στόχου AF στον προσανατολισμό της μηχανής (📷 Orientation Linked [⋮]) | 145 |
| Επιλογή της αρχικής θέσης AF (📷 [⋮] Set Home). | 147 |
| Χρήση της λειτουργίας [⋮] Home]. | 148 |
| Επιλογή στόχου AF ([⋮] Select Screen Settings). | 149 |
| Ενεργοποίηση κυκλικής επιλογής στόχου AF ([⋮] Loop Settings). | 150 |
| Επιλογή στόχου AF με την αφή για φωτογράφιση μέσω σκοπεύτρου (AF Targeting Pad). | 152 |
| Άλλες χρήσιμες λειτουργίες κατά την εστίαση. | 153 |
| Υποβοήθηση χειροκίνητης εστίασης (MF Assist). | 153 |
| Επιλογέας peaking εστίασης (Peaking Settings). | 155 |
| Χρήση του peaking εστίασης. | 156 |
| Επιλογή απόστασης εστίασης για την προεπιλεγμένη MF (Preset MF distance). | 157 |
| Απενεργοποίηση του συμπλέκτη MF (MF Clutch). | 158 |
| Κατεύθυνση εστίασης φακού (Focus Ring). | 159 |
| Επαναφορά της θέσης του φακού με την απενεργοποίηση (Reset Lens). | 160 |
| Φωτομέτρηση και Έκθεση. | 161 |
| Έλεγχος έκθεσης (Αντιστάθμιση έκθεσης). | 161 |



| | |
|--|------------|
| Ρύθμιση της αντιστάθμισης έκθεσης. | 162 |
| Επαναφορά της αντιστάθμισης έκθεσης. | 162 |
| Βήματα EV για έλεγχο της έκθεσης (EV Step). | 163 |
| Ρύθμιση της έκθεσης με ακρίβεια (Exposure Shift). | 164 |
| Μείωση του flicker υπό φωτισμό LED ( Flicker Scan /  Flicker Scan). | 165 |
| Επιλογή της ταχύτητας κλείστρου. | 166 |
| Επιλογή του τρόπου μέτρησης της φωτεινότητας από τη μηχανή (Metering). | 167 |
| Κλειδώμα της έκθεσης (Κλειδώμα AE). | 169 |
| Φωτομέτρηση έκθεσης κλειδώματος AE (Metering during  AEL). | 170 |
| Κατάργηση Κλειδώματος AE μετά τη λήψη ( AEL Auto Reset). | 171 |
| Κλειδώμα της έκθεσης με το κουμπί κλείστρου πατημένο μέχρι τη μέση (AEL by half-pressing ) | 172 |
| Ρύθμιση επιλογών φωτομέτρησης για τη διαδοχική λήψη (Metering during ). | 173 |
| Φωτομέτρηση στον στόχο εστίασης ( Spot Metering). | 174 |
| Αλλαγή της ευαισθησίας ISO (ISO). | 175 |
| Βήματα EV για έλεγχο της ευαισθησίας ISO (ISO Step). | 177 |
| Ρύθμιση του εύρους επιλογής τιμών της ευαισθησίας ISO στη λειτουργία [Auto] ( ISO-A Upper/ Default /  ISO-A Upper/Default). | 178 |
| Ρύθμιση της ταχύτητας κλείστρου στην οποία η μηχανή αυξάνει την ευαισθησία ISO ( ISO-A Lowest S/S). | 179 |
| Επιλογή των λειτουργιών στις οποίες θα χρησιμοποιείται η επιλογή [Auto] για την ευαισθησία ISO ( ISO-Auto /  ISO-Auto). | 180 |
| Επιλογές μείωσης θορύβου υψηλών τιμών ISO ( Noise Filter /  Noise Filter). | 181 |
| Επιλογές επεξεργασίας εικόνας (Low ISO Processing). | 182 |
| Επιλογές μείωσης θορύβου σε έκθεση μακράς διάρκειας (Noise Reduction). | 183 |
| Φωτογράφιση με φλας. | 184 |
| Χρήση φλας (Φωτογράφιση με φλας). | 184 |
| Μονάδες φλας που είναι σχεδιασμένες για χρήση με αυτήν τη μηχανή. | 184 |
| Διαθέσιμες δυνατότητες με τις συμβατές μονάδες φλας. | 185 |
| Τοποθέτηση συμβατών μονάδων φλας. | 185 |
| Αφαίρεση μονάδων φλας. | 187 |
| Επιλογή λειτουργίας φλας (Flash Mode). | 188 |
| Λειτουργίες φλας. | 188 |



















| | |
|---|------------|
| Λειτουργίες φλας και Συνδυασμοί ρυθμίσεων. | 189 |
| Διαμόρφωση των λειτουργιών του φλας (Flash Mode Settings). | 192 |
| Ρύθμιση εξόδου φλας (Flash Exposure Comp.). | 193 |
| Ασύρματος τηλεχειρισμός φλας ( RC Mode). | 194 |
| Επιλογή ταχύτητας συγχρονισμού φλας ( X-Sync). | 195 |
| Επιλογή της πιο αργής ταχύτητας κλείστρου ( Slow Limit). | 196 |
| Αντιστάθμιση φλας και έκθεσης ( + ). | 197 |
| Ρύθμιση της ισορροπίας έκθεσης για φωτομέτρηση TTL (Balanced Flash Metering). | 198 |
| Διαδοχικές Λήψεις/Χρονομ. Αυτοφωτ.. | 199 |
| Φωτογράφιση με διαδοχικές λήψεις/χρονομέτρα αυτοφωτογράφισης. | 199 |
| Πλήθος φωτογραφιών που μπορείτε να τραβήξετε. | 202 |
| Διαμόρφωση των λειτουργιών διαδοχικής λήψης (Sequential Shooting Settings). | 203 |
| Διαμόρφωση των λειτουργιών χρονομέτρα αυτοφωτογράφισης (Self-timer Settings). | 205 |
| Λήψη χωρίς τους κραδασμούς που προκαλούνται από τη λειτουργία του κουμπιού κλείστρου (Anti-Shock [] Settings)(Anti-Shock H Settings). | 207 |
| Λήψη χωρίς τον ήχο του κλείστρου (Silent [] Settings). | 208 |
| Λήψη χωρίς καθυστέρηση απελευθέρωσης (φωτογράφιση με Προ-Λήψη). | 210 |
| Μείωση του flicker στις φωτογραφίες (Anti-Flicker Shooting)). | 213 |
| Σταθερ. Εικόνας | 214 |
| Μείωση των επιπτώσεων της αστάθειας της μηχανής ( Image Stabilizer /  Image Stabilizer). .. | 214 |
| Λεπτομερής ρύθμιση του σταθεροποιητή εικόνας. | 216 |
| Επιλογές σταθεροποίησης εικόνας ( IS Level). | 217 |
| Σταθεροποίηση εικόνας με πάτημα μέχρι τη μέση ( Image Stabilizer). | 218 |
| Σταθεροποίηση εικόνας στη λειτουργία διαδοχικής λήψης ( Image Stabilizer). | 219 |
| Προβολή της μετακίνησης της μηχανής στην οθόνη (Handheld Assist). | 220 |
| Σταθεροποίηση για φακούς IS (Lens I.S. Priority). | 222 |
| Χρώμα και ποιότητα | 223 |
| Ρύθμιση της ποιότητας φωτογραφιών και video (  /   / S&Q ). | 223 |
| Διαμόρφωση   | 223 |
| Διαμόρφωση   | 224 |
| Διαμόρφωση S&Q  | 226 |

| | |
|--|------------|
| Συνδυασμοί μεγέθους εικόνας JPEG και βαθμού συμπίεσης (📷🔍 Detailed Settings). | 229 |
| Επιλογή κωδικοποιητή για την εγγραφή video (📹 Video Codec). | 230 |
| Ρύθμιση της αναλογίας ύψους-πλάτους (Image Aspect). | 231 |
| Φωτεινότητα περιφέρειας (Shading Comp.). | 232 |
| Επιλογές επεξεργασίας (📷 Λειτουργ. Εικόνας / 📹 Λειτουργ. Εικόνας). | 233 |
| Αλλαγή των λειτουργιών με τη χρήση του δημιουργικού επιλογέα. | 233 |
| Ρύθμιση με τον Πλήρη πίνακα ελέγχου/Μενού. | 234 |
| Ρύθμιση της λειτουργίας εικόνας. | 234 |
| Χρήση των ρυθμίσεων Καλλιτεχνικών Φίλτρων. | 235 |
| Ρύθμιση του Color Creator. | 236 |
| Ρύθμιση του Monochrome Profile Control. | 238 |
| Ρύθμιση του Color Profile Control. | 239 |
| Ρύθμιση λεπτομερών επιλογών κάθε λειτουργίας. | 240 |
| Ρύθμιση λεπτομερών επιλογών της Λειτουργ. Εικόνας αποκλειστικά για video. | 245 |
| Επιλογή των στοιχείων που θα εμφανίζονται σε μια λειτουργία εικόνας (📷 Picture Mode Settings) | 247 |
| Ρύθμιση χρώματος (WB (ισορροπία λευκού)). | 248 |
| Ρύθμιση της ισορροπίας λευκού. | 248 |
| Ρύθμιση με ακρίβεια της ισορροπίας λευκού σε κάθε λειτουργία WB. | 251 |
| Άμεση ρύθμιση ισορροπίας λευκού. | 253 |
| Κλείδωμα της ισορροπίας λευκού στις λειτουργίες 📹/S&Q (📹 Button Function: 🔒 Lock). | 255 |
| Ρύθμιση με ακρίβεια της ισορροπίας λευκού (📷 All WB🔒 / 📹 All WB🔒). | 256 |
| Διατήρηση θερμών χρωμάτων υπό φωτισμό πυρακτώσεως στη λειτουργία WB Αυτόματο (📷 🔒 Keep Warm Color / 📹 🔒 Keep Warm Color). | 257 |
| Ισορροπία λευκού φλας (🔦+WB). | 258 |
| Ρύθμιση του τρόπου αναπαραγωγής των χρωμάτων (Color Space). | 259 |
| Επιλογές προεπισκόπησης για τη λειτουργία [📷 Picture Mode] (🔍📷 View Assist). | 260 |
| Ειδικές λειτουργίες λήψης (Υπολογιστικές Λειτουργίες). | 261 |
| Λήψη φωτογραφιών σε υψηλότερη ανάλυση (High Res Shot). | 261 |
| Ενεργοποίηση της λειτουργίας «Λήψη Υψηλ. Ανάλ.». | 261 |
| Διαμόρφωση της λειτουργίας «Λήψη Υψηλ. Ανάλ.». | 262 |
| Λήψη. | 263 |

| | |
|---|-----|
| Ρύθμιση με το κουμπί CP | 265 |
| Αργή ταχύτητα κλείστρου υπό δυνατό φως (Live ND Shooting) | 266 |
| Ενεργοποίηση της λειτουργίας «Ζωντανή Λήψη ND» | 266 |
| Διαμόρφωση της λειτουργίας «Live ND Shooting» | 266 |
| Λήψη | 267 |
| Ρύθμιση με το κουμπί CP | 268 |
| Λήψη σκηνών με υψηλή αντίθεση (Live GND Shooting) | 270 |
| Ενεργοποίηση της λειτουργίας «Ζωντανή Λήψη GND» | 270 |
| Διαμόρφωση της λειτουργίας «Live GND Shooting» | 270 |
| Λήψη | 272 |
| Ρύθμιση με το κουμπί CP | 274 |
| Αύξηση του βάθους πεδίου (Focus Stacking) | 275 |
| Ενεργοποίηση της λειτουργίας «Σύνθ.διαφορ.εστίασ.» | 275 |
| Διαμόρφωση της λειτουργίας «Σύνθ.διαφορ.εστίασ.» | 276 |
| Λήψη | 277 |
| Ρύθμιση με το κουμπί CP | 278 |
| Λήψη εικόνων HDR (Υψηλού Δυναμικού Εύρους) (HDR) | 279 |
| Ρύθμιση με το κουμπί CP | 280 |
| Εγγραφή πολλών εκθέσεων σε μία μόνο εικόνα (Multiple Exposure) | 281 |
| Ενεργοποίηση της λειτουργίας «Πολλαπλή Έκθεση» | 281 |
| Διαμόρφωση της λειτουργίας «Πολλαπλή Έκθεση» | 282 |
| Λήψη | 282 |
| Ρύθμιση με το κουμπί CP | 283 |
| Εάν είναι επιλεγμένο το [Overlay] | 284 |
| Ψηφιακό Zoom ( Digital Tele-converter /  Digital Tele-converter) | 286 |
| Αυτόματη λήψη ανά σταθερά διαστήματα (Interval Shooting) | 287 |
| Ενεργοποίηση της λειτουργίας «Interval Shooting» | 287 |
| Διαμόρφωση της λειτουργίας «Interval Shooting» | 287 |
| Λήψη | 289 |
| Διόρθωση και έλεγχος προοπτικής (Keystone Comp.) | 291 |
| Διόρθωση παραμόρφωσης Fisheye (Fisheye Compensation) | 293 |
| Ενεργοποίηση της λειτουργίας «Fisheye Compensation» | 293 |

| | |
|---|------------|
| Διαμόρφωση της λειτουργίας «Fisheye Compensation»..... | 294 |
| Λήψη..... | 294 |
| Διαμόρφωση των ρυθμίσεων BULB/TIME/COMP (BULB/TIME/COMP Settings)..... | 296 |
| Λήψη σειράς φωτογραφιών με μεταβαλλόμενη έκθεση (AE BKT)..... | 298 |
| Λήψη φωτογραφιών με μεταβαλλόμενη ισορροπία λευκού (WB BKT)..... | 300 |
| Λήψη φωτογραφιών με μεταβαλλόμενη ισχύ φλας (FL BKT)..... | 301 |
| Λήψη φωτογραφιών με μεταβαλλόμενη ευαισθησία ISO (ISO BKT)..... | 302 |
| Δημιουργία αντιγράφων μιας φωτογραφίας με εφαρμογή διαφορετικών καλλιτεχνικών φίλτρων (ART BKT)..... | 303 |
| Ενεργοποίηση bracketing καλλιτεχνικού φίλτρου..... | 303 |
| Διαμόρφωση του bracketing καλλιτεχνικού φίλτρου..... | 304 |
| Λήψη..... | 304 |
| Λήψη φωτογραφιών με μεταβαλλόμενη θέση εστίασης (Focus BKT)..... | 305 |
| Ενεργοποίηση του bracketing εστίασης..... | 305 |
| Διαμόρφωση του bracketing εστίασης..... | 305 |
| Λήψη..... | 306 |
| Επιλογές που είναι διαθέσιμες μόνο στη λειτουργία video..... | 308 |
| Επιλογή στοιχείων που θα ρυθμιστούν ξεχωριστά για φωτογραφίες και video (📷/📹 Separate Settings)..... | 308 |
| Επιλογές εγγραφής ήχου (Sound Recording Settings)..... | 310 |
| Ρύθμιση της έντασης ήχου των ακουστικών (Headphone Volume)..... | 312 |
| Κώδικες χρόνου (Time Code Settings)..... | 313 |
| Έξοδος HDMI (📺 HDMI Output)..... | 314 |
| Σχετικά με την επιλογή [RAW]..... | 315 |
| Εμφάνιση ένδειξη + στο κέντρο της οθόνης κατά την εγγραφή video (Center Marker)..... | 316 |
| Εμφάνιση μοτίβου γραμμών σε πολύ φωτεινές περιοχές κατά την εγγραφή video (Zebra Pattern Settings)..... | 317 |
| Εμφάνιση μοτίβων γραμμών..... | 317 |
| Διαμόρφωση του «Zebra Pattern Settings»..... | 318 |
| Εμφάνιση κόκκινου πλαισίου κατά την εγγραφή video (Red Frame during 📹REC)..... | 319 |
| Λυχνία κατά την εγγραφή video (Recording Lamp)..... | 320 |
| Αναπαραγωγή..... | 321 |
| Προβολή πληροφοριών κατά την αναπαραγωγή..... | 321 |

| | |
|--|------------|
| Πληροφορίες εικόνας αναπαραγωγής. | 321 |
| Αλλαγή της οθόνης πληροφοριών. | 323 |
| Προβολή φωτογραφιών και video. | 324 |
| Προβολή φωτογραφιών. | 324 |
| Προβολή video. | 325 |
| Γρήγορη εύρεση φωτογραφιών (Αναπαραγωγή ευρετηρίου και ημερολογίου). | 327 |
| Μεγέθυνση (Zoom απεικόνισης). | 328 |
| Αναπαραγωγή με χειρισμούς αφής. | 329 |
| Αναπαραγωγή πλήρους καρτέ. | 329 |
| Αναπαραγωγή ευρετηρίου/ημερολογίου. | 330 |
| Άλλες λειτουργίες. | 331 |
| Ρύθμιση λειτουργιών αναπαραγωγής. | 332 |
| Περιστροφή φωτογραφιών (Rotate). | 332 |
| Προστασία φωτογραφιών (Οπ). | 333 |
| Διαγραφή φωτογραφιών (Erase). | 334 |
| Διαγραφή όλων των φωτογραφιών (Erase All). | 335 |
| Απενεργοποίηση της επιβεβαίωσης διαγραφής (Quick Erase). | 336 |
| Επιλογές διαγραφής RAW+JPEG (RAW+JPEG Erase). | 337 |
| Επιλογή εικόνων για κοινή χρήση (Share Order). | 338 |
| Επιλογή εικόνων RAW+JPEG για κοινή χρήση (RAW+JPEG ). | 339 |
| Βαθμολογία φωτογραφιών (Rating). | 340 |
| Επιλογή του πλήθους των αστεριών για τη βαθμολογία (Rating Settings). | 341 |
| Επιλογή πολλαπλών φωτογραφιών (Share Order Selected, Rating Selected, Οπ, Erase Selected). ... | 342 |
| Εντολή εκτύπωσης (DPOF). | 343 |
| Διαμόρφωση εντολών εκτύπωσης. | 343 |
| Ενεργοποίηση εντολών εκτύπωσης. | 343 |
| Επαναφορά κάθε προστασίας/εντολής κοινής χρήσης/εντολής εκτύπωσης βαθμολογίας (Reset All Images). | 345 |
| Προσθήκη ήχου σε φωτογραφίες (). | 346 |
| Αναπαραγωγή ήχου. | 347 |
| Επεξεργασία φωτογραφιών (Επεξεργασία). | 348 |
| Επεξεργασία φωτογραφιών RAW (RAW Data Edit). | 348 |

| | |
|---|------------|
| Επεξεργασία φωτογραφιών JPEG (JPEG Edit) | 350 |
| Συνδυασμός φωτογραφιών (Image Overlay) | 353 |
| Περικοπή video (Movie Trimming) | 354 |
| Λήψη εικόνας από video (In-Movie Image Capture) | 355 |
| Αλλαγή του ρόλου του κουμπιού  <input checked="" type="checkbox"/> στη διάρκεια της αναπαραγωγής (  Function) | 356 |
| Αλλαγή ρόλων στον μπροστινό και τον πίσω επιλογέα κατά την αναπαραγωγή ( Dial Function) | 357 |
| Επιλογή του συντελεστή μεγέθυνσης αναπαραγωγής (  Default Setting) | 358 |
| Αυτόματη περιστροφή φωτογραφιών με προσανατολισμό πορτραίτου στην αναπαραγωγή ( ) | 359 |
| Επιλογή πληροφοριών που εμφανίζονται κατά την αναπαραγωγή ( Info Settings) | 360 |
| Επιλογή πληροφοριών που εμφανίζονται κατά την αναπαραγωγή σε μεγέθυνση (  Info Settings) | 361 |
| Διαμόρφωση της προβολής ευρετηρίου ( Settings) | 362 |
| Λειτουργίες για διαμόρφωση των χειριστηρίων της μηχανής | 363 |
| Αλλαγή των ρόλων των κουμπιών (Button Settings) | 363 |
| Προσαρμόσιμα χειριστήρια | 363 |
| Διαθέσιμοι ρόλοι | 365 |
| Χρήση των επιλογών πολλαπλής λειτουργίας (Multi Function) | 376 |
| Χρήση του κουμπιού CP (Computational Modes) | 378 |
| Εγγραφή video πατώντας το κουμπί κλείστρου ( Shutter Function) | 380 |
| Αντιστοίχιση ρόλων στον μπροστινό και τον πίσω επιλογέα ( Dial Function /  Dial Function) | 381 |
| Αλλαγή της κατεύθυνσης επιλογέα (Dial Direction) | 384 |
| Προσαρμογή του μοχλού Fn (Fn Lever Settings) | 385 |
| Τρόπος διαμόρφωσης του μοχλού Fn | 385 |
| Διαμόρφωση του [ Fn Lever Function] | 385 |
| Διαμόρφωση του [ Fn Lever Function] | 386 |
| Χρήση του [mode2] της ρύθμισης [ Fn Lever Function] / [ Fn Lever Function] | 388 |
| Διαμόρφωση της ρύθμισης [Fn Lever/Power Lever] | 388 |
| Φακοί με μοτέρ zoom (Electronic Zoom Settings) | 390 |
| Επιλογή της συμπεριφοράς της μηχανής όταν πατάτε το κουμπί κλείστρου κατά τη μεγέθυνση ζωντανής προβολής (LV Close Up Mode) | 391 |

| | |
|--|------------|
| Επιλογή της συμπεριφοράς του χειριστηρίου για την προεπισκόπηση του βάθους πεδίου (🔒 Lock) | 392 |
| Επιλογές παρατεταμένου πατήματος κουμπιών (Press-and-hold Time) | 393 |
| Λειτουργίες για προσαρμογή της οθόνης ζωντανής προβολής | 394 |
| Αλλαγή της εμφάνισης της προβολής (📷 LV Mode) | 394 |
| Βελτίωση της ευκρίνειας της οθόνης σε σκοτεινό περιβάλλον (📷 Night Vision) | 395 |
| Ρυθμός ανανέωσης προβολής σκοπεύτρου (Frame Rate) | 396 |
| Προεπισκόπηση καλλιτεχνικού φίλτρου (Art LV Mode) | 397 |
| Μείωση του flicker στη ζωντανή προβολή (Anti-Flicker LV) | 398 |
| Βοήθεια αυτοφωτογράφισης (Selfie Assist) | 399 |
| Λειτουργίες για διαμόρφωση της προβολής πληροφοριών | 400 |
| Επιλογή του στιλ προβολής του σκοπεύτρου (EVF Style) | 400 |
| Προβολή στο σκόπευτρο κατά τη λήψη με χρήση του σκοπεύτρου (Στιλ 1/ Στιλ 2) | 400 |
| Ενδείξεις λήψης (📷 Info Settings / 📷 Info Settings) | 402 |
| Διαμόρφωση του 📷 Info Settings | 402 |
| Διαμόρφωση του 📷 Info Settings | 403 |
| Επιλογή της προβολής | 403 |
| Διαμόρφωση της προβολής όταν πατάτε το κουμπί κλείστρου μέχρι τη μέση (Info by half-pressing 📷) | 404 |
| Επιλογές προβολής πληροφοριών σκοπεύτρου (📷 📷 Info Settings) | 405 |
| Εμφάνιση του μετρητή επιπέδου όταν πατάτε το κουμπί κλείστρου μέχρι τη μέση (📷 📷 Level Gauge) | 407 |
| Επιλογές οδηγού καθαρισματος (📷 Grid Settings / 📷 Grid Settings) | 408 |
| Επιλογές πλέγματος καθαρισματος σκοπεύτρου (📷 📷 Grid Settings) | 410 |
| Επιλέξτε τις διαθέσιμες ρυθμίσεις μέσω του κουμπιού CP (📷 CP Button Settings) | 412 |
| Επιλογή των διαθέσιμων ρυθμίσεων μέσω του κουμπιού Πολλαπλών λειτουργιών (Multi Function Settings) | 413 |
| Προειδοποίηση έκθεσης ιστογράμματος (Histogram Settings) | 414 |
| Ρυθμίσεις που σχετίζονται με τον χειρισμό και την προβολή των μενού | 415 |
| Διαμόρφωση του δείκτη στην οθόνη των μενού (Menu Cursor Settings) | 415 |
| Επιλογή του τρόπου μετακίνησης μεταξύ των σελίδων με τον πίσω επιλογέα (👉 Loop in Menu Tab) | 417 |
| Προεπιλογή [Yes]/[No] (Priority Set) | 418 |

| | |
|---|------------|
| Ρυθμίσεις «Το Μενού Μου» | 419 |
| Το Μενού Μου..... | 419 |
| Προσθήκη στοιχείων σε «Το Μενού Μου»..... | 419 |
| Διαχείριση μενού «Το Μενού Μου»..... | 421 |
| Ρυθμίσεις «Κάρτα/Φάκελος/Αρχείο» | 422 |
| Διαμόρφωση της κάρτας (Card Formatting)..... | 422 |
| Καθορισμός του φακέλου αποθήκευσης των φωτογραφιών (Assign Save Folder)..... | 423 |
| Επιλογές ονομασίας αρχείων (File Name)..... | 424 |
| Ονομασία αρχείων (Edit Filename)..... | 425 |
| Πληροφορίες Χρήστη | 426 |
| Αποθήκευση στοιχείων φακού (Lens Info Settings)..... | 426 |
| Ανάλυση εξόδου (dpi Settings)..... | 428 |
| Προσθήκη στοιχείων πνευματικών δικαιωμάτων (Copyright Info)..... | 429 |
| Ενεργοποίηση του «Copyright Info»..... | 429 |
| Διαμόρφωση του «Copyright Info»..... | 430 |
| Ρυθμίσεις «Οθόνη/Ήχος/Σύνδεση» | 431 |
| Απενεργοποίηση χειρισμών αφής (Touchscreen Settings)..... | 431 |
| Φωτεινότητα και απόχρωση οθόνης (Monitor Adjust)..... | 432 |
| Φωτεινότητα και απόχρωση σκοπεύτρου (EVF Adjust)..... | 433 |
| Διαμόρφωση του αισθητήρα ματιού (Eye Sensor Settings)..... | 434 |
| Σίγαση του ηχητικού σήματος εστίασης (■)..... | 435 |
| Επιλογές προβολής σε εξωτερική οθόνη (HDMI Settings)..... | 436 |
| Επιλογή λειτουργία σύνδεσης USB (USB Settings)..... | 437 |
| Ρυθμίσεις «Μπαταρία/Αδρανοπ.» | 439 |
| Εμφάνιση της κατάστασης της μπαταρίας (🔋 Battery Status)..... | 439 |
| Αλλαγή της ένδειξης στάθμης μπαταρίας κατά την εγγραφή video (📺 🔋 Display Pattern)..... | 440 |
| Απενεργοποίηση του οπίσθιου φωτισμού (Backlit LCD)..... | 441 |
| Ρύθμιση επιλογών αδρανοποίησης (εξοικονόμηση ενέργειας) (Sleep)..... | 442 |
| Ρύθμιση επιλογών αυτόματης απενεργοποίησης (Auto Power Off)..... | 443 |
| Μείωση της κατανάλωσης ενέργειας (Quick Sleep Mode)..... | 444 |
| Ενεργοποίηση της «Quick Sleep Mode»..... | 444 |
| Διαμόρφωση της «Quick Sleep Mode»..... | 445 |

| | |
|---|------------|
| Ρυθμίσεις «Επαναφορά/Ρολόι/Γλώσσα/Άλλα» | 446 |
| Επαναφορά εργοστασιακών ρυθμίσεων (Reset/Initialize Settings)..... | 446 |
| Ρύθμιση του ρολογιού της μηχανής (⌚ Settings)..... | 447 |
| Αλλαγή της γλώσσας οθόνης (🌐)..... | 448 |
| Βαθμονόμηση του μετρητή επιπέδου (Level Adjust)..... | 449 |
| Έλεγχος επεξεργασίας εικόνας (Pixel Mapping)..... | 450 |
| Εμφάνιση της έκδοσης του Firmware (Firmware Version)..... | 451 |
| Εμφάνιση πιστοποιητικών (Certification)..... | 452 |
| Σύνδεση της μηχανής με εξωτερικές συσκευές | 453 |
| Σύνδεση με εξωτερικές συσκευές..... | 453 |
| Προληπτικά μέτρα για τη χρήση του Wi-Fi και του Bluetooth® | 454 |
| Απενεργοποίηση της ασύρματης επικοινωνίας της μηχανής (Airplane Mode)..... | 455 |
| Σύνδεση της μηχανής με smartphone | 456 |
| Σύνδεση με smartphone..... | 456 |
| Σύζευξη (pairing) της μηχανής και του smartphone (Device Connection)..... | 457 |
| Ρύθμιση της ασφάλειας για συνδέσεις smartphone (🔒 Connection Security)..... | 459 |
| Ρυθμίσεις αναμονής ασύρματης σύνδεσης όταν η μηχανή είναι ενεργοποιημένη (Bluetooth)..... | 460 |
| Ρυθμίσεις ασύρματης λειτουργίας όταν η μηχανή είναι απενεργοποιημένη (Power-off Standby)..... | 461 |
| “Select”..... | 461 |
| Μεταφορά εικόνων σε smartphone..... | 463 |
| Αυτόματη μεταφορά εικόνων με τη μηχανή απενεργοποιημένη..... | 464 |
| Λήψη φωτογραφιών με τηλεχειρισμό από smartphone (Live View)..... | 465 |
| Λήψη με τηλεχειρισμό από smartphone (Remote Shutter)..... | 466 |
| Προσθήκη πληροφοριών θέσης στις εικόνες..... | 467 |
| Επαναφορά ρυθμίσεων σύνδεσης με smartphone (Reset 🔄 Settings)..... | 468 |
| Αλλαγή κωδικού πρόσβασης (🔒 Connection Password)..... | 469 |
| Σύνδεση σε υπολογιστές μέσω USB | 470 |
| Εγκατάσταση λογισμικού..... | 470 |
| Αντιγραφή φωτογραφιών στον υπολογιστή (Storage/MTP)..... | 471 |
| Σύνδεση της μηχανής για γρήγορη επεξεργασία αρχείων RAW (📷➡️RAW)..... | 473 |
| Χρήση της μηχανής ως webcam (Webcam)..... | 475 |
| Τροφοδοσία της μηχανής μέσω USB (USB PD)..... | 477 |

| | |
|---|------------|
| Χρήση του τηλεχειριστηρίου | 478 |
| Ονομασίες των εξαρτημάτων | 478 |
| Σύνδεση | 479 |
| Ασύρματη σύνδεση | 479 |
| Διαγραφή σύζευξης | 480 |
| Φωτογράφιση με το τηλεχειριστήριο | 481 |
| Ένδειξη μεταφοράς δεδομένων του τηλεχειριστηρίου | 482 |
| Διεύθυνση MAC του τηλεχειριστηρίου | 483 |
| Προφυλάξεις κατά τη χρήση του τηλεχειριστηρίου | 484 |
| Σύνδεση σε τηλεοράσεις ή εξωτερικές οθόνες μέσω HDMI | 485 |
| Σύνδεση της μηχανής σε τηλεοράσεις ή εξωτερικές οθόνες (HDMI) | 485 |
| Προβολή φωτογραφιών σε τηλεόραση (HDMI) | 486 |
| Σύνδεση της μηχανής σε τηλεόραση | 486 |
| Προειδοποιήσεις | 488 |
| Πληροφορίες για την ανθεκτικότητα στη σκόνη και το νερό | 488 |
| Προληπτικά μέτρα | 488 |
| Συντήρηση | 488 |
| Μπαταρίες | 489 |
| Χρήση του προσαρμογέα ρεύματος AC USB στο εξωτερικό | 490 |
| Πληροφορίες | 491 |
| Εναλλάξιμοι φακοί | 491 |
| Συνδυασμοί μηχανής και φακού | 491 |
| Φακοί με συμπλέκτη MF | 493 |
| Προβολή οθόνης όταν χρησιμοποιείται ένας φακός εξοπλισμένος με τη λειτουργία SET/CALL | 494 |
| Προαιρετικά αξεσουάρ | 495 |
| Χρήση του φορτιστή (BCX-1) | 495 |
| Συμβατές εξωτερικές μονάδες φλας | 496 |
| Φωτογράφιση με φλας ασύρματου τηλεχειρισμού | 498 |
| Άλλες εξωτερικές μονάδες φλας | 501 |
| Κύρια αξεσουάρ | 501 |
| Αξεσουάρ | 502 |
| Καθαρισμός και αποθήκευση της μηχανής | 506 |

| | |
|--|------------|
| Καθαρισμός της μηχανής. | 506 |
| Φύλαξη. | 506 |
| Έλεγχος και καθαρισμός του αισθητήρα εικόνας. | 507 |
| Χαρτογράφηση pixel - Έλεγχος των λειτουργιών επεξεργασίας εικόνας. | 507 |
| Συμβουλές λήψης και πληροφορίες. | 508 |
| Η φωτογραφική μηχανή δεν ενεργοποιείται παρόλο που έχει τοποθετηθεί μπαταρία. | 508 |
| Θα εμφανιστεί ένα παράθυρο διαλόγου που θα σας ζητά να επιλέξετε μια γλώσσα. | 508 |
| Δεν γίνεται λήψη φωτογραφίας όταν πατηθεί το κουμπί κλείστρου. | 508 |
| Ο αριθμός των στόχων αυτόματης εστίασης AF μειώνεται. | 510 |
| Η ημερομηνία και η ώρα δεν έχουν ρυθμιστεί. | 510 |
| Επαναφορά λειτουργιών στις εργοστασιακές, προεπιλεγμένες τιμές τους. | 510 |
| Οι φωτογραφίες εμφανίζονται υπόλευκες. | 511 |
| Στο θέμα της φωτογραφίας εμφανίζονται αδικαιολόγητα φωτεινές κουκκίδες. | 511 |
| Το πάτημα ενός κουμπιού δεν ενεργοποιεί την επιθυμητή λειτουργία, αλλά ενεργοποιείται μια διαφορετική λειτουργία. | 511 |
| Λειτουργίες που δεν μπορούν να επιλεγούν από τα μενού. | 511 |
| Λειτουργίες που δεν ρυθμίζονται από τον πλήρη πίνακα ελέγχου. | 512 |
| Το θέμα εμφανίζεται παραμορφωμένο. | 512 |
| Στις φωτογραφίες εμφανίζονται γραμμές. | 512 |
| Εμφανίζεται μόνο το θέμα και όχι οι πληροφορίες. | 512 |
| Η λειτουργία εστίασης δεν αλλάζει από MF (χειροκίνητη εστίαση). | 513 |
| Στην οθόνη δεν εμφανίζεται τίποτα. | 513 |
| Κωδικόι σφαλμάτων. | 514 |
| Τεχνικά χαρακτηριστικά. | 516 |
| Φωτογραφική μηχανή. | 516 |
| Μπαταρία ιόντων λιθίου. | 520 |
| Προεπιλεγμένες ρυθμίσεις. | 522 |
| Προεπιλεγμένες ρυθμίσεις. | 522 |
| Πλήρης πίνακας ελέγχου/Πλήρης πίνακας ελέγχου LV. | 523 |
| 📷 ₁ Καρτέλα. | 529 |
| 📷 ₂ Καρτέλα. | 537 |
| AF Καρτέλα. | 542 |
| 📷 Καρτέλα. | 548 |

| | |
|---|------------|
| ▶ Καρτέλα | 553 |
| ⚙ Καρτέλα | 555 |
| Υ Καρτέλα | 563 |
| Χωρητικότητα κάρτας μνήμης | 567 |
| Χωρητικότητα κάρτας μνήμης: Φωτογραφίες | 567 |
| Χωρητικότητα κάρτας μνήμης: Video | 571 |
| ΠΡΟΛΗΠΤΙΚΑ ΜΕΤΡΑ ΑΣΦΑΛΕΙΑΣ | 578 |
| ΠΡΟΛΗΠΤΙΚΑ ΜΕΤΡΑ ΑΣΦΑΛΕΙΑΣ | 578 |
| Γενικές προφυλάξεις | 578 |
| ⚠ ΠΡΟΕΙΔΟΠΟΙΗΣΗ | 579 |
| ⚠ ΠΡΟΣΟΧΗ | 582 |
| ⚠ ΕΙΔΟΠΟΙΗΣΗ | 582 |
| Εμπορικά σήματα | 585 |

Προτού ξεκινήσετε

Διαβάστε και λάβετε προληπτικά μέτρα ασφάλειας

Για να αποφύγετε λανθασμένους χειρισμούς που ενδέχεται να προκαλέσουν πυρκαγιά ή άλλες υλικές ζημιές, είτε τραυματισμό δικό σας ή άλλων, διαβάστε ολόκληρη την ενότητα «[ΠΡΟΛΗΠΤΙΚΑ ΜΕΤΡΑ ΑΣΦΑΛΕΙΑΣ](#)» (P.578) προτού χρησιμοποιήσετε τη μηχανή.

Πριν τη χρησιμοποιήσετε για πρώτη φορά, διαβάστε προσεκτικά τις παρούσες οδηγίες για να εκμεταλλευτείτε στο έπακρο τις επιδόσεις και να διασφαλίσετε τη μέγιστη δυνατή διάρκεια ζωής της μηχανής. Αφού διαβάσετε το εγχειρίδιο, φυλάξτε το σε ασφαλές μέρος.

Η εταιρεία μας δεν αναλαμβάνει καμία ευθύνη για τυχόν παραβιάσεις των ισχυόντων, τοπικών κανονισμών και οφείλονται στη χρήση του συγκεκριμένου προϊόντος εκτός της χώρας ή της περιοχής αγοράς.

Ασύρματο LAN και Bluetooth®

Η μηχανή διαθέτει ενσωματωμένες λειτουργίες ασύρματου LAN και **Bluetooth**®. Η χρήση αυτών των λειτουργιών εκτός της χώρας ή της περιοχής αγοράς ενδέχεται να παραβιάζει τους ισχύοντες κανονισμούς περί ασύρματων επικοινωνιών. Πριν από τη χρήση φροντίστε να ενημερωθείτε από τις αρμόδιες κατά τόπους αρχές. Η εταιρεία μας δεν αναλαμβάνει καμία ευθύνη για τη μη τήρηση, εκ μέρους του χρήστη, των νόμων και των κανονισμών που ισχύουν.

Απενεργοποιήστε τις λειτουργίες ασύρματου LAN και **Bluetooth**® σε τοποθεσίες στις οποίες απαγορεύεται η χρήση τους.  «[Απενεργοποίηση της ασύρματης επικοινωνίας της μηχανής \(Airplane Mode\)](#)» (P.455)

Εγγραφή χρήστη

Βεβαιωθείτε ότι έχετε καταχωρήσει την αγορά σας. Για πληροφορίες σχετικά με την καταχώρηση των προϊόντων που διαθέτετε επισκεφθείτε τον ιστότοπό μας.

Εγκατάσταση λογισμικού/εφαρμογών υπολογιστών

OM Workspace

Η συγκεκριμένη εφαρμογή υπολογιστών χρησιμοποιείται για μεταφορά και προβολή φωτογραφιών και video που τραβήχτηκαν με τη μηχανή. Μπορεί να χρησιμοποιηθεί και για ενημέρωση του firmware της μηχανής. Μπορείτε να κάνετε λήψη του λογισμικού από τον ιστότοπό μας. Για τη λήψη του λογισμικού πρέπει να έχετε διαθέσιμο τον σειριακό αριθμό της μηχανής.

OM Image Share



Κατεβάστε φωτογραφίες που έχουν επισημανθεί για κοινή χρήση στο smartphone σας. Επίσης, μπορείτε να χειριστείτε τη μηχανή και να φωτογραφίσετε μέσω smartphone. Για πληροφορίες σχετικά με την εφαρμογή, επισκεφθείτε τον ιστότοπό μας.



Σχετικά με το παρόν εγχειρίδιο

Πώς θα βρείτε αυτό που ψάχνετε

Για να βρείτε αυτό που θέλετε να μάθετε στο παρόν εγχειρίδιο, μπορείτε να εφαρμόσετε τις παρακάτω μεθόδους.

| Μέθοδος αναζήτησης | Πού να κοιτάξετε |
|---|--|
| Αναζήτηση με βάση αυτό που θέλετε να κάνετε |  «Πίνακας περιεχομένων» |
| Αναζήτηση με βάση τις ονομασίες των κουμπιών και των εξαρτημάτων της μηχανής |  «Ονομασίες των εξαρτημάτων» (P.24) |
| Αναζήτηση με βάση τα μενού και τους όρους που εμφανίζονται στην οθόνη |  «Προεπιλεγμένες ρυθμίσεις» (P.522) |

Πώς να χρησιμοποιείτε το παρόν εγχειρίδιο

Υποστηριζόμενες λειτουργίες λήψης για κάθε λειτουργία

Στο παρόν εγχειρίδιο, οι λειτουργίες λήψης στις οποίες μπορεί να χρησιμοποιηθεί η κάθε λειτουργία λήψης αναφέρονται στην κορυφή της περιγραφής λειτουργίας. Το μαύρο χρώμα υποδεικνύει τις υποστηριζόμενες λειτουργίες λήψης, ενώ το γκρι χρώμα υποδεικνύει τις μη υποστηριζόμενες λειτουργίες λήψης.



① Υποστηριζόμενες λειτουργίες λήψης

Διαμόρφωση λειτουργιών



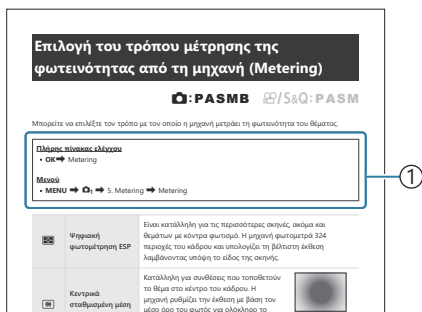



Στο παρόν εγχειρίδιο, η μέθοδος διαμόρφωσης της εκάστοτε λειτουργίας περιγράφεται στην αρχή της περιγραφής της λειτουργίας. Για λεπτομέρειες, ανατρέξτε στην ενότητα «[Τρόπος χρήσης των μενού](#)» (P.101) και στην ενότητα «[Τρόπος αλλαγής των ρυθμίσεων λήψης](#)» (P.91).



① Μέθοδος

Σύμβολα σε αυτό το εγχειρίδιο

Στο παρόν εγχειρίδιο χρησιμοποιούνται τα παρακάτω σύμβολα.

| | |
|---|--|
|  | Υποδεικνύει μια λειτουργία που εκτελείται πατώντας τα κουμπιά με βέλη (το επάνω, κάτω, αριστερό, δεξί κουμπί με βέλος αντίστοιχα) (c). |
|  | Υποδεικνύει μια λειτουργία που εκτελείται με χρήση του μπροστινού επιλογέα (a). |
|  | Υποδεικνύει μια λειτουργία που εκτελείται με χρήση του πίσω επιλογέα (b). |
|  | Προφυλάξεις και περιορισμοί. |
|  | Συμβουλές και άλλες χρήσιμες πληροφορίες για τη χρήση της μηχανής. |
|  | Παραπομπές προς άλλες σελίδες αυτού του εγχειριδίου. |

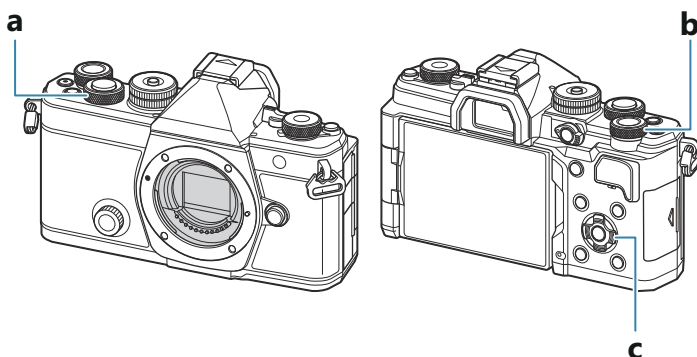





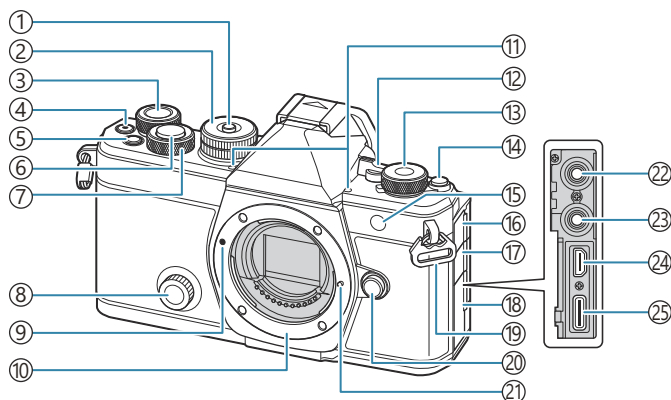

Απεικονίσεις της οθόνης στο παρόν εγχειρίδιο

Η οθόνη της μηχανής εμφανίζει τον πλήρη πίνακα ελέγχου (P.94) από προεπιλογή. Ωστόσο, οι απεικονίσεις της οθόνης στο παρόν εγχειρίδιο εμφανίζουν την προβολή ζωντανού ελέγχου.

Για να μάθετε πώς να εμφανίζετε την οθόνη λήψης στην οθόνη, ανατρέξτε στην ενότητα «Εναλλαγή των προβολών» (P.47).

Όνομασίες των εξαρτημάτων



- ① Ασφάλεια επιλογή λειτουργιών (P.52)
- ② Επιλογέας λειτουργιών (P.52)
- ③ Πίσω επιλογέας (P.59, P.62, P.65, P.68, P.101, P.324, P.357, P.381, P.384)
- ④ Κουμπί  (Video) (P.78)
Κουμπί (επιλογή) (P.342)
- ⑤ Κουμπί **Fn** (P.59, P.62, P.65, P.70, P.161)
Κουμπί  (Βαθμολογία) (P.340)
- ⑥ Κουμπί κλείστρου (P.53)
- ⑦ Μπροστινός επιλογέας (P.59, P.62, P.65, P.68, P.101, P.324, P.357, P.381, P.384)
- ⑧ Δημιουργικός επιλογέας (P.233)
- ⑨ Ένδειξη προσάρτησης φακού (P.35)
- ⑩ Μοντούρα (Αφαιρέστε το κάλυμμα του περιβλήματος προτού τοποθετήσετε το φακό.)
- ⑪ Στερεοφωνικό μικρόφωνο (P.310, P.346)
- ⑫ Μοχλός **ON/OFF** (P.38)
- ⑬ Επιλογέας   **S&Q** (Φωτογραφίες/video/ γρήγορη και αργή ταχύτητα) (P.51)
- ⑭  Κουμπί (**LV**) (P.47)
- ⑮ Λυχνία χρονομετρητή αυτοφωτογράφισης (P.199)
AF illuminator (P.143)
Λυχνία εγγραφής video (P.320)
- ⑯ Κάλυμμα υποδοχής μικροφώνου
- ⑰ Κάλυμμα υποδοχής ακουστικών (P.312)
- ⑱ Κάλυμμα υποδοχών
- ⑲ Υποδοχή ιμάντα (P.27)
- ⑳ Κουμπί απελευθέρωσης φακού (P.36)
- ㉑ Πείρος ασφάλισης φακού
- ㉒ Υποδοχή μικροφώνου (στερεοφωνική υποδοχή mini $\varnothing 3,5$ mm για μικρόφωνα του εμπορίου) Υποδοχή μικροφώνου (στερεοφωνική υποδοχή mini $\varnothing 3,5$ mm για μικρόφωνα του εμπορίου) (P.310)
- ㉓ Υποδοχή ακουστικών (στερεοφωνική υποδοχή mini $\varnothing 3,5$ mm για ακουστικά του εμπορίου) Υποδοχή ακουστικών (στερεοφωνική υποδοχή mini $\varnothing 3,5$ mm για ακουστικά του εμπορίου) (P.312)
- ㉔ Υποδοχή HDMI (τύπος D) (P.314, P.486)
- ㉕ Υποδοχή USB (Τύπος C) (P.30, P.32, P.473, P.471, P.475, P.477)

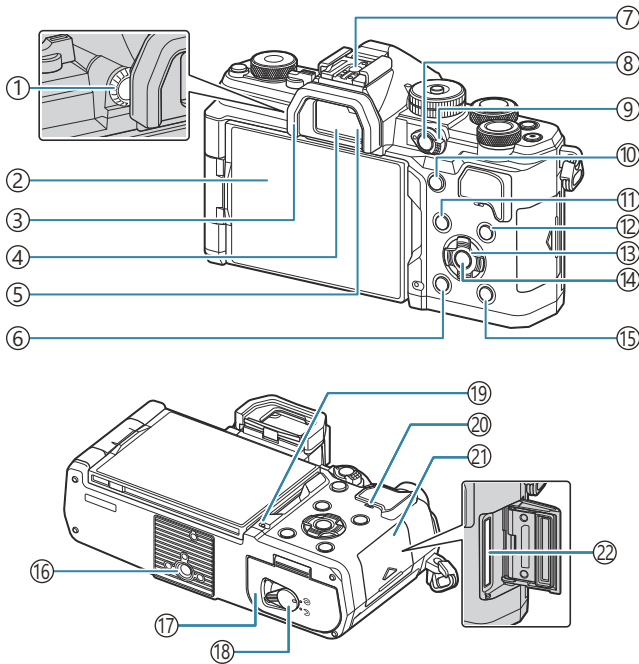

- | | |
|---|---|
| ① Επιλογέας ρύθμισης διοπτρίας (P.47) | ⑪ Κουμπί MENU (P.101) |
| ② Οθόνη (Οθόνη αφής) (P.44, P.47, P.55, P.152, P.329) | ⑫ Κουμπί INFO (P.49, P.103, P.323) |
| ③ Προσοφθάλμιο (P.501) | ⑬ Κουμπιά με βέλη (P.324) |
| ④ Σκόπευτρο (P.47, P.400) | ⑭ Κουμπί OK (P.101, P.94, P.324) |
| ⑤ Αισθητήρας ματιού | ⑮ Κουμπί ▶ (αναπαραγωγή) (P.324) |
| ⑥ Κουμπί ⏏ (διαγραφή) (P.334) | ⑯ Υποδοχή τριπόδου |
| ⑦ Ενεργή υποδοχή αξεσουάρ (P.185, P.501) | ⑰ Κάλυμμα διαμερίσματος μπαταρίας (P.28) |
| ⑧ Κουμπί CP (P.378) | ⑱ Ασφάλεια διαμερίσματος μπαταρίας (P.28) |
| Κουμπί ⏏ (προστασία) (P.333) | ⑲ Λυχνία φόρτισης μπαταρίας (P.30) |
| ⑨ Μοχλός Fn (P.59, P.62, P.65, P.68, P.385) | ⑳ Ηχείο |
| ⑩ Κουμπί AF-ON (P.123, P.124) | ㉑ Κάλυμμα διαμερίσματος κάρτας (P.33) |
| | ㉒ Υποδοχή κάρτας (P.33) |

Προετοιμασία

Αφαίρεση των περιεχομένων από τη συσκευασία

Κατά την αγορά, η συσκευασία περιέχει τη μηχανή και τα εξής αξεσουάρ.

Εάν λείπει ή έχει καταστραφεί κάποιο εξάρτημα, επικοινωνήστε με τον αντιπρόσωπο από τον οποίο προμηθευτήκατε τη μηχανή.

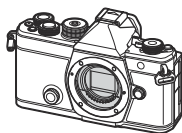

Φωτογραφική μηχανή



Κάλυμμα σώματος ¹



Προσοφθάλμιο EP-15 ¹

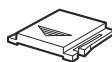

Κάλυμμα υποδοχής εξωτερικού φλας ¹



Ιμάντας

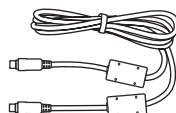

Καλώδιο USB CB-USB13

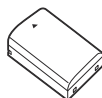

Επαναφορτιζόμενη μπαταρία
ιόντων λιθίου BLX-1



Βασικό εγχειρίδιο

Κάρτα εγγύησης

¹ Το κάλυμμα σώματος, το προσοφθάλμιο και το κάλυμμα ενεργής υποδοχής αξεσουάρ αποστέλλονται προσαρμοσμένα ή τοποθετημένα στη μηχανή.

⚠ Οι μπαταρίες δεν είναι πλήρως φορτισμένες κατά την αγορά. Φορτίστε την μπαταρία πριν τη χρήση (P.30).

Τοποθέτηση του ιμάντα

1. Προτού τοποθετήσετε τον ιμάντα, αφαιρέστε το άκρο του από τον κρίκο συγκράτησης και ξεσφίξτε τον, όπως φαίνεται στην εικόνα.

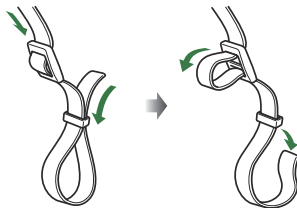

2. Περάστε το άκρο του ιμάντα μέσα από την υποδοχή και ξανά μέσα από τον κρίκο συγκράτησης.

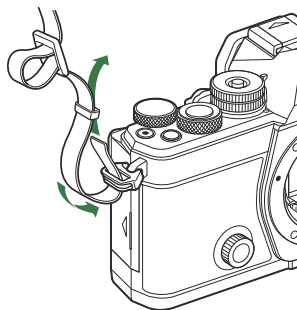

3. Περάστε το άκρο του ιμάντα μέσα από την πόρπη και σφίξτε τον, όπως φαίνεται στην εικόνα.

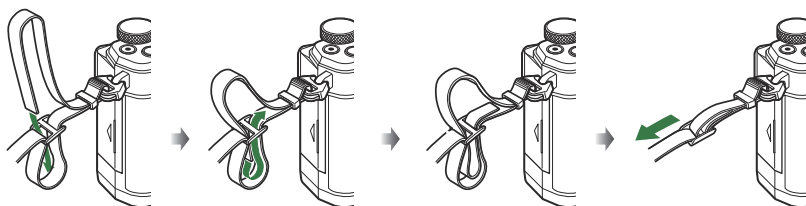

- Τοποθετήστε και το άλλο άκρο του ιμάντα στην άλλη υποδοχή.
- Αφού τοποθετήσετε τον ιμάντα, τραβήξτε τον δυνατά ώστε να τεντώσει και να μην είναι χαλαρός.

Τοποθέτηση και αφαίρεση της μπαταρίας

Τοποθέτηση της μπαταρίας

1. Βεβαιωθείτε ότι ο μοχλός **ON/OFF** βρίσκεται στη θέση **OFF**.

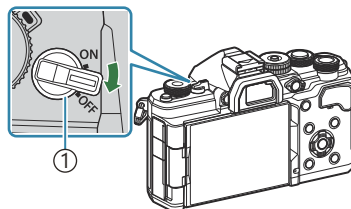

① Μοχλός **ON/OFF**

2. Ανοίξτε το κάλυμμα του διαμερίσματος της μπαταρίας.

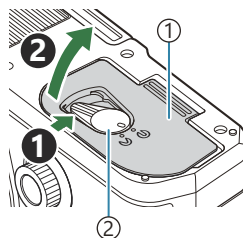

① Κάλυμμα θήκης μπαταριών
② Ασφάλεια θήκης μπαταρίας

3. Τοποθετήστε την μπαταρία.
 - Χρησιμοποιείτε μόνο μπαταρίες BLX-1 (P.26, P.520).

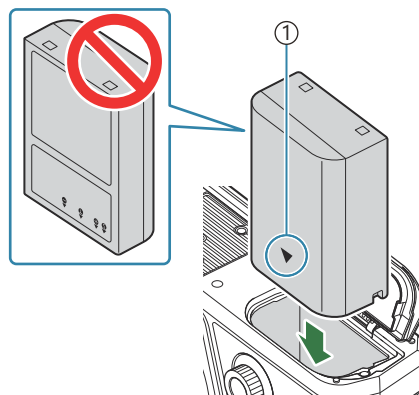

① Ένδειξη κατεύθυνσης

4. Κλείστε το κάλυμμα του διαμερίσματος της μπαταρίας.

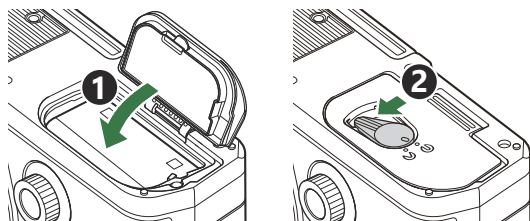

⚠ Βεβαιωθείτε ότι έχετε κλείσει το κάλυμμα του διαμερίσματος μπαταρίας πριν από τη χρήση της μηχανής.

☞ Συνιστάται να έχετε μια εφεδρική μπαταρία για παρατεταμένες λήψεις σε περίπτωση που η χρησιμοποιούμενη μπαταρία αδειάσει.

☞ Βλ. επίσης «Μπαταρίες» (P.489).

Αφαίρεση της μπαταρίας

Απενεργοποιήστε τη μηχανή προτού ανοίξετε ή κλείσετε το κάλυμμα διαμερίσματος μπαταρίας. Για να αφαιρέσετε την μπαταρία, πιέστε πρώτα το άγκιστρο ασφάλισης της μπαταρίας προς την κατεύθυνση του βέλους και, στη συνέχεια, αφαιρέστε τη.

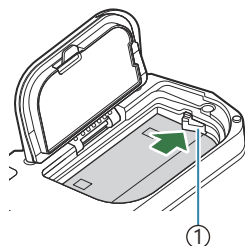

① Άγκιστρο ασφάλισης μπαταρίας

⚠ Εάν δεν μπορείτε να εξαγάγετε την μπαταρία, επικοινωνήστε με έναν εγκεκριμένο διανομέα ή ένα κέντρο Service. Μην ασκείτε πίεση.

⚠ Μην αφαιρέσετε ποτέ μια μπαταρία ή κάρτα μνήμης ενώ εμφανίζεται η ένδειξη εγγραφής στην κάρτα (P.44).

Φόρτιση της μπαταρίας

- ❗ Οι μπαταρίες δεν είναι πλήρως φορτισμένες κατά την αγορά. Φορτίστε την μπαταρία πριν από τη χρήση.
- ❗ Μπορείτε να φορτίσετε τη μηχανή χρησιμοποιώντας τις ακόλουθες μεθόδους.
 - Με τον προσαρμογέα ρεύματος AC USB F-7AC (πωλείται ξεχωριστά) (P.30)
 - Με σύνδεση της μηχανής σε έναν υπολογιστή (P.471)
 - Με μια συσκευή USB του εμπορίου (P.32)

Φόρτιση της μπαταρίας με έναν προαιρετικό προσαρμογέα ρεύματος AC USB

1. Βεβαιωθείτε ότι η μπαταρία είναι μέσα στη μηχανή και συνδέστε το καλώδιο USB και τον προσαρμογέα AC USB.

- ❗ Μη χρησιμοποιήσετε σιδήπιτο άλλο εκτός του καλωδίου USB (CB-USB13) που παρέχεται με τη μηχανή ή πωλείται ξεχωριστά.

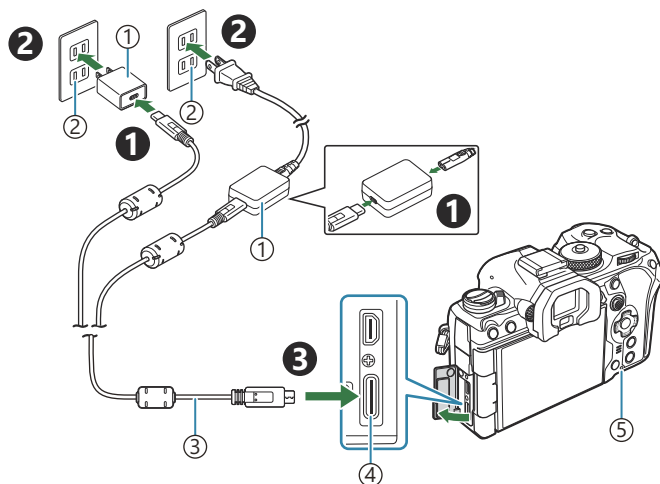

- 1 Προσαρμογέας ρεύματος AC USB F-7AC (πωλείται ξεχωριστά)
- 2 Πρίζα εναλλασσόμενου ρεύματος (AC)
- 3 Καλώδιο USB (παρέχεται)
- 4 Επαφή USB
- 5 Λυχνία φόρτισης μπαταρίας

- Η λυχνία φόρτισης μπαταρίας ανάβει στη διάρκεια της φόρτισης. Η φόρτιση με τη μηχανή απενεργοποιημένη διαρκεί περίπου 2 ώρες και 30 λεπτά. Η λυχνία σβήνει μόλις η μπαταρία φορτιστεί πλήρως. Αφαιρέστε το καλώδιο USB από τη μηχανή.

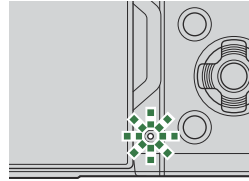

- ⑦ Εάν προκύψει σφάλμα με τη φόρτιση, τότε η λυχνία φόρτισης της μπαταρίας αναβοσβήνει. Αποσυνδέστε και επανασυνδέστε το καλώδιο USB.

☞ Η μπαταρία θα φορτιστεί ανεξάρτητα από το αν η μηχανή είναι ενεργοποιημένη ή όχι. Η φόρτιση θα διαρκέσει περισσότερο εάν η μηχανή είναι ενεργοποιημένη.

☞ Η φόρτιση θα διακοπεί εάν η θερμοκρασία της μπαταρίας αυξηθεί υπερβολικά. Θα συνεχιστεί μόλις μειωθεί η θερμοκρασία της μπαταρίας.

☞ Ο φορτιστής (BCX-1: διατίθεται ξεχωριστά) μπορεί να χρησιμοποιηθεί για φόρτιση της μπαταρίας (P.495).

☞ Για λόγους ασφάλειας, εάν η θερμοκρασία περιβάλλοντος είναι υψηλή τότε η φόρτιση ενδέχεται να διαρκέσει περισσότερο ή η μπαταρία να μην φορτιστεί πλήρως.

⑦ Ο προσαρμογέας ρεύματος AC USB

Φροντίζετε να αποσυνδέετε τον προσαρμογέα ρεύματος AC USB πριν τον καθαρισμό. Εάν αφήσετε τον προσαρμογέα ρεύματος AC USB συνδεδεμένο κατά τον καθαρισμό, τότε υπάρχει κίνδυνος τραυματισμού ή ηλεκτροπληξίας.

Φόρτιση της μπαταρίας χρησιμοποιώντας συσκευή USB

Η μπαταρία που είναι τοποθετημένη στη μηχανή φορτίζεται όταν η μηχανή είναι συνδεδεμένη μέσω καλωδίου USB σε συσκευή που συμμορφώνεται με το πρότυπο USB-PD.

1. Βεβαιωθείτε ότι ο μοχλός **ON/OFF** βρίσκεται στη θέση **OFF**.

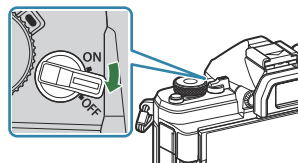

2. Συνδέστε τη μηχανή στη συσκευή USB χρησιμοποιώντας καλώδιο USB.

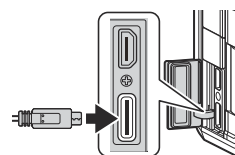

- Η λυχνία φόρτισης μπαταρίας ανάβει στη διάρκεια της φόρτισης. Ο χρόνος φόρτισης εξαρτάται από την παροχή της συσκευής USB. Η λυχνία σβήνει μόλις η μπαταρία φορτιστεί πλήρως.

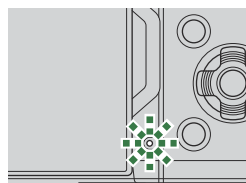

- ⚠ Εάν προκύψει σφάλμα με τη φόρτιση, τότε η λυχνία φόρτισης της μπαταρίας αναβοσβήνει. Αποσυνδέστε και επανασυνδέστε το καλώδιο USB.
- 🔌 Η τροφοδοσία διακόπεται μόλις φορτιστεί η μπαταρία. Για να συνεχίσετε τη φόρτιση αποσυνδέστε και συνδέστε ξανά το καλώδιο USB.
- 🔌 Μπορείτε να τροφοδοτήσετε τη μηχανή χρησιμοποιώντας φορητό φορτιστή/μπαταρία ή άλλες παρόμοιες συσκευές που συνδέονται μέσω USB. Για λεπτομέρειες, ανατρέξτε στην ενότητα «Τροφοδοσία της μηχανής μέσω USB (USB PD)» (P.477).

Τοποθέτηση και αφαίρεση της κάρτας

Εισαγωγή της κάρτας

Σε αυτόν τον οδηγό, όλες οι συσκευές αποθήκευσης αναφέρονται ως «κάρτες.» Σε αυτήν τη μηχανή μπορείτε να χρησιμοποιήσετε τους εξής τύπους μνήμη καρτών μνήμης SD (του εμπορίου): SD, SDHC και SDXC.

Πρέπει να γίνει διαμόρφωση των καρτών με αυτήν τη μηχανή πριν από την πρώτη χρήση ή μετά από τη χρήση με άλλες μηχανές ή υπολογιστές.  «[Διαμόρφωση της κάρτας \(Card Formatting\)](#)» (P.422)

1. Βεβαιωθείτε ότι ο μοχλός **ON/OFF** βρίσκεται στη θέση **OFF**.

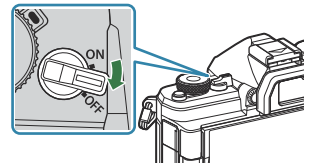

2. Ανοίξτε το κάλυμμα του διαμερίσματος καρτών.

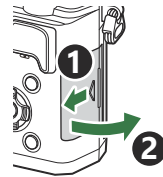

3. Τοποθετήστε την κάρτα.

- Σύρετε την κάρτα μέχρι να ασφαλίσει στη σωστή θέση.

⚠ Μην ασκείτε πίεση για να τοποθετήσετε μια φθαρμένη ή παραμορφωμένη κάρτα. Εάν το κάνετε, μπορεί να προκληθεί βλάβη στην υποδοχή της κάρτας.

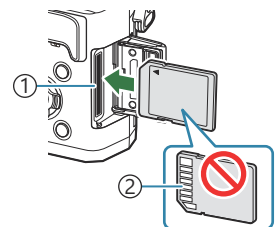

- ① Υποδοχή κάρτας
② Περιοχή επαφών

4. Κλείστε το κάλυμμα του διαμερίσματος καρτών.

- Κλείστε το κάλυμμα, μέχρι να ακουστεί ένα κλικ.

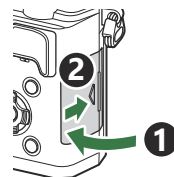

Αφαίρεση της κάρτας

Πιέστε την κάρτα προς τα μέσα για να την αφαιρέσετε. Τραβήξτε την κάρτα προς τα έξω.

- ⚠ Μην αφαιρέσετε ποτέ μια μπαταρία ή κάρτα μνήμης ενώ εμφανίζεται η ένδειξη εγγραφής στην κάρτα (P.44).

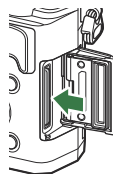

Συμβατές κάρτες

Σε αυτόν τον οδηγό, όλες οι συσκευές αποθήκευσης αναφέρονται ως «κάρτες.» Σε αυτήν τη μηχανή μπορείτε να χρησιμοποιήσετε τους εξής τύπους μνήμη καρτών μνήμης SD (του εμπορίου): SD, SDHC και SDXC. Για τις πιο πρόσφατες πληροφορίες επισκεφθείτε τον ιστότοπό μας.



Διακόπτης προστασίας εγγραφής κάρτας SD

Το περίβλημα της κάρτας SD διαθέτει έναν διακόπτη προστασίας εγγραφής. Η μετακίνηση του διακόπτη στη θέση «LOCK» δεν επιτρέπει την εγγραφή δεδομένων στην κάρτα. Γυρίστε τον διακόπτη στη θέση ξεκλειδώματος για να ενεργοποιήσετε την εγγραφή.



- ⚠ Για την εγγραφή video χρησιμοποιείτε κάρτα μνήμης SD κατηγορίας ταχύτητας 10 ή μεγαλύτερη.
- ⚠ Απαιτείται κάρτα μνήμης UHS-II ή UHS-I κατηγορίας ταχύτητας UHS 3 ή μεγαλύτερης, στις εξής περιπτώσεις:
 - Είναι επιλεγμένο το **[4K]** ή το **[C4K]** για την Ανάλυση Video
 - Είναι επιλεγμένο το **[A-I]** (ALL-Intra) για την Αντιστάθμιση Κίνησης
 - Είναι επιλεγμένος ένας Ρυθμός καρέ αισθητήρα **[100fps]** ή μεγαλύτερος για **S&Q**
- 👉 Τα δεδομένα στην κάρτα δεν σβήνονται τελείως ούτε κατά τη διαμόρφωση της κάρτας ούτε κατά τη διαγραφή δεδομένων. Κατά την απόρριψη, καταστρέψτε την κάρτα ώστε να αποτρέψετε την κλοπή προσωπικών δεδομένων.
- 👉 Η τοποθέτηση του διακόπτη προστασίας εγγραφής της κάρτας μνήμης SD στη θέση «LOCK» εμποδίζει ορισμένες λειτουργίες της αναπαραγωγής και άλλες.

Τοποθέτηση και αφαίρεση φακών

Τοποθέτηση φακού στη μηχανή

Για πληροφορίες σχετικά με τους συμβατούς φακούς, βλέπε «Εναλλασσόμενοι φακοί» (P491).

1. Βεβαιωθείτε ότι ο μοχλός **ON/OFF** βρίσκεται στη θέση **OFF**.

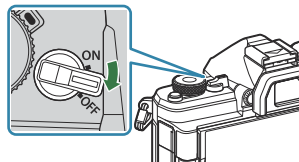

2. Αφαιρέστε το κάλυμμα του σώματος της μηχανής και το πίσω κάλυμμα από το φακό.

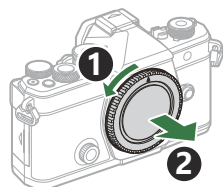
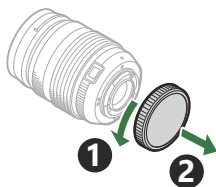

3. Ευθυγραμμίστε την (κόκκινη) ένδειξη προσάρτησης του φακού στη μηχανή με την (κόκκινη) ένδειξη της ευθυγράμμισης στο φακό και, στη συνέχεια, τοποθετήστε το φακό στο σώμα της μηχανής.

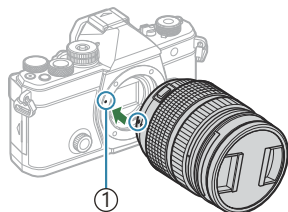

- ① Ένδειξη προσάρτησης φακού

4. Περιστρέψτε τον φακό δεξιόστροφα μέχρι να ακούσετε το κλικ.

- ⓘ Μην πιέζετε το κουμπί ασφαλίσης του φακού.
- ⓘ Μην πιέζετε τα εσωτερικά τμήματα της μηχανής.

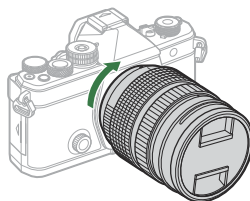

5. Αφαιρέστε το εμπρός κάλυμμα του φακού.

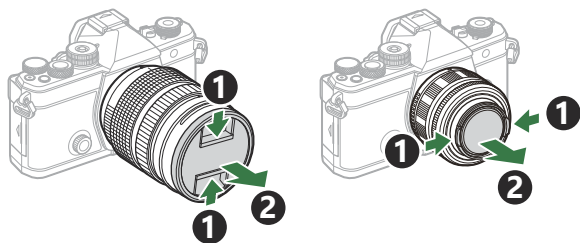

Αφαίρεση φακών

1. Βεβαιωθείτε ότι ο μοχλός **ON/OFF** βρίσκεται στη θέση **OFF**.

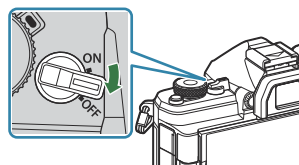

2. Κρατήστε πατημένο το κουμπί απασφάλισης του φακού και περιστρέψτε τον φακό, όπως φαίνεται στην εικόνα.

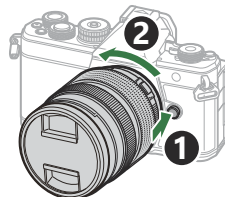

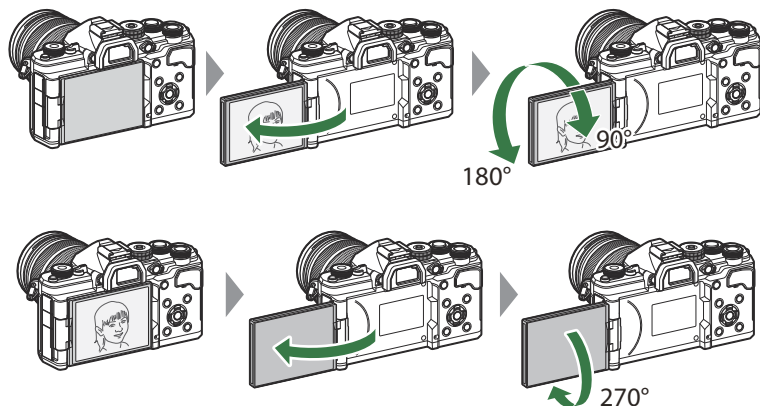

Χρήση της οθόνης

Περιστρέψτε την οθόνη για καλύτερη ορατότητα. Ανάλογα με τις συνθήκες κατά τη λήψη, μπορείτε να προσαρμόσετε τη γωνία της οθόνης.

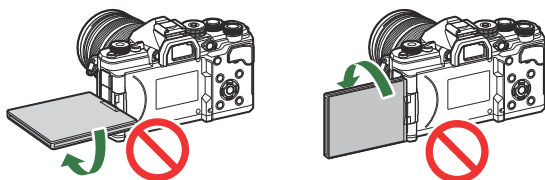

- Περιστρέψτε απαλά την οθόνη, εντός των ορίων κίνησής της. Εάν επιχειρήσετε να περιστρέψετε την οθόνη πέρα από τα όρια που υποδεικνύονται παρακάτω, τότε ίσως προκληθεί βλάβη στις επαφές της.



- Μπορείτε να προσαρμόσετε τη μηχανή έτσι ώστε όταν η οθόνη περιστραφεί για λήψη αυτοπορτραίτου είτε να εμφανίζεται αντεστραμμένη η εικόνα που βλέπει ο φακός, είτε οι φακοί με μοτέρ ζουμ να κάνουν αυτόματα το μέγιστο ζουμ.  [«Βοήθεια αυτοφωτογράφισης \(Selfie Assist\)» \(P.399\)](#)

Ενεργοποίηση της μηχανής

1. Μετακινήστε τον μοχλό **ON/OFF** στη θέση **ON**.

- Όταν η μηχανή ενεργοποιηθεί, θα ενεργοποιηθεί και η οθόνη προβάλλοντας τον πλήρη πίνακα ελέγχου.

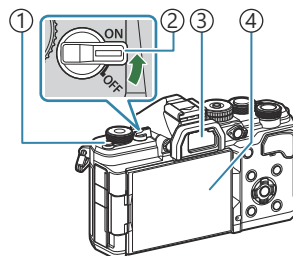

- ① Κουμπί **|O| (LV)**
- ② Μοχλός **ON/OFF**
- ③ Σκόπευτρο
- ④ Οθόνη

Στάθμη μπαταρίας

Η μηχανή υποδεικνύει τη στάθμη της μπαταρίας που χρησιμοποιείται εκείνη τη στιγμή. Η στάθμη της μπαταρίας εμφανίζεται ως ποσοστό.

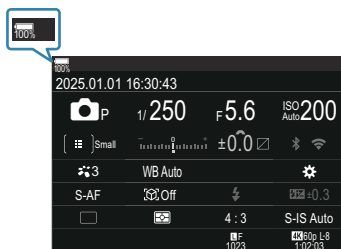





- Όταν η στάθμη φτάσει στο 10%, η ένδειξη αναβοσβήνει με κόκκινο χρώμα.

- Πατήστε το κουμπί **|O| (LV)**. Θα εμφανιστεί ένα παράθυρο διαλόγου επιβεβαίωσης.
- Το σκόπευτρο ενεργοποιείται όταν τοποθετείτε το μάτι σας μπροστά του. Όταν το σκόπευτρο ενεργοποιείται, η οθόνη απενεργοποιείται.
- Για να απενεργοποιήσετε τη μηχανή, επαναφέρετε τον μοχλό στη θέση **OFF**.

☞ Μπορείτε να διαμορφώσετε τον μοχλό **Fn** για ενεργοποίηση και απενεργοποίηση της μηχανής, χρησιμοποιώντας την επιλογή **[Fn Lever/Power Lever]**. «[Διαμόρφωση της ρύθμισης \[Fn Lever/Power Lever\]](#)» (P.389)

Κατάσταση αδρανοποίησης

Εάν δεν χρησιμοποιηθούν τα χειριστήρια για ένα καθορισμένο διάστημα, τότε η μηχανή αδρανοποιείται αυτόματα για να μειώσει την κατανάλωση ενέργειας από τις μπαταρίες. Αυτή η λειτουργία ονομάζεται «αδρανοποίηση».

- Όταν η μηχανή αδρανοποιείται, δεν λειτουργεί και η οθόνη σβήνει. Για να ενεργοποιήσετε ξανά τη μηχανή πατήστε το κουμπί κλείστρου ή το κουμπί .
 - Εάν δεν εκτελεστεί κάποια ενέργεια για ένα καθορισμένο διάστημα από τη στιγμή που η μηχανή θα εισέλθει στη λειτουργία προσωρινής απενεργοποίησης, τότε η μηχανή θα απενεργοποιηθεί αυτόματα. Για να επαναφέρετε τη μηχανή σε λειτουργία πρέπει να την ενεργοποιήσετε ξανά.
- 🕒 Για την ενεργοποίηση της μηχανής μετά από αδρανοποίησή της ίσως απαιτηθεί περισσότερος χρόνος εάν είναι επιλεγμένο το **[On]** (ενεργοποιημένο) για το στοιχείο **[ Settings] > [Power-off Standby]**.  «Ρυθμίσεις ασύρματης λειτουργίας όταν η μηχανή είναι απενεργοποιημένη (Power-off Standby)» (P.461)
- 🕒 Στο μενού μπορείτε να επιλέξετε το χρονικό διάστημα μέχρι την αδρανοποίηση ή την αυτόματη απενεργοποίηση της μηχανής.  «Ρύθμιση επιλογών αδρανοποίησης (εξοικονόμηση ενέργειας) (Sleep)» (P.442), «Ρύθμιση επιλογών αυτόματης απενεργοποίησης (Auto Power Off)» (P.443)

Αρχική ρύθμιση

Μόλις ενεργοποιήσετε τη μηχανή για πρώτη φορά εκτελέστε τις αρχικές ρυθμίσεις, επιλέγοντας μια γλώσσα και ρυθμίζοντας το ρολόι της μηχανής.

🔗 Η ονομασία αρχείου περιλαμβάνεται επίσης μαζί με την ημερομηνία και την ώρα. Βεβαιωθείτε ότι έχετε ορίσει την σωστή ημερομηνία και ώρα προτού χρησιμοποιήσετε τη μηχανή. Δεν είναι δυνατή η χρήση ορισμένων λειτουργιών, αν δεν έχει οριστεί η ημερομηνία και η ώρα.

1. Μόλις εμφανιστεί το παράθυρο διαλόγου αρχικών ρυθμίσεων για την επιλογή της γλώσσας πατήστε το κουμπί **OK**.

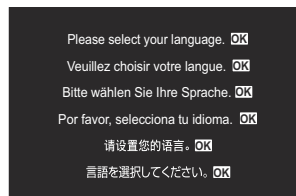

2. Επισημάνετε την επιθυμητή γλώσσα χρησιμοποιώντας τον εμπρός ή τον πίσω επιλογέα, ή τα κουμπιά Δ ∇ \triangleleft \triangleright .



3. Όταν επισημάνετε τη γλώσσα που θέλετε, πατήστε το κουμπί **OK**.



- Εάν πατήσετε το κουμπί κλείστρου προτού πατήσετε το κουμπί **OK**, τότε η μηχανή θα μεταβεί στη λειτουργία λήψης χωρίς να επιλεγεί γλώσσα. Για να πραγματοποιήσετε τις αρχικές ρυθμίσεις, απενεργοποιήστε και ενεργοποιήστε ξανά τη μηχανή για να εμφανιστεί το παράθυρο διαλόγου αρχικών ρυθμίσεων και επαναλάβετε τη διαδικασία από το Βήμα 1.

🔗 Η γλώσσα μπορεί να αλλάξει ανά πάσα στιγμή από το μενού. 🗨️ «Τι θα κάνετε εάν δεν μπορείτε να διαβάσετε τις ενδείξεις» (P.42)

- 4.** Ρυθμίστε την ημερομηνία, την ώρα και τη μορφή της ημερομηνίας.
- Χρησιμοποιήστε τα κουμπιά ◀▶ για να επισημάνετε ένα στοιχείο.
 - Χρησιμοποιήστε τα κουμπιά Δ ▽ για να αλλάξετε το στοιχείο που έχετε επισημάνει.
 - Η ώρα εμφανίζεται σε μορφή 24 ωρών.

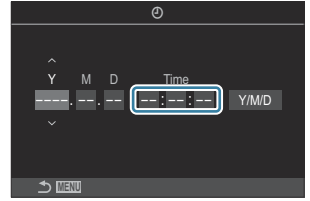

☞ Μπορείτε να ρυθμίσετε το ρολόι οποιαδήποτε στιγμή από το μενού. 🖱️ «Ρύθμιση του ρολογιού της μηχανής (⌚ Settings)» (P.447)

- 5.** Πατήστε το κουμπί **OK**.
- 6.** Επισημάνετε μια ζώνη ώρας χρησιμοποιώντας τα κουμπιά Δ ▽ και πατήστε το κουμπί **OK**.
- Για να ενεργοποιήσετε ή απενεργοποιήσετε τη θερινή ώρα, πατήστε το κουμπί **INFO**.
- 7.** Πατήστε το κουμπί **OK** για αποθήκευση των αλλαγών και έξοδο.

☞ Η ημερομηνία και η ώρα καταγράφονται στην κάρτα μαζί με τις εικόνες.

☞ Εάν η μπαταρία αφαιρεθεί από τη μηχανή για ένα διάστημα, τότε οι ρυθμίσεις ημερομηνίας και ώρας επανέρχονται στις αρχικές τιμές τους. Εάν συμβεί κάτι τέτοιο, τότε ρυθμίστε την ημερομηνία και την ώρα χρησιμοποιώντας το μενού. 🖱️ «Ρύθμιση του ρολογιού της μηχανής (⌚ Settings)» (P.447)

Τι θα κάνετε εάν δεν μπορείτε να διαβάσετε τις ενδείξεις

Εάν εμφανίζονται άγνωστοι χαρακτήρες ή λέξεις σε άλλες γλώσσες τότε ίσως δεν επιλέξατε την κατάλληλη γλώσσα. Ακολουθήστε τα παρακάτω βήματα για να επιλέξετε μια άλλη γλώσσα.

1. Πατήστε το κουμπί **MENU** για να εμφανίσετε τα μενού.

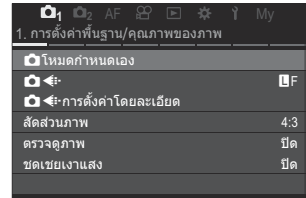
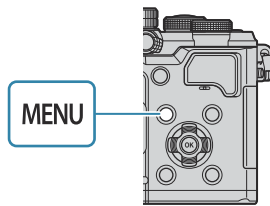

2. Επισημάνετε την καρτέλα **Y** (ρυθμίσεις) χρησιμοποιώντας τον μπροστινό επιλογέα.

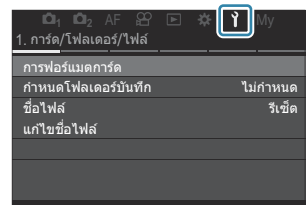
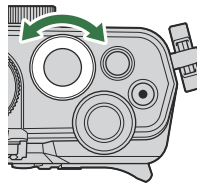

3. Επιλέξτε την οθόνη στην οποία εμφανίζεται το στοιχείο **[OK]** χρησιμοποιώντας τα κουμπιά **<|>** ή τον πίσω επιλογέα.

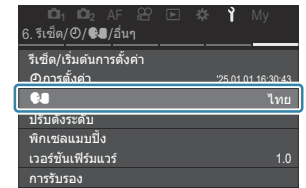
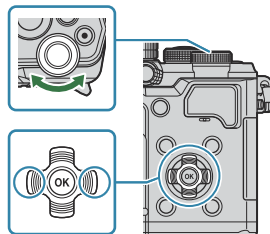

4. Επισημάνετε το **[OK]** χρησιμοποιώντας τα κουμπιά **Δ** **∇** και πατήστε το κουμπί **OK**.

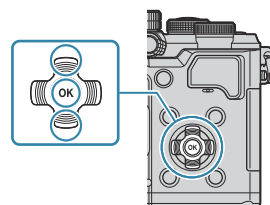

5. Επισημάνετε τη γλώσσα που θέλετε με τα κουμπιά Δ ∇ \triangleleft \triangleright και πατήστε το κουμπί **OK**.



Προβολές πληροφοριών κατά τη λήψη

Για πληροφορίες σχετικά με τον πλήρη πίνακα ελέγχου που εμφανίζεται από προεπιλογή στην οθόνη, ανατρέξτε στην ενότητα «Διαθέσιμες επιλογές στον Πλήρη πίνακα ελέγχου/Πλήρη πίνακα ελέγχου LV» (P.98).

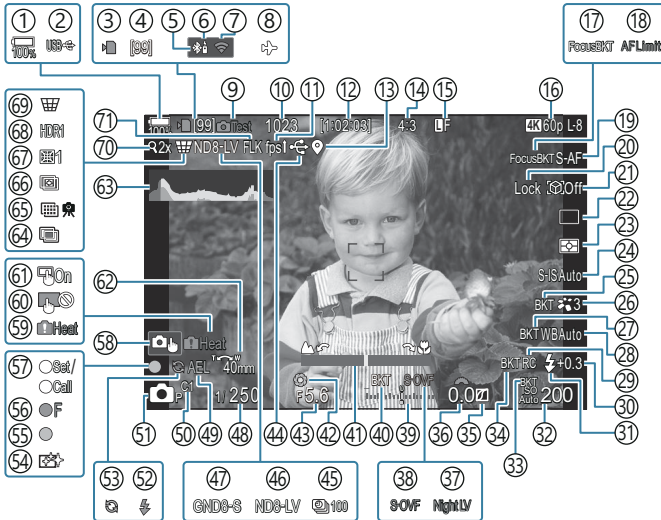

Προβολή οθόνης κατά τη λήψη φωτογραφιών

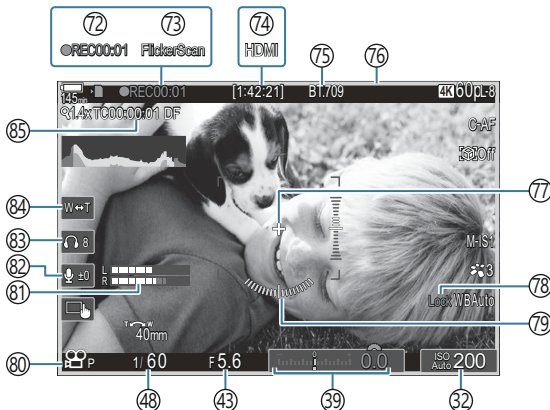

Προβολή οθόνης κατά τη λειτουργία video



- ① Στάθμη μπαταρίας (P.38)
- ② USB PD (P.477)
- ③ Ένδειξη εγγραφής κάρτας (P.29, P.34)
- ④ Μέγιστο πλήθος συνεχόμενων λήψεων (P.202)
- ⑤ Ενεργή σύνδεση **Bluetooth**® (P.460, P.479)
- ⑥ Τηλεχειριστήριο (P.479)
- ⑦ Σύνδεση ασύρματου LAN (P.457)
- ⑧ Λειτουργία αεροσκάφους (P.455)
- ⑨ Λήψη Test (P.365)
- ⑩ Πλήθος φωτογραφιών που μπορούν να αποθηκευτούν (P.567)
- ⑪ Ρυθμός Καρέ (Εάν έχει ρυθμιστεί σε **[High]**) (P.396)
- ⑫ Διαθέσιμος χρόνος εγγραφής (P.571)
- ⑬ Πληροφορίες θέσης **Bluetooth**® (P.467)
- ⑭ Περιθώριο ύψους-πλάτους (P.231)
- ⑮  Ποιότητα εικόνας (P.223)
- ⑯  Ποιότητα video / **S&Q** Ποιότητα video (P.224)
- ⑰ Focus BKT (P.305)
- ⑱ Περιοριστής AF (P.138)
- ⑲ Λειτουργία AF (P.105)
- ⑳ Κλείδωμα επιλογής θέματος (P.128)
- ㉑ Ανίχνευση Θέματος (P.127)
- ㉒ Λειτουργία προώθησης (Μονή, Διαδοχικές λήψεις, Χρονομέτρης αυτοφωτογράφισης, Anti-Shock, Αθόρυβη λειτουργία, Προ-Λήψη) (P.199 / P.207 / P.208 / P.210)
- ㉓ Λειτουργία φωτομέτρησης (P.167)
- ㉔ Σταθεροποιητής Εικόνας (P.214)
- ㉕ ART BKT (P.303)
- ㉖ Λειτουργία εικόνας (P.233)
- ㉗ WB BKT (P.300)
- ㉘ Ισορροπία λευκού (P.248)
- ㉙ Λειτουργία RC (P.194)
- ⑳ Έλεγχος έντασης του φλας (P.193)
- ㉑ Φλας (P.188)
- ㉒ Ευαισθησία ISO (P.175)
- ㉓ ISO BKT (P.302)
- ㉔ FL BKT (P.301)
- ㉕ Έλεγχος Φωτεινών & Σκοτεινών (P.376)
- ㉖ Τιμή αντιστάθμισης έκθεσης (P.161)
- ㉗  Night Vision (P.395)
- ㉘  LV Settings (Όταν έχει ρυθμιστεί σε **[S-OVF]**) (P.394)
- ㉙ Αντιστάθμιση έκθεσης (P.161)
- ㉚ AE BKT (P.298)
- ㉛ Δείκτης Εστίασης (P.153)
- ㉜ Προεπισκόπηση (P.392)
- ㉝ Τιμή διαφράγματος (P.59, P.62)
- ㉞ Ενεργή σύνδεση USB (P.473, P.471, P.475, P.477)
- ㉟ Λήψη ανά διαστήματα (P.287)
- ㊱ Ζωντανή Λήψη ND (P.266)
- ㊲ Ζωντανή Λήψη GND (P.270)
- ㊳ Ταχύτητα κλείστρου (P.59, P.65)
- ㊴ Κλείδωμα AE (P.169)
- ㊵ Προσαρμόσιμη λειτουργία (P.83)
- ㊶  Λειτουργία λήψης (P.59)
- ㊷ Φλας (αναβοσβήνει: γίνεται φόρτιση, ανάβει σταθερά: η φόρτιση ολοκληρώθηκε) (P.184)
- ㊸ Ενεργή Προ-Λήψη (P.210)
- ㊹ Μείωση σκόνης (P.507)
- ㊺ Ένδειξη επιβεβαίωσης αυτόματης εστίασης AF (P.53)
- ㊻  SH2 Προειδοποίηση διαφράγματος (P.199)
- ㊼ Λειτουργία SET/CALL (P.494)
- ㊽ Χειρισμοί οθόνης αφής (P.55)

- ⑤9 Προειδοποίηση εσωτερικής θερμοκρασίας (P.514)
- ⑥0 Κλείδωμα χειρισμών αφής (P.365)
- ⑥1 Επιφάνεια στόχου AF (P.152)
- ⑥2 Κατεύθυνση λειτουργίας ζουμ/Εστιακή απόσταση
- ⑥3 Ιστόγραμμα (P.50)
- ⑥4 Πολλαπλή Έκθεση (P.281)
- ⑥5 Λήψη Υψηλ. Ανάλ. (P.261)
- ⑥6 Σύνθεση διαφορικής εστίασης (P.275)
- ⑥7 Αντιστάθμιση Fisheye (P.293).
- ⑥8 HDR (P.279)
- ⑥9 Αντιστάθμ. προοπτ. (P.291)
- ⑦0 Ψηφιακός τηλεμετατρ. (P.286)
- ⑦1 Λήψη Anti-Flicker (P.213)
- ⑦2 Χρόνος εγγραφής (εμφανίζεται κατά την εγγραφή) (P.78)
- ⑦3 Σάρωση Flicker (P.165)
- ⑦4  Έξοδος HDMI (P.314)
- ⑦5  Υποβοήθηση προβολής (P.260)
- ⑦6 Κόκκινο πλαίσιο στην εγγραφή video (P.319)
- ⑦7 Δείκτης Κέντρου (P.316)
- ⑦8 Αυτόματο κλείδωμα WB (P.255)
- ⑦9 Μετρητής επιπέδου (P.50)
- ⑧0  /S&Q Λειτουργίες εγγραφής (P.78)
- ⑧1 Μετρητής στάθμης εγγραφής ήχου (P.82)
- ⑧2 Επίπεδο ηχογράφησης (P.82)
- ⑧3 Ένταση Ακουστικών (P.82)
- ⑧4 Ηλεκτρ. ζουμ (P.82)
- ⑧5 Κώδικες χρόνου (P.313)

Εναλλαγή των προβολών

Η μηχανή διαθέτει αισθητήρα ματιού ώστε να γίνεται αυτόματη εναλλαγή της προβολής στο σκόπευτρο και την οθόνη. Στην προβολή του σκοπεύτρου και στην προβολή της οθόνης (πλήρης πίνακας ελέγχου/ζωντανή προβολή) επίσης εμφανίζονται πληροφορίες για τις ρυθμίσεις της μηχανής. Υπάρχουν διαθέσιμες επιλογές για έλεγχο της αλλαγής προβολής και επιλογή των πληροφοριών που εμφανίζονται.

Η οθόνη της μηχανής εμφανίζει τον πλήρη πίνακα ελέγχου (P94).

Καδράρισμα φωτογραφιών στο σκόπευτρο

Το σκόπευτρο ενεργοποιείται αυτόματα, όταν τοποθετείτε το μάτι σας μπροστά του. Όταν το σκόπευτρο ενεργοποιείται, η οθόνη απενεργοποιείται.

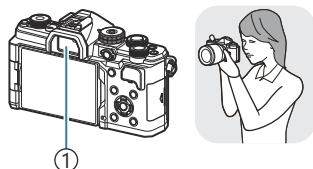

① Σκόπευτρο



Καδράρισμα φωτογραφιών στην οθόνη

Η οθόνη εμφανίζει τον πλήρη πίνακα ελέγχου. Αυτή αλλάζει σε ζωντανή προβολή όταν πατάτε το κουμπί **IOI (LV)**.

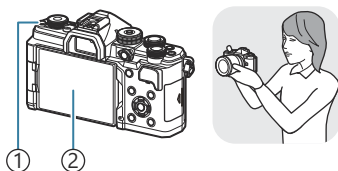

① Κουμπί **IOI (LV)**

② Οθόνη



- Εάν η προβολή του σκοπεύτρου δείχνει θολή, τότε τοποθετήστε το μάτι σας στο σκόπευτρο και διορθώστε την περιστρέφοντας τον επιλογέα ρύθμισης διοπτρίας.

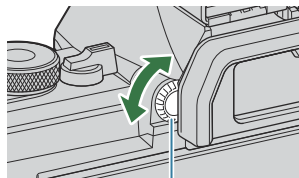

① Επιλογέας ρύθμισης διοπτρίας

☞ Διατίθενται επιλογές για την εναλλαγή προβολής και την προβολή σκοπεύτρου. ☞ «Επιλογή του στίλ προβολής του σκοπεύτρου (EVF Style)» (P.400), «Διαμόρφωση του αισθητήρα ματιού (Eye Sensor Settings)» (P.434)



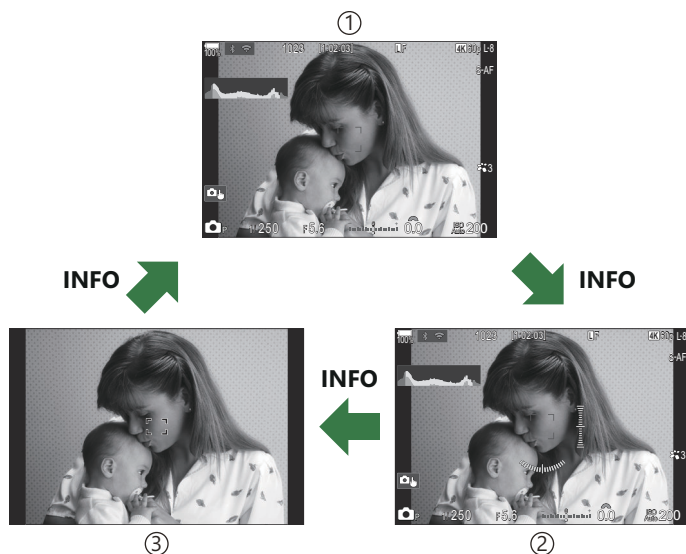
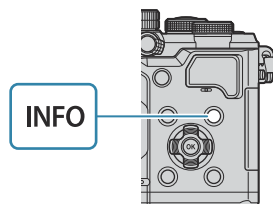

Αλλαγή της οθόνης πληροφοριών

 : PASM B  /S&Q: PASM

Μπορείτε να αλλάξετε τις πληροφορίες που εμφανίζονται στην οθόνη κατά τη λήψη χρησιμοποιώντας το κουμπί **INFO**.



- ① Information 1
- ② Πληροφορίες 2 (μόνο στη λειτουργία )
- ③ Image Only

- ☞ Μπορείτε να εναλλάσσετε τις οθόνες προβολής πληροφοριών προς κάθε κατεύθυνση, περιστρέφοντας τον επιλογέα ενώ κρατάτε πατημένο το κουμπί **INFO**.
- ☞ Μπορείτε να προσαρμόσετε ξεχωριστά τις πληροφορίες που εμφανίζονται στη λειτουργία φωτογράφισης (λειτουργία ) και στη λειτουργία video (λειτουργίες /S&Q).  «[Ενδείξεις λήψης \(Info Settings / Info Settings\)](#)» (P.402)
- ☞ Μπορείτε να επιλέξετε εάν θα εμφανίζονται πληροφορίες όταν πατάτε το κουμπί κλείστρου μέχρι τη μέση.  «[Διαμόρφωση της προβολής όταν πατάτε το κουμπί κλείστρου μέχρι τη μέση \(Info by half-pressing\)](#)» (P.404)

Προβολή ιστογράμματος

Εμφανίζεται ένα ιστόγραμμα που δείχνει την κατανομή της φωτεινότητας στην εικόνα. Ο οριζόντιος άξονας δείχνει τη φωτεινότητα, ενώ ο κατακόρυφος άξονας τον αριθμό των ριχελί κάθε βαθμού φωτεινότητας στην εικόνα. Οι περιοχές που υπερβαίνουν το ανώτατο όριο κατά τη λήψη εμφανίζονται με κόκκινο, αυτές που βρίσκονται κάτω από το κατώτατο όριο με μπλε, ενώ με πράσινο εμφανίζεται η περιοχή εντός του εύρους της σημειακής φωτομέτρησης. Μπορείτε να καθορίσετε το ανώτατο και το κατώτατο όριο.  «Προειδοποίηση έκθεσης ιστογράμματος (Histogram Settings)» (P.414)



- ① Περισσότερα ③ Σκοτεινό
② Λιγότερα ④ Φωτεινό

Φωτεινές και σκοτεινές περιοχές

Οι φωτεινές και σκοτεινές περιοχές, όπως αυτές καθορίζονται από το ανώτατο και το κατώτατο όριο της προβολής ιστογράμματος, εμφανίζονται με κόκκινο και μπλε χρώμα αντίστοιχα. Μπορείτε να καθορίσετε το ανώτατο και το κατώτατο όριο.  «Προειδοποίηση έκθεσης ιστογράμματος (Histogram Settings)» (P.414)

Προβολή του μετρητή επιπέδου

Υποδεικνύεται ο προσανατολισμός της μηχανής. Η «κατακόρυφη απόκλιση» υποδεικνύεται στην κατακόρυφη γραμμή και η «οριζόντια απόκλιση» στην οριζόντια γραμμή.



- Ο μετρητής επιπέδου πρέπει να χρησιμοποιείται μόνο ως γενικός οδηγός.
- Εάν διαπιστώσετε ότι ο μετρητής επιπέδου δεν λειτουργεί σωστά, τότε μπορείτε να κάνετε βαθμονόμηση.  «Βαθμονόμηση του μετρητή επιπέδου (Level Adjust)» (P.449)

Περιστροφή του επιλογέα //S&Q

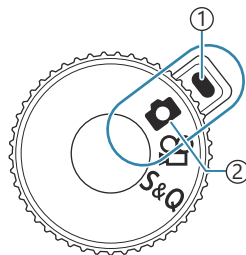
Περιστρέψτε τον επιλογέα //S&Q για να αλλάξετε λειτουργία.



- ① Ένδειξη
- ② Εικονίδιο λειτουργίας

| | |
|--|--|
|  | Τραβήξτε φωτογραφίες (P.52). |
|  | Πραγματοποιήστε εγγραφή video σε κανονική ταχύτητα αναπαραγωγής (P.78). |
| S&Q | Η εγγραφή video αργής/γρήγορης κίνησης μπορεί να πραγματοποιηθεί για ρυθμό καρέ αισθητήρα διαφορετικό από τους ρυθμούς καρέ αναπαραγωγής (P.78). |

ⓘ Δεν γίνεται εγγραφή ήχου για εγγραφή video στη λειτουργία **S&Q**.

Χρήση των λειτουργιών λήψης

Τύποι λειτουργιών λήψης

Για τον τρόπο χρήσης των διάφορων λειτουργιών λήψης ανατρέξτε στα παρακάτω.

| | |
|-----------------------|--------------------------------------|
| P | Program AE (P.59) |
| A | AE προτεραιότητα διαφράγματος (P.62) |
| S | AE προτεραιότητας κλείστρου (P.65) |
| M | Χειροκίνητη έκθεση (P.68) |
| B | Bulb/time (P.71) |
| | Ζωντανή σύνθετη λήψη (P.75) |
| C1/C2/C3/C4/C5 | Προσαρμόσιμη λειτουργία (P.85) |

☞ Εάν έχετε ρυθμίσει τον επιλογέα /☞/S&Q στη θέση ☞ ή S&Q, οι επιλογές φωτογράφισης bulb/φωτογράφισης με βάση το χρόνο/ζωντανής σύνθετης φωτογράφισης δεν είναι διαθέσιμες, ακόμη και αν ο επιλογέας λειτουργιών είναι στη θέση **B**.

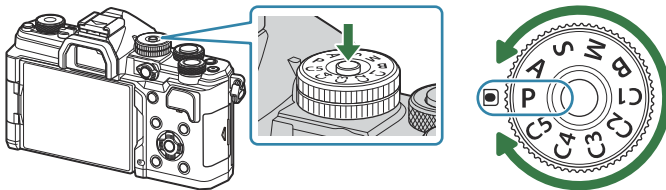

Επιλογή λειτουργιών λήψης

Πατήστε την ασφάλεια του επιλογέα λειτουργιών για να τον ξεκλειδώσετε και μετά περιστρέψτε τον για να ρυθμίσετε τη λειτουργία που θέλετε να χρησιμοποιήσετε.



- Όταν η ασφάλεια του επιλογέα λειτουργιών είναι πατημένη, ο επιλογέας λειτουργιών είναι ασφαλισμένος. Κάθε φορά που πατάτε την ασφάλεια του επιλογέα λειτουργιών, ο επιλογέας κλειδώνει/ξεκλειδώνει.

Λήψη φωτογραφιών

1. Περιστρέψτε τον επιλογέα των /  στη θέση .
2. Περιστρέψτε τον επιλογέα λειτουργιών στην λειτουργία που θέλετε να χρησιμοποιήσετε.
3. Καδράρετε τη φωτογραφία.
 - ⓘ Προσέχετε να μην παρεμποδίζεται ο φακός ή ο φωτισμός αυτόματης εστίασης από τα δάκτυλά σας ή τον ιμάντα της μηχανής.

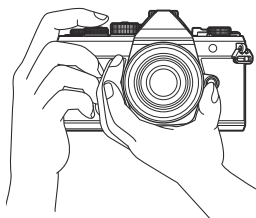

Θέση τοπίου

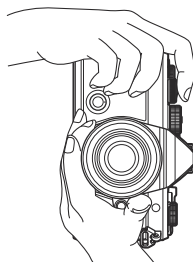

Θέση πορτραίτου

4. Ρυθμίστε την εστίαση.

- Τοποθετήστε το πλαίσιο AF επάνω στο θέμα σας.

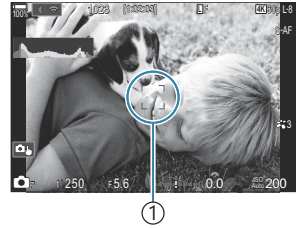

① Πλαίσιο AF

- Πατήστε ελαφρά το κουμπί λήψης ως την πρώτη θέση (πατήστε το κουμπί λήψης μέχρι τη μέση).
- Εμφανίζεται η ένδειξη επιβεβαίωσης AF (●) καθώς και ένα πράσινο πλαίσιο (στόχος AF) στη θέση εστίασης.

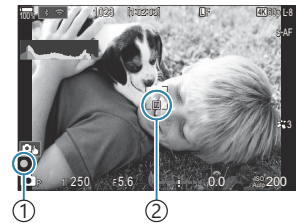

① Ένδειξη επιβεβαίωσης
αυτόματης εστίασης AF
② Στόχος αυτόματης
εστίασης AF

☞ Μπορείτε, επίσης, να εστιάσετε πατώντας το κουμπί **AF-ON** (P.123).

- ⚠ Εάν η μηχανή δεν μπορεί να εστιάσει τότε η ένδειξη επιβεβαίωσης AF αναβοσβήνει (P.509).
- ⚠ Το πλαίσιο AF διαφέρει ανάλογα με την επιλεγμένη λειτουργία στόχου A. Αλλάξτε την περιοχή (P.112) και τοποθετήστε (P.111) το σημείο στόχου AF όπως απαιτείται.
- ⚠ Το πλαίσιο AF δεν εμφανίζεται όταν το [AII] είναι επιλεγμένο για τη λειτουργία στόχου AF (P.112).

5. Απελευθερώστε το κλείστρο.

- Πατήστε το κουμπί λήψης μέχρι τέρμα (τελείως).
- Η μηχανή θα ελευθερώσει το κλείστρο και θα τραβήξει μια φωτογραφία.



☞ Μπορείτε να εστιάσετε και να φωτογραφίσετε μέσω χειρισμών αφής. 🖱️ «Λήψη με χρήση χειρισμών της οθόνης αφής» (P.55)

Λήψη με χρήση χειρισμών της οθόνης αφής

: **PASMB** /S&Q: **PASM**



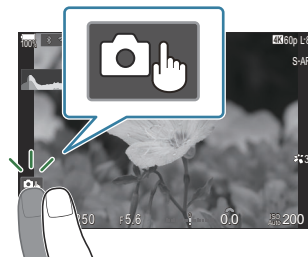





Μπορείτε να πιέσετε στο θέμα σας για να εστιάσετε και να τραβήξετε τη φωτογραφία.



Χτυπήστε ελαφρά ένα θέμα για να εστιάσετε και να απελευθερωθεί αυτόματα το κλείστρο.



① Αυτή η επιλογή δεν είναι διαθέσιμη στις εξής περιπτώσεις:

- έχετε επιλέξει το στοιχείο  από τον επιλογέα //S&Q και το στοιχείο **B** (bulb) από τον επιλογέα λειτουργιών,
- έχετε επιλέξει το στοιχείο  ή **S&Q** από τον επιλογέα //S&Q ή
- έχετε επιλέξει το  ή  για τη λειτουργία AF (P.105).









Η λήψη με χρήση χειρισμών της οθόνης αφής έχει απενεργοποιηθεί.



Πατήστε για να εμφανίσετε έναν στόχο αυτόματης εστίασης (AF) και να εστιάσετε στο θέμα που βρίσκεται στην επιλεγμένη περιοχή. Μπορείτε να χρησιμοποιήσετε την οθόνη αφής για να επιλέξετε τη θέση και το μέγεθος του καρέ εστίασης. Μπορείτε να τραβήξετε φωτογραφίες πατώντας το κουμπί λήψης.



Όταν η μηχανή ανιχνεύει ένα θέμα, πατήστε το θέμα για να το κλειδώσετε ως το κύριο θέμα εστίασης. Πιέστε το  για να καταργήσετε το κλείδωμα. Εμφανίζεται το  όταν το στοιχείο **[Subject Detection]** έχει διαφορετική ρύθμιση από **[Off]** (P.127).

① Η επιλογή θέματος δεν είναι διαθέσιμη όταν επιλέγεται το **S&Q** στον επιλογέα //S&Q και το στοιχείο **[Sensor Frame Rate]** στο /S&Q  έχει ρυθμιστεί σε **[100fps]** ή ταχύτερα (P.226).

- Πιέστε ένα εικονίδιο για εναλλαγή των ρυθμίσεων.

① Μην πιέζετε την οθόνη με τα νύχια σας ή άλλα αιχμηρά αντικείμενα.

① Γάντια ή καλύμματα οθόνης μπορεί να παρεμποδίσουν το χειρισμό της οθόνης αφής.

Προεπισκόπηση του θέματος ()

1. Πατήστε το θέμα στην οθόνη.

- Θα εμφανιστεί ένας στόχος αυτόματης εστίασης (AF).
- Χρησιμοποιήστε το ρυθμιστικό για να επιλέξετε το μέγεθος του καρτέ.

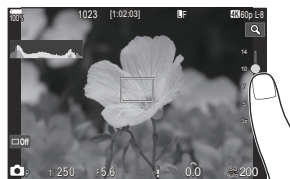

- Πιέστε το εικονίδιο  για να απενεργοποιήσετε την εμφάνιση του στόχου αυτόματης εστίασης.

2. Χρησιμοποιήστε το ρυθμιστικό για να ρυθμίσετε το μέγεθος του στόχου αυτόματης εστίασης και, στη συνέχεια, πιέστε το για μεγέθυνση στη θέση του πλαισίου.

- Χρησιμοποιήστε το δάχτυλό σας για να κυλήσετε την οθόνη όταν η φωτογραφία είναι μεγεθυμένη.

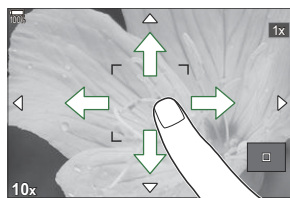

- Πιέστε το  για να ακυρώσετε την προβολή zoom.

⚠ Παρακάτω αναφέρονται οι περιπτώσεις κατά τις οποίες ο χειρισμός της οθόνης αφής δεν είναι διαθέσιμος.

- Κατά τη χρήση των κουμπιών και των επιλογών

☞ Μπορείτε να απενεργοποιήσετε τους χειρισμούς της οθόνης αφής.  [«Απενεργοποίηση χειρισμών αφής \(Touchscreen Settings\)» \(P.431\)](#)

Ανασκόπηση Φωτογραφίας (Image Review)

: **PASMB** /S&Q: **PASM**

Οι φωτογραφίες προβάλλονται αμέσως μετά τη λήψη. Αυτό σας δίνει την ευκαιρία να ελέγχετε γρήγορα το αποτέλεσμα της λήψης. Μπορείτε να επιλέξετε τη διάρκεια της προβολής τους ή να απενεργοποιήσετε την επισκόπηση των φωτογραφιών.

Για να τερματίσετε την επισκόπηση και να συνεχίσετε τη φωτογράφιση, πατήστε το κουμπί κλείστρου μέχρι τη μέση.



| | |
|--|--|
| Auto  | Ενεργοποιεί την αναπαραγωγή μετά τη λήψη. Μπορείτε να διαγράψετε εικόνες ή να εκτελέσετε άλλες λειτουργίες αναπαραγωγής. |
| Off | Η επισκόπηση φωτογραφιών απενεργοποιείται. Μετά τη λήψη η μηχανή συνεχίζει να προβάλλει την εικόνα μέσα από τον φακό. |
| 0.3 – 20sec | Επιλέξτε τη διάρκεια εμφάνισης των φωτογραφιών. |

1. Πατήστε το κουμπί **MENU** για να εμφανίσετε τα μενού.

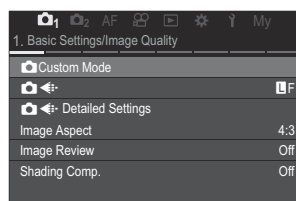
2. Επισημάνετε την καρτέλα 1 χρησιμοποιώντας τον μπροστινό επιλογέα.



3. Επισημάνετε το **[1. Basic Settings/Image Quality]** χρησιμοποιώντας τα κουμπιά   ή τον πίσω επιλογέα.

4. Επισημάνετε το **[Image Review]** χρησιμοποιώντας τα κουμπιά   και πατήστε το κουμπί **OK**.

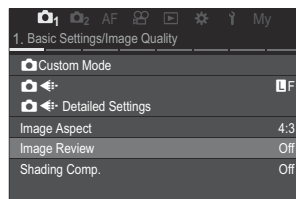

5. Αλλάξτε τις ρυθμίσεις χρησιμοποιώντας τα κουμπιά Δ ∇ \triangleleft \triangleright και πατήστε το κουμπί **OK**.

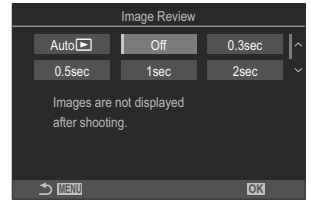



6. Πατήστε το κουμπί **MENU** για να εξέλθετε από τα μενού.

Αφήνοντας τη μηχανή να επιλέξει το διάφραγμα και την ταχύτητα κλείστρου (P: Program AE)

 : P ASMB  / S&Q : PASM

Η μηχανή επιλέγει τις βέλτιστες τιμές για το διάφραγμα και την ταχύτητα κλείστρου, ανάλογα με τη φωτεινότητα του θέματος.

1. Περιστρέψτε τον επιλογέα των //S&Q στη θέση .
2. Περιστρέψτε τον επιλογέα λειτουργιών στη θέση **P**.

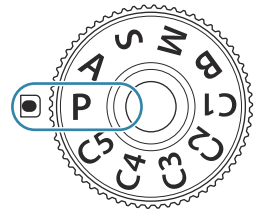

3. Εστιάστε και ελέγξτε την οθόνη.
 - Χρησιμοποιήστε τον μπροστινό και τον πίσω επιλογέα για να προσαρμόσετε τις παρακάτω ρυθμίσεις.
Μπροστινός επιλογέας: Αντιστάθμιση έκθεσης (P.161)
Πίσω επιλογέας: Μετατόπιση προγράμματος (P.61)
 - Εμφανίζεται η ταχύτητα κλείστρου και το διάφραγμα που έχουν επιλεγεί από τη μηχανή.





- ① Λειτουργία λήψης
- ② Ταχύτητα κλείστρου
- ③ Διάφραγμα

 Μπορείτε, επίσης, να ρυθμίσετε την αντιστάθμιση έκθεσης με το κουμπί **Fn**. Πατήστε το κουμπί **Fn** και περιστρέψτε τον μπροστινό ή τον πίσω επιλογέα.

4. Απελευθερώστε το κλείστρο.

☞ Μπορείτε να επιλέξετε τις λειτουργίες που εκτελεί ο μπροστινός και ο πίσω επιλογέας.





☞ «Αντιστοίχιση ρόλων στον μπροστινό και τον πίσω επιλογέα ( Dial Function /  Dial Function)» (P.381)

☞ Μπορείτε να χρησιμοποιήσετε τον μοχλό **Fn** για να αντιστρέψετε τους ρόλους του μπροστινού και του πίσω επιλογέα. Μπορείτε να αντιστοιχίσετε και άλλους ρόλους στον μοχλό **Fn**.

☞ «Προσαρμογή του μοχλού **Fn** (Fn Lever Settings)» (P.385)

Υπερβολικά σκοτεινό ή φωτεινό θέμα

Εάν η μηχανή δεν μπορεί να επιτύχει τη βέλτιστη έκθεση, τότε οι τιμές ταχύτητας κλείστρου και διαφράγματος αναβοσβήνουν, όπως φαίνεται στην εικόνα.

| Ένδειξη | Πρόβλημα/λύση |
|---|--|
| <p>Ανοικτό διάφραγμα (μικρός αριθμός-f)/αργή ταχύτητα κλείστρου</p>  | <p>Το θέμα είναι υπερβολικά σκοτεινό.</p> <ul style="list-style-type: none">Χρησιμοποιήστε το φλας. |
| <p>Κλειστό διάφραγμα (μεγάλος αριθμός-f)/γρήγορη ταχύτητα κλείστρου</p>  | <p>Το θέμα είναι υπερβολικά φωτεινό.</p> <ul style="list-style-type: none">Έχει γίνει υπέρβαση των ορίων του συστήματος φωτομέτρησης της μηχανής. Χρησιμοποιήστε φίλτρο ND (Neutral Density) του εμπορίου για να μειώσετε το φως που εισέρχεται στη μηχανή.Στην [] αθόρυβη λειτουργία οι διαθέσιμες ταχύτητες κλείστρου φτάνουν μέχρι τα 1/32000 s. ☞ «Λήψη χωρίς τον ήχο του κλείστρου (Silent [] Settings)» (P.208), «Φωτογράφιση με διαδοχικές λήψεις/χρονομέτρα αυτοφωτογράφισης» (P.199) |



☞ Εάν η ευαισθησία **[ISO]** δεν έχει οριστεί σε **[Auto]**, η βέλτιστη έκθεση μπορεί να επιτευχθεί με την αλλαγή της ρύθμισης. ☞ «Αλλαγή της ευαισθησίας ISO (ISO)» (P.175)

☞ Η τιμή διαφράγματος που αναγράφεται όταν αναβοσβήνει η ένδειξη, διαφέρει ανάλογα με τον φακό και την εστιακή απόστασή του.

Μετατόπιση προγράμματος

Μπορείτε να επιλέξετε διαφορετικούς συνδυασμούς τιμών διαφράγματος και ταχύτητας κλείστρου, αυτόματα καθορισμένους από τη μηχανή, χωρίς να μεταβάλετε την έκθεση. Αυτή η διαδικασία είναι γνωστή ως «μετατόπιση προγράμματος».

1. Περιστρέψτε τον πίσω επιλογέα μέχρι η μηχανή να εμφανίσει τον συνδυασμό διαφράγματος και ταχύτητας κλείστρου που θέλετε.

- Όταν είναι ενεργοποιημένη η μετατόπιση προγράμματος η ένδειξη λειτουργίας λήψης στην προβολή αλλάζει από  σε . Για να τερματίσετε την μετατόπιση προγράμματος, περιστρέψτε τον πίσω επιλογέα προς την αντίθετη κατεύθυνση, έως ότου να μην εμφανίζεται πλέον η ένδειξη .



- ① Μετατόπιση προγράμματος

🔗 Μπορείτε να επιλέξετε είτε την εμφάνιση του αποτελέσματος της αντιστάθμισης έκθεσης είτε τη διατήρηση της φωτεινότητας για καλύτερη ευκρίνεια.  «Αλλαγή της εμφάνισης της προβολής (LV Mode)» (P.394)

Επιλογή διαφράγματος (A: AE προτεραιότητα διαφράγματος)



Σε αυτήν τη λειτουργία, εσείς επιλέγετε το διάφραγμα (αριθμό f) και η μηχανή επιλέγει αυτόματα τη βέλτιστη ταχύτητα κλείστρου, ανάλογα με τη φωτεινότητα του θέματος. Οι μικρότερες τιμές διαφράγματος (πιο ανοιχτά διαφράγματα) μειώνουν το βάθος της περιοχής που δείχνει εστιασμένη (βάθος πεδίου), θολώνοντας το φόντο. Οι μεγαλύτερες τιμές διαφράγματος (πιο κλειστά διαφράγματα) αυξάνουν το βάθος της περιοχής μπροστά και πίσω από το θέμα που δείχνει εστιασμένη.

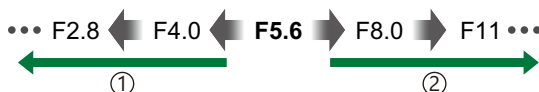

① Μικρότερες τιμές διαφράγματος...

...μειώνουν το βάθος πεδίου και αυξάνουν το θόλωμα.

② Μεγαλύτερες τιμές διαφράγματος...

...αυξάνουν το βάθος πεδίου.

1. Περιστρέψτε τον επιλογέα των /S&Q στη θέση .

2. Περιστρέψτε τον επιλογέα λειτουργιών στη θέση **A**.

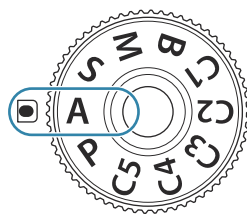

3. Ρυθμίστε το διάφραγμα.

- Χρησιμοποιήστε τον μπροστινό και τον πίσω επιλογή για να προσαρμόσετε τις παρακάτω ρυθμίσεις.
Μπροστινός επιλογέας: Αντιστάθμιση έκθεσης (P.161)
Πίσω επιλογέας: Διάφραγμα

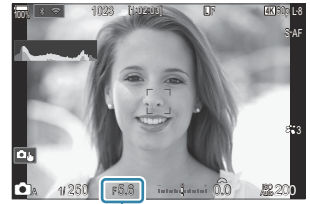

① Διάφραγμα

- Στην προβολή θα εμφανιστεί η ταχύτητα κλείστρου που επέλεξε αυτόματα η μηχανή.

☞ Μπορείτε, επίσης, να ρυθμίσετε την αντιστάθμιση έκθεσης με το κουμπί **Fn**. Πατήστε το κουμπί **Fn** και περιστρέψτε τον μπροστινό ή τον πίσω επιλογέα.

4. Απελευθερώστε το κλείστρο.

☞ Μπορείτε να επιλέξετε τις λειτουργίες που εκτελεί ο μπροστινός και ο πίσω επιλογέας.

☞ «Αντιστοίχιση ρόλων στον μπροστινό και τον πίσω επιλογέα (📷 Dial Function / 📷 Dial Function)» (P.381)

☞ Μπορείτε να χρησιμοποιήσετε τον μοχλό **Fn** για να αντιστρέψετε τους ρόλους του μπροστινού και του πίσω επιλογέα. Μπορείτε να αντιστοιχίσετε και άλλους ρόλους στον μοχλό **Fn**.

☞ «Προσαρμογή του μοχλού **Fn** (Fn Lever Settings)» (P.385)



☞ Μπορείτε να επιλέξετε είτε την εμφάνιση του αποτελέσματος της αντιστάθμισης έκθεσης είτε τη διατήρηση της φωτεινότητας για καλύτερη ευκρίνεια. ☞ «Αλλαγή της εμφάνισης της προβολής (📷 LV Mode)» (P.394)

☞ Μπορείτε να «κλείσετε» το διάφραγμα στην επιλεγμένη τιμή ώστε να ελέγξετε το βάθος πεδίου.

☞ «Αλλαγή των ρόλων των κουμπιών (Button Settings)» (P.363)

Υπερβολικά σκοτεινό ή φωτεινό θέμα

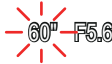
Εάν η μηχανή δεν μπορεί να επιτύχει τη βέλτιστη έκθεση, τότε η ένδειξη ταχύτητας κλείστρου αναβοσβήνει, όπως φαίνεται στην εικόνα.

| Ένδειξη | Πρόβλημα/λύση |
|--|---|
| Χαμηλή ταχύτητα κλείστρου  | Υποέκθεση. <ul style="list-style-type: none">Επιλέξτε μικρότερη τιμή διαφράγματος. |
| Υψηλή ταχύτητα κλείστρου  | Υπερέκθεση. <ul style="list-style-type: none">Επιλέξτε μεγαλύτερη τιμή διαφράγματος.Εάν η υπερέκθεση του θέματος παραμένει και στη μεγαλύτερη τιμή, τότε έχει γίνει υπέρβαση των ορίων του συστήματος φωτομέτρησης της μηχανής. Χρησιμοποιήστε φίλτρο ND (Neutral Density) του εμπορίου για να μειώσετε το φως που εισέρχεται στη μηχανή.Στην [♥] αθόρυβη λειτουργία οι διαθέσιμες ταχύτητες κλείστρου φτάνουν μέχρι τα 1/32000 s.  «Λήψη χωρίς τον ήχο του κλείστρου (Silent [♥] Settings)» (P.208), «Φωτογράφιση με διαδοχικές λήψεις/χρονομέτρα αυτοφωτογράφισης» (P.199) |

 Εάν η ευαισθησία [ISO] δεν έχει οριστεί σε [Auto], η βέλτιστη έκθεση μπορεί να επιτευχθεί με την αλλαγή της ρύθμισης.  «Αλλαγή της ευαισθησίας ISO (ISO)» (P.175)

Επιλογή ταχύτητας κλείστρου (S: AE προτεραιότητας κλείστρου)

: P A S M B /S&Q: P A S M

Σε αυτήν τη λειτουργία, εσείς επιλέγετε την ταχύτητα κλείστρου και η μηχανή επιλέγει αυτόματα τη βέλτιστη τιμή διαφράγματος, ανάλογα με τη φωτεινότητα του θέματος. Οι πιο γρήγορες ταχύτητες κλείστρου "παγώνουν" τα θέματα που κινούνται γρήγορα. Οι πιο αργές ταχύτητες κλείστρου προσθέτουν θόλωμα στα κινούμενα θέματα, δίνοντας την αίσθηση της δυναμικής κίνησης.

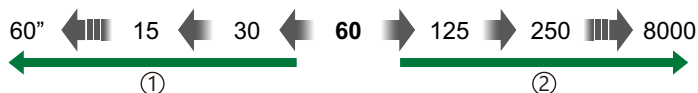

① Πιο αργές ταχύτητες κλείστρου...

...δημιουργούν δυναμικές εικόνες με μια αίσθηση κίνησης.



② Πιο γρήγορες ταχύτητες κλείστρου...

..."παγώνουν" τα θέματα που κινούνται γρήγορα.

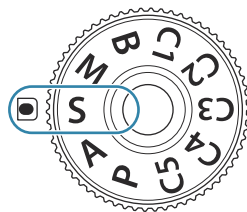
1. Περιστρέψτε τον επιλογέα των //S&Q στη θέση .
2. Περιστρέψτε τον επιλογέα λειτουργιών στη θέση S.



3. Επιλέξτε την ταχύτητα κλείστρου.















- Χρησιμοποιήστε τον μπροστινό και τον πίσω επιλογή για να προσαρμόσετε τις παρακάτω ρυθμίσεις.
Μπροστινός επιλογίας: Αντιστάθμιση έκθεσης (P.161)
Πίσω επιλογίας: Ταχύτητα κλείστρου
- Επιλέξτε μια τιμή ταχύτητας κλείστρου μεταξύ 1/8000–60 s.
- Στην αθόρυβη λειτουργία οι διαθέσιμες ταχύτητες κλείστρου φτάνουν μέχρι τα 1/32000 s.  «Λήψη χωρίς τον ήχο του κλείστρου (Silent  Settings)» (P.208), «Φωτογράφιση με διαδοχικές λήψεις/χρονομέτρηση αυτοφωτογράφισης» (P.199)
- Στην προβολή θα εμφανιστεί το διάφραγμα που επέλεξε αυτόματα η μηχανή.



① Ταχύτητα κλείστρου



 Μπορείτε, επίσης, να ρυθμίσετε την αντιστάθμιση έκθεσης με το κουμπί **Fn**. Πατήστε το κουμπί **Fn** και περιστρέψτε τον μπροστινό ή τον πίσω επιλογή.

4. Απελευθερώστε το κλείστρο.

-  Μπορείτε να επιλέξετε τις λειτουργίες που εκτελεί ο μπροστινός και ο πίσω επιλογίας.
 «Αντιστοίχιση ρόλων στον μπροστινό και τον πίσω επιλογή ( Dial Function /  Dial Function)» (P.381)
-  Μπορείτε να χρησιμοποιήσετε τον μοχλό **Fn** για να αντιστρέψετε τους ρόλους του μπροστινού και του πίσω επιλογίας. Μπορείτε να αντιστοιχίσετε και άλλους ρόλους στον μοχλό **Fn**.
 «Προσαρμογή του μοχλού **Fn** (Fn Lever Settings)» (P.385)
-  Μπορείτε να επιλέξετε είτε την εμφάνιση του αποτελέσματος της αντιστάθμισης έκθεσης είτε τη διατήρηση της φωτεινότητας για καλύτερη ευκρίνεια.  «Αλλαγή της εμφάνισης της προβολής ( LV Mode)» (P.394)
-  Εάν θέλετε να χρησιμοποιήσετε αργές ταχύτητες κλείστρου υπό συνθήκες δυνατού φωτός, οι οποίες δεν επιτρέπουν αργές ταχύτητες κλείστρου, τότε μπορείτε να κάνετε ζωντανή λήψη με φίλτρο ND.  «Αργή ταχύτητα κλείστρου υπό δυνατό φως (Live ND Shooting)» (P.266)
-  Ανάλογα με την επιλεγμένη ταχύτητα κλείστρου, ίσως παρατηρήσετε την εμφάνιση λωρίδων στην προβολή που προκαλεί το «flicker» (τρεμόπαιγμα) λαμπτήρων φθορισμού ή LED. Μπορείτε να διαμορφώσετε τη μηχανή έτσι ώστε να μειώνει τις επιπτώσεις του «flicker» κατά τη ζωντανή προβολή ή τη φωτογράφιση.  «Μείωση του flicker στις φωτογραφίες (Anti-Flicker Shooting)» (P.213), «Μείωση του flicker υπό φωτισμό LED ( Flicker Scan /  Flicker Scan)» (P.165)

Υπερβολικά σκοτεινό ή φωτεινό θέμα

Εάν η μηχανή δεν μπορεί να επιτύχει τη βέλτιστη έκθεση, τότε η ένδειξη διαφράγματος αναβοσβήνει, όπως φαίνεται στην εικόνα.

| Ένδειξη | Πρόβλημα/λύση |
|---|--|
| Μικρή τιμή διαφράγματος  | Υποέκθεση. <ul style="list-style-type: none">Επιλέξτε πιο αργή ταχύτητα κλείστρου. |
| Μεγάλη τιμή διαφράγματος  | Υπερέκθεση. <ul style="list-style-type: none">Επιλέξτε πιο γρήγορη ταχύτητα κλείστρου. Στην αθόρυβη λειτουργία οι διαθέσιμες ταχύτητες κλείστρου φτάνουν μέχρι τα 1/32000 s.Εάν η υπερέκθεση του θέματος παραμένει και στην πιο γρήγορη ταχύτητα, τότε έχει γίνει υπέρβαση των ορίων του συστήματος φωτομέτρησης της μηχανής. Χρησιμοποιήστε φίλτρο ND (Neutral Density) του εμπορίου για να μειώσετε το φως που εισέρχεται στη μηχανή. |

☞ Εάν η ευαισθησία **[ISO]** δεν έχει οριστεί σε **[Auto]**, η βέλτιστη έκθεση μπορεί να επιτευχθεί με την αλλαγή της ρύθμισης.  «Αλλαγή της ευαισθησίας ISO (ISO)» (P.175)

☞ Η τιμή διαφράγματος που αναγράφεται όταν αναβοσβήνει η ένδειξη, διαφέρει ανάλογα με τον φακό και την εστιακή απόστασή του.

Επιλογή διαφράγματος και ταχύτητας κλείστρου (M: Χειροκίνητη έκθεση)



Σε αυτήν τη λειτουργία εσείς επιλέγετε και το διάφραγμα και την ταχύτητα κλείστρου. Μπορείτε να προσαρμόσετε τις ρυθμίσεις ανάλογα με τους στόχους σας, για παράδειγμα να συνδυάσετε γρήγορες ταχύτητες κλείστρου με κλειστά διαφράγματα (μεγάλους αριθμούς-f) για μεγαλύτερο βάθος πεδίου.

1. Περιστρέψτε τον επιλογέα των /S&Q στη θέση .

2. Περιστρέψτε τον επιλογέα λειτουργιών στη θέση **M**.

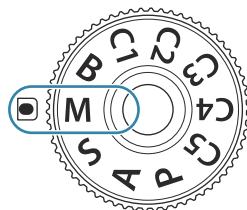

3. Ρυθμίστε το διάφραγμα και την ταχύτητα κλείστρου.

- Χρησιμοποιήστε τον μπροστινό και τον πίσω επιλογέα για να προσαρμόσετε τις παρακάτω ρυθμίσεις.
Μπροστινός επιλογέας: Διάφραγμα
Πίσω επιλογέας: Ταχύτητα κλείστρου
- Επιλέξτε μια τιμή ταχύτητας κλείστρου μεταξύ 1/8000– 60 s.
- Στην αθόρυβη λειτουργία οι διαθέσιμες ταχύτητες κλείστρου φτάνουν μέχρι τα 1/32000 s. «Λήψη χωρίς τον ήχο του κλείστρου (Silent [♥] Settings)» (P.208)
- Στην οθόνη αναγράφεται η διαφορά μεταξύ της έκθεσης που καθορίζει η τιμή διαφράγματος και η ταχύτητα κλείστρου που επιλέξατε και της βέλτιστης έκθεσης που φωτομετρά η μηχανή. Εάν η διαφορά υπερβαίνει τα ± 3 EV τότε η ένδειξη αναβοσβήνει.







① Διαφορά από τη βέλτιστη έκθεση

- Εάν έχετε επιλέξει το **[Auto]** για τη ρύθμιση **[ISO]**, η ευαισθησία ISO θα ρυθμιστεί αυτόματα για τη βέλτιστη έκθεση με τις επιλεγμένες ρυθμίσεις έκθεσης. Η προεπιλεγμένη ρύθμιση του **[ISO]** είναι το **[Auto]**.  «Αλλαγή της ευαισθησίας ISO (ISO)» (P.175)



4. Απελευθερώστε το κλείστρο.





 Μπορείτε να επιλέξετε τις λειτουργίες που εκτελεί ο μπροστινός και ο πίσω επιλογέας.

 «Αντιστοίχιση ρόλων στον μπροστινό και τον πίσω επιλογέα ( Dial Function /  Dial Function)» (P.381)

 Μπορείτε να χρησιμοποιήσετε τον μοχλό **Fn** για να αντιστρέψετε τους ρόλους του μπροστινού και του πίσω επιλογέα. Μπορείτε να αντιστοιχίσετε και άλλους ρόλους στον μοχλό **Fn**.





 «Προσαρμογή του μοχλού **Fn** (Fn Lever Settings)» (P.385)

 Μπορείτε να επιλέξετε είτε την εμφάνιση του αποτελέσματος της αντιστάθμισης έκθεσης είτε τη διατήρηση της φωτεινότητας για καλύτερη ευκρίνεια.  «Αλλαγή της εμφάνισης της προβολής ( LV Mode)» (P.394)



 Ανάλογα με την επιλεγμένη ταχύτητα κλείστρου, ίσως παρατηρήσετε την εμφάνιση λωρίδων στην προβολή που προκαλεί το «flicker» (τρεμόπαιγμα) λαμπτήρων φθορισμού ή LED. Μπορείτε να διαμορφώσετε τη μηχανή έτσι ώστε να μειώνει τις επιπτώσεις του "flicker" κατά τη ζωντανή προβολή ή τη φωτογράφιση.  «Μείωση του flicker στις φωτογραφίες (Anti-Flicker Shooting)» (P.213), «Μείωση του flicker υπό φωτισμό LED ( Flicker Scan /  Flicker Scan)» (P.165)

Υπερβολικά σκοτεινό ή φωτεινό θέμα

Εάν η μηχανή δεν μπορεί να επιτύχει τη βέλτιστη έκθεση με την επιλογή **[Auto]** για τη ρύθμιση **[ISO]**, τότε η ένδειξη ευαισθησίας ISO αναβοσβήνει, όπως φαίνεται στην εικόνα.

| Ένδειξη | Πρόβλημα/λύση |
|---|---|
|  | Υπερέκθεση. <ul style="list-style-type: none"> • Επιλέξτε μεγαλύτερη τιμή διαφράγματος ή γρηγορότερη ταχύτητα κλείστρου. |
|  | Υποέκθεση. <ul style="list-style-type: none"> • Επιλέξτε μικρότερη τιμή διαφράγματος ή πιο αργή ταχύτητα κλείστρου. • Εάν η προειδοποίηση παραμένει στην προβολή, τότε επιλέξτε μεγαλύτερη τιμή για την ευαισθησία ISO.  «Αλλαγή της ευαισθησίας ISO (ISO)» (P.175), «Ρύθμιση του εύρους επιλογής τιμών της ευαισθησίας ISO στη λειτουργία [Auto] ( ISO-A Upper/Default /  MISO-A Upper/Default)» (P.178) |

Χρήση αντιστάθμισης έκθεσης στη λειτουργία M

Στη λειτουργία **M**, η αντιστάθμιση έκθεσης είναι διαθέσιμη όταν είναι επιλεγμένο το **[Auto]** για τη ρύθμιση **[ISO]**. Επειδή η αντιστάθμιση έκθεσης γίνεται με προσαρμογή της ευαισθησίας ISO η ρύθμιση του διαφράγματος ή της ταχύτητας κλείστρου δεν επηρεάζεται.  «Αλλαγή της ευαισθησίας ISO (ISO)» (P.175), «Ρύθμιση του εύρους επιλογής τιμών της ευαισθησίας ISO στη λειτουργία [Auto] ( ISO-A Upper/Default /  M ISO-A Upper/Default)» (P.178)

1. Κρατήστε πατημένο το κουμπί **Fn** και περιστρέψτε τον μπροστινό ή τον πίσω επιλογέα.
 - Η αντιστάθμιση έκθεσης προστίθεται στη διαφορά της έκθεσης που αναγράφεται στην προβολή.



- ① Διαφορά από την τιμή ρύθμισης έκθεσης με την προσθήκη της τιμής αντιστάθμισης
- ② Τιμή αντιστάθμισης έκθεσης

Εκθέσεις μακράς διάρκειας (B: Bulb/Time)



Επιλέγοντας αυτήν τη λειτουργία το διάφραγμα μένει ανοικτό για έκθεση μεγάλης διάρκειας. Μπορείτε να κάνετε προεπισκόπηση της φωτογραφίας σε ζωντανή προβολή και να τερματίσετε την έκθεση μόλις επιτύχετε το αποτέλεσμα που θέλετε. Χρησιμοποιήστε τη λειτουργία όταν απαιτείται έκθεση μεγάλης διάρκειας, π.χ. για φωτογράφιση νυχτερινών σκηνών ή πυροτεχνημάτων.

🔔 Για λήψεις με έκθεση μακράς διάρκειας, συνιστούμε να στερεώνετε με ασφάλεια τη μηχανή σε τρίποδο.

«Φωτογράφιση «Bulb» και «Live Bulb»

Το κλείστρο παραμένει ανοικτό ενώ πατάτε το κουμπί λήψης. Η έκθεση τερματίζεται όταν αφήσετε το κουμπί κλείστρου.

- Το ποσό του φωτός που εισέρχεται στη μηχανή αυξάνεται όσο το κλείστρο μένει ανοικτό.
- Κατά τη ζωντανή φωτογράφιση BULB μπορείτε να ελέγχετε τα αποτελέσματα στην οθόνη ζωντανής προβολής και να τερματίσετε την έκθεση όποτε θέλετε.

«Φωτογράφιση «Time» και «Live Time»

Η έκθεση ξεκινάει όταν πατάτε το κουμπί λήψης μέχρι το τέρμα. Για να τερματίσετε την έκθεση, πατήστε ξανά το κουμπί κλείστρου μέχρι το τέρμα.

- Το ποσό του φωτός που εισέρχεται στη μηχανή αυξάνεται όσο το κλείστρο μένει ανοικτό.
- Κατά τη ζωντανή φωτογράφιση TIME μπορείτε να ελέγχετε τα αποτελέσματα στην οθόνη ζωντανής προβολής και να τερματίσετε την έκθεση όποτε θέλετε.

1. Περιστρέψτε τον επιλογέα των / στη θέση .

2. Περιστρέψτε τον επιλογέα λειτουργιών στη θέση **B**.

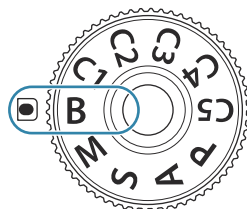

3. Επιλέξτε **[Bulb]** (για φωτογράφιση bulb) ή **[Time]** (για φωτογράφιση με βάση το χρόνο).

- Από προεπιλογή, η ρύθμιση γίνεται με τον πίσω επιλογέα.

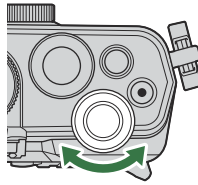

① Φωτογράφιση Bulb ή Time

4. Πατήστε το κουμπί **MENU**.

- Θα σας ζητηθεί να καθορίσετε το μεσοδιάστημα ενημέρωσης της προεπισκόπησης.

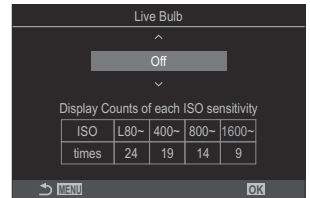

5. Επισημάνετε ένα διάστημα με τα κουμπιά Δ ∇ .

6. Πατήστε το κουμπί **OK** για να αποθηκεύσετε τις αλλαγές.

- Θα εμφανιστούν τα μενού.

7. Πατήστε επανειλημμένα το κουμπί **MENU** για να κλείσει το μενού.

- Εάν είναι επιλεγμένο οποιοδήποτε άλλο στοιχείο εκτός του **[Off]**, τότε θα εμφανιστούν οι επιλογές **[Live Bulb]** ή **[Live Time]**.

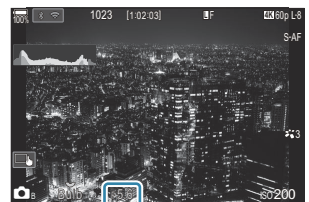

8. Ρυθμίστε το διάφραγμα.

- Από προεπιλογή, η ρύθμιση του διαφράγματος γίνεται με τον μπροστινό επιλογέα.



① Διάφραγμα

9. Απελευθερώστε το κλείστρο.

- Στις λειτουργίες «Bulb» και «Live BULB» κρατήστε το κουμπί κλείστρου πατημένο. Η έκθεση τερματίζεται όταν αφήσετε το κουμπί κλείστρου.
- Στις λειτουργίες «Time» και «Live TIME» πατήστε μία φορά το κουμπί κλείστρου μέχρι το τέρμα για να ξεκινήσετε την έκθεση και πατήστε το ξανά μέχρι το τέρμα για να την τερματίσετε.
- Κατά τη ζωντανή φωτογράφιση με βάση τον χρόνο (Live TIME), μπορείτε να ανανεώσετε την προεπισκόπηση πατώντας το κουμπί κλείστρου μέχρι τη μέση.
- Η έκθεση τερματίζεται αυτόματα μόλις συμπληρωθεί η επιλεγμένη διάρκεια της ρύθμισης **r [Bulb/Time Timer]**.  «Διαμόρφωση των ρυθμίσεων BULB/TIME/COMP (BULB/TIME/COMP Settings)» (P.296)
- Η λειτουργία **[Noise Reduction]** εφαρμόζεται μετά τη λήψη. Στην προβολή αναγράφεται ο χρόνος που απομένει μέχρι την ολοκλήρωση της διαδικασίας. Μπορείτε να επιλέξετε τις συνθήκες υπό τις οποίες θα εφαρμόζεται η **[Noise Reduction]**.  «Επιλογές μείωσης θορύβου σε έκθεση μακράς διάρκειας (Noise Reduction)» (P.183)

① Υπάρχουν περιορισμοί στις διαθέσιμες ρυθμίσεις ευαισθησίας ISO.





① Η κανονική φωτογράφιση BULB χρησιμοποιείται αντί της ζωντανής όταν έχετε ενεργοποιήσει τις λειτουργίες πολλαπλής έκθεσης, αντιστάθμισης προοπτικής ή διόρθωσης fisheye.

① Η κανονική φωτογράφιση TIME χρησιμοποιείται αντί της ζωντανής όταν έχετε ενεργοποιήσει τις λειτουργίες πολλαπλής έκθεσης, αντιστάθμισης προοπτικής ή διόρθωσης fisheye.

① Κατά τη λήψη υπάρχουν περιορισμοί στις ρυθμίσεις των παρακάτω λειτουργιών.



- Διαδοχικές λήψεις, χρονομέτρης αυτοφωτογράφισης, λήψη χρονισμού, bracketing AE, bracketing φλας, bracketing εστίασης, σύνθεση διαφορικής εστίασης κ.λπ.

① Ανάλογα με τις ρυθμίσεις της μηχανής, τη θερμοκρασία και τις συνθήκες, ενδέχεται να παρατηρήσετε θόρυβο ή φωτεινές κηλίδες στην οθόνη. Αυτές ενδέχεται να εμφανιστούν και στις φωτογραφίες, ακόμα και με ενεργοποιημένη τη λειτουργία **[Noise Reduction]**.  «Επιλογές μείωσης θορύβου σε έκθεση μακράς διάρκειας (Noise Reduction)» (P.183)

 Μπορείτε να χρησιμοποιήσετε τη λειτουργία «AF Αστροφωτογρ.» για λήψεις του νυχτερινού ουρανού.  «Επιλογή της λειτουργίας εστίασης ( AF Mode /  AF Mode)» (P.105), «Αλλαγή των ρυθμίσεων της AF Αστροφωτογρ. (Starry Sky AF Setting)» (P.126)

 Κατά τη φωτογράφιση bulb/time μπορείτε να ρυθμίσετε τη φωτεινότητα της προβολής.

 «Διαμόρφωση των ρυθμίσεων BULB/TIME/COMP (BULB/TIME/COMP Settings)» (P.296)

 Μπορείτε να ρυθμίσετε χειροκίνητα την εστίαση όταν φωτογραφίζετε με τη λειτουργία **B (Bulb)**. Μπορείτε να φωτογραφίσετε χρησιμοποιώντας διάφορες τεχνικές όπως να «φλουτάρετε» το θέμα κατά την έκθεση ή να εστιάσετε προς το τέλος της έκθεσης.  «Διαμόρφωση των ρυθμίσεων BULB/TIME/COMP (BULB/TIME/COMP Settings)» (P.296)

Θόρυβος

Ενώ πραγματοποιείτε λήψη με μικρές ταχύτητες κλείστρου, στην οθόνη μπορεί να προκληθούν παρεμβολές. Αυτά τα φαινόμενα συμβαίνουν όταν σημειώνεται αύξηση της θερμοκρασίας στον αισθητήρα ή στο οδηγό κύκλωμά του, προκαλώντας παραγωγή ρεύματος σε εκείνα τα τμήματα του αισθητήρα εικόνας τα οποία, υπό φυσιολογικές συνθήκες, δεν εκτίθενται στο φως. Παρόμοια φαινόμενα μπορεί να εμφανιστούν κατά τη λήψη με ρύθμιση υψηλής ευαισθησίας ISO, σε θερμό περιβάλλον. Για τη μείωση αυτών των παρεμβολών η μηχανή ενεργοποιεί τη λειτουργία μείωσης θορύβου.  «Επιλογές μείωσης θορύβου σε έκθεση μακράς διάρκειας (Noise Reduction)» (P.183)

Διατήρηση ανοιχτόχρωμων (B: Ζωντανή σύνθετη φωτογράφιση)

: **PASMB** /S&Q: **PASM**

Επιλέγοντας αυτήν τη λειτουργία το διάφραγμα μένει ανοικτό για έκθεση μεγάλης διάρκειας. Μπορείτε να δείτε τα φωτεινά ίχνη που αφήνουν τα πυροτεχνήματα ή τα αστέρια και να τα φωτογραφίσετε χωρίς να αλλάξετε την έκθεση (φωτεινότητα) του φόντου. Η μηχανή συνδυάζει πολλαπλές λήψεις και τις συνδυάζει σε μία φωτογραφία.

① Για τη ζωντανή σύνθετη φωτογράφιση συνιστούμε να στερεώνετε με ασφάλεια τη μηχανή σε τρίποδο.

1. Περιστρέψτε τον επιλογέα των / στη θέση .

2. Περιστρέψτε τον επιλογέα λειτουργιών στη θέση **B**.

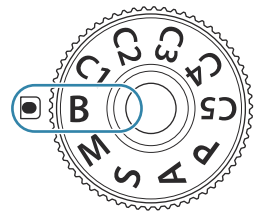

3. Επιλέξτε **[Live Comp]**.

- Από προεπιλογή, η ρύθμιση γίνεται με τον πίσω επιλογέα.

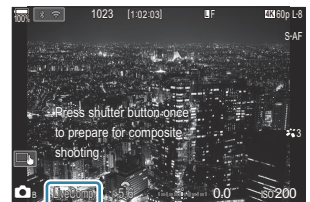
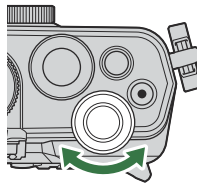

① Ζωντανή σύνθετη φωτογράφιση

4. Πατήστε το κουμπί **MENU**.

- Θα εμφανιστεί το μενού **[Composite Settings]**.



5. Επισημάνετε μια διάρκεια έκθεσης με τα κουμπιά Δ ∇ .

- Επιλέξτε διάρκεια έκθεσης από 1/2 έως 60 s.

6. Πατήστε το κουμπί **OK** για να αποθηκεύσετε τις αλλαγές.

- Θα εμφανιστούν τα μενού.

7. Πατήστε επανειλημμένα το κουμπί **MENU** για να κλείσει το μενού.

8. Ρυθμίστε το διάφραγμα.

- Από προεπιλογή, η ρύθμιση του διαφράγματος γίνεται με τον μπροστινό επιλογέα.

9. Πατήστε το κουμπί κλείστρου μέχρι το τέρμα για να προετοιμάσετε τη μηχανή.

- Η μηχανή θα είναι έτοιμη μόλις εμφανιστεί η ένδειξη **[Ready for composite shooting]**.







10. Πατήστε το κουμπί κλείστρου για να αρχίσει η λήψη.

- Η ζωντανή σύνθετη φωτογράφιση θα ξεκινήσει. Η εικόνα θα ανανεώνεται μετά από κάθε έκθεση.

11. Πατήστε ξανά το κουμπί κλείστρου για να τερματίσετε τη λήψη.

- Η λήψη τερματίζεται αυτόματα μόλις συμπληρωθεί η διάρκεια που επιλέξατε στη ρύθμιση **[Live Composite Timer]**. Αυτό μπορείτε να το αλλάξετε.  «[Διαμόρφωση των ρυθμίσεων BULB/TIME/COMP \(BULB/TIME/COMP Settings\)](#)» (P.296)
- Η μέγιστη διαθέσιμη διάρκεια εγγραφής εξαρτάται από τη στάθμη της μπαταρίας και τις συνθήκες της φωτογράφισης.



- ① Υπάρχουν περιορισμοί στις διαθέσιμες ρυθμίσεις ευαισθησίας ISO.
- ① Δεν είναι δυνατή η χρήση των παρακάτω λειτουργιών:
 - διαδοχική λήψη, χρονομέτρης αυτοφωτογράφισης, φωτογράφιση ανά διαστήματα, bracketing (AE, φλας, εστίασης), φωτογράφιση HDR, Λήψη Υψηλής Ανάλυσης, σύνθεση διαφορικής εστίασης, πολλαπλή έκθεση, αντιστάθμιση προοπτικής, ζωντανή λήψη ND, ζωντανή λήψη GND και αντιστάθμιση fisheye.
- ☞ Μπορείτε να χρησιμοποιήσετε τη λειτουργία «AF Αστροφωτογρ.» για λήψεις του νυχτερινού ουρανού.  «Επιλογή της λειτουργίας εστίασης ( AF Mode /  AF Mode)» (P.105), «Αλλαγή των ρυθμίσεων της AF Αστροφωτογρ. (Starry Sky AF Setting)» (P.126)
- ☞ Κατά τη ζωντανή σύνθετη φωτογράφιση μπορείτε να ρυθμίσετε τη φωτεινότητα της προβολής.  «Διαμόρφωση των ρυθμίσεων BULB/TIME/COMP (BULB/TIME/COMP Settings)» (P.296)
- ☞ Κατά τη ζωντανή σύνθετη φωτογράφιση, μπορείτε να επιλέξετε εκ των προτέρων από τα μενού τη διάρκεια έκθεσης για κάθε λήψη.  «Διαμόρφωση των ρυθμίσεων BULB/TIME/COMP (BULB/TIME/COMP Settings)» (P.296)

Εγγραφή video

- ① Για την εγγραφή video χρησιμοποιείτε κάρτα μνήμης SD κατηγορίας ταχύτητας 10 ή μεγαλύτερη.
- ① Απαιτείται κάρτα μνήμης UHS-II ή UHS-I κατηγορίας ταχύτητας 3 ή μεγαλύτερης, στις εξής περιπτώσεις:
 - Το στοιχείο **[4K]** ή **[C4K]** είναι επιλεγμένο για την Ανάλυση Video, το στοιχείο **[A-I]** (ALL-Intra) είναι επιλεγμένο για την Αντιστάθμιση Κίνησης ή ένας ρυθμός καρέ αισθητήρα **[100fps]** ή ταχύτερος είναι επιλεγμένος για **S&Q**
- ① Εάν η μηχανή χρησιμοποιείται για παρατεταμένες περιόδους, η θερμοκρασία του αισθητήρα εικόνας θα αυξηθεί και στην προβολή ενδέχεται να εμφανιστεί θόρυβος και έγχρωμη σκίαση. Εάν συμβεί κάτι τέτοιο, απενεργοποιήστε τη μηχανή και περιμένετε έως ότου κρυώσει. Ο θόρυβος και η έγχρωμη σκίαση είναι πιθανότερο να εμφανιστούν σε υψηλές τιμές ευαισθησίας ISO. Εάν η θερμοκρασία του αισθητήρα αυξηθεί ακόμη περισσότερο, τότε η μηχανή θα απενεργοποιηθεί αυτόματα.
- ① Όταν χρησιμοποιείτε φακό συστήματος Four Thirds, η λειτουργία AF δεν είναι διαθέσιμη κατά την εγγραφή video.
- ① Ενδέχεται να καταγραφούν ήχοι λειτουργίας εάν χρησιμοποιείτε τη μηχανή κατά τη διάρκεια της εγγραφής video.
- ① Οι αισθητήρες εικόνας CMOS, όπως αυτός που χρησιμοποιείται στη μηχανή, παράγουν το φαινόμενο «κυλιόμενου κλειστρου» όπως ονομάζεται, το οποίο ίσως προκαλέσει παραμόρφωση στην εικόνα κινούμενων θεμάτων. Αυτή η παραμόρφωση είναι φυσικό φαινόμενο και εμφανίζεται με θέματα που κινούνται γρήγορα ή όταν η μηχανή κινείται κατά τη λήψη. Είναι ιδιαίτερα εμφανές σε λήψη φωτογραφιών με μεγάλη εστιακή απόσταση.
- ① Όταν χρησιμοποιείτε κάρτα SDXC μπορείτε να εγγράψετε video με διάρκεια έως και 3 ώρες. Τα video με διάρκεια μεγαλύτερη από 3 ώρες εγγράφονται σε πολλαπλά αρχεία (ανάλογα με τις συνθήκες λήψης η μηχανή ενδέχεται να ξεκινήσει την εγγραφή σε νέο αρχείο ακόμα και πριν τη συμπλήρωση των 3 ωρών).
- ① Όταν χρησιμοποιείτε κάρτα SD/SDHC τα video με μέγεθος μεγαλύτερο από 4 GB εγγράφονται σε πολλαπλά αρχεία (ανάλογα με τις συνθήκες λήψης η μηχανή ενδέχεται να ξεκινήσει την εγγραφή σε νέο αρχείο ακόμα και πριν τη συμπλήρωση των 4 GB).
- 🔗 Η αναπαραγωγή των διαχωρισμένων αρχείων γίνεται ως ενιαίο video. 📄 «Αναπαραγωγή διαχωρισμένων video» (P.326)
- 🔗 Κατά την εγγραφή video με τη μηχανή στη θέση πορτραίτου, οι πληροφορίες αποθηκεύονται στη θέση πορτραίτου. Όταν γίνεται αναπαραγωγή του video σε υπολογιστή ή smartphone, η αναπαραγωγή γίνεται με τον ίδιο προσανατολισμό της εγγραφής.

Εγγραφή video στη λειτουργία /S&Q

: **PASMB** /S&Q: **PASM**

Περιστρέψτε τον επιλογέα /S&Q στο  για να πραγματοποιήσετε εγγραφή video σε κανονική ταχύτητα αναπαραγωγής. Κατά τη ρύθμιση σε **S&Q**, η εγγραφή video αργής/γρήγορης κίνησης μπορεί να πραγματοποιηθεί για ρυθμούς καρέ αισθητήρα διαφορετικούς από τον ρυθμό καρέ αναπαραγωγής. Μπορείτε να δημιουργήσετε video χρησιμοποιώντας τα εφέ που είναι διαθέσιμα στις λειτουργίες **P**, **A**, **S** και **M**.

 Δεν πραγματοποιείται εγγραφή ήχου για το **S&Q**.

1. Περιστρέψτε τον επιλογέα /S&Q στη θέση  ή **S&Q**.

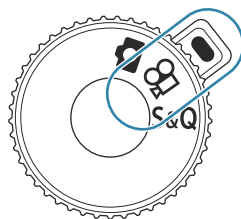

2. Περιστρέψτε τον μπροστινό επιλογέα στη λειτουργία που θέλετε να χρησιμοποιήσετε.





| | |
|----------|--|
| P | Η ιδανική τιμή διαφράγματος ρυθμίζεται αυτόματα ανάλογα με τη φωτεινότητα του θέματος. Χρησιμοποιήστε τον μπροστινό ή τον πίσω επιλογέα για να ρυθμίσετε την αντιστάθμιση έκθεσης. |
| A | Η απεικόνιση του φόντου αλλάζει όταν ρυθμίσετε το διάφραγμα. Χρησιμοποιήστε τον μπροστινό επιλογέα για να ρυθμίσετε την αντιστάθμιση έκθεσης και τον πίσω επιλογέα για να ρυθμίσετε το διάφραγμα. |
| S | Η ταχύτητα κλείστρου επηρεάζει τον τρόπο εμφάνισης του θέματος. Χρησιμοποιήστε τον μπροστινό επιλογέα για να ρυθμίσετε την αντιστάθμιση έκθεσης και τον πίσω επιλογέα για να ρυθμίσετε την ταχύτητα κλείστρου. Μπορείτε να ρυθμίσετε την ταχύτητα κλείστρου σε τιμές μεταξύ 1/24 s και 1/32000 s. |

Επιλέξτε ελεύθερα το διάφραγμα και την ταχύτητα κλείστρου. Χρησιμοποιήστε τον μπροστινό επιλογέα για να επιλέξετε την τιμή διαφράγματος και τον πίσω επιλογέα για να ρυθμίσετε την ταχύτητα κλείστρου.

M

- Επιλέξτε μια τιμή ταχύτητας κλείστρου μεταξύ 1/24–32000 s.
- Στην οθόνη αναγράφεται η διαφορά μεταξύ της έκθεσης που καθορίζει η τιμή διαφράγματος και η ταχύτητα κλείστρου που επιλέξατε και της βέλτιστης έκθεσης που φωτομετρά η μηχανή. Εάν η διαφορά υπερβαίνει τα ± 3 EV τότε η ένδειξη αναβοσβήνει.
- Ενεργοποιείται η επιλογή για τη ρύθμιση **[ISO/ISO-A Upper/Default]** (P.178).

☞ Η πιο αργή διαθέσιμη ταχύτητα κλείστρου μεταβάλλεται ανάλογα με τον ρυθμό καρέ της λειτουργίας εγγραφής video.

☞ Το διάφραγμα και τη ταχύτητα κλείστρου έχουν ξεχωριστές ρυθμίσεις στη λειτουργία φωτογράφισης (λειτουργία ) και στη λειτουργία video (λειτουργίες **S&Q**). Η αντιστάθμιση έκθεσης έχει κοινή τιμή ρύθμισης για τη λειτουργία φωτογράφισης (λειτουργία ) και τη λειτουργία video (λειτουργίες **S&Q**). Αυτό μπορεί να αλλάξει στις ρυθμίσεις.  «Επιλογή στοιχείων που θα ρυθμιστούν ξεχωριστά για φωτογραφίες και video (/ Separate Settings)» (P.308)

3. Πατήστε το κουμπί για να ξεκινήσετε την εγγραφή.

- Το ηχητικό σήμα απενεργοποιείται όταν η μηχανή εστιάζει στη λειτουργία **S&Q**.
- Το video που εγγράφεται θα εμφανιστεί στην οθόνη.
- Εάν μετακινήσετε το μάτι σας εμπρός στο σκόπευτρο, τότε video που εγγράφεται θα εμφανιστεί στο σκόπευτρο.
- Εμφανίζεται ένα κόκκινο πλαίσιο κατά την εγγραφή video (P.319).
- Η λυχνία εγγραφής video ανάβει κατά τη διάρκεια της εγγραφής video (P.320).
- Η περιοχή εστίασης μπορεί να αλλάξει πατώντας την οθόνη κατά τη διάρκεια της εγγραφής.
- Η έκθεση και το επίπεδο εγγραφής ήχου μπορούν να ρυθμιστούν κατά την εγγραφή.
- Η μηχανή θα ξεκινήσει τη μέτρηση της εγγραφής για να εμφανιστεί στην οθόνη.

☞ Μπορείτε επίσης να ξεκινήσετε την εγγραφή video πατώντας το κουμπί κλείστρου.

 «Εγγραφή video πατώντας το κουμπί κλείστρου (**S** Shutter Function)» (P.380)

4. Για να τερματίσετε την εγγραφή πατήστε ξανά το κουμπί .

ⓘ Όταν το στοιχείο **[AF Mode]** είναι ρυθμισμένο σε **[MF]** ή **[Pre MF]** στη λειτουργία **M**, μπορεί να οριστεί ταχύτητα κλείστρου μικρότερη από 1/24 μειώνοντας τον ρυθμό καρέ, αλλά η απόκριση των κουμπιών της μηχανής μπορεί να γίνει πιο αργή.

Εγγραφή video στις λειτουργίες λήψης

📷: PASM B **📷/S&Q: PASM**

Η εγγραφή video μπορεί να γίνει και στη λειτουργία προγράμματος ΑΕ ακόμα και όταν ο επιλογέας **📷/📷/S&Q** δεν βρίσκεται στη θέση **📷**.

🕒 Ο στόχος AF αποκτά το σχήμα που έχετε επιλέξει για τη λειτουργία **📷 mode/S&Q (P.79)**.

Περιστρέψτε τον επιλογέα **📷/📷/S&Q** στη θέση **📷** ή **S&Q** και ρυθμίστε εκ των προτέρων το σχήμα πλαισίου AF στην οθόνη επιλογής στόχου AF (P.112).

🕒 Τα video εγγράφονται με την ποιότητα video που έχει οριστεί στη λειτουργία ποιότητας **📷**.

1. Πατήστε το κουμπί **📷** για να ξεκινήσετε την εγγραφή.

- Η ένδειξη «**●REC**», ο χρόνος εγγραφής και ένα κόκκινο πλαίσιο εμφανίζονται κατά την εγγραφή video (P.319).

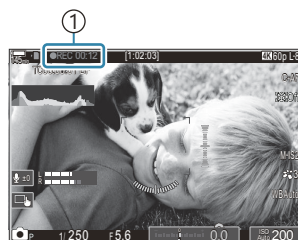

① Χρόνος εγγραφής

- Εάν μετακινήσετε το μάτι σας εμπρός στο σκόπευτρο, τότε video που εγγράφεται θα εμφανιστεί στο σκόπευτρο.
- Μπορείτε να αλλάξετε τη θέση εστίασης πιέζοντας στην οθόνη κατά τη διάρκεια της εγγραφής.

2. Για να τερματίσετε την εγγραφή πατήστε ξανά το κουμπί.

- Όταν τερματίζεται η εγγραφή, οι ενδείξεις «**●REC**», ο χρόνος εγγραφής και το κόκκινο πλαίσιο εξαφανίζονται από την οθόνη (P.319).

🕒 Ακόμη και αν πατήσετε το κουμπί **📷/REC**, δεν είναι δυνατή η εγγραφή video στις ακόλουθες περιπτώσεις:

- Κατά την πολλαπλή έκθεση, εάν το κουμπί κλείστρου είναι πατημένο μέχρι τη μέση κατά τη διαδοχική λήψη, κατά τη λήψη χρονισμού, κατά την αντιστάθμιση προοπτικής ή κατά τη διόρθωση fisheye, ή όταν χρησιμοποιείται η ζωντανή λήψη ND ή η ζωντανή λήψη GND

Χειρισμοί αφής (Αθόρυβα χειριστήρια)

: PASM B / S&Q : PASM





Μπορείτε να αποφύγετε την εγγραφή των ήχων που προέρχονται από τους χειρισμούς της μηχανής κατά την εγγραφή. Πρώτα πιέστε ένα στοιχείο και, κατόπιν, πιέστε τα βέλη που εμφανίζονται για να επιλέξετε τις ρυθμίσεις.



- ① **Ηλεκτρ. Ζουμ:** Έλεγχος εστιακής απόστασης φακών με μοτέρ zoom.
 - ② **Ένταση Ακουστικών:** Ρύθμιση της έντασης κατά τη χρήση ακουστικών.
 - ③ **Στάθμη Εγγραφής Ήχου:** Επιλέξτε τη στάθμη ήχου της εγγραφής.
 - ④ **Ταχύτητα κλείστρου:** Ρυθμίστε την ταχύτητα κλείστρου αν ο επιλογέας λειτουργιών είναι στη θέση **S** (ΑΕ προτεραιότητας κλείστρου) ή **M** (χειροκίνηση) στη λειτουργία / λειτουργία **S&Q** (P.79).
 - ⑤ **Τιμή διαφράγματος:** Ρυθμίστε την τιμή διαφράγματος αν ο επιλογέας λειτουργιών είναι στη θέση **A** (ΑΕ προτεραιότητας διαφράγματος) ή **M** στη λειτουργία / λειτουργία **S&Q** (P.79).
 - ⑥ **Αντιστ. Έκθεσης:** Ρυθμίστε την αντιστάθμιση έκθεσης. Αν ο επιλογέας λειτουργιών είναι στη θέση **M** στις λειτουργίες / **S&Q** (P.79), η αντιστάθμιση έκθεσης είναι διαθέσιμη όταν είναι επιλεγμένο το **[Auto]** για τη ρύθμιση **[ISO]** (P.175).
 - ⑦ **ISO:** Ρυθμίστε το **[ISO]** (P.175).
- ⓘ Οι αθόρυβοι χειρισμοί δεν είναι διαθέσιμοι κατά την εγγραφή video στη λειτουργία **S&Q** με ρυθμό καρέ αισθητήρα **[100fps]** ή ταχύτερο.
- 🔇 Μπορείτε να διαμορφώσετε τη μηχανή έτσι ώστε να χρησιμοποιείτε τους αθόρυβους χειρισμούς μέσω της οθόνης αφής και στη φωτογράφιση. **[Silent Operation]** (P.402)



Αποθήκευση προσαρμόσιμων ρυθμίσεων στον επιλογέα λειτουργιών (Προσαρμόσιμες λειτουργίες C1, C2, C3, C4 και C5)

Μπορείτε να αποθηκεύσετε, σε μορφή προσαρμόσιμων λειτουργιών, τις ρυθμίσεις ή τις λειτουργίες λήψης που χρησιμοποιείτε συχνότερα και να τις ανακαλείτε όποτε θέλετε, απλά περιστρέφοντας τον επιλογέα λειτουργιών. Τις αποθηκευμένες ρυθμίσεις μπορείτε να τις ανακαλείτε άμεσα μέσω των μενού. Μπορείτε να καταχωρίσετε ονόματα προσαρμόσιμων λειτουργιών για τη διάκριση μεταξύ των αποθηκευμένων ρυθμίσεων προσαρμόσιμων λειτουργιών. (P.88).

- Οι προσαρμόσιμες λειτουργίες μπορούν να καταχωρηθούν ξεχωριστά για φωτογραφίες (λειτουργία ) και video (λειτουργία /S&Q).
- Αποθηκεύστε τις ρυθμίσεις στις θέσεις **C1** έως **C5**.
- Στις προεπιλεγμένες ρυθμίσεις, οι ρυθμίσεις για τη Λειτουργία Εικόνας **[OM-Cinema1]** αποθηκεύονται στην προσαρμόσιμη λειτουργία  **C1** και για τη Λειτουργία Εικόνας **[OM-Cinema2]** στην προσαρμόσιμη λειτουργία  **C2**, αντίστοιχα.

Αποθήκευση ρυθμίσεων (Assign)

 : **PASMB** /S&Q : **PASM**

1. Προσαρμόστε τις ρυθμίσεις της μηχανής για εγγραφή.
 - Για πληροφορίες σχετικά με τις ρυθμίσεις που μπορείτε να αποθηκεύσετε, ανατρέξτε στη σελίδα «[Προεπιλεγμένες ρυθμίσεις](#)» (P.522).
2. Πατήστε το κουμπί **MENU** για να εμφανίσετε τα μενού.
3. Επισημάνετε την καρτέλα α χρησιμοποιώντας τον μπροστινό επιλογέα.
 - Για καταχώριση των ρυθμίσεων φωτογραφιών: Καρτέλα  **C1**
 - Για να καταχώριση των ρυθμίσεων video: Καρτέλα 
4. Επισημάνετε το **[1. Basic Settings/Image Quality]** χρησιμοποιώντας τα κουμπιά  ή τον πίσω επιλογέα.

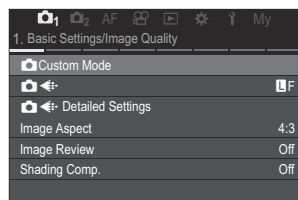

5. Επισημάνετε ένα στοιχείο χρησιμοποιώντας τα κουμπιά $\Delta \nabla$ και πατήστε το κουμπί **OK**.

- Για καταχώριση των ρυθμίσεων για φωτογραφίες: [**📷 Custom Mode**]
- Για καταχώριση των ρυθμίσεων για video: [**📹 Custom Mode**]

6. Επισημάνετε την προσαρμόσιμη λειτουργία που θέλετε (**[C1]** – **[C5]**) χρησιμοποιώντας τα κουμπιά $\Delta \nabla$ και πατήστε το κουμπί **OK**.

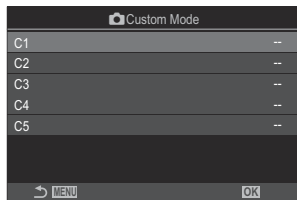

- Θα εμφανιστεί το μενού για την επιλεγμένη προσαρμόσιμη λειτουργία.

7. Επισημάνετε το **[Assign]** χρησιμοποιώντας τα κουμπιά $\Delta \nabla$ και πατήστε το κουμπί **OK**.

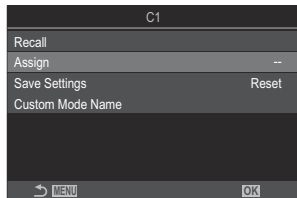

8. Επισημάνετε το **[Set]** χρησιμοποιώντας τα κουμπιά $\Delta \nabla$ και πατήστε το κουμπί **OK**.

- Όλες οι υπάρχουσες ρυθμίσεις θα αντικατασταθούν.
- Για να επαναφέρετε τις προεπιλεγμένες ρυθμίσεις της επιλεγμένης προσαρμόσιμης λειτουργίας, επισημάνετε το στοιχείο **[Reset]** και πατήστε το κουμπί **OK**.

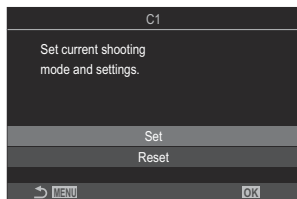



9. Πατήστε το κουμπί **MENU** για να εξέλθετε από τα μενού.

🔗 Οι προσαρμόσιμες λειτουργίες μπορούν να ενημερώνονται αυτόματα ώστε να αντικατοπτρίζουν τυχόν αλλαγές στις ρυθμίσεις (**C1**, **C2**, **C3**, **C4**, **C5**) κατά τη λήψη. 🖱️ «Αποθήκευση αλλαγών στις ρυθμίσεις κατά τη χρήση των Προσαρμόσιμων Λειτουργιών» (P.87)

Χρήση προσαρμόσιμων λειτουργιών (C1/C2/C3/C4/C5)

Για να ανακαλέσετε όλες τις αποθηκευμένες ρυθμίσεις, συμπεριλαμβανομένης της λειτουργίας λήψης:

Ανάκτηση ρυθμίσεων με τον επιλογέα λειτουργιών

1. Περιστρέψτε τον επιλογέα των /S&Q στη θέση  για να ανακαλέσετε μια προσαρμόσιμη λειτουργία για φωτογραφίες  ή στη θέση S&Q για να ανακαλέσετε μια προσαρμόσιμη λειτουργία για video.

2. Περιστρέψτε τον επιλογέα λειτουργιών στην επιθυμητή προσαρμόσιμη λειτουργία (C1, C2, C3, C4 ή C5).

- Η μηχανή θα ανακαλέσει την προσαρμόσιμη λειτουργία.

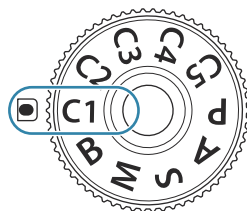

- Εάν έχει οριστεί το όνομα προσαρμόσιμης λειτουργίας (P88), εμφανίζεται στην οθόνη.



①

① Όνομα προσαρμόσιμης λειτουργίας

🔄 Από προεπιλογή, οι αλλαγές που γίνονται μετά την ανάκληση δεν επηρεάζουν τις αποθηκευμένες ρυθμίσεις. Την επόμενη φορά που θα επιλέξετε την προσαρμόσιμη λειτουργία με τον επιλογέα λειτουργιών θα ενεργοποιηθούν οι αποθηκευμένες ρυθμίσεις.

Ανάκτηση αποθηκευμένων ρυθμίσεων

Μπορείτε να ανακαλέσετε τις ρυθμίσεις που έχουν αποθηκευτεί στις προσαρμόσιμες λειτουργίες [C1] έως [C5].

1. Περιστρέψτε τον επιλογέα των //S&Q στην επιθυμητή λειτουργία.
2. Πατήστε το κουμπί **MENU** για να εμφανίσετε τα μενού.
3. Επισημάνετε την καρτέλα α χρησιμοποιώντας τον μπροστινό επιλογέα.
 - Για ανάκληση των ρυθμίσεων για φωτογραφίες: Καρτέλα 1
 - Για ανάκληση των ρυθμίσεων για video: Καρτέλα

4. Επισημάνετε το **[1. Basic Settings/Image Quality]** χρησιμοποιώντας τα κουμπιά ή τον πίσω επιλογέα.

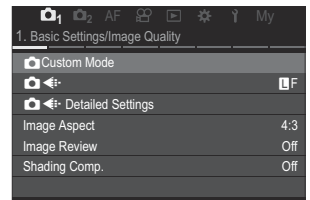

5. Επισημάνετε ένα στοιχείο χρησιμοποιώντας τα κουμπιά και πατήστε το κουμπί **OK**.
 - Για ανάκληση των ρυθμίσεων για φωτογραφίες: **[Custom Mode]**
 - Για ανάκληση των ρυθμίσεων για video: **[Custom Mode]**

6. Επισημάνετε την προσαρμόσιμη λειτουργία που θέλετε ([C1] – [C5]) χρησιμοποιώντας τα κουμπιά και πατήστε το κουμπί **OK**.

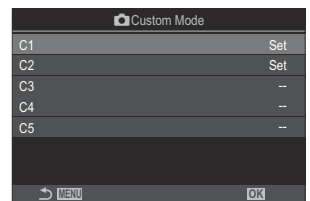

7. Επισημάνετε το **[Recall]** χρησιμοποιώντας τα κουμπιά και πατήστε το κουμπί **OK**.

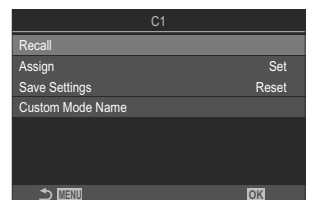

8. Επισημάνετε το **[Yes]** χρησιμοποιώντας τα κουμπιά Δ ∇ και πατήστε το κουμπί **OK**.

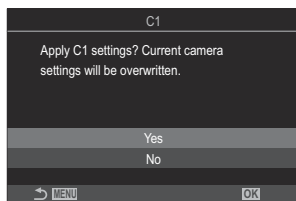

9. Πατήστε το κουμπί **MENU** για να εξέλθετε από τα μενού.

☞ Όταν ανακαλείτε μια ρύθμιση με τον επιλογέα λειτουργιών στη θέση **C1**, **C2**, **C3**, **C4** ή **C5**, τότε και η λειτουργία λήψης αλλάζει στην αποθηκευμένη λειτουργία. Το καταχωρημένο όνομα της προσαρμόσιμης λειτουργίας δεν θα εμφανιστεί.

☞ Οι ρυθμίσεις που ανακαλέσατε πατώντας το κουμπί στο οποίο έχετε αντιστοιχίσει τις **[C1]** – **[C5]** (Προσαρμοσμ. Λειτ. C1–5) μέσω της ρύθμισης **[Camera Button Function] (P.363)** ή **[Shutter Button Function] (P.363)** εμφανίζονται στις εξής περιπτώσεις:

- Απενεργοποίηση της μηχανής
- Περιστροφή του επιλογέα $\text{CAM}/\text{S&Q}$ σε άλλη ρύθμιση
- Περιστροφή του επιλογέα λειτουργιών σε άλλη θέση
- Πάτημα του κουμπιού **MENU** κατά τη φωτογράφιση
- Εκτέλεση επαναφοράς
- Αποθήκευση ή ανάκληση προσαρμόσιμων ρυθμίσεων

Αποθήκευση αλλαγών στις ρυθμίσεις κατά τη χρήση των Προσαρμόσιμων Λειτουργιών

Μπορείτε να αποθηκεύσετε τις αλλαγές που κάνατε στις ρυθμίσεις κατά τη χρήση των προσαρμόσιμων λειτουργιών της μηχανής. Οι αλλαγμένες ρυθμίσεις παραμένουν ακόμα κι αν μετακινήσετε τον επιλογέα λειτουργιών. Μπορείτε να χρησιμοποιήσετε προσαρμόσιμες λειτουργίες ακριβώς όπως τις λειτουργίες **P**, **A**, **S**, **M** και **B**.

1. Περιστρέψτε τον επιλογέα των $\text{CAM}/\text{S&Q}$ στην λειτουργία λήψης που επιθυμείτε να αποθηκεύσετε.
2. Πατήστε το κουμπί **MENU** για να εμφανίσετε τα μενού.
3. Επισημάνετε την καρτέλα α χρησιμοποιώντας τον μπροστινό επιλογέα.
 - Για αποθήκευση των τροποποιημένων ρυθμίσεων για φωτογραφίες: Καρτέλα CAM_1
 - Για αποθήκευση των τροποποιημένων ρυθμίσεων για video: Καρτέλα S&Q

4. Επισημάνετε το **[1. Basic Settings/Image Quality]** χρησιμοποιώντας τα κουμπιά <|> ή τον πίσω επιλογέα.
5. Επισημάνετε ένα στοιχείο χρησιμοποιώντας τα κουμπιά Δ ▽ και πατήστε το κουμπί **OK**.
 - Για αποθήκευση των τροποποιημένων ρυθμίσεων για φωτογραφίες: **[📷 Custom Mode]**
 - Για αποθήκευση των τροποποιημένων ρυθμίσεων για video: **[📹 Custom Mode]**
6. Επισημάνετε την προσαρμόσιμη λειτουργία που θέλετε (**[C1] – [C5]**) χρησιμοποιώντας τα κουμπιά Δ ▽ και πατήστε το κουμπί **OK**.
7. Επισημάνετε το **[Save Settings]** χρησιμοποιώντας τα κουμπιά Δ ▽ και πατήστε το κουμπί **OK**.
8. Επισημάνετε το **[Hold]** χρησιμοποιώντας τα κουμπιά <|> και πατήστε το κουμπί **OK**.
9. Πατήστε το κουμπί **MENU** για να εξέλθετε από τα μενού.

Ορισμός ονομάτων προσαρμόσιμων λειτουργιών (Custom Mode Name)

Μπορείτε να ορίσετε ονόματα προσαρμόσιμων λειτουργιών.

1. Περιστρέψτε τον επιλογέα των **📷/📹/S&Q** σε μια επιθυμητή λειτουργία λήψης.
2. Πατήστε το κουμπί **MENU** για να εμφανίσετε τα μενού.
3. Επισημάνετε την καρτέλα **a** χρησιμοποιώντας τον μπροστινό επιλογέα.
 - Για τον ορισμό ονομάτων για φωτογραφίες: Καρτέλα **📷1**
 - Για τον ορισμό ονομάτων για video: Καρτέλα **📹**
4. Επισημάνετε το **[1. Basic Settings/Image Quality]** χρησιμοποιώντας τα κουμπιά <|> ή τον πίσω επιλογέα.

5. Επισημάνετε ένα στοιχείο χρησιμοποιώντας τα κουμπιά Δ ∇ και πατήστε το κουμπί **OK**.
 - Για τον ορισμό ονομάτων για φωτογραφίες: [**Custom Mode**]
 - Για τον ορισμό ονομάτων για video: [**Custom Mode**]
6. Επισημάνετε την προσαρμόσιμη λειτουργία που θέλετε (**[C1] – [C5]**) χρησιμοποιώντας τα κουμπιά Δ ∇ και πατήστε το κουμπί **OK**.
7. Επισημάνετε το **[Custom Mode Name]** χρησιμοποιώντας τα κουμπιά Δ ∇ και πατήστε το κουμπί **OK**.
8. Εισάγετε ένα επιθυμητό όνομα.

Καταχώριση χαρακτήρων

1. Πατήστε το κουμπί **INFO** για εναλλαγή ανάμεσα σε κεφαλαία, μικρά και σύμβολα.
2. Επισημάνετε έναν χαρακτήρα με τα Δ ∇ \triangleleft και πατήστε το κουμπί **OK** για καταχώριση.
 - Ο επιλεγμένος χαρακτήρας εμφανίζεται στο πεδίο εισαγωγής χαρακτήρων (a).
 - Για να διαγράψετε έναν χαρακτήρα, πατήστε το κουμπί ⌫ .
3. Για να διαγράψετε έναν χαρακτήρα στο πεδίο εισαγωγής χαρακτήρων (a), μετακινήστε τον δείκτη χρησιμοποιώντας τον μπροστινό ή τον πίσω επιλογέα.
 - Επιλέξτε έναν χαρακτήρα και πατήστε το κουμπί ⌫ για να τον διαγράψετε.
4. Όταν ολοκληρώσετε την εισαγωγή, επιλέξτε **[End]** και πατήστε το κουμπί **OK**.

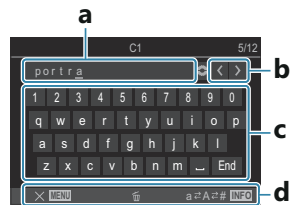

- a Πεδίο εισαγωγής χαρακτήρων
- b Πλήκτρα κίνησης δείκτη
- c Πληκτρολόγιο
- d Οδηγός χρήσης

⌫ Η λειτουργία αφής μπορεί να χρησιμοποιείται για την εισαγωγή χαρακτήρων και τον χειρισμό των λειτουργιών a έως d.

❗ Αν αλλάξετε το όνομα μιας προσαρμόσιμης λειτουργίας αλλάξει από τις προεπιλεγμένες ρυθμίσεις, επισημάνετε την επιλογή **[Assign]** ➔ **[Reset]** και πατήστε το κουμπί **OK** για να εμφανιστεί μια οθόνη που ρωτάει αν θέλετε να διαγράψετε το όνομα της προσαρμόσιμης λειτουργίας.

Επισημάνετε την επιλογή **[Delete]** για να διαγράψετε το όνομα προσαρμόσιμης λειτουργίας και να την επαναφέρετε στην προεπιλεγμένη ρύθμιση.

Επισημάνετε την επιλογή **[Keep]** για να αποθηκεύσετε το όνομα της προσαρμόσιμης λειτουργίας.

Ρυθμίσεις λήψης

Τρόπος αλλαγής των ρυθμίσεων λήψης

Η μηχανή διαθέτει πολλές φωτογραφικές λειτουργίες. Ανάλογα με τη συχνότητα χρήσης συγκεκριμένων ρυθμίσεων μπορείτε να συντομεύσετε την πρόσβαση σε αυτές μέσω κουμπιών, εικονιδίων στην οθόνη ή μενού που χρησιμοποιούνται για λεπτομερείς ρυθμίσεις.

| Μέθοδος | Περιγραφή |
|--|---|
| Κουμπιά άμεσης λειτουργίας | Προσαρμόστε άμεσα τις ρυθμίσεις χρησιμοποιώντας κουμπιά, συμπεριλαμβανομένων αυτών που αναγράφονται παρακάτω. Οι συχνότερα χρησιμοποιούμενες λειτουργίες έχουν αντιστοιχιστεί σε κουμπιά, για γρήγορη πρόσβαση κατά τη φωτογράφιση μέσω του σκοπεύτρου («Λειτουργίες P.92). |
| Πλήρης πίνακας ελέγχου LV/ πλήρης πίνακας ελέγχου | Επιλέξτε από τη λίστα των ρυθμίσεων που δείχνει την τρέχουσα κατάσταση της μηχανής. Μπορείτε επίσης να δείτε και τις τρέχουσες ρυθμίσεις της μηχανής (P.94). |
| Μενού | Εκτός από τις επιλογές λήψης και αναπαραγωγής τα μενού περιλαμβάνουν επιλογές που σας επιτρέπουν να προσαρμόσετε τη λειτουργία και τις προβολές της μηχανής, καθώς και να την ρυθμίσετε (P.100). |

Κουμπιά άμεσης λειτουργίας



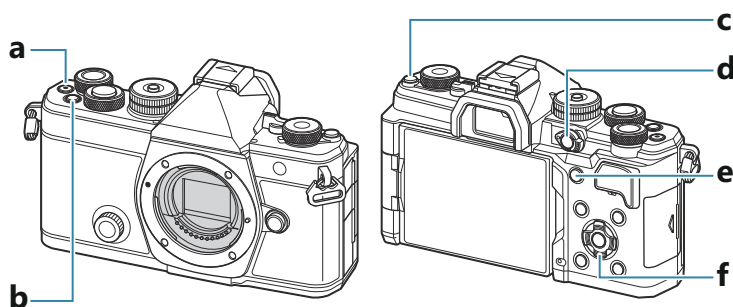

Λειτουργίες και κουμπιά άμεσης λειτουργίας

Οι λειτουργίες που χρησιμοποιούνται συχνότερα είναι αντιστοιχισμένες σε κουμπιά. Αυτά ονομάζονται «κουμπιά άμεσης λειτουργίας». Είναι χρήσιμα όταν αλλάζετε συχνά τις ρυθμίσεις σύμφωνα με το θέμα.

Δείτε παρακάτω τα κουμπιά στα οποία μπορείτε να αντιστοιχίσετε κάποιες λειτουργίες.



Κουμπιά άμεσης λειτουργίας κατά τη φωτογράφιση

| Κουμπι άμεσης λειτουργίας | Αντιστοιχισμένη λειτουργία |
|--|---|
| a Κουμπι  | Εγγραφή video (P.78) |
| b Κουμπι Fn | Αντιστάθμιση έκθεσης (P.161) |
| c Κουμπι  (LV) | Επιλογή προβολής (οθόνη/σκόπευτρο) (P.47) |
| d Κουμπι CP | Υπολογιστικές Λειτουργίες (P.378) |
| e Κουμπι AF-ON | AF-ON (P.123, P.124) |
| f Κουμπιά με βέλη (   ) |  (Επιλογή στόχου AF) (P.111) |

☞ Μπορείτε να αντιστοιχίσετε διαφορετικούς ρόλους σε κάθε κουμπί. ☞ «Αλλαγή των ρόλων των κουμπιών (Button Settings)» (P.363)

Κουμπιά άμεσης λειτουργίας κατά την εγγραφή video/S&Q

| Κουμπί άμεσης λειτουργίας | Αντιστοιχισμένη λειτουργία |
|--|---|
| a Κουμπί  | Εγγραφή video (P.78) |
| b Κουμπί Fn | Αντιστάθμιση έκθεσης (P.161) |
| c Κουμπί  (LV) | [EVF Auto Switch] (P.434) πατώντας παρατεταμένα το κουμπί |
| d Κουμπί CP | Κλείδωμα AE (P.169) |
| e Κουμπί AF-ON | AF-ON (P.123, P.124) |
| f Κουμπιά με βέλη (   ) |  (Επιλογή στόχου AF) (P.111) |



☞ Μπορείτε να αντιστοιχίσετε διαφορετικούς ρόλους σε κάθε κουμπί. ☞ «Αλλαγή των ρόλων των κουμπιών (Button Settings)» (P.363)

Για πληροφορίες σχετικά με τη χρήση του κάθε κουμπιού άμεσης λειτουργίας, ανατρέξτε στη σελίδα επεξήγησης της κάθε λειτουργίας.

Πλήρης πίνακας ελέγχου/πλήρης πίνακας ελέγχου LV

Στον Πλήρη πίνακα ελέγχου/Πλήρη πίνακα ελέγχου LV

Στον πλήρη πίνακα ελέγχου/πλήρη πίνακα ελέγχου LV εμφανίζονται οι ρυθμίσεις λήψης και οι τρέχουσες τιμές τους. Χρησιμοποιήστε τον πλήρη πίνακα ελέγχου κατά το καδράρισμα στο σκόπευτρο και τον πλήρη πίνακα ελέγχου LV κατά το καδράρισμα στην οθόνη («ζωντανή προβολή»).

- Στη λειτουργία , πατήστε το κουμπί  για εναλλαγή μεταξύ λήψης με το σκόπευτρο και λήψης με ζωντανή προβολή.

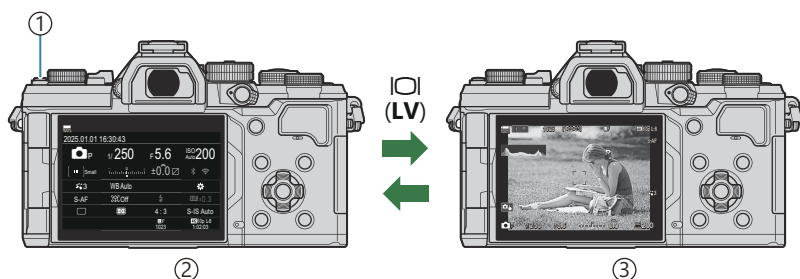

- ① Κουμπί  (LV)
- ② Φωτογράφιση με το σκόπευτρο (η οθόνη σβήνει όσο είναι ενεργοποιημένο το σκόπευτρο)
- ③ Φωτογράφιση με ζωντανή προβολή

Πλήρης πίνακας ελέγχου (Φωτογράφιση με το σκόπευτρο)

Ο πλήρης πίνακας ελέγχου εμφανίζεται συνεχώς στην οθόνη, κατά το καδράρισμα του θέματος στο σκόπευτρο. Πατήστε το κουμπί **OK** για να ενεργοποιήσετε τον δείκτη.

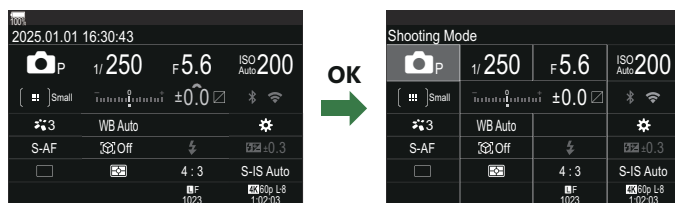

Πλήρης πίνακας ελέγχου LV (Φωτογράφιση με ζωντανή προβολή)

Για να εμφανίσετε τον πλήρη πίνακα ελέγχου LV στην οθόνη, πατήστε το κουμπί **OK** ενώ βρίσκεστε σε ζωντανή προβολή.

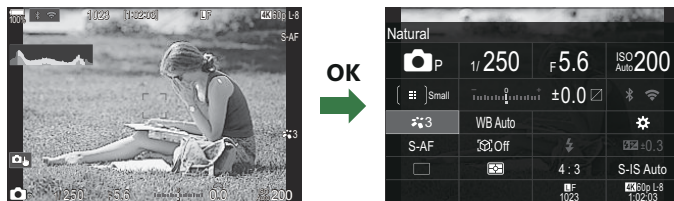

Ρύθμιση με τον Πλήρη πίνακα ελέγχου/ Πλήρη πίνακα ελέγχου LV

Αυτή η ενότητα επεξηγεί τον τρόπο χρήσης του πλήρη πίνακα ελέγχου/πλήρη πίνακα ελέγχου LV, χρησιμοποιώντας ως παράδειγμα τη ρύθμιση **[Subject Detection]**.

1. Πατήστε το κουμπί **OK**.

- Εάν πατήσετε το κουμπί ενώ βρίσκεστε σε ζωντανή προβολή, τότε στην οθόνη θα εμφανιστεί ο πλήρης πίνακας ελέγχου LV.
- Θα είναι επισημασμένη η τελευταία ρύθμιση που χρησιμοποιήθηκε.



① Δείκτης

2. Επισημάνετε ένα στοιχείο χρησιμοποιώντας τα Δ ∇ \triangleleft \triangleright .

- Η επιλεγμένη ρύθμιση θα επισημανθεί.
- Εμφανίζεται το όνομα της επιλεγμένης λειτουργίας.
- Μπορείτε επίσης να επισημάνετε στοιχεία, πιέζοντάς τα στην προβολή.

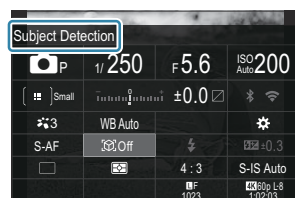

3. Περιστρέψτε τον μπροστινό/πίσω επιλογή για να αλλάξετε τη επισημασμένη ρύθμιση.

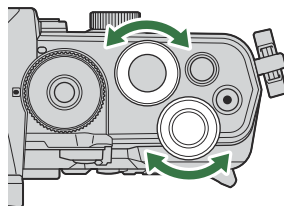

- Πατήστε το κουμπί κλείστρου μέχρι τη μέση για να αποθηκεύσετε την τρέχουσα ρύθμιση και να επιστρέψετε στην προβολή λήψης.

Σε αυτό το εγχειρίδιο, η διαδικασία για την αλλαγή μιας ρύθμισης χρησιμοποιώντας κουμπί άμεσης λειτουργίας απεικονίζεται ως εξής.

Πλήρης πίνακας ελέγχου

- **OK** \Rightarrow Subject Detection

Πρόσθετες επιλογές

Πατώντας το κουμπί **OK** ή πατώντας το στοιχείο στο Βήμα 2 εμφανίζονται οι επιλογές για την επισημασμένη ρύθμιση. Μπορείτε επίσης να διαμορφώσετε στοιχεία πιέζοντας τις τιμές ρύθμισης απευθείας στην προβολή. Σε ορισμένες περιπτώσεις, μπορείτε να διαμορφώσετε και πρόσθετες επιλογές.

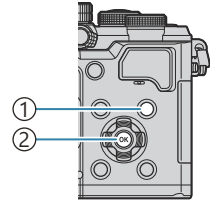

① Κουμπί **INFO**

② Κουμπί **OK**



①



②



③

- ① Προβολή Πλήρη πίνακα ελέγχου LV/Πλήρη πίνακα ελέγχου
- ② Προβολή μενού επιλογών
- ③ Προβολή λεπτομερούς ρύθμισης

Διαθέσιμες επιλογές στον Πλήρη πίνακα ελέγχου/Πλήρη πίνακα ελέγχου LV

Λειτουργία λήψης

Πλήρης πίνακας ελέγχου

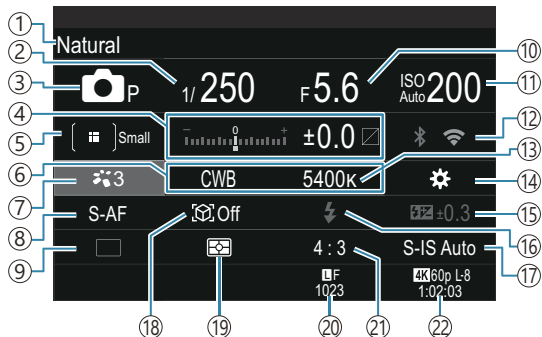

Πλήρης πίνακας ελέγχου LV

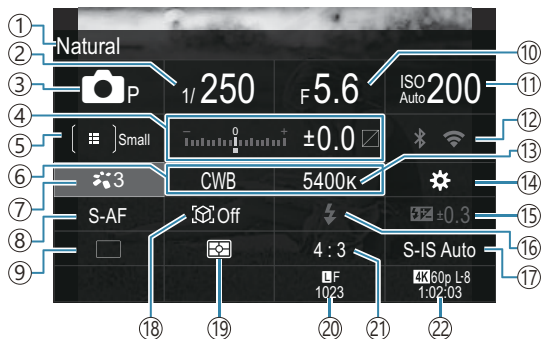

- ① Ονομασία τρέχουσας ενεργής επιλογής
- ② Ταχύτητα κλείστρου (P.59, P.65)
- ③ Λειτουργία λήψης (P.59)
- ④ Αντιστάθμιση έκθεσης/Έλεγχος φωτεινών και σκοτεινών περιοχών (P.161 / P.376)
- ⑤ 📷 Λειτουργ. στόχου AF (P.112)
- ⑥ Ισορροπία λευκού (P.248)
- ⑦ 📷 Λειτουργία εικόνας (P.233)
- ⑧ Λειτουργία AF (P.105)
- ⑨ Προώθηση (διαδοχικές λήψεις/χρονομέτρηση αυτοφωτογράφισης) (P.199)
- ⑩ Τιμή διαφράγματος (P.59, P.62)
- ⑪ Ευαισθησία ISO (P.175)
- ⑫ Wi-Fi/Bluetooth (P.457)
- ⑬ Θερμοκρασία χρώματος (P.248)
- ⑭ 📷 Λειτουργ. Κομπιού (P.363)
- ⑮ Έλεγχος έντασης του φλας (P.193)
- ⑯ Φλας (P.188)
- ⑰ 📷 Σταθεροποιητής Εικόνας (P.214)
- ⑱ Ανίχνευση Θέματος (P.127)
- ⑲ Φωτομέτρηση (P.167)
- ⑳ 📷 Ποιότητα εικόνας, Αριθμός φωτογραφιών που μπορούν να αποθηκευτούν «P.223, P.567»
- ㉑ Περιθώριο ύψους-πλάτους (P.231)
- ㉒ 📷 Ποιότητα video, Διαθέσιμος χρόνος εγγραφής (P.224, P.571)

Λειτουργία εγγραφής video

Πλήρης πίνακας ελέγχου LV

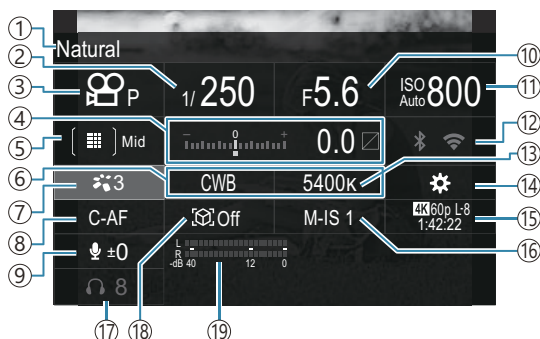

- ① Ονομασία τρέχουσας ενεργής επιλογής
- ② Ταχύτητα κλείστρου (P.79)
- ③ Λειτουργία λήψης (P.79)
- ④ Αντιστάθμιση έκθεσης/Έλεγχος φωτεινών και σκοτεινών περιοχών (P.161 / P.376)
- ⑤ 📷 Λειτουργ. στόχου AF (P.112)
- ⑥ Ισορροπία λευκού (P.248)
- ⑦ 📷 Λειτουργία εικόνας (P.233)
- ⑧ Λειτουργία AF (P.105)
- ⑨ Επίπεδο ηχογράφησης (P.82)
- ⑩ Τιμή διαφράγματος (P.79)
- ⑪ Ευαισθησία ISO (P.175)
- ⑫ Wi-Fi/Bluetooth (P.457)
- ⑬ Θερμοκρασία χρώματος (P.248)
- ⑭ 📷 Λειτουργ. Κομπιού (P.363)
- ⑮ 📷 Ποιότητα video, **S&Q** Ποιότητα video, Διαθέσιμος χρόνος εγγραφής (P.224, P.571)
- ⑯ 📷 Σταθεροποιητής Εικόνας (P.214)
- ⑰ Ένταση Ακουστικών (P.82)
- ⑱ Ανίχνευση Θέματος (P.127)
- ⑲ Μετρητής στάθμης εγγραφής ήχου (P.82)

Χρήση του μενού

Τι μπορείτε να κάνετε με τα μενού

Εκτός από τις επιλογές λήψης και αναπαραγωγής τα μενού περιλαμβάνουν επιλογές που σας επιτρέπουν να προσαρμόσετε τη λειτουργία και τις προβολές της μηχανής, καθώς και να την ρυθμίσετε.

Υπάρχουν αρκετές καρτέλες που αντιστοιχούν σε κατηγορίες ρυθμίσεων, όπου οι σχετικές ρυθμίσεις περιλαμβάνονται σε αντίστοιχες σελίδες.

Τρόπος χρήσης των μενού

| | |
|--------------------------|---|
| Μπροστινός επιλογέας (👉) | Επιλογή καρτέλας. |
| ◀▶/Πίσω επιλογέας (👈) | Επιλογή σελίδας. |
| △▽ | Μετακίνηση του δείκτη. |
| Κουμπί OK | Επιβεβαίωση της επιλογής/συνέχεια στην επόμενη οθόνη. |
| Κουμπί MENU | Ακύρωση επιλογής/επιστροφή στην προηγούμενη σελίδα. |

Στην παρακάτω επεξήγηση χρησιμοποιείται ως παράδειγμα η ρύθμιση [📷 AF Mode].

1. Πατήστε το κουμπί **MENU** για να εμφανίσετε τα μενού.

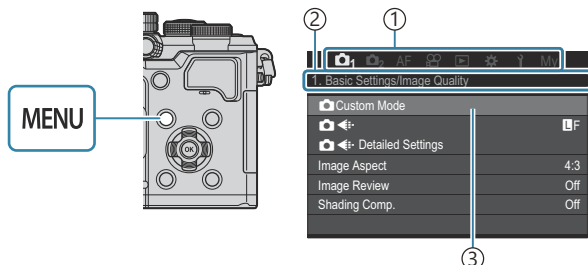

- 1) Καρτέλα
- 2) Τίτλος σελίδας
- 3) Δείκτης

2. Χρησιμοποιήστε τον μπροστινό επιλογέα για να επιλέξετε την καρτέλα που θέλετε.

- Το στοιχείο [📷 AF Mode] μπορεί να βρεθεί στην καρτέλα [AF]. Περιστρέψτε τον μπροστινό επιλογέα μέχρι να επισημανθεί η καρτέλα [AF].
- Μπορείτε να πατήσετε επίσης το εικονίδιο καρτέλας για να μεταβείτε στην καρτέλα.

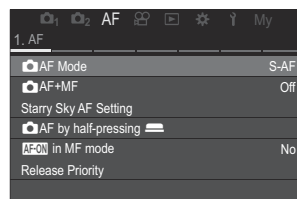
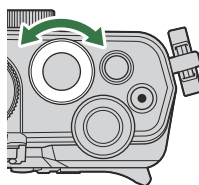

3. Χρησιμοποιήστε το <> ή τον πίσω επιλογή για να επιλέξετε τη σελίδα που θέλετε.

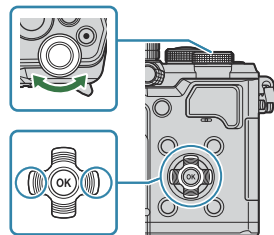

- Το στοιχείο [**AF Mode**] μπορεί να βρεθεί στην 5η σελίδα, [**5. Movie AF**]. Πατήστε τα <> ή περιστρέψτε τον πίσω επιλογή μέχρι να επισημανθεί το στοιχείο [**5. Movie AF**].

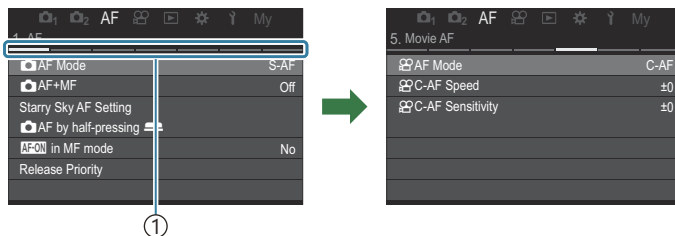

① Οδηγός σελίδας

- Μπορείτε να πατήσετε τον οδηγό σελίδας για να αλλάξετε σελίδα.

4. Επισημάνετε το [**AF Mode**] χρησιμοποιώντας τα κουμπιά Δ ∇ και πατήστε το κουμπι **OK**.

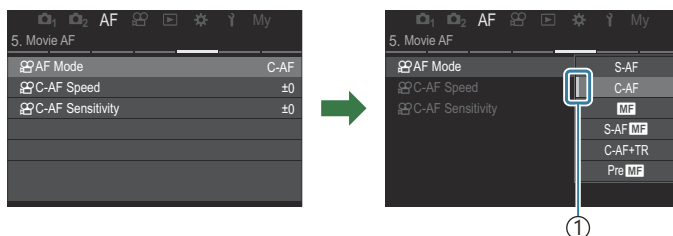
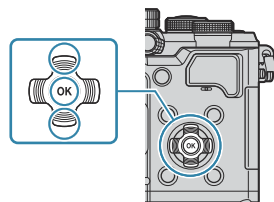

① Θα εμφανιστεί το στοιχείο που διαμορφώθηκε.

5. Χρησιμοποιήστε τα Δ ∇ για να επισημάνετε μια επιλογή και πατήστε το κουμπί **OK** για να την επιλέξετε.

- Η ρύθμιση επιβεβαιώθηκε.
- Πατήστε το πλήκτρο **MENU** για να κλείσει το μενού.
- Η διαδικασία μετά την επιλογή ενός στοιχείου και το πάτημα του κουμπιού **OK** διαφέρει, ανάλογα με το στοιχείο του μενού.
- Ορισμένα στοιχεία μενού απαιτούν επιπλέον ρυθμίσεις αφού επιλέξετε μια ρύθμιση στο Βήμα 5.

Σε αυτό το εγχειρίδιο, η διαδικασία για την επιλογή των στοιχείων ενός μενού απεικονίζεται ως εξής.

Μενού

• **MENU** → **AF** → 5. Movie AF →  AF Mode

 Για να ακυρώσετε μια ρύθμιση μέσω των μενού, πατήστε το κουμπί **MENU**.

 Για τις προεπιλεγμένες ρυθμίσεις κάθε επιλογής, ανατρέξτε στην ενότητα «[Προεπιλεγμένες ρυθμίσεις](#)» (P.522).

Προβολή της περιγραφής ενός στοιχείου των μενού

Εάν πατήσετε το κουμπί **INFO** με επιλεγμένο ένα στοιχείο των μενού, τότε εμφανίζεται η περιγραφή για το στοιχείο αυτό.

INFO

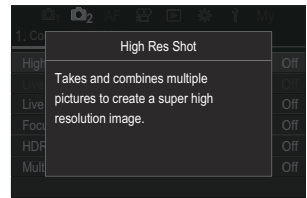
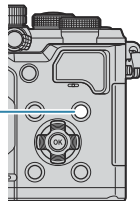

Στοιχεία που εμφανίζονται με γκριζο χρώμα

Εάν ένα στοιχείο δεν είναι διαθέσιμο λόγω της κατάστασης της μηχανής ή των υπόλοιπων ρυθμίσεων, τότε εμφανίζεται με γκριζο χρώμα.

Εάν πατήσετε το κουμπί **OK** με επισημασμένο ένα γκριζο στοιχείο, τότε θα εμφανιστεί ο λόγος που αυτό δεν είναι διαθέσιμο.

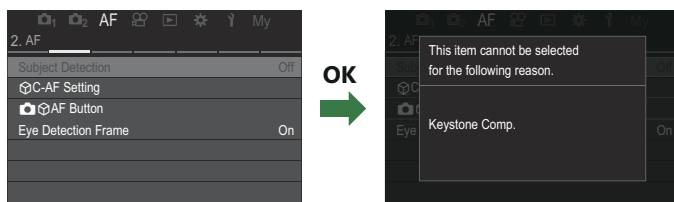

Βασικές λειτουργίες εστίασης

Επιλογή της λειτουργίας εστίασης (📷 AF Mode / 📷 AF Mode)

📷: PASM B 📷/S&Q: PASM

Μπορείτε να επιλέξετε μια μέθοδο εστίασης (λειτουργία εστίασης).

Πλήρης πίνακας ελέγχου

- OK ➔ AF Mode



Μενού







- MENU ➔ AF ➔ 1. AF ➔ 📷 AF Mode
- MENU ➔ AF ➔ 5. Movie AF ➔ 📷 AF Mode







🔗 Στη λειτουργία AF, οι ρυθμίσεις διαμορφώνονται ξεχωριστά για τη λειτουργία φωτογράφισης (λειτουργία 📷) και τη λειτουργία video (λειτουργίες 📷/S&Q). Οι ρυθμίσεις μπορούν επίσης να είναι κοινές. 🗨️ «Επιλογή στοιχείων που θα ρυθμιστούν ξεχωριστά για φωτογραφίες και video (📷/📷 Separate Settings)» (P.308)

S-AF (Μονή AF)

Η μηχανή εστιάζει μία φορά όταν το κουμπί κλείστρου πατηθεί μέχρι τη μέση ή όταν πατηθεί το κουμπί **AF-ON**. Όταν κλειδώσει η εστίαση στη λειτουργία 📷, ακούγεται ένας χαρακτηριστικός ήχος και ανάβει η ένδειξη επιβεβαίωσης AF και ο στόχος AF. Όταν κλειδώσει η εστίαση στις λειτουργίες 📷/S&Q, ακούγεται ένας χαρακτηριστικός ήχος και ανάβει η ένδειξη επιβεβαίωσης AF και ο στόχος AF. Αυτός ο τρόπος λειτουργίας είναι ιδανικός για λήψη φωτογραφιών ακίνητων θεμάτων ή θεμάτων με περιορισμένη κίνηση.

| | |
|---|--|
| <p>C-AF (Συνεχής AF)</p> | <p>Στη λειτουργία , η μηχανή επαναλαμβάνει τη μέτρηση της απόστασης μεταξύ θέματος και μηχανής καθώς και την εστίαση όσο παραμένει πατημένο είτε το κουμπί κλείστρου μέχρι τη μέση είτε το κουμπί AF-ON. Όταν η μηχανή εστιάσει στο θέμα, ανάβει η ένδειξη επιβεβαίωσης αυτόματης εστίασης AF στην οθόνη. Επίσης, ακούγεται ο χαρακτηριστικός ήχος όταν η εστίαση κλειδώνει την πρώτη φορά. Στις λειτουργίες /S&Q η μηχανή προσαρμόζει συνεχώς την εστίαση πριν και κατά την εγγραφή. Αυτή η λειτουργία είναι κατάλληλη όταν η απόσταση από το θέμα αλλάζει συνεχώς.</p> |
| <p>MF (Χειροκίνητη εστίαση)</p> | <p>Αυτή η λειτουργία σας επιτρέπει να εστιάζετε χειροκίνητα σε οποιαδήποτε θέση, χρησιμοποιώντας τον δακτύλιο εστίασης του φακού.</p> <div data-bbox="818 443 1012 600" data-label="Image"> </div> <ul style="list-style-type: none"> ① Κοντά ② ∞ ③ Δακτύλιος εστίασης |
| <p>S-AF </p> | <p>Η μηχανή εστιάζει με τη λειτουργία S-AF. Μπορείτε να προσαρμόσετε τη θέση εστίασης χρησιμοποιώντας τον δακτύλιο εστίασης του φακού.</p> |

| | |
|--|---|
| <p>C-AF+TR (Παρακολούθηση AF)</p> | <p>Πατήστε είτε το κουμπί κλείστρου μέχρι τη μέση είτε το κουμπί AF-ON για να εστιάσετε. Εάν το κουμπί παραμένει πατημένο σε αυτήν τη θέση, τότε η μηχανή παρακολουθεί το τρέχον θέμα και διατηρεί την εστίαση σε αυτό.</p> <p>Στις λειτουργίες /S&Q η AF της μηχανής συνεχίζει να παρακολουθεί το θέμα ακόμα κι αν αφήσετε το κουμπί πριν την έναρξη της εγγραφής. Για να διακόψετε, πατήστε το κουμπί OK.</p> <p>Εάν ξεκινήσετε την εγγραφή ενός video ενώ η μηχανή παρακολουθεί το θέμα, τότε η παρακολούθηση θα συνεχιστεί.</p> <p>Η παρακολούθηση AF λειτουργεί πάντα κατά την εγγραφή.</p> <ul style="list-style-type: none"> • Κατά τη διάρκεια παρακολούθησης AF, εμφανίζεται ένα λευκό πλαίσιο στο θέμα που παρακολουθείται. • Εάν χαθεί το θέμα που παρακολουθείται, το πλαίσιο θα εμφανίζεται με γκρι χρώμα. Απελευθερώστε το κουμπί και, στη συνέχεια, καθράρετε ξανά το θέμα και πατήστε είτε το κουμπί κλείστρου μέχρι τη μέση είτε το κουμπί AF-ON. <p> Εάν επιλεγεί το [On2] για τη ρύθμιση [AF Area Pointer], οι στόχοι AF θα εμφανίζονται στις περιοχές εστίασης αντί ενός λευκού πλαισίου.</p> <p> Όταν χρησιμοποιείται η παρακολούθηση AF (P.112), η επιλογή [AIII] δεν μπορεί να ενεργοποιηθεί για λειτουργία στόχου AF.</p> <p> Δεν μπορείτε να χρησιμοποιήσετε την παρακολούθηση AF με τα εξής:</p> <ul style="list-style-type: none"> - αντιστάθμιση προοπτικής, Λήψη Υψηλής Ανάλυσης, bracketing εστίασης, σύνθεση διαφορεικής εστίασης, φωτογράφιση χρονισμού, φωτογράφιση HDR, ζωντανή λήψη ND, ζωντανή λήψη GND, αντιστάθμιση fisheye |
| <p>Pre MF (Προεπιλογ. MF)</p> | <p>Κατά τη λήψη η μηχανή εστιάζει αυτόματα στο προεπιλεγμένο σημείο εστίασης.</p> |
| <p> AF (AF Αστροφωτογρ.) (μόνο κατά τη φωτογράφιση)</p> | <p>Επιλέξτε αυτήν τη λειτουργία για να φωτογραφίσετε τα αστέρια στον νυχτερινό ουρανό. Για να εστιάσετε στα αστέρια, πατήστε το κουμπί AF-ON.  «Χρήση της AF Αστροφωτογράφισης» (P.108)</p> |

-  Η επιλογή **[S-AF MF]** εμφανίζεται μόνο στη **[ AF Mode]**.
- Για να εστιάσετε χειροκίνητα κατά τη λήψη φωτογραφιών με αυτόματη εστίαση, χρησιμοποιήστε την επιλογή **[ AF+MF]**.  «Συνδυασμός αυτόματης και χειροκίνητης εστίασης ( AF+MF)» (P.120)
-  Το **[C-AF+TR]** δεν εμφανίζεται εάν επιλέγεται μια ρύθμιση διαφορετική της **[Off]** για το στοιχείο **[Subject Detection]** (P.127).
-  Η μηχανή ενδέχεται να μην μπορεί να εστιάσει εάν το θέμα είναι φτωχά φωτισμένο, παρεμποδίζεται από ομίχλη ή καπνό ή δεν διαθέτει αντίθεση.

- ⑦ Ανάλογα με το θέμα και τις συνθήκες της φωτογράφισης, η μηχανή ενδέχεται να μην μπορεί να ανιχνεύσει το θέμα.
- ⑦ Όταν χρησιμοποιείτε φακό συστήματος Four Thirds, η λειτουργία AF δεν είναι διαθέσιμη κατά την εγγραφή video.
- ⑦ Η επιλογή **[AF Mode]** δεν είναι διαθέσιμη εάν έχει επιλεγεί το **[Operative]** για τη ρύθμιση **[MF Clutch]** (P.158) και ο δακτύλιος εστίασης του φακού (P.493) βρίσκεται στη θέση MF ή εάν ο διακόπτης εστίασης έχει οριστεί σε MF.
- 👉 Ο μοχλός **Fn** μπορεί να χρησιμοποιηθεί για γρήγορη εναλλαγή της λειτουργίας AF.
- 👉 «Προσαρμογή του μοχλού **Fn** (Fn Lever Settings)» (P.385)
- 👉 Μπορείτε να επιλέξετε εάν η μηχανή θα εστιάζει όταν πατάτε το κουμπί κλείστρου μέχρι τη μέση. 👉 «Διαμόρφωση της λειτουργίας της AF όταν πατάτε το κουμπί κλείστρου (📷 AF by half-pressing 📷)» (P.122)

Χρήση της AF Αστροφωτογράφισης

1. Επιλέξτε το **[AF]** για λειτουργία AF.
2. Πατήστε το κουμπί **AF-ON** για να ξεκινήσει η AF Αστροφωτογράφισης.
 - Για να διακόψετε την AF Αστροφωτογράφισης, πατήστε ξανά το κουμπί **AF-ON**.
 - Μπορείτε να διαμορφώσετε τη μηχανή έτσι ώστε να ξεκινά η AF Αστροφωτογράφισης μόλις πατήσετε το κουμπί κλείστρου μέχρι τη μέση. 👉 «Αλλαγή των ρυθμίσεων της AF Αστροφωτογρ. (Starry Sky AF Setting)» (P.126)
 - Όταν είναι επιλεγμένη η AF Αστροφωτογράφισης η μηχανή εμφανίζει το μήνυμα **[Starry Sky AF is Running]**. Μόλις η μηχανή εστιάζει εμφανίζεται για δύο δευτερόλεπτα η ένδειξη επιβεβαίωσης (●). Εάν η μηχανή δεν μπορεί να εστιάζει, τότε η ένδειξη επιβεβαίωσης εστίασης αναβοσβήνει για δύο δευτερόλεπτα.
3. Πατήστε το κουμπί κλείστρου μέχρι τέρμα της υπόλοιπης διαδρομής του για να τραβήξετε τη φωτογραφία.

- ⑦ Η μηχανή δεν μπορεί να εστιάζει σε χώρους με έντονα φώτα.
- ⑦ Η AF Αστροφωτογράφισης δεν είναι διαθέσιμη με την Προ-Λήψη.
- ⑦ Δεν μπορεί να χρησιμοποιηθεί η AF Αστροφωτογρ. εάν έχει επιλεγεί μια ρύθμιση διαφορετική του **[Off]** για το στοιχείο **[Subject Detection]** (P.127).
- ⑦ Οι ρυθμίσεις **[📷 Orientation Linked [·:·]]** (P.145), **[[·:·] Loop Settings]** (P.150), **[📷 AF Limiter]** (P.138), **[AF Illuminator]** (P.143) και **[📷 AF Scanner]** (P.140) ορίζονται σταθερά σε **[Off]** και η ρύθμιση **[Frame Rate]** (P.396) ορίζεται σταθερά σε **[Normal]**.

- ⑦ Εάν έχει τοποθετηθεί φακός συστήματος Four Thirds, τότε επιλέγεται η χειροκίνητη εστίαση.
- ⑦ Η AF Αστροφωτογράφισης είναι διαθέσιμη με φακούς του συστήματος Micro Four Thirds που κατασκευάστηκαν από την OM Digital Solutions ή την OLYMPUS. Ωστόσο, δεν μπορεί να χρησιμοποιηθεί με φακούς μέγιστου διαφράγματος άνω του f/5.6. Για περισσότερες πληροφορίες, επισκεφθείτε τον ιστότοπό μας.
- 🔧 Η **[AF Priority]** (P.126) στο **[Starry Sky AF Setting]** προσφέρει μια επιλογή για **[Accuracy]** και **[Speed]**. Εάν επιλέξετε το **[Accuracy]** τότε στερεώστε τη μηχανή σε τρίποδο για να φωτογραφίσετε.
- 🔧 Οι επιλογές σας λειτουργίας στόχου AF περιορίζονται σε **[#]** Small, **[■]** Middle και **[■■]** Large (P.112).
- 🔧 Η μηχανή εστιάζει αυτόματα στο άπειρο μόλις επιλέξετε την AF Αστροφωτογράφισης.
- 🔧 Εάν είναι επιλεγμένο το **[On]** για τη ρύθμιση **[Release Priority]** στο **[Starry Sky AF Setting]**, τότε το κλείστρο απελευθερώνεται ακόμα και όταν το θέμα δεν είναι εστιασμένο.

Ρύθμιση της θέσης εστίασης για τη λειτουργία Προεπιλογ. MF

1. Επιλέξτε **[PreMF]** στη λειτουργία AF και πατήστε το κουμπί **INFO**.

2. Για να εστιάσετε πατήστε το κουμπί λήψης ως τη μέση.

- Μπορείτε να ρυθμίσετε την εστίαση περιστρέφοντας τον δακτύλιο εστίασης.

3. Πατήστε το κουμπί **OK**.

🔧 Μπορείτε να προσαρμόσετε την απόσταση του προεπιλεγμένου σημείου εστίασης μέσω της ρύθμισης **[Preset MF distance]** (P.157).

🔧 Η μηχανή εστιάζει στην προεπιλεγμένη απόσταση και στις εξής περιπτώσεις:

- όταν ενεργοποιείται και
- όταν βγαίνετε από τα μενού προς την προβολή λήψης.

Χειροκίνητη προσαρμογή της εστίασης κατά την αυτόματη εστίαση

- Επιλέξτε το **[On]** για το στοιχείο **[AF+MF]** (P.120) εκ των προτέρων. Το **[MF]** εμφανίζεται δίπλα στο **[S-AF]**, **[C-AF]**, **[C-AF+TR]** ή το **[AF]**.

1. Επιλέξτε μια λειτουργία εστίασης με την επισημάτωση ενός εικονιδίου **[MF]** (P.105).

- Στην εγγραφή video, επιλέξτε το **[S-AF MF]**.

2. Πατήστε το κουμπί κλείστρου μέχρι τη μέση για να εστιάσετε με την αυτόματη εστίαση.

- Κατά τη χρήση του **[AF MF]**, πατήστε το κουμπί **AF-ON** για να ξεκινήσει η AF Αστροφωτογράφισης.

3. Κρατήστε πατημένο το κουμπί κλείστρου μέχρι τη μέση και περιστρέψτε τον δακτύλιο εστίασης για να προσαρμόσετε χειροκίνητα την εστίαση.

- Για να εστιάσετε ξανά με την αυτόματη εστίαση, ελευθερώστε και πατήστε ξανά το κουμπί κλείστρου μέχρι τη μέση.

ⓘ Η χειροκίνητη προσαρμογή της εστίασης κατά την αυτόματη εστίαση δεν είναι διαθέσιμη στη λειτουργία **[AF MF]**.

🔍 Η χειροκίνητη προσαρμογή της εστίασης κατά την αυτόματη εστίαση είναι διαθέσιμη μέσω του δακτυλίου εστίασης των φακών M.ZUIKO PRO. Για πληροφορίες σχετικά με άλλους φακούς, επισκεφθείτε τον ιστότοπό μας.

4. Πατήστε το κουμπί κλείστρου μέχρι τέρμα της υπόλοιπης διαδρομής του για να τραβήξετε τη φωτογραφία.

Επιλογή στόχου εστίασης (AF Target Point)

📷: PASM B **📷/S&Q: PASM**

Το πλαίσιο που υποδεικνύει τη θέση του σημείου εστίασης αναφέρεται ως «στόχος AF». Μπορείτε να τοποθετήσετε τον στόχο επάνω στο θέμα σας.

1. Πατήστε τα κουμπιά $\Delta \nabla \triangleleft \triangleright$ για να εμφανίσετε τον στόχο AF.

2. Χρησιμοποιήστε τα κουμπιά $\Delta \nabla \triangleleft \triangleright$ για να επιλέξετε τη θέση AF κατά την επιλογή του στόχου AF.

- Για να επιλέξετε τον στόχο AF στο κέντρο, πατήστε παρατεταμένα το κουμπί **OK**.
- Μπορείτε να ενεργοποιήσετε την «κυκλική μετακίνηση» του επιλεγμένου στόχου AF έξω από τα όρια της προβολής (P.150).



3. Απελευθερώστε το κλείστρο.

- Η προβολή επιλογής στόχου AF απενεργοποιείται όταν πατάτε το κουμπί κλείστρου μέχρι τη μέση.
- Στη θέση του επιλεγμένου στόχου AF θα εμφανιστεί το πλαίσιο AF.

🔗 Μπορείτε να αλλάξετε τη θέση του στόχου AF κατά την εστίαση εάν έχετε επιλέξει το **[C-AF MF]** ή το **[C-AF MF]** στη λειτουργία **📷**.

🔗 Μπορείτε επίσης να αλλάξετε τη θέση του στόχου AF κατά την εγγραφή video.

🔗 Το μέγεθος και το πλήθος των στόχων AF αλλάζει σύμφωνα με τις ρυθμίσεις λήψης.

🔗 Εάν είναι επιλεγμένο το **[On]** για τη ρύθμιση **[AF Targeting Pad]** (P.152), τότε μπορείτε να αλλάξετε τη θέση του στόχου AF χρησιμοποιώντας την οθόνη αφής ενώ καδράρετε το θέμα σας στο σκόπευτρο.

Επιλογή λειτουργίας στόχου AF (Λειτ. στόχου AF)

📷: PASM B 📺/S&Q: PASM

Κουμπι

- Είτε Δ, ▽, ◀ είτε ▷

Πλήρης πίνακας ελέγχου

- OK ➡ AF Target Mode

1. Πατήστε τα κουμπιά Δ ▽ ◀ ▷ για να εμφανίσετε τον στόχο AF.
2. Περιστρέψτε τον μπροστινό επιλογή για να επιλέξετε μέγεθος και σχήμα κατά την επιλογή του στόχου AF.

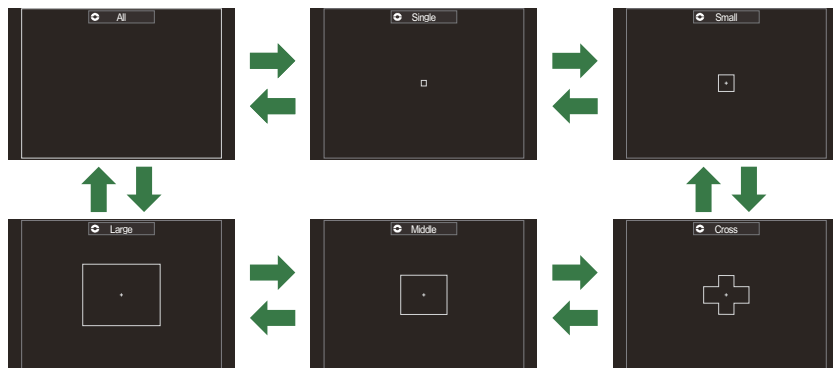

Τύποι λειτουργιών στόχου AF

- 🕒 Όταν χρησιμοποιείτε τις λειτουργίες AF (P.105), μπορείτε να επιλέξετε μόνο τα [#]Small, [#]Middle και [#]Large.
- 🕒 Οι μόνες διαθέσιμες επιλογές κατά την εγγραφή video είναι οι [#]Small, [#]Middle, [#]Large και [#]All.

☞ Μπορείτε να επιλέξετε τις λειτουργίες στόχου AF που θα εμφανίζονται μέσα από τη ρύθμιση [📷 **AF Target Mode Settings**] (P.115).

[📷] All

Η μηχανή επιλέγει τον στόχο για την εστίαση μεταξύ όλων των διαθέσιμων στόχων.

- Η μηχανή επιλέγει μεταξύ 1053 (39 × 27) στόχων στη λειτουργία 📷 και 741 (39 × 19) στόχων στις λειτουργίες 📷/S&Q.

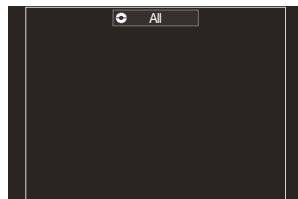

[·] Single

Επιλέγεται μόνο ένας στόχος εστίασης.

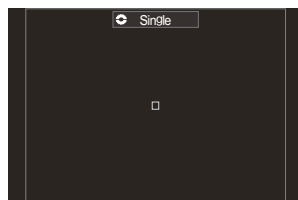

[📷] Small

Επιλέγεται μια μικρή σε μέγεθος ομάδα στόχων. Η μηχανή επιλέγει τον στόχο για την εστίαση μεταξύ αυτών της επιλεγμένης ομάδας.

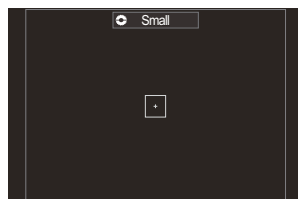

[📷] Cross

Επιλέγεται μια ομάδα στόχων σε σταυροειδή διάταξη. Η μηχανή επιλέγει τον στόχο για την εστίαση μεταξύ αυτών της επιλεγμένης ομάδας.

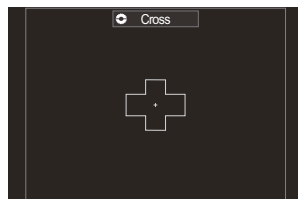

[3x3] Middle

Επιλέγεται μια μεσαία σε μέγεθος ομάδα στόχων. Η μηχανή επιλέγει τον στόχο για την εστίαση μεταξύ αυτών της επιλεγμένης ομάδας.

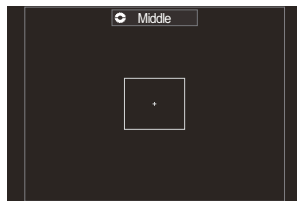

[3x3] Large

Επιλέγεται μια μεγάλη σε μέγεθος ομάδα στόχων. Η μηχανή επιλέγει τον στόχο για την εστίαση μεταξύ αυτών της επιλεγμένης ομάδας.

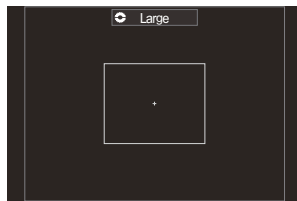

[3x3] C1-[3x3] C4 Προσαρμόσιμος στόχος

Μπορείτε να αλλάξετε το μέγεθος του στόχου AF και το βήμα (την απόσταση μετακίνησης κάθε φορά). Μπορείτε να επιλέξετε τις λειτουργίες προσαρμοσίμου στόχου όταν υπάρχει η ένδειξη (✓) δίπλα σε έναν προσαρμόσιμο στόχο του στοιχείου [\[3x3 \] AF Target Mode Settings](#) (P.115).

☞ Το πλήθος των διαθέσιμων στόχων AF μπορεί να μειωθεί ανάλογα με τις ρυθμίσεις λήψης.

☞ Μπορείτε να επιλέξετε διαφορετικές λειτουργίες στόχου AF ανάλογα με τον προσανατολισμό της μηχανής. [☞ «Αντιστοίχιση επιλογής στόχου AF στον προσανατολισμό της μηχανής \(Orientation Linked \[3x3 \]\)»](#) (P.145)

☞ Μπορείτε να ανακαλέσετε ταυτόχρονα τις παρακάτω ρυθμίσεις εστίασης, χρησιμοποιώντας τον μοχλό **Fn**. Μπορείτε να αντιστοιχίσετε ξεχωριστές ρυθμίσεις στις θέσεις 1 και 2 του μοχλού **Fn**. Κάντε αυτήν την επιλογή για γρήγορη προσαρμογή ρυθμίσεων σύμφωνα με τις συνθήκες λήψης.
- [\[AF Mode\]](#) (P.105), [\[AF Target Mode\]](#) (P.112) και [\[AF Target Point\]](#) (P.111)

Μπορείτε να διαμορφώσετε τον μοχλό **Fn** χρησιμοποιώντας το στοιχείο [\[3x3 \] Fn Lever Function](#) (P.386) ή το στοιχείο [\[3x3 \] Fn Lever Function](#) (P.387).

☞ Μπορείτε να προσαρμόσετε τις ρυθμίσεις στόχου AF για το στοιχείο [\[C-AF\]](#). [☞ \[3x3 \] C-AF Center Priority](#) (P.134)

☞ Μπορείτε να κάνετε διαφορετικές επιλογές για τη λήψη φωτογραφιών (λειτουργία [\[3x3 \]](#)) και την εγγραφή video (λειτουργίες [\[3x3 \]/S&Q](#)).

Ρύθμιση των επιλογών για τις λειτουργίες στόχου AF (AF Target Mode Settings)

 : **PASMB**  / **S&Q** : **PASM**

Καθορίστε τις επιλογές που θα εμφανίζονται κατά τη ρύθμιση της  Λειτουργ. Στόχου AF.

Μενού

• **MENU** → **AF** → 6. AF Target Settings & Operations →  AF Target Mode Settings

1. Επιλέξτε τις λειτουργίες στόχου AF που θέλετε να εμφανίζονται ως επιλογές και τοποθετήστε την ένδειξη επιλογής (✓) δίπλα σε κάθε μία.

- Χρησιμοποιήστε τα Δ ∇ για να επιλέξετε ένα στοιχείο και πατήστε το κουμπί **OK** για να εμφανιστεί η ένδειξη επιλογής (✓) δίπλα του.

Για να καταργήσετε την επιλογή πατήστε ξανά το κουμπί **OK**.

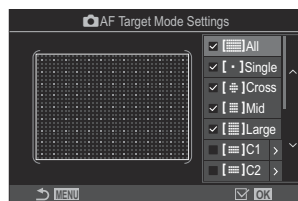

Οθόνη  AF Ρυθμίσεις λειτουργ. Στόχου

All, [\cdot] Single, [] Cross, [] Mid, [] Large

Τοποθετώντας την ένδειξη (✓) δίπλα σε μια επιλογή, τότε αυτή θα εμφανίζεται ως επιλογή όταν θα επιλέγετε τον στόχο AF.

[] C1-[] C4

Τοποθετώντας την ένδειξη (✓) δίπλα σε μια επιλογή, τότε αυτή θα εμφανίζεται ως επιλογή όταν θα επιλέγετε τον στόχο AF.

Πατήστε το \triangleright για να αλλάξετε το μέγεθος του στόχου AF και το βήμα (την απόσταση μετακίνησης κάθε φορά).

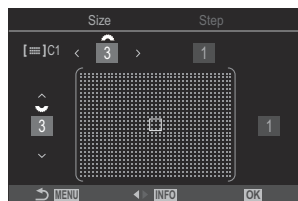

| Στοιχείο | Κράτημα | Κράτημα |
|----------|--|--|
| Size | 12 τύποι (1 / 3 / 5 / 7 / 9 / 11 / 15 / 19 / 23 / 27 / 33 / 39) Αλλάξτε τη ρύθμιση με τα ◀▶ ή τον μπροστινό επιλογέα. | 10 τύποι (1 / 3 / 5 / 7 / 9 / 11 / 15 / 19 / 23 / 27) Αλλάξτε τη ρύθμιση με τα Δ ▽ ή τον πίσω επιλογέα. |
| Step | 8 τύποι (1 έως 8) Αλλάξτε τη ρύθμιση με τα ◀▶ ή τον μπροστινό επιλογέα. | 5 τύποι (1 έως 5) Αλλάξτε τη ρύθμιση με τα Δ ▽ ή τον πίσω επιλογέα. |

Πατήστε το κουμπί **INFO** για εναλλαγή ανάμεσα στο Μέγεθος και το Βήμα.

Πλαίσιο μεγέθυνσης/Μεγέθυνση AF (Super Spot AF)

📷: PASM B 📷/S&Q: PASM

Κατά τη λήψη μπορείτε να κάνετε μεγέθυνση στην προβολή. Κάντε μεγέθυνση στην περιοχή εστίασης, για περισσότερη ακρίβεια. Στους μεγάλους συντελεστές μεγέθυνσης θα μπορείτε να εστιάσετε σε περιοχές μικρότερες από τον κανονικό στόχο εστίασης. Κατά τη μεγέθυνση, μπορείτε να αλλάξετε τη θέση της περιοχής εστίασης.

Κουμπί

- Το κουμπί στο οποίο αντιστοιχίσατε τη λειτουργία **Q**

🔗 Για να χρησιμοποιήσετε το Πλαίσιο μεγέθυνσης/Μεγέθυνση AF, πρέπει να αντιστοιχίσετε το **[Q]** (P.365) σε ένα χειριστήριο της μηχανής. 🖱️ «Αλλαγή των ρόλων των κουμπιών (Button Settings)» (P.363)

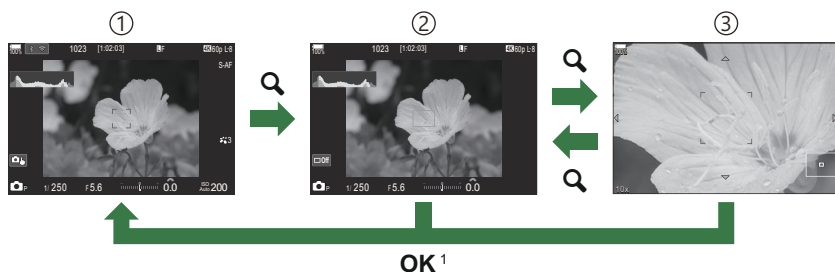

- 1 Οθόνη λήψης
- 2 Προβολή πλαισίου μεγέθυνσης AF
- 3 Προβολή μεγέθυνσης AF

1 Μπορείτε, επίσης, να επιστρέψετε στην προβολή λήψης πατώντας παρατεταμένα το κουμπί στο οποίο αντιστοιχίσατε τη λειτουργία **[Q]** (μεγέθυνση) αντί το κουμπί **OK**.

1. Πατήστε το κουμπί στο οποίο αντιστοιχίσατε τη λειτουργία **[Q]** (μεγέθυνση).
 - Θα εμφανιστεί το πλαίσιο μεγέθυνσης.

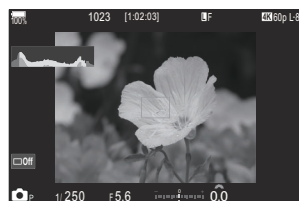

2. Πατήστε τα κουμπιά $\Delta \nabla \triangleleft \triangleright$ για να μετακινήσετε το πλαίσιο μεγέθυνσης.

- Για να επαναφέρετε το πλαίσιο στο κέντρο, πατήστε παρατεταμένα το κουμπί **OK**.

3. Προσαρμόστε το μέγεθος του πλαισίου μεγέθυνσης για να επιλέξετε συντελεστή μεγέθυνσης.

- Πατήστε το κουμπί **INFO** και, μετά, χρησιμοποιήστε τα κουμπιά $\Delta \nabla$ ή τον μπροστινό ή πίσω επιλογέα για να προσαρμόσετε το μέγεθος του πλαισίου μεγέθυνσης.
- Πατήστε το κουμπί **OK** για αποδοχή των αλλαγών και έξοδο.



4. Πατήστε ξανά το κουμπί στο οποίο αντιστοιχίσατε τη λειτουργία [**Q**].

- Η μηχανή θα μεγθύνει στην επιλεγμένη περιοχή, καλύπτοντας όλη την προβολή.
- Χρησιμοποιήστε τον μπροστινό ή τον πίσω επιλογέα για μεγέθυνση ή σμίκρυνση.
- Χρησιμοποιήστε τα κουμπιά $\Delta \nabla \triangleleft \triangleright$ για να κάνετε κύλιση στην προβολή.
- Εάν η λειτουργία λήψης είναι η **M** (χειροκίνητη) ή **B** (Bulb) και δεν έχει επιλεγεί το [**ISO Auto**], μπορείτε να πατήσετε το κουμπί **INFO** κατά τη μεγέθυνση για να επιλέξετε διάφραγμα ή ταχύτητα κλείστρου.
- Πατήστε το κουμπί **Q** για να επιστρέψετε στο πλαίσιο μεγέθυνσης.
- Πατήστε το κουμπί **OK** για να τερματίσετε τη μεγέθυνση εστίασης.
- Μπορείτε επίσης να τερματίσετε τη μεγέθυνση εστίασης, κρατώντας πατημένο το **Q**.



Προβολή ρύθμισης της έκθεσης για τις λειτουργίες **M** και **B**

- ① Η μεγέθυνση εστίασης εφαρμόζεται μόνο στην προβολή. Οι φωτογραφίες που θα τραβηχτούν με τη μηχανή δεν επηρεάζονται.
- ① Η Μεγέθυνση AF δεν λειτουργεί κατά την απεικόνιση με μεγέθυνση όταν χρησιμοποιείτε φακό συστήματος Four Thirds.
- ① Εάν στις λειτουργίες S&Q η ρύθμιση [**Digital Tele-converter**] είναι στο [**On**], τότε η μηχανή δεν μπορεί να κάνει ζουμ.
- 🔊 Κατά την προβολή του πλαισίου μεγέθυνσης AF ή μεγέθυνσης AF μπορείτε να τραβήξετε φωτογραφίες.

- ☞ Μπορείτε να χρησιμοποιήσετε χειρισμούς αφής για τη μεγέθυνση εστίασης.  «Λήψη με χρήση χειρισμών της οθόνης αφής» (P.55)
- ☞ Μπορείτε να διαμορφώσετε τη μηχανή έτσι ώστε η μεγέθυνση εστίασης να τερματίζεται μόλις πατήσετε το κουμπί κλείστρου μέχρι τη μέση.  «Επιλογή της συμπεριφοράς της μηχανής όταν πατάτε το κουμπί κλείστρου κατά τη μεγέθυνση ζωντανής προβολής (LV Close Up Mode)» (P.391)

Ρυθμίσεις για προσαρμογή του τρόπου εστίασης

Συνδυασμός αυτόματης και χειροκίνητης εστίασης (📷 AF+MF)

📷: PASM B 📷/S&Q: PASM

Μόλις η μηχανή εστιάσει αυτόματα, μπορείτε να ρυθμίσετε χειροκίνητα την εστίαση κρατώντας πατημένο το κουμπί κλείστρου μέχρι τη μέση και περιστρέφοντας τον δακτύλιο εστίασης. Μπορείτε να αλλάξετε όποτε θέλετε από αυτόματη σε χειροκίνητη εστίαση ή να ρυθμίσετε την εστίαση με ακρίβεια μετά την αυτόματη εστίαση.

🔗 Η διαδικασία εξαρτάται από την επιλεγμένη λειτουργία AF (P.105).

Μενού



• MENU → AF → 1. AF → 📷 AF+MF

On

Η χειροκίνητη προσαρμογή της εστίασης ενεργοποιείται κατά την αυτόματη εστίαση. Το **MF** εμφανίζεται δίπλα στο **[S-AF]**, **[C-AF]**, **[C-AF+TR]** ή το **[AF]**.

- Εάν είναι επιλεγμένη η **[S-AF MF]** και εστιάσετε με μονή AF, τότε μπορείτε να κρατήσετε είτε το κουμπί κλείστρου πατημένο μέχρι τη μέση είτε το κουμπί **AF-ON** πατημένο και να προσαρμόσετε χειροκίνητα την εστίαση. Εναλλακτικά, μπορείτε να επιλέξετε τη χειροκίνητη εστίαση περιστρέφοντας τον δακτύλιο εστίασης ενώ εστιάζει η μηχανή. Μπορείτε επίσης να προσαρμόσετε χειροκίνητα την εστίαση ενώ το κλείστρο είναι ανοικτό και κατά τις διαδοχικές λήψεις.
- Εάν είναι επιλεγμένο το **[C-AF MF]** ή το **[C-AF+TR MF]**, μπορείτε να επιλέξετε τη χειροκίνητη εστίαση, περιστρέφοντας τον δακτύλιο εστίασης, ενώ η μηχανή εστιάζει με συνεχή AF ή συνεχή AF με παρακολούθηση. Πατήστε για δεύτερη φορά είτε το κουμπί κλείστρου μέχρι τη μέση είτε το κουμπί **AF-ON** για να εστιάσετε ξανά με την αυτόματη εστίαση. Μπορείτε επίσης να προσαρμόσετε χειροκίνητα την εστίαση ενώ το κλείστρο είναι ανοικτό και κατά τις διαδοχικές λήψεις.
- Εάν επιλέξετε το **[AF MF]**, μπορείτε να εστιάσετε χειροκίνητα είτε πριν είτε μετά την αυτόματη εστίαση με το **AF**.

Off Η χειροκίνητη προσαρμογή της εστίασης απενεργοποιείται κατά την αυτόματη εστίαση.

- 🕒 Η χειροκίνητη εστίαση δεν είναι διαθέσιμη κατά τις διαδοχικές λήψεις στη λειτουργία [SH1] ή [**ProCap SH1**].
- 🔗 Η αυτόματη εστίαση με χειροκίνητη προσαρμογή είναι επίσης διαθέσιμη όταν η αυτόματη εστίαση είναι αντιστοιχισμένη σε άλλα χειριστήρια της μηχανής.  «Αλλαγή των ρόλων των κουμπιών (Button Settings)» (P.363)
- 🔗 Μπορείτε να χρησιμοποιήσετε τον δακτύλιο εστίασης για να διακόψετε την αυτόματη εστίαση μόνο όταν χρησιμοποιείτε φακούς M.ZUIKO PRO. Για πληροφορίες σχετικά με άλλους φακούς, επισκεφθείτε τον ιστότοπό μας.
- 🔗 Στη λειτουργία **B** (Bulb), η χειροκίνητη εστίαση ελέγχεται από την επιλογή στη ρύθμιση [**Bulb/Time Focusing**] (P.296).

Διαμόρφωση της λειτουργίας της AF όταν πατάτε το κουμπί κλείστρου (📷 AF by half-pressing)

📷: **PASMB** 👤/S&Q: **PASM**

Μπορείτε να επιλέξετε εάν η μηχανή θα εστιάζει όταν πατάτε το κουμπί κλείστρου μέχρι τη μέση.

Μενού

- MENU → AF → 1. AF → 📷 AF by half-pressing 

| | |
|------------------|---|
| S-AF | <p>Ρυθμίστε τον τρόπο λειτουργίας της AF όταν είναι επιλεγμένη η λειτουργία [S-AF].</p> <p>[No]: Η μηχανή δεν ξεκινά να εστιάζει αυτόματα όταν πατάτε το κουμπί κλείστρου μέχρι τη μέση.</p> <p>[Yes]: Η μηχανή ξεκινά να εστιάζει αυτόματα όταν πατάτε το κουμπί κλείστρου μέχρι τη μέση. Εάν πατήσετε το κουμπί κλείστρου μέχρι τη μέση ενώ κρατάτε πατημένο το κουμπί AF-ON, τότε η αυτόματη εστίαση θα συνεχιστεί.</p> |
| C-AF/ C-AF+TR | <p>Ρυθμίστε τον τρόπο λειτουργίας της AF όταν είναι επιλεγμένη η λειτουργία [C-AF] ή [C-AF+TR].</p> <p>[No]: Η μηχανή δεν ξεκινά να εστιάζει αυτόματα όταν πατάτε το κουμπί κλείστρου μέχρι τη μέση.</p> <p>[Yes]: Η μηχανή ξεκινά να εστιάζει αυτόματα όταν πατάτε το κουμπί κλείστρου μέχρι τη μέση. Εάν πατήσετε το κουμπί κλείστρου μέχρι τη μέση ενώ κρατάτε πατημένο το κουμπί AF-ON, τότε η αυτόματη εστίαση θα συνεχιστεί.</p> |

Αυτόματη εστίαση με το κουμπί AF-ON

: **PASMB** /S&Q: **PASM**

Η μηχανή ξεκινά να εστιάζει αυτόματα όταν πατάτε το κουμπί **AF-ON**. Η αυτόματη εστίαση τερματίζεται όταν αφήνετε το κουμπί **AF-ON**. Εάν πατήσετε το κουμπί **AF-ON** ενώ η μηχανή εστιάζει αυτόματα με πατημένο το κουμπί κλείστρου μέχρι τη μέση, τότε η αυτόματη εστίαση θα συνεχιστεί.

Κουμπί

- Κουμπί **AF-ON**

☞ Εάν έχετε επιλέξει το **[C-AF]** για τη ρύθμιση **[AF Mode]** και πατήσετε το κουμπί **AF-ON** κατά την εγγραφή video, τότε η μηχανή χρησιμοποιεί τη λειτουργία S-AF. Εάν έχετε επιλέξει το **[C-AF+TR]** και πατήσετε το κουμπί **AF-ON**, τότε η μηχανή ενεργοποιεί την παρακολούθηση AF.

Χρήση της Αυτόματης Εστίασης στη Λειτουργία Χειροκίνητης Εστίασης (**AF-ON** in MF mode)



 : **PASMB**  / **S&Q** : **PASM**

Μπορείτε να διαμορφώσετε τη μηχανή έτσι ώστε να εστιάζει αυτόματα όταν πατάτε το κουμπί **AF-ON**, ακόμα και εάν έχετε επιλέξει ως λειτουργία AF το **[MF]** ή το **[Pre MF]**.

Μενού

- **MENU** → **AF** → 1. AF → **AF-ON** in MF mode

| | |
|-----|--|
| No | Εάν στη λειτουργία AF έχετε επιλέξει το [MF] ή το [Pre MF] , η μηχανή δεν εστιάζει αυτόματα ακόμα κι αν πατήσετε το κουμπί AF-ON . |
| Yes | Εάν στη λειτουργία AF έχετε επιλέξει το [MF] ή το [Pre MF] , η μηχανή εστιάζει αυτόματα με τη λειτουργία [S-AF] εάν πατήσετε το κουμπί AF-ON . |

ⓘ Όταν ο επιλογέας  /  / **S&Q** είναι στη θέση **S&Q** και ο επιλογέας λειτουργιών είναι στη θέση **M**, η λειτουργία ρυθμίζεται σταθερά στο **[No]**.

Διαμόρφωση της μηχανής όταν δεν μπορεί να εστιάσει στο θέμα (Release Priority)



Μπορείτε να επιλέξετε εάν η μηχανή θα φωτογραφίζει όταν δεν έχει καταφέρει να εστιάσει αυτόματα στο θέμα.

Μενού

- MENU → AF → 1. AF → Release Priority

| | |
|--------------|---|
| S-AF | <p>Επιλέξτε τη συμπεριφορά της μηχανής όταν η λειτουργία AF είναι η [S-AF] και δεν έχει καταφέρει να εστιάσει αυτόματα στο θέμα.</p> <p>[Off]: Εάν η μηχανή δεν μπορεί να εστιάσει αυτόματα στο θέμα τότε το κλείστρο δεν απελευθερώνεται, ακόμα κι αν πατήσετε το κουμπί κλείστρου μέχρι το τέρμα. Εάν το φλας είναι διαμορφωμένο να ανάψει, τότε το κλείστρο θα ελευθερωθεί μόλις φορτίσει το φλας.</p> <p>[On]: Εάν η μηχανή δεν μπορεί να εστιάσει αυτόματα στο θέμα, τότε το κλείστρο απελευθερώνεται εάν πατήσετε το κουμπί κλείστρου μέχρι το τέρμα.</p> |
| C-AF/C-AF+TR | <p>Επιλέξτε τη συμπεριφορά της μηχανής όταν η λειτουργία AF είναι η [C-AF] ή [C-AF+TR] και δεν έχει καταφέρει να εστιάσει αυτόματα στο θέμα.</p> <p>[Off]: Εάν η μηχανή δεν μπορεί να εστιάσει αυτόματα στο θέμα τότε το κλείστρο δεν απελευθερώνεται, ακόμα κι αν πατήσετε το κουμπί κλείστρου μέχρι το τέρμα. Εάν το φλας είναι διαμορφωμένο να ανάψει, τότε το κλείστρο θα ελευθερωθεί μόλις φορτίσει το φλας.</p> <p>[On]: Εάν η μηχανή δεν μπορεί να εστιάσει αυτόματα στο θέμα, τότε το κλείστρο απελευθερώνεται εάν πατήσετε το κουμπί κλείστρου μέχρι το τέρμα.</p> |

Αλλαγή των ρυθμίσεων της AF Αστροφωτογρ. (Starry Sky AF Setting)



Μπορείτε να διαμορφώσετε τη λειτουργία AF Αστροφωτογρ.

Μενού

- MENU → AF → 1. AF → Starry Sky AF Setting

| | |
|------------------|--|
| AF Priority | <p>[Accuracy]: Δίνεται προτεραιότητα στην ακρίβεια της εστίασης έναντι της ταχύτητας. Χρησιμοποιήστε τρίποδο.</p> <p>[Speed]: Δίνεται προτεραιότητα στην ταχύτητα της εστίασης έναντι της ακρίβειας.</p> |
| AF Operation | <p>[]: Η μηχανή εστιάζει αυτόματα συνεχώς, όσο κρατάτε πατημένο μέχρι το κουμπί κλείστρου.</p> <p>[AF-ON]: Η μηχανή εστιάζει αυτόματα συνεχώς, όσο κρατάτε πατημένο το κουμπί AF-ON.</p> <p>[AF-ON Start/Stop]: Η εστίαση ξεκινά μόλις πατήσετε το κουμπί AF-ON. Για να τερματίσετε την εστίαση πατήστε ξανά.</p> |
| Release Priority | <p>[Off]:</p> <ul style="list-style-type: none">• Εάν στη ρύθμιση [AF Operation] είναι επιλεγμένο το [], τότε το κλείστρο δεν απελευθερώνεται ακόμα κι αν πατήσετε το κουμπί κλείστρου μέχρι το τέρμα, εκτός εάν η μηχανή έχει εστιάσει.• Εάν στη ρύθμιση [AF Operation] είναι επιλεγμένο το [AF-ON] και πατήσετε το κουμπί AF-ON τότε το κλείστρο δεν απελευθερώνεται ακόμα κι αν πατήσετε το κουμπί κλείστρου μέχρι το τέρμα, εκτός εάν η μηχανή έχει εστιάσει. Εάν δεν πατήσετε το κουμπί AF-ON, μπορείτε να φωτογραφίσετε οποιαδήποτε στιγμή πατώντας το κουμπί κλείστρου μέχρι το τέρμα.• Εάν στη ρύθμιση [AF Operation] είναι επιλεγμένο το [AF-ON Start/Stop] και εκτελείται η AF Αστροφωτογρ., τότε η λήψη δεν ξεκινά ακόμα κι αν πατήσετε το κουμπί κλείστρου μέχρι το τέρμα. Εάν δεν εκτελείται η AF Αστροφωτογρ., τότε μπορείτε να φωτογραφίσετε οποιαδήποτε στιγμή πατώντας το κουμπί κλείστρου μέχρι το τέρμα. <p>[On]: Η μηχανή ξεκινά να φωτογραφίζει όταν πατήσετε το κουμπί κλείστρου μέχρι το τέρμα, ανεξάρτητα από τη ρύθμιση στο [AF Operation].</p> |

Προσαρμογή της λειτουργίας AF ανάλογα με το θέμα







Παρακολούθηση εστίασης σε επιλεγμένα θέματα (Subject Detection)

 : **PASMB**  /S&Q: **PASM**

Κατά την εστίαση, η μηχανή μπορεί να ανιχνεύει τα πρόσωπα και τα μάτια ανθρώπων, καθώς και θέματα σε γρήγορη κίνηση. Κατά τη λήψη θεμάτων σε γρήγορη κίνηση, όπως οχήματα σε μηχανοκίνητα σπορ ή αεροσκάφη, η εστίαση μπορεί να είναι δύσκολη. Αυτή η λειτουργία επιτρέπει στη μηχανή να παρακολουθεί και να εστιάζει σε συγκεκριμένες περιοχές, όπως στον οδηγό ή στο πιλοτήριο.

Μενού

• MENU → AF → 2. AF → Subject Detection

| | |
|--|--|
|  (Human) | Η μηχανή εντοπίζει ανθρώπους. Παρακολουθεί την εστίαση σε τμήματα όπως το πρόσωπο, το κεφάλι, τα μάτια και τον κορμό. |
|  (MOTORSPORTS) | Η μηχανή εντοπίζει αυτοκίνητα ή μοτοσικλέτες. Παρακολουθεί την εστίαση σε τμήματα όπως το πλαίσιο (κυρίως όσων χρησιμοποιούνται σε μηχανοκίνητα σπορ) ή τον οδηγό. |
|  (Airplanes) | Η μηχανή εντοπίζει αεροσκάφη και ελικόπτερα. Παρακολουθεί την εστίαση σε τμήματα όπως η άτρακτος ή το πιλοτήριο. |
|  (Trains) | Η μηχανή εντοπίζει τρένα. Παρακολουθεί την εστίαση σε τμήματα όπως τα βαγόνια ή τον θάλαμο του μηχανοδηγού. |
|  (Birds) | Η μηχανή εντοπίζει πουλιά. Παρακολουθεί την εστίαση σε τμήματα όπως το κεφάλι ή τα μάτια. |
|  (Dogs & Cats) | Η μηχανή εντοπίζει γάτες, σκύλους και άλλα παρόμοια ζώα. Παρακολουθεί την εστίαση σε τμήματα όπως το κεφάλι ή τα μάτια. |

☞ Όταν επιλέγεται μια ρύθμιση διαφορετική του **[Off]**, το **[S-AF]** (**[S-AF MF]**) ρυθμίζεται σε **[S-AF]** (**[S-AF MF]**), και το **[C-AF+TR]** (**[C-AF+TR MF]**) ρυθμίζεται σε **[C-AF]** (**[C-AF MF]**).

☞ Αυτή η λειτουργία είναι απενεργοποιημένη όταν ο ρυθμός καρτέ αισθητήρα στη λειτουργία **S&Q** έχει οριστεί σε **[100fps]** ή ταχύτερα.

Λήψη φωτογραφιών με τη λειτουργία **[Subject Detection]**

1. Κατευθύνετε την μηχανή προς το θέμα σας.

- Όταν η μηχανή ανιχνεύει θέματα, εμφανίζει ένα λευκό πλαίσιο στο εστιασμένο θέμα. Στα υπόλοιπα θέματα εμφανίζεται ένα γκριζό πλαίσιο. Στο εστιασμένο θέμα εμφανίζεται ένα επιπλέον πλαίσιο γύρω από το λευκό πλαίσιο.

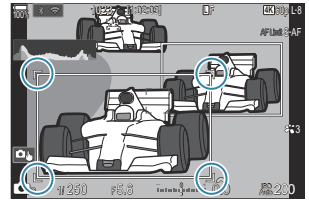

- Εάν δεν εμφανίζεται το λευκό πλαίσιο στο θέμα που θέλετε να εστιάσετε, τότε αλλάξτε το μέγεθος ή/και τη θέση του στόχου AF έτσι ώστε να καλύπτεται το θέμα. Εάν η λειτουργία στόχου AF είναι η **[All]**, τότε εστιάζεται το θέμα που είναι πλησιέστερο στο κέντρο της οθόνης.
- Όταν η μηχανή ανιχνεύει συγκεκριμένα τμήματα όπως τα μάτια ή το πιλοτήριο, τότε σε αυτά εμφανίζονται μικρότερα, λευκά πλαίσια. Μπορείτε να αποκρύψετε αυτά τα πλαίσια χρησιμοποιώντας το μενού **(P.133)**.

Ανίχνευση Θέματος

- Εάν το θέμα κινείται εκτός της διαμορφωμένης περιοχής στόχου AF ή εάν ανιχνεύονται πολλαπλά θέματα, το λευκό πλαίσιο που υποδεικνύει το θέμα για εστίαση ενδέχεται να εξαφανιστεί ή να αλλάξει σε ένα άλλο θέμα.
- Το θέμα για εστίαση μπορεί να κλειδωθεί (σταθερό) πατώντας το κουμπί στο οποίο έχει αντιστοιχιστεί η λειτουργία **[Subject Selection]** **(P.365)** στο στοιχείο **[Button Settings]** **(P.363)**. Όταν εμφανίζεται το λευκό πλαίσιο εστίασης, πατώντας το κουμπί η μηχανή κλειδώνει σε αυτό το θέμα ως το θέμα για εστίαση. Όταν δεν εμφανίζεται το λευκό πλαίσιο εστίασης, πατώντας το κουμπί η μηχανή επιλέγει και κλειδώνει ένα θέμα κοντά στον στόχο AF ως το θέμα για εστίαση.
- Εάν ανιχνεύονται πολλαπλά θέματα, μπορείτε να επιλέξετε και να κλειδώσετε το θέμα για εστίαση περιστρέφοντας τον μπροστινό ή τον πίσω επιλογέα, ενώ πατάτε το κουμπί.

- Όταν ανιχνεύονται μάτια ενώ το **[👁️ Human]** έχει επιλεγεί, μπορείτε να επιλέξετε ποιο μάτι θα κλειδωθεί ως το θέμα για εστίαση περιστρέφοντας τον μπροστινό ή τον πίσω επιλογέα, ενώ πατάτε το κουμπί.
- Όταν έχετε κλειδώσει ένα θέμα ή ένα μάτι, η λέξη «Lock» εμφανίζεται στην οθόνη. Όταν έχετε κλειδώσει, μπορείτε να κάνετε γρήγορη εναλλαγή μεταξύ θεμάτων ή ματιών πατώντας **Δ ▽ ◀▶**.
- Για να ξεκλειδώσετε την εστίαση, πατήστε το κουμπί στο οποίο έχει αντιστοιχιστεί η λειτουργία ή πατήστε το κουμπί **OK**. Εάν χαθεί το θέμα που έχει κλειδωθεί, η εστίαση θα ξεκλειδωθεί.
- Μπορείτε, επίσης, να πατήσετε για να επιλέξετε το θέμα για εστίαση και κλείδωμα ή να ξεκλειδώσετε την εστίαση (P.55).

2. Για να εστιάσετε πατήστε το κουμπί λήψης ως τη μέση.

- Μπορείτε, επίσης, να εστιάσετε πατώντας το κουμπί **AF-ON** (P.123).
- Όταν η μηχανή ανιχνεύει ένα θέμα, εμφανίζει ένα πράσινο πλαίσιο στη θέση εστίασης.
- Όταν η μηχανή ανιχνεύει συγκεκριμένα τμήματα όπως τον οδηγό ή το πιλοτήριο, τότε εστιάζει σε αυτά.
- Όταν επιλέγεται το **[C-AF]** ή το **[C-AF MF]** ως λειτουργία AF, η μηχανή θα συνεχίσει να παρακολουθεί και να εστιάζει στο θέμα με το λευκό πλαίσιο σε ολόκληρη την οθόνη, ακόμα και εάν το θέμα κινείται, μέχρι να απελευθερωθεί το κουμπί. Η περιοχή παρακολούθησης μπορεί να αλλάξει (P.130).

3. Πατήστε το κουμπί κλείστρου μέχρι τέρμα της υπόλοιπης διαδρομής του για να τραβήξετε τη φωτογραφία.

- ① Ανάλογα με το θέμα και τη ρύθμιση καλλιτεχνικού φίλτρου, η μηχανή ενδέχεται να μην μπορεί να ανιχνεύσει το θέμα.
- ① Ανάλογα με το θέμα και τις συνθήκες της φωτογράφισης, η μηχανή ενδέχεται να μην μπορεί να ανιχνεύσει το θέμα.
- ① Εάν τραβάτε φωτογραφίες με το θέμα κλειδωμένο (σταθερό) για εστίαση με επιλεγμένα τα **👁️ SH1** ή **ProCap SH1** στη λειτουργία προώθησης (P.199), το κλείδωμα στο θέμα μπορεί να απελευθερωθεί.

Διαμόρφωση της λειτουργίας C-AF όταν η ανίχνευση θέματος είναι ενεργοποιημένη (C-AF Setting)

: **PASMB** /S&Q: **PASM**

Διαμορφώστε τη λειτουργία C-AF όταν η λήψη με ανίχνευση θέματος είναι ενεργοποιημένη.

Μενού

• MENU → AF → 2. AF →  C-AF Setting

C-AF Area

Διαμορφώστε την περιοχή εντός της οποίας εκτελείται παρακολούθηση C-AF όταν ανιχνεύεται ένα καθορισμένο θέμα και εστιάζει σε αυτό για λήψη φωτογραφιών.

| | |
|--|--|
| All | Μετά την εστίαση στο θέμα μία φορά, η μηχανή συνεχίζει να εστιάζει και παρακολουθεί την εστίαση σε ολόκληρη την προβολή της λήψης. |
|  | Η μηχανή παρακολουθεί το εστιασμένο θέμα στο πλαίσιο στόχου AF και παραμένει εστιασμένη στο θέμα. |

C-AF Area

Διαμορφώστε την περιοχή εντός της οποίας εκτελείται παρακολούθηση C-AF όταν ανιχνεύεται ένα καθορισμένο θέμα και εστιάζει σε αυτό για εγγραφή video.

| | |
|--|--|
| All | Μετά την εστίαση στο θέμα μία φορά, η μηχανή συνεχίζει να εστιάζει και παρακολουθεί την εστίαση σε ολόκληρη την προβολή της λήψης. |
|  | Η μηχανή παρακολουθεί το εστιασμένο θέμα στο πλαίσιο στόχου AF και παραμένει εστιασμένη στο θέμα. |

C-AF when

Διαμορφώστε τη λειτουργία C-AF όταν δεν μπορεί να ανιχνευτεί ένα καθορισμένο θέμα για εγγραφή video.

| | |
|-----|---|
| Ναι | Ακόμα και όταν δεν μπορεί να ανιχνευτεί ένα καθορισμένο θέμα, η μηχανή συνεχίζει να εστιάζει σε αυτό. |
| Όχι | Όταν δεν μπορεί να ανιχνευτεί ένα καθορισμένο θέμα, η μηχανή σταματά να εστιάζει σε αυτό. |

Αντιστοίχιση προτεραιότητας εστίασης σε κουμπιά (📷📐AF Button)

📷: **PASMB** 📐/S&Q: **PASM**

Μπορείτε να διαμορφώσετε ξεχωριστά σημεία εστίασης για το κουμπί κλείστρου και το κουμπί **AF-ON** όταν ανιχνεύεται ένα θέμα.

Μενού

• MENU → AF → 2. Κουμπί AF → 📷📐AF



Επιλέξτε τη λειτουργία της AF όταν πατάτε το κουμπί κλείστρου μέχρι τη μέση.

Priority: Παρακολουθεί την εστίαση στο θέμα όταν ανιχνεύεται στον επιλεγμένο στόχο AF.

Priority: Παρακολουθεί πάντα την εστίαση στο επιλεγμένο σημείο στόχου AF.



Επιλέξτε τη λειτουργία της AF όταν πατάτε το κουμπί **AF-ON**.

Priority: Παρακολουθεί την εστίαση στο θέμα όταν ανιχνεύεται στον επιλεγμένο στόχο AF.

Priority: Παρακολουθεί πάντα την εστίαση στο επιλεγμένο σημείο στόχου AF.

Διαμόρφωση των προβολών των πλαισίων για τα εντοπισμένα μάτια (Eye Detection Frame)

: **PASMB** /S&Q: **PASM**

Μπορείτε να επιλέξετε εάν θα εμφανίζονται μικρά πλαίσια όταν η μηχανή εντοπίζει μικρά τμήματα, όπως μάτια και πιλοτήρια.

Μενού

- **MENU** ➔ **AF** ➔ 2. **AF** ➔ Eye Detection Frame

| | |
|------------|--|
| Off | Τα πλαίσια δεν εμφανίζονται στα μικρά τμήμα, όπως τα μάτια ή τα πιλοτήρια. |
| On | Τα πλαίσια εμφανίζονται στα μικρά τμήμα, όπως τα μάτια ή τα πιλοτήρια. |

- Ακόμα κι αν στη ρύθμιση **[Eye Detection Frame]** επιλεγεί το **[Off]**, όταν η μηχανή ανιχνεύει συγκεκριμένα τμήματα όπως τα μάτια ή το πιλοτήριο, τότε εστιάζει σε αυτά.

Προτεραιότητα στόχου κέντρου C-AF (C-AF Center Priority)

: PASMB / S&Q : PASM

Εάν η εστίαση γίνεται με ομάδα στόχων AF στις λειτουργίες [C-AF] και [C-AF MF], η μηχανή δίνει πάντα προτεραιότητα στον κεντρικό στόχο της επιλεγμένης ομάδας για επαναλαμβανόμενες προσπάθειες εστίασης. Μόνο όταν η μηχανή δεν καταφέρει να εστιάσει με τον κεντρικό στόχο θα προσπαθήσει να εστιάσει με τους γύρω στόχους της επιλεγμένης ομάδας. Αυτό σας βοηθά να παρακολουθείτε θέματα που κινούνται γρήγορα αλλά με σχετικά προβλέψιμο τρόπο. Η λειτουργία προτεραιότητας κέντρου συνιστάται για τις περισσότερες περιπτώσεις.

Μενού

- MENU → AF → 4. AF → C-AF Center Priority

1. Επιλέξτε μια λειτουργία στόχου AF στην οποία η μηχανή θα δίνει πάντα προτεραιότητα στον κεντρικό στόχο για επαναλαμβανόμενες προσπάθειες εστίασης και τοποθετήστε δίπλα της την ένδειξη (✓).

- Χρησιμοποιήστε τα Δ ∇ για να επιλέξετε ένα στοιχείο και πατήστε το κουμπί **OK** για να εμφανιστεί η ένδειξη επιλογής (✓) δίπλα του. Για να καταργήσετε την επιλογή πατήστε ξανά το κουμπί **OK**.

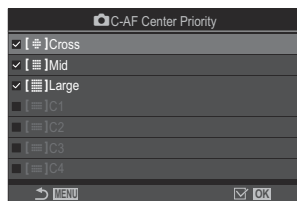

Οθόνη ρυθμίσεων
«Προτεραιότητα Κέντρο C-AF»

| | |
|-------------|--|
| [#] Cross | |
| [#] Mid | Εάν τοποθετήσετε την ένδειξη (✓) δίπλα σε μια επιλογή, τότε η μηχανή θα δίνει πάντα προτεραιότητα στον κεντρικό στόχο για επαναλαμβανόμενες προσπάθειες εστίασης όταν χρησιμοποιείτε τη συγκεκριμένη λειτουργία στόχου AF. |
| [#] Large | |
| [#] C1 – | |
| [#] C4 | |

🕒 Τα στοιχεία [C1] – [C4] είναι δυνατό να επιλεγούν (✓) όταν τον [Size] οριζόντια ή κατακόρυφα που ορίσατε στη ρύθμιση [C1] – [C4] στο [AF Target Mode Settings \(P.115\)](#) είναι 5 ή μεγαλύτερο.

Ευαισθησία παρακολούθησης C-AF (📷C-AF Sensitivity / 📷C-AF Sensitivity)

📷: PASMB 📷/S&Q: PASM

Επιλέξτε πόσο γρήγορα ανταποκρίνεται η εστίαση της μηχανής στις αλλαγές απόστασης του θέματος όταν είναι επιλεγμένο το [C-AF], [C-AF MF], [C-AF+TR] ή το [C-AF+TR MF] για τη ρύθμιση [📷Λειτουργία AF] ή τα [C-AF] ή [C-AF+TR] για τη ρύθμιση [📷Λειτουργία AF]. Αυτό βοηθά την αυτόματη εστίαση να παρακολουθήσει ένα γρήγορα κινούμενο θέμα ή στο να εμποδίσετε τη μηχανή να αλλάξει εστίαση εάν περάσει ένα αντικείμενο μεταξύ του θέματος και της μηχανής.

Μενού

- MENU → AF → 4. AF → 📷C-AF Sensitivity
- MENU → AF → 5. Movie AF → 📷C-AF Sensitivity

- Επιλέξτε την ευαισθησία παρακολούθησης μεταξύ πέντε επιπέδων ([📷C-AF Sensitivity]) / τριών επιπέδων([📷C-AF Sensitivity]).
- Όσο υψηλότερη η τιμή, τόσο μεγαλύτερη είναι η ευαισθησία. Επιλέξτε θετικές τιμές για θέματα που εισέρχονται απότομα στο κάδρο, που απομακρύνονται γρήγορα από τη μηχανή, καθώς και για θέματα που αλλάζουν ταχύτητα ή σταματούν απροειδοποίητα ενώ πλησιάζουν τη μηχανή ή απομακρύνονται από αυτήν.
- Όσο χαμηλότερη η τιμή, τόσο μικρότερη είναι η ευαισθησία. Επιλέξτε αρνητικές τιμές για να εμποδίσετε τη μηχανή να αλλάξει εστίαση εάν το θέμα καλυφθεί προσωρινά από άλλο αντικείμενο, καθώς και να εμποδίσετε τη μηχανή να εστιάσει στο φόντο όταν δεν μπορείτε να διατηρήσετε τον στόχο AF επάνω στο θέμα.

Ταχύτητα εστίασης C-AF (📷 C-AF Speed)

📷: PASM B 📷/S&Q: PASM

Επιλέξτε πόσο γρήγορα ανταποκρίνεται η εστίαση της μηχανής στις αλλαγές απόστασης του θέματος όταν είναι επιλεγμένη η λειτουργία εστίασης **[C-AF]** ή **[C-AF+TR]**. Χρησιμοποιήστε αυτήν τη ρύθμιση για να προσαρμόσετε τον χρόνο που χρειάζεται η μηχανή να αλλάξει θέση εστίασης, π.χ. όταν αλλάζετε θέμα.

Μενού

• MENU ➔ AF ➔ 5. Movie AF ➔ 📷 C-AF Speed

- Επιλέξτε ένα από τα πέντε επίπεδα ταχύτητας.
- Η αλλαγή εστίασης γίνεται γρηγορότερα όταν είναι ρυθμισμένη στην πλευρά + και στην πλευρά -. Ρυθμίστε την στην πλευρά - για να επαναφέρετε απαλά την εστίαση της μηχανής από σημείο εκτός εστίασης.

Ρυθμίσεις για αλλαγή των λειτουργιών της μηχανής σχετικά με την εστίαση

Εύρος εστίασης φακού (📷 AF Limiter)

📷: PASM B 📷/S&Q: PASM

Επιλέγετε το εύρος στο οποίο η μηχανή θα εστιάζει αυτόματα. Αυτό είναι χρήσιμο όταν ανάμεσα στο θέμα και τη μηχανή υπάρχει κάποιο εμπόδιο που προκαλεί μεγάλες αλλαγές στην εστίαση. Επίσης, χρησιμοποιείται όταν δεν θέλετε η μηχανή να εστιάσει σε αντικείμενα μπροστά από το θέμα, π.χ. όταν φωτογραφίζετε μέσα από περίφραξη ή παράθυρο.

Χρήση των ρυθμίσεων που έχουν αποθηκευτεί στο [AF Limiter]

Μενού

• MENU → AF → 4. AF → 📷 AF Limiter

1. Επισημάνετε το **[AF Limiter]** χρησιμοποιώντας τα κουμπιά Δ ∇ και πατήστε το κουμπί **OK**.
2. Επιλέξτε τα **[On1]**, **[On2]** ή **[On3]** χρησιμοποιώντας τα κουμπιά Δ ∇ και πατήστε το κουμπί **OK**.

| 📷 AF Limiter | |
|------------------|-------------|
| AF Limiter | Off |
| Distance for On1 | 5.0–999.9m |
| Distance for On2 | 10.0–999.9m |
| Distance for On3 | 50.0–999.9m |
| Release Priority | On |

Οθόνη ρυθμίσεων



📷 Περιοριστ. AF

Off Η μηχανή δεν χρησιμοποιεί το αποθηκευμένο εύρος στις αποστάσεις εστίασης.

| | |
|-----|---|
| On1 | Η μηχανή χρησιμοποιεί το εύρος που αποθηκεύτηκε στο [Distance for On1] . |
| On2 | Η μηχανή χρησιμοποιεί το εύρος που αποθηκεύτηκε στο [Distance for On2] . |
| On3 | Η μηχανή χρησιμοποιεί το εύρος που αποθηκεύτηκε στο [Distance for On3] . |



3. Επιστρέψτε στην οθόνη ρυθμίσεων της λειτουργίας Περιοριστ. AF.

ⓘ Η λειτουργία του Περιοριστή AF δεν είναι διαθέσιμη στις παρακάτω περιπτώσεις.



- Όταν έχει ενεργοποιηθεί ο περιοριστής εστίασης του φακού
- Όταν γίνεται λήψη με ομαδοποίηση (bracketing) εστίασης ή σύνθεση διαφορικής εστίασης
- Στη λειτουργία  ή **S&Q** ή κατά την εγγραφή video
- Όταν είναι επιλεγμένο το  **AF** ή το  **AF MF** για τη λειτουργία εστίασης

Διαμόρφωση της λειτουργίας [AF Limiter]

1. Διαμορφώστε τις επιλογές.

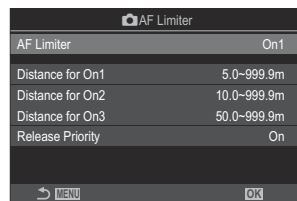
- Πατήστε τα κουμπιά  για να επιλέξετε ένα στοιχείο και πατήστε το κουμπί **OK** για να εμφανίσετε το μενού ρυθμίσεων.
- Πατήστε ξανά το κουμπί **OK** για να επιστρέψετε στην οθόνη ρυθμίσεων της λειτουργίας  Περιοριστ. AF.



| | |
|-------------------------|--|
| Distance for On1 | Ορίστε το εύρος των αποστάσεων εστίασης. Το εύρος των αποστάσεων εστίασης μπορεί να οριστεί από 000,0 έως 999,9 m/ft. |
| Distance for On2 | Χρησιμοποιήστε τα  για μετακίνηση στα ψηφία και τις μονάδες (m/ft) και αλλάξτε τις επιλογές με τα  . |
| Distance for On3 | |
| Release Priority | [Off] : Εφαρμόζεται η ρύθμιση στο [Release Priority] (P.125) . [On] : Το κλείστρο ελευθερώνεται ακόμα και αν η μηχανή δεν μπορεί να εστιάσει, όταν στη ρύθμιση [AF Limiter] η επιλογή είναι κάτι διαφορετικό του [Off] . |

ⓘ Οι τιμές που αναγράφονται στα **[Distance for On1]** – **[Distance for On3]** είναι καθαρά ενδεικτικές.

Σάρωση φακού C-AF (📷 AF Scanner)

📷: PASM B 📷/S&Q: PASM

Επιλέγετε εάν η μηχανή εκτελεί σάρωση εστίασης. Εάν η μηχανή δεν μπορεί να εστιάσει, τότε θα κάνει σάρωση για τη θέση εστίασης βάζοντας τον φακό να εστιάσει διαδοχικά από τη μικρότερη απόσταση εστίασης έως το άπειρο. Εάν θέλετε μπορείτε να περιορίσετε το εύρος της σάρωσης. Αυτή η επιλογή ενεργοποιείται όταν επιλέγεται [C-AF], [C-AF+TR], [C-AF MF] ή [C-AF+TR MF] για τη λειτουργία [📷 AF Mode] (P.105).

Μενού

• MENU ➔ AF ➔ 4. AF ➔ 📷 AF Scanner

Off

Η μηχανή δεν κάνει σάρωση όταν δεν μπορεί να εστιάσει. Αυτό εμποδίζει τη μεγάλη αλλαγή της εστίασης που θα σας έκανε να χάσετε την οπτική επαφή με το θέμα, όταν προσπαθείτε να παρακολουθήσετε μικρά σε μέγεθος θέματα ή σε παρόμοιες περιπτώσεις.

On

Η μηχανή κάνει σάρωση μόνο μία φορά όταν δεν μπορεί να εστιάσει. Η μηχανή δεν κάνει άλλη σάρωση εάν η διαδικασία εστίασης συνεχίζεται.

- Ανεξάρτητα από την επιλεγμένη ρύθμιση στο [📷 AF Scanner], η μηχανή θα κάνει σάρωση μόνο μία φορά όταν δεν μπορεί να εστιάσει και είναι επιλεγμένο το [S-AF] ή το [S-AF MF] για τη ρύθμιση [📷 AF Mode].

Ρύθμιση αυτόματης εστίασης με ακρίβεια (AF Focus Adjustment)

 : **PASMB**  /S&Q: **PASM**

Ρυθμίστε με ακρίβεια την αυτόματη εστίαση ανίχνευσης φάσης. Μπορείτε να ρυθμίσετε με ακρίβεια την εστίαση σε έως και ± 20 βήματα.

Μενού

• MENU → AF → 4. AF →  AF Focus Adjustment

- ⓘ Κανονικά δεν απαιτείται η χρήση αυτού του στοιχείου για ρύθμιση της αυτόματης εστίασης με ακρίβεια. Η ρύθμιση ακριβείας της εστίασης ίσως εμποδίσει τη μηχανή να εστιάζει κανονικά.
- ⓘ Η ρύθμιση ακριβείας της εστίασης δεν ενεργοποιείται στις λειτουργίες **[S-AF]** και **[S-AFMF]**.

Χρήση της αποθηκευμένης τιμής προσαρμογής της εστίασης

1. Επισημάνετε το **[AF Focus Adjustment]** χρησιμοποιώντας τα κουμπιά Δ ∇ και πατήστε το κουμπί **OK**.
2. Επισημάνετε το **[On]** χρησιμοποιώντας τα κουμπιά Δ ∇ και πατήστε το κουμπί **OK**.

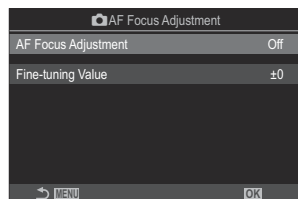

Οθόνη ρυθμίσεων

 Προσαρμ. AF

| | |
|-----|---|
| Off | Η μηχανή δεν χρησιμοποιεί την αποθηκευμένη τιμή προσαρμογής της εστίασης. |
| On | Η μηχανή χρησιμοποιεί την αποθηκευμένη τιμή προσαρμογής της εστίασης. |

3. Επιστρέψτε στην οθόνη ρυθμίσεων της λειτουργίας Προσαρμ. AF.

Διαμόρφωση της λειτουργίας [AF Focus Adjustment]

1. Διαμορφώστε τις επιλογές.

- Πατήστε τα κουμπιά Δ ∇ για να επιλέξετε ένα στοιχείο και πατήστε το κουμπί **OK** για να εμφανίσετε το μενού ρυθμίσεων.
- Πατήστε ξανά το κουμπί **OK** για να επιστρέψετε στην οθόνη ρυθμίσεων της λειτουργίας  Προσαρμ. AF.

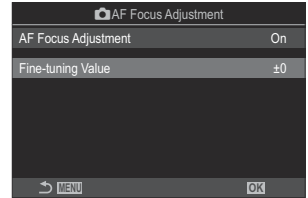

Fine-tuning Value

Προσαρμόζει την εστίαση για όλους τους φακούς. Μπορείτε να ρυθμίσετε με ακρίβεια την εστίαση σε έως και ± 20 βήματα.
[-20] – [±0] – [+20]

- ☞ Μπορείτε να κάνετε μεγέθυνση στην προβολή χρησιμοποιώντας τον μπροστινό επιλογέα ή το κουμπί  για να ελέγξετε τα αποτελέσματα.
- ☞ Προτού πατήσετε το κουμπί **OK**, μπορείτε να κάνετε δοκιμαστική λήψη για να ελέγξετε την εστίαση, πατώντας το κουμπί κλείστρου.

Φωτισμός υποβοήθησης αυτόματης εστίασης (AF Illuminator)

 : **PASMB**  /S&Q: **PASM**

Η δέσμη AF ανάβει για να διευκολύνει την εστίαση σε σκοτεινό περιβάλλον.

Μενού

- **MENU** ➔ **AF** ➔ 3. **AF** ➔ **AF Illuminator**

On Η δέσμη ανάβει κατά την αυτόματη εστίαση σε σκοτεινό περιβάλλον.

Off Η δέσμη δεν ανάβει ακόμα και σε σκοτεινό περιβάλλον.

🔗 Για να χρησιμοποιήσετε αυτήν τη λειτουργία στην αθόρυβη λήψη, απαιτείται να έχετε διαμορφώσει τις παραμέτρους [**Silent [♥] Settings**] ((P.208).

Λειτουργία ένδειξης στόχου AF (AF Area Pointer)

: **PASMB** /S&Q: **PASM**

Στη λειτουργία αυτόματης εστίασης, η θέση του θέματος που είναι εστιασμένο υποδεικνύεται με ένα πράσινο στόχο εστίασης. Αυτό το στοιχείο ελέγχει την ένδειξη του στόχου εστίασης.

Μενού

- **MENU** ➔ **AF** ➔ 3. **AF** ➔ **AF Area Pointer**

| | |
|-----|--|
| Off | Ο στόχος εστίασης δεν εμφανίζεται. |
| On1 | Ο στόχος εστίασης εμφανίζεται σύντομα μόλις εστιάσει η μηχανή. |
| On2 | Μόλις η μηχανή εστιάσει ενεργοποιείται η ομαδική χρήση στόχων AF και η μηχανή εμφανίζει τους στόχους AF για όλες τις εστιασμένες περιοχές όσο το κουμπί κλείστρου μένει πατημένο μέχρι τη μέση ή όσο μένει πατημένο το κουμπί AF-ON . |

Λειτουργίες για ρύθμιση της θέσης εστίασης

Αντιστοίχιση επιλογής στόχου AF στον προσανατολισμό της μηχανής (📷 Orientation Linked [·:·])

📷: P A S M B 📷/S&Q: P A S M

Μπορείτε να διαμορφώσετε τη μηχανή έτσι ώστε να αλλάζει αυτόματα τη θέση και τη λειτουργία στόχου AF όταν αντιλαμβάνεται την αλλαγή του προσανατολισμού της σε τοπίου (οριζόντιος) ή πορτραίτου (κατακόρυφος). Η περιστροφή της μηχανής αλλάζει τη σύνθεση, άρα και τη θέση του θέματος μέσα στο κάδρο. Η μηχανή μπορεί να αποθηκεύσει διαφορετικές λειτουργίες και θέσεις στόχου AF, ανάλογα με τον προσανατολισμό της. Όταν αυτή η επιλογή είναι ενεργή, χρησιμοποιήστε τη ρύθμιση [📷 [·:·] Set Home] (P.147) για να αποθηκεύσετε διαφορετικές αρχικές θέσεις για τον προσανατολισμό τοπίου και πορτραίτου.

Μενού

• MENU ➔ AF ➔ 6. AF Target Settings & Operations ➔ 📷 Orientation Linked [·:·]

1. Επιλέξτε μια λειτουργία με την οποία θέλετε να αποθηκεύσετε διαφορετικές ρυθμίσεις για τους προσανατολισμούς τοπίου και πορτραίτου και τοποθετήστε δίπλα της την ένδειξη επιλογής (✓).

- Χρησιμοποιήστε τα Δ ∇ για να επιλέξετε ένα στοιχείο και πατήστε το κουμπί **OK** για να εμφανιστεί η ένδειξη επιλογής (✓) δίπλα του.
Για να καταργήσετε την επιλογή πατήστε ξανά το κουμπί **OK**.

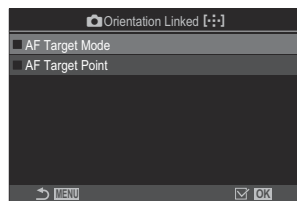

Οθόνη ρυθμίσεων

Orientation Linked [:::]

| | |
|------------------------|--|
| AF Target Mode | Εάν τοποθετήσετε την ένδειξη (✓) δίπλα σε αυτήν τη λειτουργία, τότε η μηχανή αποθηκεύει διαφορετικές λειτουργίες στόχου AF (π.χ., All, Small) για τους προσανατολισμούς τοπίου και πορτραίτου. |
| AF Target Point | Εάν τοποθετήσετε την ένδειξη (✓) δίπλα σε αυτήν τη λειτουργία, τότε η μηχανή αποθηκεύει διαφορετικές θέσεις στόχου AF για τους προσανατολισμούς τοπίου και πορτραίτου. |

2. Η προβολή επιστρέφει στην οθόνη ρυθμίσεων της λειτουργίας Orientation Linked [:::].
3. Πατήστε το κουμπί **MENU** για να επιστρέψετε στην προβολή λήψης.
4. Επιλέξτε πρώτα τη λειτουργία ή τη θέση του στόχου AF για τον έναν προσανατολισμό της μηχανής και, μετά για τον άλλον.
- Η μηχανή αποθηκεύει και χρησιμοποιεί διαφορετικές ρυθμίσεις για τον οριζόντιο προσανατολισμό (τοπίο) και τον κατακόρυφο (πορτραίτο) όταν τη στρέψετε προς τα δεξιά και τα αριστερά.

Επιλογή της αρχικής θέσης AF (📷 [⋮] Set Home)

📷: PASMB 👤/S&Q: PASM

Επιλέξτε την αρχική θέση για τη λειτουργία [⋮]Home. Η λειτουργία [⋮]Home σας επιτρέπει να ανακαλείτε μια ήδη αποθηκευμένη «αρχική θέση» για τον στόχο AF με το άγγιγμα ενός κουμπιού. Αυτό το στοιχείο χρησιμοποιείται για την επιλογή της αρχικής θέσης.

Μενού

• MENU ➔ AF ➔ 6. AF Target Settings & Operations ➔ 📷[⋮] Set Home

1. Επιλέξτε μια ρύθμιση που θέλετε να αποθηκεύσετε μαζί με την αρχική θέση και τοποθετήστε δίπλα της την ένδειξη επιλογής (✓).

- Χρησιμοποιήστε τα Δ ∇ για να επιλέξετε ένα στοιχείο και πατήστε το κουμπί OK για να εμφανιστεί η ένδειξη επιλογής (✓) δίπλα του.

Για να καταργήσετε την επιλογή πατήστε ξανά το κουμπί OK.

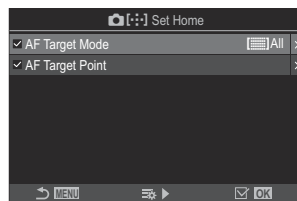

| | |
|-----------------|--|
| AF Target Mode | Επιλέξτε τη λειτουργία στόχου AF για την αρχική θέση. Διατίθενται μόνο οι ενεργές επιλογές του στοιχείου 📷 AF Target Mode Settings (P.115) . |
| AF Target Point | Επιλέξτε τον στόχο εστίασης για την αρχική θέση. |

2. Πατήστε το ▷ για να διαμορφώσετε τις επιλογές για το επιλεγμένο στοιχείο.

- Επιλέξτε τις ρυθμίσεις για την αρχική θέση
- Εάν είναι ενεργό το στοιχείο [📷 Orientation Linked [⋮]], τότε προτού πατήσετε το κουμπί OK για να εμφανίσετε τις επιλογές, θα σας ζητηθεί να επιλέξετε προσανατολισμό τοπίου ή πορτραίτου (στροφή της μηχανής προς αριστερά/δεξιά).

Χρήση της λειτουργίας [⏏]Home

Στη ρύθμιση [📷Button Function] (P.363), αντιστοιχίστε τη λειτουργία [⏏]Home σε ένα κουμπί. Όταν θα πατάτε το κουμπί ο στόχος AF θα μετακινείται στην αποθηκευμένη αρχική θέση.











Επιλογή στόχου AF ([⋮]Select Screen Settings)

: **PASMB** /S&Q: **PASM**

Επιλέξτε τους ρόλους που εκτελούν ο μπροστινός και ο πίσω επιλογέας και τα κουμπιά με βέλη κατά την επιλογή στόχου AF. Μπορείτε να επιλέξετε τα χειριστήρια που θα χρησιμοποιείτε, ανάλογα με τη χρήση της μηχανής ή τις προσωπικές σας προτιμήσεις.

Μενού

• MENU → AF → 6. AF Target Settings & Operations → [⋮]Select Screen Settings

| | |
|--|--|
|  dial | <p>Αντιστοίχιση ρόλων στον μπροστινό και τον πίσω επιλογέα.</p> <p>[Off]: Κανένα.</p> <p>[⋮ Pos]: Τοποθέτηση του στόχου AF (P.111).</p> <p>[⋮]Mode: Επιλέξτε τη λειτουργία στόχου αυτόματης εστίασης AF (π.χ., All, Small) (P.112).</p> |
| Κουμπί  | <p>Αντιστοιχεί ρόλους στα    .</p> <p>[Off]: Κανένα.</p> <p>[⋮ Pos]: Τοποθέτηση του στόχου AF (P.111).</p> <p>[⋮]Mode: Επιλέξτε τη λειτουργία στόχου αυτόματης εστίασης AF (π.χ., All, Small) (P.112).</p> |

Ενεργοποίηση κυκλικής επιλογής στόχου AF ([⋮]) Loop Settings)

📷: PASM B 📷/S&Q: PASM

Μπορείτε να ενεργοποιήσετε την «κυκλική μετακίνηση» του επιλεγμένου στόχου AF έξω από τα όρια της προβολής. Μπορείτε επίσης να ενεργοποιήσετε την επιλογή του  All (όλοι οι στόχοι) πριν την «κυκλική μετακίνηση» του επιλεγμένου στόχου AF στην απέναντι πλευρά της προβολής.

Μενού

• MENU ➔ AF ➔ 6. AF Target Settings & Operations ➔ [⋮] Loop Settings

[⋮] Loop Selection

[Off]: Η κυκλική μετακίνηση είναι απενεργοποιημένη. Η επιλογή στόχου παραμένει εντός των ορίων της προβολής.

[Loop 1]: Εάν φτάσετε στα όρια της προβολής και συνεχίσετε να πατάτε τα κουμπιά $\Delta \nabla \triangleleft \triangleright$ προς την ίδια κατεύθυνση, τότε θα επιλεγεί ο στόχος που βρίσκεται στην ίδια σειρά ή στήλη στην απέναντι πλευρά.

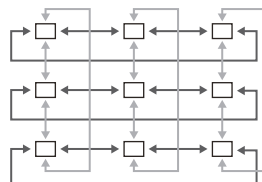

«Loop 1»

[Loop 2]: Εάν φτάσετε στα όρια της προβολής και συνεχίσετε να πατάτε τα κουμπιά $\Delta \nabla \triangleleft \triangleright$ προς την ίδια κατεύθυνση, τότε θα επιλεγεί ο στόχος που βρίσκεται στην επόμενη σειρά ή στήλη στην απέναντι πλευρά.

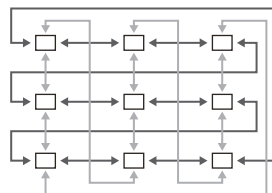

«Loop 2»

Μέσω του  All

[No]: Στην επιλογή στόχου δεν περιλαμβάνεται το  All (όλοι οι στόχοι) πριν την κυκλική μετακίνηση.

[Yes]: Εάν έχετε επιλέξει το **[Loop 1]** ή το **[Loop 2]** για το **[Loop Selection]**, τότε στην επιλογή στόχου περιλαμβάνεται το  All (όλοι οι στόχοι) πριν την κυκλική μετακίνηση στην απέναντι πλευρά.

🕒 Εάν αποκρύψετε την επιλογή  All (όλοι οι στόχοι) στο **[AF Target Mode Settings]** (P.115), τότε στη ρύθμιση **[Via  All]** επιλέγεται σταθερά το **[No]**.

- 🕒 Δεν πραγματοποιείται κυκλική μετακίνηση των στόχων AF κατά τη λήψη, για παράδειγμα κατά τη διαδοχική λήψη.
- 🕒 Εάν η ρύθμιση **[Loop Selection]** είναι στο **[Off]** κατά την εγγραφή video και το **[AF]** ή το **[AF Ma]** έχει επιλεγεί για λειτουργία εστίασης.

Επιλογή στόχου AF με την αφή για φωτογράφιση μέσω σκοπεύτρου (AF Targeting Pad)

: PASM B /S&Q: PASM

Χρησιμοποιήστε χειρισμούς αφής στην οθόνη, για επιλογή του στόχου AF κατά τη φωτογράφιση μέσω του σκοπεύτρου. Σύρετε το δάκτυλό σας στην οθόνη για να τοποθετήσετε τον στόχο εστίασης, ενώ κοιτάτε το θέμα σας μέσα από το σκόπευτρο.

Μενού

• MENU → AF → 6. AF Target Settings & Operations → AF Targeting Pad

| | |
|-----|---|
| Off | Κατά τη φωτογράφιση μέσω του σκοπεύτρου δεν μπορείτε να χρησιμοποιήσετε χειρισμούς αφής στην οθόνη για επιλογή του στόχου AF. |
| On | Κατά τη φωτογράφιση μέσω του σκοπεύτρου μπορείτε να χρησιμοποιήσετε χειρισμούς αφής στην οθόνη για επιλογή του στόχου AF. Πιέστε δύο φορές απαλά στην οθόνη για να ενεργοποιήσετε ή απενεργοποιήσετε την επιλογή στόχου AF με αφή. Μόλις ο στόχος φτάσει στο άκρο της προβολής και σηκώσετε και σύρετε το δάκτυλό σας ξανά, ο στόχος AF μετακινείται στο άλλο άκρο ή μετατρέπεται σε  All (όλοι οι στόχοι), ανάλογα με την επιλογή στη ρύθμιση [[:]] Loop Selection (P.150). |

☞ Όταν είναι επιλεγμένο το **[On]**, μπορείτε επίσης να χρησιμοποιήσετε χειρισμούς αφής για να τοποθετήσετε το πλαίσιο μεγέθυνσης (P.117).

Άλλες χρήσιμες λειτουργίες κατά την εστίαση



Υποβοήθηση χειροκίνητης εστίασης (MF Assist)

 : **PASMB**  / **S&Q: PASM**

Είναι μια λειτουργία υποβοήθησης εστίασης για τη λειτουργία MF. Κατά την περιστροφή του δακτυλίου εστίασης, το περίγραμμα του θέματος ενισχύεται ή ένα τμήμα της οθόνης μεγεθύνεται.

Μενού

• **MENU** → **AF** → 7. MF → MF Assist

| | |
|-----------------|---|
| Magnify | <p>Μεγεθύνει ένα τμήμα της οθόνης.</p> <p>[Off]: Κανονική προβολή.</p> <p>[On]: Μεγεθύνει ένα τμήμα της οθόνης. Μπορείτε να ορίσετε εκ των προτέρων το τμήμα της οθόνης που θα μεγεθυνθεί, χρησιμοποιώντας τον στόχο AF.</p> <p> «Επιλογή στόχου εστίασης (AF Target Point)» (P.111)</p> |
| Peaking | <p>Εμφανίζει ευκρινέστερα τα περιγράμματα, ενισχύοντας τα άκρα.</p> <p>[Off]: Κανονική προβολή.</p> <p>[On]: Εμφανίζει ευκρινέστερα τα περιγράμματα, ενισχύοντας τα άκρα. Μπορείτε να επιλέξετε τη βελτίωση χρώματος και την ένταση.  «Επιλογές peaking εστίασης (Peaking Settings)» (P.155)</p> |
| Focus Indicator | <p>Περιστρέφοντας τον δακτύλιο εστίασης κατά τη χειροκίνητη εστίαση εμφανίζεται ένας δείκτης που υποδεικνύει την κατεύθυνση και περίπου το ποσό της περιστροφής που απαιτείται για να εστιάσετε στο θέμα.</p> <p>[Off]: Κανονική προβολή.</p> <p>[On]: Περιστρέφοντας τον δακτύλιο εστίασης κατά τη χειροκίνητη εστίαση εμφανίζεται ένας δείκτης που υποδεικνύει την κατεύθυνση και περίπου το ποσό της περιστροφής που απαιτείται για να εστιάσετε στο θέμα.</p> |

- ① Κατά τη χρήση της λειτουργίας Peaking, η ενίσχυση των άκρων σε θέματα μικρών διαστάσεων τείνει να είναι πιο έντονη. Το γεγονός αυτό δεν εξασφαλίζει εστίαση με ακρίβεια.
- ① Η μεγέθυνση εστίασης δεν είναι διαθέσιμη στις εξής περιπτώσεις:
 - Κατά την εγγραφή video / όταν είναι επιλεγμένο το **[C-AF MF]** ή το **[C-AF+TR MF]** για τη λειτουργία εστίασης / κατά την πολλαπλή έκθεση / όταν στη λειτουργία **S&Q** το στοιχείο **[Digital Tele-converter]** είναι ρυθμισμένο στο **[On]**
- ① Εάν χρησιμοποιείτε φακούς άλλου κατασκευαστή με μηχανισμό συμπλέκτη εστίασης, τότε η κατεύθυνση περιστροφής και η ένδειξη του Δείκτη Εστίασης ενδέχεται να εμφανίζονται αντεστραμμένα. Εάν συμβαίνει αυτό, αλλάξτε τη ρύθμιση στο στοιχείο **[Focus Ring] (P.159)**.
- ① Ο Δείκτης Εστίασης δεν εμφανίζεται όταν χρησιμοποιείτε φακό συστήματος Four-Thirds.
- 🌀 Περιστρέψτε τον μπροστινό ή τον πίσω επιλογέα για μεγέθυνση ή σμίκρυνση κατά τη μεγέθυνση εστίασης.
- 🌀 Κατά την εμφάνιση της λειτουργίας Peaking πατήστε το κουμπί **INFO** για να αλλάξετε το χρώμα και την έντασή του.

Επιλογές peaking εστίασης (Peaking Settings)

 : **PASMB**  /S&Q: **PASM**

Επισημάνετε τα αντικείμενα χρησιμοποιώντας έγχρωμα περιγράμματα. Αυτό κάνει ευκρινέστερα τα εστιασμένα αντικείμενα, κατά τη χειροκίνητη εστίαση ή παρόμοιες περιπτώσεις.

Κουμπί

- Το κουμπί στο οποίο αντιστοιχίσατε τη λειτουργία **[Peaking]** → **INFO**

Μενού

- **MENU** → **AF** → 7. MF → Peaking Settings

| | |
|-----------------------|---|
| Peaking Color | Επιλέξτε το χρώμα του peaking εστίασης. [White] / [Black] / [Red] / [Yellow] |
| Highlight Intensity | Επιλέξτε την ένταση του peaking εστίασης. [Low] / [Normal] / [High] |
| Image Brightness Adj. | Προσαρμόστε τη φωτεινότητα του φόντου ώστε να γίνει ευκρινέστερο το peaking εστίασης. [Off] : Κανονική προβολή. [On] : Προσαρμόζει τη φωτεινότητα του φόντου. |

 Εάν επιλέξετε το **[On]** για το στοιχείο **[Image Brightness Adj.]**, η ζωντανή προβολή ίσως είναι πιο φωτεινή ή πιο σκούρα από την τελική φωτογραφία.

Χρήση του peaking εστίασης

Για τη χρήση του peaking εστίασης διατίθενται οι παρακάτω επιλογές.

- **Αντιστοίχιση του στοιχείου [Peaking] σε ένα χειριστήριο μέσω των ρυθμίσεων [Button Function] ή [Multi Function]:**

Μπορείτε να αντιστοιχίσετε το peaking εστίασης σε ένα χειριστήριο επιλέγοντας το **[Peaking]** για τη ρύθμιση **[Button Function]** (P.363) ή **[Multi Function]** (P.363). Με το πάτημα του κουμπιού ενεργοποιείται το peaking εστίασης. Επίσης, μπορείτε να επιλέξετε το **[Peaking]** στη ρύθμιση **[Multi Function]** (P.376).

- **Χρήση του [Peaking] στο [MF Assist]:**

Εάν επιλέξετε το **[Peaking]** για τη λειτουργία **[MF Assist]**, τότε το peaking εστίασης θα ενεργοποιείται αυτόματα όταν περιστρέφεται ο δακτύλιος εστίασης του φακού.

🔍 Για να δείτε τις επιλογές για το peaking, πατήστε το κουμπί **INFO**.

Επιλογή απόστασης εστίασης για την προεπιλεγμένη MF (Preset MF distance)

: **PASMB** /S&Q: **PASM**

Καθορίστε την απόσταση εστίασης για τη λειτουργία Προεπιλογ. MF.

Καθορίστε την τιμή και τις μονάδες μέτρησης (m ή ft).

Μενού

- **MENU** → **AF** → 7. MF → Preset MF distance

- ⓘ Εάν ο φακός διαθέτει περιοριστή εστίασης, τότε απενεργοποιήστε τον προτού συνεχίσετε.
- ⓘ Οι αναγραφόμενες τιμές είναι καθαρά ενδεικτικές.



Απενεργοποίηση του συμπλέκτη MF (MF Clutch)

 : **PASMB**  / **S&Q: PASM**

Απενεργοποιεί τον συμπλέκτη χειροκίνητης εστίασης. Αυτό εμποδίζει την απενεργοποίηση της αυτόματης εστίασης λόγω ακούσιας περιστροφής του δακτυλίου εστίασης.

Μενού

• **MENU** → **AF** → 7. MF → MF Clutch

| | |
|--------------------|---|
| Operative | Η μηχανή ανταποκρίνεται στη θέση του δακτυλίου εστίασης του φακού. |
| Inoperative | Η μηχανή εστιάζει σύμφωνα με την επιλεγμένη ρύθμιση για το [ AF Mode] / [ AF Mode] , ανεξάρτητα από τη θέση του δακτυλίου εστίασης του φακού. |

- ⓘ Η χειροκίνητη εστίαση με τον δακτύλιο εστίασης του φακού δεν είναι διαθέσιμη εάν είναι επιλεγμένο το **[Inoperative]** στη ρύθμιση **[MF Clutch]**, ακόμα και όταν ο δακτύλιος εστίασης του φακού βρίσκεται στη θέση χειροκίνητης εστίασης.
- 🔧 Το MF Clutch είναι διαθέσιμο με φακούς του συστήματος Micro Four Thirds που κατασκευάστηκαν από την OM Digital Solutions ή την OLYMPUS. Για λεπτομέρειες σχετικά με τους φακούς που διαθέτουν συμπλέκτη MF, ανατρέξτε στη σελίδα «[Φακοί με συμπλέκτη MF](#)» (P.493).

Κατεύθυνση εστίασης φακού (Focus Ring)

: **PASMB** /S&Q: **PASM**

Επιλέξτε την κατεύθυνση προς την οποία πρέπει να περιστρέψετε τον δακτύλιο εστίασης για να ρυθμίσετε την εστίαση.

Μενού

- **MENU** → **AF** → 7. MF → Focus Ring



Περιστρέψτε τον δακτύλιο αριστερόστροφα για να αυξήσετε την απόσταση εστίασης.



Περιστρέψτε τον δακτύλιο δεξιόστροφα για να αυξήσετε την απόσταση εστίασης.

Επαναφορά της θέσης του φακού με την απενεργοποίηση (Reset Lens)

: **PASMB** /S&Q: **PASM**

Έχετε την επιλογή να απενεργοποιείτε τη μηχανή χωρίς επαναφορά της θέσης εστίασης του φακού. Αυτό σας επιτρέπει να απενεργοποιείτε τη μηχανή χωρίς να αλλάζετε τη θέση εστίασης.

Μενού

- **MENU** → **AF** → 7. **MF** → Reset Lens

Off

Δεν γίνεται επαναφορά της θέσης εστίασης του φακού όταν απενεργοποιείτε τη μηχανή. Επίσης, οι φακοί με μοτέρ zoom επιστρέφουν στην εστιακή απόσταση που είχαν πριν την απενεργοποίηση της μηχανής.

On

Γίνεται επαναφορά της θέσης εστίασης του φακού όταν απενεργοποιείτε τη μηχανή.





Φωτομέτρηση και Έκθεση

Έλεγχος έκθεσης (Αντιστάθμιση έκθεσης)

: **PASMB** /S&Q: **PASM**

Μπορείτε να τροποποιήσετε την έκθεση που επιλέγει αυτόματα η μηχανή, ώστε να ικανοποιεί τις καλλιτεχνικές σας ανησυχίες. Επιλέξτε θετικές τιμές για να κάνετε τις φωτογραφίες πιο φωτεινές και αρνητικές τιμές για πιο σκοτεινές.

Κουμπί

- Σε λειτουργίες λήψης διαφορετικές της **M**: Κουμπί **Fn** →    
- Στη λειτουργία λήψης **M**: Περιστρέψτε τον μπροστινό ή τον πίσω επιλογή κρατώντας πατημένο το κουμπί **Fn**.

Πλήρης πίνακας ελέγχου

- **OK** → Exposure Comp.

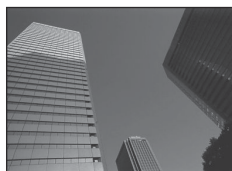

①

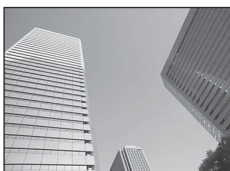

②



③

- ① Αρνητική (-)
- ② Χωρίς αντιστάθμιση (0)
- ③ Θετική (+)

- Κατά τη φωτογράφιση μπορείτε να προσαρμόσετε την αντιστάθμιση έκθεσης κατά έως και $\pm 5,0$ EV. Στο σκόπευτρο και τη ζωντανή προβολή φαίνονται τα αποτελέσματα για τιμές που δεν υπερβαίνουν τα $\pm 3,0$ EV. Εάν η τιμή υπερβεί τα $\pm 3,0$ EV, τότε η γραμμή έκθεσης θα αρχίσει να αναβοσβήνει.
- Κατά την εγγραφή βίντεο μπορείτε να προσαρμόσετε την αντιστάθμιση έκθεσης κατά $\pm 3,0$ EV.
- Κατά την εγγραφή, μπορείτε να ρυθμίσετε την αντιστάθμιση έκθεσης είτε με τον μπροστινό ή τον πίσω επιλογή είτε με χειρισμούς αφής.

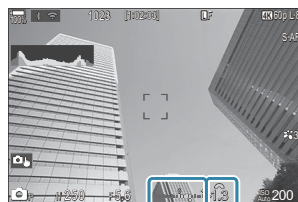

① ②

- ① Γραμμή έκθεσης
- ② Τιμή αντιστάθμισης έκθεσης

☞ Για να δείτε τα αποτελέσματα της αντιστάθμισης έκθεσης στη ζωντανή προβολή, επιλέξτε το **[Standard]** για τη ρύθμιση **[LV Mode]** (P.394) και το **[Off]** για τη ρύθμιση **[Night Vision]** (P.395).

Ρύθμιση της αντιστάθμισης έκθεσης

Λειτουργίες P, A και S

1. Περιστρέψτε τον μπροστινό επιλογέα για να προσαρμόσετε την αντιστάθμιση έκθεσης.
 - Επίσης, μπορείτε να επιλέξετε μια τιμή κρατώντας πατημένο το κουμπί **Fn** και χρησιμοποιώντας τα κουμπιά **<D>**.
2. Απελευθερώστε το κλείστρο.

Λειτουργία M

Στη λειτουργία **M**, επιλέξτε το **[P/A/S/M]** για τη ρύθμιση **[ISO-Auto]** (P.180) και το **[Auto]** για τη ρύθμιση **[ISO]** (P.175).

Στις λειτουργίες **S&Q**, επιλέξτε το **[S&Q]** για τη ρύθμιση **[MISO-Auto]** (P.180) και το **[Auto]** για τη ρύθμιση **[ISO]** (P.175).

1. Πατήστε το κουμπί **Fn** και περιστρέψτε τον μπροστινό ή τον πίσω επιλογέα για να ρυθμίσετε την αντιστάθμιση έκθεσης.
2. Απελευθερώστε το κλείστρο.

Επαναφορά της αντιστάθμισης έκθεσης

Για να επαναφέρετε την αντιστάθμιση έκθεσης, κρατήστε πατημένο το κουμπί **OK**.

Βήματα EV για έλεγχο της έκθεσης (EV Step)

: **PASMB** /S&Q: **PASM**

Επιλέξτε το βήμα ρύθμισης της ταχύτητας κλείστρου, του διαφράγματος, της αντιστάθμισης έκθεσης και άλλων παραμέτρων έκθεσης. Επιλέξτε μεταξύ των τιμών 1/3, 1/2 και 1 EV.

Μενού

- MENU →  → 4. Exposure → EV Step

Ρύθμιση της έκθεσης με ακρίβεια (Exposure Shift)



 : **PASMB**  / **S&Q** : **PASM**

Ρυθμίστε την έκθεση με ακρίβεια. Χρησιμοποιήστε αυτήν την επιλογή όταν θέλετε τα αποτελέσματα της αυτόματης έκθεσης να είναι σταθερά φωτεινότερα ή σκοτεινότερα.

- ① Κανονικά, δεν απαιτείται ρύθμιση ακριβείας. Χρησιμοποιήστε την μόνο εάν είναι απαραίτητο. Υπό κανονικές συνθήκες, μπορείτε να προσαρμόσετε την έκθεση χρησιμοποιώντας την αντιστάθμιση έκθεσης (P.161).
- ② Η ρύθμιση ακριβείας ελαττώνει τον αριθμό των διαθέσιμων επιλογών της αντιστάθμισης έκθεσης προς την αντίστοιχη κατεύθυνση (+ ή -).

Μενού

• **MENU** →  → 4. Exposure → Exposure Shift

| | |
|---|--|
|  (ψηφιακή φωτομέτρηση ESP) | Ορίστε το ποσό ρύθμισης ακριβείας όταν η μέθοδος φωτομέτρησης είναι η A. [-1] – [±0] – [+1] |
|  (κέντρου βάρους) | Ορίστε το ποσό ρύθμισης ακριβείας όταν η μέθοδος φωτομέτρησης είναι η B. [-1] – [±0] – [+1] |
|  (σημειακή φωτομέτρηση) | Ορίστε το ποσό ρύθμισης ακριβείας όταν η μέθοδος φωτομέτρησης είναι η C. [-1] – [±0] – [+1] |

Μείωση του flicker υπό φωτισμό LED

(📷 Flicker Scan / 📷 Flicker Scan)

📷: P A S M B 📷/S&Q: P A S M

Στις φωτογραφίες που λήφθηκαν υπό φωτισμό LED ίσως εμφανίζονται λωρίδες. Εάν εμφανίζονται λωρίδες στην προβολή, τότε χρησιμοποιήστε τη λειτουργία [📷 Flicker Scan] / [📷 Flicker Scan] για να βελτιστοποιήσετε την ταχύτητα κλείστρου.

- ⚠ Αυτή η ρύθμιση μπορεί να χρησιμοποιηθεί σε αθόρυβη λειτουργία και με χρήση της λειτουργίας Προ-Λήψη κατά την περιστροφή του επιλογέα λειτουργιών στη θέση **S** ή **M** στη λειτουργία 📷.
- ⚠ Οι διαθέσιμες ταχύτητες κλείστρου είναι περιορισμένες.

Μενού

- MENU → 📷₁ → 4. Exposure → 📷 Flicker Scan
- MENU → 📷/S&Q → 1. Basic Settings/Image Quality → 📷 Flicker Scan

- Όταν είναι επιλεγμένο το **[On]**, εμφανίζεται η ένδειξη «FlickerScan».



- ⚠ Στην προβολή σάρωσης flicker δεν διατίθεται η λειτουργία peaking εστίασης και ο πλήρης πίνακας ελέγχου LV. Για να δείτε αυτές τις λειτουργίες, πρώτα πατήστε το κουμπί **INFO** για να βγείτε από την προβολή σάρωσης flicker.

Επιλογή της ταχύτητας κλείστρου

- Επιλέξτε μια ταχύτητα κλείστρου χρησιμοποιώντας τον μπροστινό ή τον πίσω επιλογέα ή τα κουμπιά Δ ∇ . Εάν θέλετε, μπορείτε να επιλέξετε την ταχύτητα κλείστρου κρατώντας πατημένα τα κουμπιά Δ ∇ .
- Μπορείτε επίσης, περιστρέφοντας τον μπροστινό επιλογέα, να αλλάζετε την ταχύτητα κλείστρου ανάλογα με το βήμα έκθεσης που έχετε επιλέξει στη ρύθμιση **[EV Step]** (P.163).
- Συνεχίστε να επιλέγετε ταχύτητα κλείστρου μέχρι να μην εμφανίζονται οι λωρίδες στην προβολή.
- Η μεγέθυνση της προβολής (P.117) διευκολύνει τον έλεγχο για λωρίδες.
- Πατήστε το κουμπί **INFO**. Η προβολή θα αλλάξει και η ένδειξη «FlickerScan» δεν θα εμφανίζεται πλέον. Μπορείτε να ρυθμίσετε το διάφραγμα και την αντιστάθμιση έκθεσης. Για τον σκοπό αυτό χρησιμοποιήστε τον μπροστινό ή τον πίσω επιλογέα ή τα κουμπιά με βέλη.
- Πατήστε επανειλημμένα το κουμπί **INFO** για να επιστρέψετε στην προβολή σάρωσης flicker.

Επιλογή του τρόπου μέτρησης της φωτεινότητας από τη μηχανή (Metering)

 : **PASMB**  / **S&Q: PASM**







Μπορείτε να επιλέξετε τον τρόπο με τον οποίο η μηχανή μετράει τη φωτεινότητα του θέματος.

Πλήρης πίνακας ελέγχου

- **OK** → Metering

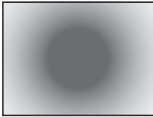
Μενού

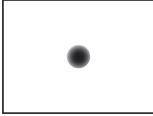
- **MENU** →  → 5. Metering → Metering

| | | | |
|---|---------------------------------------|---|--|
|  | Ψηφιακή φωτομέτρηση ESP | Είναι κατάλληλη για τις περισσότερες σκηνές, ακόμα και θεμάτων με κόντρα φωτισμό. Η μηχανή φωτομετρά 324 περιοχές του κάδρου και υπολογίζει τη βέλτιστη έκθεση λαμβάνοντας υπόψη το είδος της σκηνής. | |
|  | Κεντρικά σταθμισμένη μέση φωτομέτρηση | Κατάλληλη για συνθέσεις που τοποθετούν το θέμα στο κέντρο του κάδρου. Η μηχανή ρυθμίζει την έκθεση με βάση τον μέσο όρο του φωτός για ολόκληρο το κάδρο, δίνοντας όμως μεγαλύτερο βάρος στην περιοχή του κέντρου. |  |
|  | Σημειακή φωτομέτρηση | Η φωτομέτρηση γίνεται σε μια πολύ μικρή περιοχή του θέματος. Η μηχανή φωτομετρά ένα πολύ μικρό τμήμα (περίπου 2%) του κάδρου. |  |
|  | Σημειακή φωτομέτρηση (φωτεινά) | Αυξάνει την έκθεση σημειακής φωτομέτρησης. Διασφαλίζει ότι τα φωτεινά θέματα εμφανίζονται φωτεινά. | |
|  | Σημειακή φωτομέτρηση (σκοτεινά) | Μειώνει την έκθεση σημειακής φωτομέτρησης. Διασφαλίζει ότι τα σκοτεινά θέματα εμφανίζονται σκοτεινά. | |

☞ Μπορείτε να καθορίσετε τη θέση της σημειακής φωτομέτρησης στον επιλεγμένο στόχο AF.



☞ «Φωτομέτρηση στον στόχο εστίασης (☞☞☞)Spot Metering)» (P.174)



Κλείδωμα της έκθεσης (Κλείδωμα ΑΕ)

 : **PASMB**  / **S&Q: PASM**

Μπορείτε να κλειδώσετε την έκθεση πατώντας το κουμπί. Προβείτε σε αυτήν την ενέργεια όταν θέλετε να ρυθμίσετε την εστίαση και την έκθεση ξεχωριστά, ή όταν θέλετε να τραβήξετε πολλές φωτογραφίες με την ίδια έκθεση.

Κουμπί

- Λειτουργία : Το κουμπί στο οποίο έχετε αντιστοιχήσει τη λειτουργία **[AEL]** στη ρύθμιση **[ Button Function]**
- Λειτουργίες  / **S&Q**: Κουμπί **CP**

- ⌚ Στη λειτουργία , πρέπει πρώτα να αντιστοιχήσετε τη λειτουργία **[AEL]** (P.365) σε ένα χειριστήριο μέσω της ρύθμισης **[ Button Function]** (P.363).
- ⚙️ Μπορείτε να διαμορφώσετε τη μηχανή έτσι ώστε να ελευθερώνει αυτόματα το κλείδωμα μετά τη λήψη.  **[AEL Auto Reset]** (P.171)
- Εάν πατήσετε το κουμπί AEL μία φορά, η έκθεση κλειδώνει και εμφανίζεται η ένδειξη «**AEL**».
- Για να ξεκλειδώσετε την έκθεση, πατήστε ξανά το κουμπί.
- Το κλείδωμα καταργείται εάν χρησιμοποιήσετε τον επιλογέα λειτουργιών, το κουμπί **MENU** ή το κουμπί **OK**.

Φωτομέτρηση έκθεσης κλειδώματος ΑΕ (Metering during **AEL**)





 : **PASMB**  / **S&Q** : **PASM**

Επιλέξτε τη μέθοδο φωτομέτρησης όταν κλειδώνετε την έκθεση με το κουμπί στο οποίο έχετε αντιστοιχήσει τη λειτουργία **[AEL]** (P.365) στη ρύθμιση **[ Button Function]** (P.363).

Μενού

• **MENU** →  → 5. Metering → Metering during **AEL**

- Για περισσότερες πληροφορίες σχετικά με το κλείδωμα ΑΕ, ανατρέξτε στην ενότητα «**Κλείδωμα της έκθεσης (Κλείδωμα ΑΕ)**» (P.169).

| | |
|---|---|
| Auto | Η έκθεση μετριέται με τη μέθοδο που επιλέχθηκε στη ρύθμιση [Metering] (P.167). |
|  (κέντρου βάρους) | Η μηχανή ρυθμίζει την έκθεση με βάση τον μέσο όρο του φωτός για ολόκληρο το κάδρο, δίνοντας όμως μεγαλύτερο βάρος στην περιοχή του κέντρου. |
|  (σημειακή φωτομέτρηση) | Η μηχανή φωτομετρά ένα πολύ μικρό τμήμα (περίπου 2%) του κάδρου. |
|  Hi (σημειακή φωτομέτρηση για τα φωτεινά) | Αυξάνει την έκθεση σημειακής φωτομέτρησης. Διασφαλίζει ότι τα φωτεινά θέματα εμφανίζονται φωτεινά. |
|  Sh (σημειακή φωτομέτρηση για τα σκοτεινά) | Μειώνει την έκθεση σημειακής φωτομέτρησης. Διασφαλίζει ότι τα σκοτεινά θέματα εμφανίζονται σκοτεινά. |

Κατάργηση Κλειδώματος ΑΕ μετά τη λήψη (**AEL** Auto Reset)

 : **PASMB**  /S&Q: **PASM**

Διαμορφώστε τη μηχανή έτσι ώστε μετά τη λήψη να ελευθερώνει αυτόματα το κλείδωμα μετά τη λήψη όταν η έκθεση είναι κλειδωμένη χρησιμοποιώντας το κουμπί στο οποίο έχετε αντιστοιχήσει τη λειτουργία **[AEL]** (P.365) [ **Button Function**] (P.363).

Μενού

• **MENU** →  → 5. Metering → **AEL** Auto Reset

Όχι Η έκθεση παραμένει κλειδωμένη μετά τη λήψη. Για να ξεκλειδώσετε την έκθεση, πατήστε το κουμπί **AEL**.

Ναι Η έκθεση ξεκλειδώνει μετά τη λήψη.

☞ Όταν κάνετε πολλαπλές λήψεις με λειτουργίες όπως η διαδοχική λήψη, ο προγραμματιζόμενος χρονομέτρης αυτοφωτογράφισης ή η λήψη κατά διαστήματα, η έκθεση ξεκλειδώνει μετά τη λήψη της σειράς των φωτογραφιών.

Κλείδωμα της έκθεσης με το κουμπί κλείστρου πατημένο μέχρι τη μέση (AEL by half-pressing)

: **PASMB** /S&Q: **PASM**

Διαμορφώστε τη μηχανή έτσι ώστε να κλειδώνει την έκθεση μόλις πατήσετε το κουμπί κλείστρου μέχρι τη μέση.

Μενού

• MENU → 1 → 5. Metering → AEL by half-pressing 

| | |
|-----------|--|
| No | Η έκθεση δεν κλειδώνει όταν πατάτε το κουμπί κλείστρου μέχρι τη μέση. Η έκθεση καθορίζεται από τις συνθήκες λήψης που επικρατούν όταν πατάτε το κουμπί κλείστρου μέχρι το τέρμα. |
| Yes | Η έκθεση κλειδώνει όταν πατάτε το κουμπί κλείστρου μέχρι τη μέση. |
| S-AF Only | Η έκθεση κλειδώνει όταν πατάτε το κουμπί κλείστρου μέχρι τη μέση μόνο εάν έχετε επιλέξει ως λειτουργία AF ένα από τα [S-AF] , [S-AF MF] , [*AF] ή [*AF MF] . |

- 🕒 Εάν κλειδώσετε την έκθεση πατώντας το κουμπί στο οποίο έχετε αντιστοιχήσει τη λειτουργία **[AEL]** (P.365) στη ρύθμιση **[Button Function]** (P.363), τότε αυτή παραμένει κλειδωμένη όταν πατάτε το κουμπί κλείστρου μέχρι τη μέση, ανεξάρτητα από τη συγκεκριμένη ρύθμιση.
- 🔊 Εάν διαμορφώσετε τη μηχανή ώστε να μην κλειδώνει την έκθεση όταν πατάτε το κουμπί κλείστρου μέχρι τη μέση, μπορείτε να επιλέξετε εάν η μηχανή θα μετρά τη φωτεινότητα για κάθε καρέ κατά τη διάρκεια της διαδοχικής λήψης. 🗨️ «Ρύθμιση επιλογών φωτομέτρησης για τη διαδοχική λήψη (Metering during )» (P.173)

Ρύθμιση επιλογών φωτομέτρησης για τη διαδοχική λήψη (Metering during)





: **PASMB** /S&Q: **PASM**

Μενού

- **MENU** →  → 5. Metering → Metering during 

Όχι Κατά τις διαδοχικές λήψεις η μηχανή φωτομετρά για το πρώτο καρέ και μετά κλειδώνει την έκθεση.

Ναι Η μηχανή φωτομετρά και ρυθμίζει την έκθεση σε κάθε καρέ.

- ⓘ Εάν η έκθεση κλειδωθεί πατώντας το κουμπί στο οποίο έχει αντιστοιχηθεί η λειτουργία **[AEL]** (P.365) μέσω της ρύθμισης **[ Button Function]** (P.363) (P.169) ή πατώντας το κουμπί κλείστρου ως τη μέση (P.172), η έκθεση παραμένει κλειδωμένη κατά τη διάρκεια διαδοχικών λήψεων, ακόμα και εάν το στοιχείο **[Metering during **] είναι ρυθμισμένο στο **[Yes]**.
- ⓘ Όταν έχετε επιλέξει το **[SH1]** ή το **[ProCap SH1]**, το στοιχείο **[Metering during **] είναι ρυθμισμένο στο **[No]**.



Φωτομέτρηση στον στόχο εστίασης ([]Spot Metering)



: **PASMB** /S&Q: **PASM**



Επιλέξτε εάν η μηχανή θα φωτομετρά στον τρέχοντα στόχο AF όταν είναι επιλεγμένο το [] για τη ρύθμιση **[Metering]**. Μπορείτε να προσαρμόσετε ξεχωριστά τις ρυθμίσεις για τη σημειακή, σημειακή για φωτεινά και σημειακή για σκοτεινά φωτομέτρηση.

Μενού

• MENU →  → 5. Metering → []Spot Metering

1. Επιλέξτε τη μέθοδο φωτομέτρησης της μηχανή στον τρέχοντα στόχο AF και δίπλα της τοποθετήστε την ένδειξη επιλογής (✓).
 - Χρησιμοποιήστε τα   για να επιλέξετε ένα στοιχείο και πατήστε το κουμπί **OK** για να εμφανιστεί η ένδειξη επιλογής (✓) δίπλα του. Για να καταργήσετε την επιλογή πατήστε ξανά το κουμπί **OK**.

| | |
|--------------|---|
| Spot | Εφαρμόζεται όταν στη ρύθμιση [Metering] έχει επιλεγεί το [] (σημειακή φωτομέτρηση). |
| Spot Hilight | Εφαρμόζεται όταν στη ρύθμιση [Metering] έχει επιλεγεί το [ Hi] (σημειακή φωτομέτρηση για τα φωτεινά). |
| Spot Shadow | Εφαρμόζεται όταν στη ρύθμιση [Metering] έχει επιλεγεί το [ Sh] (σημειακή φωτομέτρηση για τα σκοτεινά). |

- ⓘ Η επιλεγμένη ρύθμιση ισχύει όταν έχει επιλεγεί το []Single ή το []Small ως λειτουργίας στόχου AF (P.112).
- ⓘ Η μηχανή μεγεθύνει στον επιλεγμένο στόχο AF κατά τη μεγέθυνση εστίασης. (P.117).
- ⓘ Δεν εφαρμόζεται όταν επιλέγεται μια ρύθμιση διαφορετική από **[Off]** για το στοιχείο **[Subject Detection]**.
- ⓘ Δεν εφαρμόζεται όταν επιλέγεται το **[C-AF+TR]** ή το **[C-AF+TRME]** για τη λειτουργία AF.







Αλλαγή της ευαισθησίας ISO (ISO)







 : **PASMB**  / **S&Q: PASM**

Επιλέξτε μια τιμή ανάλογα με τη φωτεινότητα του θέματος. Οι υψηλότερες τιμές επιτρέπουν να φωτογραφίσετε πιο σκοτεινές σκηνές, αλλά αυξάνουν τον «θόρυβο» στην εικόνα (κόκκος). Επιλέξτε το **[Auto]** εάν θέλετε να αφήσετε τη μηχανή να ρυθμίζει την ευαισθησία ανάλογα με τις συνθήκες φωτισμού.

Πλήρης πίνακας ελέγχου

- **OK** ➔ ISO

 Η ευαισθησία ISO ρυθμίζεται ξεχωριστά για τη λειτουργία φωτογράφισης (λειτουργία ) και τη λειτουργία video (λειτουργίες  / **S&Q**). Οι ρυθμίσεις μπορούν επίσης να είναι κοινές.  «Επιλογή στοιχείων που θα ρυθμιστούν ξεχωριστά για φωτογραφίες και video ( /  Separate Settings)» (P.308)

| | |
|---|---|
| Auto | <p>Η ευαισθησία ρυθμίζεται αυτόματα ανάλογα με τις συνθήκες λήψης. Κατά τη φωτογράφιση μπορείτε να επιλέξετε τη μέγιστη και τις τυπικές τιμές για την ευαισθησία ISO (P.178).</p> <p>Μπορείτε να επιλέξετε την ταχύτητα κλείστρου στην οποία η μηχανή θα αρχίσει να αυξάνει την ευαισθησία ISO στις λειτουργίες P και A (P.179).</p> <p> Κατά τη εγγραφή video η ευαισθησία ISO ρυθμίζεται σε τιμές από ISO 200 έως 12800. Όταν ο επιλογέας λειτουργιών είναι στη θέση M, μπορείτε να ενεργοποιήσετε τον αυτόματο έλεγχο της ευαισθησίας ISO επιλέγοντας το [On] για [ ISO-Auto]. Μπορείτε, επίσης, να επιλέξετε τη μέγιστη και τις τυπικές τιμές για την ευαισθησία ISO.  «Ρύθμιση του εύρους επιλογής τιμών της ευαισθησίας ISO στη λειτουργία [Auto] ( ISO-A Upper/Default /  ISO-A Upper/Default)» (P.178)</p> |
| L80, L100, 200–102400 (φωτογράφιση) | <p>Επιλέξτε μια τιμή για την ευαισθησία ISO. Στις λειτουργίες P/A/S, συνιστάται η επιλογή [Auto] για σκηνές όπου η φωτεινότητα αλλάζει συχνά.</p> <p> Οι τιμές [L80] και [L100] είναι διαθέσιμες σε όλες τις τιμές βήματος έκθεσης.</p> <p> Στις τιμές [L80] και [L100] το δυναμικό εύρος μειώνεται.</p> |

- ⓘ Εάν συνδυάσετε τιμές για τη ρύθμιση **[ISO]** πάνω από ISO 16000 με λειτουργίες που χρησιμοποιούν ηλεκτρονικό κλείστρο (π.χ. αθόρυβη λειτουργία ή bracketing εστίασης) τότε η ταχύτητα συγχρονισμού του φλας μειώνεται σε 1/50 s.
- ⓘ Ανεξάρτητα από τη ρύθμιση για την ευαισθησία ISO, εάν φωτογραφίζετε με την αθόρυβη λειτουργία και bracketing ISO, τότε η ταχύτητα συγχρονισμού φλας μειώνεται στο 1/50 s.
- ⓘ Μπορείτε να προσαρμόσετε την ευαισθησία ISO κατά την εγγραφή χρησιμοποιώντας χειρισμούς αφής (P82), περιστρέφοντας τον μπροστινό ή τον πίσω επιλογέα (P381), ή χρησιμοποιώντας κουμπιά (P363).
- ⓘ Εάν φωτογραφίζετε με την επιλογή **[Dramatic Tone]** ή **[Watercolor]** στη λειτουργία  και έχετε επιλέξει το **[Auto]** για την ευαισθησία ISO, τότε η τιμή της δεν θα ξεπεράσει το ISO 1600.
- ⓘ Οι ακόλουθοι περιορισμοί ισχύουν ανάλογα με τη λειτουργία εικόνας:
 - **[OM-Log400], [HLG], [OM-Cinema1], [OM-Cinema2]:**
 - Εάν το **[Playback Frame Rate]** που επιλέχθηκε για την ποιότητα video είναι 23,98p, 24,00p, 25,00p ή 29,97p, τότε το εύρος της επιλογής **[Auto]** περιορίζεται στις τιμές ευαισθησίας ISO 400–6400.
 - Εάν το **[Playback Frame Rate]** που επιλέχθηκε για την ποιότητα video είναι 50,00p ή 59,94p, τότε το εύρος της επιλογής **[Auto]** περιορίζεται στις τιμές ευαισθησίας ISO 400–12800.
 - Η ελάχιστη τιμή που μπορείτε να επιλέξετε χειροκίνητα είναι η ISO 400.
 - **[Dramatic Tone] / [Watercolor]:**
 - Οι τιμές της ρύθμισης **[Auto]** περιορίζονται στις τιμές ευαισθησίας ISO 200–3200.
 - **Άλλα καλλιτεχνικά φίλτρα εκτός των [Dramatic Tone] / [Watercolor]:**
 - Εάν το **[Playback Frame Rate]** που επιλέχθηκε για την ποιότητα video είναι 23,98p, 24,00p, 25,00p ή 29,97p, τότε το εύρος της επιλογής **[Auto]** περιορίζεται στις τιμές ευαισθησίας ISO 200–3200.
 - Εάν το **[Playback Frame Rate]** που επιλέχθηκε για την ποιότητα video είναι 50,00p ή 59,94p, τότε το εύρος της επιλογής **[Auto]** περιορίζεται στις τιμές ευαισθησίας ISO 200–6400.
 - **Άλλες λειτουργίες εικόνας:**
 - Εάν το **[Playback Frame Rate]** που επιλέχθηκε για την ποιότητα video είναι 23,98p, 24,00p, 25,00p ή 29,97p, τότε το εύρος της επιλογής **[Auto]** περιορίζεται στις τιμές ευαισθησίας ISO 200–6400.

Βήματα EV για έλεγχο της ευαισθησίας ISO (ISO Step)

: **PASMB** /S&Q: **PASM**

Επιλέξτε το βήμα ρύθμισης της ευαισθησίας ISO. Επιλέξτε μεταξύ των τιμών 1/3 και 1 EV.

Μενού

- **MENU** → ₁ → 3. ISO/Noise Reduction → ISO Step

Ρύθμιση του εύρους επιλογής τιμών της ευαισθησίας ISO στη λειτουργία [Auto] (📷 ISO-A Upper/Default / 📷M ISO-A Upper/Default)

📷: PASMB 📷M/S&Q: PASM

Επιλέξτε το εύρος τιμών της ευαισθησίας ISO από τις οποίες θα επιλέγει η μηχανή όταν είναι επιλεγμένο το [Auto] για [ISO].

Μενού

- MENU → 📷1 → 3. ISO/Noise Reduction → 📷 ISO-A Upper/Default
- MENU → 📷M → 3. ISO/Noise Reduction → 📷M ISO-A Upper/Default

| | |
|-------------|--|
| Upper Limit | Επιλέξτε τη μέγιστη ευαισθησία που θα επιλέγει αυτόματα η μηχανή. Ρυθμίστε την τιμή χρησιμοποιώντας τα Δ ▽ ή τον μπροστινό/πίσω επιλογέα. |
| Default | Καθορίστε την προεπιλεγμένη ρύθμιση της ευαισθησίας. Ρυθμίστε την τιμή χρησιμοποιώντας τα Δ ▽ ή τον μπροστινό/πίσω επιλογέα. |

- Για εναλλαγή μεταξύ των [Upper Limit] και [Default] χρησιμοποιήστε τα <|>.

🚫 Οι ρυθμίσεις άνω ορίου και προεπιλογής διαφέρουν κατά τη λήψη φωτογραφιών και κατά την εγγραφή video. Εάν η βέλτιστη έκθεση δεν είναι δυνατό να επιτευχθεί με τις τρέχουσες ρυθμίσεις διαφράγματος και ταχύτητας κλείστρου, τότε επιλέγεται χαμηλότερη ευαισθησία.

Ρύθμιση της ταχύτητας κλείστρου στην οποία η μηχανή αυξάνει την ευαισθησία ISO (📷 ISO-A Lowest S/S)

📷: **PASMB** 📷/S&Q: **PASM**

Επιλέξτε την ταχύτητα κλείστρου στην οποία η μηχανή θα αρχίσει να αυξάνει την ευαισθησία ISO όταν είναι επιλεγμένο το **[Auto]** για τη ρύθμιση **[ISO]**.

Μενού

• **MENU** → 📷₁ → 3. ISO/Noise Reduction → 📷 ISO-A Lowest S/S

| | |
|--------------|---|
| Auto | Η μηχανή τη ρυθμίζει αυτόματα. |
| 1/8000 – 60" | Η μηχανή αρχίζει να αυξάνει την ευαισθησία ISO στην καθορισμένη ταχύτητα κλείστρου. Πατήστε το κουμπί OK και ρυθμίστε την ταχύτητα κλείστρου χρησιμοποιώντας τα Δ ∇ . |

Επιλογή των λειτουργιών στις οποίες θα χρησιμοποιείται η επιλογή [Auto]για την ευαισθησία ISO (📷 ISO-Auto / 📷M ISO-Auto)

📷: **PASMB** 📷/S&Q: **PASM**

Επιλέξτε τις λειτουργίες στις οποίες θα χρησιμοποιείται η επιλογή **[Auto]** για την ευαισθησία ISO.

Μενού

- MENU → 📷₁ → 3. ISO/Noise Reduction → 📷 ISO-Auto
- MENU → 📷_M → 3. ISO/Noise Reduction → 📷_M ISO-Auto

📷 ISO-Auto

| | |
|---------|---|
| P/A/S | Η ρύθμιση [Auto] χρησιμοποιείται για την ευαισθησία ISO στις λειτουργίες λήψης P , A ή S . |
| P/A/S/M | Η ρύθμιση [Auto] χρησιμοποιείται για την ευαισθησία ISO στις λειτουργίες λήψης P , A , S ή M . |

📷M ISO-Auto

| | |
|-----|--|
| Off | Η ρύθμιση [Auto] δεν μπορεί να χρησιμοποιηθεί για την ευαισθησία ISO όταν η λειτουργία λήψης είναι M στις λειτουργίες 📷/S&Q. |
| On | Η ρύθμιση [Auto] χρησιμοποιείται για την ευαισθησία ISO όταν η λειτουργία λήψης είναι M στις λειτουργίες 📷/S&Q. |

Επιλογές μείωσης θορύβου υψηλών τιμών ISO (📷 Noise Filter / 📺 Noise Filter)

📷: PASMB 📺/S&Q: PASM

Μειώστε τα παράσιτα στην εικόνα ("θόρυβο") που εμφανίζονται στην εγγραφή video με υψηλές τιμές ευαισθησίας ISO. Αυτή η επιλογή μειώνει τον "κόκκο" στην εικόνα που εγγράφεται υπό χαμηλό φωτισμό. Μπορείτε να επιλέξετε την έκταση της μείωσης θορύβου που εκτελείται.

Μενού

- MENU → 📷₁ → 3. ISO/Noise Reduction → 📷 Noise Filter
- MENU → 📺 → 3. ISO/Noise Reduction → 📺 Noise Filter

| | |
|----------|---|
| Off | Η μείωση θορύβου απενεργοποιείται. |
| Low | |
| Standard | Επιλέξτε την ένταση της μείωσης θορύβου που εκτελείται. |
| High | |

Επιλογές επεξεργασίας εικόνας (Low ISO Processing)

 : **PASMB**  / **S&Q: PASM**

Επιλέξτε τον τύπο επεξεργασίας που θα εφαρμόζεται στις φωτογραφίες κατά τη διαδοχική λήψη με χαμηλές τιμές ISO.

Μενού

• **MENU** →  → 3. ISO/Noise Reduction → Low ISO Processing

| | |
|-------------------------|---|
| Drive Priority | Η επεξεργασία εικόνας προσαρμόζεται έτσι ώστε να μη μειώνει το πλήθος των φωτογραφιών που λαμβάνονται στην ίδια διαδοχική λήψη. |
| Detail Priority. | Η επεξεργασία εικόνας δίνει προτεραιότητα στην ποιότητα των φωτογραφιών. |

 Η επεξεργασία των φωτογραφιών που λαμβάνονται με μονή λήψη γίνεται με τη λειτουργία **[Detail Priority]** ακόμα κι αν έχετε επιλέξει το **[Detail Priority]**.

Επιλογές μείωσης θορύβου σε έκθεση μακράς διάρκειας (Noise Reduction)

 : **PASMB**  / **S&Q: PASM**

Επιλέξτε εάν θα γίνεται επεξεργασία των φωτογραφιών που λήφθηκαν με αργές ταχύτητες κλείστρου, ώστε να μειωθεί ο «θόρυβος» της εικόνας. Στις αργές ταχύτητες κλείστρου ο θόρυβος δημιουργείται από τη θερμότητα που παράγει η ίδια η μηχανή. Μετά τη λήψη κάθε φωτογραφίας και προτού επιτραπεί η λήψη της επόμενης, η μηχανή εγγράφει μια δεύτερη εικόνα για μείωση του θορύβου, προκαλώντας καθυστέρηση ίση με την επιλεγμένη ταχύτητα κλείστρου.

Μενού

• MENU →  → 3. ISO/Noise Reduction → Noise Reduction

| | |
|------|--|
| Off | Δεν εκτελείται μείωση θορύβου. |
| On | Εκτελείται μείωση θορύβου σε όλες τις ταχύτητες κλείστρου. |
| Auto | Η μείωση θορύβου πραγματοποιείται αυτόματα όταν αυξάνεται η εσωτερική θερμοκρασία της μηχανής. |

- ① Κατά τη μείωση θορύβου, η μηχανή αναγράφει τον χρόνο που απομένει μέχρι την ολοκλήρωση της επεξεργασίας.
- ① Στη διαδοχική λήψη, επιλέγεται αυτόματα το **[Off]** και δεν εκτελείται μείωση του θορύβου.
- ① Η μείωση θορύβου ίσως δεν έχει τα αναμενόμενα αποτελέσματα, ανάλογα με το θέμα και τις συνθήκες λήψης.
- 🔊 Για να χρησιμοποιήσετε αυτήν τη λειτουργία στην αθόρυβη λήψη, απαιτείται να έχετε διαμορφώσει τις παραμέτρους **[Silent [♥] Settings]** (P.208).

Φωτογράφιση με φλας

Χρήση φλας (Φωτογράφιση με φλας)

Εάν χρησιμοποιείτε μονάδα φλας ειδικά σχεδιασμένη για χρήση με τη μηχανή, τότε μπορείτε να επιλέξετε τη λειτουργία του φλας που καλύπτει τις ανάγκες σας.

Μονάδες φλας που είναι σχεδιασμένες για χρήση με αυτήν τη μηχανή

Επιλέξτε μια μονάδα φλας που καλύπτει τις ανάγκες σας, λαμβάνοντας υπόψη παράγοντες όπως η απαιτούμενη ισχύς και η δυνατότητα υποστήριξης φωτογράφισης macro. Οι μονάδες φλας που σχεδιάστηκαν να επικοινωνούν με τη μηχανή, υποστηρίζουν μια ποικιλία λειτουργιών φλας, συμπεριλαμβανομένης της αυτόματης TTL και της Super FP. Μπορείτε να συνδέσετε τις μονάδες φλας είτε στην ενεργή υποδοχή αξεσουάρ της μηχανής είτε μέσω καλωδίου (διατίθεται ξεχωριστά) και βραχίονα φλας. Επίσης, η μηχανή υποστηρίζει τις εξής λειτουργίες ασύρματου ελέγχου φλας:

Φωτογράφιση με φλας ραδιοσυχνοτήτων: Λειτουργίες CMD, $\frac{1}{2}$ CMD, RCV και X-RCV

Η μηχανή ελέγχει μία ή περισσότερες απομακρυσμένες μονάδες φλας μέσω ραδιοσυχνοτήτων. Η εμβέλεια ελέγχου των μονάδων φλας αυξάνεται. Οι μονάδες φλας είναι δυνατό να ελέγχουν άλλες συμβατές μονάδες ή να εξοπλιστούν με πομποδέκτες, οι οποίοι επιτρέπουν τη χρήση μονάδων που δεν υποστηρίζουν έλεγχο του φλας μέσω ραδιοσυχνοτήτων.

Φωτογράφιση με φλας ασύρματου τηλεχειρισμού: Λειτουργία RC

Η μηχανή ελέγχει μία ή περισσότερες απομακρυσμένες μονάδες φλας μέσω οπτικών σημάτων. Μπορείτε να επιλέξετε τη λειτουργία φλας χρησιμοποιώντας τα χειριστήρια της μηχανής ([P.194](#)).

Διαθέσιμες δυνατότητες με τις συμβατές μονάδες φλας

| Μονάδα φλας | Λειτουργία ελέγχου φλας | GN (Οδηγός αριθμού, ISO 100) | Υποστηριζόμενα ασύρματα συστήματα |
|-----------------|---|--|-----------------------------------|
| FL-700WR | TTL-AUTO, MANUAL, FP TTL AUTO, FP MANUAL, MULTI, RC, SL MANUAL | GN 42 (75/150 mm ¹) GN 21 (12/24 mm ¹) | CMD, ⚡CMD, RCV, X-RCV, RC |
| FL-900R | TTL-AUTO, AUTO, MANUAL, FP TTL AUTO, FP MANUAL, MULTI, RC, SL AUTO, SL MANUAL | GN 58 (100/200 mm ¹) GN 27 (12/24 mm ¹) | RC |
| STF-8 | TTL-AUTO, MANUAL, RC ² | GN8.5 | RC ² |
| FL-LM3 | Ανάλογα με τις ρυθμίσεις της μηχανής. | GN 9,1 (12/24 mm ¹) | RC ² |

1 Μέγιστη εστιακή απόσταση φακού που καλύπτει η μονάδα φλας (οι εστιακές αποστάσεις μετά τις καθέτους είναι οι ισοδύναμες σε φορμάτ 35 mm).

2 Λειτουργεί μόνο ως κύριο (πομπός).

Τοποθέτηση συμβατών μονάδων φλας

Η μέθοδος τοποθέτησης και χειρισμού μιας εξωτερικής μονάδας φλας εξαρτάται από τη μονάδα. Για λεπτομέρειες ανατρέξτε στα έγγραφα τεκμηρίωσης που συνοδεύουν τη μονάδα. Οι παρακάτω οδηγίες ισχύουν για τη μονάδα φλας FL-LM3.

⚠ Βεβαιωθείτε ότι τη μηχανή και η μονάδα φλας είναι απενεργοποιημένες. Η τοποθέτηση ή η αφαίρεση της μονάδας φλας με τη μηχανή ή τη μονάδα φλας ενεργοποιημένη ενδέχεται να προκαλέσει βλάβη στον εξοπλισμό.

1. Αφαιρέστε το κάλυμμα της ενεργής υποδοχής αξεσουάρ και τοποθετήστε το φλας.
 - Σύρετε τη μονάδα φλας μέχρι το τέρμα της διαδρομής, έως ότου κουμπώσει και εφαρμόσει στο πίσω μέρος της υποδοχής αξεσουάρ.

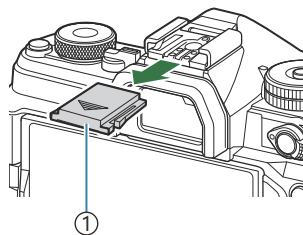

① Κάλυμμα υποδοχής εξωτερικού φλας

2. Στρέψτε την κεφαλή του φλας για φωτογράφιση με ανάκλαση ή άμεσο φωτισμό.
 - Η κεφαλή του φλας στρέφεται προς τα επάνω και αριστερά ή δεξιά.

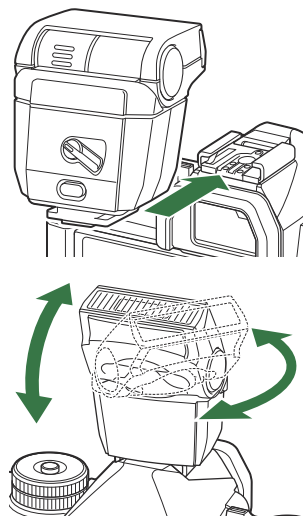

⚠ Όταν επιλέγετε φωτισμό με ανάκλαση να θυμάστε ότι η ένταση του φλας ίσως δεν επαρκεί για τη σωστή έκθεση.

3. Περιστρέψτε τον μοχλό **ON/OFF** του φλας στη θέση **ON**.

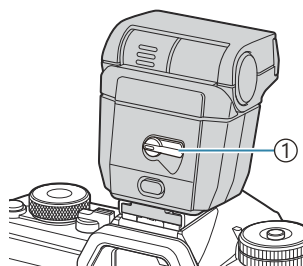

① Μοχλός **ON/OFF**

- Όταν δεν χρησιμοποιείτε το φλας, περιστρέφεται τον μοχλό του στη θέση **OFF**.

Αφαίρεση μονάδων φλας

1. Κρατήστε πατημένο το κουμπί **UNLOCK** και σύρετε τη μονάδα φλας έξω από την ενεργή υποδοχή αξεσουάρ.

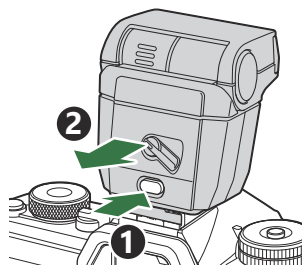

Επιλογή λειτουργίας φλας (Flash Mode)





 : **PASMB**  / S&Q : **PASM**

Πλήρης πίνακας ελέγχου

- **OK** → Flash Mode

Λειτουργίες φλας

Οι λειτουργίες φλας που εμφανίζονται εξαρτώνται από τη διαμόρφωση του στοιχείου **[Flash Mode Settings]** (P.192).





| | | |
|--|------------------|--|
|  | Fill In | <p>Ενεργοποιεί το φλας.</p> <p>⌚ Μπορείτε να ρυθμίσετε την ταχύτητα κλείστρου σε τιμές μεταξύ των επιλεγμένων για το [⚡ Slow Limit] (P.196) και το [⚡ X-Sync.] (P.195).</p> |
|  | Flash Off | <p>Απενεργοποιεί το φλας.</p> <p>⌚ Το φλας δεν ανάβει ακόμα και με ενεργοποιημένη τη μονάδα.</p> |
|  | Slow | <p>Χρησιμοποιούνται αργές ταχύτητες κλείστρου για απεικόνιση τόσο του κυρίως θέματος όσο και του φόντου.</p> <p>⌚ Η ταχύτητα κλείστρου ρυθμίζεται ανάλογα με τη φωτομέτρηση της μηχανής και δεν περιορίζεται από την επιλογή για τη ρύθμιση [⚡ Slow Limit].</p> |
|  | Manual | <p>Το φλας ανάβει με την επιλεγμένη ένταση.</p> <p>Εμφανίζεται μόνο εάν τοποθετηθούν οι μονάδες φλας FL-LM3 και STF-8.</p> |

Λειτουργίες φλας και Συνδυασμοί ρυθμίσεων

Παρακάτω δίνονται οι λειτουργίες φλας και οι υποχρεωτικοί συνδυασμοί ρυθμίσεων για καθεμία.



Λειτουργία φλας: Fill In

Αυτή η ρύθμιση διατίθεται μόνο στις λειτουργίες **P/A/S/M/B**.

| [Reduce Red-eye] ¹ | [Synchro Settings] ¹ | Οθόνη πλήρους πίνακα ελέγχου | Μείωση Κόκκιν. Ματιών | Χρονισμός φλας |
|-------------------------------|---------------------------------|---|-----------------------|--|
| [No] | [First Curtain] |  | No | Συγχρονισμός πρώτης κουρτίνας |
| | [Second Curtain] |  | | Συγχρονισμός δεύτερης κουρτίνας ² |
| [Yes] | [First Curtain] |  | Yes | Συγχρονισμός πρώτης κουρτίνας |
| | [Second Curtain] |  | | Συγχρονισμός δεύτερης κουρτίνας ² |

1 Το φλας μείωσης του φαινομένου των κόκκινων ματιών ρυθμίζεται στο **[Reduce Red-eye]** και ο χρονισμός φλας ρυθμίζεται στο **[Synchro Settings]**.  **[Flash Mode Settings]** (P.192)

2 Ακόμα κι αν επιλέγεται το στοιχείο **[Second Curtain]** για **[Synchro Settings]**, εάν το στοιχείο **[Live Comp]** (P.75) έχει ρυθμιστεί στη λειτουργία **B**, το φλας θα ενεργοποιηθεί στον συγχρονισμό πρώτης κουρτίνας.

 Στις λειτουργίες **P/A/S/M**, οι διαθέσιμες ταχύτητες κλείστρου είναι 60 s έως 1/250 s. Οι διαθέσιμες ταχύτητες κλείστρου μπορούν να περιοριστούν ακόμα περισσότερο από τις επιλογές στο μενού.  **[X-Sync.]** (P.195),  **[Slow Limit]** (P.196)

Λειτουργία φλας: Slow

Αυτή η ρύθμιση διατίθεται μόνο στις λειτουργίες **P/A**.

| [Reduce Red-eye] ¹ | [Synchro Settings] ¹ | Οθόνη πλήρους πίνακα ελέγχου | Μείωση Κόκκιν. Ματιών | Χρονισμός φλας |
|-------------------------------|---------------------------------|------------------------------|-----------------------|---------------------------------|
| [No] | [First Curtain] | ⚡ Slow | No | Συγχρονισμός πρώτης κουρτίνας |
| | [Second Curtain] | ⚡ Slow2 | | Συγχρονισμός δεύτερης κουρτίνας |
| [Yes] | [First Curtain] | ⚡👁️ Slow | Yes | Συγχρονισμός πρώτης κουρτίνας |
| | [Second Curtain] | ⚡👁️ Slow2 | | Συγχρονισμός δεύτερης κουρτίνας |

¹ Το φλας μείωσης του φαινομένου των κόκκινων ματιών ρυθμίζεται στο **[Reduce Red-eye]** και ο χρονισμός φλας ρυθμίζεται στο **[Synchro Settings]**. 📖 **[Flash Mode Settings]** (P.192)

🕒 Οι διαθέσιμες ταχύτητες κλείστρου είναι 60 s έως 1/250 s. Οι διαθέσιμες ταχύτητες κλείστρου μπορούν να περιοριστούν ακόμα περισσότερο από τις επιλογές στο μενού. 📖 **[⚡ X-Sync.]** (P.195), **[⚡ Slow Limit]** (P.196)

Λειτουργία φλας: Manual

Αυτή η επιλογή εμφανίζεται μόνο εάν τοποθετηθεί η μονάδα φλας FL-LM3. Αυτή η ρύθμιση διατίθεται μόνο στις λειτουργίες **P/A/S/M/B**.

| [Reduce Red-eye] | [Synchro Settings] | Οθόνη πλήρους πίνακα ελέγχου | Μείωση Κόκκιν. Ματιών | Χρονισμός φλας |
|---------------------------|---------------------------|------------------------------|-----------------------|-------------------------------|
| (ανεξάρτητα της ρύθμισης) | (ανεξάρτητα της ρύθμισης) | ⚡ Manual | No | Συγχρονισμός πρώτης κουρτίνας |

- ☞ Στις λειτουργίες **P/A/S/M**, οι διαθέσιμες ταχύτητες κλείστρου είναι 60 s έως 1/250 s. Οι διαθέσιμες ταχύτητες κλείστρου μπορούν να περιοριστούν ακόμα περισσότερο από τις επιλογές στο μενού. 🖱️ [🚫 X-Sync.] (P.195), [🚫 Slow Limit] (P.196)
- ☞ Μπορείτε να επιλέξετε την ένταση του φλας επιλέγοντας [🚫 Manual] με το κουμπί 📄🔊🚫 και πατώντας το κουμπί **INFO** ή επιλέγοντας [**Manual Value**] από τον πλήρη πίνακα ελέγχου.

- ⌚ Στη λειτουργία μείωσης κόκκινων ματιών, το κλείστρο ελευθερώνεται περίπου ένα δευτερόλεπτο μετά την πρώτη, προκαταρκτική ενεργοποίηση μείωσης κόκκινων ματιών. Μην μετακινήσετε τη μηχανή έως ότου ολοκληρωθεί η λήψη. Επίσης, έχετε υπόψη ότι υπό ορισμένες συνθήκες η λειτουργία μείωσης κόκκινων ματιών ίσως δεν είναι τόσο αποτελεσματική.
- ⌚ Η πιο γρήγορη, διαθέσιμη ταχύτητα κλείστρου για ενεργοποίηση του φλας είναι 1/250 s. Ένα φωτεινό φόντο ίσως υπερεκτεθεί σε λήψη με φλας.
- ⌚ Η ταχύτητα συγχρονισμού φλας για αθόρυβες λειτουργίες («**Λήψη χωρίς τον ήχο του κλείστρου (Ρυθμίσεις Αθόρυβο [♥])**»P.208), Λήψη Υψηλ. Ανάλ. (P.261) και bracketing εστίασης (P.305) είναι 1/100 s. Επιπλέον, ο συνδυασμός τιμών [**KISO**] μεγαλύτερων του ISO 16000 με ρυθμίσεις που χρησιμοποιούν ένα ηλεκτρονικό κλείστρο (για παράδειγμα, αθόρυβη λειτουργία ή λήψη με ομαδοποίηση εστίασης) ρυθμίζει την ταχύτητα συγχρονισμού φλας σε 1/50 s. Η ταχύτητα συγχρονισμού φλας ρυθμίζεται επίσης σε 1/50 s στη διάρκεια bracketing (P.302).
- ⌚ Ακόμα και η ελάχιστη διαθέσιμη ένταση του φλας ίσως είναι υπερβολικά ισχυρή σε μικρές αποστάσεις. Για να αποφύγετε την υπερέκθεση σε κοντινές λήψεις, επιλέξτε τη λειτουργία **A** ή **M** και επιλέξτε πιο κλειστό διάφραγμα (μεγαλύτερος αριθμός -f) ή επιλέξτε χαμηλότερη τιμή για τη ρύθμιση [**ISO**].

Διαμόρφωση των λειτουργιών του φλας (Flash Mode Settings)

 : **PASMB**  / **S&Q: PASM**

Επιλέξτε τις λειτουργίες που θα εμφανίζονται στην οθόνη επιλογής λειτουργίας φλας.

Μενού

- MENU →  1 → 6. Flash → Flash Mode Settings

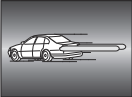
| | |
|-------------------------|--|
| Reduce Red-eye | <p>Μειώνει το φαινόμενο "κόκκινων ματιών" σε φωτογραφίες πορτραίτου.</p> <p>[No]: Η μηχανή δεν εμφανίζει τις λειτουργίες Μείωσης Κόκκινων Ματιών.</p> <p>[Yes]: Η μηχανή εμφανίζει τις λειτουργίες Μείωσης Κόκκινων Ματιών.</p> |
| Synchro Settings | <p>Επιλέξτε πότε θα ανάβει το φλας.</p> <p>[First Curtain]: Το φλας ανάβει όταν το κλείστρο είναι εντελώς ανοικτό.</p> <p>[Second Curtain]: Το φλας ανάβει αμέσως πριν κλείσει το κλείστρο. Τα κινούμενα αντικείμενα μοιάζουν να αφήνουν φωτεινά ίχνη πίσω τους.</p>  |

Ρύθμιση εξόδου φλας (Flash Exposure Comp.)

: **PASMB** /S&Q: **PASM**

Εάν διαπιστώσετε υπερέκθεση ή υποέκθεση του θέματός σας ενώ η έκθεση είναι σωστή στο υπόλοιπο κάδρο, τότε μπορείτε να προσαρμόσετε την ένταση του φλας.

🔍 Η αντιστάθμιση φλας διατίθεται σε όλες τις λειτουργίες εκτός της χειροκίνητης.

Πλήρης πίνακας ελέγχου

- **OK** ➔ Flash Exposure Comp.

🔍 Οι αλλαγές στην ένταση φλας που έγιναν με τη μονάδα εξωτερικού φλας θα προστεθούν στις αλλαγές που έγιναν με τη μηχανή.

Ασύρματος τηλεχειρισμός φλας (⚡ RC Mode)

 : **PASMB**  /S&Q: **PASM**

Προσαρμόστε τις ρυθμίσεις για τον ασύρματο τηλεχειρισμό φλας. Ο τηλεχειρισμός είναι διαθέσιμο με συμβατές μονάδες φλας που υποστηρίζουν ασύρματο τηλεχειρισμό (RC). Για πληροφορίες σχετικά με τον ασύρματο τηλεχειρισμό φλας, ανατρέξτε στη σελίδα «Φωτογράφιση με φλας ασύρματου τηλεχειρισμού» (P.498).

Μενού

• **MENU** →  → 6. Flash → ⚡ RC Mode

Off Ο ασύρματος τηλεχειρισμός φλας απενεργοποιείται.

On Ο ασύρματος τηλεχειρισμός φλας ενεργοποιείται. Η μηχανή εμφανίζει τις επιλογές για τον ασύρματο τηλεχειρισμό φλας.

- Επιλέγοντας το **[On]** και πατώντας το κουμπί **OK** στην οθόνη αναμονής λήψης εμφανίζεται ο πλήρης πίνακας ελέγχου λειτουργίας φλας RC στην οθόνη της μηχανής. Για να δείτε τον κανονικό πλήρη πίνακα ελέγχου, πατήστε το κουμπί **INFO**.

Επιλογή ταχύτητας συγχρονισμού φλας (⚡ X-Sync.)

: **PASMB** /S&Q: **PASM**

Επιλέξτε την ταχύτερη, διαθέσιμη ταχύτητα κλείστρου για φωτογράφιση με φλας.

Επιλέξτε την ταχύτερη, διαθέσιμη ταχύτητα κλείστρου για φωτογράφιση με φλας, ανεξάρτητα από τη φωτεινότητα του θέματος.

Μενού

• MENU → 1 → 6. Flash →  X-Sync.

Επιλογή της πιο αργής ταχύτητας κλείστρου (⚡ Slow Limit)

: **PASMB** /S&Q: **PASM**

Επιλέξτε την πιο αργή, διαθέσιμη ταχύτητα κλείστρου για φωτογράφιση με φλας στις λειτουργίες **P/A**.

Με αυτό το στοιχείο επιλέγετε την πιο αργή, διαθέσιμη ρύθμιση της μηχανής, όταν επιλέγει αυτόματα την ταχύτητα κλείστρου κατά τη φωτογράφιση με φλας, ανεξάρτητα από τη φωτεινότητα του θέματος.

ⓘ Δεν εφαρμόζεται στις λειτουργίες αργού συγχρονισμού (⚡Slow, ⚡Slow2, ⚡ⓄSlow και ⚡ⓄSlow2).

Μενού

• MENU →  → 6. Flash → ⚡ Slow Limit

Αντιστάθμιση φλας και έκθεσης (+)

 : PASM B  /S&Q: PASM

Επιλέξτε εάν η αντιστάθμιση έκθεσης θα προστίθεται στην τιμή αντιστάθμισης φλας. Για περισσότερες πληροφορίες σχετικά με την αντιστάθμιση φλας, ανατρέξτε στη σελίδα «Ρύθμιση της έντασης του φλας (Flash Exposure Comp.)» (P.193).

Μενού

• MENU →  1 → 6. Flash →  + 

| | |
|-----|---|
| Off | Η αντιστάθμιση φλας και έκθεσης ρυθμίζονται ξεχωριστά. |
| On | Η τιμή αντιστάθμισης έκθεσης θα προστίθεται στην τιμή αντιστάθμισης φλας. |

Ρύθμιση της ισορροπίας έκθεσης για φωτομέτρηση TTL (Balanced Flash Metering)

: **PASMB** /S&Q: **PASM**

Ρυθμίστε την ισορροπία έκθεσης που θα χρησιμοποιείται με τοποθετημένο εξωτερικό φλας στη λειτουργία φωτομέτρησης TTL.

Μενού

• MENU →  → 6. Flash → Balanced Flash Metering

| | |
|-----|---|
| Off | Κατά τη φωτομέτρηση δίνεται προτεραιότητα στο θέμα. |
| On | Κατά τη φωτομέτρηση δίνεται προτεραιότητα στην ισορροπία μεταξύ θέματος και φόντου. |

 Εάν επιλέξετε το **[On]**, προτείνουμε να ρυθμίσετε το στοιχείο **[ISO]** στο **[Auto]**.

Διαδοχικές Λήψεις/Χρονομ. Αυτοφωτ.

Φωτογράφιση με διαδοχικές λήψεις/ χρονομέτρα αυτοφωτογράφισης

 : **PASMB**  /S&Q: **PASM**

Προσαρμόστε τις ρυθμίσεις για φωτογράφιση με διαδοχική λήψη ή με χρονομέτρα αυτοφωτογράφισης. Επιλέξτε ανάλογα με το θέμα σας. Διατίθενται και άλλες επιλογές, συμπεριλαμβανομένης της αντικραδασμικής και της αθόρυβης λειτουργίας.



⑦ Για λήψη με το χρονομέτρα αυτοφωτογράφισης στερεώστε τη μηχανή σε τρίποδο.









Πλήρης πίνακας ελέγχου



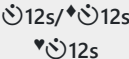

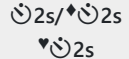





- OK → Drive (/📷)

Μενού

- MENU →  1 → 7. Drive Mode → Drive (/📷)

| | | |
|---|------------|---|
|  | Single | Πρώθηση ενός καρέ. Η μηχανή τραβάει μία φωτογραφία όταν πατάτε το κουμπί κλείστρου μέχρι το τέρμα. |
|  | Sequential | Η μηχανή τραβάει διαδοχικές φωτογραφίες με ρυθμό έως και 20 fps όσο κρατάτε πατημένο το κουμπί κλείστρου μέχρι το τέρμα. Η μηχανή εστιάζει πριν από κάθε λήψη, εάν έχετε επιλέξει ένα από τα [C-AF] , [C-AF MF] , [C-AF+TR] ή [C-AF+TR MF] για τη ρύθμιση [AF Mode] (P.105). Εάν στη ρύθμιση [Metering during] (P.173) έχετε επιλέξει το [Yes] , τότε η μηχανή φωτομετρά και ρυθμίζει την έκθεση πριν από κάθε καρέ. |

| | | |
|--|----------------------------------|--|
|  SH1 | High-speed Sequential SH1 | <p>Η μηχανή τραβάει διαδοχικές φωτογραφίες με ρυθμό έως και 120 fps όσο κρατάτε πατημένο το κουμπί κλείστρου μέχρι το τέρμα. Η εστίαση, η έκθεση και η ισορροπία λευκού σταθεροποιούνται στις τιμές για την πρώτη λήψη σε κάθε σειρά.</p> |
|  SH2 | High-speed Sequential SH2 | <p>Η μηχανή τραβάει διαδοχικές φωτογραφίες με ρυθμό έως και 50 fps όσο κρατάτε πατημένο το κουμπί κλείστρου μέχρι το τέρμα. Η μηχανή εστιάζει πριν από κάθε λήψη, εάν έχετε επιλέξει ένα από τα [C-AF], [C-AF MF], [C-AF+TR] ή [C-AF+TR MF] για τη ρύθμιση [AF Mode] (P.105). Εάν στη ρύθμιση [Metering during] (P.173) έχετε επιλέξει το [Yes], τότε η μηχανή φωτομετρά και ρυθμίζει την έκθεση πριν από κάθε καρέ.</p> |
| ProCap ProCap SH1 ProCap SH2 | Pro Capture | <p>Η λήψη ξεκινά όταν πατάτε το κουμπί κλείστρου μέχρι τη μέση. Η μηχανή ξεκινά να αποθηκεύει τις φωτογραφίες, συμπεριλαμβανομένων όσων τραβήχτηκαν με το κουμπί πατημένο μέχρι τη μέση, μόλις πατήσετε το κουμπί κλείστρου μέχρι το τέρμα (P.210). Η εστίαση και η έκθεση σε κάθε λειτουργία Προ-Λήψης είναι ίδιες με τις λειτουργίες [] (♥ Διαδοχική), [] SH1 (♥ Διαδοχική Υψηλής Ταχ. SH1) και [] SH2 (♥ Διαδοχική Υψηλής Ταχ. SH2).</p> |
|  12s /  12s | Self-timer 12 sec | <p>Το κλείστρο ελευθερώνεται 12 s μετά το πάτημα του κουμπιού κλείστρου μέχρι το τέρμα. Η λυχνία του χρονομέτρη αυτοφωτογράφισης θα ανάψει σταθερά επί περίπου 10 s και, κατόπιν, θα αναβοσβήσει επί 2 s πριν την ελευθέρωση του κλείστρου. Η μηχανή εστιάζει όταν πατήσετε το κουμπί κλείστρου μέχρι τη μέση.</p> |
|  2s /  2s | Self-timer 2 sec | <p>Όταν πατήσετε το κουμπί κλείστρου μέχρι το τέρμα η λυχνία του χρονομέτρη αυτοφωτογράφισης θα αρχίσει να αναβοσβήνει και η λήψη θα γίνει μετά από περίπου 2 δευτερόλεπτα. Η μηχανή εστιάζει όταν πατήσετε το κουμπί κλείστρου μέχρι τη μέση.</p> |
|  C /  C | Custom Self-timer | <p>Προσαρμόστε τις ρυθμίσεις του χρονομέτρη αυτοφωτογράφισης, συμπεριλαμβανομένης της χρονικής καθυστέρησης και του πλήθους των λήψεων μετά τον μηδενισμό του χρονομέτρη (P.205).</p> |

- ☞ Μπορείτε να επιλέξετε τον ρυθμό προώθησης καρέ και το μέγιστο πλήθος λήψεων σε κάθε σειρά (P.203).
- ☞ Τα στοιχεία που επισημαίνονται με το σύμβολο  περιορίζουν την ελαφριά αστάθεια που προκαλεί η λειτουργία του κλείστρου. Χρησιμοποιήστε αυτήν την επιλογή όταν ακόμα και η ελάχιστη αστάθεια της μηχανής μπορεί να προκαλέσει θόλωμα, π.χ. κατά τη φωτογράφιση macro ή με τηλεφακό. Αυτό διαμορφώνεται όταν η λειτουργία **[Anti-Shock **] είναι στο **[On]** στο στοιχείο **[Anti-Shock  Settings]** (P.207).
- ☞ Στα στοιχεία που επισημαίνονται με το  χρησιμοποιείται ηλεκτρονικό κλείστρο. Επιλέξτε τα για ταχύτερες κλείστρου ταχύτερες από 1/8000 s ή για τις περιπτώσεις που δεν θέλετε να ακούγεται ο ήχος του κλείστρου.
- ☞ Τις λειτουργίες  SH2 και ProCap SH2 μπορείτε να τις χρησιμοποιήσετε μόνο με συγκεκριμένους φακούς. Για λεπτομέρειες, επισκεφτείτε τον ιστότοπό μας.
- ☞ Για να ακυρώσετε τον ενεργοποιημένο χρονομέτρη αυτοφωτογράφισης, πατήστε το .
- ☞ Κατά τη λήψη με τις λειτουργίες , ,  και ProCap, η μηχανή εμφανίζει την εικόνα μέσα από τον φακό. Στις λειτουργίες , , ProCap SH1 και ProCap SH2 εμφανίζει την αμέσως προηγούμενη λήψη από το τρέχον καρέ.
- ① Εάν χρησιμοποιείτε τις λειτουργίες  SH2 ή ProCap SH2 με τις ρυθμίσεις **[C-AF]**, **[C-AFMF]**, **[C-AF+TR]** ή **[C-AF+TRMF]** που έχουν επιλεγεί για τη λειτουργία AF (P.105) και η τιμή διαφράγματος είναι μεγαλύτερη από F8, τότε η ακρίβεια εστίασης θα μειωθεί. Η ένδειξη  θα εμφανιστεί στην οθόνη.
- ① Στις λειτουργίες  SH1 και ProCap SH1, το κατώτατο όριο για την ταχύτητα κλείστρου είναι τα 1/15 s.
- ① Στις λειτουργίες  SH2 και ProCap SH2, το κατώτατο όριο για την ταχύτητα κλείστρου είναι τα 1/640 s, όταν στο στοιχείο **[Max fps]** της ρύθμισης **[Sequential Shooting Settings]** έχει επιλεγεί η τιμή **[50 fps]** και τα 1/160 s όταν έχει επιλεγεί η τιμή **[25fps]**, **[16.7fps]** ή **[12.5fps]**.
- ① Η ταχύτητα λήψης θα είναι χαμηλότερη εάν στη ρύθμιση **[ISO]** έχει επιλεγεί η τιμή 16000 ή υψηλότερη.
- ① Εάν στη ρύθμιση **[ISO]** επιλεγεί η τιμή 16000 ή υψηλότερη για τη λειτουργία  τότε η ταχύτητα συγχρονισμού του φλας θα είναι 1/50 s και η ταχύτητα λήψης θα περιοριστεί με μέγιστη τιμή τα 10 fps.
- ① Εάν κατά τη χρήση του χρονομέτρη αυτοφωτογράφισης σταθείτε μπροστά από τη μηχανή για να πατήσετε το κουμπί κλείστρου, τότε η φωτογραφία ίσως να μην είναι εστιασμένη.
- ① Η ταχύτητα της διαδοχικής λήψης διαφέρει ανάλογα με τον φακό που χρησιμοποιείτε και την εστίαση του φακού zoom.
- ① Κατά τις διαδοχικές λήψεις, εάν αρχίσει να αναβοσβήνει το εικονίδιο στάθμης μπαταρίας λόγω χαμηλής φόρτισης, τότε η μηχανή διακόπτει τη φωτογράφιση. Ανάλογα με το φορτίο της μπαταρίας που απομένει, η μηχανή μπορεί να μην αποθηκεύσει όλες τις φωτογραφίες.
- ① Οι φωτογραφίες που λαμβάνονται με την αθόρυβη λειτουργία και τη λειτουργία προ-λήψης ενδέχεται να εμφανιστούν παραμορφωμένες εάν η μηχανή ή το θέμα μετακινηθούν γρήγορα κατά τη φωτογράφιση.
- ① Για να χρησιμοποιήσετε το φλας στις λειτουργίες αθόρυβης λήψης, επιλέξτε το **[Allow]** για τη ρύθμιση **[Flash Mode]** στο στοιχείο **[Silent  Settings]** (P.208).

🕒 Η ταχύτητα λήψης ενδέχεται να είναι μικρότερη σε χώρους με λίγο φωτισμό. Ίσως μπορείτε να αυξήσετε την ταχύτητα λήψης ρυθμίζοντας το στοιχείο **[Night Vision]** στο **[Off]**.

👉 «Βελτίωση της ευκρίνειας της οθόνης σε σκοτεινό περιβάλλον (**[Night Vision]**)» (P.395)

Πλήθος φωτογραφιών που μπορείτε να τραβήξετε

Η μηχανή αναγράφει το πλήθος των φωτογραφιών που είναι δυνατόν να αποθηκεύσει στην υπολειπόμενη προσωρινή μνήμη στις εξής περιπτώσεις:

- Όταν το κουμπί κλείστρου πατηθεί μέχρι τη μέση, όταν πατηθεί μέχρι το τέρμα και κατά την εγγραφή σε κάρτα SD

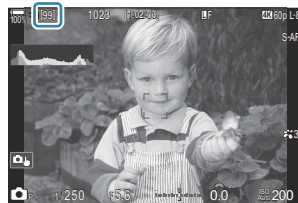

Εάν η ένδειξη γίνει **[00]** (με κόκκινο), αυτό σημαίνει ότι η μηχανή δεν μπορεί να αποθηκεύσει την επόμενη φωτογραφία. Καθώς οι εικόνες αποθηκεύονται από την προσωρινή μνήμη στην κάρτα, η τιμή της ένδειξης αυξάνεται και θα μπορείτε να τραβήξετε φωτογραφίες.



🕒 Δεν εμφανίζεται όταν δεν υπάρχει κάρτα στη μηχανή.

🕒 Ενδέχεται να μην εμφανίζεται, ανάλογα με τις λειτουργίες που χρησιμοποιούνται.

👉 Το πλήθος αναγράφεται κατά προσέγγιση και όχι με ακρίβεια. Ενδέχεται να μεταβάλλεται, ανάλογα με τις συνθήκες λήψης.

Διαμόρφωση των λειτουργιών διαδοχικής λήψης (Sequential Shooting Settings)



 : PASM B  / S&Q : PASM

Μπορείτε να επιλέξετε τους τύπους διαδοχικής λήψης που θα εμφανίζονται όταν πατάτε το κουμπί   , καθώς και τη μέγιστη ταχύτητα/αριθμός λήψεων για κάθε λειτουργία διαδοχικής λήψης.

Μενού

• MENU →  → 7. Drive Mode → Sequential Shooting Settings

1. Επιλέξτε τη λειτουργία εικόνας που θέλετε να εμφανίζεται και τοποθετήστε την ένδειξη επιλογής (✓) δίπλα σε αυτήν.

- Χρησιμοποιήστε τα   για να επιλέξετε ένα στοιχείο και πατήστε το κουμπί **OK** για να εμφανιστεί η ένδειξη επιλογής (✓) δίπλα του.

Για να καταργήσετε την επιλογή πατήστε ξανά το κουμπί

OK.

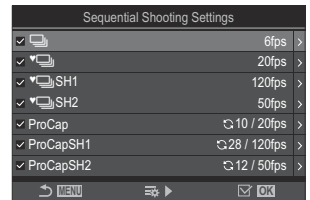

Οθόνη «Ρυθμίσεις Διαδοχικής Λήψης»

 Η ένδειξη [] εμφανίζεται όταν η λειτουργία **[Anti-Shock []]** είναι στο **[On]** στο στοιχείο **[Anti-Shock [] Settings]** (P.207).

2. Πατήστε το .

3. Διαμορφώστε τις επιλογές.

| | |
|---|---|
| <p>Max fps</p> | <p>Ρυθμίστε την ταχύτητα λήψης για τη διαδοχική λήψη. Οι αριθμοί υποδεικνύουν κατά προσέγγιση τις μέγιστες ταχύτητες.</p> <p>/♦: 1 – 6 fps</p> <p>♥: 5, 10, 15, 20 fps</p> <p>♥SH1: 30, 60, 100, 120 fps</p> <p>♥SH2: 12,5, 16,7, 25, 50 fps</p> <p>ProCap: 5, 10, 15, 20 fps</p> <p>ProCap SH1: 30, 60, 100, 120 fps</p> <p>ProCap SH2: 12,5, 16,7, 25, 50 fps</p> |
| <p>Pre-shutter Frames (ProCap/ProCap SH1/ ProCap SH2 μόνο)</p> | <p>Επιλέξτε μια τιμή μεταξύ 0 και 70 για τον αριθμό των λήψεων που θα καταγραφούν προτού πατήσετε το κουμπί κλείστρου μέχρι το τέρμα.</p> |
| <p>Frame Count Limiter</p> | <p>Επιλέξτε μια τιμή μεταξύ 2 και 99 (μαζί με τα καρέ πριν το πάτημα μέχρι το τέρμα) για το σύνολο των καρέ που θα καταγραφούν. Μπορείτε να περιορίσετε τον αριθμό των λήψεων που θα καταγραφούν αφού πατήσετε το κουμπί κλείστρου μέχρι το τέρμα. Η λήψη τερματίζεται αυτόματα μόλις συμπληρωθεί το επιλεγμένο όριο.</p> <ul style="list-style-type: none"> • Επιλέξτε το [Off] εάν δεν θέλετε να βάλετε όριο στον αριθμό λήψεων. • Για να βάλετε όριο στον αριθμό λήψεων, επιλέξτε τον αριθμό και πατήστε το κουμπί OK. Θα εμφανιστεί η οθόνη ρυθμίσεων. Μπορείτε να αλλάξετε τον αριθμό χρησιμοποιώντας τα Δ ∇. • Για τη φωτογράφιση με λειτουργία Προ-Λήψης, στον αριθμό λήψεων περιλαμβάνονται και τα καρέ πριν το πλήρες πάτημα. «Λήψη χωρίς καθυστέρηση απελευθέρωσης (φωτογράφιση με Προ-Λήψη)» (P.210) |

- ① Όταν η λειτουργία Εικόνας έχει οριστεί σε Art Filter, Monochrome Profile ή Color Profile, ο μέγιστος αριθμός καρέ πριν το πλήρες πάτημα είναι 65.
- ① Εάν ενεργοποιήσετε τη λειτουργία **[HDR]**, **[Focus Stacking]** ή **[Focus BKT]**, τότε στη ρύθμιση **[Frame Count Limiter]** επιλέγεται το **[Off]**.
- ① Όταν χρησιμοποιείτε τις λειτουργίες ♥SH2 ή ProCap SH2, μπορείτε να καθορίσετε μια ταχύτητα λήψης **[50fps]** μόνο με συγκεκριμένους φακούς. Για τους συμβατούς φακούς, επισκεφθείτε τον ιστότοπό μας.

Διαμόρφωση των λειτουργιών χρονομέτρη αυτοφωτογράφισης (Self-timer Settings)



Μπορείτε να επιλέξετε τους τύπους του χρονομέτρη αυτοφωτογράφισης που θα εμφανίζονται όταν θα πατάτε το κουμπί , καθώς και να αλλάξετε τις ρυθμίσεις του χρονομέτρη αυτοφωτογράφισης, όπως την καθυστέρηση για τη λήψη της φωτογραφίας και τον αριθμό λήψεων που θα τραβηχτούν.

Μενού

- MENU →  → 7. Drive Mode → Self-timer Settings





1. Επιλέξτε τη λειτουργία χρονομέτρη αυτοφωτογράφισης που θέλετε να εμφανίζεται και τοποθετήστε την ένδειξη επιλογής (✓) δίπλα σε αυτήν.

- Χρησιμοποιήστε τα   για να επιλέξετε ένα στοιχείο και πατήστε το κουμπί **OK** για να εμφανιστεί η ένδειξη επιλογής (✓) δίπλα του.

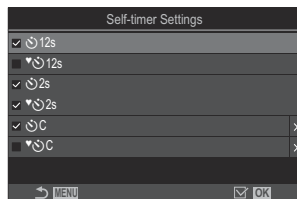
Για να καταργήσετε την επιλογή πατήστε ξανά το κουμπί **OK**.

 Η ένδειξη [ 12s], [ 2s] και [ C] εμφανίζεται όταν η λειτουργία [**Anti-Shock** ] είναι στο [**On**] στο στοιχείο [**Anti-Shock**  Settings] (P.207).



2. Κατά τη ρύθμιση του προγραμματιζόμενου χρονομετρητή αυτοφωτογράφισης, επιλέξτε [ C] / [ C] / [ C] (Προγρ. χρονομ. αυτοφωτ.) και πατήστε .

3. Διαμορφώστε τις επιλογές.

| | |
|---|--|
| Number of Frames | Επιλέξτε το πλήθος των φωτογραφιών που θα τραβηχτούν μόλις μηδενιστεί ο χρονομέτρη. |
|  Timer | Επιλέξτε το διάστημα αναμονής της μηχανής, μετά το πάτημα του κουμπιού κλείστρου μέχρι το τέρμα, για να ξεκινήσει τη λήψη. |

| | |
|------------------------|--|
| Interval Length | Εάν οι λήψεις είναι 2 ή περισσότερες, επιλέξτε το διάστημα μεταξύ των λήψεων που θα τραβηχτούν αφού μηδενιστεί ο χρονομέτρης. |
| Every Frame AF | [Off]: Εάν το πλήθος των λήψεων είναι 2 ή περισσότερες, τότε η εστίαση κλειδώνει με την πρώτη λήψη. [On]: Η μηχανή εστιάζει πριν από κάθε λήψη. |

Λήψη χωρίς τους κραδασμούς που προκαλούνται από τη λειτουργία του κουμπιού κλείστρου (Anti-Shock [◆] Settings) (Anti-Shock H Settings)



Μπορείτε να χρησιμοποιήσετε τις λειτουργίες αντικραδασμικής φωτογράφισης για να μειώσετε το ελαφρύ θόλωμα που προκαλεί η κίνηση του κλείστρου.

Χρησιμοποιήστε αυτήν την επιλογή όταν ακόμα και η ελάχιστη αστάθεια της μηχανής μπορεί να προκαλέσει θόλωμα, π.χ. κατά τη φωτογράφιση macro ή με τηλεφακό.

Μενού

- MENU ➔ ➔ 7. Drive Mode ➔ Anti-Shock [◆] Settings

| | |
|----------------|--|
| Anti-Shock [◆] | <p>[Off]: Οι λειτουργίες αντικραδασμικής λήψης ([◆□], [◆□]) κ.λπ.) δεν εμφανίζονται στην οθόνη επιλογής της λειτουργίας προώθησης. Οι κανονικές λειτουργίες λήψης ([□], [□]) κ.λπ.) εμφανίζονται.</p> <p>[On]: Οι λειτουργίες αντικραδασμικής λήψης ([◆□], [◆□]) κ.λπ.) εμφανίζονται στην οθόνη επιλογής της λειτουργίας προώθησης. Οι κανονικές λειτουργίες λήψης ([□], [□]) κ.λπ.) δεν εμφανίζονται.</p> |
| Waiting Time | <p>Επιλέξτε το διάστημα αναμονής της μηχανής, στις λειτουργίες αντικραδασμικής λήψης, μετά το πάτημα του κουμπιού κλείστρου μέχρι το τέρμα, για να ξεκινήσει τη λήψη.</p> <p>[0sec], [1/8sec], [1/4sec], [1/2sec], [1sec], [2sec], [4sec], [8sec], [15sec], [30sec]</p> |

- Βεβαιωθείτε ότι υπάρχει η ένδειξη επιλογής (✓) δίπλα στη λειτουργία διαδοχικής λήψης με την ένδειξη ◆ στο στοιχείο **[Sequential Shooting Settings]** (P.203).
- Επιλέξτε μια λειτουργία με την ένδειξη ◆ (P.199), πατήστε το κουμπί **OK** και, μετά, φωτογραφίστε. Μόλις παρέλθει το καθορισμένο χρονικό διάστημα το κλείστρο ελευθερώνεται και γίνεται λήψη των φωτογραφιών.



Λήψη χωρίς τον ήχο του κλείστρου (Silent [♥] Settings)



 : **PASMB**  /S&Q: **PASM**

Στις περιπτώσεις που ο ήχος του κλείστρου αποτελεί πρόβλημα, μπορείτε να χρησιμοποιήσετε τις λειτουργίες αθόρυβης λήψης και να φωτογραφίσετε αθόρυβα. Για τη μείωση ακόμα και του ανεπιθύητου κραδασμού που προκαλεί η κίνηση του μηχανικού κλείστρου, όπως πρέπει να συμβαίνει στην αντικραδασμική λήψη, χρησιμοποιείται ηλεκτρονικό κλείστρο.

Μενού

• MENU →  → 7. Drive Mode → Silent [♥] Settings

| | |
|--|--|
| Waiting Time | Επιλέξτε το διάστημα αναμονής της μηχανής, στις λειτουργίες αθόρυβης λήψης, μετά το πάτημα του κουμπιού κλείστρου μέχρι το τέρμα, για να ξεκινήσει τη λήψη. [0sec], [1/8sec], [1/4sec], [1/2sec], [1sec], [2sec], [4sec], [8sec], [15sec], [30sec] |
| Noise Reduction | [Off] : Πραγματοποιεί κανονική λήψη. [Auto] : Μειώνεται ο «θόρυβος» στις εικόνες μεγάλης έκθεσης με την αθόρυβη λήψη. Όταν είναι ενεργοποιημένη η μείωση θορύβου ο ήχος του κλείστρου ενδέχεται να ακούγεται. |
|  | Επιλέξτε εάν ο χαρακτηριστικός ήχος []] (P.435) θα ακούγεται ως συνήθως. |
| AF Illuminator | Επιλέξτε εάν η [AF Illuminator] (P.143) θα λειτουργεί ως συνήθως. |
| Flash Mode | Επιλέξτε εάν το φλας θα λειτουργεί ως συνήθως. |

① Στη λήψη Υψηλής Ανάλυσης, οι επιλογές (P.261), **[]]** **[AF Illuminator]** και **[Flash Mode]** ρυθμίζονται στο **[Allow]**, ακόμα κι αν έχετε επιλέξει το **[Not Allow]**. Εάν, ωστόσο, η λειτουργία **[High Res Shot]** ρυθμιστεί στο **[On ]]**, τότε η λειτουργία **[Flash Mode]** ρυθμίζεται σταθερά στο **[ Flash Off]**.

- Βεβαιωθείτε ότι υπάρχει η ένδειξη επιλογής (✓) δίπλα στη λειτουργία διαδοχικής λήψης με την ένδειξη ♥ στο στοιχείο **[Sequential Shooting Settings]** (P.203).

- Επιλέξτε μια λειτουργία με την ένδειξη ♥ (P.199), πατήστε το κουμπί **OK** και, μετά, φωτογραφίστε. Κατά την απελευθέρωση του κλείστρου, η οθόνη θα «μαυρίσει» για λίγο. Ο ήχος του κλείστρου δεν ακούγεται.
- ⓘ Τα αποτελέσματα ενδέχεται να μην είναι τα αναμενόμενα είτε υπό συνθήκες φωτισμού από πηγές που προκαλούν «flickering», όπως είναι οι λαμπτήρες φθορισμού και LED, είτε εάν το θέμα μετακινηθεί απότομα κατά τη φωτογράφιση.
- ⓘ Η πιο γρήγορη, διαθέσιμη ταχύτητα κλείστρου είναι 1/32000 s.
- ⓘ Η ταχύτητα συγχρονισμού είναι 1/50 s εάν στη ρύθμιση **[ISO]** επιλεγεί τιμή 16000 ή υψηλότερη.

Λήψη χωρίς καθυστέρηση απελευθέρωσης (φωτογράφιση με Προ-Λήψη)

📷: PASM B 📷/S&Q: PASM

Η λήψη ξεκινά μόλις πατήσετε το κουμπί κλείστρου μέχρι τη μέση, και μόλις το πατήσετε μέχρι το τέρμα η μηχανή αρχίζει να αποθηκεύει στην κάρτα μνήμης τις τελευταίες n φωτογραφίες, όπου n είναι το πλήθος που επιλέξατε προτού ξεκινήσει η λήψη. Εάν κρατήστε το κουμπί πατημένο μέχρι το τέρμα, οι λήψεις συνεχίζονται μέχρι να εγγραφεί το επιλεγμένο πλήθος των φωτογραφιών. Με αυτήν τη λειτουργία θα απαθανάτιστε στιγμιότυπα που ενδεχομένως θα «χάνατε» λόγω κίνησης του θέματος ή καθυστέρησης του κλείστρου.

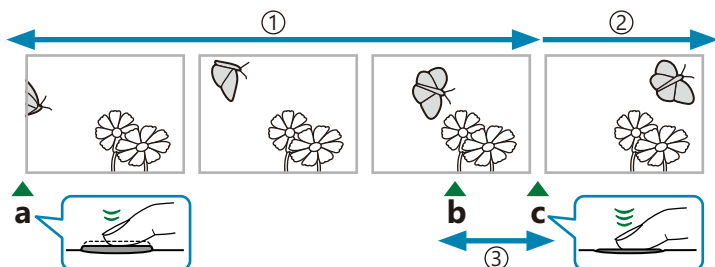

① Έως 70 καρέ

② Η διαδοχική λήψη συνεχίζεται

③ Καθυστέρηση κλείστρου

a Πάτημα κουμπιού κλείστρου μέχρι τη μέση

b Η φωτογραφία που θέλατε

c Πάτημα κουμπιού κλείστρου μέχρι το τέρμα

Pro Capture (ProCap)

Επιλέξτε αυτήν τη ρύθμιση εάν πιστεύετε ότι η απόσταση του θέματος θα αλλάξει κατά τη λήψη. Η μηχανή φωτογραφίζει με έως και 20 fps. Είναι δυνατό να καταγραφούν έως και 70 καρέ προτού πατήσετε το κουμπί κλείστρου μέχρι το τέρμα. Η μηχανή εστιάζει πριν από κάθε λήψη, εάν έχετε επιλέξει ένα από τα [C-AF], [C-AF MF], [C-AF+TR] ή [C-AF+TR MF] για τη ρύθμιση [AF Mode] (P.105).

Pro Capture SH1 (ProCap SH1)

Επιλέξτε αυτήν τη ρύθμιση εάν πιστεύετε ότι η απόσταση του θέματος δεν θα αλλάξει σημαντικά κατά τη λήψη. Η μηχανή φωτογραφίζει με έως και 120 fps. Είναι δυνατό να καταγραφούν έως και 70 καρέ προτού πατήσετε το κουμπί κλείστρου μέχρι το τέρμα. Η μηχανή θα χρησιμοποιεί τη λειτουργία [S-AF] όταν είναι επιλεγμένο το [C-AF] ή το [C-AF+TR] για τη ρύθμιση [AF Mode] (P.105) και τη λειτουργία [S-AF MF] όταν είναι επιλεγμένο το [C-AF MF] ή το [C-AF+TR MF].

🕒 Στη λειτουργία **[ProCap SH1]** το κατώτατο όριο για την ταχύτητα κλείστρου είναι τα 1/15 s.

Pro Capture SH2 (ProCap SH2)

Η μηχανή φωτογραφίζει με έως και 50 fps. Είναι δυνατό να καταγραφούν έως και 70 καρτέ προτού πατήσετε το κουμπί κλείστρου μέχρι το τέρμα. Η μηχανή εστιάζει πριν από κάθε λήψη, εάν έχετε επιλέξει ένα από τα **[C-AF]**, **[C-AF MF]**, **[C-AF+TR]** ή **[C-AF+TR MF]** για τη ρύθμιση **[AF Mode]** (P.105).

- 🕒 Η λειτουργία **[ProCap SH2]** είναι διαθέσιμη μόνο με συγκεκριμένους φακούς. Για λεπτομέρειες, επισκεφτείτε τον ιστότοπό μας.
- 🕒 Εάν χρησιμοποιείτε τις λειτουργίες **[C-AF]**, **[C-AF MF]**, **[C-AF+TR]** ή **[C-AF+TR MF]** Λειτουργία AF (P.105) με τιμή διαφράγματος μεγαλύτερη από F8 στη λειτουργία **[ProCap SH2]**, τότε η ακρίβεια εστίασης θα μειωθεί. Η ένδειξη ● F θα εμφανιστεί στην οθόνη.
- 🕒 Στη λειτουργία **[ProCap SH2]**, το κατώτατο όριο για την ταχύτητα κλείστρου είναι τα 1/640 s, όταν στο στοιχείο **[Max fps]** της ρύθμισης **[Sequential Shooting Settings]** έχει επιλεγεί η τιμή **[50fps]** και τα 1/160 s όταν έχει επιλεγεί η τιμή **[25fps]**, **[16.7fps]** ή **[12.5fps]**.

Πλήρης πίνακας ελέγχου

- OK ➔ Drive (📷/📷)

Μενού

- MENU ➔ Q1 ➔ 7. Drive Mode ➔ Drive 📷/📷

1. Επιλέξτε ProCap, ProCap SH1 ή ProCap SH2 και πατήστε το κουμπί OK.

🕒 Όταν η λειτουργία Εικόνας έχει οριστεί σε Art Filter, Monochrome Profile ή Color Profile, ο μέγιστος αριθμός καρτέ πριν το πλήρες πάτημα είναι 65.

2. Πατήστε το κουμπί κλείστρου μέχρι τη μέση για να αρχίσει η λήψη.

- Όταν πατάτε το κουμπί κλείστρου μέχρι τη μέση εμφανίζεται το εικονίδιο λήψης (📷). Εάν κρατήσετε το κουμπί πατημένο μέχρι τη μέση επί περισσότερο από ένα λεπτό, τότε η λήψη θα τερματιστεί και το εικονίδιο 📷 θα σβήσει από την οθόνη. Για να συνεχίσετε τη φωτογράφιση, πατήστε ξανά το κουμπί κλείστρου μέχρι τη μέση.
- Οι λήψεις θα συνεχιστούν όσο πατάτε το κουμπί κλείστρου μέχρι το τέρμα και μέχρι να ολοκληρωθεί το πλήθος τους που επιλέξατε στη ρύθμιση **[Frame Count Limiter]**.



🕒 Μπορείτε να προσαρμόσετε τις ρυθμίσεις **[Max fps]**, **[Pre-shutter Frames]** και **[Frame Count Limiter]**, χρησιμοποιώντας τις επιλογές **[Sequential Shooting Settings]** (P.203).

3. Πατήστε το κουμπί κλείστρου μέχρι το τέρμα για να ξεκινήσει η εγγραφή στην κάρτα μνήμης.

- ① Η λειτουργία Προ-Λήψης δεν είναι διαθέσιμη κατά τη σύνδεση με smartphone (Wi-Fi).
- ① Το τρεμόπαιγμα από τον φωτισμό φθορισμού, οι τυχόν μεγάλες μετακινήσεις του θέματος κ.λπ. ενδέχεται να παραμορφώσουν τις εικόνες.
- ① Κατά τη φωτογράφιση, η οθόνη σβήνει και δεν ακούγεται ο ήχος του κλείστρου.
- ① Υπάρχει περιορισμός στην ελάχιστη επιτρεπτή ταχύτητα κλείστρου.
- ① Ανάλογα με τη φωτεινότητα του θέματος, τις επιλογές για τη ρύθμιση [ISO] και την αντιστάθμιση έκθεσης, ο ρυθμός ανανέωσης της οθόνης ενδέχεται πέσει χαμηλότερα από την τιμή που επιλέχθηκε για τη ρύθμιση **[Frame Rate]** (P.396).

Μείωση του flicker στις φωτογραφίες (Anti-Flicker Shooting))

 : PASM B  / S&Q : PASM

Στις φωτογραφίες που λαμβάνονται υπό φωτισμό που προκαλεί flicker ίσως παρατηρήσετε ανόμοια φωτεινότητα. Όταν ενεργοποιείται αυτή η επιλογή η μηχανή εντοπίζει τη συχνότητα του flicker και προσαρμόζει ανάλογα τον χρονισμό ελευθέρωσης του κλείστρου.

Μενού

• MENU →  1 → 7. Drive Mode → Anti-Flicker Shooting

- Εάν επιλέξετε το **[On]**, τότε στην προβολή θα εμφανιστεί η ένδειξη «FLK».



- ⚠ Η μηχανή ίσως δεν καταφέρει να εντοπίσει το flicker με ορισμένες ρυθμίσεις. Εάν δεν εντοπιστεί flicker τότε θα χρησιμοποιηθεί ο κανονικός χρονισμός του κλείστρου.
- ⚠ Ο κανονικός χρονισμός του κλείστρου χρησιμοποιείται στις αργές ταχύτητες κλείστρου.
- ⚠ Η ενεργοποίηση μείωσης του flicker ίσως αυξήσει την καθυστέρηση ελευθέρωσης του κλείστρου, και ίσως μειώσει τον ρυθμό καρτέ κατά τη φωτογράφιση με διαδοχική λήψη.

Σταθερ. Εικόνας

Μείωση των επιπτώσεων της αστάθειας της μηχανής (📷 Image Stabilizer / 📹 Image Stabilizer)

📷: P A S M B 📹/S&Q: P A S M

Μπορείτε να ελαττώσετε το τράνταγμα της μηχανής που ενδέχεται να συμβεί σε συνθήκες χαμηλού φωτισμού ή κατά τη λήψη με υψηλή μεγέθυνση.

Πλήρης πίνακας ελέγχου

- OK → 📷 Image Stabilizer / 📹 Image Stabilizer

Μενού

- MENU → 📷₁ → 8. Image Stabilizer → 📷 Image Stabilizer
- MENU → 📹 → 4. Image Stabilizer → 📹 Image Stabilizer

📷 Image Stabilizer

| | |
|----------------------------------|--|
| S-IS Off (Still-I.S. Off) | Ο σταθεροποιητής εικόνας είναι απενεργοποιημένος. Επιλέξτε αυτήν την επιλογή όταν χρησιμοποιείτε τρίποδο. |
| S-IS Auto (Auto I.S.) | Η σταθεροποίηση εικόνας εφαρμόζεται στις μετακινήσεις ως προς όλους τους άξονες. Εάν εντοπιστεί εκούσια οριζόντια μετατόπιση της μηχανής (panning) τότε η σταθεροποίηση εικόνας απενεργοποιείται αυτόματα σε αυτόν τον άξονα. |
| S-IS1 (All Direction Shake I.S.) | Η σταθεροποίηση εικόνας εφαρμόζεται στις μετακινήσεις ως προς όλους τους άξονες. |
| S-IS2 (Vertical Shake I.S.) | Η σταθεροποίηση εικόνας εφαρμόζεται στις κατακόρυφες μετακινήσεις. Χρησιμοποιήστε το κατά την οριζόντια μετατόπιση της μηχανής. |

| | |
|-------------------------------|---|
| S-IS3 (Horizontal Shake I.S.) | Η σταθεροποίηση εικόνας εφαρμόζεται στις οριζόντιες μετακινήσεις. Χρησιμοποιήστε την κατά την κατακόρυφη μετατόπιση της μηχανής. |
|-------------------------------|---|

Image Stabilizer

| | |
|----------------------------------|--|
| M-IS Off (Movie-I.S. Off) | Ο σταθεροποιητής εικόνας είναι απενεργοποιημένος. |
| M-IS1 (All Direction Shake I.S.) | Η ηλεκτρονική σταθεροποίηση εικόνας συνδυάζεται με μετακίνηση του αισθητήρα εικόνας ελεγχόμενη μέσω του VCM. |
| M-IS2 (All Direction Shake I.S.) | Μόνο μετακίνηση του αισθητήρα εικόνας ελεγχόμενη μέσω του VCM. Η ηλεκτρονική σταθεροποιητής εικόνας δεν ενεργοποιείται. |

Λεπτομερής ρύθμιση του σταθεροποιητή εικόνας

Εάν χρησιμοποιείτε φακούς εκτός του συστήματος Micro Four Thirds ή Four Thirds, πρέπει να καθορίσετε την εστιακή απόσταση του φακού.

1. Πατήστε το κουμπί **INFO** ενώ κάνετε τη διαμόρφωση [**Image Stabilizer**] ή [**Image Stabilizer**]. Εισαγάγετε την εστιακή απόσταση χρησιμοποιώντας τα Δ ∇ \langle \triangleright και, μετά, πατήστε το κουμπί **OK**.

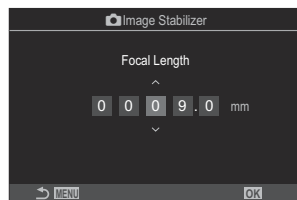

Focal Length

Καθορίζει την εστιακή απόσταση του φακού. Εισαγάγετε την τιμή που αναγράφεται στον φακό.
[0.1] – [1000.0] mm

- ❗ Η σταθεροποίηση εικόνας ίσως δεν αντισταθμίσει τις υπερβολικά έντονες μετακινήσεις της μηχανής ή τις πολύ αργές ταχύτητες κλείστρου. Σε αυτές τις περιπτώσεις χρησιμοποιήστε τρίποδο.
- ❗ Ίσως παρατηρήσετε θόρυβο ή κραδασμούς κατά τη λειτουργία της σταθεροποίησης εικόνας.
- ❗ Η ρύθμιση που επιλέγετε με τον διακόπτη σταθεροποίησης εικόνας του φακού, εάν υπάρχει, έχει προτεραιότητα έναντι αυτής που έχετε επιλέξει στη μηχανή. Αυτό μπορείτε να το αλλάξετε. «Σταθεροποίηση εικόνας για φακούς IS (Lens I.S. Priority)» (P.222)
- ❗ Η επιλογή **[S-IS Auto]** λειτουργεί όπως η **[S-IS1]** όταν είναι επιλεγμένο το **[On]** για τη ρύθμιση **[Lens I.S. Priority]** (P.222).
- ❗ Εάν έχετε επιλέξει το **[S-IS Auto]** ή το **[S-IS1]** με επιλεγμένη τη λειτουργία προώθησης SH2/Προ-Λήψη SH2 (P.199), ο σταθεροποιητής εικόνας θα είναι κατάλληλος για μετακινήσεις της μηχανής στον άξονα του βάθους, σε σύγκριση με τη χρήση του στις υπόλοιπες λειτουργίες διαδοχικής λήψης.
- Μπορείτε να επιλέξετε την ενεργοποίηση ή όχι της σταθεροποίησης εικόνας όταν πατάτε το κουμπί κλείστρου μέχρι τη μέση. Σταθεροποίηση εικόνας με πάτημα μέχρι τη μέση (Image Stabilizer)» (P.218)

Επιλογές σταθεροποίησης εικόνας (IS Level)

: P A S M B /S&Q: P A S M

Επιλέξτε την ένταση της σταθεροποίησης εικόνας που θα εφαρμοστεί κατά την εγγραφή video.

Μενού

• MENU →  → 4. Image Stabilizer →  IS Level

| | |
|----|---|
| +1 | Επιλέξτε το για στατικές φωτογραφίες, κρατώντας τη μηχανή με το χέρι. |
| ±0 | Αυτή η ρύθμιση συνιστάται για τις περισσότερες περιπτώσεις. |
| -1 | Επιλέξτε το για φωτογραφίες με κίνηση της μηχανής, κρατώντας τη με το χέρι. |

Σταθεροποίηση εικόνας με πάτημα μέχρι τη μέση (Image Stabilizer)

: **PASMB** /S&Q: **PASM**

Επιλέγεται εάν η σταθεροποίηση εικόνας ενεργοποιείται όταν πατάτε το κουμπί κλείστρου μέχρι τη μέση. Μία περίπτωση στην οποία ίσως δεν θέλετε τη σταθεροποίηση εικόνας είναι όταν χρησιμοποιείτε τον μετρητή επιπέδου για να οριζοντιώσετε τη μηχανή κατά το καδράρισμα.

Μενού

• MENU →  → 8. Image Stabilizer →  Image Stabilizer

| | |
|-----|---|
| On | Η σταθεροποίηση εικόνας ενεργοποιείται όταν πατήσετε το κουμπί κλείστρου μέχρι τη μέση. |
| Off | Η σταθεροποίηση εικόνας δεν ενεργοποιείται όταν πατήσετε το κουμπί κλείστρου μέχρι τη μέση. |

Σταθεροποίηση εικόνας στη λειτουργία διαδοχικής λήψης (Image Stabilizer)

: **PASMB** /S&Q: **PASM**

Επιλέγεται τον τύπο σταθεροποίησης εικόνας που θα εφαρμοστεί κατά τη διαδοχική λήψη. Για μεγιστοποίηση της αποτελεσματικότητας της σταθεροποίησης εικόνας κατά τη διαδοχική λήψη, σε κάθε λήψη η μηχανή κεντράρει τον αισθητήρα. Αυτό μειώνει ελαφρά τον ρυθμό καρτέ.

Μενού

• MENU → 1 → 8. Image Stabilizer →  Image Stabilizer

| | |
|--------------|--|
| IS Priority | Δίνεται προτεραιότητα στη σταθεροποίηση εικόνας. Ο ρυθμός καρτέ μειώνεται ελαφρά. |
| Fps Priority | Δίνεται προτεραιότητα στον ρυθμό καρτέ. Η σταθεροποίηση εικόνας ίσως είναι λιγότερο αποτελεσματική υπό ορισμένες συνθήκες. |

Προβολή της μετακίνησης της μηχανής στην οθόνη (Handheld Assist)

📷: PASM B

📷/S&Q: PASM

Μπορείτε να διαμορφώσετε τη μηχανή έτσι ώστε να προβάλει την μετακίνησή της και τα όρια μέσα στα οποία είναι δυνατόν να διορθώσει ο σταθεροποιητής εικόνας έκθεση όταν πατήσετε το κουμπί κλείστρου μέχρι τη μέση και κατά την έκθεση. Αυτό είναι ιδιαίτερα χρήσιμο όταν θέλετε να περιορίσετε τη μετακίνηση της μηχανής σε εκθέσεις μεγάλης διάρκειας, κρατώντας τη μηχανή με το χέρι.



- ① Τα όρια των μετακινήσεων που μπορεί να διορθώσει ο σταθεροποιητής εικόνας (γκρίζο)
- ② Μετακίνηση μηχανής (οριζόντια/κατακόρυφα)
- ③ Μετακίνηση μηχανής (στροφή)

Μενού

• MENU → 📷₁ → 8. Image Stabilizer → Handheld Assist

Off Οι μετακινήσεις της μηχανής δεν εμφανίζονται στην οθόνη.

On Οι μετακινήσεις της μηχανής εμφανίζονται στην οθόνη όταν πατάτε το κουμπί κλείστρου μέχρι τη μέση και κατά την έκθεση.

- ⚠️ Ακόμα κι αν ο δείκτης μετακίνησης της μηχανής παραμένει εντός του γκριζού πλαισίου, δεν είναι σίγουρο ότι η φωτογραφία δεν θα βγει «κουνημένη».
- ⚠️ Η μετακίνηση της μηχανής δεν προβάλλεται σωστά όταν η μηχανή είναι πολύ κοντά στο θέμα.
- ⚠️ Η μετακίνηση της μηχανής δεν προβάλλεται εάν το στοιχείο [📷 Image Stabilizer] είναι στο [S-IS Off] ή εάν χρησιμοποιείτε φακό άλλου κατασκευαστή, με τον οποίο λειτουργεί μόνο το σύστημα σταθεροποίησης εικόνας του φακού.
- ⚠️ Η λειτουργία δεν είναι διαθέσιμη αν το στοιχείο [📷 Image Stabilizer] είναι στο [S-IS2] ή στο [S-IS3].

🔔 Εάν το στοιχείο [ **Image Stabilizer**] είναι στο [**Off**], τότε η μετακίνηση της μηχανής προβάλλεται μόνο κατά την έκθεση.

Σταθεροποίηση για φακούς IS (Lens I.S. Priority)

: **PASMB** /S&Q: **PASM**

Όταν χρησιμοποιείτε φακό με σταθεροποίηση εικόνας τρίτου κατασκευαστή, δώστε προτεραιότητα στο σύστημα του φακού ή της μηχανής.

ⓘ Αυτή η επιλογή δεν έχει καμία επίδραση σε φακούς που διαθέτουν διακόπτη ενεργοποίησης/ απενεργοποίησης της σταθεροποίησης εικόνας.

Μενού

• **MENU** →  → 8. Image Stabilizer → Lens I.S. Priority

| | |
|-----|--|
| On | Δίνεται προτεραιότητα στη σταθεροποίηση εικόνας του φακού. |
| Off | Δίνεται προτεραιότητα στη σταθεροποίηση εικόνας της μηχανής. |

Χρώμα και ποιότητα

Ρύθμιση της ποιότητας φωτογραφιών και video (📷🔊 / 📹🔊 / S&Q🔊)

📷: P A S M B 📹/S&Q: P A S M

Μπορείτε να επιλέξετε τη λειτουργία ποιότητα εικόνας για τις φωτογραφίες και τα video. Επιλέξτε την ποιότητα που είναι κατάλληλη για την εκάστοτε εφαρμογή (για παράδειγμα επεξεργασία σε υπολογιστή, χρήση στο διαδίκτυο κ.λπ.).

Στο στοιχείο [S&Q🔊] μπορείτε να ρυθμίσετε video με αργή κίνηση και video με γρήγορη κίνηση.

Πλήρης πίνακας ελέγχου

- OK → 📷🔊 / 📹🔊 / S&Q🔊

Μενού

- MENU → 📷₁ → 1. Basic Settings/Image Quality → 📷🔊
- MENU → 📹 → 1. Basic Settings/Image Quality → 📹🔊
- MENU → 📹 → 1. Basic Settings/Image Quality → S&Q🔊

Διαμόρφωση 📷🔊

| Στοιχείο | Μέγεθος εικόνας | Βαθμός συμπίεσης | Μορφή αρχείου |
|----------|--|----------------------------|---------------|
| 📷SF | 5184 × 3888 | SuperFine (1/2,7) | JPG |
| 📷F | 5184 × 3888 | Fine (1/4) | JPG |
| 📷N | 5184 × 3888 | Normal (1/8) | JPG |
| 📷M1N | 3200 × 2400 | Normal (1/8) | JPG |
| RAW | 5184 × 3888 | Απώλεια / Μείωση συμπίεσης | ORF |
| RAW+JPEG | RAW συν την επιλογή JPEG που επιλέχθηκε παραπάνω | | |

🔗 Μπορείτε να επιλέξετε από τα μενού τους διαθέσιμους συνδυασμούς μεγέθους εικόνας/ συμπίεσης. 🖱️ «Συνδυασμοί μεγέθους εικόνας JPEG και βαθμού συμπίεσης (📷 ⚙️ Detailed Settings)» (P.229)

🔗 Οι διαθέσιμες επιλογές στη διάρκεια λήψης υψηλής ανάλυσης (P.261) είναι **80M F**, **50M F**, **25M F**, **80M F+RAW**, **50M F+RAW** και **25M F+RAW**.

🔗 Τα **80M F** και **80M F+RAW** δεν είναι διαθέσιμα όταν το **[On 📷]** είναι επιλεγμένο για λήψη υψηλής ανάλυσης (P.261).

🔗 Η επιλογή λήψης υψηλής ανάλυσης (P.261) αλλάζει την επιλεγμένη ρύθμιση ποιότητας εικόνας. Φροντίστε να ελέγξετε τη ρύθμιση ποιότητας εικόνας προτού φωτογραφίσετε.

🔗 Τα αρχεία RAW αποθηκεύουν ακατέργαστα δεδομένα εικόνας σε μια μη επεξεργασμένη μορφή. Επιλέξτε αυτήν τη μορφή (επέκταση «.ORF») για εικόνες που σκοπεύετε να βελτιώσετε αργότερα.

- Δεν είναι δυνατή η προβολή τους σε άλλες μηχανές
- Η προβολή τους είναι δυνατή σε υπολογιστές, χρησιμοποιώντας το λογισμικό διαχείρισης ψηφιακών φωτογραφιών OM Workspace
- Μπορείτε να τις αποθηκεύσετε σε μορφή JPEG, χρησιμοποιώντας την επιλογή [Επεξ/σία RAW] από τα μενού της μηχανής **[RAW Data Edit]** (P.348)

Διαμόρφωση 📷 ⚙️

- Για να αλλάξετε τις ρυθμίσεις σε κάθε μία λειτουργία ποιότητας εικόνας, πατήστε το ▷ έχοντας επιλέξει μια λειτουργία ποιότητας εικόνας.

Το εικονίδιο Ποιότητα Video

Οι αλλαγές στις ρυθμίσεις υποδεικνύονται στο εικονίδιο ποιότητας video 📺, όπως φαίνεται παρακάτω. Οι αλλαγές στις ρυθμίσεις υποδεικνύονται στο εικονίδιο ποιότητας video, όπως φαίνεται παρακάτω. Μπορείτε να αποθηκεύσετε έως και τρεις συνδυασμούς.



- 1 Ανάλυση Video
- 2 Ρυθμός Καρέ Αναπαρ.
- 3 Αντιστάθμιση κίνησης

Ανάλυση Video

| | | |
|------------|-------------------------|-------------|
| 4K | 4K | 3840 × 2160 |
| FHD | FHD (Full HD) | 1920 × 1080 |
| C4K | C4K (4K Digital Cinema) | 4096 × 2160 |

Αντιστάθμιση κίνησης

| | |
|------------------|-------------------------------|
| I-8 ¹ | A-I (ALL-Intra ²) |
| L-8 ¹ | L-GOP (LongGOP) |

1 Όταν το  **Video Codec** (P.230) είναι το

[H.264]: “-8”

[H.265]: “-10”

2 Εάν χρησιμοποιήσετε την επιλογή ALL-Intra τότε το video εγγράφεται χωρίς συμπίεση μεταξύ των καρτέ. Είναι κατάλληλη επιλογή για επεξεργασία, αλλά το μέγεθος του αρχείου είναι μεγάλο.

- Ρυθμίζεται σταθερά στο **[L-GOP]** όταν το στοιχείο **[Movie Resolution]** είναι **[4K]** ή **[C4K]**.

Ρυθμός Καρέ Αναπαρ.

| | | | |
|------------------|--------|---------------------|--------|
| 60p ¹ | 59.94p | 25p | 25.00p |
| 50p ¹ | 50.00p | 24.00p ² | 24.00p |
| 30p | 29.97p | 24p | 23.98p |

1 Αυτή η επιλογή δεν είναι διαθέσιμη εάν το στοιχείο  **Video Codec** (P.230) έχει ρυθμιστεί στο **[H.264]** και η αντιστάθμιση κίνησης έχει ρυθμιστεί στο **[A-I]**.

2 Η επιλογή αυτή είναι διαθέσιμη μόνο όταν το στοιχείο **[Movie Resolution]** έχει ρυθμιστεί σε **[C4K]**.

Διαμόρφωση S&Q

- Για να αλλάξετε τις ρυθμίσεις σε κάθε μία λειτουργία ποιότητας video, πατήστε το ▷ έχοντας επιλέξει τη λειτουργία.

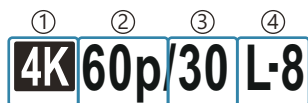

Το εικονίδιο Ποιότητα Video

Οι αλλαγές στις ρυθμίσεις υποδεικνύονται στο εικονίδιο ποιότητας video **S&Q**, όπως φαίνεται παρακάτω. Οι αλλαγές στις ρυθμίσεις υποδεικνύονται στο εικονίδιο ποιότητας video, όπως φαίνεται παρακάτω. Μπορείτε να αποθηκεύσετε έως και τρεις συνδυασμούς.



- ① Ανάλυση Video
- ② Ρυθμός Καρέ Αναπαρ.
- ③ Ρυθμός Καρέ Αισθητήρα
- ④ Αντιστάθμιση κίνησης

Ανάλυση Video

| | | |
|---|-------------------------|-------------|
|  4K | 4K | 3840 × 2160 |
|  FHD | FHD (Full HD) | 1920 × 1080 |
|  C4K | C4K (4K Digital Cinema) | 4096 × 2160 |

Ρυθμός Καρέ Αναπαρ.

| | | | |
|------------------|--------|---------------------|--------|
| 60p ¹ | 59.94p | 25p | 25.00p |
| 50p ¹ | 50.00p | 24.00p ² | 24.00p |
| 30p | 29.97p | 24p | 23.98p |

- 1 Αυτή η επιλογή δεν είναι διαθέσιμη εάν το στοιχείο [\[Video Codec\] \(P.230\)](#) έχει ρυθμιστεί στο **[H.264]** και η αντιστάθμιση κίνησης έχει ρυθμιστεί στο **[A-I]**.
- 2 Η επιλογή αυτή είναι διαθέσιμη μόνο όταν το στοιχείο **[Movie Resolution]** έχει ρυθμιστεί σε **[C4K]**.

Ρυθμός Καρέ Αισθητήρα

| | | | |
|--------------------|------------|----|-----------|
| 240 ^{1,2} | 239,76 fps | 24 | 23,98 fps |
| 200 ³ | 200,00 fps | 15 | 14,99 fps |
| 120 ² | 119,88 fps | 12 | 11,99 fps |
| 100 ³ | 100,00 fps | 8 | 7,99 fps |
| 60 | 59,94 fps | 6 | 5,99 fps |
| 50 | 50,00 fps | 3 | 2,997 fps |
| 30 | 29,97 fps | 2 | 1,998 fps |
| 25 | 25,00 fps | 1 | 0,999 fps |

- 1 Η επιλογή αυτή είναι διαθέσιμη μόνο όταν το στοιχείο **[Video Codec] (P.230)** έχει ρυθμιστεί σε **[H.264]**.
- 2 Η επιλογή αυτή είναι διαθέσιμη μόνο όταν ο ρυθμός καρέ αναπαραγωγής είναι **[60p]**, **[30p]** ή **[24p]**.
- 3 Η επιλογή αυτή είναι διαθέσιμη μόνο όταν ο ρυθμός καρέ αναπαραγωγής είναι **[50p]** ή **[25p]**.

Αντιστάθμιση κίνησης

| | |
|------------------|-------------------------------|
| I-8 ¹ | A-I (ALL-Intra ²) |
| L-8 ¹ | L-GOP (LongGOP) |

- 1 Όταν το **[Video Codec] (P.230)** είναι το **[H.264]**: “-8”
[H.265]: “-10”
 - 2 Εάν χρησιμοποιήσετε την επιλογή ALL-Intra τότε το video εγγράφεται χωρίς συμπίεση μεταξύ των καρέ. Είναι κατάλληλη επιλογή για επεξεργασία, αλλά το μέγεθος του αρχείου είναι μεγάλο.
- Ρυθμίζεται σταθερά στο **[L-GOP]** όταν το στοιχείο **[Movie Resolution]** είναι **[4K]** ή **[C4K]**

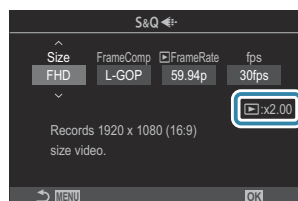

🔊 Μπορείτε να επιλέξετε αν θα πραγματοποιηθεί εγγραφή video αργής κίνησης ή video γρήγορης κίνησης στην οθόνη ρυθμίσεων **[S&Q ⏏]**. Αν η τιμή (ταχύτητα) είναι μικρότερη από 1, θα πραγματοποιηθεί εγγραφή σε αργή κίνηση, ενώ αν είναι μεγαλύτερη από 1, θα πραγματοποιηθεί εγγραφή σε γρήγορη κίνηση.



Όταν ο ρυθμός καρέ του αισθητήρα έχει ρυθμιστεί σε 100 fps ή ταχύτερα, η εγγραφή των video γίνεται με 100 – 240 fps και η αναπαραγωγή με 23,98 – 59,94 fps. Με τη μείωση της ταχύτητας αναπαραγωγής κατά έναν συντελεστή 2 έως 10, η στιγμιαία κίνηση ενός θέματος μπορεί να προβληθεί σε αργή κίνηση.

❗ Χωρίς ηχογράφιση.

❗ Δεν μπορείτε να πραγματοποιήσετε εγγραφή video όταν ο δημιουργικός επιλογέας είναι στη θέση **ART, CRT, COLOR** ή **MONO**.

❗ Εάν η μηχανή είναι συνδεδεμένη σε smartphone μέσω Wi-Fi για απομακρυσμένη λήψη, θα πραγματοποιηθεί εγγραφή video στη λειτουργία , ακόμη και αν ο επιλογέας /S&Q είναι στη θέση **S&Q**.

❗ Η διαθέσιμη ταχύτητα κλείστρου είναι 1/24 s ή μεγαλύτερη. Οι διαθέσιμες επιλογές εξαρτώνται από τη ρύθμιση του ρυθμού καρέ.

❗ Όταν το στοιχείο **[AF Mode]** είναι ρυθμισμένο σε **[MF]** ή **[Pre MF]** στη λειτουργία **M**, μπορεί να οριστεί ταχύτητα κλείστρου μικρότερη από 1/24 μειώνοντας τον ρυθμό καρέ, αλλά η απόκριση των κουμπιών της μηχανής μπορεί να γίνει πιο αργή.

❗ Ανάλογα με την κάρτα που χρησιμοποιείται, η εγγραφή ενδέχεται να τερματιστεί πριν από τη συμπλήρωση της μέγιστης διάρκειας.

❗ Με ορισμένες ρυθμίσεις ενδέχεται να μην είναι διαθέσιμη η επιλογή «Αντιστάθμιση Κίνησης».

❗ Τα video εγγράφονται με αναλογία πλάτους-ύψους 16:9. Τα video C4K εγγράφονται με αναλογία πλάτους-ύψους 17:9.

Περιορισμοί όταν ο ρυθμός καρέ αισθητήρα είναι 100 fps ή ταχύτερος

❗ Όταν χρησιμοποιείτε κάρτα SD/SDHC, το μέγιστο μέγεθος ανά αρχείο περιορίζεται στα 4 GB.

Όταν χρησιμοποιείτε κάρτα SDXC, η εγγραφή διακόπτεται προτού η διάρκεια αναπαραγωγής φτάσει τις 3 ώρες.

❗ Κλείδωμα εστίασης, έκθεσης και ισορροπίας λευκού κατά την εγγραφή.

❗ Η γωνία οπτικού πεδίου της εικόνας μειώνεται ελαφρά.

❗ Κατά την εγγραφή δεν μπορείτε να αλλάξετε το διάφραγμα, την ταχύτητα κλείστρου, την αντιστάθμιση έκθεσης ή την ευαισθησία ISO.

❗ Η εγγραφή και η προβολή των κωδικών χρόνου δεν είναι δυνατή.

❗ Η φωτεινότητα ενδέχεται να αλλάξει κατά την εγγραφή εάν αλλάξει η εστιακή απόσταση.

❗ Ο ρυθμός καρέ του αισθητήρα δεν μπορεί να ρυθμιστεί στα 100 fps ή ταχύτερα όταν η μηχανή είναι συνδεδεμένη σε μια συσκευή μέσω HDMI.

❗ Δεν μπορεί να επιλεγεί το  All (όλοι οι στόχοι) για τη λειτουργία στόχου AF.

❗ Η επιλογή  **Image Stabilizer** (P.214) > **[M-IS1]** δεν είναι διαθέσιμη.

❗ Η λειτουργία εικόνας (P.233) > **[i-Enhance]** δεν είναι διαθέσιμη.

❗ Στη λειτουργία **[Gradation]** (P.240) επιλέγεται το **[Gradation Normal]**.

❗ Στη ρύθμιση **[Subject Detection]** (P.127) επιλέγεται το **[Off]**.

❗ Οι επιλογές **[AF Mode]** (P.105) > **[C-AF]** / **[C-AF+TR]** δεν είναι διαθέσιμες.

❗ Στη ρύθμιση  **Digital Tele-converter** (P.286) επιλέγεται το **[Off]**.

Συνδυασμοί μεγέθους εικόνας JPEG και βαθμού συμπίεσης (📷 ⏪ Detailed Settings)

📷: **PASMB** 👤/S&Q: **PASM**

Μπορείτε να καθορίσετε την ποιότητα εικόνας JPEG συνδυάζοντας μέγεθος εικόνας και βαθμό συμπίεσης.

Μενού

• MENU ➔ 📷₁ ➔ 1. Basic Settings/Image Quality ➔ 📷 ⏪ Detailed Settings

| Μέγεθος εικόνας (Αριθ. pixel) | Βαθμός συμπίεσης | | | Εφαρμογή |
|----------------------------------|------------------|-------------|-------------|--|
| | Super Fine | Fine | Normal | |
| Large (5184×3888) | L SF | L F | L N | Επιλέξτε το μέγεθος εκτύπωσης |
| Middle (3200×2400) | M1 SF | M1 F | M1 N | |
| Middle (1920×1440) | M2 SF | M2 F | M2 N | |
| Small (1280×960) | S1 SF | S1 F | S1 N | Για εκτυπώσεις μικρού μεγέθους και χρήση σε μια ιστοσελίδα |
| Small (1024×768) | S2 SF | S2 F | S2 N | |

Επιλογή κωδικοποιητή για την εγγραφή video (📺 Video Codec)

📷: P A S M B 📺/S&Q: P A S M

Επιλέξτε τον κωδικοποιητή (codec) για την εγγραφή video.

Μενού

• MENU ➔ 📺 ➔ 1. Basic Settings/Image Quality ➔ 📺 Video Codec

| | |
|-------|---|
| H.264 | Εγγραφή video 8-bit με τον ευέλικτο κωδικοποιητή H.264. Αυτή η επιλογή συνιστάται για τις περισσότερες περιπτώσεις. |
| H.265 | Εγγραφή video 10-bit με τον κωδικοποιητή H.265. Αυτή η ρύθμιση είναι κυρίως για video που προορίζονται για επεξεργασία σε υπολογιστή. |

🔗 Όταν έχετε επιλέξει τη λειτουργία **[H.265]**, είναι διαθέσιμες μόνο οι επιλογές **[OM-Log400]** και **[HLG]** για τη λειτουργία **[📺 Picture Mode] (P.245)**. Για αναπαραγωγή με σωστά χρώματα και φωτεινότητα πρέπει να έχετε τηλεόραση ή οθόνη συμβατή με σήμα εισόδου 10-bit. Εάν έξοδος γίνει προς συσκευή HDMI συμβατή σήμα εισόδου 10-bit, τότε τα χρώματα των εικονιδίων ενδέχεται να φαίνονται διαφορετικά από ότι συνήθως.

Ρύθμιση της αναλογίας ύψους-πλάτους (Image Aspect)



Επιλέξτε την αναλογία του πλάτους προς το ύψος των φωτογραφιών, ανάλογα με τις προτιμήσεις σας, την εκτύπωση που σκοπεύετε να κάνετε, ή ό,τι άλλο. Εκτός από την τυπική αναλογία (πλάτος προς ύψος) του **[4:3]** η μηχανή διαθέτει τις επιλογές **[16:9]**, **[3:2]**, **[1:1]** και **[3:4]**.

Πλήρης πίνακας ελέγχου

- **OK** → Aspect

Μενού

- **MENU** → → 1. Basic Settings/Image Quality → Image Aspect

- Οι εικόνες JPEG αποθηκεύονται με την επιλεγμένη αναλογία εικόνας. Οι εικόνες RAW έχουν ίδιες διαστάσεις με τον αισθητήρα εικόνας και αποθηκεύονται με αναλογία πλάτους-ύψους **[4:3]** και μια ετικέτα που υποδεικνύει την επιλεγμένη αναλογία πλάτους-ύψους. Κατά την αναπαραγωγή των φωτογραφιών RAW, η επιλεγμένη αναλογία πλάτους-ύψους εμφανίζεται με πλαίσιο.

Φωτεινότητα περιφέρειας (Shading Comp.)



Αντισταθμίστε τη μείωση της φωτεινότητας στα άκρα του κάδρου, που οφείλεται στα οπτικά χαρακτηριστικά του φακού. Ορισμένοι φακοί ίσως εμφανίζουν μείωση της φωτεινότητας στα άκρα του κάδρου. Η μηχανή μπορεί να αντισταθμίσει αυτό το φαινόμενο, κάνοντας τα άκρα πιο φωτεινά.

Μενού

• MENU → → 1. Basic Settings/Image Quality → Shading Comp.

Off Η αντιστάθμιση σκίασης απενεργοποιείται.

On Η μηχανή εντοπίζει και αντισταθμίζει τη μειωμένη φωτεινότητα στην περιφέρεια της εικόνας.

① Η επιλογή **[On]** δεν λειτουργεί εάν τοποθετήσετε μετατροπέα τηλεφακού ή προέκταση φακού.

② Ο θόρυβος μπορεί να είναι πιο ορατός στις άκρες των φωτογραφιών που λαμβάνονται με υψηλές ευαισθησίες ISO.

Επιλογές επεξεργασίας (📷Λειτουργ. Εικόνας / 📷Λειτουργ. Εικόνας)

📷: **PASMB** 📷/S&Q: **PASM**

Επιλέξτε τον τρόπο επεξεργασίας των φωτογραφιών κατά τη λήψη, για βελτίωση των χρωμάτων, των τόνων και των άλλων ιδιοτήτων. Επιλέξτε μία από τις προκαθορισμένες λειτουργίες εικόνας, ανάλογα με το θέμα ή τις καλλιτεχνικές σας επιδιώξεις. Μπορείτε να προσαρμόσετε ξεχωριστά την αντίθεση, την οξύτητα και τις άλλες ρυθμίσεις για κάθε λειτουργία. Μπορείτε επίσης να προσθέσετε καλλιτεχνικά εφέ με τα αντίστοιχα φίλτρα. Επίσης, με τα καλλιτεχνικά φίλτρα μπορείτε να προσθέσετε πλαίσια και άλλα εφέ. Οι προσαρμογές των επιμέρους παραμέτρων αποθηκεύονται ξεχωριστά για κάθε λειτουργία εικόνας και καλλιτεχνικό φίλτρο.

Με το Monochrome Profile και το Color Profile, μπορούν να εφαρμοστούν εφέ χρωματικών φίλτρων σε ασπρόμαυρες εικόνες και να ρυθμιστεί ο κορεσμός των έγχρωμων εικόνων για κάθε χρώμα.

Το Color Creator μπορεί να προσαρμόσει την απόχρωση και το χρώμα.

Αλλαγή των λειτουργιών με τη χρήση του δημιουργικού επιλογέα

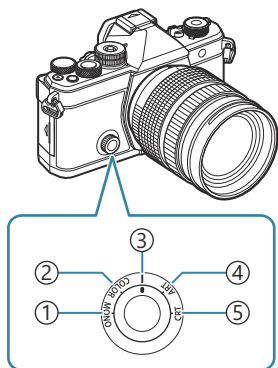

- 1 **MONO** (Monochrome Profile Control)
- 2 **COLOR** (Color Profile Control)
- 3 | (Λειτουργ. Εικόνας)
- 4 **ART** (Καλλιτεχνικό Φίλτρο)
- 5 **CRT** (Color Creator)

🔍 Περιστρέψτε τον δημιουργικό επιλογέα στη θέση **MONO** (Monochrome Profile Control), **COLOR** (Color Profile Control), **ART** (Καλλιτεχνικό Φίλτρο) ή **CRT** (Color Creator) κατά τη φωτογράφιση με ζωντανή προβολή για να προβάλετε την οθόνη ρυθμίσεων για κάθε λειτουργία.





- Οι επιλογές **MONO**, **COLOR**, **ART** ή **CRT** δεν είναι διαθέσιμες στη λειτουργία **S&Q**. Περιστρέψτε τον δημιουργικό επιλογέα στη θέση | (Λειτουργ. Εικόνας).
- Αν το στοιχείο [📷 Picture Mode] έχει διαφορετική ρύθμιση από το [📷 Same as 📷], η λειτουργία δεν αλλάζει ακόμη και αν ο δημιουργικός επιλογέας βρίσκεται στη λειτουργία 📷.



Ρύθμιση με τον Πλήρη πίνακα ελέγχου/Μενού



Πλήρης πίνακας ελέγχου

- OK → Picture mode

Μενού

- MENU →  1 → 2. Picture Mode/WB →  Picture Mode
- MENU →  2 → 2. Picture Mode/WB →  Picture Mode

⚠ Εάν έχετε επιλέξει τις λειτουργίες  /S&Q με τη μηχανή διαμορφωμένη όπως παρακάτω, τότε μπορείτε να επιλέξετε την ίδια ρύθμιση με αυτή για το στοιχείο [ Picture Mode] (P.234) επιλέγοντας το [Picture Mode] από τον πλήρη πίνακα ελέγχου.

- Το στοιχείο [ Video Codec] (P.230) είναι ρυθμισμένο στο [H.264] και το στοιχείο [ Picture Mode] είναι ρυθμισμένο στο [Same as ]

🔊 Μπορείτε να επιλέξετε εάν θα εμφανίζεται ή όχι η κάθε λειτουργία εικόνας χρησιμοποιώντας την επιλογή [ Picture Mode Settings] (P.247).

Ρύθμιση της λειτουργίας εικόνας

1. Επιλέξτε μια λειτουργία εικόνας με τον πίσω επιλογέα ή τα <>.



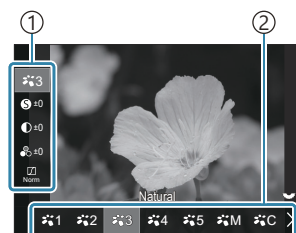







🔊 Μπορείτε να ορίσετε λεπτομερείς επιλογές του στοιχείου Λειτουργ. εικόνας.  «Ρύθμιση λεπτομερών επιλογών κάθε λειτουργίας» (P.240)



Οθόνη ρυθμίσεων «Λειτουργ. Εικόνας»



- ① Στοιχείο
- ② Λειτουργ. Εικόνας

Τύποι λειτουργιών εικόνας

| | | |
|--|------------|---|
|  | i-Enhance | Η μηχανή ρυθμίζει τα χρώματα και την αντίθεση για βέλτιστα αποτελέσματα, σύμφωνα με τον τύπο του θέματος. |
|  | Vivid | Επιλέξτε για ζωντανά χρώματα. |
|  | Natural | Επιλέξτε για φυσικά χρώματα. |
|  | Muted | Επιλέξτε για φωτογραφίες που αργότερα θα υποστούν επεξεργασία. |
|  | Portrait | Βελτιώνει τους τόνους της επιδερμίδας. |
|  | Monochrome | Αποθηκεύει τις φωτογραφίες ασπρόμαυρες. Μπορείτε να εφαρμόσετε εφέ έγχρωμων φίλτρων και να επιλέξετε μια απόχρωση. |
|  | Custom | Ρυθμίστε τις παραμέτρους έτσι ώστε να δημιουργήσετε την εξατομικευμένη έκδοση μιας επιλεγμένης λειτουργίας εικόνας. |
|  | Underwater | Επεξεργασία της φωτογραφίας ώστε να διατηρηθούν τα ζωντανά χρώματα που φαίνονται κάτω από τη θάλασσα.  Συνιστούμε να επιλέξετε τη ρύθμιση [Off] για την επιλογή [⚡ +WB] (P.258) όταν έχει επιλεγεί το [ Underwater] . |

Χρήση των ρυθμίσεων Καλλιτεχνικών Φίλτρων

1. Επιλέξτε ένα καλλιτεχνικό φίλτρο με τον πίσω επιλογέα ή τα .

 Μπορείτε να ορίσετε λεπτομερείς επιλογές ενός καλλιτεχνικού φίλτρου.  «Ρύθμιση λεπτομερών επιλογών κάθε λειτουργίας» (P.240)

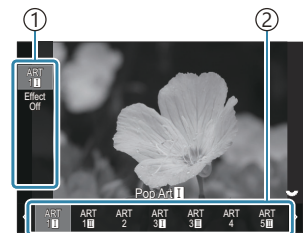

Οθόνη ρυθμίσεων
καλλιτεχνικών φίλτρων

- ① Στοιχείο
- ② Καλλιτεχνικό φίλτρο

Τύποι καλλιτεχνικών φίλτρων

| | | |
|-----------|---------------------|---|
| ART 1 | Pop Art | Εφαρμόζονται οι ρυθμίσεις Καλλιτεχνικών Φίλτρων. Μπορούν επίσης να χρησιμοποιηθούν τα Καλλιτεχνικά εφέ. Τα διαθέσιμα εφέ εξαρτώνται από το καλλιτεχνικό φίλτρο. |
| ART 2 | Soft Focus | |
| ART 3 | Pale&Light Color | |
| ART 4 | Light Tone | |
| ART 5 | Grainy Film | |
| ART 6 | Pin Hole | |
| ART 7 | Diorama | |
| ART 8 | Cross Process | |
| ART 9 | Gentle Sepia | |
| ART 10 | Dramatic Tone | |
| ART 11 | Key Line | |
| ART 12 | Watercolor | |
| ART 13 | Vintage | |
| ART 14 | Partial Color | |
| ART 15 | Bleach Bypass | |
| ART 16 | Instant Film | |

🔗 Το Καλλιτεχνικό φίλτρο, το Color Creator, το Monochrome Profile και το Color Profile εφαρμόζονται μόνο στα αρχεία JPEG. Εάν είναι επιλεγμένη η ποιότητα εικόνας **[RAW]**, τότε επιλέγεται αυτόματα η **[RAW+JPEG]**.

Ρύθμιση του Color Creator

Μπορείτε να ρυθμίσετε το χρώμα ολόκληρης της εικόνας χρησιμοποιώντας έναν συνδυασμό 30 επιπέδων απόχρωσης και 8 επιπέδων κορεσμού.

1. Χρησιμοποιήστε τον μπροστινό επιλογή για να ρυθμίσετε την απόχρωση και τον πίσω για να ρυθμίσετε τον κορεσμό.
 - Για να επαναφέρετε τις καθορισμένες τιμές, κρατήστε πατημένο το κουμπί **OK**.



Οθόνη ρύθμισης Color Creator

- ⓘ Το Καλλιτεχνικό φίλτρο, το Color Creator, το Monochrome Profile και το Color Profile εφαρμόζονται μόνο στα αρχεία JPEG. Εάν είναι επιλεγμένη η ποιότητα εικόνας **[RAW]**, τότε επιλέγεται αυτόματα η **[RAW+JPEG]**.

Ρύθμιση του Monochrome Profile Control

Μπορούν να εφαρμοστούν εφέ χρωματικών φίλτρων σε μονόχρωμες εικόνες (Εφέ χρωματικών φίλτρων), να ρυθμιστεί η ποσότητα του φωτός γύρω από μια εικόνα (Σκίαση) και να ελεγχθεί η φωτεινότητα και η σκοτεινότητα μιας εικόνας (Έλεγχος φωτεινών και σκοτεινών περιοχών).

1. Επιλέξτε μια λειτουργία εικόνας με τον πίσω επιλογέα ή τα $\triangleleft \triangleright$.

👉 Μπορείτε να ορίσετε λεπτομερείς επιλογές του Monochrome Profile Control. 🖱️ «Ρύθμιση λεπτομερών επιλογών κάθε λειτουργίας» (P.240)

Δίπλα στο εικονίδιο των προφίλ στα οποία έχουν αλλάξει οι ρυθμίσεις για λεπτομερή στοιχεία εμφανίζεται η ένδειξη (*). Πατήστε παρατεταμένα το κουμπί **OK** για να επαναφέρετε όλες τις τιμές ρύθμισης για τα λεπτομερή στοιχεία του επιλεγμένου προφίλ.

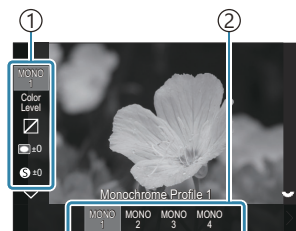

Οθόνη ρύθμισης του Monochrome Profile Control

- 1 Στοιχείο
- 2 Προφίλ

Τύποι Monochrome Profile Control

| | | |
|-------|----------------------|--|
| MONO1 | Monochrome Profile 1 | Αυτή είναι μια τυπική (μονόχρωμη) προεπιλογή. Κάθε τιμή ρύθμισης έχει οριστεί στην προεπιλεγμένη τιμή (± 0). |
| MONO2 | Monochrome Profile 2 | Αυτό δημιουργεί ένα ασπρόμαυρο φινιρίσμα που μοιάζει με φιλμ. |
| MONO3 | Monochrome Profile 3 | Αυτό δημιουργεί ένα εφέ που μοιάζει με υπέρυθρο φιλμ. |
| MONO4 | Monochrome Profile 4 | Αυτό καταστέλλει την αντίθεση για μια πιο ήπια εμφάνιση. |

- 🔗 Το Καλλιτεχνικό φίλτρο, το Color Creator, το Monochrome Profile και το Color Profile εφαρμόζονται μόνο στα αρχεία JPEG. Εάν είναι επιλεγμένη η ποιότητα εικόνας **[RAW]**, τότε επιλέγεται αυτόματα η **[RAW+JPEG]**.

Ρύθμιση του Color Profile Control

Ο κορεσμός των έγχρωμων εικόνων μπορεί να ρυθμιστεί για κάθε χρώμα, τα εφέ χρωματικών φίλτρων μπορούν να εφαρμοστούν σε μονόχρωμες εικόνες (Ρύθμιση κορεσμού), η ποσότητα του φωτός γύρω από μια εικόνα μπορεί να ρυθμιστεί (Σκίαση) και η φωτεινότητα και η σκοτεινότητα μιας εικόνας μπορούν να ελεγχθούν (Έλεγχος φωτεινών και σκοτεινών περιοχών).

1. Επιλέξτε μια λειτουργία εικόνας με τον πίσω επιλογέα ή τα $\triangleleft \triangleright$.

Μπορείτε να ορίσετε λεπτομερείς επιλογές του Color Profile Control. Πατήστε «Ρύθμιση λεπτομερών επιλογών κάθε λειτουργίας» (P.240)

Δίπλα στο εικονίδιο των προφίλ στα οποία έχουν αλλάξει οι ρυθμίσεις για λεπτομερή στοιχεία εμφανίζεται η ένδειξη (*). Πατήστε παρατεταμένα το κουμπί **OK** για να επαναφέρετε όλες τις τιμές ρύθμισης για τα λεπτομερή στοιχεία του επιλεγμένου προφίλ.

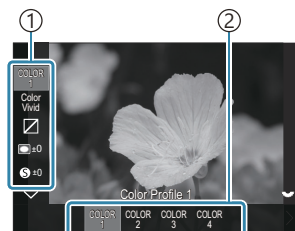

Οθόνη ρύθμισης του Color Profile Control

- 1 Στοιχείο
- 2 Προφίλ

Τύποι Color Profile Control

| | | |
|--------|-----------------|--|
| COLOR1 | Color Profile 1 | Αυτή είναι μια τυπική (Natural) προεπιλογή. Κάθε τιμή ρύθμισης έχει οριστεί στην προεπιλεγμένη τιμή (± 0). |
| COLOR2 | Color Profile 2 | Αυτό έχει ως αποτέλεσμα έναν χρωματικό τόνο με βάθος και ένταση. |
| COLOR3 | Color Profile 3 | Αυτό δημιουργεί ένα εφέ όμοιο με φιλμ με υψηλό κορεσμό και πλούσια χρώματα. |
| COLOR4 | Color Profile 4 | Δημιουργεί έναν ελαφρύ και απαλό χρωματικό τόνο. |

Το Καλλιτεχνικό φίλτρο, το Color Creator, το Monochrome Profile και το Color Profile εφαρμόζονται μόνο στα αρχεία JPEG. Εάν είναι επιλεγμένη η ποιότητα εικόνας **[RAW]**, τότε επιλέγεται αυτόματα η **[RAW+JPEG]**.

Ρύθμιση λεπτομερών επιλογών κάθε λειτουργίας



1. Πατήστε τα Δ ∇ σε κάθε οθόνη ρυθμίσεων (P.234) για να επιλέξετε τη ρύθμιση που θέλετε.

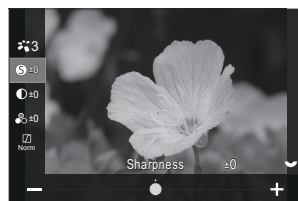



- Οι διαθέσιμες ρυθμίσεις διαφέρουν ανάλογα με την επιλεγμένη λειτουργία.



| | | |
|--|-------------------|---|
| | Sharpness | Ρυθμίστε την οξύτητα της εικόνας. Μπορείτε να δώσετε έμφαση στα περιγράμματα για πιο ευκρινή και καθαρή εικόνα. [-2] – [±0] – [+2] |
| | Contrast | Ρυθμίστε την αντίθεση της εικόνας. Αυξάνοντας την αντίθεση αυξάνεται η διαφορά μεταξύ φωτεινών και σκοτεινών περιοχών, δημιουργώντας μια πιο έντονη και διακριτή εικόνα. [-2] – [±0] – [+2] |
| | Saturation | Ρυθμίστε τον κορεσμό των χρωμάτων. Αυξάνοντας τον κορεσμό οι εικόνες γίνονται πιο ζωντανές. [-2] – [±0] – [+2] |

| | | |
|---|------------------|---|
|  | Gradation | <p>Ρυθμίστε τη φωτεινότητα και τη σκίαση των χρωμάτων. Μπορείτε να προσαρμόσετε την εικόνα στις προτιμήσεις σας, π.χ. να «φωτίσετε» όλη τη φωτογραφία. Ανάλογα με την αντίθεση, μπορείτε να δημιουργήσετε τόσο σκοτεινές διαβαθμίσεις όσο και φωτεινές.</p> <p>[Shadow Adj]: Διαιρεί την εικόνα σε λεπτομερείς περιοχές και ρυθμίζει τη φωτεινότητα ξεχωριστά για κάθε περιοχή. Αυτή η ρύθμιση έχει αποτέλεσμα σε εικόνες με περιοχές που παρουσιάζουν μεγάλη αντίθεση, όπου τα λευκά εμφανίζονται ιδιαίτερα λαμπερά ενώ τα μαύρα είναι πολύ σκοτεινά.</p> <p>[Gradation Normal]: Βέλτιστη σκίαση. Συνιστάται για τις περισσότερες περιπτώσεις.</p> <p>[Gradation High Key]: Χρησιμοποιεί τόνους κατάλληλους για ένα φωτεινό θέμα.</p> <p>[Gradation Low Key]: Χρησιμοποιεί τόνους κατάλληλους για ένα σκοτεινό θέμα.</p> |
| Effect | Effect | <p>Επιλέξτε την ένταση του i-Enhance.</p> <p>[Effect: Low]: Προσθέτει στις εικόνες ένα ήπιο εφέ.</p> <p>[Effect: Standard]: Προσθέτει στις εικόνες ένα μέτριο εφέ.</p> <p>[Effect: High]: Προσθέτει στις εικόνες ένα ισχυρό εφέ.</p> |

| | | |
|---|--|--|
| Filter | Color Filter | <p>Μπορείτε να προσθέσετε εφέ χρωματικού φίλτρου στις λειτουργίες ασπρόμαυρης εικόνας. Με τα εφέ χρωματικού φίλτρου μπορείτε να κάνετε τα θέματα πιο φωτεινά ή να βελτιώσετε την αντίθεση, ανάλογα με το αρχικό χρώμα του θέματος. Το πορτοκαλί αυξάνει την αντίθεση σε σύγκριση με το κίτρινο, και το κόκκινο αυξάνει την αντίθεση ακόμα περισσότερο από το πορτοκαλί. Το πράσινο είναι μια καλή επιλογή για πορτραίτα ή ανάλογα θέματα.</p> <p>[N:None]: Χωρίς εφέ φίλτρου.</p> <p>[Ye:Yellow]: Αναπαράγει τα ευκρινή λευκά σύννεφα με φυσικό μπλε ουρανό.</p> <p>[Or:Orange]: Τονίζεται ελαφρά το μπλε του ουρανού ή το φως του ήλιου στη δύση του.</p> <p>[R:Red]: Τονίζεται ακόμα περισσότερο το μπλε του ουρανού και το φθινοπωρινό φύλλωμα.</p> <p>[G:Green]: Προσθέτει ζεστασιά στους τόνους της επιδερμίδας ενός πορτραίτου. Επίσης, το πράσινο φίλτρο τονίζει το κόκκινο χρώμα του κραγιόν.</p> |
| Color | Monochrome Color | <p>Προσθέστε ένα χρώμα στις φωτογραφίες όταν χρησιμοποιείτε λειτουργίες ασπρόμαυρης εικόνας.</p> <p>[N:Normal]: Δημιουργεί μια κανονική ασπρόμαυρη εικόνα.</p> <p>[S:Sepia]: Η λήψη είναι ασπρόμαυρη με απόχρωση σέπια.</p> <p>[B:Blue]: Η λήψη είναι ασπρόμαυρη με απόχρωση μπλε.</p> <p>[P:Purple]: Η λήψη είναι ασπρόμαυρη με απόχρωση μωβ.</p> <p>[G:Green]: Η λήψη είναι ασπρόμαυρη με απόχρωση πράσινη.</p> |
|  |  C Picture Mode | <p>Επιλέξτε τη λειτουργία εικόνας που θέλετε να προσαρμόσετε όταν θα χρησιμοποιείτε την επιλογή [Custom].</p> <p>[i-Enhance], [Vivid], [Natural], [Muted], [Portrait], [Monochrome]</p> |

| | | |
|---|---------------------------------------|--|
|  | Color Creator | <p>Περιστρέψτε τον μπροστινό επιλογή για να ρυθμίσετε την απόχρωση. Περιστρέψτε τον πίσω επιλογή για να ρυθμίσετε τον κορεσμό.</p> <p>Για να επαναφέρετε την αντιστάθμιση έκθεσης, κρατήστε πατημένο το κουμπί OK.</p> |
| Effect | Add Effects | <p>Προσθέστε εφέ σε ένα καλλιτεχνικό φίλτρο.</p> <p>Τα εφέ που μπορείτε να προσθέσετε εξαρτώνται από το καλλιτεχνικό φίλτρο.</p> <p>Σε ορισμένα καλλιτεχνικά φίλτρα μπορείτε να προσαρμόσετε τις επιλογές «Χρωματικό Φίλτρο» και «Μονοχρωματ. Χρώμα».</p> |
| Color | Partial Color | Επιλέγεται το καλλιτεχνικό φίλτρο «Μερικό Χρώμα». |
| Color Level | Color/Level | <p>Επιλέξτε από οκτώ χρώματα και τρεις εντάσεις για να εφαρμόσετε ένα εφέ χρωματικού φίλτρου σε μια ασπρόμαυρη εικόνα.</p> <p>Χρησιμοποιήστε τον μπροστινό επιλογή για να ρυθμίσετε τον τύπο του χρωματικού φίλτρου και τον πίσω επιλογή για να ρυθμίσετε την ένταση.</p> <p>Κρατήστε πατημένο το κουμπί OK για να επαναφέρετε τις προσαρμοσμένες τιμές.</p> |
|  | Highlight & Shadow Control | <p>Ρυθμίστε τη φωτεινότητα ξεχωριστά για τους φωτεινούς, τους σκοτεινούς και τους μεσαίους τόνους.</p> <p>Πατήστε το κουμπί INFO για να αλλάξετε την περιοχή (φωτεινών, σκοτεινών και μεσαίων τόνων) που θα διαμορφώσετε. Αλλάξτε τη ρύθμιση περιστρέφοντας τον μπροστινό ή τον πίσω επιλογή.</p> <p>Κρατήστε πατημένο το κουμπί OK για να επαναφέρετε τις προσαρμοσμένες τιμές.</p> |
|  | Shading Effect | <p>Ρυθμίστε τη φωτεινότητα των περιφερειακών περιοχών της εικόνας.</p> <p>[-5] – [±0] – [+5]</p> |
|  | Film Grain Effect | <p>Προσθέστε ένα κοκκώδες εφέ παρόμοιο με τους κόκκους του ασπρόμαυρου φιλμ.</p> <p>[Film Grain Effect Off] / [Film Grain Effect Low] / [Film Grain Effect Medium] / [Film Grain Effect High]</p> |

| | | |
|-------------|-------------|---|
| Color Vivid | Color/Vivid | <p>Ο κορεσμός καθενός από τα 12 χρώματα μπορεί να ρυθμιστεί σε ένα εύρος ± 5.</p> <p>Χρησιμοποιήστε τον μπροστινό επιλογή για να ρυθμίσετε την απόχρωση και τον πίσω για τον κορεσμό. Κρατήστε πατημένο το κουμπί OK για να επαναφέρετε τις προσαρμοσμένες τιμές.</p> <p>Πατήστε το κουμπί INFO για να πραγματοποιήσετε εναλλαγή μεταξύ της αλλαγής όλων των χρωμάτων ταυτόχρονα ή της μεμονωμένης αλλαγής τους.</p> <p>Όταν εμφανίζεται η επιλογή [Color All] στην οθόνη ελέγχου του έγχρωμου προφίλ, τότε όλα τα χρώματα μπορούν να αλλάξουν ταυτόχρονα. Ρυθμίστε τον κορεσμό χρησιμοποιώντας τον πίσω επιλογή.</p> |
|-------------|-------------|---|

ⓘ Ανάλογα με τη σκηνή, το αποτέλεσμα ορισμένων ρυθμίσεων ίσως δεν είναι ορατό, ενώ σε άλλες περιπτώσεις οι μεταβάσεις του τόνου ίσως είναι απότομες ή η εικόνα μπορεί να γίνει «κοκκώδης».

⚙️ Όταν αλλάζει μια τιμή ρύθμισης στο Monochrome Profile Control και στο Color Profile Control, εμφανίζεται μια ένδειξη (*) στο εικονίδιο του στοιχείου.

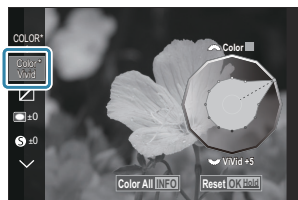

⚙️ Οι ρυθμίσεις αποθηκεύονται στο επιλεγμένο προφίλ (**[MONO1]** έως **[MONO4]** και **[COLOR1]** έως **[COLOR4]**).





ⓘ Στις ακόλουθες περιπτώσεις, το Shading Control είναι σταθερό στο ± 0 και δεν αλλάζει.

- High Res Shot / Live ND Shooting / Live GND Shooting / Multiple Exposure / Keystone Comp. / Fisheye Compensation / ISO BKT







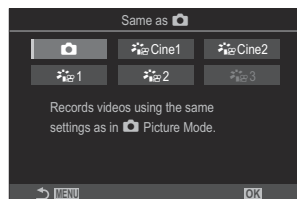

ⓘ Στις ακόλουθες περιπτώσεις, το Film Grain Effect έχει οριστεί σε **[Off]** και δεν αλλάζει.



- High Res Shot / Live ND Shooting / Live GND Shooting / Multiple Exposure / Keystone Comp. / Fisheye Compensation / ISO BKT

Ρύθμιση λεπτομερών επιλογών της Λειτ. Εικόνας αποκλειστικά για video

1. Επιλέξτε το στοιχείο [ Picture Mode] από το μενού.
2. Επισημάνετε ένα στοιχείο χρησιμοποιώντας τα   .



| | | |
|---|--|---|
|  | Ίδια με τη  | Τα video εγγράφονται με την ίδια ρύθμιση που επιλέχθηκε στο στοιχείο  Λειτ. Εικόνας. |
|  | OM-Cinema1 | Πραγματοποιήστε εγγραφή video με κινηματογραφική έκφραση χρησιμοποιώντας κίτρινο χρώμα στα φωτεινά σημεία και μπλε χρώμα στα σκοτεινά σημεία για να δημιουργήσετε χρωματική αντίθεση. Συνιστάται να ρυθμίσετε την επιλογή [Frame Rate] σε [24p] . |
|  | OM-Cinema2 | Πραγματοποιήστε εγγραφή video με κινηματογραφική έκφραση χρησιμοποιώντας απαλά χρώματα με μπλε τόνους και χαμηλή αντίθεση. Συνιστάται να ρυθμίσετε την επιλογή [Frame Rate] σε [24p] . |
|  | Flat | Στην εγγραφή των video χρησιμοποιείται καμπύλη τόνων κατάλληλη για χρωματική προσαρμογή. |
|  | OM-Log400 | Στην εγγραφή των video χρησιμοποιείται καμπύλη τόνων που προσφέρει περισσότερη ελευθερία για χρωματική προσαρμογή. |
|  | HLG | Η εγγραφή των video γίνεται με υψηλό δυναμικό εύρος, προβάλλοντας τις εικόνες σε συμβατό εξοπλισμό όπως ακριβώς τις βλέπει το μάτι. |

- ⚠ Δεν μπορείτε να επιλέξετε το στοιχείο **[HLG]** όταν η λειτουργία  **Video Codec** (P.230) έχει ρυθμιστεί σε **[H.264]**.
- ⚠ Δεν μπορείτε να επιλέξετε τα στοιχεία **[Same as **], **[OM-Cinema1]**, **[OM-Cinema2]** ή **[Flat]** όταν η λειτουργία  **Video Codec** (P.230) έχει ρυθμιστεί σε **[H.265]**.



Επιλογή των στοιχείων που θα εμφανίζονται σε μια λειτουργία εικόνας (Picture Mode Settings)

 : **PASMB**  / **S&Q: PASM**



Μπορείτε να εμφανίζετε μόνο τις επιλογές που θέλετε όταν επιλέγετε μια λειτουργία εικόνας.

 Για λεπτομέρειες σχετικά με τις λειτουργίες εικόνας, ανατρέξτε στην ενότητα «Επιλογές επεξεργασίας (Picture Mode / Picture Mode)» (P.233).

Μενού

• MENU →  → 2. Picture Mode/WB →  Picture Mode Settings

1. Επιλέξτε τη λειτουργία εικόνας που θέλετε να εμφανίζεται και τοποθετήστε την ένδειξη επιλογής (✓) δίπλα σε αυτήν.

- Χρησιμοποιήστε τα   για να επιλέξετε ένα στοιχείο και πατήστε το κουμπί **OK** για να εμφανιστεί η ένδειξη επιλογής (✓) δίπλα του. Για να καταργήσετε την επιλογή πατήστε ξανά το κουμπί **OK**.

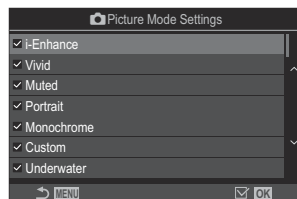

Οθόνη ρυθμίσεων «Λειτουργία Εικόνας»

Ρύθμιση χρώματος (WB (ισορροπία λευκού))

: P A S M B / S & Q : P A S M

Η ισορροπία λευκού (WB) διασφαλίζει ότι τα λευκά αντικείμενα στις εικόνες που εγγράφονται με τη μηχανή εμφανίζονται λευκά. Η επιλογή **[WB Auto]** είναι κατάλληλη στις περισσότερες περιπτώσεις, αλλά μπορείτε επίσης να επιλέξετε και άλλες τιμές ανάλογα με την πηγή φωτός, όταν δεν επιτυγχάνονται τα επιθυμητά αποτελέσματα με την επιλογή **[WB Auto]** ή όταν θέλετε να εφαρμόσετε ηθελημένα μια απόχρωση (color cast) στις εικόνες σας.

Ρύθμιση της ισορροπίας λευκού

Πλήρης πίνακας ελέγχου

- OK → White balance

Μενού

- MENU → 1 → 2. Picture Mode/WB → WB
- MENU → → 2. Picture Mode/WB → WB

🔗 Στις προεπιλεγμένες ρυθμίσεις, δεν είναι διαθέσιμη η επιλογή **[WB]**. Η ισορροπία λευκού έχει κοινή τιμή ρύθμισης για τη λειτουργία φωτογράφισης (λειτουργία) και τη λειτουργία video (λειτουργίες / S & Q). Τοποθετήστε την ένδειξη επιλογής (✓) για το στοιχείο **[WB]** στις ρυθμίσεις **[/ Separate Settings]** (P.308) ώστε να διαμορφώσετε τις ρυθμίσεις ξεχωριστά για τη λειτουργία φωτογράφισης (λειτουργία) και τις λειτουργίες video (λειτουργίες / S & Q).







1. Επιλέξτε μια λειτουργία WB χρησιμοποιώντας τον πίσω επιλογέα ή τα <D>.



Οθόνη ρυθμίσεων «WB»

- ① Στοιχείο
- ② Ισορροπία λευκού

2. Για να ρυθμίσετε με ακρίβεια την ισορροπία λευκού, επισημάνετε μια επιλογή χρησιμοποιώντας τα Δ ∇ .

| | | |
|---|---------------------|---|
| Auto | WB Auto | Περισσότερες κανονικές σκηνές (που περιλαμβάνουν αντικείμενα που είναι λευκά ή σχεδόν λευκά) <ul style="list-style-type: none">• Αυτή η λειτουργία συνιστάται για τις περισσότερες περιπτώσεις.• Μπορείτε να επιλέξετε την ισορροπία λευκού που χρησιμοποιείται υπό φωτισμό πυρακτώσεως (P.257). |
|  | Sunny | Σκηνές στο ύπαιθρο με ηλιοφάνεια, ηλιοβασιλέματα, πυροτεχνήματα <ul style="list-style-type: none">• Η θερμοκρασία χρώματος ρυθμίζεται στους 5300K. |
|  | Shade | Λήψεις, με φως ημέρας, αντικειμένων υπό σκιά <ul style="list-style-type: none">• Η θερμοκρασία χρώματος ρυθμίζεται στους 7500K. |
|  | Cloudy | Λήψεις με φως ημέρας αλλά συννεφιασμένο ουρανό <ul style="list-style-type: none">• Η θερμοκρασία χρώματος ρυθμίζεται στους 6000K. |
|  | Incandescent | Θέματα υπό φωτισμό πυρακτώσεως <ul style="list-style-type: none">• Η θερμοκρασία χρώματος ρυθμίζεται στους 3000K. |
|  | Fluorescent | Θέματα υπό φωτισμό φθορισμού <ul style="list-style-type: none">• Η θερμοκρασία χρώματος ρυθμίζεται στους 4000K. |
| WB  | Underwater | Υποβρύχια φωτογράφιση |
| WB  | WB Flash | Φωτεινές πηγές με θερμοκρασία χρώματος ίδια με του φλας <ul style="list-style-type: none">• Η θερμοκρασία χρώματος ρυθμίζεται στους 5500K. |

| | | |
|---|-----------------------------|---|
|  | <p>Άμεση ρύθμιση WB 1-4</p> | <p>Περιπτώσεις στις οποίες θέλετε να ορίσετε την ισορροπία λευκού για ένα συγκεκριμένο θέμα</p> <ul style="list-style-type: none"> • Η θερμοκρασία χρώματος ορίζεται στην τιμή που μετρήθηκε από λευκό αντικείμενο υπό τον φωτισμό που χρησιμοποιείται στην τελική φωτογραφία (P.253). |
| <p>CWB</p> | <p>Custom WB</p> | <p>Περιπτώσεις στις οποίες μπορείτε να αναγνωρίσετε τη σωστή θερμοκρασία χρώματος</p> <ul style="list-style-type: none"> • Επιλέξτε μια θερμοκρασία χρώματος. |

Ρύθμιση με ακρίβεια της ισορροπίας λευκού σε κάθε λειτουργία WB

Μπορείτε να ρυθμίσετε με ακρίβεια την ισορροπία λευκού. Μπορείτε να κάνετε τις προσαρμογές ξεχωριστά.

1. Διαμορφώστε τις επιλογές.

- Πατήστε τα $\Delta \nabla$ στην οθόνη ρυθμίσεων WB (P.248) για να επιλέξετε ρύθμιση.



| | |
|--|--|
| <p>WB ΑΥΤΟ Keep Warm Color (μόνο όταν χρησιμοποιείται το WB Αυτόματο)</p> | <p>[Off]: Όταν χρησιμοποιείται η επιλογή Auto η μηχανή εξαλείφει τους θερμούς τόνους που δημιουργεί ο φωτισμός πυρακτώσεως.</p> <p>[On]: Όταν χρησιμοποιείται η επιλογή Auto η μηχανή διατηρεί τους θερμούς τόνους που δημιουργεί ο φωτισμός πυρακτώσεως.</p> |
| <p>WB (Αντιστάθμιση WB)</p> | <p>Χρησιμοποιήστε τον μπροστινό επιλογέα ή τα $\triangleleft \triangleright$ για να ρυθμίσετε τον άξονα A-B «πορτοκαλί-μπλε». Μετακινώντας τον δείκτη ($- \oplus -$) στο A προστίθεται μια κόκκινη απόχρωση, ενώ στο B προστίθεται μπλε απόχρωση.</p> <p>Χρησιμοποιώντας τον πίσω επιλογέα ή τα $\Delta \nabla$ για να ρυθμίσετε τον άξονα «πράσινο-ματζέντα». Μετακινώντας τον δείκτη ($- \oplus -$) στο G προστίθεται μια πράσινη απόχρωση, ενώ στο M προστίθεται ματζέντα απόχρωση.</p> <p>Όταν ολοκληρωθεί η WB (Αντιστάθμιση WB) δίπλα στο εικονίδιο της λειτουργίας WB εμφανίζεται η ένδειξη (*).</p> <p>Πατώντας το κουμπί INFO στη λειτουργία μπορείτε να τραβήξετε μια δοκιμαστική φωτογραφία με την τρέχουσα διαμόρφωση. Πατήστε ξανά το κουμπί INFO για να επιστρέψετε στην οθόνη ρυθμίσεων της λειτουργίας.</p> <p>Κρατήστε πατημένο το κουμπί OK για να επαναφέρετε τις προσαρμοσμένες τιμές.</p> <p> Ρυθμίστε με ακρίβεια την ισορροπία λευκού σε όλες τις λειτουργίες ταυτόχρονα. [All WB] (P.256)</p> |

Kelvin
(μόνο για την
«Προσαρμ. WB»)

Μπορείτε να ρυθμίσετε τη θερμοκρασία χρώματος.
[2000K] – [14000K]

Άμεση ρύθμιση ισορροπίας λευκού

Μετρήστε την ισορροπία λευκού καδράροντας ένα φύλλο χαρτί ή άλλο λευκό αντικείμενο υπό τις συνθήκες φωτισμού που θα χρησιμοποιηθούν στην τελική φωτογραφία. Χρησιμοποιήστε αυτήν την επιλογή για να ρυθμίσετε με ακρίβεια την ισορροπία λευκού, όταν δεν έχετε τα αποτελέσματα που θέλετε με την αντιστάθμιση ή τις προεπιλεγμένες τιμές ισορροπίας λευκού, π.χ. ☀️ (ηλιακό φως) ή ☁️ (συννεφιά). Η μηχανή αποθηκεύει την τιμή της μέτρησης για γρήγορη ανάκληση όποτε χρειάζεται.

Τοποθετήστε την ένδειξη επιλογής (✓) για το στοιχείο **[WB]** στις ρυθμίσεις **[📷/👤 Separate Settings] (P308)** ώστε να αποθηκεύσετε τις ρυθμίσεις ξεχωριστά για τη λειτουργία φωτογράφισης και τη λειτουργία εγγραφής video.

1. Επιλέξτε **[WB1]**, **[WB2]**, **[WB3]** ή **[WB4]** (ισορροπία λευκού ενός αγγίγματος 1, 2, 3 ή 4) στην οθόνη ρυθμίσεων «WB».
2. Επιλέξτε **WB Set**.
3. Καλύψτε όλο το κάδρο με ένα φύλλο χαρτί ουδέτερου χρώματος (λευκό ή γκριζο).
 - Καδράρετε το χαρτί έτσι ώστε να γεμίζει την οθόνη. Φροντίστε να μην σκιάζεται.
 - Πατήστε το κουμπί **INFO**.
 - Εμφανίζεται η οθόνη της άμεσης ρύθμισης ισορροπίας λευκού.
4. Επισημάνετε την επιλογή **[Yes]** και πατήστε το κουμπί **OK**.
 - Η νέα τιμή αποθηκεύεται ως προεπιλεγμένη επιλογή ισορροπίας λευκού.
 - Η νέα τιμή παραμένει αποθηκευμένη μέχρι να μετρηθεί ξανά η ισορροπία λευκού ενός αγγίγματος. Εάν απενεργοποιήσετε την τροφοδοσία, τα δεδομένα δεν θα σβηστούν.

Φωτομέτρηση με το κουμπί

Εάν αντιστοιχίσετε τη λειτουργία **[WB]** σε ένα κουμπί τότε μπορείτε με αυτό να μετράτε την ισορροπία λευκού. **[📷] «Αλλαγή των ρόλων των κουμπιών (Button Settings)» (P363)**

1. Καλύψτε όλο το κάδρο με ένα φύλλο χαρτί ουδέτερου χρώματος (λευκό ή γκριζο).
 - Καδράρετε το χαρτί έτσι ώστε να γεμίζει την οθόνη. Φροντίστε να μην σκιάζεται.

- 2.** Κρατήστε πατημένο το κουμπί στο οποίο αντιστοιχίσατε την άμεση ρύθμιση WB και πατήστε το κουμπί κλείστρου μέχρι το τέρμα.
- Κατά την εγγραφή βίνεο, πατήστε το κουμπί άμεσης ρύθμισης ισορροπίας λευκού για να προχωρήσετε στο Βήμα 3.
 - Θα σας ζητηθεί να ορίσετε την επιλογή άμεσης ρύθμισης ισορροπίας λευκού στην οποία θα αποθηκευτεί η νέα τιμή.

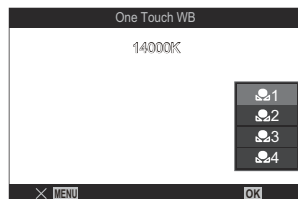

- 3.** Επισημάνετε μια επιλογή με τα κουμπιά Δ ∇ και πατήστε το κουμπί **OK**.
- Η μηχανή θα αποθηκεύσει τη νέα τιμή στην επιλεγμένη άμεση ρύθμιση ισορροπίας λευκού και θα επιστρέψει στην προβολή λήψης.



Κλείδωμα της ισορροπίας λευκού στις λειτουργίες /S&Q (Button Function: **WB AUTO Lock**)

 : **PASMB**  /S&Q : **PASM**

Όταν η μηχανή βρίσκεται σε λειτουργία  ή **S&Q** με την ισορροπία λευκού ρυθμισμένη στο **[WB Auto]**, μπορείτε να κλειδώσετε την ισορροπία λευκού για να εμποδίσετε αλλαγή της ακόμα κι αν αλλάξει το θέμα ή ο φωτισμός.

 Όταν χρησιμοποιείτε το αυτόματο κλείδωμα WB, απαιτείται πρώτα να αντιστοιχίσετε τη λειτουργία **[WB AUTO Lock]** σε ένα κουμπί, χρησιμοποιώντας τη ρύθμιση **[ Button Function] (P363)**.

Κουμπί

- Το κουμπί στο οποίο αντιστοιχίσατε τη λειτουργία **[WB AUTO Lock]**

Όταν πατάτε το κουμπί η ισορροπία λευκού κλειδώνει στις τρέχουσες ρυθμίσεις και η ένδειξη «Lock» εμφανίζεται αριστερά του «WB Auto». Για να ακυρώσετε το κλείδωμα πατήστε ξανά το κουμπί.



Ρύθμιση με ακρίβεια της ισορροπίας λευκού

(All / All)

: **PASMB** /S&Q: **PASM**

Ρυθμίστε με ακρίβεια την ισορροπία λευκού σε όλες τις λειτουργίες ταυτόχρονα.

Μενού

- MENU → 1 → 2. Picture Mode/WB → All
- MENU → → 2. Picture Mode/WB → All

☞ Στις προεπιλεγμένες ρυθμίσεις, δεν είναι διαθέσιμη η επιλογή [All]. Η ισορροπία λευκού έχει κοινή τιμή ρύθμισης για τη λειτουργία φωτογράφισης (λειτουργία) και τη λειτουργία video (λειτουργίες /S&Q). Τοποθετήστε την ένδειξη επιλογής (✓) για το στοιχείο [WB] στις ρυθμίσεις [/ **Separate Settings**] (P.308) ώστε να διαμορφώσετε τις ρυθμίσεις ξεχωριστά για τη λειτουργία φωτογράφισης (λειτουργία) και τις λειτουργίες video (λειτουργίες /S&Q).

Όλα



Χρησιμοποιήστε τον μπροστινό επιλογέα ή τα <|> για να ρυθμίσετε τον άξονα A-B «πορτοκαλί-μπλε». Μετακινώντας τον δείκτη (-|+) στο A προστίθεται μια κόκκινη απόχρωση, ενώ στο B προστίθεται μπλε απόχρωση.

Χρησιμοποιώντας τον πίσω επιλογέα ή τα Δ ∇ για να ρυθμίσετε τον άξονα «πράσινο-ματζέντα». Μετακινώντας τον δείκτη (-|+) στο G προστίθεται μια πράσινη απόχρωση, ενώ στο M προστίθεται ματζέντα απόχρωση.

Όταν εκτελείται Αντιστάθμιση WB Όλων στο εικονίδιο της λειτουργίας WB εμφανίζεται η ένδειξη (*).

Κρατήστε πατημένο το κουμπί **OK** για να επαναφέρετε τις προσαρμοσμένες τιμές.





Διατήρηση θερμών χρωμάτων υπό φωτισμό πυρακτώσεως στη λειτουργία WB Αυτόματο







( ^{WB}_{AUTO} Keep Warm Color /  ^{WB}_{AUTO} Keep Warm Color)

 : **PASMB**  /S&Q: **PASM**

Επιλέξτε με ποιον τρόπο η μηχανή θα ρυθμίζει την ισορροπία λευκού σε φωτογραφίες που έχουν ληφθεί με τη χρήση της αυτόματης ισορροπίας λευκού υπό το φως λαμπτήρα πυρακτώσεως.

Μενού

- **MENU** →  1 → 2. Picture Mode/WB →  ^{WB}_{AUTO} Keep Warm Color
- **MENU** →  → 2. Picture Mode/WB →  ^{WB}_{AUTO} Keep Warm Color

☞ Στις προεπιλεγμένες ρυθμίσεις, δεν είναι διαθέσιμη η επιλογή [ ^{WB}_{AUTO} Keep Warm Color]. Η ισορροπία λευκού έχει κοινή τιμή ρύθμισης για τη λειτουργία φωτογράφισης (λειτουργία ) και τη λειτουργία video (λειτουργίες  /S&Q). Τοποθετήστε την ένδειξη επιλογής (✓) για το στοιχείο **[WB]** στις ρυθμίσεις [ / **Separate Settings**] (P.308) ώστε να διαμορφώσετε τις ρυθμίσεις ξεχωριστά για τη λειτουργία φωτογράφισης (λειτουργία ) και τις λειτουργίες video (λειτουργίες  /S&Q).

Off Η μηχανή εξαλείφει τους θερμούς τόνους που δημιουργεί ο φωτισμός πυρακτώσεως.

On Η μηχανή διατηρεί τους θερμούς τόνους που δημιουργεί ο φωτισμός πυρακτώσεως.

☞ Μπορείτε να ρυθμίσετε με ακρίβεια την ισορροπία λευκού.  «Ρύθμιση με ακρίβεια της ισορροπίας λευκού σε κάθε λειτουργία WB» (P.251)

Ισορροπία λευκού φλας (⚡ +WB)

 : **PASMB**  /S&Q: **PASM**

Επιλέξτε μια ρύθμιση ισορροπίας λευκού για χρήση με το φλας. Αντί να χρησιμοποιήσετε τη ρύθμιση που αρμόζει για τον φωτισμό από το φλας, μπορείτε να δώσετε προτεραιότητα στην επιλεγμένη ρύθμιση για φωτογράφιση χωρίς φλας. Χρησιμοποιήστε αυτήν την επιλογή για εναλλαγή της επιλεγμένης ισορροπίας λευκού, όταν φωτογραφίζετε ταυτόχρονα με και χωρίς φλας.

Μενού

• MENU →  1 → 2. Picture Mode/WB → ⚡ +WB

| | |
|------------|---|
| Off | Η μηχανή χρησιμοποιεί την τρέχουσα επιλεγμένη τιμή ισορροπίας λευκού. |
| WB Auto | Η μηχανή χρησιμοποιεί αυτόματη ισορροπία λευκού ([WB Auto]). |
| WB ⚡ 5500K | Η μηχανή χρησιμοποιεί την ισορροπία λευκού για φλας ([WB⚡]). |

Ρύθμιση του τρόπου αναπαραγωγής των χρωμάτων (Color Space)



Μπορείτε να επιλέξετε τον σωστό τρόπο εμφάνισης των χρωμάτων όταν γίνεται αναπαραγωγή των εικόνων σε οθόνη ή εκτυπωτή.

Μενού

• MENU → → 2. Picture Mode/WB → Color Space

| | |
|-----------|---|
| sRGB | Είναι ο τυπικός χρωματικός χώρος που όρισε διεθνής οργανισμός τυποποίησης. Υποστηρίζεται ευρέως από οθόνες, εκτυπωτές, ψηφιακές μηχανές και εφαρμογές υπολογιστών. Αυτή η επιλογή συνιστάται για τις περισσότερες περιπτώσεις. |
| Adobe RGB | Αναπαράγει ευρύτερη γκάμα χρωμάτων σε σύγκριση με το sRGB. Η ακριβής αναπαραγωγή των χρωμάτων είναι δυνατή μόνο με λογισμικό και συσκευές (οθόνες, εκτυπωτές και άλλα) που υποστηρίζουν το συγκεκριμένο πρότυπο. Στην αρχή του ονόματος αρχείου υπάρχει η κάτω παύλα («_»), (π.χ., «_xxx0000.jpg»). |

① Η επιλογή **[Adobe RGB]** δεν είναι διαθέσιμη στη λειτουργία HDR, καθώς και εάν έχει επιλεγεί λειτουργία εικόνας καλλιτεχνικού φίλτρου.

Επιλογές προεπισκόπησης για τη λειτουργία [Picture Mode] (View Assist)

: P A S M B /S&Q: P A S M

Μπορείτε να διαμορφώσετε την προβολή έτσι ώστε να είναι ευκρινέστερη, όταν έχετε επιλέξει τα [Flat] ή [OM-Log400] για τη ρύθμιση [ Picture Mode] (P.245).

Μενού

• MENU →  → 2. Picture Mode/WB →   View Assist



| | |
|-----|---|
| On | Προσαρμογή της εικόνας για καλύτερη ορατότητα. Οι ενδείξεις που εμφανίζονται ίσως αλλάξουν χρώμα. |
| Off | Χωρίς προσαρμογή της εικόνας για καλύτερη ορατότητα. |

- ⓘ Αυτή η επιλογή επηρεάζει μόνο την προβολή και όχι τα πραγματικά αρχεία video.
- ⓘ Αυτή η επιλογή δεν εφαρμόζεται όταν γίνεται αναπαραγωγή στη μηχανή των video που εγγράφηκαν με τις λειτουργίες εικόνας [Flat] ή [OM-Log400]. Επίσης, δεν εφαρμόζεται όταν γίνεται προβολή των video σε τηλεόραση.
- ⚙ Η επεξεργασία του ιστογράμματος (P.49) και του μοτίβου γραμμών (P.317) γίνεται με βάση τη φωτογραφία πριν την εφαρμογή της.

Ειδικές λειτουργίες λήψης (Υπολογιστικές Λειτουργίες)

Λήψη φωτογραφιών σε υψηλότερη ανάλυση (High Res Shot)

 : **PASMB**  / **S&Q: PASM**

Φωτογραφίστε με ανάλυση υψηλότερη από αυτήν του αισθητήρα εικόνας. Η μηχανή τραβάει μια σειρά λήψεων μετακινώντας τον αισθητήρα και τις συνδυάζει έτσι ώστε να δημιουργήσει μία φωτογραφία υψηλής ανάλυσης. Χρησιμοποιήστε αυτήν τη λειτουργία για φωτογραφίσετε λεπτομέρειες, οι οποίες δεν θα ήταν ορατές, ακόμα και με υψηλούς συντελεστές ζουμ. Εάν έχετε ενεργοποιήσει τη λειτουργία Λήψης Υψηλής Ανάλυσης, τότε μπορείτε να ρυθμίσετε την ποιότητα εικόνας χρησιμοποιώντας το στοιχείο   (P.223).



Κουμπί

- Κουμπί **CP**

Μενού

- **MENU** →  → 1. Computational Modes → High Res Shot

Ενεργοποίηση της λειτουργίας «Λήψη Υψηλ. Ανάλ.»

1. Χρησιμοποιήστε τα κουμπιά   για να επιλέξετε το **[High Res Shot]** και πατήστε το κουμπί **OK**.

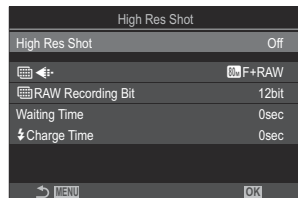

Οθόνη ρυθμίσεων «Λήψη
Υψηλ. Ανάλ.»

2. Χρησιμοποιήστε τα <|> για να επιλέξετε [On 📷] (με τρίποδο) ή [On 📷] (με το χέρι) και πατήστε το κουμπί **OK**.

| | |
|----------------------|--|
| Off | Η Λήψη Υψηλ. Ανάλ. απενεργοποιείται |
| On 📷 (Με τρίποδο) | Φωτογραφίστε με τη μηχανή σταθεροποιημένη σε τρίποδο. Η εικόνα RAW αποθηκεύεται σε ανάλυση 80M (10368 × 7776). |
| On 📷 (Με το χέρι) | Φωτογραφίστε κρατώντας τη μηχανή με το χέρι. Η εικόνα RAW αποθηκεύεται σε ανάλυση 50M (8160 × 6120). |

3. Η προβολή επιστρέφει στην οθόνη ρυθμίσεων της λειτουργίας «Λήψη Υψηλ. Ανάλ.».

Διαμόρφωση της λειτουργίας «Λήψη Υψηλ. Ανάλ.»

1. Διαμορφώστε τις επιλογές.

- Πατήστε τα κουμπιά Δ ∇ για να επιλέξετε ένα στοιχείο και πατήστε το κουμπί **OK** για να εμφανίσετε το μενού ρυθμίσεων.
- Αφού διαμορφώσετε τις επιλογές, πατήστε το κουμπί **OK** για να επιστρέψετε στην οθόνη ρυθμίσεων της λειτουργίας «Λήψη Υψηλ. Ανάλ.».

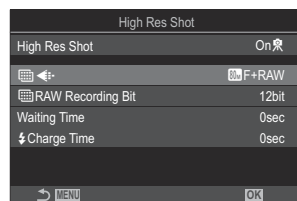





| | |
|-------------------|---|
| | Επιλέξτε την ποιότητα εικόνας λήψης υψηλής ανάλυσης (P.223). |
| RAW Recording Bit | Επιλέξτε το βάθος bit των εικόνων RAW που δημιουργούνται. [12bit]/[14bit] ? Μια εικόνα [14bit] θα διαθέτει πιο πλούσιες αποχρώσεις, το μέγεθος του αρχείου όμως θα είναι μεγαλύτερο και ο χρόνος επεξεργασίας μετά την εγγραφή θα είναι επίσης μεγαλύτερος σε σύγκριση με μια εικόνα [12bit] . Επιλέξτε για φωτογραφίες που αργότερα θα υποστούν επεξεργασία σε υπολογιστή. |

| | |
|-----------------------------|---|
| <p>Waiting Time</p> | <p>Επιλέξτε το διάστημα αναμονής της μηχανής, μετά το πάτημα του κουμπιού κλείστρου μέχρι το τέρμα, για να απελευθερωθεί το κλείστρο. Χρησιμοποιήστε αυτήν την επιλογή για να αποτρέψετε το θόλωμα που προκαλεί η αστάθεια της μηχανής όταν πατήσετε το κουμπί κλείστρου.</p> |
| <p>⚡ Charge Time</p> | <p>Επιλέξτε το χρονικό διάστημα αναμονής της μηχανής για να φορτίσει το φλας μεταξύ των λήψεων, όταν χρησιμοποιείτε μονάδα φλας που δεν είναι ειδικά σχεδιασμένη για χρήση με αυτήν τη μηχανή.</p> |

Λήψη

1. Πατήστε το κουμπί **MENU** για να κλείσετε την οθόνη ρυθμίσεων της λειτουργίας «Λήψη Υψηλ. Ανάλ.» και να επιστρέψετε στην προβολή λήψης.

- Θα εμφανιστεί το εικονίδιο *. Το εικονίδιο αναβοσβήνει όταν η μηχανή δεν είναι σταθερή. Το εικονίδιο M σταματά να αναβοσβήνει και να ανάβει όταν η μηχανή είναι σταθερή και έτοιμη για τη φωτογράφιση.

* Όταν επιλέγεται το **[On 📵]** (με τρίποδο) για τη λειτουργία **[High Res Shot]**, εμφανίζεται το   και όταν επιλέγεται το **[On 🖐️]** (με το χέρι), εμφανίζεται το  .



- Αφού ενεργοποιήσετε τη λειτουργία Λήψη Υψηλ. Ανάλ., ελέγξτε την επιλεγμένη ποιότητα εικόνας. Μπορείτε να ρυθμίσετε την ποιότητα εικόνας από τον πλήρη πίνακα ελέγχου.
- Όταν το **[RAW Recording Bit]** έχει οριστεί σε **[14bit]**, εμφανίζεται ένα σημάδι (*) δίπλα στην ένδειξη «RAW» για την ποιότητα εικόνας.





2. Απελευθερώστε το κλείστρο.

- Όταν η λήψη ολοκληρωθεί, το πράσινο εικονίδιο θα σβήσει από την προβολή.
 - Η μηχανή θα δημιουργήσει αυτόματα τη σύνθετη εικόνα όταν ολοκληρωθεί η λήψη. Κατά τη διαδικασία, θα εμφανίζεται ένα μήνυμα.
-
- Επιλέξτε από τις λειτουργίες JPEG (80M F, 50M F ή 25M F) και RAW+JPEG. Εάν η επιλεγμένη ποιότητα εικόνας είναι η RAW+JPEG, τότε η μηχανή αποθηκεύει μία εικόνα RAW (επέκταση «.ORI») προτού συνθέσει την εικόνα υψηλής ανάλυσης. Η προβολή των μη επεξεργασμένων εικόνων RAW είναι δυνατή με την πιο πρόσφατη έκδοση του OM Workspace.
-
- ① Οι επιλογές 80M F και 80M F+RAW δεν είναι διαθέσιμες εάν έχετε επιλέξει το [On  - ① Το [S-IS Off] επιλέγεται αυτόματα για τη λειτουργία  Image Stabilizer (P.214) εάν έχετε επιλέξει το [On  - ① Ο μέγιστος χρόνος αναμονής για τη ρύθμιση [On  - ① Κατά τη φωτογράφιση με τηλεχειρισμό φλας (RC), ο μέγιστος χρόνος αναμονής του φλας είναι 4 s και η λειτουργία ελέγχου του φλας κλειδώνει στο [ Manual].
 - ① Δεν είναι δυνατή η χρήση των παρακάτω λειτουργιών:
 - πολλαπλή έκθεση, αντιστάθμιση προοπτικής, bracketing, σύνθεση διαφορικής εστίασης, διόρθωση fisheye και φωτογράφιση HDR, λήψη Anti-Flicker, ζωντανή λήψη ND, ζωντανή λήψη GND
 - ① Όταν για το [High Res Shot] επιλέγετε το [On  - ① Όταν η λήψη Υψηλ. Ανάλ. είναι ενεργοποιημένη, η λειτουργία [Drive] είναι ρυθμισμένη σε [ ] (Αθόρυβη Μονή). Μπορείτε να επιλέξετε ένα από τα [  12s] (Αθόρυβη Χρονομέτρ. 12 s), [  2s] (Αθόρυβη Χρονομέτρ. 2 s) και [  C] (Αθόρυβη Προγρ. Χρονομέτρ.).
 - ① Οι φωτογραφίες που θα τραβηχτούν με λειτουργία εικόνας καλλιτεχνικού φίλτρου θα αποθηκευτούν με τη λειτουργία [Natural].
 - ① Η ποιότητα της εικόνας ενδέχεται να μειωθεί υπό συνθήκες φωτισμού από πηγές που προκαλούν «flickering», όπως είναι οι λαμπτήρες φθορισμού και LED.
 - ① Εάν η μηχανή δεν μπορεί να αποθηκεύσει τη σύνθετη εικόνα λόγω θολώματος ή άλλης αιτίας και είναι επιλεγμένη η ποιότητα εικόνας [JPEG], τότε θα αποθηκευτεί μία εικόνα μορφής JPEG. Εάν έχετε επιλέξει το [RAW+JPEG], η μηχανή θα δημιουργήσει δύο αντίγραφα της πρώτης λήψης, ένα σε RAW (.ORF) και το άλλο σε μορφή JPEG.

Ρύθμιση με το κουμπί CP

Εάν η επιλογή γίνεται από κουμπί, τότε μπορείτε να ενεργοποιείτε και να απενεργοποιείτε τη λειτουργία χρησιμοποιώντας το κουμπί **CP**.

Μπορείτε επίσης να εναλλάσσετε το **[On **] (με τρίποδο) και το **[On **] (με το χέρι) περιστρέφοντας τον μπροστινό ή τον πίσω επιλογέα πατώντας παράλληλα το κουμπί **CP**.

 «Χρήση του κουμπιού **CP** (Computational Modes)» (P.378)

Αργή ταχύτητα κλείστρου υπό δυνατό φως (Live ND Shooting)

 : P A S M B  / S & Q : P A S M

Η μηχανή συνδυάζει μια σειρά εκθέσεων για να δημιουργήσει μια μοναδική φωτογραφία, δίνοντας την εντύπωση μιας μοναδικής φωτογραφίας που τραβήχτηκε σε χαμηλή ταχύτητα κλείστρου.

Ενεργοποίηση της λειτουργίας «Ζωντανή Λήψη ND»

Μενού

- MENU →  → 1. Computational Modes → Live ND Shooting

1. Χρησιμοποιήστε τα κουμπιά Δ ∇ για να επιλέξετε το **[Live ND Shooting]** και πατήστε το κουμπί **OK**.

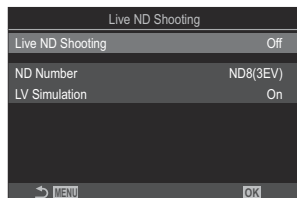

Οθόνη ρυθμίσεων «Ζωντανή Λήψη ND»

2. Επισημάνετε το **[On]** χρησιμοποιώντας τα κουμπιά Δ ∇ και πατήστε το κουμπί **OK**.

| | |
|-----|---|
| Off | Η λήψη φωτογραφιών γίνεται χωρίς χρήση αυτής της λειτουργίας. |
| On | Η λήψη φωτογραφιών γίνεται με το εφέ αργού κλείστρου. |

3. Η προβολή επιστρέφει στην οθόνη ρυθμίσεων της λειτουργίας «Ζωντανή Λήψη ND».

Διαμόρφωση της λειτουργίας «Live ND Shooting»

1. Διαμορφώστε τις επιλογές.

- Πατήστε τα κουμπιά Δ ∇ για να επιλέξετε ένα στοιχείο και πατήστε το κουμπί **OK** για να εμφανίσετε το μενού ρυθμίσεων.
- Αφού διαμορφώσετε τις επιλογές, πατήστε το κουμπί **OK** για να επιστρέψετε στην οθόνη ρυθμίσεων «Ζωντανή Λήψη ND».

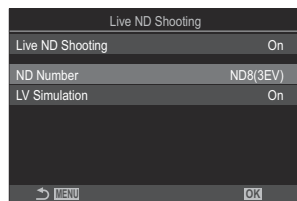

| | |
|---------------|---|
| ND Number | Επιλέξτε έναν τύπο φίλτρου ND και η μηχανή θα τον μετατρέψει σε μια τιμή έκθεσης και θα μειώσει αντίστοιχα την έκθεση. Οι διαθέσιμες επιλογές είναι σε βήματα του 1 EV: [ND2(1EV)], [ND4(2EV)], [ND8(3EV)], [ND16(4EV)], [ND32(5EV)], [ND64(6EV)] |
| LV Simulation | Επιλέγεται την προεπισκόπηση ή όχι του αποτελέσματος του επιλεγμένου φίλτρου με την τρέχουσα ταχύτητα κλείστρου. [Off]: Χρησιμοποιείται η τυπική προβολή λήψης. [On]: Τα αποτελέσματα της ταχύτητας κλείστρου φαίνονται στην προβολή. |

Λήψη

1. Πατήστε το κουμπί **MENU** για να κλείσετε την οθόνη ρυθμίσεων «Ζωντανή Λήψη ND» και να επιστρέψετε στην προβολή λήψης.
 - Εμφανίζεται ένα εικονίδιο στην προβολή.



2. Προσαρμόστε την ταχύτητα κλείστρου ενώ ελέγχετε τα αποτελέσματα στην προβολή.

- Ρυθμίστε την ταχύτητα κλείστρου χρησιμοποιώντας τον πίσω επιλογή.
- Η πιο γρήγορη διαθέσιμη ταχύτητα κλείστρου εξαρτάται από τον επιλεγμένο αριθμό του φίλτρου ND.

[ND2(1EV)]: 1/60 s

[ND4(2EV)]: 1/30 s

[ND8(3EV)]: 1/15 s

[ND16(4EV)]: 1/8 s

[ND32(5EV)]: 1/4 s

[ND64(6EV)]: 1/2 s



①

① Ταχύτητα κλείστρου

- Εάν έχετε επιλέξει **[On]** στη ρύθμιση **[LV Simulation]**, τότε μπορείτε να δείτε στην προβολή τα αποτελέσματα των αλλαγών της ταχύτητας κλείστρου.
- Για να είναι το αποτέλεσμα της λειτουργίας **[LV Simulation]** παρόμοιο με την τελική φωτογραφία, η διάρκεια του χρόνου πρέπει να ισοδυναμεί με την επιλεγμένη ταχύτητα κλείστρου.
- Μόλις παρέλθει το χρονικό διάστημα που ισοδυναμεί με τον επιλεγμένη ταχύτητα κλείστρου το τμήμα «LV» του εικονιδίου στη οθόνη γίνεται πράσινο. Όταν το εικονίδιο LV γίνει πράσινο, η προβολή είναι παρόμοια με την τελική εικόνα.
- Η αλλαγή της αντιστάθμισης έκθεσης ή της ταχύτητας κλείστρου επαναφέρει την προβολή **[LV Simulation]**.

3. Απελευθερώστε το κλείστρο.

- Για να τερματίσετε τη φωτογράφιση με ζωντανό φίλτρο ND, επιλέξτε το **[Off]** στη ρύθμιση **[Live ND Shooting]**.

- ⚠ Κατά τη ζωντανή φωτογράφιση με φίλτρο ND το στοιχείο **[Frame Rate]** ρυθμίζεται σε **[Normal]**.
- ⚠ Το άνω όριο για τη ρύθμιση **[ISO]** κατά τη ζωντανή φωτογράφιση ND είναι ISO 800. Αυτό ισχύει και όταν είναι επιλεγμένο το **[Auto]** για τη ρύθμιση **[ISO]**.
- ⚠ Δεν είναι δυνατή η χρήση των παρακάτω λειτουργιών:
 - Φωτογράφιση με φλας, HDR, Λήψη Υψηλ. Ανάλ., πολλαπλή έκθεση, αντιστάθμιση προοπτικής, bracketing, σύνθεση διαφορικής έκθεσης, φωτογράφιση χρονισμού, 📷 σάρωση flicker, φωτογράφιση anti-flicker, διόρθωση fisheye και ζωντανή λήψη GND.
- ⚠ Όταν η Ζωντανή Λήψη ND είναι ενεργοποιημένη, η λειτουργία **[Drive]** είναι ρυθμισμένη σε **[♥□]** (Αθόρυβη Μονή). Μπορείτε να επιλέξετε ένα από τα **[♥⌚12s]** (Αθόρυβη Χρονομέτρ. 12 s), **[♥⌚2s]** (Αθόρυβη Χρονομέτρ. 2 s) και **[♥⌚C]** (Αθόρυβη Προγρ. Χρονομέτρ.).
- ⚠ Σε αντίθεση με τα κανονικά φίλτρα ND, το ζωντανό φίλτρο ND δεν μειώνει το φως που πέφτει στον αισθητήρα, συνεπώς στα πολύ φωτεινά θέματα ενδέχεται να υπάρχει υπερέκθεση.

Ρύθμιση με το κουμπί CP

Κρατήστε πατημένο το κουμπί **CP** και περιστρέψετε τον μπροστινό ή τον πίσω επιλογέα.

 «Χρήση του κουμπιού **CP** (Computational Modes)» (P.378)

Αφού διαμορφώσετε τις επιλογές, πατήστε ξανά το κουμπί **CP** για να επιστρέψετε στην οθόνη ρυθμίσεων «Ζωντανή Λήψη ND».

Λήψη σκηνών με υψηλή αντίθεση (Live GND Shooting)

📷: PASM B 📷/S&Q: PASM

Η μηχανή συνδυάζει μια σειρά εκθέσεων για να δημιουργήσει μία μοναδική φωτογραφία. Αυτό θα αυξήσει την ποσότητα της λεπτομέρειας που είναι ορατή στις φωτεινές και σκοτεινές περιοχές σκηνών υψηλής αντίθεσης, όπως τα τοπία. Ρυθμίστε το επίπεδο του εφέ όταν κοιτάτε την οθόνη.

Ενεργοποίηση της λειτουργίας «Ζωντανή Λήψη GND»

Μενού

• MENU →  2 → 1. Computational Modes → Live GND Shooting

1. Χρησιμοποιήστε τα κουμπιά Δ ∇ για να επιλέξετε το **[Live GND Shooting]** και πατήστε το κουμπί **OK**.

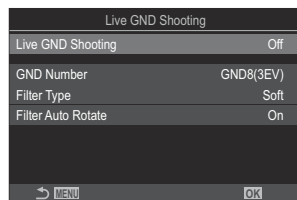

Οθόνη ρυθμίσεων «Ζωντανή Λήψη GND»

2. Επισημάνετε το **[On]** χρησιμοποιώντας τα κουμπιά Δ ∇ και πατήστε το κουμπί **OK**.

| | |
|-----|---|
| Off | Φωτογραφίες που τραβήχτηκαν χωρίς ζωντανή λήψη GND. |
| On | Φωτογραφίες που τραβήχτηκαν με ζωντανή λήψη GND. |

3. Η προβολή επιστρέφει στην οθόνη ρυθμίσεων της λειτουργίας «Ζωντανή Λήψη GND».

Διαμόρφωση της λειτουργίας «Live GND Shooting»

1. Διαμορφώστε τις επιλογές.

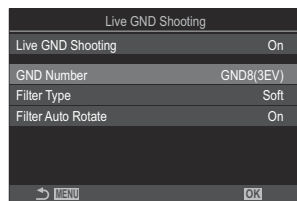

- Πατήστε τα κουμπιά Δ ∇ για να επιλέξετε ένα στοιχείο και πατήστε το κουμπί **OK** για να εμφανίσετε το μενού ρυθμίσεων.
- Αφού διαμορφώσετε τις επιλογές, πατήστε το κουμπί **OK** για να επιστρέψετε στην οθόνη ρυθμίσεων «Ζωντανή Λήψη GND».



| | |
|---------------------------|--|
| GND Number | Σκοτεινιάζει ένα τμήμα της οθόνης κατά το ποσό διαμόρφωσης. [GND2(1EV)], [GND4(2EV)], [GND8(3EV)] |
| Filter Type | Διαμορφώνει το εύρος της διαβάθμισης των ορίων μεταξύ των περιοχών στις οποίες θα εφαρμοστεί το εφέ (σκοτεινές περιοχές) και στις περιοχές όπου δεν θα εφαρμοστεί (περιοχές με αμετάβλητη φωτεινότητα). [Soft], [Medium], [Hard] Το [Soft] δημιουργεί μια ευρύτερη διαβάθμιση σε σύγκριση με το [Medium] και μπορεί να θολώσει τα όρια μεταξύ φωτεινών και σκοτεινών περιοχών. Το [Hard] δημιουργεί μια διαβάθμιση που είναι στενότερη σε σύγκριση με το [Medium] και μπορεί να κάνει τα όρια μεταξύ των φωτεινών και των σκοτεινών περιοχών καθαρά. |
| Filter Auto Rotate | Επιλέξτε εάν θα περιστραφεί η γωνία του ορίου διαβάθμισης σύμφωνα με τον προσανατολισμό τοπίο/πορτραίτο της μηχανής. [On]: Η γωνία του ορίου διαβάθμισης αλλάζει αυτόματα όταν ο προσανατολισμός της μηχανής αλλάζει. [Off]: Η γωνία του ορίου διαβάθμισης δεν αλλάζει αυτόματα όταν ο προσανατολισμός της μηχανής αλλάζει. |

Λήψη

1. Πατήστε το κουμπί **MENU** για να κλείσετε την οθόνη ρυθμίσεων «Ζωντανή Λήψη GND» και να επιστρέψετε στην προβολή λήψης.

- Ο επιλεγμένος αριθμός GND, ο τύπος φίλτρου και το  που υποδεικνύει την πλευρά στην οποία εφαρμόζεται το εφέ εμφανίζονται στην προβολή.
- Η μαύρη πλευρά του εικονιδίου  είναι η πλευρά όπου εφαρμόζεται το εφέ (η σκοτεινή πλευρά).

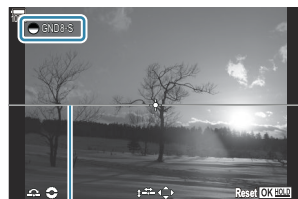

① Όρια

2. Ρυθμίστε τη γωνία και τη θέση του ορίου κατά την προεπισκόπηση των αποτελεσμάτων στην προβολή.

- Ρυθμίστε τη γωνία ορίου χρησιμοποιώντας τον μπροστινό ή τον πίσω επιλογέα. Ο μπροστινός επιλογέας ρυθμίζει τη γωνία σε βήματα των 15°, ο πίσω επιλογέας σε βήματα του 1°.
- Ρυθμίστε τη θέση ορίου με τα κουμπιά επιλογής με βέλη.
- Για να επαναφέρετε τη γωνία και τη θέση του ορίου, πατήστε και κρατήστε πατημένο το κουμπί **OK**.
- Η πιο γρήγορη διαθέσιμη ταχύτητα κλείστρου εξαρτάται από τον επιλεγμένο αριθμό του φίλτρου GND.

[GND2(1EV)]: 1/16000 s

[GND4(2EV)]: 1/8000 s

[GND8(3EV)]: 1/4000 s

- ⚠ Οι ρυθμίσεις **[Image Aspect]** (P.231) και **[Digital Tele-converter]** (P.286) δεν εφαρμόζονται στη ζωντανή προβολή στην οθόνη για ρύθμιση του ορίου (Ωστόσο, εφαρμόζονται στην αποθηκευμένη εικόνα).
- ⚠ Όταν γίνεται μια επιλογή εκτός από **[4:3]** για **[Image Aspect]** ή το **[On]** επιλέγεται για **[Digital Tele-converter]**, εμφανίζεται ένα κόκκινο πλαίσιο στην οθόνη για να υποδείξει την περιοχή που θα εμφανίζεται στην εικόνα λήψης.

3. Για να ρυθμίσετε το διάφραγμα, την ταχύτητα κλείστρου και τις άλλες παραμέτρους λήψης, πατήστε το κουμπί **INFO**.

- Η μηχανή θα επιστρέψει στην τυπική προβολή λήψης.
- Για να επιστρέψετε στις ρυθμίσεις ζωντανής λήψης GND που φαίνονται στο Βήμα 1, πατήστε επανειλημμένα το κουμπί **INFO**.

4. Απελευθερώστε το κλείστρο.

- Για να τερματίσετε τη φωτογράφιση ζωντανής λήψης GND, επιλέξτε το **[Off]** στη ρύθμιση **[Live GND Shooting]**.

ⓘ Όταν γίνεται λήψη αμέσως μετά την εμφάνιση της προβολής λήψης ή κατά τη μεγέθυνση, οι εικόνες ενδέχεται να μην τραβηχτούν με βέλτιστη έκθεση. Κάντε προεισκόπηση των αποτελεσμάτων στην προβολή πριν τη λήψη.

ⓘ «Θόρυβος» στη μορφή γραμμών ενδέχεται να εμφανιστεί με μια σύνθεση όπου λαμβάνεται μια έντονη πηγή φωτός στη φωτογραφία.

ⓘ Το άνω όριο για τη ρύθμιση **[ISO]** κατά τη ζωντανή φωτογράφιση GND είναι ISO 3200. Το άνω όριο είναι ISO 1600 όταν επιλέγεται το **[Auto]** για **[ISO]**.

ⓘ Δεν είναι δυνατή η χρήση των παρακάτω λειτουργιών:

- Φωτογράφιση με φλας, HDR, Λήψη Υψηλ. Ανάλ., πολλαπλή έκθεση, αντιστάθμιση προοπτικής, bracketing, σύνθεση διαφορικής έκθεσης, φωτογράφιση χρονισμού,  σάρωση flicker, φωτογράφιση anti-flicker, διόρθωση fisheye, Ζωντανή Λήψη ND, ανίχνευση θέματος

ⓘ Όταν η Ζωντανή Λήψη GND είναι ενεργοποιημένη, η λειτουργία **[Drive]** είναι ρυθμισμένη σε **[♥□]** (Αθόρυβη Μονή). Μπορείτε να επιλέξετε ένα από τα **[♥⌚12s]** (Αθόρυβη Χρονομέτρ. 12 s), **[♥⌚2s]** (Αθόρυβη Χρονομέτρ. 2 s) και **[♥⌚C]** (Αθόρυβη Προγρ. Χρονομέτρ.).

ⓘ Οι φωτογραφίες που θα τραβηχτούν με λειτουργία εικόνας **[i-Enhance]** ή καλλιτεχνικό φίλτρο θα αποθηκευτούν με τη λειτουργία **[Natural]**.

ⓘ Η μηχανή επιλέγει αυτόματα **[S-AF]** για τη λειτουργία AF (P.105) αντί των **[C-AF]** και **[C-AF+TR]**, και το **[S-AF MF]** αντί των **[C-AF MF]** και **[C-AF+TR MF]**.

ⓘ Η λειτουργία **[📷 LV Mode]** (P.394) ορίζεται σε **[Standard]** και η λειτουργία **[📷 Night Vision]** (P.395) ορίζεται σε **[Off]**.

Ρύθμιση με το κουμπί CP

Κρατήστε πατημένο το κουμπί **CP** και περιστρέψτε τον μπροστινό ή τον πίσω επιλογέα και επιλέξτε το **[GND Number]** (**GND2** έως **GND8**) για να ενεργοποιήσετε τη ζωντανή λήψη GND. Αν απελευθερώσετε το κουμπί, μπορείτε να επιλέξετε το **[Filter Type]** περιστρέφοντας τον μπροστινό επιλογέα. Πατήστε ξανά το κουμπί για να ρυθμίσετε τη θέση του φίλτρου και το όριο.  «Χρήση του κουμπιού **CP** (Computational Modes)» (P.378)

Η προβολή εναλλάσσεται μεταξύ της προβολής για τη ρύθμιση της θέσης του φίλτρου και του ορίου και της αρχικής προβολής λήψης με κάθε πάτημα του κουμπιού **CP**.

Κρατήστε πατημένο το κουμπί **CP** για να απενεργοποιήσετε τη λειτουργία ζωντανής λήψης GND.

Αύξηση του βάθους πεδίου (Focus Stacking)



Συνδυάστε πολλαπλές εικόνες για βάθος πεδίου μεγαλύτερο από όσο μπορείτε να επιτύχετε με μία και μόνο λήψη. Η μηχανή τραβάει μια σειρά από λήψεις με εστίαση εμπρός και πίσω από την τρέχουσα θέση εστίασης και δημιουργεί μία εικόνα με τις περιοχές που είναι εστιασμένες σε κάθε λήψη.

Επιλέξτε αυτήν τη λειτουργία εάν θέλετε όλες οι περιοχές του θέματός σας να είναι εστιασμένες σε φωτογραφίες που τραβήχτηκαν από κοντινή απόσταση ή με ανοικτά διαφράγματα (μικροί αριθμοί-f). Η λήψη των φωτογραφιών γίνεται στην αθόρυβη λειτουργία με το ηλεκτρονικό κλείστρο.

- ① Η σύνθετη εικόνα αποθηκεύεται σε μορφή JPEG, ανεξάρτητα από την επιλεγμένη ποιότητα εικόνας.
- ① Η σύνθετη εικόνα μεγεθύνεται οριζόντια και κάθετα κατά 7%.
- ① Εάν μετά το πάτημα του κουμπιού κλείστρου μέχρι το τέρμα ρυθμίσετε την εστίαση ή το ζουμ τότε η λήψη σύνθεσης διαφορικής εστίασης θα τερματιστεί.
- ① Εάν η λειτουργία σύνθεσης διαφορικής εστίασης δεν έχει αποτέλεσμα, τότε η μηχανή θα αποθηκεύσει το επιλεγμένο πλήθος των φωτογραφιών χωρίς να συνθέσει την εικόνα.
- ① Αυτή η επιλογή είναι διαθέσιμη μόνο με φακούς που υποστηρίζουν τη σύνθεση διαφορικής εστίασης. Για πληροφορίες σχετικά με τους συμβατούς φακούς, επισκεφθείτε τον ιστότοπό μας.
- ① Οι φωτογραφίες που θα τραβηχτούν με λειτουργία εικόνας καλλιτεχνικού φίλτρου θα αποθηκευτούν με τη λειτουργία **[Natural]**.

Μενού

• MENU →  → 1. Computational Modes → Focus Stacking

Ενεργοποίηση της λειτουργίας «Σύνθ.διαφορ.εστίασ.»

1. Χρησιμοποιήστε τα κουμπιά $\Delta \nabla$ για να επιλέξετε [**Focus Stacking**] και πατήστε το κουμπί **OK**.

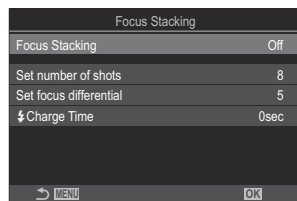

Οθόνη ρυθμίσεων
«Σύνθ.διαφορ.εστίασ.»

2. Επισημάνετε το [**On**] χρησιμοποιώντας τα κουμπιά $\Delta \nabla$ και πατήστε το κουμπί **OK**.

| | |
|-----|---|
| Off | Η λήψη φωτογραφιών γίνεται χωρίς χρήση αυτής της λειτουργίας. |
| On | Η λήψη φωτογραφιών γίνεται με αυξημένο βάθος πεδίου. |

3. Η προβολή επιστρέφει στην οθόνη ρυθμίσεων της λειτουργίας «Σύνθ.διαφορ.εστίασ.».

Διαμόρφωση της λειτουργίας «Σύνθ.διαφορ.εστίασ.»

1. Διαμορφώστε τις επιλογές.

- Πατήστε τα κουμπιά Δ ∇ για να επιλέξετε ένα στοιχείο και πατήστε το κουμπί **OK** για να εμφανίσετε το μενού ρυθμίσεων.
- Αφού διαμορφώσετε τις επιλογές, πατήστε το κουμπί **OK** για να επιστρέψετε στην οθόνη ρυθμίσεων της λειτουργίας «Σύνθ.διαφορ.εστίασ.».

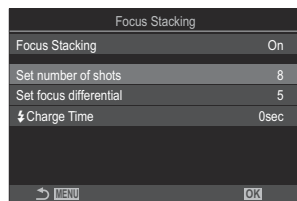

| | |
|------------------------|---|
| Set number of shots | Επιλέξτε το πλήθος των λήψεων που θα γίνουν με τις διάφορες θέσεις εστίασης. [3] – [15] |
| Set focus differential | Επιλέξτε το ποσό μεταβολής της εστίασης από τη μηχανή σε κάθε λήψη. [1] – [10] |
| ⚡ Charge Time | Επιλέξτε το χρονικό διάστημα αναμονής της μηχανής για να φορτίσει το φλας μεταξύ των λήψεων, όταν χρησιμοποιείτε μονάδα φλας που δεν είναι ειδικά σχεδιασμένη για χρήση με αυτήν τη μηχανή. [0sec] / [0.1sec] / [0.2sec] / [0.5sec] / [1sec] / [2sec] / [4sec] / [8sec] / [15sec] / [30sec] |

Λήψη

1. Πατήστε το κουμπί **MENU** για να κλείσετε την οθόνη ρυθμίσεων της λειτουργίας «Σύνθ.διαφορ.εστίασ.» και να επιστρέψετε στην προβολή λήψης.

- Στην οθόνη θα εμφανιστεί ένδειξη .
- Στην προβολή θα εμφανιστεί ένα πλαίσιο με την τελική περικοπή. Συνθέστε τη λήψη με το θέμα σας στο κάδρο.





2. Απελευθερώστε το κλείστρο.

- Η μηχανή τραβά αυτόματα το επιλεγμένο πλήθος λήψεων μόλις πατήσετε το κουμπί κλείστρου μέχρι το τέρμα.

- ① Όταν η λειτουργία **[Focus Stacking]** είναι ρυθμισμένη στο **[On]**, η λειτουργία **[Flash Mode]** στις **[Silent [♥] Settings]** (P.208) ρυθμίζεται στο **[Allow]**.
- ① Η ταχύτητα συγχρονισμού είναι στα 1/100 s. Θα ρυθμιστεί στα 1/50 s εάν επιλεγεί η τιμή **[ISO]** 16000 ή υψηλότερη.
- ① Δεν είναι δυνατή η χρήση των παρακάτω λειτουργιών:
 - HDR, Λήψη Υψηλ. Ανάλ., πολλαπλή έκθεση, αντιστάθμιση προοπτικής, bracketing, φωτογράφιση χρονισμού,  σάρωση flicker, διόρθωση fisheye, ζωντανή λήψη ND και ζωντανή λήψη GND.
- 🔗 Συνιστούμε τη χρήση ενός προαιρετικού τηλεχειριστηρίου (P.481) για να μειώσετε τις επιπτώσεις της αστάθειας της μηχανής.
Στις **[Silent [♥] Settings]** (P.208), μπορείτε να επιλέξετε το διάστημα αναμονής της μηχανής, μετά το πάτημα του κουμπιού κλείστρου μέχρι το τέρμα, για να γίνει λήψη.

Ρύθμιση με το κουμπί CP

Κρατήστε πατημένο το κουμπί **CP** και περιστρέψτε τον μπροστινό ή τον πίσω επιλογέα και επιλέξτε  για να ενεργοποιήσετε τη σύνθεση διαφορικής εστίασης.  «Χρήση του κουμπιού **CP** (Computational Modes)» (P.378)

Κρατήστε πατημένο το κουμπί **CP** για να κάνετε μια επιλογή για τη σύνθεση διαφορικής εστίασης. Πατήστε ξανά το κουμπί **CP** για παύση της σύνθεσης διαφορικής εστίασης.

Λήψη εικόνων HDR (Υψηλού Δυναμικού Εύρους) (HDR)



Η μηχανή μεταβάλλει την έκθεση σε μια σειρά λήψεων, επιλέγει από κάθε τονικό εύρος αυτήν με τις περισσότερες λεπτομέρειες και, κατόπιν, τις συνδυάζει για να δημιουργήσει μία φωτογραφία με μεγάλο δυναμικό εύρος. Εάν το θέμα της φωτογραφίας παρουσιάζει υψηλή αντίθεση, τότε διατηρούνται οι λεπτομέρειες που θα χάνονταν στις σκοτεινές ή φωτεινές περιοχές.

🔗 Για να σταθεροποιήσετε τη μηχανή χρησιμοποιήστε τρίποδο ή κάτι παρόμοιο.

Μενού

• MENU → 2 → 1. Computational Modes → HDR

| | |
|----------|---|
| Off | Το HDR απενεργοποιείται. |
| HDR1 | Κάθε φορά που τραβάτε μια φωτογραφία, η μηχανή κάνει μια σειρά λήψεων μεταβάλλοντας την έκθεση και τις συνδυάζει σε μία και μόνο φωτογραφία. Επιλέξτε το [HDR1] για πιο φυσικό αποτέλεσμα ή το [HDR2] για αποτέλεσμα που θυμίζει ζωγραφικό πίνακα. |
| HDR2 | <ul style="list-style-type: none">• Η τιμή [ISO] ρυθμίζεται σταθερά στο ISO 200.• Η πιο αργή ταχύτητα κλείστρου είναι 4 s. Η λήψη θα συνεχίσει για έως και 15 sf.• Επιλέγεται η λειτουργία εικόνας [Natural] και ο χρωματικός χώρος [sRGB].• Η επεξεργασμένη εικόνα HDR αποθηκεύεται σε μορφή JPEG. Οι φωτογραφίες που λαμβάνονται με επιλεγμένη ποιότητα εικόνας [RAW] αποθηκεύονται σε μορφή RAW+JPEG. |
| 3f 2.0EV | Κάθε φορά που τραβάτε μια φωτογραφία, η μηχανή κάνει μια σειρά λήψεων μεταβάλλοντας την έκθεση. Οι λήψεις δεν συνδυάζονται σε μία και μόνο φωτογραφία. Μπορείτε ωστόσο να συνδυάσετε τις λήψεις χρησιμοποιώντας λογισμικό HDR σε υπολογιστή ή άλλη συσκευή. |
| 5f 2.0EV | |
| 7f 2.0EV | |
| 3f 3.0EV | 3f 2.0EV ① Πλήθος λήψεων ② Εύρος έκθεσης |
| 5f 3.0EV | ① ② |

- Στην οθόνη θα εμφανιστεί ένδειξη «HDR».



1. Απελευθερώστε το κλείστρο.

- Κάθε φορά που πατάτε το κουμπί κλείστρου η μηχανή τραβάει τον επιλεγμένο αριθμό λήψεων.
- Στις λειτουργίες **[HDR1]** και **[HDR2]**, η μηχανή συνδυάζει αυτόματα τις λήψεις σε μία και μόνο φωτογραφία.
- Η αντιστάθμιση έκθεσης διατίθεται στις λειτουργίες **P**, **A** και **S**.

- ⓘ Η εικόνα που προβάλλεται στην οθόνη ή το σκόπευτρο κατά τη φωτογράφιση διαφέρει από την τελική φωτογραφία HDR.
- ⓘ Εάν στη λειτουργία **[HDR1]** ή **[HDR2]** επιλεγεί πιο αργή ταχύτητα κλείστρου, τότε ίσως εμφανιστεί θόρυβος στην τελική φωτογραφία.
- ⓘ Όταν τα **[HDR1]** ή **[HDR2]** είναι ενεργοποιημένα, η λειτουργία **[Drive]** είναι ρυθμισμένη σε **[☑️]** (Αθόρυβη Μονή). Μπορείτε να επιλέξετε ένα από τα **[♥️⌚12s]** (Αθόρυβη Χρονομέτρ. 12 s), **[♥️⌚2s]** (Αθόρυβη Χρονομέτρ. 2 s) και **[♥️⌚C]** (Αθόρυβη Προγρ. Χρονομέτρ.).
- ⓘ Δεν είναι δυνατή η χρήση των παρακάτω λειτουργιών:
 - φωτογράφιση με φλας, bracketing, σύνθεση διαφορικής εστίασης, πολλαπλή έκθεση, φωτογράφιση χρονισμού, αντιστάθμιση προοπτικής, ζωντανή λήψη ND, διόρθωση fisheye, λήψη Υψηλής Ανάλυσης και ζωντανή λήψη GND

Ρύθμιση με το κουμπί CP

Κρατήστε πατημένο το κουμπί **CP** και περιστρέψτε τον μπροστινό ή τον πίσω επιλογέα και επιλέξτε **[HDR1]** ή **[HDR2]** για να ενεργοποιήσετε το HDR.  «Χρήση του κουμπιού **CP** (Computational Modes)» (P.378)

Πατήστε ξανά το κουμπί **CP** για παύση του HDR.

Εγγραφή πολλών εκθέσεων σε μία μόνο εικόνα (Multiple Exposure)

: **PASMB** /S&Q: **PASM**



Κάντε δύο λήψεις και συνδυάστε τις σε μία φωτογραφία. Εναλλακτικά, μπορείτε να κάνετε μία λήψη και να τη συνδυάσετε με μια υπάρχουσα εικόνα που είναι αποθηκευμένη στην κάρτα μνήμης. Η σύνθετη εικόνα αποθηκεύεται με τις τρέχουσες ρυθμίσεις ποιότητας εικόνας. Για πολλαπλές εκθέσεις που θα περιλαμβάνουν υπάρχουσα εικόνα μπορείτε να επιλέξετε μόνο εικόνες μορφής RAW.

🔗 Εάν αποθηκεύσετε μια πολλαπλή έκθεση με επιλεγμένο το RAW για τη ρύθμιση ], τότε μπορείτε να την επιλέξετε και για επόμενες πολλαπλές εκθέσεις, χρησιμοποιώντας τη λειτουργία **[Overlay]**, γεγονός που σας επιτρέπει να δημιουργήσετε πολλαπλές εκθέσεις συνδυάζοντας τρεις ή περισσότερες φωτογραφίες.

Μενού

• MENU →  → 1. Computational Modes → Multiple Exposure

Ενεργοποίηση της λειτουργίας «Πολλαπλή Έκθεση»

1. Χρησιμοποιήστε τα κουμπιά   για να επιλέξετε **[Multiple Exposure]** και πατήστε το κουμπί **OK**.

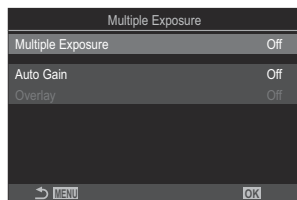

Οθόνη ρυθμίσεων της λειτουργίας «Πολλαπλή Έκθεση»

2. Επισημάνετε το **[On]** χρησιμοποιώντας τα κουμπιά $\Delta \nabla$ και πατήστε το κουμπί **OK**.

| | |
|-----|---|
| Off | Η λήψη φωτογραφιών γίνεται χωρίς χρήση αυτής της λειτουργίας. |
| On | Δημιουργία πολλαπλής έκθεσης από 2 φωτογραφίες. |

3. Η προβολή επιστρέφει στην οθόνη ρυθμίσεων της λειτουργίας «Πολλαπλή Έκθεση».

Διαμόρφωση της λειτουργίας «Πολλαπλή Έκθεση»

1. Διαμορφώστε τις επιλογές.

- Πατήστε τα κουμπιά $\Delta \nabla$ για να επιλέξετε ένα στοιχείο και πατήστε το κουμπί **OK** για να εμφανίσετε το μενού ρυθμίσεων.
- Αφού διαμορφώσετε τις επιλογές, πατήστε το κουμπί **OK** για να επιστρέψετε στην οθόνη ρυθμίσεων της λειτουργίας «Πολλαπλή Έκθεση».

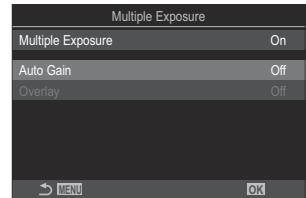

| | |
|-----------|---|
| Auto Gain | [Off]: Δεν προσαρμόζει τη φωτεινότητα στις φωτογραφίες της πολλαπλής έκθεσης. |
| | [On]: Μειώνει στο μισό τη φωτεινότητα κάθε φωτογραφίας στην πολλαπλή έκθεση. |
| Overlay | [Off]: Δημιουργία πολλαπλής έκθεσης από τις 2 επόμενες φωτογραφίες. |
| | [On]: Δημιουργήστε μια πολλαπλή έκθεση περιλαμβάνοντας μια εικόνα RAW που υπάρχει ήδη στην κάρτα μνήμης. <ul style="list-style-type: none">• Η λειτουργία [Overlay] είναι διαθέσιμη μόνο όταν έχετε επιλέξει το στοιχείο [On] για τη ρύθμιση [Multiple Exposure]. |



Λήψη

1. Πατήστε το κουμπί **MENU** για να κλείσετε την οθόνη ρυθμίσεων της λειτουργίας «Πολλαπλή Έκθεση» και να επιστρέψετε στην προβολή λήψης.



- Θα εμφανιστεί το εικονίδιο .



2. Απελευθερώστε το κλείστρο.

- Η πρώτη λήψη θα είναι ορατή με υπέρθεση επάνω στην εικόνα που βλέπει ο φακός καθώς θα καδράρετε την επόμενη λήψη.
- Το εικονίδιο  γίνεται πράσινο.
- Κανονικά, η πολλαπλή έκθεση δημιουργείται μετά τη λήψη της δεύτερης φωτογραφίας.
- Εάν πατήσετε το κουμπί  μπορείτε να επαναλάβετε την πρώτη λήψη.
- Όταν ολοκληρωθεί η πολλαπλή έκθεση, το εικονίδιο  θα σβήσει από την προβολή.





Ρύθμιση με το κουμπί CP



Κρατήστε πατημένο το κουμπί **CP** και περιστρέψτε τον μπροστινό ή τον πίσω επιλογέα και επιλέξτε  για να ενεργοποιήσετε την πολλαπλή έκθεση.  [«Χρήση του κουμπιού CP \(Computational Modes\)» \(P.378\)](#)



Κρατήστε πατημένο το κουμπί **CP** για να κάνετε μια επιλογή για τη λειτουργία πολλαπλής έκθεσης. Πατήστε ξανά το κουμπί **CP** για παύση της πολλαπλής έκθεσης.

Εάν είναι επιλεγμένο το [Overlay]

Εάν είναι επιλεγμένο το [On] για την [Ένθεση], τότε εμφανίζεται μια λίστα φωτογραφιών.

1. Επισημάνετε μια εικόνα χρησιμοποιώντας τα κουμπιά    και πατήστε το κουμπί **OK**.
 - Μπορείτε να επιλέξετε μόνο εικόνες RAW.
2. Πατήστε το κουμπί **MENU** για να εξέλθετε από τα μενού.
 - Θα εμφανιστεί το εικονίδιο .
 - Η επιλεγμένη φωτογραφία εμφανίζεται με ένθεση στην οθόνη.
3. Απελευθερώστε το κλείστρο.
 - Μπορείτε να τραβήξετε επιπλέον φωτογραφίες, οι οποίες θα τοποθετηθούν με ένθεση στη φωτογραφία που επιλέξατε προηγουμένως.

- ⓘ Η μηχανή δεν μεταβαίνει σε λειτουργία προσωρινής απενεργοποίησης κατά την πολλαπλή έκθεση.
- ⓘ Οι φωτογραφίες που τραβήχτηκαν με άλλες μηχανές δεν μπορούν να συμπεριληφθούν σε μια πολλαπλή έκθεση.
- ⓘ Για την πολλαπλή έκθεση, δεν μπορείτε να χρησιμοποιήσετε φωτογραφίες RAW που τραβήχτηκαν με «Λήψη Υψηλ. Ανάλ.».
- ⓘ Οι φωτογραφίες RAW που εμφανίζονται στην προβολή επιλογής εικόνας, όταν είναι επιλεγμένο το [On] για τη λειτουργία [Overlay], έχουν υποστεί επεξεργασία με τις ρυθμίσεις που ίσχυαν κατά τη λήψη τους.
- ⓘ Προτού προσαρμόσετε τις ρυθμίσεις λήψης πρέπει να βγείτε από τη λειτουργία πολλαπλής έκθεσης. Η προσαρμογή ορισμένων ρυθμίσεων δεν είναι δυνατή με ενεργοποιημένη τη λειτουργία πολλαπλής έκθεσης.
- ⓘ Η εκτέλεση οποιουδήποτε από τους παρακάτω χειρισμούς μετά την πρώτη λήψη τερματίζει τη λειτουργία πολλαπλής έκθεσης:
 - απενεργοποίηση της μηχανής, επιλογή διαφορετικής λειτουργίας λήψης, περιστροφή του επιλογέα / /S&Q ή σύνδεση καλωδίων οποιουδήποτε τύπου. Επίσης, η λειτουργία πολλαπλής έκθεσης διακόπτεται όταν εξαντληθεί η μπαταρία.
- ⓘ Η οθόνη επιλογής εικόνας για τη λειτουργία [Overlay] εμφανίζει τα αντίγραφα JPEG των φωτογραφιών που ελήφθησαν με επιλεγμένη την ποιότητα εικόνας RAW+JPEG.
- ⓘ Η ζωντανή σύνθετη φωτογράφιση ([Live Comp]) δεν είναι διαθέσιμη στη λειτουργία **B**.

- ⚠ Οι παρακάτω λειτουργίες δεν μπορούν να χρησιμοποιηθούν κατά τη φωτογράφιση με πολλαπλή έκθεση.
- HDR, bracketing, σύνθεση διαφορικής εστίασης, φωτογράφιση χρονισμού, αντιστάθμιση προοπτικής, ζωντανή λήψη ND, διόρθωση fisheye Υψηλής Ανάλυσης και ζωντανή λήψη GND.
- ⚠ Η εκτέλεση οποιουδήποτε από τους παρακάτω χειρισμούς τερματίζει την επιλογή **[Overlay]**. Σε αυτήν την περίπτωση, αν το **[Multiple Exposure]** έχει οριστεί σε **[On]**, τότε το **[Multiple Exposure]** ορίζεται επίσης σε **[Off]**.
- Απενεργοποίηση της μηχανής.
 - Επεξεργασία εικόνων και video (JPEG Edit/RAW Data Edit/Movie Edit/Image Overlay).
 - Διαγραφή εικόνων και video.
 - Διαμόρφωση των καρτών SD.
 - Αφαίρεση των καρτών SD ή
 - δημιουργία σύνδεσης USB με τις επιλογές **[Storage]** ή **[MTP]**.
- 🔗 Φωτογραφίες που τραβήχτηκαν με επιλεγμένο το RAW για τη λειτουργία   μπορούν επίσης να τοποθετηθούν με ένθεση κατά τη λειτουργία απεικόνισης.  [«Συνδυασμός φωτογραφιών \(Image Overlay\)» \(P.353\)](#)

Ψηφιακό Zoom (📷 Digital Tele-converter / 📷 Digital Tele-converter)

📷: **PASMB** 📷/S&Q: **PASMB**

Αυτή η επιλογή περικόπτει ένα τμήμα από το κέντρο του κάδρου με διαστάσεις ίδιες με τις επιλεγμένες για την ποιότητα εικόνας και το μεγεθύνει ώστε να καλύπτει όλη την προβολή. Αυτό σας επιτρέπει να μεγεθύνετε πέρα από τη μέγιστη εστιακή απόσταση του φακού, διευκολύνοντάς σας όταν δεν μπορείτε να αλλάξετε φακό ή να πλησιάσετε στο θέμα σας.

Μενού

- **MENU** ➔ 📷₂ ➔ 2. Other Shooting Functions ➔ 📷 Digital Tele-converter
- **MENU** ➔ 📷 ➔ 1. Basic Settings/Image Quality ➔ 📷 Digital Tele-converter

| | |
|------------|---|
| Off | Η λήψη φωτογραφιών γίνεται χωρίς χρήση αυτής της λειτουργίας. |
| On | Οι εικόνες αποθηκεύονται μεγεθυμένες (Φωτογραφίες: 2x, Βίντεο: 1.4x). |

- Εάν είναι επιλεγμένο το **[On]**, τότε εμφανίζεται ένα εικονίδιο και μεγεθύνεται όταν ενεργοποιείται η ζωντανή προβολή.
- Το μέγεθος των στόχων AF (P.112) αυξάνεται και ο αριθμός τους μειώνεται.

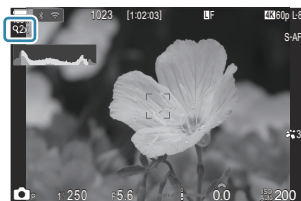

- Οι εικόνες JPEG αποθηκεύονται με τον επιλεγμένο συντελεστή μεγέθυνσης. Στην περίπτωση εικόνων RAW, η περικοπή μεγέθυνσης υποδεικνύεται με ένα πλαίσιο. Κατά την αναπαραγωγή, στην εικόνα εμφανίζεται ένα πλαίσιο με την περικοπή μεγέθυνσης.
- ① Στη λειτουργία 📷 δεν μπορείτε να χρησιμοποιήσετε τα εξής: πολλαπλή έκθεση, αντιστάθμιση προοπτικής και διόρθωση fisheye.
- ① Στη λειτουργία S&Q, δεν μπορείτε να χρησιμοποιήσετε αυτή τη λειτουργία όταν ο ρυθμός καρέ αισθητήρα είναι **[100fps]** ή μεγαλύτερος.
- ① Δεν μπορείτε να χρησιμοποιήσετε αυτήν τη λειτουργία όταν στέλνετε σήμα HDMI σε μορφή **[RAW]** (P.314).
- ① Δεν μπορείτε να κάνετε μεγέθυνση στην οθόνη εάν η λειτουργία **[📷 Digital Tele-converter]** είναι στο **[On]**. 🖱️ «Προεπισκόπηση του θέματος (📷)» (P.56), «Πλαίσιο μεγέθυνσης AF/Μεγέθυνση AF (Super Spot AF)» (P.117), «Χειροκίνητη εστίαση (MF Assist)» (P.153)

Αυτόματη λήψη ανά σταθερά διαστήματα (Interval Shooting)



Μπορείτε να ορίσετε η μηχανή να εκτελεί λήψη αυτόματα με καθορισμένο χρονισμό. Τα καρέ λήψης μπορούν επίσης να καταγραφούν σε ξεχωριστό video.

Μενού

- MENU → → 2. Other Shooting Functions → Interval Shooting

Ενεργοποίηση της λειτουργίας «Interval Shooting»

1. Χρησιμοποιήστε τα κουμπιά Δ ∇ για να επιλέξετε το **[Interval Shooting]** και πατήστε το κουμπί **OK**.

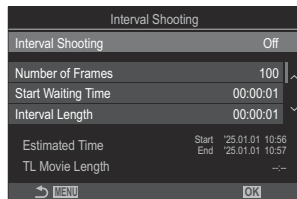

Οθόνη ρυθμίσεων «Λήψη ανά διαστήματα»

2. Επισημάνετε το **[On]** χρησιμοποιώντας τα κουμπιά Δ ∇ και πατήστε το κουμπί **OK**.

| | |
|-----|---|
| Off | Η λήψη φωτογραφιών γίνεται χωρίς χρήση αυτής της λειτουργίας. |
| On | Η λήψη των φωτογραφιών γίνεται ανά καθορισμένο διάστημα. |

3. Η προβολή επιστρέφει στην οθόνη ρυθμίσεων της λειτουργίας «Λήψη ανά διαστήματα».

Διαμόρφωση της λειτουργίας «Interval Shooting»

1. Διαμορφώστε τις επιλογές.

- Πατήστε τα κουμπιά Δ ∇ για να επιλέξετε ένα στοιχείο και πατήστε το κουμπί **OK** για να εμφανίσετε το μενού ρυθμίσεων.
- Αφού διαμορφώσετε τις επιλογές, πατήστε το κουμπί **OK** για να επιστρέψετε στην οθόνη ρυθμίσεων «Λήψη ανά διαστήματα».

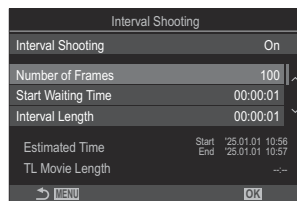

| | |
|---------------------------|--|
| Number of Frames | Επιλέγετε τον αριθμό λήψεων που θα καταγραφούν. [002] – [9999] |
| Start Waiting Time | Επιλέξτε τον χρόνο αναμονής της μηχανής για την πρώτη λήψη της φωτογράφισης, ανά διαστήματα. [00:00:00]–[24:00:00] |
| Interval Length | Επιλέξτε το διάστημα μεταξύ των λήψεων μετά την έναρξη των λήψεων. [00:00:01]–[24:00:00] |
| Interval Mode | Επιλέξτε εάν θα δώσετε προτεραιότητα στο χρονικό διάστημα ή στον αριθμό λήψεων. [Time Priority]/[Frames Priority] Εάν επιλέξετε το [Time Priority] τότε η προηγούμενη λήψη μπορεί να βρίσκεται ακόμα σε εξέλιξη, ακόμα κι αν είναι η στιγμή για την επόμενη λήψη. Εάν ο [Interval Length] είναι πολύ σύντομος ή εάν χρησιμοποιείτε έκθεση μεγάλης διάρκειας, το πλήθος των αποθηκευμένων καρτέ μπορεί να είναι μικρότερο από το πλήθος που επιλέξατε στη ρύθμιση [Number of Frames] . |
| Exposure Smoothing | Επιλέξτε εάν θα γίνεται εξομάλυνση των ρυθμίσεων έκθεσης για όλα τα καρτέ. Η αλλαγή της έκθεσης θα εξομαλύνεται στο video χρονισμού. [Off]/[On] |

| | |
|--------------------------------|---|
| <p>Time Lapse Movie</p> | <p>Επιλέξτε την εγγραφή ή όχι του video χρονισμού.</p> <p>[Off]: Η μηχανή αποθηκεύει τις μεμονωμένες φωτογραφίες, αλλά δεν τις χρησιμοποιεί για τη δημιουργία του video χρονισμού.</p> <p>[On]: Η μηχανή αποθηκεύει τις μεμονωμένες φωτογραφίες και τις χρησιμοποιεί για τη δημιουργία του video χρονισμού.</p> |
| <p>Movie Settings</p> | <p>Επιλέξτε το μέγεθος του καρέ ([Movie Resolution]) και τον ρυθμό καρέ ([Frame Rate]) για τα video που δημιουργούνται με χρήση της λειτουργίας [Time Lapse Movie].</p> <p>Οι διαθέσιμες επιλογές για τη λειτουργία [Ανάλυση Video] είναι: [4K]/[FullHD]</p> <p>Επιλέξτε από τις παρακάτω επιλογές για το [Frame Rate]. [30fps]/[15fps]/[10fps]/[5fps]</p> |

❗ Οι επιλογές **[Start Waiting Time]**, **[Interval Length]** και **[Estimated Time]** ενδέχεται να αλλάξουν, ανάλογα με τις ρυθμίσεις λήψης. Αυτές οι τιμές είναι καθαρά ενδεικτικές.

Λήψη

1. Πατήστε το κουμπί **MENU** για να κλείσετε την οθόνη ρυθμίσεων της λειτουργίας «Λήψη ανά διαστήματα» και να επιστρέψετε στην προβολή λήψης.

- Στην προβολή λήψης θα εμφανιστεί το εικονίδιο  και το επιλεγμένο πλήθος των λήψεων.



2. Απελευθερώστε το κλείστρο.

- Η λήψη του καθορισμένου αριθμού των καρέ θα γίνει αυτόματα.
- Το χρώμα του εικονιδίου  θα αλλάξει σε πράσινο και θα εμφανιστεί το πλήθος των λήψεων που απομένουν.

- Η λήψη με χρονισμό ακυρώνεται εάν χρησιμοποιήσετε οποιοδήποτε από τα ακόλουθα:
Επιλογέας λειτουργιών, κουμπί **MENU**, κουμπί , κουμπί απελευθέρωσης φακού ή σύνδεση με υπολογιστή με καλώδιο USB.
 - Η απενεργοποίηση της μηχανής τερματίζει τη φωτογράφιση ανά διαστήματα.
- ⓘ Τα καρέ καταγράφονται ακόμη και αν η εικόνα δεν είναι στην εστίαση μετά από AF. Εάν θέλετε να σταθεροποιήσετε τη θέση εστίασης, εκτελέστε λήψη σε MF.
- ⓘ Η ρύθμιση **[Image Review] (P.57)** ορίζεται σταθερά σε 0,5 δευτερόλεπτα.
- ⓘ Εάν ο χρόνος πριν από τη λήψη ή το διάστημα μεταξύ λήψεων έχει οριστεί σε 1 λεπτό και 31 δευτερόλεπτα ή περισσότερο, τότε η οθόνη και η μηχανή θα αδρανοποιηθούν μετά από 1 λεπτό χωρίς κανένα χειρισμό. Η οθόνη θα ενεργοποιηθεί αυτόματα 10 δευτερόλεπτα πριν από την έναρξη της λήψης για το επόμενο διάστημα. Μπορείτε επίσης να την επανενεργοποιήσετε πατώντας το κουμπί κλείστρου ανά πάσα στιγμή.
- ⓘ Η μηχανή επιλέγει αυτόματα **[S-AF]** για τη λειτουργία AF (P.105) αντί των **[C-AF]** και **[C-AF+TR]**, και το **[S-AF MF]** αντί των **[C-AF MF]** και **[C-AF+TR MF]**.
- ⓘ Όταν επιλέγεται το **[S-AF]** ως λειτουργία AF (P.105), εστιάστε για να ξεκινήσετε τη λήψη και μετά κλειδώστε την εστίαση και ξεκινήστε την εγγραφή.
- ⓘ Οι λειτουργίες αφής απενεργοποιούνται κατά τη διάρκεια της λήψης χρονισμού.
- ⓘ Η λήψη χρονισμού δεν μπορεί να συνδυαστεί με τις λειτουργίες HDR, bracketing, σύνθεση διαφορικής εστίασης, πολλαπλή έκθεση, ζωντανή λήψη ND ή ζωντανή λήψη GND.
- ⓘ Το φλας δεν θα λειτουργήσει αν ο χρόνος φόρτισης φλας είναι μεγαλύτερος από το διάστημα μεταξύ των λήψεων.
- ⓘ Εάν στη ρύθμιση **[Number of Frames]** επιλέξετε τιμή 1000 ή μεγαλύτερη τότε η επιλογή **[Time Lapse Movie]** ρυθμίζεται στο **[Off]**.
- ⓘ Όταν για το **[High Res Shot]** επιλέγετε το **[On]** (τρίποδο), στη ρύθμιση **[Time Lapse Movie]** επιλέγεται το **[Off]**.
- ⓘ Εάν κάποια από τις φωτογραφίες δεν έχει καταγραφεί σωστά, τότε δεν θα δημιουργηθεί video χρονισμού.
- ⓘ Εάν δεν υπάρχει αρκετός χώρος στην κάρτα, τότε δεν θα καταγραφεί το video χρονισμού.
- ⓘ Εάν δεν είναι αρκετό το επίπεδο φόρτισης στην μπαταρία, τότε η λήψη ενδέχεται να τερματιστεί πρόωρα. Για τη λήψη χρησιμοποιήστε πλήρως φορτισμένη μπαταρία είτε συνδέστε στη μηχανή προσαρμογέα AC USB ή φορητή μπαταρία που συμμορφώνεται με το πρότυπο USB-PD.

Διόρθωση και έλεγχος προοπτικής (Keystone Comp.)

 : **PASMB**  / S&Q : **PASM**

Μπορείτε να διορθώσετε ή να τονίσετε την προοπτική παραμόρφωση που προκαλεί η εστιακή απόσταση του φακού και η απόστασή σας από το θέμα. Κατά τη φωτογράφιση, μπορείτε να κάνετε προεπισκόπηση της αντιστάθμισης προοπτικής στην οθόνη. Η διορθωμένη εικόνα δημιουργείται με περικοπή, αυξάνοντας τον πραγματικό συντελεστή ζουμ.



Μενού

- MENU →  → 2. Other Shooting Functions → Keystone Comp.

| | |
|-----|--|
| Off | Δεν εφαρμόζεται αντιστάθμιση προοπτικής. |
| On | Εφαρμόζεται αντιστάθμιση προοπτικής. |





- Εάν επιλέξετε το **[On]**, τότε στη οθόνη εμφανίζεται το εικονίδιο αντιστάθμισης προοπτικής και ένα ρυθμιστικό.



1. Καθράρετε το θέμα σας και προσαρμόστε την αντιστάθμιση προοπτικής, ενώ ελέγχετε το θέμα σας στην προβολή.
 - Περιστρέψτε τον μπροστινό επιλογέα για την οριζόντια προσαρμογή και τον πίσω επιλογέα για κατακόρυφη προσαρμογή.
 - Χρησιμοποιήστε τα κουμπιά   για να ορίσετε την περιοχή για περικοπή. Η διαθέσιμη κατεύθυνση μετακίνησης της περικοπής υποδεικνύεται με ένα εικονίδιο .
 - Για να ακυρώσετε τις αλλαγές, πατήστε παρατεταμένα το κουμπί **OK**.

2. Για να ρυθμίσετε το διάφραγμα, την ταχύτητα κλείστρου και τις άλλες παραμέτρους λήψης, πατήστε το κουμπί **INFO**.
- Η μηχανή θα επιστρέψει στην τυπική προβολή λήψης.
 - Όσο είναι ενεργή η αντιστάθμιση προοπτικής εμφανίζεται το εικονίδιο . Το εικονίδιο έχει πράσινο χρώμα εάν έχουν γίνει προσαρμογές στις ρυθμίσεις αντιστάθμισης προοπτικής.
 - Για να επιστρέψετε στην προβολή αντιστάθμισης προοπτικής που φαίνεται στο Βήμα 1, πατήστε επανειλημμένα το κουμπί **INFO**.

3. Απελευθερώστε το κλείστρο.

- ① Ανάλογα με το ποσό της αντιστάθμισης προοπτικής που θα εφαρμόσετε ενδέχεται να εμφανιστεί "κόκκος" στις φωτογραφίες. Το ποσό της αντιστάθμισης καθορίζει επίσης τη μεγέθυνση της φωτογραφίας που θα περικοπεί και τη δυνατότητα μετακίνησης της περικοπής.
- ① Ανάλογα με το ποσό της αντιστάθμισης ίσως δεν θα μπορείτε να μετακινήσετε την περικοπή.
- ① Ανάλογα με το ποσό της αντιστάθμισης, ο επιλεγμένος στόχος AF ίσως δεν είναι ορατός στην προβολή. Εάν ο στόχος AF βρίσκεται εκτός του κάδρου, τότε η θέση του στην προβολή υποδεικνύεται από το εικονίδιο , ,  ή .
- ① Οι φωτογραφίες που λαμβάνονται με επιλεγμένη ποιότητα εικόνας **[RAW]** αποθηκεύονται σε μορφή RAW+JPEG.
- ① Δεν είναι δυνατή η χρήση των παρακάτω λειτουργιών:
 - ζωντανή σύνθετη φωτογράφιση, διαδοχικές λήψεις, bracketing, ζωντανή σύνθετη φωτογράφιση, HDR, πολλαπλή έκθεση, ζωντανή λήψη ND, αντιστάθμιση fisheye, ο ψηφιακός τηλεμετατροπέας, η εγγραφή video, λειτουργίες AF **[C-AF]**, **[C-AF MF]**, **[C-AF+TR]** και **[C-AF+TR MF]**, καλλιτεχνικά φίλτρα, προγραμματιζόμενος χρονομετρητής αυτοφωτογράφισης, λήψη Υψηλής Ανάλυσης, ζωντανή λήψη GND και ανίχνευση θέματος.
- ① Εάν χρησιμοποιείτε μετατροπείς φακού ίσως δεν επιτύχετε το αποτέλεσμα που θέλετε.
- ① Εάν ο φακός σας δεν ανήκει στο σύστημα Four Thirds ή Micro Four Thirds τότε φροντίστε να εισαγάγετε τα στοιχεία του στη ρύθμιση **[Image Stabilizer]** (P.214).
Εάν η εστιακή απόσταση του φακού έχει αποθηκευτεί στη ρύθμιση **[Image Stabilizer]** (P.214) ή **[Lens Info Settings]** (P.426).

Διόρθωση παραμόρφωσης Fisheye (Fisheye Compensation)

 : P A S M B  / S & Q : P A S M

Διορθώνετε την παραμόρφωση που προκαλούν οι φακοί fisheye, δίνοντας την εντύπωση ότι οι φωτογραφίες τραβήχτηκαν με ευρυγώνιο φακό. Μπορείτε να επιλέξετε το ποσό της διόρθωσης ανάμεσα τρία επίπεδα. Μπορείτε επίσης να ενεργοποιήσετε ταυτόχρονα τη διόρθωση της παραμόρφωσης για υποβρύχιες φωτογραφίες.

- Αυτή η επιλογή είναι διαθέσιμη μόνο με τους συμβατούς φακούς fisheye.
Από τον Ιανουάριο του 2025, μπορεί να χρησιμοποιηθεί με το M.ZUIKO DIGITAL ED 8mm F1.8 Fisheye PRO.

Μενού

- MENU →  2 → 2. Other Shooting Functions → Fisheye Compensation

Ενεργοποίηση της λειτουργίας «Fisheye Compensation»

1. Χρησιμοποιήστε τα κουμπιά Δ ∇ για να επιλέξετε [**Fisheye Compensation**] και πατήστε το κουμπί **OK**.



Οθόνη ρυθμίσεων
«Αντιστάθμιση Fisheye»

2. Επισημάνετε το [**On**] χρησιμοποιώντας τα κουμπιά Δ ∇ και πατήστε το κουμπί **OK**.

| | |
|-----|---|
| Off | Η λήψη φωτογραφιών γίνεται χωρίς χρήση αυτής της λειτουργίας. |
| On | Η λήψη των φωτογραφιών γίνεται με εφαρμογή αντιστάθμισης fisheye. |

3. Η προβολή επιστρέφει στην οθόνη ρυθμίσεων της λειτουργίας «Αντιστάθμιση Fisheye».

Διαμόρφωση της λειτουργίας «Fisheye Compensation»

1. Διαμορφώστε τις επιλογές.

- Πατήστε τα κουμπιά Δ ∇ για να επιλέξετε ένα στοιχείο και πατήστε το κουμπί **OK** για να εμφανίσετε το μενού ρυθμίσεων.
- Αφού διαμορφώσετε τις επιλογές, πατήστε το κουμπί **OK** για να επιστρέψετε στην οθόνη ρυθμίσεων της λειτουργίας «Αντιστάθμιση Fisheye».

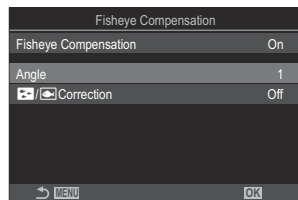

| | |
|--|--|
| Angle | Με τη διόρθωση fisheye η φωτογραφία περικοπίζεται, ώστε να αφαιρεθούν οι μαύρες περιοχές. Επιλέξτε ανάμεσα σε τρεις διαφορετικές περικοπές. [1] / [2] / [3] |
|  Correction | Επιλέξτε εάν θα διορθώσετε την παραμόρφωση στις φωτογραφίες που τραβήχτηκαν κάτω από το νερό, επιπλέον της διόρθωσης με χρήση της ρύθμισης [Angle] . [Off]/[On] |

Λήψη

1. Πατήστε το κουμπί **MENU** για να κλείσετε την οθόνη ρυθμίσεων της λειτουργίας «Αντιστάθμιση Fisheye» και να επιστρέψετε στην προβολή λήψης.

- Όταν είναι ενεργοποιημένη η αντιστάθμιση fisheye, εμφανίζεται ένα εικονίδιο  με την επιλεγμένη περικοπή.



2. Απελευθερώστε το κλείστρο.

- ① Οι φωτογραφίες που λαμβάνονται με επιλεγμένη ποιότητα εικόνας **[RAW]** αποθηκεύονται σε μορφή RAW+JPEG. Η αντιστάθμιση fisheye δεν εφαρμόζεται σε φωτογραφίες RAW.
- ① Η λειτουργία peaking εστίασης δεν είναι διαθέσιμη στην προβολή αντιστάθμισης fisheye.
- ① Οι επιλογές για τον στόχο AF περιορίζονται στις λειτουργίες στόχων [**•**]Single και [**#**]Small.
- ① Δεν είναι δυνατή η χρήση των παρακάτω λειτουργιών:
 - ζωντανή σύνθετη φωτογράφιση, διαδοχικές λήψεις, bracketing, ζωντανή σύνθετη φωτογράφιση, HDR, πολλαπλή έκθεση, ζωντανή λήψη ND, αντιστάθμιση προοπτικής, ο ψηφιακός τηλεμετατροπέας, η εγγραφή video, λειτουργίες AF **[C-AF]**, **[C-AFMF]**, **[C-AF+TR]** και **[C-AF+TRMF]**, λειτουργίες εικόνων καλλιτεχνικού φίλτρου, προγραμματιζόμενος χρονομετρητής αυτοφωτογράφισης, Λήψη Υψηλής Ανάλυσης, ζωντανή λήψη GND και ανίχνευση θέματος.

Διαμόρφωση των ρυθμίσεων BULB/TIME/COMP (BULB/TIME/COMP Settings)



Ρυθμίστε τα στοιχεία που σχετίζονται με τη φωτογράφιση bulb/time/σύνθετη φωτογράφιση.

Μενού

- MENU → → 2. Other Shooting Functions → BULB/TIME/COMP Settings

1. Διαμορφώστε τις επιλογές.

- Πατήστε τα κουμπιά Δ ∇ για να επιλέξετε ένα στοιχείο και πατήστε το κουμπί **OK** για να εμφανίσετε το μενού ρυθμίσεων.

| BULB/TIME/COMP Settings | | My |
|-------------------------|--|--------|
| Bulb/Time Focusing | | On |
| Bulb/Time Timer | | 8min |
| Live Composite Timer | | 3h |
| Bulb/Time Monitor | | -7 |
| Live Bulb | | Off |
| Live Time | | 0.5sec |
| Composite Settings | | 1/2sec |
| | | |

| | |
|----------------------|--|
| Bulb/Time Focusing | Επιτρέπει τη χειροκίνητη εστίαση στη λειτουργία B (bulb). Μπορείτε να φωτογραφίσετε χρησιμοποιώντας διάφορες τεχνικές όπως να «φλουτάρете» το θέμα κατά την έκθεση ή να εστιάσετε προς το τέλος της έκθεσης. [Off] : Απενεργοποιεί τη χειροκίνητη εστίαση κατά την έκθεση. [On] : Ενεργοποιεί τη χειροκίνητη εστίαση κατά την έκθεση. |
| Bulb/Time Timer | Καθορίστε τη μέγιστη διάρκεια έκθεσης για τη φωτογράφιση bulb και τη φωτογράφιση με βάση τον χρόνο (time). [30min] / [25min] / [20min] / [15min] / [8min] / [4min] / [2min] / [1min] |
| Live Composite Timer | Καθορίστε τη μέγιστη διάρκεια έκθεσης για τη ζωντανή σύνθετη φωτογράφιση. [6h] / [5h] / [4h] / [3h] / [2h] / [1h] / [30min] / [25min] / [20min] / [15min] / [8min] / [4min] |
| Bulb/Time Monitor | Καθορίστε τη φωτεινότητα της οθόνης στη λειτουργία B (bulb). [-7] – [±0] – [+7] |

| | |
|----------------------------------|---|
| <p>Live Bulb</p> | <p>Επιλέξτε το διάστημα προβολής που θα μεσολαβεί κατά τη λήψη με τη λειτουργία bulb. Το πλήθος των ανανεώσεων της οθόνης είναι περιορισμένο. Επιλέξτε το [Off] για να απενεργοποιήσετε την οθόνη. [60sec] / [30sec] / [15sec] / [8sec] / [4sec] / [2sec] / [1sec] / [0.5sec] / [Off]</p> |
| <p>Live Time</p> | <p>Επιλέξτε το διάστημα προβολής που θα μεσολαβεί κατά τη λήψη με τη λειτουργία time. Το πλήθος των ανανεώσεων της οθόνης είναι περιορισμένο. Επιλέξτε το [Off] για να απενεργοποιήσετε την οθόνη. [60sec] / [30sec] / [15sec] / [8sec] / [4sec] / [2sec] / [1sec] / [0.5sec] / [Off]</p> |
| <p>Composite Settings</p> | <p>Καθορίζει τη διάρκεια έκθεσης αναφοράς κατά τη σύνθετη φωτογράφιση. [60sec] / [50sec] / [40sec] / [30sec] / [25sec] / [20sec] / [15sec] / [13sec] / [10sec] / [8sec] / [6sec] / [5sec] / [4sec] / [3.2sec] / [2.5sec] / [2sec] / [1.6sec] / [1.3sec] / [1sec] / [1/1.3sec] / [1/1.6sec] / [1/2sec]</p> |

Λήψη σειράς φωτογραφιών με μεταβαλλόμενη έκθεση (AE BKT)

 : P A S M B  / S & Q : P A S M

Μεταβάλλει την έκθεση σε μια σειρά φωτογραφιών. Εσείς επιλέγετε το βήμα μεταβολής και το πλήθος των λήψεων. Η μηχανή τραβάει μια σειρά φωτογραφιών με διαφορετικές ρυθμίσεις έκθεσης. Η μηχανή τραβάει φωτογραφίες όσο πατάτε το κουμπί κλείστρου μέχρι το τέρμα και τερματίζεται μόλις συμπληρωθεί ο επιλεγμένος αριθμός λήψεων.

Μενού

• MENU →  → 3. Bracketing → AE BKT

| | |
|----------|---|
| Off | Η λήψη φωτογραφιών γίνεται χωρίς χρήση αυτής της λειτουργίας. |
| 3f 0.3EV | Λαμβάνονται 3 φωτογραφίες με μεταβολή (bracketing) κατά 0,3 EV. |
| 3f 0.5EV | Λαμβάνονται 3 φωτογραφίες με μεταβολή (bracketing) κατά 0,5 EV. |
| 3f 0.7EV | Λαμβάνονται 3 φωτογραφίες με μεταβολή (bracketing) κατά 0,7 EV. |
| 3f 1.0EV | Λαμβάνονται 3 φωτογραφίες με μεταβολή (bracketing) κατά 1,0 EV. |
| 5f 0.3EV | Λαμβάνονται 5 φωτογραφίες με μεταβολή (bracketing) κατά 0,3 EV. |
| 5f 0.5EV | Λαμβάνονται 5 φωτογραφίες με μεταβολή (bracketing) κατά 0,5 EV. |
| 5f 0.7EV | Λαμβάνονται 5 φωτογραφίες με μεταβολή (bracketing) κατά 0,7 EV. |
| 5f 1.0EV | Λαμβάνονται 5 φωτογραφίες με μεταβολή (bracketing) κατά 1,0 EV. |
| 7f 0.3EV | Λαμβάνονται 7 φωτογραφίες με μεταβολή (bracketing) κατά 0,3 EV. |
| 7f 0.5EV | Λαμβάνονται 7 φωτογραφίες με μεταβολή (bracketing) κατά 0,5 EV. |
| 7f 0.7EV | Λαμβάνονται 7 φωτογραφίες με μεταβολή (bracketing) κατά 0,7 EV. |

Μέχρι να ληφθούν όλες οι λήψεις της διαδικασίας bracketing εμφανίζεται η ένδειξη «BKT» με πράσινο χρώμα. Η πρώτη λήψη γίνεται με τις τρέχουσες ρυθμίσεις έκθεσης, ακολουθούν οι λήψεις μειωμένης έκθεσης και μετά οι λήψεις αυξημένης έκθεσης.

Οι ρυθμίσεις που χρησιμοποιούνται για μεταβολή της έκθεσης εξαρτώνται από τη λειτουργία λήψης.

| | |
|---|---|
| P (AE προγράμματος) | Διάφραγμα και ταχύτητα κλείστρου |
| A (AE προτεραιότητας διαφράγματος) | Ταχύτητα κλείστρου |
| S (AE προτεραιότητας κλείστρου) | Διάφραγμα |
| M (χειροκίνητη) | <ul style="list-style-type: none">• Ταχύτητα κλείστρου (όταν η ρύθμιση [ISO] δεν είναι στο [Auto])• Ευαισθησία ISO (όταν η ρύθμιση [ISO] είναι στο [Auto]) |

- Εάν έχετε ενεργοποιήσει την αντιστάθμιση έκθεσης προτού ξεκινήσουν οι λήψεις, τότε η μηχανή μεταβάλλει την έξοδο έκθεσης γύρω από την επιλεγμένη τιμή.
- Εάν αλλάξετε την επιλογή στη ρύθμιση **[EV Step] (P.163)**, τότε θα αλλάξουν και οι διαθέσιμες επιλογές για το βήμα bracketing.

🔗 Η ρύθμιση αυτή δεν μπορεί να συνδυαστεί με το bracketing φλας (**P.301**) ή το bracketing εστίασης (**P.305**).

Λήψη φωτογραφιών με μεταβαλλόμενη ισορροπία λευκού (WB BKT)

 : **PASMB**  / S&Q : **PASM**

Η μηχανή μεταβάλλει την ισορροπία λευκού σε μια σειρά φωτογραφιών. Εσείς επιλέγετε τον άξονα χρώματος και το βήμα του bracketing.

Όλες οι λήψεις γίνονται με ένα πάτημα του κουμπιού κλείστρου. Η μηχανή τραβά μία φωτογραφία μόλις πατήσετε το κουμπί κλείστρου μέχρι το τέρμα και την επεξεργάζεται αυτόματα ώστε να αποθηκεύσει τις φωτογραφίες.

Μενού

• MENU →  → 3. Bracketing → WB BKT

| | |
|-----|--|
| A-B | Επιλέξτε το βήμα του bracketing για τον άξονα A-B (πορτοκαλί-μπλε). [Off] / [3f 2Step] / [3f 4Step] / [3f 6Step] |
| G-M | Επιλέξτε το βήμα του bracketing για τον άξονα G-M (πράσινο-ματζέντα). [Off] / [3f 2Step] / [3f 4Step] / [3f 6Step] |

Για κάθε άξονα χρώματος δημιουργούνται τρεις φωτογραφίες.

Το πρώτο αντίγραφο αποθηκεύεται με τις τρέχουσες ρυθμίσεις ισορροπίας λευκού, η δεύτερη με αρνητική τιμή αντιστάθμισης και η τρίτη με θετική τιμή.

Εάν έχετε ενεργοποιήσει τη ρύθμιση ακριβείας της ισορροπίας λευκού προτού ξεκινήσουν οι λήψεις, τότε η μηχανή μεταβάλλει την ισορροπία λευκού γύρω από την επιλεγμένη τιμή.

 Η ρύθμιση αυτή δεν μπορεί να συνδυαστεί με το bracketing καλλιτεχνικού φίλτρου (P303) ή το bracketing εστίασης (P305).

Λήψη φωτογραφιών με μεταβαλλόμενη ισχύ φλας (FL BKT)



Η μηχανή μεταβάλλει την ένταση (ισχύ) του φλας σε μια σειρά λήψεων. Εσείς επιλέγετε το βήμα μεταβολής. Η μηχανή τραβάει μία φωτογραφία με διαφορετική ένταση φλας κάθε φορά που πατάτε το κουμπί κλείστρου μέχρι το τέρμα. Το bracketing τερματίζεται μόλις συμπληρωθεί ο απαιτούμενος αριθμός λήψεων. Στις λειτουργίες διαδοχικής λήψης, η μηχανή τραβάει φωτογραφίες όσο πατάτε το κουμπί κλείστρου μέχρι το τέρμα και τερματίζεται μόλις συμπληρωθεί ο απαιτούμενος αριθμός λήψεων.

Μενού

• MENU → → 3. Bracketing → FL BKT

| | |
|----------|---|
| Off | Η λήψη φωτογραφιών γίνεται χωρίς χρήση αυτής της λειτουργίας. |
| 3f 0.3EV | Λαμβάνονται 3 φωτογραφίες με μεταβολή (bracketing) κατά 0,3 EV. |
| 3f 0.5EV | Λαμβάνονται 3 φωτογραφίες με μεταβολή (bracketing) κατά 0,5 EV. |
| 3f 0.7EV | Λαμβάνονται 3 φωτογραφίες με μεταβολή (bracketing) κατά 0,7 EV. |
| 3f 1.0EV | Λαμβάνονται 3 φωτογραφίες με μεταβολή (bracketing) κατά 1,0 EV. |

Μέχρι να ληφθούν όλες οι λήψεις της διαδικασίας bracketing εμφανίζεται η ένδειξη «BKT» με πράσινο χρώμα. Η πρώτη λήψη γίνεται με τις τρέχουσες ρυθμίσεις του φλας, ακολουθούν οι λήψεις μειωμένης έντασης και μετά οι λήψεις αυξημένης έντασης.

Εάν έχετε ενεργοποιήσει την αντιστάθμιση φλας προτού ξεκινήσουν οι λήψεις, τότε η μηχανή μεταβάλλει την ένταση του φλας γύρω από την επιλεγμένη τιμή.

🔗 Εάν αλλάξετε τη ρύθμιση **[EV Step]** (P.163), τότε θα αλλάξει και το βήμα bracketing του φλας.

🔗 Η ρύθμιση αυτή δεν μπορεί να συνδυαστεί με το bracketing AE (P.298) ή το bracketing εστίασης (P.305).

Λήψη φωτογραφιών με μεταβαλλόμενη ευαισθησία ISO (ISO BKT)

: **PASMB** /S&Q: **PASM**

Η μηχανή μεταβάλλει την ευαισθησία ISO σε μια σειρά φωτογραφιών. Εσείς επιλέγετε το βήμα μεταβολής και το πλήθος των λήψεων. Όλες οι λήψεις γίνονται με ένα πάτημα του κουμπιού κλείστρου. Η μηχανή τραβά μία φωτογραφία μόλις πατήσετε το κουμπί κλείστρου μέχρι το τέρμα και την επεξεργάζεται αυτόματα ώστε να αποθηκεύσει το απαιτούμενο πλήθος λήψεων.

Μενού

• MENU →  → 3. Bracketing → ISO BKT

| | |
|----------|---|
| Off | Η λήψη φωτογραφιών γίνεται χωρίς χρήση αυτής της λειτουργίας. |
| 3f 0.3EV | Λαμβάνονται 3 φωτογραφίες με μεταβολή (bracketing) κατά 0,3 EV. |
| 3f 0.7EV | Λαμβάνονται 3 φωτογραφίες με μεταβολή (bracketing) κατά 0,7 EV. |
| 3f 1.0EV | Λαμβάνονται 3 φωτογραφίες με μεταβολή (bracketing) κατά 1,0 EV. |

Το πρώτο αντίγραφο αποθηκεύεται με την τρέχουσα ρύθμιση ευαισθησίας ISO, η δεύτερη με την ευαισθησία μειωμένη κατά το επιλεγμένο βήμα και η τρίτη με την ευαισθησία ISO αυξημένη κατά το επιλεγμένο βήμα.

Εάν έχετε αλλάξει την ταχύτητα κλείστρου ή το διάφραγμα για να ορίσετε έκθεση διαφορετική από αυτήν που επέλεξε η μηχανή, τότε η μηχανή θα μεταβάλλει την ευαισθησία ISO γύρω από την τρέχουσα τιμή της έκθεσης.

- ⓘ Δεν ισχύει η μέγιστη επιλεγμένη ευαισθησία για τη ρύθμιση [ **ISO-A Upper/Default**].
- ⓘ Στην αθόρυβη φωτογράφιση η ταχύτητα συγχρονισμού φλας είναι 1/50 s.
- ⓘ Εάν αλλάξετε την επιλογή στη ρύθμιση [**ISO Step**] (P.177) δεν αλλάζουν οι διαθέσιμες επιλογές για το βήμα bracketing.
- ⓘ Η ρύθμιση αυτή δεν μπορεί να συνδυαστεί με το bracketing καλλιτεχνικού φίλτρου (P.303) ή το bracketing εστίασης (P.305).

Δημιουργία αντιγράφων μιας φωτογραφίας με εφαρμογή διαφορετικών καλλιτεχνικών φίλτρων (ART BKT)

: **PASMB** /S&Q: **PASM**

Δημιουργούνται πολλαπλές εκδόσεις της ίδιας φωτογραφίας, κάθε ένα με διαφορετικό καλλιτεχνικό φίλτρο.

Ενεργοποίηση bracketing καλλιτεχνικού φίλτρου

Μενού

• MENU →  → 3. Bracketing → ART BKT

1. Επισημάνετε το **[ART BKT]** χρησιμοποιώντας τα κουμπιά Δ ∇ και πατήστε το κουμπί **OK**.

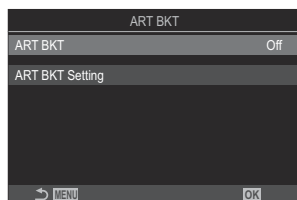

Οθόνη ρυθμίσεων ART BKT

2. Επισημάνετε το **[On]** χρησιμοποιώντας τα κουμπιά Δ ∇ και πατήστε το κουμπί **OK**.

| | |
|-----|---|
| Off | Η λήψη φωτογραφιών γίνεται χωρίς χρήση αυτής της λειτουργίας. |
| On | Η λήψη των φωτογραφιών γίνεται με εφαρμογή πολλαπλών καλλιτεχνικών φίλτρων. |

3. Η προβολή επιστρέφει στην οθόνη ρυθμίσεων της λειτουργίας ART BKT.

Διαμόρφωση του bracketing καλλιτεχνικού φίλτρου

1. Επιλέξτε το **[ART BKT Setting]** στην οθόνη ρυθμίσεων του ART BKT και πατήστε το κουμπί **OK**.

2. Επιλέξτε το καλλιτεχνικό φίλτρο που θέλετε να εφαρμοστεί και τοποθετήστε την ένδειξη (✓) δίπλα σε αυτό.

- Χρησιμοποιήστε τα Δ ∇ για να επιλέξετε ένα στοιχείο και πατήστε το κουμπί **OK** για να εμφανιστεί η ένδειξη επιλογής (✓) δίπλα του.

Για να καταργήσετε την επιλογή πατήστε ξανά το κουμπί **OK**.

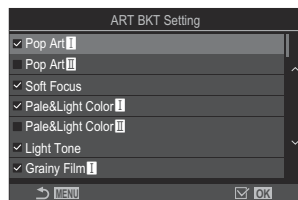

ART BKT Setting

Επιλέξτε τα καλλιτεχνικά φίλτρα που θέλετε να εφαρμοστούν. Μπορείτε επίσης να επιλέξετε και λειτουργίες εικόνας, όπως **[Vivid]**, **[Natural]** και **[Muted]**.

- ⓘ Εάν έχετε επιλέξει πολλά καλλιτεχνικά φίλτρα για εφαρμογή, τότε ίσως χρειαστεί περισσότερος χρόνος για τη δημιουργία των φωτογραφιών μετά τη λήψη.
- ⓘ Η ρύθμιση αυτή δεν μπορεί να συνδυαστεί με άλλες λειτουργίες bracketing εκτός του AE BKT (P.298) και του FL BKT (P.301).

Λήψη

1. Πατήστε το κουμπί **MENU** για να κλείσετε την οθόνη ρυθμίσεων της λειτουργίας ART BKT και να επιστρέψετε στην προβολή λήψης.

2. Η μηχανή τραβάει μία φωτογραφία όταν πατάτε το κουμπί κλείστρου μέχρι το τέρμα και δημιουργεί αυτόματα πολλαπλά αντίγραφα, εφαρμόζοντας διαφορετικό φίλτρο σε κάθε ένα.

Λήψη φωτογραφιών με μεταβαλλόμενη θέση εστίασης (Focus BKT)



Η μηχανή μεταβάλλει την εστίαση σε μια σειρά φωτογραφιών. Εσείς επιλέγετε το βήμα μεταβολής και το πλήθος των λήψεων. Όλες οι λήψεις γίνονται με ένα πάτημα του κουμπιού κλείστρου. Με κάθε πάτημα του κουμπιού κλείστρου μέχρι το τέρμα η μηχανή τραβά το επιλεγμένο πλήθος των λήψεων, μεταβάλλοντας την εστίαση σε κάθε λήψη. Η λήψη των φωτογραφιών γίνεται στην αθόρυβη λειτουργία με το ηλεκτρονικό κλείστρο.

🕒 Το bracketing εστίασης είναι διαθέσιμο μόνο όταν χρησιμοποιούνται φακοί AF Micro Four Thirds.

Ενεργοποίηση του bracketing εστίασης

Μενού

• MENU → **Q₂** → 3. Bracketing → Focus BKT

1. Επισημάνετε το **[Focus BKT]** χρησιμοποιώντας τα κουμπιά Δ ∇ και πατήστε το κουμπί **OK**.

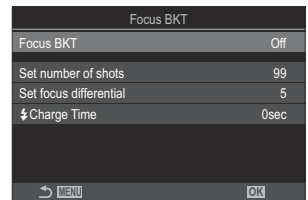

Οθόνη ρυθμίσεων Focus BKT

2. Επισημάνετε το **[On]** χρησιμοποιώντας τα κουμπιά Δ ∇ και πατήστε το κουμπί **OK**.

| | |
|-----|---|
| Off | Η λήψη φωτογραφιών γίνεται χωρίς χρήση αυτής της λειτουργίας. |
| On | Γίνονται οι λήψεις με τις διαφορετικές θέσεις εστίασης. |

3. Η προβολή επιστρέφει στην οθόνη ρυθμίσεων της λειτουργίας Focus BKT.

Διαμόρφωση του bracketing εστίασης

1. Διαμορφώστε τις επιλογές.

- Πατήστε τα κουμπιά Δ ∇ για να επιλέξετε ένα στοιχείο και πατήστε το κουμπί **OK** για να εμφανίσετε το μενού ρυθμίσεων.
- Αφού διαμορφώσετε τις επιλογές, πατήστε το κουμπί **OK** για να επιστρέψετε στην οθόνη ρυθμίσεων της λειτουργίας «BKT Εστίασης».

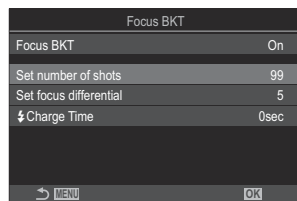

| | |
|------------------------|---|
| Set number of shots | Επιλέξτε το πλήθος των λήψεων που θα γίνουν με τις διάφορες θέσεις εστίασης. [003] – [999] |
| Set focus differential | Επιλέξτε το ποσό μεταβολής της εστίασης από τη μηχανή σε κάθε λήψη. [1] – [10] |
| ⚡ Charge Time | Επιλέξτε το χρονικό διάστημα αναμονής της μηχανής για να φορτίσει το φλας μεταξύ των λήψεων, όταν χρησιμοποιείτε μονάδα φλας που δεν είναι ειδικά σχεδιασμένη για χρήση με αυτήν τη μηχανή. [0sec] / [0.1sec] / [0.2sec] / [0.5sec] / [1sec] / [2sec] / [4sec] / [8sec] / [15sec] / [30sec] |

Λήψη

1. Πατήστε το κουμπί **MENU** για να κλείσετε την οθόνη ρυθμίσεων της λειτουργίας Focus BKT και να επιστρέψετε στην προβολή λήψης.
2. Πατήστε το κουμπί λήψης μέχρι το τέρμα για να πραγματοποιήσετε λήψη.
 - Οι λήψεις θα συνεχιστούν μέχρι να ολοκληρωθεί ο επιλεγμένος αριθμός τους.
 - Για να διακόψετε το bracketing, πατήστε ξανά το κουμπί κλείστρου μέχρι το τέρμα.
 - Η μηχανή μεταβάλλει την απόσταση εστίασης σε κάθε λήψη κατά το βήμα εστίασης που επιλέξατε. Η φωτογράφιση τερματίζεται μόλις η απόσταση εστίασης φτάσει στο άπειρο.

- ⚠ Εάν μετά το πάτημα του κουμπιού κλείστρου μέχρι το τέρμα ρυθμίσετε την εστίαση ή το ζουμ τότε η λήψη bracketing θα τερματιστεί.
- ⚠ Όταν η λειτουργία **[Focus BKT]** είναι ρυθμισμένη στο **[On]**, η λειτουργία **[Flash Mode]** στις **[Silent [♥] Settings]** (P.208) ρυθμίζεται στο **[Allow]**.
- ⚠ Το bracketing εστίασης δεν συνδυάζεται με άλλους τύπους bracketing.
- ⚠ Η ταχύτητα συγχρονισμού είναι στα 1/100 s. Θα ρυθμιστεί στα 1/50 s εάν επιλεγεί η τιμή **[ISO]** 16000 ή υψηλότερη.

Επιλογές που είναι διαθέσιμες μόνο στη λειτουργία video

Επιλογή στοιχείων που θα ρυθμιστούν ξεχωριστά για φωτογραφίες και video (📷/🎥 Separate Settings)

📷: P A S M B 🎥/S&Q: P A S M

Επιλέξτε τις λειτουργίες λήψης που θα ρυθμιστούν ξεχωριστά για τη φωτογράφιση και την εγγραφή video.

Μενού

• **MENU** → 📷 → 1. Basic Settings/Image Quality → 📷/🎥 Separate Settings

1. Επιλέξτε μια λειτουργία λήψης που θα ρυθμιστεί ξεχωριστά, και δίπλα της τοποθετήστε την ένδειξη πληγής (✓).

- Χρησιμοποιήστε τα Δ ∇ για να επιλέξετε ένα στοιχείο και πατήστε το κουμπί **OK** για να εμφανιστεί η ένδειξη επιλογής (✓) δίπλα του.

Για να καταργήσετε την επιλογή πατήστε ξανά το κουμπί **OK**.

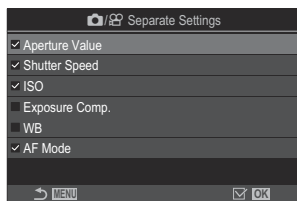

Separate Settings

| | |
|----------------|--|
| Aperture | |
| Shutter Speed | |
| ISO | Εάν τοποθετήσετε την ένδειξη (✓), μπορούν να οριστούν ξεχωριστές ρυθμίσεις για τη φωτογράφιση και την εγγραφή video. |
| Exposure Comp. | Εάν αφαιρέσετε την ένδειξη (✓), οι ρυθμίσεις για την εγγραφή video θα είναι ίδιες με αυτές για τη φωτογράφιση. |
| WB | |
| AF Mode | |

Εάν η λειτουργία λήψης ρυθμιστεί κατά τη διάρκεια της εγγραφής video και αφαιρεθεί η ένδειξη (✓), οι ρυθμίσεις θα αλλάξουν σε αυτές για τη φωτογράφιση, αλλά η επαναφορά της ένδειξης θα επαναφέρει τις ρυθμίσεις σε αυτές για την εγγραφή video που είχαν οριστεί πριν από την τοποθέτηση της ένδειξης.

Επιλογές εγγραφής ήχου (Sound Recording Settings)



Προσαρμόστε τις ρυθμίσεις ηχογράφησης κατά την εγγραφή video. Μπορείτε επίσης να χρησιμοποιήσετε τις ρυθμίσεις για σύνδεση εξωτερικού μικροφώνου ή καταγραφέα.





Μενού

• MENU → → 5. Sound Recording/Connection → Sound Recording Settings

| | |
|----------------------|--|
| Recording Volume | <p>Ρυθμίζει την ευαισθησία του μικροφώνου. Επιλέξτε διαφορετικές ρυθμίσεις για το ενσωματωμένο στερεοφωνικό μικρόφωνο και τα εξωτερικά μικρόφωνα.</p> <p>[Built-In]: Ρυθμίστε την ευαισθησία του ενσωματωμένου στερεοφωνικού μικροφώνου της μηχανής. [-10] – [0] – [+10]</p> <p>[MIC]: Ρυθμίζει την ευαισθησία των εξωτερικών μικροφώνων που έχουν συνδεθεί στην υποδοχή μικροφώνου. [-10] – [0] – [+10]</p> |
| Volume Limiter | <p>Η μηχανή θέτει ένα όριο για την ένταση του ήχου που εγγράφεται από το μικρόφωνο. Χρησιμοποιήστε αυτήν την επιλογή για να μειώνεται αυτόματα η στάθμη των ήχων που υπερβαίνουν μια συγκεκριμένη ένταση.</p> <p>[Off]: Η μηχανή δεν θέτει όριο για την ένταση του ήχου που εγγράφεται από το μικρόφωνο.</p> <p>[On]: Η μηχανή θέτει ένα όριο για την ένταση του ήχου που εγγράφεται από το μικρόφωνο.</p> |
| Wind Noise Reduction | <p>Μειώνει τον θόρυβο του ανέμου κατά την εγγραφή ήχου.</p> <p>[Off]: Δεν μειώνει τον θόρυβο του ανέμου κατά την εγγραφή ήχου.</p> <p>[Low] / [Standard] / [High]: Ρυθμίζει το επίπεδο της μείωσης του θορύβου του αέρα.</p> |

| | |
|---------------------------|---|
| Recording Rate | <p>Επιλέξτε μια μορφή εγγραφής ήχου.</p> <p>[96kHz/24bit]: Ήχος υψηλής ποιότητας.</p> <p>[48kHz/16bit]: Ήχος τυπικής ποιότητας.</p> |
| 🔇 Plug-in Power | <p>Στις περισσότερες περιπτώσεις, δεν χρειάζεται να αλλάξετε αυτήν τη ρύθμιση. Εάν το εξωτερικό μικρόφωνό σας δεν απαιτεί τροφοδοσία δικτύου και η τροφοδοσία που παρέχεται προκαλεί εγγραφή θορύβου, ρυθμίστε σε [Off].</p> <p>[Off]: Δεν παρέχει τροφοδοσία από τη μηχανή στο εξωτερικό μικρόφωνο.</p> <p>[On]: Παρέχει τροφοδοσία από τη μηχανή στο εξωτερικό μικρόφωνο.</p> |
| Camera Rec. Volume | <p>Αυτή η ρύθμιση είναι διαθέσιμη μόνο όταν συνδέεται ένα εξωτερικό μικρόφωνο. Όταν ρυθμίζεται σε [Inoperative], οι ρυθμίσεις εγγραφής ήχου της μηχανής ([Recording Volume], [🔇 Volume Limiter], [Wind Noise Reduction]) θα απενεργοποιηθούν.</p> <p>[Operative]: Οι ρυθμίσεις εγγραφής ήχου της μηχανής είναι ενεργοποιημένες.</p> <p>[Inoperative]: Οι ρυθμίσεις εγγραφής ήχου της μηχανής είναι απενεργοποιημένες. Η είσοδος ήχου από το εξωτερικό μικρόφωνο εγγράφεται όπως λαμβάνεται.</p> |

🔇 Δεν γίνεται εγγραφή ήχου:

- Εάν έχετε επιλέξει το στοιχείο **S&Q** για τον επιλογέα / / **S&Q** ή εάν έχετε επιλέξει το στοιχείο ART 7 /ART 7  (διόραμα) για τη λειτουργία εικόνας.

🔇 Η αναπαραγωγή του ήχου είναι δυνατή μόνο σε συσκευές που υποστηρίζουν τη μορφή ήχου που επιλέχθηκε στο **[Recording Rate]**.

🔇 Κατά την εγγραφή video ενδέχεται να καταγραφούν ήχοι από τη λειτουργία του φακού ή της μηχανής.

Για να αποφύγετε την εγγραφή τέτοιων ήχων, μπορείτε να τους περιορίσετε είτε ρυθμίζοντας τη λειτουργία **[🔇 AF Mode]** (P105) στην επιλογή **[S-AF]**, **[MF]** ή **[PreMF]**, είτε ελαχιστοποιώντας τη χρήση των κουμπιών της μηχανής.

Ρύθμιση της έντασης ήχου των ακουστικών (Headphone Volume)

: **PASMB** /S&Q: **PASM**

Μενού

• **MENU** ➔  ➔ 5. Sound Recording/Connection ➔ Headphone Volume

Headphone Volume

Ρυθμίστε την ένταση του ήχου που ακούγεται από τα ακουστικά.

Κώδικες χρόνου (Time Code Settings)

 : P A S M B  / S & Q : P A S M

Προσαρμόστε τις ρυθμίσεις κώδικα χρόνου. Οι κώδικες χρόνου χρησιμοποιούνται για τον συγχρονισμό εικόνας και ήχου κατά την επεξεργασία ή άλλες παρόμοιες περιπτώσεις. Επιλέξτε ένα από τα εξής.

Μενού

• MENU →  → 5. Sound Recording/Connection → Time Code Settings

| | |
|----------------|--|
| Time Code Mode | <p>Κάντε μια επιλογή κώδικα χρόνου. Χρησιμοποιήστε τους κώδικες χρόνου όταν απαιτείται συγχρονισμός ακριβείας.</p> <p>[Drop Frame]: Κώδικες χρόνου με αποκοπή καρτέ (Drop-frame). Ο κώδικας χρόνου προσαρμόζεται έτσι ώστε να διορθώνονται οι διαφορές με τον χρόνο εγγραφής.</p> <p>[Non-DF]: Κώδικες χρόνου χωρίς αποκοπή καρτέ (Non-drop-frame). Ο κώδικας χρόνου δεν προσαρμόζεται και δεν διορθώνονται οι διαφορές με τον χρόνο εγγραφής.</p> |
| Count Up | <p>Επιλέξτε τον τρόπο χρονομέτρησης.</p> <p>[Rec Run]: Η χρονομέτρηση εξελίσσεται μόνο κατά την εγγραφή.</p> <p>[Free Run]: Η χρονομέτρηση εξελίσσεται συνεχόμενα, ακόμα και όταν δεν γίνεται εγγραφή ή όταν η μηχανή είναι απενεργοποιημένη.</p> |
| Starting Time | <p>Καθορίζει τον χρόνο έναρξης για τον κώδικα χρόνου.</p> <p>[Reset]: Ο κώδικας χρόνου μηδενίζεται σε 00:00:00</p> <p>[Manual Input]: Εισαγάγετε τον κώδικα χρόνου χειροκίνητα.</p> <p>[Current Time]: Ως κώδικας χρόνου, για το καρτέ 00, επιλέγεται η τρέχουσα ώρα.</p> |

- ① Όταν ρυθμίζετε το **[Starting Time]** στην επιλογή **[Current Time]**, βεβαιωθείτε ότι η ρύθμιση της ώρας στη μηχανή είναι η σωστή.  «Ρύθμιση του ρολογιού της μηχανής (⌚ Settings)» (P.447)
- ② Στη λειτουργία **S&Q**, οι κώδικες χρόνου δεν εγγράφονται όταν ο ρυθμός καρτέ αισθητήρα είναι **[100fps]** ή μεγαλύτερος.



Έξοδος HDMI (HDMI Output)

 : P A S M B  / S & Q : P A S M

Προσαρμόστε τις ρυθμίσεις για το σήμα εξόδου προς συσκευές HDMI. Υπάρχουν επιλογές για έλεγχο των συσκευών εγγραφής HDMI μέσω της μηχανής, καθώς και για προσθήκη κωδικών χρόνου για μετέπειτα επεξεργασία του video.

Μενού

• MENU →  → 5. Sound Recording/Connection →  HDMI Output

| | |
|-------------|--|
| Output Mode | <p>[Monitor]: Η συσκευή HDMI λειτουργεί ως εξωτερική οθόνη. Το σήμα εξόδου της μηχανής προς την οθόνη περιλαμβάνει και τις εικόνες και τις ενδείξεις. Μπορείτε να προσαρμόσετε τις ρυθμίσεις του σήματος εξόδου, χρησιμοποιώντας την επιλογή [HDMI Settings] (P436).</p> <p>[Record]: Όταν εμφανίζεται η ζωντανή προβολή στις λειτουργίες , η συσκευή HDMI λειτουργεί ως εξωτερική συσκευή εγγραφής. Το σήμα εξόδου προς τη συσκευή περιλαμβάνει μόνο εικόνες. Οι ρυθμίσεις μεγέθους καρέ και ήχου προσαρμόζονται μέσω των χειριστηρίων της μηχανής.</p> <p>[RAW]: Όταν η ζωντανή προβολή εμφανίζεται στη λειτουργία , οι εικόνες στέλνονται στη συσκευή HDMI σε μορφή RAW. Οι εικόνες δεν αποθηκεύονται στην κάρτα της μηχανής. Οι ρυθμίσεις μεγέθους καρέ και ήχου προσαρμόζονται μέσω των χειριστηρίων της μηχανής.</p> |
| REC Bit | <p>Η μηχανή και η εξωτερική συσκευή ξεκινάνε και τερματίζουν την εγγραφή ταυτόχρονα.</p> <p>Αυτή η επιλογή είναι διαθέσιμη μόνο με συμβατές συσκευές.</p> <p>[Off]: Δεν χρησιμοποιείται αυτή η λειτουργία.</p> <p>[On]: Ελέγχεται η εξωτερική συσκευή.</p> |
| Time Code | <p>Το σήμα εξόδου προς τη συσκευή περιλαμβάνει κώδικες χρόνου. Μπορείτε να προσαρμόσετε τις ρυθμίσεις κώδικα χρόνου, χρησιμοποιώντας το στοιχείο [Time Code Settings] (P313).</p> <p>[Off]: Το σήμα εξόδου προς την εξωτερική συσκευή δεν περιλαμβάνει κώδικες χρόνου.</p> <p>[On]: Το σήμα εξόδου προς τη συσκευή περιλαμβάνει κώδικες χρόνου.</p> |

Σχετικά με την επιλογή [RAW]

Όταν είναι επιλεγμένο το [RAW] είναι δυνατή η εγγραφή εικόνων με μη επεξεργασμένα δεδομένα, στα οποία δεν έχουν ακόμα εφαρμοστεί οι ρυθμίσεις λήψης, όπως η αντιστάθμιση έκθεσης και ισορροπίας λευκού.

Για πληροφορίες σχετικά με τις συσκευές HDMI που είναι συμβατές με τη λειτουργία [RAW], επισκεφθείτε τον ιστότοπό μας.

Εάν έχετε επιλέξει το [RAW], τότε όταν θα στέλνετε σήμα εξόδου προς μια συσκευή HDMI στην οθόνη της μηχανής θα εμφανίζεται η ένδειξη «HDMI».

- ① Η μορφή εγγραφής των εικόνων που στέλνονται από τη μηχανή με επιλεγμένη τη λειτουργία [RAW] διαφέρει ανάλογα με τη συσκευή HDMI. Για λεπτομέρειες, επισκεφθείτε τον ιστότοπό μας.
- ① Εάν είναι επιλεγμένο το [RAW] και έχει συνδεθεί συμβατή συσκευή HDMI, τότε στη ρύθμιση [Picture Mode] επιλέγεται το [OM-Log400].
- ① Όταν έχετε επιλέξει το [RAW] ισχύουν οι παρακάτω περιορισμοί.
 - [S&Q]: Μπορείτε να επιλέξετε μόνο το [C4K] και το [4K].
 - Η λειτουργία S&Q δεν είναι διαθέσιμη.
 - [Image Stabilizer]: Μπορείτε να επιλέξετε μόνο το [M-IS Off] και το [M-IS2].
 - Στη ρύθμιση [Digital Tele-converter] επιλέγεται το [Off].
 - [AF Mode] εάν χρησιμοποιείται φακός συστήματος Four Thirds: Μπορείτε να επιλέξετε μόνο το [MF] και το [Pre MF].

Εμφάνιση ένδειξη + στο κέντρο της οθόνης κατά την εγγραφή video (Center Marker)

📷: PASM B 📹/S&Q: PASM

Κατά την εγγραφή video μπορείτε να εμφανίζετε μια ένδειξη «+» που θα σας επιτρέπει να εντοπίζετε το κέντρο της οθόνης.



①

① Ένδειξη «+»

Μενού

- MENU ➔ 📷 ➔ 6. Shooting Assist ➔ Center Marker

| | |
|-----|--|
| Off | Η ένδειξη «+» δεν εμφανίζεται. |
| On | Η ένδειξη «+» εμφανίζεται στο κέντρο της οθόνης κατά την εγγραφή video και όταν είστε έτοιμοι να κάνετε εγγραφή video. |

Εμφάνιση μοτίβου γραμμών σε πολύ φωτεινές περιοχές κατά την εγγραφή video (Zebra Pattern Settings)

📷: P A S M B 📹/S&Q: P A S M

Κατά την εγγραφή video, μπορείτε να εμφανίζετε μοτίβα γραμμών (λωρίδων) επάνω στις περιοχές των οποίων η φωτεινότητα υπερβαίνει τα προκαθορισμένα όρια. Για την εμφάνιση, μπορείτε να ορίσετε δύο τιμές ορίου και μοτίβα γραμμών υπό διαφορετικές γωνίες.



Εμφάνιση μοτίβων γραμμών

Μενού



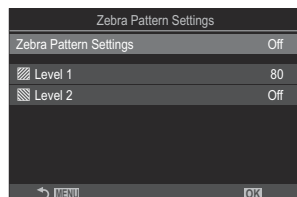

- MENU → 📷 → 6. Shooting Assist → Zebra Pattern Settings

1. Χρησιμοποιήστε τα κουμπιά Δ ∇ για να επιλέξετε το **[Zebra Pattern Settings]** και πατήστε το κουμπί **OK**.



Οθόνη ρυθμίσεων «Ρυθμ.
Μοτίβ.Γραμμών»

2. Επισημάνετε το **[On]** χρησιμοποιώντας τα κουμπιά $\Delta \nabla$ και πατήστε το κουμπί **OK**.

| | |
|-----|--|
| Off | Τα μοτίβα γραμμών δεν θα εμφανίζονται. |
| On | Κατά την εγγραφή video, τα μοτίβα γραμμών (λωρίδων) θα εμφανίζονται επάνω στις περιοχές των οποίων η φωτεινότητα υπερβαίνει τα προκαθορισμένα όρια. Το μοτίβο  θα εμφανίζεται στις περιοχές όπου η φωτεινότητα υπερβαίνει το [ Level 1] . Το μοτίβο  θα εμφανίζεται στις περιοχές όπου η φωτεινότητα υπερβαίνει το [ Level 2] . Το μοτίβο  θα εμφανίζεται και στις περιοχές επικάλυψης. |





3. Η προβολή επιστρέφει στην οθόνη ρυθμίσεων της λειτουργίας «Ρυθμ. Μοτίβ.Γραμμών».

Διαμόρφωση του «Zebra Pattern Settings»

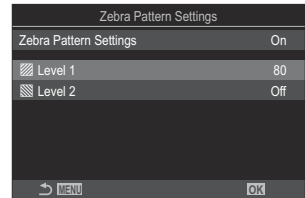
1. Διαμορφώστε τις επιλογές.

- Πατήστε τα κουμπιά $\Delta \nabla$ για να επιλέξετε ένα στοιχείο και πατήστε το κουμπί **OK** για να εμφανίσετε το μενού ρυθμίσεων.
- Αφού διαμορφώστε τις επιλογές, πατήστε το κουμπί **OK** για να επιστρέψετε στην οθόνη ρυθμίσεων «Ρυθμ. Μοτίβ.Γραμμών».



| | |
|---|---|
|  Level 1 | Το μοτίβο  θα εμφανίζεται στις περιοχές όπου η φωτεινότητα υπερβαίνει αυτήν την τιμή. |
|  Level 2 | Το μοτίβο  θα εμφανίζεται στις περιοχές όπου η φωτεινότητα υπερβαίνει αυτήν την τιμή. Εάν θέλετε να επιλέξετε μόνο ένα μοτίβο γραμμών, τότε ρυθμίστε αυτήν την επιλογή στο [Off] . |



Εμφάνιση κόκκινου πλαισίου κατά την εγγραφή video (Red Frame during)

: P A S M B /S&Q: P A S M

Μπορείτε να εμφανίσετε στην οθόνη ένα εξωτερικό, κόκκινο πλαίσιο ώστε να βλέπετε ευκολότερα πότε η μηχανή κάνει εγγραφή video.



Μενού

- **MENU** →  → 6. Shooting Assist → Red Frame during 

- | | |
|------------|--|
| Off | Η μηχανή δεν θα εμφανίζει το κόκκινο πλαίσιο. |
| On | Η μηχανή θα εμφανίζει το κόκκινο πλαίσιο κατά την εγγραφή video. |

Λυχνία κατά την εγγραφή video (Recording Lamp)

 : P A S M B  / S & Q : P A S M

Μπορείτε να ανάψετε τη λυχνία στο μπροστινό μέρος της μηχανής για να μπορείτε να βλέπετε ευκολότερα αν η μηχανή πραγματοποιεί εγγραφή video.

Μενού

• MENU →  → 6. Shooting Assist → Recording Lamp

| | |
|------|--|
| Off | Η λυχνία στο μπροστινό μέρος της μηχανής δεν ανάβει κατά τη διάρκεια της εγγραφής video. |
| Low | |
| High | Η λυχνία στο μπροστινό μέρος της μηχανής ανάβει κατά τη διάρκεια της εγγραφής video. |

🔊 Η λυχνία εγγραφής video ανάβει αργά όταν προκύπτουν οι ακόλουθες περιπτώσεις:

- Η στάθμη των μπαταριών είναι χαμηλή.
- Η θερμοκρασία του εσωτερικού της μηχανής έχει αυξηθεί.
- Ο υπολειπόμενος χρόνος εγγραφής εξαντλείται.

🔊 Όταν η στάθμη των μπαταριών είναι χαμηλή, η κάρτα είναι γεμάτη ή η εσωτερική θερμοκρασία της μηχανής αυξάνεται περαιτέρω, η εγγραφή video σταματά και η λυχνία εγγραφής video αναβοσβήνει γρήγορα.

Αναπαραγωγή

Προβολή πληροφοριών κατά την αναπαραγωγή

Πληροφορίες εικόνας αναπαραγωγής

Βασικό

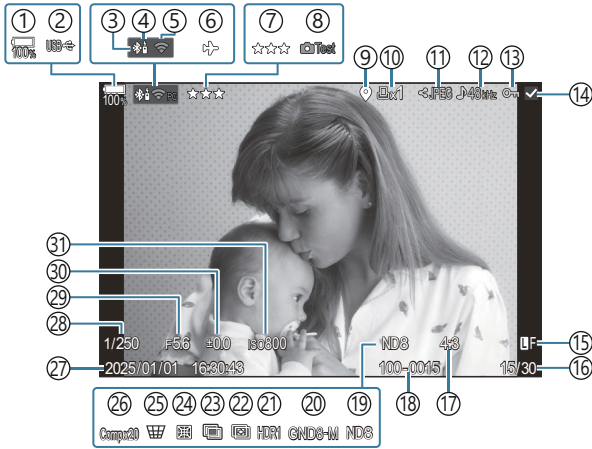

Συνολ. Πληρ.

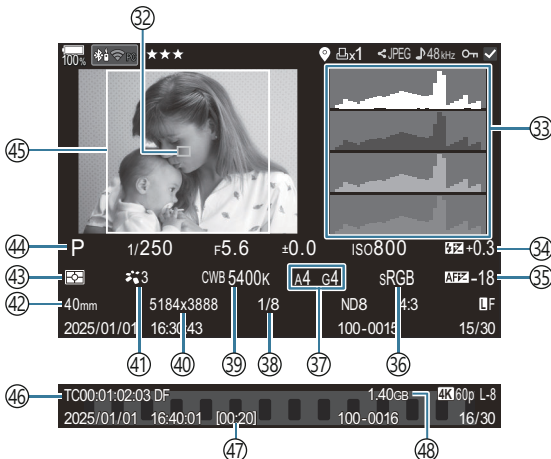

- ① Στάθμη μπαταρίας (P.38)
- ② USB PD (P.477)
- ③ Ενεργή σύνδεση **Bluetooth**® (P.460, P.479)
- ④ Τηλεχειριστήριο (P.479)
- ⑤ Σύνδεση ασύρματου LAN (P.457)
- ⑥ Λειτουργία αεροσκάφους (P.455)
- ⑦ Βαθμολογία (P.340)
- ⑧ Λήψη Test (P.365)
- ⑨ Ένδειξη δεδομένων GPS (P.467)
- ⑩ Εντολή εκτύπωσης
Αριθμός εκτυπώσεων (P.343)
- ⑪ Εντολή εικόνας για κοινή χρήση (P.338)
- ⑫ Εγγραφή ήχου (P.310)
- ⑬ Προστασία (P.333)
- ⑭ Επιλεγμένη εικόνα (P.342)
- ⑮ Ποιότητα εικόνας (P.223, P.224)
- ⑯ Αριθμός λήψεων/σύνολο λήψεων
- ⑰ Περιθώριο ύψους-πλάτους (P.231)
- ⑱ Αρίθμηση αρχείων (P.424)
- ⑲ Ζωντανή Λήψη ND (P.266)
- ⑳ Ζωντανή Λήψη GND (P.270)
- ㉑ Εικόνα HDR (P.279)
- ㉒ Σύνθεση διαφορικής εστίασης (P.275)
- ㉓ Πολλαπλή Έκθεση (P.281)
- ㉔ Αντιστάθμιση Fisheye (P.293)
- ㉕ Αντιστάθμιση προοπτικής (P.291)
- ㉖ Σύνθετη φωτογράφιση
Πλήθος συνδυασμένων λήψεων (P.75)
- ㉗ Ημερομηνία και ώρα (P.447)
- ㉘ Ταχύτητα κλείστρου (P.59, P.65)
- ㉙ Τιμή διαφράγματος (P.59, P.62)
- ㉚ Αντιστάθμιση έκθεσης (P.161)
- ㉛ Ευαισθησία ISO (P.175)
- ㉜ Λειτουργία στόχου AF (P.112)
- ㉝ Ιστόγραμμα (P.50)
- ㉞ Έλεγχος έντασης του φλας (P.193)
- ㉟ Προσαρμογή εστίασης AF (P.141)
- ㊱ Χρωματικός χώρος (P.259)
- ㊲ Αντιστάθμιση ισορροπίας λευκού (P.251, P.256)
- ㊳ Βαθμός συμπίεσης (P.223)
- ㊴ Ισορροπία λευκού (P.248)
- ㊵ Αριθ. pixel (P.223)
- ㊶ Λειτουργία εικόνας (P.233)
- ㊷ Εστιακή απόσταση
- ㊸ Λειτουργία φωτομέτρησης (P.167)
- ㊹ Λειτουργία λήψης (P.59)
- ㊺ Περιθώριο ύψους-πλάτους (P.231)
- ㊻ Κώδικες χρόνου ¹ (P.313)
- ㊼ Διάρκεια εγγρ. Video ¹ (P.571)
- ㊽ Μέγεθος αρχείου video ¹ (P.571)

1 Προβάλλεται μόνο στη διάρκεια της αναπαραγωγής video.

Αλλαγή της οθόνης πληροφοριών

Κουμπί

- Κουμπί **INFO**

Μπορείτε να αλλάξετε τις πληροφορίες που εμφανίζονται στην οθόνη κατά την αναπαραγωγή πατώντας το κουμπί **INFO**.

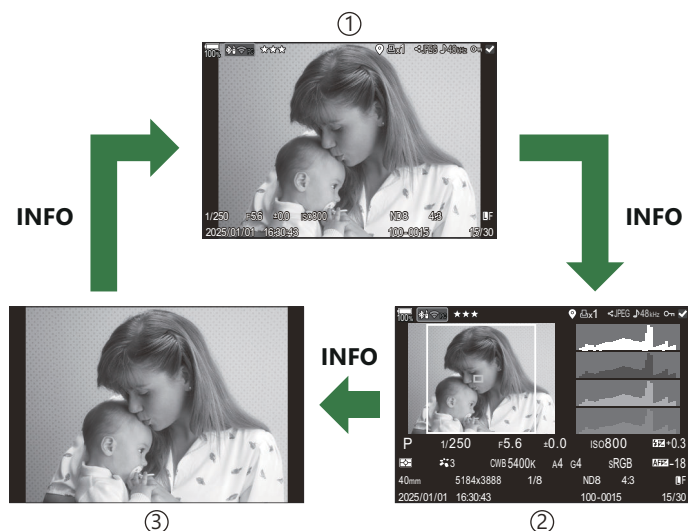
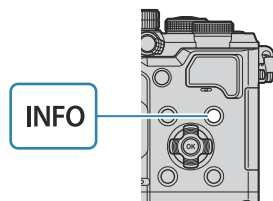

- ① Basic
- ② Overall
- ③ Image only

☞ Επιλέξτε τις πληροφορίες που θα εμφανίζονται. ☞ «Επιλογή πληροφοριών που εμφανίζονται κατά την αναπαραγωγή (▶ Info Settings)» (P.360)









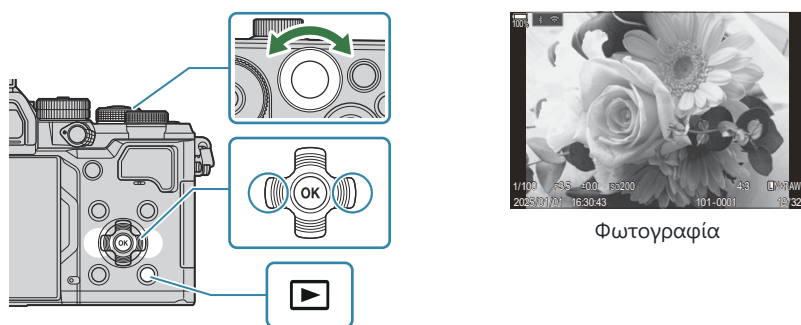







Προβολή φωτογραφιών και video

Προβολή φωτογραφιών

1. Πατήστε το κουμπί .

- Θα εμφανιστεί η πιο πρόσφατη φωτογραφία.
- Επιλέξτε τη φωτογραφία ή το video που θέλετε, χρησιμοποιώντας τον μπροστινό επιλογέα ή τα κουμπιά με βέλη.
- Πατήστε το κουμπί λήψης μέχρι τη μέση για να επιστρέψετε στην οθόνη λήψης.



| | |
|---|--|
| Πίσω επιλογέας () | Μεγέθυνση () / Ευρετήριο () |
| Μπροστινός επιλογέας () | Προηγούμενο () / Επόμενο () Η λειτουργία είναι διαθέσιμη και κατά την αναπαραγωγή με μεγέθυνση. |
| Κουμπιά με βέλη ( ,  ,  , ) | Απεικόνιση μεμονωμένου καρέ: Επόμενο () / Προηγούμενο () / Ενταση ήχου αναπαραγωγής ( , ) Zoom απεικόνισης: Αλλαγή θέσης zoom Αναπαραγωγή ευρετηρίου/ημερολογίου: Επισήμανση εικόνας |
| Κουμπί INFO | Προβολή πληροφοριών εικόνας |
| Κουμπί  | Επιλογή εικόνας (P342) |
| Κουμπί  | Βαθμολογήστε με αστέρια τη φωτογραφία (P341) |

| | |
|------------------|--|
| Κουμπί ⏪ | Προστασία φωτογραφιών (P.333) |
| Κουμπί 🗑️ | Διαγραφή εικόνας (P.334) |
| Κουμπί OK | Προβολή του μενού κατεύθυνσης αναπαραγωγής. (στην προβολή ημερολογίου, πατήστε αυτό το κουμπί για να κλείσετε το μενού απεικόνισης μεμονωμένης εικόνας.) |

Προβολή video

1. Πατήστε το κουμπί **▶️**.

- Θα εμφανιστεί η πιο πρόσφατη φωτογραφία.



Video

2. Επιλέξτε ένα video και πατήστε το κουμπί **OK**.

- Θα εμφανιστεί το μενού κατεύθυνσης αναπαραγωγής.

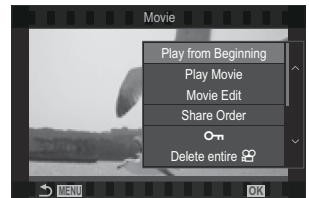

3. Επιλέξτε **[Play Movie]** και πατήστε το κουμπί **OK**.

- Η αναπαραγωγή του video θα ξεκινήσει.
- Για γρήγορη μετακίνηση εμπρός/πίσω χρησιμοποιήστε τα **◀️/▶️**.
- Πατήστε ξανά το κουμπί **OK** για παύση της αναπαραγωγής. Κατά την παύση της αναπαραγωγής, πατήστε το **Δ** για να εμφανιστεί το πρώτο καρέ ή το **∇**, για να εμφανιστεί το τελευταίο. Χρησιμοποιήστε τα **◀️▶️** ή τον μπροστινό επιλογέα για να προβάλετε το προηγούμενο/επόμενο καρέ.
- Για να τερματίσετε την αναπαραγωγή πατήστε το κουμπί **MENU**.

Αναπαραγωγή διαχωρισμένων video

Τα video μεγάλης διάρκειας αποθηκεύονται αυτόματα σε πολλαπλά αρχεία όταν το μέγεθός τους υπερβαίνει τα 4 GB ή η διάρκεια εγγραφής υπερβαίνει τις 3 ώρες (P.78). Η αναπαραγωγή των αρχείων γίνεται ως ενιαίο video.

1. Πατήστε το κουμπί .

- Θα εμφανιστεί η πιο πρόσφατη φωτογραφία.

2. Προβάλλετε το video μεγάλης διάρκειας που θέλετε και πατήστε το κουμπί **OK**.

- Θα εμφανιστούν οι παρακάτω επιλογές.

[Play from Beginning]: Κάνει συνεχόμενη αναπαραγωγή ενός διαχωρισμένου αρχείου video



[Play Movie]: Αναπαράγει τα αρχεία μεμονωμένα

[Delete entire ]: Διαγράφει όλα τα επιμέρους τμήματα ενός διαχωρισμένου αρχείου video

[Erase]: Διαγράφει τα αρχεία μεμονωμένα



- ① Για την αναπαραγωγή των video σε υπολογιστή συνιστάται η χρήση της πιο πρόσφατης έκδοσης του OM Workspace (P.470). Πριν να ξεκινήσετε το λογισμικό για πρώτη φορά, συνδέστε τη μηχανή στον υπολογιστή.
- ① Η αναπαραγωγή των video που εγγράφηκαν με την επιλογή **[ Video Codec] (P.230)** ρυθμισμένη στο **[H.265]** δεν είναι δυνατή μέσω του OM Workspace.

Γρήγορη εύρεση φωτογραφιών (Αναπαραγωγή ευρετηρίου και ημερολογίου)

- Στη λειτουργία απεικόνισης μεμονωμένου καρτέ, περιστρέψτε τον πίσω επιλογέα στη θέση  για να μεταβείτε στην αναπαραγωγή ευρετηρίου. Περιστρέψτε ακόμα περισσότερο για αναπαραγωγή ημερολογίου.
- Περιστρέψτε τον πίσω επιλογέα στη θέση  για επιστροφή σε απεικόνιση μεμονωμένου καρτέ.



- ① Απεικόνιση μεμονωμένου καρτέ
- ② Προβολή ευρετηρίου
- ③ Προβολή ημερολογίου

 Μπορείτε να αλλάξετε τον αριθμό λήψεων στην προβολή ευρετηρίου.  «Διαμόρφωση της προβολής ευρετηρίου ( Settings)» (P362)



Μεγέθυνση (Zoom απεικόνισης)



- ① Οθόνη αναπαραγωγής
- ② Πλαίσιο μεγέθυνσης
- ③ Προβολή κύλισης στη μεγέθυνση αναπαραγωγής

Όταν πατάτε το κουμπί στο οποίο αντιστοιχίσατε τη λειτουργία [Q] (μεγέθυνση) (P.363), εμφανίζεται ένα πλαίσιο μεγέθυνσης επάνω στο σημείο εστίασης της φωτογραφίας ή στο σημείο όπου ανιχνεύθηκε το θέμα σας. Πατήστε ξανά το κουμπί για να μεγεθύνετε στο πλαίσιο μεγέθυνσης. Κατά τη μεγέθυνση αναπαραγωγής μπορείτε να κάνετε κύλιση στη φωτογραφία, πατώντας τα κουμπιά Δ ∇ \triangleleft \triangleright .

- Μπορείτε να αλλάξετε τις ρυθμίσεις του πλαισίου μεγέθυνσης και κύλισης στην εικόνα.

 «Επιλογή πληροφοριών που εμφανίζονται κατά την αναπαραγωγή σε μεγέθυνση ( **Info Settings**)» (P.361)

- Μπορείτε να αλλάξετε τον συντελεστή μεγέθυνσης χρησιμοποιώντας τον πίσω επιλογέα.
- Για να τερματίσετε την αναπαραγωγή σε μεγέθυνση, πατήστε το κουμπί **OK**.
- Πατώντας το κουμπί **INFO** ενώ εμφανίζεται το πλαίσιο μεγέθυνσης αυτό μετακινείται στο πρόσωπο που ανιχνεύθηκε. Κατά την αναπαραγωγή σε μεγέθυνση, το πρόσωπο που ανιχνεύθηκε θα μεγεθυνθεί.

Αναπαραγωγή με χειρισμούς αφής

Χρησιμοποιήστε τους χειρισμούς αφής για μεγέθυνση και σμίκρυνση φωτογραφιών, για κύλιση στις φωτογραφίες ή για να επιλέξετε τη φωτογραφία που εμφανίζεται.

- ❗ Μην πιέζετε την οθόνη με τα νύχια σας ή άλλα αιχμηρά αντικείμενα.
- ❗ Γάντια ή καλύμματα οθόνης μπορεί να παρεμποδίσουν το χειρισμό της οθόνης αφής.

Αναπαραγωγή πλήρους καρτέ

Προβολή της προηγούμενης ή της επόμενης εικόνας

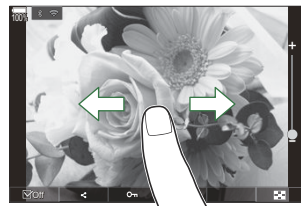

- Σύρετε το δάχτυλό σας προς τα αριστερά για να δείτε την επόμενη εικόνα και προς τα δεξιά για να δείτε την προηγούμενη.

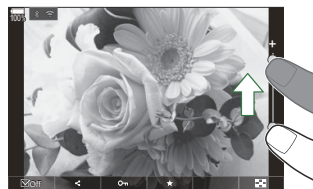

Μεγέθυνση

- Πιέστε ελαφρά την οθόνη για να εμφανίσετε το ρυθμιστικό και το εικονίδιο .
- Πιέστε ελαφρά την οθόνη δύο φορές για να μεγεθύνετε την εικόνα κατά τον συντελεστή που καθορίσατε στο [\[📺 Q Default Setting\] \(P.358\)](#).
- Σύρετε τη γραμμή προς τα πάνω ή προς τα κάτω για μεγέθυνση ή σμίκρυνση.



- Σύρετε το δάχτυλό σας για κύλιση μέσα στη μεγεθυσμένη φωτογραφία.
- Πιέστε το  για να εμφανιστεί η αναπαραγωγή ευρετηρίου. Πιέστε το  για αναπαραγωγή ημερολογίου.

Αναπαραγωγή video

- Πιέστε το  για να ξεκινήσετε την αναπαραγωγή.







- Πιέστε στο κάτω τμήμα της οθόνης για να εμφανίσετε τη γραμμή ελέγχου που θα σας επιτρέψει να τερματίσετε την αναπαραγωγή και να αλλάξετε την ένταση ήχου αναπαραγωγής.
- Πιέστε στο κέντρο της οθόνης για παύση της αναπαραγωγής. Πιέστε ξανά για συνέχιση της αναπαραγωγής.
- Εάν, κατά την παύση της αναπαραγωγής, σύρετε τη γραμμή που υπάρχει στην κάτω πλευρά της οθόνης τότε μπορείτε να αλλάξετε τη θέση από την οποία θα συνεχιστεί η αναπαραγωγή.
- Πιέστε το  για να τερματίσετε την αναπαραγωγή.

Αναπαραγωγή ευρετηρίου/ημερολογίου

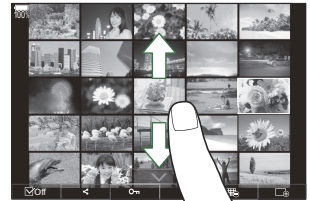
Προβολή της προηγούμενης ή της επόμενης σελίδας

- Σύρετε το δάχτυλό σας προς τα επάνω για να δείτε την επόμενη σελίδα και προς τα κάτω για να δείτε την προηγούμενη.



- Εάν πιέσετε το  κατά την αναπαραγωγή ευρετηρίου θα εμφανιστεί το μενού χειρισμών αφής. Πατήστε το  ή το  για να αλλάξετε το πλήθος των εικόνων που εμφανίζονται.

 «Διαμόρφωση της προβολής ευρετηρίου ( Settings)» (P.362)











- Πιέστε το  όσες φορές χρειάζεται για επιστροφή στην απεικόνιση μεμονωμένου καρτέ.

Προβολή εικόνων

- Χτυπήστε ελαφρά μια εικόνα για να την προβάλετε σε πλήρες καρτέ.

Άλλες λειτουργίες

Για να εμφανίσετε το μενού αφής, πιέστε ελαφρά την οθόνη στην απεικόνιση μεμονωμένου καρτέ ή πιέστε το  στην αναπαραγωγή ευρετηρίου. Στη συνέχεια, μπορείτε να εκτελέσετε τη λειτουργία που θέλετε πιέζοντας τα εικονίδια στο μενού αφής.



| | |
|--|--|
|  | Επιλογή μίας εικόνας. Μπορείτε να επιλέξετε πολλαπλές εικόνες και να τις διαγράψετε όλες μαζί.  «Επιλογή πολλαπλών φωτογραφιών (Share Order Selected, Rating Selected,  , Erase Selected)» (P.342) |
|  | Μπορείτε να επιλέξετε τις εικόνες που θέλετε να μεταφέρετε σε smartphone.  «Επιλογή εικόνων για κοινή χρήση (Share Order)» (P.338) |
|  | Βαθμολογήστε με αστέρια μια φωτογραφία.  «Βαθμολογία φωτογραφιών (Rating)» (P.340) |
|  | Εφαρμόζει προστασία σε μια εικόνα.  «Προστασία φωτογραφιών ()» (P.333) |

Ρύθμιση λειτουργιών αναπαραγωγής

Περιστροφή φωτογραφιών (Rotate)

Επιλέξτε εάν θα γίνεται περιστροφή των φωτογραφιών.

1. Εμφανίστε μια εικόνα που θέλετε να περιστρέψετε και πατήστε το κουμπί **OK**.
 - Θα εμφανιστεί το μενού κατεύθυνσης αναπαραγωγής.
2. Επιλέξτε **[Rotate]** και πατήστε το κουμπί **OK**.
3. Πατήστε το Δ για να περιστραφεί η εικόνα αριστερόστροφα, ∇ για να περιστραφεί δεξιόστροφα, η εικόνα περιστρέφεται κάθε φορά που πατιέται το κουμπί.
 - Πατήστε το κουμπί **OK** για αποθήκευση των αλλαγών και έξοδο.
 - Δεν είναι δυνατή η περιστροφή video και προστατευμένων εικόνων.

 Μπορείτε να διαμορφώσετε τη μηχανή έτσι ώστε στην αναπαραγωγή να περιστρέφει αυτόματα τις εικόνες με προσανατολισμό πορτραίτου.  [«Αυτόματη περιστροφή φωτογραφιών με προσανατολισμό πορτραίτου στην αναπαραγωγή» \(P.359\)](#)

Η επιλογή **[Rotate]** δεν είναι διαθέσιμη όταν έχετε επιλέξει το **[Off]** για τη ρύθμιση .

Προστασία φωτογραφιών (Οπ)

Προστατεύστε τις εικόνες από ακούσια διαγραφή.

1. Εμφανίστε την εικόνα που θέλετε να προστατεύσετε και πατήστε το κουμπί **Οπ**.

- Οι προστατευμένες εικόνες σημειώνονται με ένα εικονίδιο **Οπ** («προστατευμένη»). Για να καταργήσετε την προστασία, πατήστε ξανά το κουμπί **Οπ**.



- Εάν εμφανίζεται μια φωτογραφία χωρίς προστασία, μπορείτε να κρατήσετε πατημένο το κουμπί **Οπ** και να περιστρέψετε τον μπροστινό ή τον πίσω επιλογέα για να προστατεύσετε όλες τις φωτογραφίες που εμφανίζονται κατά την περιστροφή του επιλογέα. Εάν κάποια φωτογραφία, από όσες εμφανιστούν περιστρέφοντας τον επιλογέα, έχει ήδη προστασία, τότε δεν θα επηρεαστεί.
- Εάν εμφανίζεται μια προστατευμένη φωτογραφία, μπορείτε να κρατήσετε πατημένο το κουμπί **Οπ** και να περιστρέψετε τον μπροστινό ή τον πίσω επιλογέα για να ακυρώσετε την προστασία από όλες τις φωτογραφίες που εμφανίζονται κατά την περιστροφή του επιλογέα. Εάν κάποια φωτογραφία, από όσες εμφανιστούν περιστρέφοντας τον επιλογέα, δεν έχει προστασία, τότε δεν θα επηρεαστεί.
- Μπορείτε να εκτελέσετε τους ίδιους χειρισμούς κατά την αναπαραγωγή σε μεγέθυνση ή όταν επιλέγετε μια φωτογραφία στην προβολή ευρετηρίου.

🔗 Μπορείτε επίσης να προστατεύσετε πολλές επιλεγμένες φωτογραφίες. 🗑️ «Επιλογή πολλαπλών φωτογραφιών (Share Order Selected, Rating Selected, **Οπ**, Erase Selected)» (P.342)

🔒 Η διαμόρφωση της κάρτας διαγράφει όλα τα δεδομένα, συμπεριλαμβανομένων των εικόνων που είναι προστατευμένες.

Διαγραφή φωτογραφιών (Erase)

1. Εμφανίστε μια εικόνα που θέλετε να διαγράψετε και πατήστε το κουμπί .

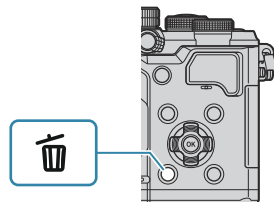

2. Επισημάνετε την επιλογή **[Yes]** και πατήστε το κουμπί **OK**.



- Η εικόνα θα διαγραφεί.

🕒 Μπορείτε να διαγράψετε εικόνες χωρίς το βήμα επιβεβαίωσης, αλλάζοντας τις ρυθμίσεις του κουμπιού.  [«Απενεργοποίηση της επιβεβαίωσης διαγραφής \(Quick Erase\)» \(P.336\)](#)

👉 Όταν διαγράφετε φωτογραφίες που αποθηκεύτηκαν με ποιότητα εικόνας RAW+JPEG μπορείτε να επιλέξετε εάν θα διαγράφονται και τα δύο αντίγραφα, μόνο το αρχείο JPEG ή μόνο το αρχείο RAW.  [«Επιλογές διαγραφής RAW+JPEG \(RAW+JPEG Erase\)» \(P.337\)](#)

Διαγραφή όλων των φωτογραφιών (Erase All)

Διαγράφονται όλες οι φωτογραφίες. Οι προστατευμένες εικόνες δεν διαγράφονται. Μπορείτε να εξαιρέσετε τις φωτογραφίες που έχετε βαθμολογήσει με αστέρια και να διαγράψετε όλες τις υπόλοιπες (P.340).

Μενού

• MENU ➔  ➔ 1. File ➔ Erase All

| | |
|-------|--|
| Erase | Διαγραφή όλων των φωτογραφιών, συμπεριλαμβανομένων αυτών με αστέρια βαθμολογίας. |
| Save | Διατήρηση των φωτογραφιών που έχετε βαθμολογήσει με αστέρια και διαγραφή όλων των υπόλοιπων. |



ⓘ Εάν επιλέξετε **[Save]** και εκτελέσετε το **[Erase All]**, τότε ίσως απαιτηθεί λίγος χρόνος ανάλογα με την κατηγορία ταχύτητας της κάρτας και το πλήθος των φωτογραφιών που υπάρχουν στην κάρτα.

Απενεργοποίηση της επιβεβαίωσης διαγραφής (Quick Erase)

Ενεργοποιώντας αυτήν την επιλογή, κάθε φορά που θα πατάτε το κουμπί  για να διαγράψετε φωτογραφίες ή video, η μηχανή δεν θα εμφανίζει το παράθυρο διαλόγου επιβεβαίωσης, αλλά θα διαγράφει τις εικόνες κατευθείαν.

Μενού

- **MENU** →  → 2. Operations → Quick Erase

| | |
|-----|--|
| Off | Εμφανίζεται ένα παράθυρο διαλόγου επιβεβαίωσης κάθε φορά που πατάτε το κουμπί  . |
| On | Δεν εμφανίζεται το παράθυρο διαλόγου επιβεβαίωσης κάθε φορά που πατάτε το κουμπί  . |

Επιλογές διαγραφής RAW+JPEG (RAW+JPEG Erase)

Επιλέξτε τη διαδικασία για διαγραφή μεμονωμένων εικόνων μορφής **[RAW+JPEG]**.

Μενού

- MENU →  → 2. Operations → RAW+ JPEG Erase

| | |
|----------|---|
| JPEG | Διαγράφεται μόνο το αντίγραφο JPEG. |
| RAW | Διαγράφεται μόνο το αντίγραφο RAW. |
| RAW+JPEG | Διαγράφεται και το αντίγραφο RAW και το αντίγραφο JPEG. |

 Διαγράφεται και το αντίγραφο RAW και το αντίγραφο JPEG. Όταν είναι επιλεγμένο το **[Erase All]** (P.335) ή **[Erase Selected]** (P.342).



Επιλογή εικόνων για κοινή χρήση (Share Order)

Μπορείτε να επιλέξετε εκ των προτέρων τις εικόνες που θέλετε να μεταφέρετε σε smartphone.

1. Εμφανίστε μια εικόνα που θέλετε να μεταφέρετε και πατήστε το κουμπί **OK**.
 - Θα εμφανιστεί το μενού κατεύθυνσης αναπαραγωγής.
2. Επιλέξτε **[Share Order]** και πατήστε το κουμπί **OK**. Κατόπιν, πατήστε το Δ ή το ∇ .
 - Η εικόνα θα επισημανθεί για κοινή χρήση. Θα εμφανιστεί το εικονίδιο  και ο τύπος του αρχείου.
 - Μπορείτε να επισημάνετε έως και 200 φωτογραφίες για κοινή χρήση.
 - Για να ακυρώσετε μια εντολή κοινής χρήσης, πατήστε το Δ ή το ∇ .

ⓘ Δεν μπορείτε να επισημάνετε για κοινή χρήση τα αρχεία video με μέγεθος μεγαλύτερο από 4 GB.

👉 Μπορείτε να επιλέξετε εκ των προτέρων τις εικόνες που θέλετε να μεταφέρετε και να ορίσετε μια εντολή κοινής χρήσης σε όλες μαζί. 👉 «Επιλογή πολλαπλών φωτογραφιών (Share Order Selected, Rating Selected, , Erase Selected)» (P.342), «Μεταφορά εικόνων σε smartphone» (P.463)

👉 Μπορείτε επίσης να επισημάνετε εικόνες για κοινή χρήση αν αντιστοιχίσετε τη λειτουργία [] σε ένα κουμπί μέσω της ρύθμισης [  **Function**] (P.356).

Πατήστε το κουμπί [] όταν μια μη επισημασμένη εικόνα προβάλλεται στην απεικόνιση μεμονωμένου καρτέ/ευρετηρίου/μεγέθυνσης.

Εάν κρατήσετε πατημένο το κουμπί [] και περιστρέψετε τον μπροστινό ή τον πίσω επιλογέα, θα επισημάνετε για κοινή χρήση όλες τις φωτογραφίες που εμφανίζονται κατά την περιστροφή του επιλογέα. Εάν κάποια φωτογραφία, από όσες εμφανιστούν περιστρέφοντας τον επιλογέα, έχει ήδη επισημάνση, τότε δεν θα επηρεαστεί.

Εάν κρατήσετε πατημένο το κουμπί [] και περιστρέψετε τον μπροστινό ή τον πίσω επιλογέα ενώ εμφανίζεται μια φωτογραφία με επισημάνση, τότε θα καταργήσετε την επισημάνση από όλες τις φωτογραφίες που θα εμφανιστούν κατά την περιστροφή του επιλογέα. Εάν κάποια φωτογραφία, από όσες εμφανιστούν περιστρέφοντας τον επιλογέα, δεν είχε επισημάνση, τότε δεν θα επηρεαστεί.

Επιλογή εικόνων RAW+JPEG για κοινή χρήση (RAW+JPEG)

Για τις φωτογραφίες που αποθηκεύτηκαν με ποιότητα εικόνας **[RAW+JPEG]**, μπορείτε να επιλέξετε την κοινή χρήση μόνο των αντιγράφων JPEG, μόνο των αντιγράφων RAW ή και των δύο αντιγράφων JPEG και RAW.

Μενού

• MENU →  → 2. Χειρισμοί → RAW+JPEG 

| | |
|----------|--|
| JPEG | Μόνο τα αντίγραφα JPEG θα επισημαίνονται για κοινή χρήση. |
| RAW | Μόνο τα αντίγραφα RAW θα επισημαίνονται για κοινή χρήση. |
| RAW+JPEG | Και τα δύο αντίγραφα RAW και JPEG θα επισημαίνονται για κοινή χρήση. |

- ❗ Η αλλαγή της επιλογής στο στοιχείο **[RAW+JPEG **] δεν επηρεάζει τις ήδη επισημασμένες φωτογραφίες για κοινή χρήση.
- ❗ Ανεξάρτητα από την υπάρχουσα επιλογή, η κατάργηση της επισήμανσης κοινής χρήσης καταργεί την επισήμανση και από τα δύο αντίγραφα.

Βαθμολογία φωτογραφιών (Rating)

Βαθμολογήστε μια φωτογραφία με ένα έως πέντε αστέρια.

Αυτό θα σας φανεί χρήσιμο για τη διαχείριση και αναζήτηση φωτογραφιών, χρησιμοποιώντας το OM Workspace ή άλλο λογισμικό.

Κουμπί

- Κουμπί ★

Εάν πατήσετε το κουμπί ★ σε μια επιλεγμένη φωτογραφία χωρίς αστέρια βαθμολογίας, τότε αυτή η φωτογραφία θα βαθμολογηθεί. Το πλήθος των αστεριών θα είναι ίδιο με αυτό που επιλέξατε προηγουμένως.

Εάν πατήσετε το κουμπί ★ σε μια επιλεγμένη φωτογραφία με αστέρια βαθμολογίας, τότε αυτά θα καταργηθούν από τη συγκεκριμένη φωτογραφία.

Για αλλαγή του πλήθους των αστεριών, κρατήστε πατημένο το κουμπί ★ και περιστρέψτε τον μπροστινό ή τον πίσω επιλογέα.

- ① Η βαθμολογία με αστέρια είναι δυνατή μόνο για τις φωτογραφίες.
- ① Εάν η εικόνα αποθηκεύτηκε σε μορφή RAW+JPEG, τότε η βαθμολογία θα εφαρμοστεί και στα δυο αρχεία RAW και JPEG.
- ① Η βαθμολογία με αστέρια δεν είναι δυνατή στις φωτογραφίες με προστασία.
- ① Η βαθμολογία με αστέρια δεν είναι δυνατή σε φωτογραφίες που τραβήχτηκαν με άλλη μηχανή.

Επιλογή του πλήθους των αστεριών για τη βαθμολογία (Rating Settings)

Μπορείτε να επιλέξετε κάθε πλήθος αστεριών που θα εμφανίζεται ως επιλογή για τη βαθμολογία.

Μενού

• MENU ➔  ➔ 3. Displays ➔ Rating Settings

1. Επιλέξτε το πλήθος των αστεριών που θέλετε να εμφανίζεται ως επιλογή για τη βαθμολογία των φωτογραφιών και τοποθετήστε την ένδειξη επιλογής (✓) δίπλα σε αυτό.

- Χρησιμοποιήστε τα Δ ∇ για να επιλέξετε ένα στοιχείο και πατήστε το κουμπί **OK** για να εμφανιστεί η ένδειξη επιλογής (✓) δίπλα του.

Για να καταργήσετε την επιλογή πατήστε ξανά το κουμπί **OK**.

- ① Εάν δεν υπάρχει κανένα στοιχείο με την ένδειξη επιλογής (✓) δίπλα του, τότε δεν μπορείτε να βαθμολογήσετε με αστέρια τις φωτογραφίες.
- ① Εάν αλλάξετε τις **[Rating Settings]** δεν επηρεάζονται οι βαθμολογίες που έχετε ήδη επιλέξει στις φωτογραφίες.

Επιλογή πολλαπλών φωτογραφιών (Share Order Selected, Rating Selected, **OK**, Erase Selected)

Μπορείτε να επιλέξετε πολλαπλές εικόνες για τις λειτουργίες **[Share Order Selected]**, **[Rating Selected]**, **[OK]** ή **[Erase Selected]**.

1. Για να επιλέξετε εικόνες πατήστε το κουμπί κατά την αναπαραγωγή.
 - Η εικόνα θα επιλεγεί και θα εμφανιστεί η ένδειξη ✓.
 - Για να ακυρώσετε το κλειδίωμα πατήστε ξανά το κουμπί.
 - Μπορείτε να επιλέξετε μια εικόνα κατά την απεικόνιση μεμονωμένου καρτέ και την αναπαραγωγή ευρετηρίου.

2. Πατήστε το κουμπί **OK** για να εμφανίσετε το μενού και επιλέξετε **[Share Order Selected]**, **[Rating Selected]**, **[OK]** ή **[Erase Selected]**.

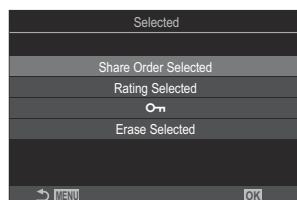

- Εάν εμφανίζεται μια φωτογραφία χωρίς επισήμανση, μπορείτε να κρατήστε πατημένο το κουμπί και να περιστρέψετε τον μπροστινό ή τον πίσω επιλογέα για να επιλέξετε όλες τις φωτογραφίες που εμφανίζονται κατά την περιστροφή του επιλογέα. Εάν κάποια φωτογραφία, από όσες εμφανιστούν περιστρέφοντας τον επιλογέα, έχει ήδη επισήμανση, τότε δεν θα επηρεαστεί.
- Εάν εμφανίζεται μια φωτογραφία με επισήμανση, μπορείτε να κρατήστε πατημένο το κουμπί και να περιστρέψετε τον μπροστινό ή τον πίσω επιλογέα για να αποεπιλέξετε όλες τις φωτογραφίες που εμφανίζονται κατά την περιστροφή του επιλογέα. Εάν κάποια φωτογραφία, από όσες εμφανιστούν περιστρέφοντας τον επιλογέα, δεν είχε επισήμανση, τότε δεν θα επηρεαστεί.

Εντολή εκτύπωσης (DPOF)





Μπορείτε να αποθηκεύσετε ψηφιακές «εντολές εκτύπωσης» στην κάρτα μνήμης με λίστα των φωτογραφιών προς εκτύπωση και των αριθμό αντιγράφων για κάθε εκτύπωση. Στη συνέχεια, μπορείτε να εκτυπώσετε τις φωτογραφίες σε ένα φωτογραφείο που υποστηρίζει το πρότυπο DPOF. Οι πληροφορίες εντολών εκτύπωσης (DPOF) καταγράφονται σε μια κάρτα μνήμης.

Διαμόρφωση εντολών εκτύπωσης

Μενού

• MENU →  → 1. File → 



Πατήστε τα κουμπιά   για να εμφανίσετε τη φωτογραφία που θέλετε να προσθέσετε στην εντολή εκτύπωσης και μετά πατήστε τα κουμπιά   για να επιλέξετε το πλήθος των εκτυπώσεων. Για να κάνετε παρακράτηση εκτύπωσης και για άλλες φωτογραφίες επαναλάβετε αυτό το βήμα. Όταν επιλέξετε όλες τις φωτογραφίες που θέλετε πατήστε το κουμπί **OK** και, κατόπιν, επιλέξτε τη μορφή ημερομηνίας και ώρας.

[No]: Οι φωτογραφίες σας εκτυπώνονται χωρίς την ημερομηνία και ώρα.

[Date]: Οι φωτογραφίες εκτυπώνονται με την ημερομηνία λήψης.

[Time]: Οι φωτογραφίες εκτυπώνονται με την ώρα λήψης.



Επιλέξτε αυτό το στοιχείο για να ενεργοποιήσετε εντολή εκτύπωσης για όλες τις φωτογραφίες. Επιλέξτε τη μορφή της ημερομηνίας και της ώρας.

[No]: Οι φωτογραφίες σας εκτυπώνονται χωρίς την ημερομηνία και ώρα.

[Date]: Οι φωτογραφίες εκτυπώνονται με την ημερομηνία λήψης.

[Time]: Οι φωτογραφίες εκτυπώνονται με την ώρα λήψης.

 Η αλλαγή της ρύθμισης δεν είναι δυνατή όσο διαρκεί η εκτύπωση των εικόνων.

Ενεργοποίηση εντολών εκτύπωσης

| | |
|--------|--|
| Set | Θα ενεργοποιηθούν εντολές εκτύπωσης. Οι ρυθμίσεις εφαρμόζονται στις φωτογραφίες της τρέχουσας επιλεγμένης κάρτας μνήμης. |
| Cancel | Δεν θα ενεργοποιηθούν εντολές εκτύπωσης. |

- ⓘ Η μηχανή δεν μπορεί να χρησιμοποιηθεί για τροποποίηση εντολών εκτύπωσης που έχουν δημιουργηθεί με άλλες συσκευές. Αν δημιουργήσετε μια νέα εντολή εκτύπωσης, οποιασδήποτε υπάρχουσες εντολές εκτύπωσης που έχουν δημιουργηθεί με άλλες συσκευές διαγράφονται.
- ⓘ Οι εντολές εκτύπωσης δεν μπορούν να περιλαμβάνουν εικόνες RAW ή video.

Επαναφορά κάθε προστασίας/εντολής κοινής χρήσης/εντολής εκτύπωσης βαθμολογίας (Reset All Images)

Μπορείτε να κάνετε επαναφορά κάθε προστασίας/εντολής κοινής χρήσης/εντολής εκτύπωσης/βαθμολογίας ταυτόχρονα στις εικόνες.

Μενού

• MENU →  → 1. File → Reset All Images

| | |
|--------------------|---|
| Reset Print Orders | Γίνεται επαναφορά όλων των εντολών εκτύπωσης. |
| Reset Protect | Καταργείται κάθε προστασία. |
| Reset Share Order | Γίνεται επαναφορά όλων των εντολών κοινής χρήσης. |
| Reset Ratings | Καταργείται κάθε βαθμολογία. |

🔗 Εάν υπάρχουν πολλές φωτογραφίες με βαθμολογία η **[Reset Ratings]** θα διαρκέσει αρκετό χρόνο.

Προσθήκη ήχου σε φωτογραφίες (🎤)

Μπορείτε να εγγράψετε ήχο χρησιμοποιώντας το ενσωματωμένο στερεοφωνικό μικρόφωνο ή προαιρετικό εξωτερικό μικρόφωνο και να τον προσθέσετε στις φωτογραφίες. Η εγγραφή ήχου είναι μια απλή, εναλλακτική λύση στη δημιουργία σημειώσεων σχετικά με μια φωτογραφία. Κάθε ηχογράφηση μπορεί να διαρκεί έως και 30 δευτερόλεπτα.

1. Εμφανίστε την εικόνα στην οποία θέλετε να προσθέσετε μια εγγραφή ήχου και πατήστε το κουμπί **OK**.

- Θα εμφανιστεί το μενού κατεύθυνσης αναπαραγωγής.

🕒 Η εγγραφή ήχου δεν είναι διαθέσιμη σε προστατευμένες εικόνες.

2. Επιλέξτε [🎤] και πατήστε το κουμπί **OK**.



3. Επιλέξτε [🎤 **Start**] και πατήστε το κουμπί **OK** για να ξεκινήσει η εγγραφή.

- Για έξοδο χωρίς να προσθέσετε εγγραφή ήχου, επιλέξτε [Όχι].



4. Για να τερματίσετε την εγγραφή, πατήστε το κουμπί **OK**.

- Οι φωτογραφίες που διαθέτουν ήχο επισημαίνονται με το εικονίδιο 🎵 και δείκτες που υποδεικνύουν τον ρυθμό εγγραφής.
- Για να διαγράψετε μια εγγραφή ήχου, επιλέξτε το στοιχείο **[Erase]** στο Βήμα 3.

🕒 Ο ήχος εγγράφεται με τον ρυθμό που έχετε επιλέξει για τα video. Μπορείτε να επιλέξετε τον ρυθμό χρησιμοποιώντας το στοιχείο **[Sound Recording Settings]** (P.310).

Αναπαραγωγή ήχου

Η αναπαραγωγή ξεκινά αυτόματα μόλις προβληθεί μια φωτογραφία με ήχο. Για να ρυθμίσετε την ένταση του ήχου:

1. Εμφανίστε τη φωτογραφία, της οποίας θέλετε να ακούσετε τον ήχο.

2. Πατήστε τα κουμπιά με βέλη Δ ή ∇ .

- Κουμπί Δ : Αύξηση της έντασης.
- Κουμπί ∇ : Μείωση της έντασης.



Επεξεργασία φωτογραφιών (Επεξεργασία)

Επεξεργαστείτε φωτογραφίες και δημιουργήστε αντίγραφα τους. Στην περίπτωση φωτογραφιών RAW, μπορείτε να προσαρμόσετε τις ρυθμίσεις με τις οποίες έγινε η λήψη, όπως η ισορροπία λευκού και η λειτουργία εικόνας (συμπεριλαμβανομένων των καλλιτεχνικών φίλτρων). Στις φωτογραφίες JPEG έχετε πιο απλές επιλογές επεξεργασίας, όπως περικοπή και αλλαγή μεγέθους.

| | |
|---------------|--|
| RAW Data Edit | <p>Επεξεργαστείτε τις εικόνες και αποθηκεύστε τα αντίγραφα που προκύπτουν σε μορφή JPEG (P.348). Διατίθενται οι εξής επιλογές:</p> <p>[Current]: Αποθήκευση της φωτογραφίας με τις τρέχουσες, επιλεγμένες ρυθμίσεις της μηχανής.</p> <p>[Custom1]/[Custom2]: Προσαρμογή των ρυθμίσεων με ταυτόχρονη προεπισκόπηση των αποτελεσμάτων στην προβολή. Οι ρυθμίσεις αποθηκεύονται ως [Custom1] ή [Custom2].</p> <p>[ART BKT]: Από την κάθε φωτογραφία η μηχανή δημιουργεί πολλαπλά αντίγραφα σε μορφή JPEG, ένα για κάθε επιλεγμένο καλλιτεχνικό φίλτρο. Επιλέξτε ένα ή περισσότερα φίλτρα και εφαρμόστε τα σε μια ή περισσότερες εικόνες.</p> |
| JPEG Edit | <p>Επεξεργαστείτε τις εικόνες JPEG και αποθηκεύστε τα αντίγραφα που προκύπτουν σε μορφή JPEG (P.350).</p> |

Επεξεργασία φωτογραφιών RAW (RAW Data Edit)

Μπορείτε να χρησιμοποιήσετε την επιλογή **[RAW Data Edit]** για να προσαρμόσετε τις παρακάτω ρυθμίσεις.

- Ποιότητα εικόνας
- Λειτ. Εικόνας
- Χρώμα/κορεσμός (Χρωμ. έλεγχος)
- Χρώμα (Μερικό Χρώμα)
- Ισορροπία λευκού
- Θερμοκρασία χρώματος
- Αντιστάθμιση έκθεσης
- Σκοτεινοί τόνοι
- Μεσαίοι τόνοι
- Φωτεινοί τόνοι
- Αναλογία
- Μείωση θορύβου υψηλών τιμών ISO
- Χρωματικός χώρος
- Αντιστάθμιση προοπτικής

🔗 Στη ρύθμιση **[Color Space]** επιλέγεται σταθερά το **[sRGB]** όταν για τη λειτουργία εικόνας επιλέγετε ένα καλλιτεχνικό φίλτρο.

🔗 Δεν μπορείτε να κάνετε επεξεργασία φωτογραφιών RAW εάν:

- δεν υπάρχει αρκετός χώρος στην κάρτα μνήμης, εάν η φωτογραφία τραβήχτηκε με άλλη μηχανή ή στις λειτουργίες **SR/S&Q**

1. Εμφανίστε μια εικόνα που θέλετε να επεξεργαστείτε και πατήστε το κουμπί **OK**.



- Θα εμφανιστεί το μενού κατεύθυνσης αναπαραγωγής.

2. Επισημάνετε το στοιχείο **[RAW Data Edit]** χρησιμοποιώντας τα Δ ∇ και πατήστε το κουμπί **OK**.

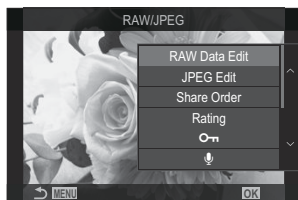

- Θα εμφανιστεί το μενού επεξεργασίας.

3. Επισημάνετε τα στοιχεία χρησιμοποιώντας τα Δ ∇ .

- Για να εφαρμόσετε τις τρέχουσες ρυθμίσεις της μηχανής, επισημάνετε το στοιχείο **[Current]** και πατήστε το κουμπί **OK**. Θα εφαρμοστούν οι τρέχουσες ρυθμίσεις.

ⓘ Για αντιστάθμιση έκθεσης, δεν θα ισχύουν οι τρέχουσες ρυθμίσεις.

- Επισημάνετε την επιλογή **[Yes]** χρησιμοποιώντας τα κουμπιά Δ ∇ και πατήστε το κουμπί **OK** για να δημιουργήσετε ένα αντίγραφο χρησιμοποιώντας τις επιλεγμένες ρυθμίσεις.

- Για τις ρυθμίσεις **[Custom1]** ή **[Custom2]**, επισημάνετε την επιλογή που θέλετε και πατήστε το κουμπί \triangleright και επεξεργαστείτε τις ρυθμίσεις ως εξής:

- Θα εμφανιστούν οι επιλογές επεξεργασίας. Επισημάνετε τα στοιχεία με τα κουμπιά Δ ∇ και χρησιμοποιήστε τα \triangleleft \triangleright για να επιλέξετε τις ρυθμίσεις. Επαναλάβετε, μέχρι να επιλέξετε όλες τις ρυθμίσεις που θέλετε. Για προεπισκόπηση των αποτελεσμάτων πατήστε το κουμπί \odot .



- Πατήστε το κουμπί **OK** για να επιβεβαιώσετε τις ρυθμίσεις. Η επεξεργασία θα εφαρμοστεί στην εικόνα.

- Επισημάνετε την επιλογή **[Yes]** χρησιμοποιώντας τα κουμπιά Δ ∇ και πατήστε το κουμπί **OK** για να δημιουργήσετε ένα αντίγραφο χρησιμοποιώντας τις επιλεγμένες ρυθμίσεις.

- Εάν επισημάνετε την επιλογή **[ART BKT]** και πατήσετε το κουμπί **▷** θα εμφανιστεί μια λίστα με τα καλλιτεχνικά φίλτρα. Επισημάνετε τα καλλιτεχνικά φίλτρα και πατήστε το κουμπί **OK** για να τα επιλέξετε ή να τα αποσιπώξετε. Τα επιλεγμένα φίλτρα επισημαίνονται με την ένδειξη **✓**. Μόλις επιλέξετε όλα τα φίλτρα που θέλετε, πατήστε το κουμπί **MENU** για να επιστρέψετε στην προηγούμενη προβολή.
 - Πατήστε το κουμπί **OK** για να αποθηκεύσετε την εικόνα μετά την επεξεργασία της με το επιλεγμένο καλλιτεχνικό φίλτρο.

4. Για να δημιουργήσετε επιπλέον αντίγραφα από την ίδια αρχική εικόνα, επισημάνετε το στοιχείο **[Reset]** και πατήστε το κουμπί **OK**. Για έξοδο χωρίς δημιουργία άλλων αντιγράφων, επισημάνετε την επιλογή **[No]** και πατήστε το κουμπί **OK**.

- Εάν επιλέξετε **[Reset]** εμφανίζονται οι επιλογές επεξεργασίας. Επαναλάβετε τη διαδικασία από το Βήμα 3.

Επεξεργασία φωτογραφιών JPEG (JPEG Edit)



Μπορείτε να χρησιμοποιήσετε την επιλογή **[Επεξ/σία JPEG]** για να προσαρμόσετε τις παρακάτω ρυθμίσεις.

| | |
|---|---|
| Shadow Adj | Φωτίζει τα θέματα με κόντρα φωτισμό. |
| Red-eye Fix | Μειώνει το φαινόμενο «κόκκινων ματιών» σε φωτογράφιση με φλας. |
|  | Περικόπτει τις φωτογραφίες. Ρυθμίστε το μέγεθος του πλαισίου περικοπής με τον μπροστινό ή τον πίσω επιλογέα και τοποθετήστε το με τα κουμπιά Δ ▽ ◀▶ . |
| Aspect | Αλλάζει την αναλογία πλάτους-ύψους από την τυπική 4:3 σε [3:2] , [16:9] , [1:1] ή [3:4] . Αφού επιλέξετε την αναλογία ύψους-πλάτους, χρησιμοποιήστε τα κουμπιά Δ ▽ ◀▶ για να ορίσετε την περιοχή για περικοπή. |
| Black & White | Δημιουργήστε ένα ασπρόμαυρο αντίγραφο της τρέχουσας φωτογραφίας. |
| Sepia | Δημιουργήστε ένα σέπια αντίγραφο της τρέχουσας φωτογραφίας. |
| Saturation | Ρυθμίστε την ένταση των χρωμάτων. Μπορείτε να προεπισκοπήσετε τα αποτελέσματα στην οθόνη. |



Δημιουργήστε ένα αντίγραφο με διαφορετικό μέγεθος 1280 × 960, 640 × 480 ή 320 × 240 pixel.



Το μέγεθος των φωτογραφιών με αναλογία πλάτους-ύψους διαφορετική από την τυπική 4:3 μετατρέπεται στο πλησιέστερο δυνατό με το επιλεγμένο.

- ⚠ Η διόρθωση των κόκκινων ματιών μπορεί να μη λειτουργεί, ανάλογα με την εικόνα.
- ⚠ Δεν μπορείτε να κάνετε επεξεργασία φωτογραφιών JPEG εάν:
 - γίνεται επεξεργασία εικόνας σε υπολογιστή, δεν υπάρχει αρκετός χώρος στην κάρτα μνήμης ή μια εικόνα καταγράφηκε με άλλη μηχανή.
- ⚠ Το μέγεθος των εικόνων δεν μπορεί να γίνει μεγαλύτερο από το αρχικό με το .
- ⚠ Σε ορισμένες εικόνες δεν είναι δυνατή η αλλαγή μεγέθους.
- ⚠ Οι επιλογές  και **[Aspect]** μπορούν να χρησιμοποιηθούν μόνο για επεξεργασία εικόνων με αναλογία ύψους-πλάτους 4:3 (τυπική).

1. Εμφανίστε μια εικόνα που θέλετε να επεξεργαστείτε και πατήστε το κουμπί **OK**.



- Θα εμφανιστεί το μενού κατεύθυνσης αναπαραγωγής.

2. Επισημάνετε το **[JPEG Edit]** με τα κουμπιά   και πατήστε το κουμπί **OK**.

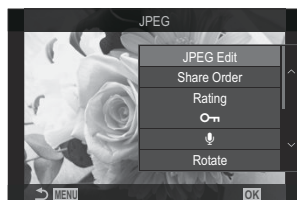

- Θα εμφανιστεί το μενού επεξεργασίας.

3. Επισημάνετε μια επιλογή με τα κουμπιά $\Delta \nabla$ και πατήστε το κουμπί **OK**.

- Μπορείτε να προεπισκοπήσετε το αποτέλεσμα στην οθόνη. Εάν για το επιλεγμένο στοιχείο εμφανίζονται πολλαπλές επιλογές, χρησιμοποιήστε τα κουμπιά $\Delta \nabla$ για να επιλέξετε αυτήν που θέλετε.
- Εάν επιλέξετε το [**F**], μπορείτε να αλλάξετε το μέγεθος της περικοπής με τους επιλογείς και να τη μετακινήσετε χρησιμοποιώντας τα κουμπιά $\Delta \nabla \langle \rangle$.
- Εάν επιλέξετε το [**Aspect**], μπορείτε να ενεργοποιήσετε μια επιλογή χρησιμοποιώντας τα κουμπιά $\Delta \nabla$ και, μετά, να μετακινήσετε την περικοπή χρησιμοποιώντας τα $\Delta \nabla \langle \rangle$.



4. Επισημάνετε την επιλογή [**Yes**] με τα $\Delta \nabla$ και πατήστε το κουμπί **OK**.

- Το νέο αντίγραφο θα αποθηκευτεί με τις επιλεγμένες ρυθμίσεις και η μηχανή θα επιστρέψει στην προβολή αναπαραγωγής.

Συνδυασμός φωτογραφιών (Image Overlay)

Κάντε ένθεση φωτογραφιών RAW για να δημιουργήσετε μια νέα φωτογραφία. Στην ένθεση μπορείτε να συμπεριλάβετε έως και 3 φωτογραφίες.

Μπορείτε να τροποποιήσετε το αποτέλεσμα προσαρμόζοντας τη φωτεινότητα (προσαρμογή) για κάθε φωτογραφία ξεχωριστά.

☞ Η ένθεση αποθηκεύεται με την τρέχουσα επιλεγμένη ποιότητα εικόνας. Οι ενθέσεις που δημιουργούνται με επιλεγμένη την ποιότητα εικόνας **[RAW]** αποθηκεύονται σε μορφή RAW και σε μορφή JPEG με την ποιότητα εικόνας που επιλέχθηκε στη ρύθμιση [2] (P.223).

☞ Τις ενθέσεις που αποθηκεύετε στη μορφή RAW μπορείτε, στη συνέχεια, να τις συνδυάσετε και με άλλες εικόνες RAW και να δημιουργήσετε ενθέσεις που περιλαμβάνουν 4 ή περισσότερες φωτογραφίες.

🕒 Η ένθεση φωτογραφιών δεν είναι διαθέσιμη στις λειτουργίες /S&Q.

1. Εμφανίστε μια εικόνα που θέλετε να επεξεργαστείτε και πατήστε το κουμπί **OK**.
 - Θα εμφανιστεί το μενού κατεύθυνσης αναπαραγωγής.
2. Επισημάνετε το **[Image Overlay]** με τα κουμπιά και πατήστε το κουμπί **OK**.
3. Επιλέξτε τον αριθμό των εικόνων για την ένθεση και πατήστε το κουμπί **OK**.
4. Επισημάνετε μια εικόνα RAW για ένθεση χρησιμοποιώντας τα κουμπιά και πατήστε το κουμπί **OK**.

- Στην επιλεγμένη εικόνα θα εμφανιστεί ένα εικονίδιο . Για να καταργήσετε το εικονίδιο , πατήστε το κουμπί **OK**.
- Η εικόνα με την ένθεση θα εμφανιστεί αφού επιλέξετε το πλήθος των εικόνων που καθορίσατε στο Βήμα 3.

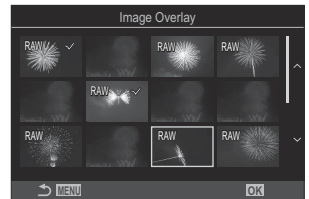

5. Ρυθμίστε την προσαρμογή για τις εικόνες στην ένθεση.
 - Επισημάνετε εικόνες χρησιμοποιώντας τα κουμπιά και ρυθμίστε την προσαρμογή χρησιμοποιώντας τα κουμπιά .
 - Μπορείτε να ρυθμίσετε την προσαρμογή σε εύρος 0,1 – 2,0. Ελέγξτε τα αποτελέσματα στην οθόνη.

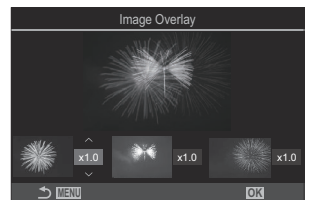

6. Πατήστε το κουμπί **OK**. Θα εμφανιστεί ένα παράθυρο διαλόγου επιβεβαίωσης.
 - Επισημάνετε την επιλογή **[Yes]** και πατήστε το κουμπί **OK**.

Περικοπή video (Movie Trimming)

Περικόψτε από τα video τα τμήματά τους που δεν θέλετε. Μπορείτε να περικόψετε επανειλημμένα video, ώστε να κρατήσετε μόνο τα τμήματα που θέλετε.

🔗 Αυτή η επιλογή είναι διαθέσιμη μόνο σε video που εγγράφηκαν στη μηχανή.

1. Προβάλετε το video που θέλετε να επεξεργαστείτε και πατήστε το **OK**.
 - Θα εμφανιστεί το μενού κατεύθυνσης αναπαραγωγής.
2. Επιλέξτε **[Movie Edit]** και πατήστε το κουμπί **OK**.
3. Χρησιμοποιήστε τα κουμπιά Δ ∇ για να επιλέξετε **[Movie Trimming]** και πατήστε το κουμπί **OK**.
 - Θα σας ζητηθεί να επιλέξετε τον τρόπο αποθήκευσης του επεξεργασμένου video.
[New File]: Αποθήκευση του video που περικόπτεται ως νέο αρχείο.
[Overwrite]: Αντικατάσταση του υπάρχοντος video.
[No]: Έξοδος χωρίς περικοπή του video.
 - Εάν στο video έχει εφαρμοστεί προστασία, τότε δεν μπορείτε να επιλέξετε **[Overwrite]**.
4. Επισημάνετε μια επιλογή και πατήστε το κουμπί **OK**.
 - Θα εμφανιστεί μια προβολή επεξεργασίας.
5. Κάντε περικοπή του video.
 - Χρησιμοποιήστε το κουμπί Δ για να επιστρέψετε στο πρώτο καρέ ή το κουμπί ∇ για να μεταφερθείτε στο τελευταίο καρέ.
 - Χρησιμοποιήστε τον μπροστινό ή τον πίσω επιλογέα ή το κουμπί \triangleleft για να επισημάνετε το πρώτο καρέ του τμήματος που θέλετε να διαγράψετε και πατήστε το κουμπί **OK**.
 - Χρησιμοποιήστε τον μπροστινό ή τον πίσω επιλογέα ή το κουμπί \triangleright για να επισημάνετε το τελευταίο καρέ του τμήματος που θέλετε να διαγράψετε και πατήστε το κουμπί **OK**.
6. Επισημάνετε την επιλογή **[Yes]** και πατήστε το κουμπί **OK**.
 - Το επεξεργασμένο video θα αποθηκευτεί.
 - Για να επιλέξετε ένα διαφορετικό τμήμα, επισημάνετε το **[No]** και πατήστε το κουμπί **OK**.
 - Εάν έχετε επιλέξει **[Overwrite]**, τότε θα ερωτηθείτε εάν θέλετε να περικόψετε και άλλο τμήμα από το video. Για να περικόψετε επιπλέον τμήμα, επισημάνετε το **[Continue]** και πατήστε το κουμπί **OK**.

Λήψη εικόνας από video (In-Movie Image Capture)

Δημιουργήστε μια φωτογραφία από ένα επιλεγμένο καρέ.

🔊 Αυτή η επιλογή είναι διαθέσιμη μόνο σε video **[4K]** που εγγράφηκαν στη μηχανή.

1. Προβάλετε το video που θέλετε να επεξεργαστείτε και πατήστε το **OK**.
 - Θα εμφανιστεί το μενού κατεύθυνσης αναπαραγωγής.
2. Επιλέξτε **[Movie Edit]** και πατήστε το κουμπί **OK**.
3. Χρησιμοποιήστε τα κουμπιά $\Delta \nabla$ για να επιλέξετε **[In-Movie Image Capture]** και πατήστε το κουμπί **OK**.
4. Χρησιμοποιήστε τα $\triangleleft \triangleright$ για να επιλέξετε το καρέ που θέλετε να αποθηκεύσετε ως φωτογραφία και πατήστε το κουμπί **OK**.
 - Η μηχανή θα αποθηκεύσει μια φωτογραφία του επιλεγμένου καρέ.
 - Χρησιμοποιήστε το κουμπί Δ για να μετακινηθείτε πίσω ή το κουμπί ∇ για να μετακινηθείτε μπροστά. Το πόσο θα μετακινηθείτε προς τα πίσω ή μπροστά εξαρτάται από τη συνολική διάρκεια του video.

Αλλαγή του ρόλου του κουμπιού () στη διάρκεια της αναπαραγωγής (Function)

Επιλέγει τον ρόλο που εκτελεί το κουμπί  ()

Μενού

• MENU →  → 2. Operations →   Function

  Function

[]: Δημιουργήστε ή τροποποιήστε μια «εντολή κοινής χρήσης» επισημαίνοντας φωτογραφίες για μεταφορά σε smartphone.

[]: Επιλογή πολλαπλών εικόνων.

Αλλαγή ρόλων στον μπροστινό και τον πίσω επιλογή κατά την αναπαραγωγή (Dial Function)

Επιλέξτε τους ρόλους που εκτελεί ο μπροστινός και ο πίσω επιλογέας.

Μενού

• MENU →  → 2. Operations →  Dial Function

| | |
|---|--|
|  (Ευρετήριο/ Μεγέθυνση) | Μεγέθυνση-σμίκρυνση ή μετάβαση σε προβολή ευρετηρίου κατά την αναπαραγωγή. |
| Prev/Next | Προβολή της προηγούμενης ή της επόμενης εικόνας κατά την αναπαραγωγή. |

Επιλογή του συντελεστή μεγέθυνσης αναπαραγωγής (Default Setting)

Επιλέξτε τον αρχικό συντελεστή μεγέθυνσης για την αναπαραγωγή σε μεγέθυνση.

Μενού

• MENU →  → 2. Operations →   Default Setting

| | |
|---|--|
| Recently | Μεγέθυνση με τον πιο πρόσφατα επιλεγμένο συντελεστή. |
| Equally Value | Οι εικόνες προβάλλονται με συντελεστή μεγέθυνσης 1:1. Στην οθόνη θα εμφανιστεί ένα εικονίδιο  . |
| $\times 2 / \times 3 / \times 5 / \times 7 / \times 10 / \times 14$ | Επιλέξτε τον αρχικό συντελεστή μεγέθυνσης. |

Αυτόματη περιστροφή φωτογραφιών με προσανατολισμό πορτραίτου στην αναπαραγωγή (🔄)

Επιλέξτε εάν οι φωτογραφίες με προσανατολισμό πορτραίτου θα περιστρέφονται αυτόματα για προβολή στη μηχανή.

Μενού

• MENU → 📺 → 3. Displays → 🔄

- | | |
|-----|--|
| On | Οι φωτογραφίες περιστρέφονται αυτόματα κατά την αναπαραγωγή. |
| Off | Οι φωτογραφίες δεν περιστρέφονται αυτόματα κατά την αναπαραγωγή. |



Επιλογή πληροφοριών που εμφανίζονται κατά την αναπαραγωγή (▶ Info Settings)

Επιλέξτε τις πληροφορίες που θα εμφανίζονται κατά την αναπαραγωγή. Πατώντας το κουμπί **INFO** κατά την αναπαραγωγή γίνεται εναλλαγή των επιλεγμένων προβολών.

Μενού

- **MENU** →  → 3. Displays →  Info Settings

1. Επιλέξτε τον τύπο προβολής και τοποθετήστε την ένδειξη επιλογής (✓) δίπλα του.
 - Χρησιμοποιήστε τα Δ ∇ για να επιλέξετε ένα στοιχείο και πατήστε το κουμπί **OK** για να εμφανιστεί η ένδειξη επιλογής (✓) δίπλα του. Για να καταργήσετε την επιλογή πατήστε ξανά το κουμπί **OK**.

| | |
|-------------------|--|
| Image Only | Εμφανίζεται μόνο η εικόνα. |
| Basic | Εμφανίζονται οι ελάχιστες πληροφορίες. Πατήστε το  για να κρύψετε ή να εμφανίσετε το  και τα [Highlight&Shadow] . |
| Overall | Εμφανίζονται όλες πληροφορίες, συμπεριλαμβάνοντας τις ρυθμίσεις λήψης και το ιστόγραμμα (P321). |

- ⓘ Δεν μπορείτε να απενεργοποιήσετε την ομάδα που χρησιμοποιείται εκείνη τη στιγμή, αλλά μπορείτε να διαμορφώσετε τα στοιχεία που εμφανίζονται.

Επιλογή πληροφοριών που εμφανίζονται κατά την αναπαραγωγή σε μεγέθυνση (Info Settings)

Επιλέξτε την προβολή όταν μεγεθύνετε τη φωτογραφία πατώντας το κουμπί στο οποίο αντιστοιχίσατε τη λειτουργία [Q] (μεγέθυνση) (P.363).



- 1 Οθόνη αναπαραγωγής
- 2 Πλαίσιο μεγέθυνσης
- 3 Προβολή κύλισης στη μεγέθυνση αναπαραγωγής

Μενού

• MENU → [Info] → 3. Displays → [Info] Info Settings

1. Επιλέξτε τον τύπο προβολής και τοποθετήστε την ένδειξη επιλογής (✓) δίπλα του.

- Χρησιμοποιήστε τα Δ ∇ για να επιλέξετε ένα στοιχείο και πατήστε το κουμπί **OK** για να εμφανιστεί η ένδειξη επιλογής (✓) δίπλα του. Για να καταργήσετε την επιλογή πατήστε ξανά το κουμπί **OK**.

| | |
|----------------|---|
| Magnify Frame | Εμφανίζει το πλαίσιο μεγέθυνσης. |
| Magnify Scroll | Σας επιτρέπει την κύλιση στην προβολή κατά τη μεγέθυνση αναπαραγωγής. |



- ⓘ Εάν καταργήσετε την ένδειξη επιλογής από όλα τα στοιχεία τότε δεν θα μπορείτε να μεγεθύνετε την εικόνα χρησιμοποιώντας το κουμπί στο οποίο αντιστοιχίσατε τη λειτουργία [Q] (μεγέθυνση).





Διαμόρφωση της προβολής ευρετηρίου (Settings)

Μπορείτε να αλλάξετε τον αριθμό λήψεων που εμφανίζονται στην προβολή ευρετηρίου και να επιλέξετε εάν θα εμφανίζεται ή όχι η προβολή ημερολογίου.

Μενού

-  / : MENU →  → 3. Displays →  Settings

1. Επιλέξτε τον τύπο προβολής και τοποθετήστε την ένδειξη επιλογής (✓) δίπλα του.
 - Χρησιμοποιήστε τα   για να επιλέξετε ένα στοιχείο και πατήστε το κουμπί **OK** για να εμφανιστεί η ένδειξη επιλογής (✓) δίπλα του. Για να καταργήσετε την επιλογή πατήστε ξανά το κουμπί **OK**.





| | |
|--|--|
|  4 /  9 /  25 /  100 | Επιλέξτε τον αριθμό λήψεων που εμφανίζονται στην προβολή ευρετηρίου. |
| Calendar | Οι φωτογραφίες εμφανίζονται σε ημερολόγιο. |

Λειτουργίες για διαμόρφωση των χειριστηρίων της μηχανής

















Αλλαγή των ρόλων των κουμπιών (Button Settings)





: **PASMB** /S&Q: **PASM**

Μπορείτε να αλλάξετε τον ρόλο που είναι ήδη αντιστοιχισμένος στα κουμπιά.

Οι λειτουργίες που θα αντιστοιχιστούν μέσω της ρύθμισης [ **Button Function**] ισχύουν μόνο στη λειτουργία . Οι λειτουργίες που θα αντιστοιχιστούν μέσω της ρύθμισης [ **Button Function**] ισχύουν μόνο στις λειτουργίες /S&Q.

Προσαρμόσιμα χειριστήρια

| Εικονίδιο | Κουμπί | Προεπιλεγμένος ρόλος | |
|---|--|--|---|
| | |  |  |
|  | Κουμπί Fn |  (αντιστάθμιση έκθεσης) | |
|  | Κουμπί  |  REC (εγγραφή video) | |
|  | Κουμπί  |  (Οθόνη/Σκόπευτρο) | [EVF Auto Switch] πατώντας παρατεταμένα το κουμπί |
|  | Κουμπί CP | Υπολογιστικές λειτουργίες | AEL |
|  | Κουμπί AF-ON | AF-ON | |
|  | Κουμπιά με βέλη |  (επιλογή στόχου AF) | |
|  | Κουμπί με βέλος  (δεξιά) ¹ | Εναλλαγή MF (εναλλαγή AF/MF) | |

| Εικονίδιο | Κουμπί | Προεπιλεγμένος ρόλος | |
|---|---------------------------------------|---|---|
| | |  |  |
|  | Κουμπί με βέλος ▽ (κάτω) ¹ | WB (ισορροπία λευκού) | |
|  | Κουμπί Fn στον φακό | AF Stop (AF Stop) | |

1 Για να χρησιμοποιήσετε τα κουμπιά με βέλη ▷ και ▽ με τους αντιστοιχισμένους ρόλους τους, επιλέξτε το στοιχείο **[Direct Function]** τη ρύθμιση [] (κουμπιά με βέλη).

Πλήρης πίνακας ελέγχου

- **OK** →  Button Function /  Button Function



Μενού

- **MENU** →  → 1. Operations → Button Settings →  Button Function
- **MENU** →  → 1. Operations → Button Settings →  Button Function





1. Επισημάνετε ένα κουμπί για διαμόρφωση με τα κουμπιά Δ ▽ και πατήστε το κουμπί **OK**.
2. Επισημάνετε μια λειτουργία για αντιστοίχιση χρησιμοποιώντας τα κουμπιά Δ ▽ ◀▶ και πατήστε το κουμπί **OK**.

Διαθέσιμοι ρόλοι

« μόνο»: Αυτός ο ρόλος είναι διαθέσιμος μόνο στο μενού [ **Button Function**] .

« μόνο»: Αυτός ο ρόλος είναι διαθέσιμος μόνο στο μενού [ **Button Function**] .











 Οι διαθέσιμες επιλογές διαφέρουν από κουμπί σε κουμπί.





| Ρόλος | Λειτουργία |
|---|---|
| Custom Mode 1–5 (C1–C5) | Ανακαλέστε τις ρυθμίσεις για την επιλεγμένη προσαρμόσιμη λειτουργία. Πατήστε το χειριστήριο μία φορά για να ανακαλέσετε τις αποθηκευμένες ρυθμίσεις, και πατήστε το ξανά για να επαναφέρετε τις προηγούμενες ρυθμίσεις (P.86). Το χειριστήριο εξακολουθεί να εκτελεί αυτήν τη λειτουργία εάν επιλέξετε μια προσαρμόσιμη λειτουργία με τον επιλογέα λειτουργιών. |
| REC (εγγραφή video) | Το κουμπί λειτουργεί ως κουμπί εγγραφής video. Πατήστε το για έναρξη ή διακοπή της εγγραφής. |
| RAW  (ποιότητα εικόνας RAW) ( μόνο) | Εάν πατήσετε το κουμπί με ρυθμισμένο το [] σε JPEG, τότε γίνεται αλλαγή σε RAW+JPEG. Εάν είναι ρυθμισμένο σε RAW ή RAW+JPEG, τότε η ρύθμιση δεν αλλάζει. Επίσης, μπορείτε να επιλέξετε μια ποιότητα εικόνας κρατώντας πατημένο το κουμπί και περιστρέφοντας έναν επιλογέα. |
| WB (WB) (Ισορροπία λευκού) | Προσαρμόστε τις ρυθμίσεις [WB] (P.248). Κρατήστε πατημένο το χειριστήριο και περιστρέψτε τον μπροστινό ή τον πίσω επιλογέα. Εναλλακτικά, πατήστε το κουμπί για να ενεργοποιήσετε τις ρυθμίσεις και, κατόπιν, περιστρέψτε τους επιλογείς. Επισημάνετε τις ρυθμίσεις με τον μπροστινό / πίσω επιλογέα είτε με τα κουμπιά   . |









| Ρόλος | Λειτουργία |
|--|--|
|  (Άμεση ρύθμιση ισορροπίας λευκού) | <p>Μετρήστε μια τιμή για την άμεση ρύθμιση ισορροπίας λευκού (P.253).</p> <p>Για να μετρήσετε την ισορροπία λευκού κατά τη φωτογράφιση, καδράρετε στην προβολή ένα αντικείμενο αναφοράς (ένα κομμάτι λευκό χαρτί ή κάτι παρόμοιο) και, κατόπιν, κρατήστε πατημένο το χειριστήριο και πατήστε το κουμπί κλείστρου. Θα εμφανιστεί μια λίστα επιλογών για την άμεση ρύθμιση της ισορροπίας λευκού, από τις οποίες μπορείτε να επιλέξετε τη θέση όπου θα αποθηκευτεί η νέα τιμή.</p> <p>Για να μετρήσετε την ισορροπία λευκού κατά την εγγραφή video, καδράρετε στην προβολή ένα αντικείμενο αναφοράς (ένα κομμάτι λευκό χαρτί ή κάτι παρόμοιο) και, πατήστε το κουμπί. Θα εμφανιστεί μια λίστα επιλογών για την άμεση ρύθμιση της ισορροπίας λευκού, από τις οποίες μπορείτε να επιλέξετε τη θέση όπου θα αποθηκευτεί η νέα τιμή.</p> |
| ISO | <p>Προσαρμόστε τις ρυθμίσεις [ISO] (P.175). Κρατήστε πατημένο το χειριστήριο και περιστρέψτε τον μπροστινό ή τον πίσω επιλογέα. Εναλλακτικά, πατήστε το κουμπί για να ενεργοποιήσετε τις ρυθμίσεις και, κατόπιν, περιστρέψτε τους επιλογείς. Επισημάνετε τις ρυθμίσεις με τον μπροστινό / πίσω επιλογέα είτε με τα κουμπιά .</p> |

| Ρόλος | Λειτουργία |
|------------------------------------|--|
| Exposure Comp. (☒) | <p>Προσαρμόστε τις ρυθμίσεις έκθεσης. Κρατήστε πατημένο το χειριστήριο και περιστρέψτε τον μπροστινό ή τον πίσω επιλογέα. Εναλλακτικά, πατήστε το κουμπί για να ενεργοποιήσετε τις ρυθμίσεις και, κατόπιν, περιστρέψτε τους επιλογείς. Οι διαθέσιμες ρυθμίσεις ποικίλλουν ανάλογα με τη λειτουργία λήψης:</p> <p>[P]: Χρησιμοποιήστε είτε τον μπροστινό ή τον πίσω επιλογέα είτε τα <D> για αντιστάθμιση έκθεσης. Χρησιμοποιήστε τα κουμπιά Δ ∇ για μετατόπιση προγράμματος.</p> <p>[A]: Χρησιμοποιήστε είτε τον μπροστινό ή τον πίσω επιλογέα είτε τα <D> για αντιστάθμιση έκθεσης. Χρησιμοποιήστε τα κουμπιά Δ ∇ για το διάφραγμα.</p> <p>[S]: Χρησιμοποιήστε είτε τον μπροστινό ή τον πίσω επιλογέα είτε τα <D> για αντιστάθμιση έκθεσης. Χρησιμοποιήστε τα κουμπιά Δ ∇ για την ταχύτητα κλείστρου.</p> <p>[M]: Χρησιμοποιήστε τον πίσω επιλογέα ή τα Δ ∇ για την ταχύτητα κλείστρου. Χρησιμοποιήστε τον μπροστινό επιλογέα ή τα κουμπιά <D> για το διάφραγμα.</p> <p>☞ Για πληροφορίες σχετικά με την προσαρμογή ρυθμίσεων έκθεσης όταν είναι επιλεγμένο το [Auto] για τη ρύθμιση [ISO] (P.175), ανατρέξτε στην ενότητα «Ρύθμιση της αντιστάθμισης έκθεσης» (P.162).</p> <p>[B]: Χρησιμοποιήστε τον πίσω επιλογέα ή τα Δ ∇ για εναλλαγή λειτουργίας μεταξύ bulb/time και ζωντανής σύνθετης φωτογράφισης. Χρησιμοποιήστε τον μπροστινό επιλογέα ή τα κουμπιά <D> για το διάφραγμα.</p> |
| AEL (AE lock) | <p>Πατήστε το κουμπί για να κλειδώσετε την έκθεση. Πατήστε ξανά για ξεκλείδωμα.</p> |
| Flicker Scan (Flicker Scan) | <p>Προσαρμόστε τις ρυθμίσεις [Flicker Scan] (P.165). Πατήστε το χειριστήριο για να επιλέξετε το [On]. Μπορείτε να προσαρμόζετε την ταχύτητα κλείστρου για βέλτιστα αποτελέσματα ενώ ελέγχετε την εμφάνιση των λωρίδων στην προβολή. Πατήστε ξανά το χειριστήριο για να δείτε τις πληροφορίες λήψης και άλλες ρυθμίσεις. Κρατήστε πατημένο το χειριστήριο για να επιλέξετε το [Off] για τη λειτουργία [Flicker Scan].</p> |

| Ρόλος | Λειτουργία |
|---|--|
| IS Mode (IS) | <p>Ενεργοποιήστε και απενεργοποιήστε τη λειτουργία [Image Stabilizer] (P.214). Πατήστε μία φορά για να επιλέξετε το [Off] και πατήστε ξανά για να ενεργοποιήσετε τη σταθεροποίηση εικόνας. Κρατήστε πατημένο το χειριστήριο και περιστρέψτε τον μπροστινό ή τον πίσω επιλογέα για να εμφανίσετε τις επιλογές της λειτουργίας [Image Stabilizer].</p> |
| Computational Modes (CP) (📷 μόνο) | <p>Εναλλαγή ρόλων του κουμπιού CP (Υπολογιστικές Λειτουργίες) (P.378). Πατήστε το κουμπί για να ενεργοποιήσετε τις Υπολογιστικές λειτουργίες που χρησιμοποιήθηκαν τελευταία. Κρατήστε πατημένο το κουμπί και περιστρέψτε τον μπροστινό ή τον πίσω επιλογέα για να αλλάξετε τις ρυθμίσεις για τις Υπολογιστικές Λειτουργίες ή να μεταβείτε σε άλλες Υπολογιστικές Λειτουργίες.</p> |
| High Res Shot (📷) (📷 μόνο) | <p>Εάν πατήσετε το κουμπί με επιλεγμένο το [Off] για τη λειτουργία [High Res Shot], τότε ενεργοποιείται η επιλεγμένη ρύθμιση για τη λειτουργία [High Res Shot]. Εάν η επιλογή είναι διαφορετική από το [Off], τότε πατώντας το κουμπί επιλέγεται το [Off]. Για να κάνετε μια επιλογή για τη λειτουργία [High Res Shot], πατήστε παρατεταμένα το κουμπί και περιστρέψτε τον μπροστινό / πίσω επιλογέα.</p> |
| Live ND Shooting (ND) (📷 μόνο) | <p>Ενεργοποιήστε το φίλτρο ζωντανής λήψης ND (P.266). Πατήστε μία φορά για ενεργοποίηση της λειτουργίας [Live ND Shooting]. Πατήστε ξανά για απενεργοποίηση. Κρατήστε πατημένο το κουμπί και περιστρέψτε τον μπροστινό ή τον πίσω επιλογέα για να προσαρμόσετε τις ρυθμίσεις [ND Number].</p> |
| Live GND Shooting (GND) (📷 μόνο) | <p>Ενεργοποιήστε το ζωντανό φίλτρο GND (P.270). Πατήστε μία φορά για ενεργοποίηση της λειτουργίας [Ζωντανή Λήψη GND] και ρυθμίστε τη θέση φίλτρου και το όριο. Πατήστε ξανά το χειριστήριο για να δείτε τις πληροφορίες λήψης και άλλες ρυθμίσεις. Κρατήστε πατημένο το κουμπί και περιστρέψτε τον μπροστινό ή τον πίσω επιλογέα για να προσαρμόσετε τα [Filter Type] και [GND Number]. Κρατήστε πατημένο το χειριστήριο για να επιλέξετε το [Off] για τη λειτουργία [Live GND Shooting].</p> |
| Focus Stacking (📷) (📷 μόνο) | <p>Εναλλαγή της λειτουργίας [Focus Stacking] μεταξύ [On] και [Off]. Για να κάνετε μια επιλογή [Focus Stacking], πατήστε και κρατήστε πατημένο το κουμπί.</p> |





| Ρόλος | Λειτουργία |
|---|--|
| HDR  μόνο | Ενεργοποιήστε τη λήψη HDR (P.279). Πατήστε μία φορά για ενεργοποίηση της λήψης HDR. Πατήστε ξανά για απενεργοποίηση. Κρατήστε πατημένο το κουμπί και περιστρέψτε τον μπροστινό ή τον πίσω επιλογέα για να προσαρμόσετε τις ρυθμίσεις [HDR] . |
| Multiple Exposure   μόνο | Εναλλαγή της λειτουργίας [Multiple Exposure] μεταξύ [On] και [Off] . Για να κάνετε μια επιλογή [Multiple Exposure] , πατήστε και κρατήστε πατημένο το κουμπί. |
| Digital Tele-converter  : 2x /  : 1.4x | Ενεργοποιήστε και απενεργοποιήστε τον ψηφιακό τηλεμετατροπέα (P.286). Πατήστε μία φορά για μεγέθυνση και πατήστε ξανά για σμίκρυνση. Μπορείτε να τον ενεργοποιείτε/απενεργοποιείτε ακόμα και όταν εγγράφετε video. Κατά την εγγραφή video, εμφανίζεται ένα πλαίσιο που υποδεικνύει την περιοχή που θα μεγεθυνθεί από τον ψηφιακό τηλεμετατροπέα. |
| Keystone Comp.   μόνο | Πατήστε το χειριστήριο για να δείτε τις ρυθμίσεις αντιστάθμισης προοπτικής (P.291). Αφού προσαρμόσετε τις ρυθμίσεις, πατήστε ξανά το χειριστήριο για έξοδο. Για να ακυρώσετε την αντιστάθμιση προοπτικής, κρατήστε πατημένο το χειριστήριο. |
| Fisheye Compensation   μόνο | Ενεργοποιήστε τη διόρθωση fisheye (P.293). Πατήστε μία φορά για ενεργοποίηση της διόρθωσης fisheye. Πατήστε ξανά για απενεργοποίηση. Κρατήστε πατημένο το κουμπί και περιστρέψτε τον μπροστινό ή τον πίσω επιλογέα για να επιλέξετε το 1, 2 ή 3 της ρύθμισης [Angle] . |
| AE BKT  μόνο | Εάν πατήσετε το κουμπί με επιλεγμένο το [Off] για τη λειτουργία [AE BKT] , τότε ενεργοποιείται η επιλεγμένη ρύθμιση για τη λειτουργία [AE BKT] . Εάν η επιλογή είναι διαφορετική από το [Off], τότε πατώντας το κουμπί επιλέγεται το [Off] . Για να κάνετε μια επιλογή για τη λειτουργία [AE BKT] , πατήστε παρατεταμένα το κουμπί και περιστρέψτε τον μπροστινό / πίσω επιλογέα. |
| WB BKT  μόνο | Εάν πατήσετε το κουμπί με επιλεγμένο το [Off] για τη λειτουργία [WB BKT] , τότε ενεργοποιείται η επιλεγμένη ρύθμιση για τη λειτουργία [WB BKT] . Εάν η επιλογή είναι διαφορετική από το [Off], τότε πατώντας το κουμπί επιλέγεται το [Off] . Για να κάνετε μια επιλογή για τη λειτουργία [WB BKT] , πατήστε παρατεταμένα το κουμπί και περιστρέψτε τον μπροστινό / πίσω επιλογέα. |













| Ρόλος | Λειτουργία |
|--|--|
| FL BKT  μόνο) | <p>Εάν πατήσετε το κουμπί με επιλεγμένο το [Off] για τη λειτουργία [FL BKT], τότε ενεργοποιείται η επιλεγμένη ρύθμιση για τη λειτουργία [FL BKT]. Εάν η επιλογή είναι διαφορετική από το [Off], τότε πατώντας το κουμπί επιλέγεται το [Off]. Για να κάνετε μια επιλογή για τη λειτουργία [FL BKT], πατήστε παρατεταμένα το κουμπί και περιστρέψτε τον μπροστινό / πίσω επιλογέα.</p> |
| ISO BKT  μόνο) | <p>Εάν πατήσετε το κουμπί με επιλεγμένο το [Off] για τη λειτουργία [ISO BKT], τότε ενεργοποιείται η επιλεγμένη ρύθμιση για τη λειτουργία [ISO BKT]. Εάν η επιλογή είναι διαφορετική από το [Off], τότε πατώντας το κουμπί επιλέγεται το [Off]. Για να κάνετε μια επιλογή για τη λειτουργία [ISO BKT], πατήστε παρατεταμένα το κουμπί και περιστρέψτε τον μπροστινό / πίσω επιλογέα.</p> |
| ART BKT  μόνο) | <p>Εναλλαγή της λειτουργίας [ART BKT] μεταξύ [On] και [Off]. Για να κάνετε μια επιλογή [ART BKT], πατήστε και κρατήστε πατημένο το κουμπί.</p> |
| Focus BKT  μόνο) | <p>Εναλλαγή της λειτουργίας [Focus BKT] μεταξύ [On] και [Off]. Για να κάνετε μια επιλογή [Focus BKT], πατήστε και κρατήστε πατημένο το κουμπί.</p> |
| AF-ON | <p>Η μηχανή εστιάζει αυτόματα συνεχώς, όσο κρατάτε πατημένο το κουμπί (P.123). Η αυτόματη εστίαση τερματίζεται όταν αφήσετε το κουμπί.</p> |
| MF (MF) (εναλλαγή AF/MF) | <p>Κάντε εναλλαγή λειτουργίας μεταξύ AF και MF. Πατήστε μία φορά για να επιλέξετε την MF και πατήστε ξανά για να επιστρέψετε στην προηγούμενη λειτουργία. Επίσης, μπορείτε να επιλέξετε λειτουργία εστίασης, κρατώντας πατημένο το κουμπί και περιστρέφοντας τον επιλογέα.</p> |
| Προεπιλογ. MF (Pre MF) | <p>Ρυθμίστε το [AF Mode] σε [Pre MF] (P.105) Πατήστε μία φορά το χειριστήριο για να ενεργοποιήσετε την προεπιλεγμένη MF και πατήστε το ξανά για επαναφορά της προηγούμενης λειτουργίας εστίασης. Εναλλακτικά, μπορείτε επίσης να επιλέξετε τη [AF Mode] κρατώντας πατημένο το χειριστήριο και περιστρέφοντας έναν επιλογέα.</p> |

| Ρόλος | Λειτουργία |
|--|---|
| Ανίχνευση Θέματος  | <p>Το θέμα για εστίαση μπορεί να κλειδωθεί (σταθερό) με το κουμπί. Εάν ανιχνεύονται πολλαπλά θέματα, μπορείτε να επιλέξετε και να κλειδώσετε το θέμα για εστίαση περιστρέφοντας τον μπροστινό ή τον πίσω επιλογέα, ενώ πατάτε το κουμπί.</p> <p>Όταν ανιχνεύονται μάτια ενώ το  Human έχει επιλεγεί, μπορείτε να επιλέξετε ποιο μάτι θα κλειδωθεί ως το θέμα για εστίαση περιστρέφοντας τον μπροστινό ή τον πίσω επιλογέα, ενώ πατάτε το κουμπί.</p> <p>Όταν έχετε κλειδώσει, μπορείτε να επιλέξετε άλλο θέμα πατώντας .</p> <p>Για ξεκλείδωμα, πατήστε ξανά.</p> <p>Μπορείτε να χρησιμοποιήσετε αυτήν τη λειτουργία και κατά την εγγραφή video.</p> |
| Subject Detection  | <p>Εάν πατήσετε το κουμπί με επιλεγμένο το [Off] για τη λειτουργία [Subject Selection], τότε ενεργοποιείται η επιλεγμένη ρύθμιση για τη λειτουργία [Subject Selection]. Εάν η επιλογή είναι διαφορετική από το [Off], τότε πατώντας το κουμπί επιλέγεται το [Off]. Για να κάνετε μια επιλογή για τη λειτουργία [Subject Selection], πατήστε παρατεταμένα το κουμπί και περιστρέψτε τον μπροστινό / πίσω επιλογέα.</p> |
| AF Limiter (AFLimit)  μόνο | <p>Ενεργοποιήστε τον [AF Limiter] (P.138). Πατήστε μία φορά για ενεργοποίηση της λειτουργίας [AF Limiter]. Πατήστε ξανά για απενεργοποίηση. Κρατήστε πατημένο το κουμπί και περιστρέψτε τον μπροστινό ή τον πίσω επιλογέα για να επιλέξετε μία από τις τρεις αποθηκευμένες ρυθμίσεις.</p> |
| AF Area Select  (Επιλ. Περιοχής AF) | <p>Διαμόρφωση της λειτουργίας στόχου AF (P.112) και του σημείου στόχου AF (P.111). Πατήστε το χειριστήριο για να προβάλετε την οθόνη επιλογής στόχου AF.</p> <p>Χρησιμοποιήστε τον μπροστινό ή τον πίσω επιλογέα για να επιλέξετε τη λειτουργία στόχου AF, και τα κουμπιά με βέλη για να τοποθετήσετε τον στόχο AF.</p> <p> Μπορείτε να επιλέξετε τα χειριστήρια που θα χρησιμοποιείτε για αυτή τη λειτουργία.  «Επιλογή στόχου AF  Select Screen Settings» (P.149)</p> |

| Ρόλος | Λειτουργία |
|---|--|
| <p>[::]Home ([::]HP) (Αρχική θέση AF) (📷 μόνο)</p> | <p>Ανακαλεί τις ήδη αποθηκευμένες ρυθμίσεις της «αρχικής θέσης» για τα στοιχεία [AF Target Mode] και [AF Target Point]. Οι ρυθμίσεις αρχικής θέσης αποθηκεύονται με το [📷::] Set Home (P.147).</p> <p>🔍 Μπορείτε να αποθηκεύσετε διαφορετικές αρχικές θέσεις για τους προσανατολισμούς τοπίου (οριζόντιο) και πορτραίτου (κατακόρυφο). 🔄 «Αντιστοίχιση επιλογής στόχου AF στον προσανατολισμό της μηχανής (📷Orientation Linked [::])» (P.145)</p> |
| <p>Peaking (Peak)</p> | <p>Ενεργοποιήστε και απενεργοποιήστε το peaking εστίασης (P.155). Πατήστε το χειριστήριο μία φορά για να ενεργοποιήσετε το peaking και πατήστε το ξανά για να το απενεργοποιήσετε. Όταν το peaking είναι ενεργοποιημένο, οι επιλογές (χρώμα, ένταση) εμφανίζονται πατώντας το κουμπί INFO.</p> |
| <p>Focus Ring Lock (🔒)</p> | <p>Πατήστε μία φορά το χειριστήριο για να απενεργοποιήσετε τον δακτύλιο εστίασης του φακού και πατήστε το ξανά για να τον ενεργοποιήσετε. Αυτή η επιλογή ενεργοποιείται όταν επιλέγεται [S-AF MF], [C-AF MF], [MF], [C-AF+TR MF], [Pre MF] ή [📷AF MF] για τη λειτουργία [AF Mode].</p> <p>Όταν ο δακτύλιος είναι απενεργοποιημένος το τμήμα MF της ένδειξης λειτουργίας AF εμφανίζεται με γκριζο χρώμα. Με τους φακούς που διαθέτουν συμπλέκτη MF (χειροκίνητης εστίασης), το πάτημα του κουμπιού δεν εκτελεί καμία λειτουργία εάν ο δακτύλιος εστίασης βρίσκεται στη θέση MF (προς το σώμα της μηχανής).</p> <p>Το κλειδί του δακτυλίου εστίασης τερματίζεται εάν απενεργοποιήσετε τη μηχανή ή τοποθετήσετε διαφορετικό φακό.</p> |
| <p>Magnify (🔍)</p> | <p>Πατήστε το χειριστήριο μία φορά για να εμφανίσετε το πλαίσιο μεγέθυνσης και πατήστε ξανά για να μεγεθύνετε (P.117). Πατήστε το χειριστήριο τρίτη φορά για να βγείτε από τη μεγέθυνση. Για να αποκρύψετε το πλαίσιο μεγέθυνσης, κρατήστε πατημένο το χειριστήριο. Χρησιμοποιήστε τους χειρισμούς αφής ή τα κουμπιά △ ▽ ◀ ▶ για να μετακινήσετε το πλαίσιο μεγέθυνσης.</p> |

| Ρόλος | Λειτουργία |
|--|---|
| Preview (🔍) (📷 μόνο) | Κλείνει το διάφραγμα έως την επιλεγμένη τιμή. Αυτό σας επιτρέπει να ελέγξετε το βάθος πεδίου. Το διάφραγμα κλείνει έως την επιλεγμένη τιμή όσο μένει πατημένο το κουμπί. Μπορείτε να επιλέξετε τις λειτουργίες προεπισκόπησης, χρησιμοποιώντας τη ρύθμιση [Lock] (P.392). |
| LV Mode (S-OVF) (📷 μόνο) | Εναλλάσσει τη ρύθμιση [LV Mode] (P.394) μεταξύ των τιμών [Standard] και [S-OVF]. |
| Night Vision (Night LV) (📷 μόνο) | Εάν πατήσετε το κουμπί με επιλεγμένο το [Off] για τη λειτουργία [Night Vision] (P.395), τότε επιλέγεται το [On]. Εάν είναι επιλεγμένο το [On], τότε πατώντας το κουμπί επιλέγεται το [Off]. |
| Level Disp (📏) | Εμφανίστε τον ψηφιακό μετρητή επιπέδου. Η ένδειξη της γραμμής έκθεσης στο σκόπευτρο λειτουργεί ως μετρητής επιπέδου. Για έξοδο πατήστε ξανά το χειριστήριο. Αυτή η επιλογή ενεργοποιείται όταν το στοιχείο [Style 1] ή το [Style 2] επιλέγεται για [EVF Style] (P.400). |
| View Selection (LOI) (Επιλογή προβολής) | Κάντε εναλλαγή μεταξύ φωτογράφισης με σκόπευτρο και ζωντανής προβολής. Εάν επιλέξατε το [Off] για τη ρύθμιση [EVF Auto Switch] (P.434) τότε η προβολή θα εναλλάσσεται μεταξύ σκοπεύτρου και οθόνης. Για να εμφανίσετε τις επιλογές της λειτουργίας [EVF Auto Switch] κρατήστε πατημένο το χειριστήριο. |
| Lens Info Settings (Exif Lens) | Ανακαλέστε τα ήδη αποθηκευμένα δεδομένα του φακού (P.426). Ανακαλέστε τα αποθηκευμένα δεδομένα του υπάρχοντος φακού, μετά από αλλαγή φακών ή παρόμοιες περιπτώσεις. |
| Multi Function (Multi Fn) (Πολλ. Λειτουργ) | Διαμορφώστε το χειριστήριο για χρήση ως κουμπί πολλαπλών λειτουργιών (P.376). Κρατήστε πατημένο το χειριστήριο και περιστρέψτε τον μπροστινό ή τον πίσω επιλογέα για να επιλέξετε τη λειτουργία που θα εκτελείται. Η επιλεγμένη λειτουργία εκτελείται πατώντας το χειριστήριο. |
| Test Picture (📷 Test) (📷 μόνο) | Κάντε μια δοκιμαστική λήψη. Μπορείτε να δείτε τα αποτελέσματα των επιλεγμένων ρυθμίσεων σε πραγματική φωτογραφία. Εάν κρατήσετε πατημένο το χειριστήριο ενώ πατάτε το κουμπί κλείστρου, τότε θα μπορέσετε να δείτε τα αποτελέσματα χωρίς να αποθηκευτεί η φωτογραφία στην κάρτα μνήμης. |

| Ρόλος | Λειτουργία |
|---|--|
| Direct Function  | <p>Αντιστοιχίστε ρόλους στα κουμπιά με βέλη (Δ ▽ ◀ ▶). Δεν είναι δυνατή η αντιστοίχιση των παρακάτω ρόλων:</p> <p>Κουμπί ◀: [∞] (επιλογή στόχου AF)</p> <p>Κουμπί Δ: [] (αντιστάθμιση έκθεσης)</p> <p>Κουμπί ▶: Εναλλαγή MF (εναλλαγή AF/MF)</p> <p>Κουμπί ▽: WB (ισορροπία λευκού)</p> <ul style="list-style-type: none"> Μπορείτε να αντιστοιχίσετε άλλες λειτουργίες στα κουμπιά ▶ και ▽. |
| Flash Mode (⚡)  μόνο) | <p>Ρυθμίσεις του φλας (P.188). Πατήστε μία φορά για να εμφανίσετε τις επιλογές του φλας και πατήστε ξανά για ενεργοποίηση της επισημασμένης επιλογής και έξοδο. Επισημάνετε τις ρυθμίσεις με τον μπροστινό / πίσω επιλογέα είτε με τα κουμπιά ◀ ▶.</p> <p>⌚ Αυτή η λειτουργία αντιστοιχίζεται μόνο στα κουμπιά ▶ και ▽. Πρώτα πρέπει να έχετε ρυθμίσει το στοιχείο [⚡] σε [Direct Function].</p> |
|  (διαδοχικές λήψεις/ Χρονομέτρης αυτοφωτογράφισης)  μόνο) | <p>Επιλέξτε μια λειτουργία προώθησης (διαδοχικές λήψεις/ χρονομέτρης αυτοφωτογράφισης) (P.199). Πατήστε το κουμπί για να εμφανίσετε τις επιλογές προώθησης και επιλέξτε λειτουργία είτε περιστρέφοντας τον μπροστινό / πίσω επιλογέα είτε χρησιμοποιώντας τα κουμπιά ◀ ▶.</p> <p>⌚ Αυτή η λειτουργία αντιστοιχίζεται μόνο στα κουμπιά ▶ και ▽. Πρώτα πρέπει να έχετε ρυθμίσει το στοιχείο [⚡] σε [Direct Function].</p> |
| Ηλεκτρ. ζουμ (W↔T) | <p>Έλεγχος εστιακής απόστασης φακών με μοτέρ zoom. Πατήστε το χειριστήριο και χρησιμοποιήστε τα κουμπιά με βέλη για μεγέθυνση ή σμίκρυνση. Χρησιμοποιήστε τα Δ ή ▶ για μεγέθυνση ή τα ▽ ή ◀ για σμίκρυνση.</p> <p>⌚ Αυτή η λειτουργία αντιστοιχίζεται μόνο στα κουμπιά ▶ και ▽. Πρώτα πρέπει να έχετε ρυθμίσει το στοιχείο [⚡] σε [Direct Function].</p> |

| Ρόλος | Λειτουργία |
|--|---|
|  Lock (🔒) (κλείδωμα χειρισμών αφής) | <p>Κλειδώστε τους χειρισμούς αφής. Πατήστε το κουμπί για να κλειδώσετε τους χειρισμούς αφής και πατήστε το ξανά για να τους ξεκλειδώσετε.</p> <p>🕒 Αυτή η λειτουργία αντιστοιχίζεται μόνο στα κουμπιά ▷ και ▽. Πρώτα πρέπει να έχετε ρυθμίσει το στοιχείο [] σε [Direct Function].</p> |
| AF Stop (AF Stop) | <p>Διακόπτει την αυτόματη εστίαση. Η εστίαση κλειδώνει και η αυτόματη εστίαση μένει ανενεργή όσο είναι πατημένο το χειριστήριο. Ισχύει μόνο για το κουμπί  του φακού.</p> |
|  Lock (Lock  (🔒 μόνο) | <p>Εάν πατήσετε το κουμπί κατά την εγγραφή video στις λειτουργίες /S&Q με την ισορροπία λευκού ρυθμισμένη στο [WB Auto], τότε η ισορροπία λευκού κλειδώνει. Για ξεκλείδωμα, πατήστε ξανά.</p> |
|  View Assist (BT.709) (🔒 μόνο) | <p>Αλλάζει τη λειτουργία [ View Assist] μεταξύ [On] και [Off]. Μπορείτε επίσης να αλλάξετε τις ρυθμίσεις κατά την εγγραφή video.</p> |
| Zebra Pattern Settings ( Zebra) (🔒 μόνο) | <p>Εναλλαγή της λειτουργίας [Zebra Pattern Settings] μεταξύ [On] και [Off]. Μπορείτε επίσης να αλλάξετε τις ρυθμίσεις κατά την εγγραφή video.</p> |
| C-AF when  ( C-AF) (🔒 μόνο) | <p>Εναλλαγή της λειτουργίας [ C-AF when ] (P.130) μεταξύ [Yes] και [No]. Μπορείτε επίσης να αλλάξετε τις ρυθμίσεις κατά την εγγραφή video.</p> |
| Off | <p>Το χειριστήριο δεν χρησιμοποιείται.</p> |

Χρήση των επιλογών πολλαπλής λειτουργίας (Multi Function)

Αντιστοιχίστε πολλαπλές λειτουργίες στο ίδιο κουμπί.

① Για να χρησιμοποιήσετε την πολλαπλή λειτουργία, πρέπει πρώτα να αντιστοιχίσετε το **[Multi Function]** σε ένα χειριστήριο της μηχανής.  «Προσαρμόσιμα χειριστήρια» (P.363)

Επιλογή μιας λειτουργίας

1. Κρατήστε πατημένο το κουμπί στο οποίο αντιστοιχίστηκε το **[Multi Function]** και περιστρέψτε τον μπροστινό ή τον πίσω επιλογέα.

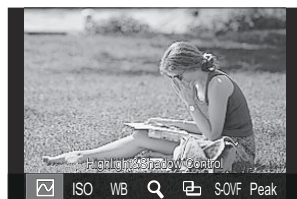



- Περιστρέψτε τον επιλογέα μέχρι να επισημανθεί η λειτουργία που θέλετε. Ελευθερώστε το κουμπί για να επιλέξετε την επισημασμένη λειτουργία.



2. Πατήστε το κουμπί στο οποίο αντιστοιχίστηκε το **[Multi Function]**.

3. Προσαρμόστε τις ρυθμίσεις.

Μπορείτε να χρησιμοποιήσετε το κουμπί **[Multi Function]** για τα εξής:

| | | |
|---|-------------------------------------|--|
|  | Highlight&Shadow Control | Αλλάξτε τη ρύθμιση περιστρέφοντας τον μπροστινό ή τον πίσω επιλογέα. Πατήστε το κουμπί INFO για να αλλάξετε την περιοχή (φωτεινών, σκοτεινών, μεσαίων τόνων) που θα διαμορφώσετε. |
| ISO | ISO | Αλλάξτε τη ρύθμιση περιστρέφοντας τον μπροστινό ή τον πίσω επιλογέα. |
| WB | WB | |
|  | Magnify | Θα εμφανιστεί ένα πλαίσιο μεγέθυνσης. |

| | | |
|---|---|---|
|  | Image Aspect | Αλλάξτε τη ρύθμιση περιστρέφοντας τον μπροστινό ή τον πίσω επιλογέα. |
| S-OVF |  LV Mode | Με κάθε πάτημα του κουμπιού η ρύθμιση αλλάζει μεταξύ των λειτουργιών [Standard] και [S-OVF] . |
| Peak | Peaking | Ενεργοποιείται και απενεργοποιείται με κάθε πάτημα του κουμπιού. |

 Μπορείτε να επιλέξετε τις επιλογές που θα εμφανίζονται.  [\[Multi Function Settings\] \(P.413\)](#)

 Το **[Highlight&Shadow Control]** μπορεί να διαμορφωθεί επίσης με τις ακόλουθες ενέργειες.

- Κατά τη λήψη, πατήστε το κουμπί **Fn** (Αντιστάθμιση έκθεσης) και μετά πατήστε το κουμπί **INFO**.
- Αφού πατήσετε το κουμπί **OK** στην προβολή λήψης, επιλέξτε **[Exposure Comp./**] στον πλήρη πίνακα ελέγχου [\(P98\)](#) και πατήστε το κουμπί **OK**.

Χρήση του κουμπιού CP (Computational Modes)

Πατήστε το κουμπί για να ενεργοποιήσετε τις Υπολογιστικές λειτουργίες που χρησιμοποιήθηκαν τελευταία. Κρατήστε το κουμπί και περιστρέψτε τον μπροστινό ή τον πίσω επιλογέα για να αλλάξετε τις ρυθμίσεις για τις Υπολογιστικές Λειτουργίες ή να μεταβείτε σε άλλες Υπολογιστικές Λειτουργίες.

① Εάν στο κουμπί **CP** έχετε αντιστοιχίσει άλλον ρόλο, τότε πρέπει να αντιστοιχίσετε τη λειτουργία [**Computational Modes**] σε κάποιο άλλο χειριστήριο χρησιμοποιώντας τη ρύθμιση [**Button Function**]. 🖱️ «Προσαρμοσίμα χειριστήρια» (P.363)

Εναλλαγή Υπολογιστικών Λειτουργιών/Ρυθμίσεων

1. Πατήστε το κουμπί **CP** και περιστρέψτε τον μπροστινό ή τον πίσω επιλογέα.

- Περιστρέψτε τον επιλογέα μέχρι να επισημανθεί η Υπολογιστική Λειτουργία/Ρύθμιση που θέλετε. Επιλέξτε την επισημασμένη λειτουργία και αφήστε το κουμπί.
- Εάν έχετε επιλέξει το [**Live GND Shooting**], αφού αφήσετε το κουμπί, μπορείτε να επιλέξετε το στοιχείο [**Filter Type**] περιστρέφοντας τον μπροστινό επιλογέα. Πατήστε ξανά το κουμπί για να ρυθμίσετε τη θέση του φίλτρου και το όριο.
- Επιλέξτε [**Off**] για να εξέλθετε από τις Υπολογιστικές Λειτουργίες και να επιστρέψετε στην κανονική λήψη.



2. Μπορείτε να τραβήξετε φωτογραφίες με την επιλεγμένη Υπολογιστική Λειτουργία και ρύθμιση.

Ενεργοποίηση ή απενεργοποίηση των Υπολογιστικών Λειτουργιών

Παρακάτω παρατίθενται οι λειτουργίες όταν είναι πατημένο το κουμπί **CP**. Ανακαλείται η τελευταία Υπολογιστική Λειτουργία που χρησιμοποιήθηκε.

| | | |
|---|-------------------|---|
|  | High Res Shot | Ενεργοποιείται και απενεργοποιείται με κάθε πάτημα του κουμπιού. |
| ND2–ND64 | Live ND Shooting | Ενεργοποιείται και απενεργοποιείται με κάθε πάτημα του κουμπιού. |
| GND2–GND8 | Live GND Shooting | Η προβολή εναλλάσσεται μεταξύ της προβολής για τη ρύθμιση της θέσης του φίλτρου και του ορίου και της αρχικής προβολής λήψης με κάθε πάτημα του κουμπιού. Κρατήστε πατημένο το κουμπί για να επιλέξετε το [Off] για τη λειτουργία [Live GND Shooting] . |
|  | Focus Stacking | Ενεργοποιείται και απενεργοποιείται με κάθε πάτημα του κουμπιού. Για να κάνετε μια επιλογή [Focus Stacking] , πατήστε και κρατήστε πατημένο το κουμπί. |
| HDR1/ HDR2 | HDR | Ενεργοποιείται και απενεργοποιείται με κάθε πάτημα του κουμπιού. |
|  | Multiple Exposure | Ενεργοποιείται και απενεργοποιείται με κάθε πάτημα του κουμπιού. Για να κάνετε μια επιλογή [Multiple Exposure] , πατήστε και κρατήστε πατημένο το κουμπί. |

☞ Μπορείτε να επιλέξετε τις επιλογές που θα εμφανίζονται.  «Επιλογή των διαθέσιμων ρυθμίσεων μέσω του κουμπιού **CP** (**CP** Button Settings)» (P.412)

Εγγραφή video πατώντας το κουμπί κλείστρου (Shutter Function)

: **PASMB** /S&Q: **PASM**

Διαμορφώστε το κουμπί κλείστρου ως κουμπί  (εγγραφή video).

Μενού

• **MENU** ➔  ➔ 1. Operations ➔ Button Settings ➔  Shutter Function

| | |
|--|---|
| Off | Το κουμπί κλείστρου δεν μπορεί να χρησιμοποιηθεί για την εγγραφή video. |
|  REC | Πατήστε το κουμπί μέχρι το τέρμα για να ξεκινήσετε ή τερματίσετε την εγγραφή video. |

Αντιστοίχιση ρόλων στον μπροστινό και τον πίσω επιλογέα (📷 Dial Function / 📷 Dial Function)

📷: PASMB 📷/S&Q: PASM

Επιλέξτε τους ρόλους που εκτελεί ο μπροστινός και ο πίσω επιλογέας.

Μενού

- MENU → ⚙️ → 1. Operations → Dial Settings → 📷 Dial Function
- MENU → ⚙️ → 1. Operations → Dial Settings → 📷 Dial Function

1. Επισημάνετε μια επιλογή και πατήστε το κουμπί **OK**.

- Επιλέξτε έναν επιλογέα με τα κουμπιά <D>, και με τα κουμπιά Δ ▽ επιλέξτε έναν ρόλο.
- Πατήστε το κουμπί **INFO** για εναλλαγή μεταξύ των θέσεων του μοχλό.
- Όταν ολοκληρωθούν οι ρυθμίσεις, πατήστε το κουμπί **OK**.

🕒 Εάν η επιλογή στη λειτουργία [📷 Fn Lever Function] / [📷 Fn Lever Function] είναι διαφορετική του [mode1], τότε οι λειτουργίες που αντιστοιχίστηκαν στον μοχλό 1 ενεργοποιούνται, ακόμα κι αν ο μοχλός βρίσκεται στη θέση 2.

Παρακάτω αναγράφονται οι λειτουργίες που μπορείτε να αντιστοιχίσετε μέσω της ρύθμισης [📷 Dial Function].

| Ρόλος | Λειτουργία | Λειτουργία λήψης | | | | |
|------------------------------|---|------------------|---|---|---|----------------|
| | | P | A | S | M | B |
| Μετατόπιση προγράμματος (Ps) | Διαμορφώστε τη μετατόπιση προγράμματος (P61). | ✓ | — | — | — | — |
| Ταχύτητα Κλείστρου (Shutter) | Επιλέξτε την ταχύτητα κλείστρου. | — | — | ✓ | ✓ | ✓ ¹ |

| Ρόλος | Λειτουργία | Λειτουργία λήψης | | | | |
|--------------------------|---|------------------|---|---|---|---|
| | | P | A | S | M | B |
| Τιμή διαφράγματος (FNo) | Ρυθμίστε το διάφραγμα. | — | ✓ | — | ✓ | ✓ |
| Exposure Comp. (☒) | Ρυθμίστε την αντιστάθμιση έκθεσης. | ✓ | ✓ | ✓ | ✓ | ✓ |
| Flash Exposure Comp. (☒) | Ρυθμίστε την αντιστάθμιση έκθεσης φλας. | ✓ | ✓ | ✓ | ✓ | ✓ |
| ISO | Ρυθμίστε την ευαισθησία ISO. | ✓ | ✓ | ✓ | ✓ | ✓ |
| WB (WB) | Ρυθμίστε την ισορροπία λευκού. | ✓ | ✓ | ✓ | ✓ | ✓ |
| CWB Kelvin (CWB Kelvin) | Ρυθμίστε τη θερμοκρασία χρώματος όταν είναι επιλεγμένο το CWB (προσαρμ. WB) για την ισορροπία λευκού. | ✓ | ✓ | ✓ | ✓ | ✓ |
| Off | Κανένα. | ✓ | ✓ | ✓ | ✓ | ✓ |

1 Πραγματοποιήστε εναλλαγή μεταξύ των Bulb, Time και Live Comp.

Παρακάτω αναγράφονται οι λειτουργίες που μπορείτε να αντιστοιχίσετε μέσω της ρύθμισης [☒ Dial Function].

| Ρόλος | Λειτουργία | Λειτουργία λήψης | | | |
|------------------------------|------------------------------------|------------------|---|---|---|
| | | P | A | S | M |
| Ταχύτητα Κλείστρου (Shutter) | Επιλέξτε την ταχύτητα κλείστρου. | — | — | ✓ | ✓ |
| Τιμή διαφράγματος (FNo) | Ρυθμίστε το διάφραγμα. | — | ✓ | — | ✓ |
| Exposure Comp. (☒) | Ρυθμίστε την αντιστάθμιση έκθεσης. | ✓ | ✓ | ✓ | ✓ |
| ISO | Ρυθμίστε την ευαισθησία ISO. | ✓ | ✓ | ✓ | ✓ |

| Ρόλος | Λειτουργία | Λειτουργία λήψης | | | |
|------------------------------|---|------------------|---|---|---|
| | | P | A | S | M |
| WB (WB) | Ρυθμίστε την ισορροπία λευκού. | ✓ | ✓ | ✓ | ✓ |
| CWB Kelvin (CWB Kelvin) | Ρυθμίστε τη θερμοκρασία χρώματος όταν είναι επιλεγμένο το CWB (προσαρμ. WB) για την ισορροπία λευκού. | ✓ | ✓ | ✓ | ✓ |
| Στάθμη Εγγραφής Ήχου (🎤 Vol) | Ρυθμίστε τη στάθμη εγγραφής. | ✓ | ✓ | ✓ | ✓ |
| Ένταση Ακουστικών (🎧 Vol) | Ρυθμίστε την ένταση των ακουστικών. | ✓ | ✓ | ✓ | ✓ |
| Off | Κανένα. | ✓ | ✓ | ✓ | ✓ |

Αλλαγή της κατεύθυνσης επιλογέα (Dial Direction)

: **PASMB** /S&Q: **PASM**

Επιλέξτε την κατεύθυνση περιστροφής των επιλογέων για ρύθμιση της έκθεσης.

Μενού

• **MENU** ➔  ➔ 1. Operations ➔ Dial Settings ➔ Dial Direction

| | |
|----------|---|
| Exposure | Επιλέξτε την κατεύθυνση περιστροφής των επιλογέων για ρύθμιση του διαφράγματος και της ταχύτητας κλείστρου στις λειτουργίες A , S , M , και B . |
| Ps | Επιλέξτε την κατεύθυνση περιστροφής των επιλογέων για μετατόπιση προγράμματος (λειτουργία P). |



Προσαρμογή του μοχλού Fn (Fn Lever Settings)

 : **PASMB**  / **S&Q: PASM**

Μενού

• MENU →  → 1. Operations → Fn Lever Settings

Τρόπος διαμόρφωσης του μοχλού Fn

| | |
|--|--|
|  Fn Lever Function | <p>Επιλέξτε τον ρόλο που εκτελεί ο μοχλός Fn στις λειτουργίες φωτογράφισης.</p> <p>Μπορείτε να χρησιμοποιήσετε τον μοχλό Fn για να επιλέξετε τους ρόλους του μπροστινού και του πίσω επιλογέα, είτε για να ανακαλέσετε τις ρυθμίσεις εστίασης. Μπορείτε επίσης να τον χρησιμοποιήσετε για να επιλέξετε τη λειτουργία video.</p> |
|  Fn Lever Function | <p>Επιλέξτε τον ρόλο που εκτελεί ο μοχλός Fn κατά τη λειτουργία video.</p> <p>Μπορείτε να χρησιμοποιήσετε τον μοχλό Fn για να επιλέξετε τους ρόλους του μπροστινού και του πίσω επιλογέα, είτε για να ανακαλέσετε τις ρυθμίσεις εστίασης.</p> |
| Fn Lever/Power Lever | <p>Μπορείτε να χρησιμοποιήσετε τον μοχλό Fn ως διακόπτη On/Off. Χρησιμοποιήστε αυτήν την επιλογή εάν θέλετε να ενεργοποιείτε/ απενεργοποιείτε τη μηχανή με το δεξιό σας χέρι κατά τη φωτογράφιση.</p> |

Διαμόρφωση του [Fn Lever Function]

1. Επιλέξτε τη ρύθμιση [Fn Lever Function] στην οθόνη [Fn Lever Settings] και πατήστε το κουμπί **OK**.

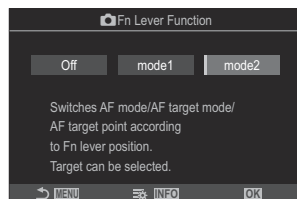

Οθόνη Λειτ. Μοχλού Fn

| | |
|-------|--|
| Off | Η μετακίνηση του μοχλού Fn δεν φέρνει καμία αλλαγή. |
| mode1 | Εναλλάσσετε τις λειτουργίες του μπροστινού και πίσω επιλογέα αλλάζοντας τη θέση του μοχλού Fn . Οι λειτουργίες για τις Θέσεις 1 και 2 είναι αυτές που επιλέχθηκαν στη ρύθμιση [Dial Function] (P.381). |
| mode2 | <p>Εναλλάξτε τις δύο ομάδες ρυθμίσεων που έχουν επιλεγεί για τα στοιχεία [AF Mode], [AF Target Mode] και [AF Target Point].</p> <p>Πατήστε το κουμπί INFO και τοποθετήστε την ένδειξη επιλογής (✓) δίπλα στη λειτουργία που θέλετε να ανακαλείτε με τον μοχλό Fn.</p> <p>Για να καταργήσετε την επιλογή πατήστε ξανά το κουμπί OK.</p> <p>[AF Mode]: S-AF, C-AF, κ. λπ.</p> <p>[AF Target Mode]: [Single] Single, [All] All, κ. λπ.</p> <p>[AF Target Point]: Θέση στόχου AF</p> |

ⓘ Δεν μπορείτε να χρησιμοποιήσετε τη συγκεκριμένη λειτουργία στις παρακάτω περιπτώσεις.

- Το στοιχείο [Fn Lever/Power Lever] (P.389) ορίζεται σε [ON/OFF] ή [OFF/ON].

Διαμόρφωση του [Fn Lever Function]

1. Επιλέξτε τη ρύθμιση [Fn Lever Function] στην οθόνη [Fn Lever Settings] και πατήστε το κουμπί **OK**.

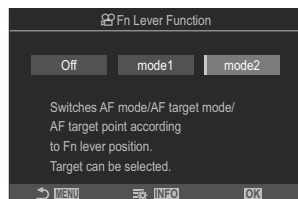

Οθόνη Λειτ. Μοχλού Fn

| | |
|-------|---|
| Off | Η μετακίνηση του μοχλού Fn δεν φέρνει καμία αλλαγή. |
| mode1 | Εναλλάσσετε τις λειτουργίες του μπροστινού και πίσω επιλογέα αλλάζοντας τη θέση του μοχλού Fn . Οι λειτουργίες για τις Θέσεις 1 και 2 είναι αυτές που επιλέχθηκαν στη ρύθμιση [Dial Function] (P.381). |
| mode2 | <p>Εναλλάξτε τις δύο ομάδες ρυθμίσεων που έχουν επιλεγεί για τα στοιχεία [AF Mode], [AF Target Mode] και [AF Target Point].</p> <p>Πατήστε το κουμπί INFO και τοποθετήστε την ένδειξη επιλογής (✓) δίπλα στη λειτουργία που θέλετε να ανακαλείτε με τον μοχλό Fn.</p> <p>Για να καταργήσετε την επιλογή πατήστε ξανά το κουμπί OK.</p> <p>[AF Mode]: S-AF, C-AF, κ. λπ.</p> <p>[AF Target Mode]: [#] Small, [# # #] All, κ. λπ.</p> <p>[AF Target Point]: Θέση στόχου AF</p> |

ⓘ Δεν μπορείτε να χρησιμοποιήσετε τη συγκεκριμένη λειτουργία στις παρακάτω περιπτώσεις.

- Το στοιχείο [Fn Lever/Power Lever] (P.389) ορίζεται σε [ON/OFF] ή [OFF/ON].

Χρήση του [mode2] της ρύθμισης [📷 Fn Lever Function] / [📷 Fn Lever Function]

Εάν είναι επιλεγμένο το [mode2] για [📷 Fn Lever Function] / [📷 Fn Lever Function], η μηχανή θα αποθηκεύει ξεχωριστές ρυθμίσεις εστίασης για τις Θέσεις 1 και 2.

1. Περιστρέψτε τον μοχλό **Fn** στη Θέση 1 και προσαρμόστε τις ρυθμίσεις της AF.

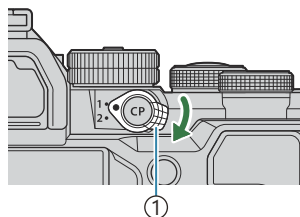

① Μοχλός **Fn**

- Η μηχανή μπορεί να αποθηκεύσει τις επιλεγμένες ρυθμίσεις (✓) για τα εξής:

[AF Mode]: S-AF, C-AF, κ. λπ.

[AF Target Mode]: [·]Single, [📷]All, κ. λπ.

[AF Target Point]: Θέση στόχου AF

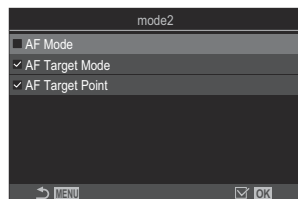

2. Περιστρέψτε τον μοχλό **Fn** στη Θέση 2 και προσαρμόστε τις ρυθμίσεις της AF.

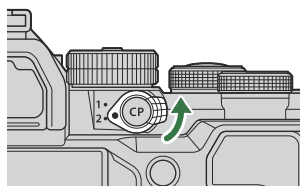

3. Περιστρέψτε τον μοχλό στη θέση που θέλετε για να ανακαλέσετε τις αποθηκευμένες ρυθμίσεις.

Διαμόρφωση της ρύθμισης [Fn Lever/Power Lever]

1. Επιλέξτε [Fn Lever/Power Lever] στην οθόνη [Fn Lever Settings] και πατήστε το κουμπί **OK**.



| | |
|--------|---|
| Fn | Ο μοχλός λειτουργεί σύμφωνα με τις επιλογές στα στοιχεία [Fn Lever Function] και [Fn Lever Function] (P.388). |
| ON/OFF | Ο μοχλός λειτουργεί ως ON/OFF της μηχανής. Η Θέση 1 είναι για ενεργοποίηση και η Θέση 2 για απενεργοποίηση. |
| OFF/ON | Ο μοχλός λειτουργεί ως ON/OFF της μηχανής. Η Θέση 1 είναι για απενεργοποίηση και η Θέση 2 για ενεργοποίηση. |

- ❗ Η μηχανή δεν απενεργοποιείται με τον μοχλό **ON/OFF** όταν έχετε επιλέξει το [ON/OFF] ή το [OFF/ON]. Ομοίως απενεργοποιούνται και οι επιλογές [**Fn Lever Function**] και [**Fn Lever Function**].





Φακοί με μοτέρ zoom (Electronic Zoom Settings)



: **PASMB** /S&Q: **PASM**

Επιλέξτε την ταχύτητα του μοτέρ ζουμ όταν περιστρέψετε τον δακτύλιο ζουμ του φακού. Προσαρμόστε την ταχύτητα του ζουμ εάν δυσκολεύεστε να καθάρατε το θέμα σας.

Μενού

• MENU →  → 1. Operations → Electronic Zoom Settings

| | |
|---|---|
|  Elec. Zoom Speed | <p>Ρυθμίζει την ταχύτητα του ζουμ για τη λειτουργία .</p> <p>[Low]: Αργό ζουμ. Είναι μια καλή επιλογή όταν απαιτείται ακρίβεια.</p> <p>[Normal]: Κανονική ταχύτητα ζουμ.</p> <p>[High]: Γρήγορο ζουμ.</p> |
|  Elec. Zoom Speed | <p>Ρυθμίζει την ταχύτητα του ζουμ για τις λειτουργίες /S&Q.</p> <p>[Low]: Αργό ζουμ. Είναι μια καλή επιλογή όταν απαιτείται ακρίβεια.</p> <p>[Normal]: Κανονική ταχύτητα ζουμ.</p> <p>[High]: Γρήγορο ζουμ.</p> |

 Παρότι εμφανίζονται οι ίδιες επιλογές για τη λειτουργία φωτογράφισης (λειτουργία ) και τη λειτουργία video (λειτουργίες /S&Q), οι πραγματικές ταχύτητες ζουμ διαφέρουν.

Επιλογή της συμπεριφοράς της μηχανής όταν πατάτε το κουμπί κλείστρου κατά τη μεγέθυνση ζωντανής προβολής (LV Close Up Mode)

 : **PASMB**  /S&Q: **PASM**

Επιλέγετε τις ρυθμίσεις προβολής που χρησιμοποιούνται στη μεγέθυνση εστίασης.

Μενού

• MENU →  → 2. Operations → LV Close Up Mode

 Για πληροφορίες σχετικά με τις επιλογές μεγέθυνσης της ζωντανής προβολής, ανατρέξτε στην επεξήγηση στην ενότητα «Πλαίσιο μεγέθυνσης AF/Μεγέθυνση AF (Super Spot AF)» (P.117).

LV Close Up Mode

Επιλέξτε τη συμπεριφορά της μηχανής όταν πατάτε το κουμπί κλείστρου μέχρι τη μέση κατά τη μεγέθυνση εστίασης.

[mode1]: Τερματίζεται η μεγέθυνση εστίασης. Μπορείτε να ελέγξετε τη σύνθεση μετά την εστίαση, χρησιμοποιώντας μεγέθυνση εστίασης.

[mode2]: Η μεγέθυνση εστίασης συνεχίζεται ενώ η μηχανή εστιάζει. Συνθέστε τη λήψη προτού εστιάσετε και, κατόπιν, κάντε μεγέθυνση για να εστιάσετε με ακρίβεια και φωτογραφίστε χωρίς να τερματιστεί η μεγέθυνση.

Επιλογή της συμπεριφοράς του χειριστηρίου για την προεπισκόπηση του βάθους πεδίου (Lock)

: **PASMB** /S&Q: **PASM**

Επιλέξτε τη συμπεριφορά του χειριστηρίου που ελέγχει την προεπισκόπηση του βάθους πεδίου.

Μενού

• MENU →  → 2. Operations →  Lock

ⓘ Για να χρησιμοποιήσετε την AF Σημειακού Στόχου πρέπει πρώτα να αντιστοιχίσετε τη λειτουργία **[Preview]** σε ένα χειριστήριο της μηχανής, μέσω της ρύθμισης **[Button Settings]** (P.363).



Επιλέξτε τη συμπεριφορά του χειριστηρίου που ελέγχει την προεπισκόπηση του βάθους πεδίου.

[Off]: Το διάφραγμα κλείνει έως την επιλεγμένη τιμή όσο μένει πατημένο το χειριστήριο.

[On]: Το διάφραγμα κλείνει έως την επιλεγμένη τιμή μόλις πατήσετε το χειριστήριο. Για να τερματίσετε την προεπισκόπηση του βάθους πεδίου πατήστε ξανά το χειριστήριο.

Επιλογές παρατεταμένου πατήματος κουμπιών (Press-and-hold Time)

: **PASMB** /S&Q: **PASM**

Επιλέξτε τη διάρκεια που πρέπει να μείνουν πατημένα τα κουμπιά για εκτέλεση της επαναφοράς ή άλλων παρόμοιων χειρισμών για τις διάφορες λειτουργίες. Για μεγαλύτερη ευχρηστία, μπορείτε να ρυθμίσετε τη διάρκεια πατήματος των κουμπιών ξεχωριστά για τις διάφορες λειτουργίες.



















Μενού

• MENU →  → 2. Operations → Press-and-hold Time

Επιλέξτε τον χρόνο που πρέπει να μείνει πατημένο ένα κουμπί για κάθε λειτουργία.

[0.5sec] – [3.0sec]

Παρακάτω αναγράφονται οι λειτουργίες που σας επιτρέπουν να ρυθμίσετε το παρατεταμένο πάτημα:

- End LV 
- Reset LV  Frame
- Reset 
- Reset 
- Reset  
- Reset 
- Reset 
- Reset 
- Reset 
- Reset 
- Reset 
- Reset 
- Call EVF Auto Switch
- End 
- Reset 
- Switch  Lock
- End Flicker Scan
- Call WB BKT Setting
- Call ART BKT Setting
- Call Focus BKT Setting
- Call  Setting
- End GND
- Reset GND
- Call  Setting

Λειτουργίες για προσαρμογή της οθόνης ζωντανής προβολής

Αλλαγή της εμφάνισης της προβολής (📷 LV Mode)

📷: **PASMB** 📷/S&Q: **PASM**

Αυξήστε το δυναμικό εύρος της προβολής σκοπεύτρου, αυξάνοντας τις ορατές λεπτομέρειες στις φωτεινές και σκοτεινές περιοχές, όπως σε ένα οπτικό σκόπευτρο. Το θέμα μπορεί να φαίνεται καθαρά ακόμα και με κόντρα φωτισμό. Η συγκεκριμένη ρύθμιση εφαρμόζεται στο σκόπευτρο, την οθόνη και το σήμα εξόδου HDMI.

Μενού

• **MENU** ➔ ⚙ ➔ 3. Live View ➔ 📷 LV Mode

| | |
|----------|---|
| Standard | Τα αποτελέσματα της έκθεσης, το χρώματος και των άλλων ρυθμίσεων λήψης είναι ορατά στην προβολή σκοπεύτρου. |
| S-OVF | Τα αποτελέσματα της έκθεσης, της ισορροπίας λευκού, των καλλιτεχνικών φίλτρων και των άλλων ρυθμίσεων λήψης δεν είναι ορατά στην προβολή. |

- Εάν επιλέξετε το **[S-OVF]**, τότε στην προβολή θα εμφανιστεί η ένδειξη «S-OVF».

Βελτίωση της ευκρίνειας της οθόνης σε σκοτεινό περιβάλλον (📷 Night Vision)

📷: PASMB 📷/S&Q: PASM

Αυξήστε τη φωτεινότητα της οθόνης ώστε να τη βλέπετε καλύτερα σε σκοτεινό περιβάλλον.

Μενού

- MENU → ⚙️ → 3. Live View → 📷 Night Vision

| | |
|-----|---|
| Off | Κανονική προβολή. |
| On | Η φωτεινότητα προσαρμόζεται για ευκολότερη θέαση. Η φωτεινότητα και τα χρώματα της προεπισκόπησης διαφέρουν από αυτά της τελικής φωτογραφίας. |

- Εάν επιλέξετε το **[On]**, τότε στην προβολή θα εμφανιστεί η ένδειξη «Night LV».

🔗 Το στοιχείο **[Frame Rate]** ρυθμίζεται σε **[Normal]** εάν επιλέξετε το **[On]**.

Ρυθμός ανανέωσης προβολής σκοπεύτρου (Frame Rate)



Επιλέξτε τον ρυθμό ανανέωσης του σκοπεύτρου.

Μενού

• MENU ➔ ⚙ ➔ 3. Live View ➔ Frame Rate

| | |
|--------|--|
| Normal | Είναι ο τυπικός ρυθμός καρτέ. Αυτή η επιλογή συνιστάται για τις περισσότερες περιπτώσεις. |
| High | Ομαλή κίνηση θεμάτων που κινούνται γρήγορα. Ευκολότερη παρακολούθηση των θεμάτων που κινούνται γρήγορα. Εάν η εσωτερική θερμοκρασία της μηχανής αυξηθεί κατά τη λήψη, τότε ενεργοποιείται αυτόματα η επιλογή [Normal] . |

Προεπισκόπηση καλλιτεχνικού φίλτρου (Art LV Mode)

 : **PASMB**  / **S&Q: PASM**

Κατά τη λήψη, μπορείτε να κάνετε προεπισκόπηση του αποτελέσματος των καλλιτεχνικών φίλτρων στην οθόνη ή το σκόπευτρο. Ορισμένα φίλτρα ίσως αλλοιώνουν την κίνηση του θέματος, αυτό όμως είναι δυνατόν να ελαχιστοποιηθεί ώστε να μην επηρεαστεί η φωτογραφία.

Μενού

• **MENU** ➔  ➔ 3. Live View ➔ Art LV Mode

| | |
|-------|--|
| mode1 | Μπορείτε να κάνετε προεπισκόπηση του αποτελέσματος των καλλιτεχνικών φίλτρων κατά τη λήψη. |
| mode2 | Όσο κρατάτε πατημένο το κουμπί κλείστρου μέχρι τη μέση η μηχανή δίνει προτεραιότητα στον ρυθμό ανανέωσης της προβολής και μειώνει την επίδραση των καλλιτεχνικών φίλτρων στην προεπισκόπηση. Η κίνηση είναι ομαλή. |

Μείωση του flicker στη ζωντανή προβολή (Anti-Flicker LV)

: **PASMB** /S&Q: **PASM**

Μειώνει το flicker υπό συνθήκες φωτισμού φθορισμού ή παρόμοιες. Ενεργοποιήστε αυτήν την επιλογή όταν το flicker σας δυσκολεύει να δείτε την προβολή.

Μενού

• MENU → ⚙️ → 3. Live View → Anti-Flicker LV

| | |
|------|--|
| Auto | Η μηχανή εντοπίζει και μειώνει το flicker. |
| 50Hz | Μείωση του flicker υπό φωτισμό εργασίας ή εξωτερικών χώρων, ο οποίος τροφοδοτείται με εναλλασσόμενο ρεύμα συχνότητας 50 Hz. |
| 60Hz | Μείωση του flicker υπό φωτισμό εργασίας ή εξωτερικών χώρων, ο οποίος τροφοδοτείται με εναλλασσόμενο ρεύμα συχνότητας 60 Hz. |
| Off | Η μείωση flickering απενεργοποιείται.  Αυτή η επιλογή δεν είναι διαθέσιμη όταν έχετε επιλέξει το [On] στη ρύθμιση [Anti-Flicker Shooting] (P.213). |

Βοήθεια αυτοφωτογράφισης (Selfie Assist)

 : **PASMB**  / **S&Q: PASM**

Επιλέξτε την προβολή που θα χρησιμοποιείται όταν η οθόνη αντιστρέφεται για λήψη αυτοπορτραίτου.

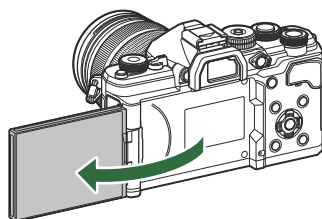

Μενού

• **MENU** ➔  ➔ 3. Live View ➔ Selfie Assist

Off Η προβολή δεν αλλάζει όταν αντιστρέφεται η οθόνη.

On Όταν η οθόνη αντιστρέφεται για λήψη αυτοπορτραίτου, εμφανίζει ανεστραμμένη την εικόνα μέσα από τον φακό.





Λειτουργίες για διαμόρφωση της προβολής πληροφοριών

Επιλογή του στίλ προβολής του σκοπεύτρου (EVF Style)

: **PASMB** /S&Q: **PASM**

Μενού

- MENU → ⚙ → 4. Information → EVF Style

| | | |
|---|--|---|
|  Style 1/  Style 2 | Προσομοιώνει την προβολή σκοπεύτρου μηχανής με φιλμ. |  |
|  Style 3 | Ίδιο με την προβολή στην οθόνη. |  |

Προβολή στο σκόπευτρο κατά τη λήψη με χρήση του σκοπεύτρου (Στιλ 1/ Στιλ 2)

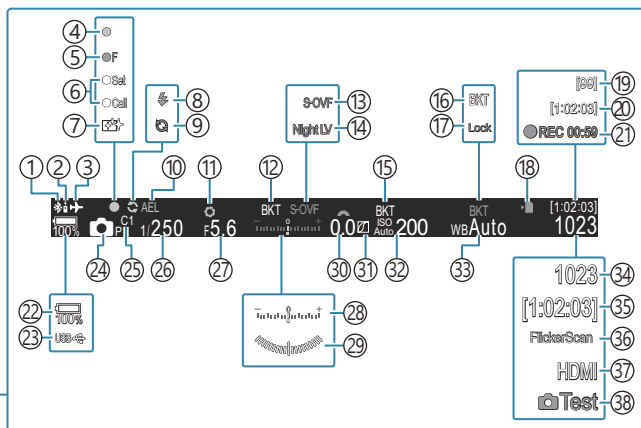
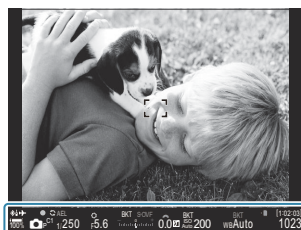

- ① Ενεργή σύνδεση **Bluetooth**[®] (P.460, P.479)
- ② Τηλεχειριστήριο (P.479)
- ③ Λειτουργία αεροσκάφους (P.455)
- ④ Ένδειξη επιβεβαίωσης αυτόματης εστίασης AF (P.53)
- ⑤ SH2 Προειδοποίηση διαφράγματος (P.199)
- ⑥ Λειτουργία SET/CALL (P.494)
- ⑦ Μείωση σκόνης (P.507)
- ⑧ Φλας (αναβοσβήνει: γίνεται φόρτιση, ανάβει σταθερά: η φόρτιση ολοκληρώθηκε) (P.184)
- ⑨ Ενεργή Προ-λήψη (P.210)
- ⑩ Κλείδωμα ΑΕ (P.169)
- ⑪ Προεπισκόπηση (P.392)
- ⑫ ΑΕ BKT (P.298)
- ⑬ LV Settings (Όταν έχει ρυθμιστεί σε [S-OVF]) (P.394)
- ⑭ Night Vision (P.395)
- ⑮ ISO BKT (P.302)
- ⑯ WB BKT (P.300)
- ⑰ Αυτόματο κλείδωμα WB (P.255)
- ⑱ Ένδειξη εγγραφής κάρτας (P.29, P.34)
- ⑲ Μέγιστο πλήθος συνεχόμενων λήψεων (P.202)
- ⑳ Διαθέσιμος χρόνος εγγραφής (P.571)
- ㉑ Χρόνος εγγραφής (εμφανίζεται κατά την εγγραφή) (P.78)
- ㉒ Στάθμη μπαταρίας (P.38)
- ㉓ USB PD (P.477)
- ㉔ Λειτουργία λήψης (P.59)
- ㉕ Προσαρμοσμη λειτουργία (P.83)
- ㉖ Ταχύτητα κλείστρου (P.59, P.65)
- ㉗ Τιμή διαφράγματος (P.59, P.62)
- ㉘ Αντιστάθμιση έκθεσης (P.161)
- ㉙ Μετρητής επιπέδου ¹ (P.407)
- ㉚ Τιμή αντιστάθμισης έκθεσης (P.161)
- ㉛ Έλεγχος Φωτεινών & Σκοτεινών (P.376)
- ㉜ Ευαισθησία ISO (P.175)
- ㉝ Ισορροπία λευκού (P.248)
- ㉞ Πλήθος φωτογραφιών που μπορούν να αποθηκευτούν (P.567)
- ㉟ Διαθέσιμος χρόνος εγγραφής (P.571)
- ㊱ Σάρωση Flicker (P.165)
- ㊲ Έξοδος HDMI (P.314)
- ㊳ Λήψη Test (P.365)

¹ Εμφανίζονται όσο πατάτε το κουμπί κλείστρου μέχρι τη μέση. **Level Gauge** (P.407)

Ενδείξεις λήψης (📷 Info Settings / 👤 Info Settings)

📷: PASMB 👤/S&Q: PASM

Επιλέξτε τις ενδείξεις που θα εμφανίζονται στην οθόνη ζωντανής προβολής.

Μπορείτε να εμφανίσετε ή να αποκρύψετε τις ενδείξεις των ρυθμίσεων λήψης. Χρησιμοποιήστε αυτήν την επιλογή για να επιλέξετε τα εικονίδια που θα εμφανίζονται στην προβολή.

Μπορείτε να διαμορφώσετε τρεις ομάδες με ενδείξεις ρυθμίσεων για τη λειτουργία 📷 και δύο ομάδες για τις λειτουργίες 👤/S&Q.

Μενού

- MENU → ⚙️ → 4. Information → 📷 Info Settings
- MENU → ⚙️ → 4. Information → 👤 Info Settings

Διαμόρφωση του 📷 Info Settings

1. Επιλέξτε μια ένδειξη που θέλετε να εμφανίζεται όταν πατάτε το κουμπί **INFO** και τοποθετήστε την ένδειξη επιλογής (✓) δίπλα της.

- Χρησιμοποιήστε τα Δ ∇ για να επιλέξετε ένα στοιχείο και πατήστε το κουμπί **OK** για να εμφανιστεί η ένδειξη επιλογής (✓) δίπλα του.

Για να καταργήσετε την επιλογή πατήστε ξανά το κουμπί **OK**.

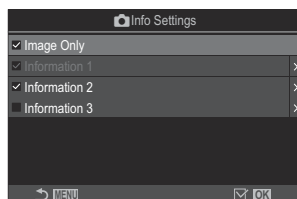

Οθόνη ρυθμίσεων 📷 Info Settings

| | |
|---------------|--|
| Image Only | Δεν εμφανίζονται πληροφορίες. |
| Information 1 | Χρησιμοποιήστε τα Δ ∇ για να επιλέξετε ένα στοιχείο και πατήστε το κουμπί OK για να εμφανιστεί η ένδειξη επιλογής (✓) δίπλα του. |
| Information 2 | Για να καταργήσετε την επιλογή πατήστε ξανά το κουμπί OK . Για να ρυθμίσετε τις λεπτομέρειες για ένα στοιχείο που θα εμφανίζεται, πατήστε το ▷. Μπορείτε να ρυθμίσετε τα παρακάτω στοιχεία. |
| Information 3 | [📷] / [Highlight&Shadow] / [Level Gauge] / [Silent 📷 Operation] |

☞ Δεν μπορείτε να απενεργοποιήσετε την ομάδα που χρησιμοποιείται εκείνη τη στιγμή, αλλά μπορείτε να διαμορφώσετε τα στοιχεία που εμφανίζονται.

Διαμόρφωση του Info Settings



1. Επιλέξτε μια ένδειξη που θέλετε να εμφανίζεται όταν πατάτε το κουμπί **INFO** και τοποθετήστε την ένδειξη επιλογής (✓) δίπλα της.

- Χρησιμοποιήστε τα Δ ∇ για να επιλέξετε ένα στοιχείο και πατήστε το κουμπί **OK** για να εμφανιστεί η ένδειξη επιλογής (✓) δίπλα του.

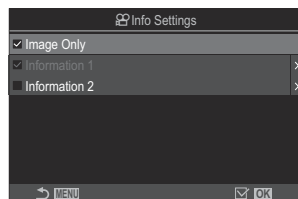
Για να καταργήσετε την επιλογή πατήστε ξανά το κουμπί **OK**.



Οθόνη ρυθμίσεων  Info Settings

| | |
|---------------|--|
| Image Only | Δεν εμφανίζονται πληροφορίες. |
| Information 1 | Χρησιμοποιήστε τα Δ ∇ για να επιλέξετε ένα στοιχείο και πατήστε το κουμπί OK για να εμφανιστεί η ένδειξη επιλογής (✓) δίπλα του. Για να καταργήσετε την επιλογή πατήστε ξανά το κουμπί OK . |
| Information 2 | Για να ρυθμίσετε τις λεπτομέρειες για ένα στοιχείο που θα εμφανίζεται, πατήστε το \triangleright . Μπορείτε να ρυθμίσετε τα παρακάτω στοιχεία. [] / [Level Gauge] / [Image Stabilizer] / [Picture Mode] / [WB] / [AF Mode] / [Subject Detection] / [Sound Recording Level Meter] / [Headphone Volume] / [Time Code] / [Silent  Operation] / [Grid] |

☞ Δεν μπορείτε να απενεργοποιήσετε την ομάδα που χρησιμοποιείται εκείνη τη στιγμή, αλλά μπορείτε να διαμορφώσετε τα στοιχεία που εμφανίζονται.

Επιλογή της προβολής

Κατά τη λήψη, πατήστε το κουμπί **INFO** για κυκλική εναλλαγή των επιλεγμένων προβολών.



 «Αλλαγή της οθόνης πληροφοριών» (P.49)

Διαμόρφωση της προβολής όταν πατάτε το κουμπί κλείστρου μέχρι τη μέση (Info by half-pressing)

: **PASMB** /S&Q: **PASM**

Μπορείτε να διαμορφώσετε την προβολή που εμφανίζεται όταν πατάτε το κουμπί κλείστρου μέχρι τη μέση.





Μενού

• MENU →  → 4. Information → Info by half-pressing 

| | |
|-----|---|
| Off | Δεν εμφανίζονται πληροφορίες όσο πατάτε το κουμπί κλείστρου μέχρι τη μέση. |
| On1 | Όταν πατάτε το κουμπί κλείστρου μέχρι τη μέση, εμφανίζονται μόνο τα παρακάτω στοιχεία που σχετίζονται με την έκθεση. <ul style="list-style-type: none">• Ταχύτητα κλείστρου• Διάφραγμα• Επαναφορά της αντιστάθμισης έκθεσης• Διαφορά από τη βέλτιστη έκθεση• Ευαισθησία ISO |
| On2 | Η προβολή δεν αλλάζει ακόμα κι αν πατήσετε το κουμπί κλείστρου μέχρι τη μέση. |

Επιλογές προβολής πληροφοριών σκοπεύτρου (Info Settings)

: **PASMB** /S&Q: **PASM**

Επιλέξτε τις πληροφορίες που εμφανίζονται πατώντας το κουμπί **INFO** στην προβολή σκοπεύτρου. Όπως και με την οθόνη, στο σκόπευτρο μπορείτε να εμφανίσετε ιστόγραμμα ή μετρητή επιπέδου πατώντας το κουμπί **INFO**. Με αυτό το στοιχείο επιλέγετε τους διαθέσιμους τύπους προβολής. Αυτή η επιλογή ενεργοποιείται όταν το στοιχείο [ **Style 1**] ή το [ **Style 2**] επιλέγεται για [**EVF Style**] (P.400) στη λειτουργία . Η επιλογή με τη ρύθμιση [ **Info Settings**] (P.403) ισχύει στις λειτουργίες .

Μενού



• **MENU** →  → 4. Information →   Info Settings

1. Επιλέξτε μια ένδειξη που θέλετε να εμφανίζεται όταν πατάτε το κουμπί **INFO** και τοποθετήστε την ένδειξη επιλογής (✓) δίπλα της.

- Χρησιμοποιήστε τα Δ ∇ για να επιλέξετε ένα στοιχείο και πατήστε το κουμπί **OK** για να εμφανιστεί η ένδειξη επιλογής (✓) δίπλα του.

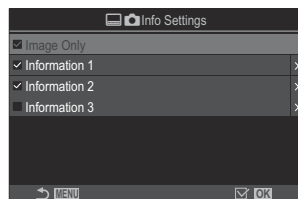
Για να καταργήσετε την επιλογή πατήστε ξανά το κουμπί **OK**.



Οθόνη ρυθμίσεων   Info Settings



| | |
|----------------------|---|
| Image Only | Δεν εμφανίζονται πληροφορίες. |
| Information 1 | Χρησιμοποιήστε τα Δ ∇ για να επιλέξετε ένα στοιχείο και πατήστε το κουμπί OK για να εμφανιστεί η ένδειξη επιλογής (✓) δίπλα του. |
| Information 2 | Για να καταργήσετε την επιλογή πατήστε ξανά το κουμπί OK . Για να ρυθμίσετε τις λεπτομέρειες για ένα στοιχείο που θα εμφανίζεται, πατήστε το \triangleright . Μπορείτε να ρυθμίσετε τα παρακάτω στοιχεία. |
| Information 3 | [] : Εμφανίζεται το ιστόγραμμα με υπέρθεση στην προβολή του σκοπεύτρου. [Highlight&Shadow] : Χρωματίζονται οι υπερ- και υπο-εκτεθειμένες περιοχές. [Level Gauge] : Ο μετρητής επιπέδου. |

☞ Δεν μπορείτε να απενεργοποιήσετε την ομάδα που χρησιμοποιείται εκείνη τη στιγμή, αλλά μπορείτε να διαμορφώσετε τα στοιχεία που εμφανίζονται.

Εμφάνιση του μετρητή επιπέδου όταν πατάτε το κουμπί κλείστρου μέχρι τη μέση

(  Level Gauge)



: **PASMB** /S&Q: **PASM**

Επιλέξτε εάν θα εμφανίζεται ο μετρητής επιπέδου στο σκόπευτρο όταν πατάτε το κουμπί κλείστρου μέχρι τη μέση και έχετε επιλέξει το [ Style 1] ή το [ Style 2] για τη ρύθμιση [EVF Style] (P.400).



Εμφάνιση όταν πατάτε το κουμπί κλείστρου μέχρι τη μέση

Μενού

- **MENU** →  → 4. Information →  Level Gauge

| | |
|-----|---|
| On | Ο μετρητής επιπέδου εμφανίζεται στο σκόπευτρο όσο πατάτε το κουμπί κλείστρου μέχρι τη μέση. Ο μετρητής επιπέδου εμφανίζεται στη θέση της γραμμής έκθεσης. |
| Off | Ο μετρητής επιπέδου δεν εμφανίζεται. |

Επιλογές οδηγού καθραρίσματος (📷 Grid Settings / 📷 Grid Settings)

📷: **PASMB** 📷/S&Q: **PASM**

Μενού





- MENU → ⚙️ → 5. Grid/Other Displays → 📷 Grid Settings
- MENU → ⚙️ → 5. Grid/Other Displays → 📷 Grid Settings

| | |
|--|--|
| Display Color | <p>Επιλέξτε το εμφανιζόμενο χρώμα.</p> <p>[Preset 1]: Χρησιμοποιούνται οι ρυθμίσεις του [Color of Preset 1].</p> <p>[Preset 2]: Χρησιμοποιούνται οι ρυθμίσεις του [Color of Preset 2].</p> |
| Αποκλειστικά για το 📷 (μόνο [📷 Grid Settings]) | <p>Επιλέξτε εάν θα χρησιμοποιείτε μια ρύθμιση αποκλειστικά για video όταν θα προβάλλετε τους οδηγούς στις λειτουργίες 📷/S&Q.</p> <p>[Off]: Χρησιμοποιείτε τις ίδιες ρυθμίσεις με αυτές για τη φωτογράφιση.</p> <p>[On]: Χρησιμοποιείτε ρυθμίσεις αποκλειστικά για τη λειτουργία εγγραφής video.</p> |
| Displayed Grid | <p>Επιλέξτε τον τύπο των οδηγών που εμφανίζονται. Επιλέξτε μεταξύ: [Off] / [📷] / [📷] / [📷] / [📷] / [📷] / [📷] ([📷 Grid Settings] μόνο)</p> <ul style="list-style-type: none">• Εάν επιλέξετε το [📷] και η λήψη video γίνεται με λειτουργία φωτογραφίας, τότε οι οδηγοί προσαρμόζονται για κάδρο video 16:9. Ανάλογα με την επιλογή για τα στοιχεία [📷 ←] και [S&Q ←], οι οδηγοί ενδέχεται να προβάλλονται με αναλογία 17:9. |
| Color of Preset 1 | <p>[R]: Αυξήστε την τιμή για να δώσετε έμφαση στις αποχρώσεις του κόκκινου.</p> |
| Color of Preset 2 | <p>[G]: Αυξήστε την τιμή για να δώσετε έμφαση στις αποχρώσεις του πράσινου.</p> <p>[B]: Αυξήστε την τιμή για να δώσετε έμφαση στις αποχρώσεις του μπλε.</p> <p>[α]: Αυξήστε την τιμή για να τονίσετε περισσότερο το χρώμα των οδηγών.</p> |



- ⚠ Οι οδηγίες που θα διαμορφώσετε εδώ δεν εμφανίζονται κατά τη σύνθεση διαφορετικής εστίασης (P.275) ή στην οθόνη ρύθμισης του φίλτρου για τη Ζωντανή Λήψη GND (P.271).
- ⚙ Οι ρυθμίσεις που κάνετε εδώ χρησιμοποιούνται και όταν επιλέγετε το  **Style 3** για το στοιχείο **[EVF Style]**.









Επιλογές πλέγματος καθραρίσματος σκοπεύτρου (Grid Settings)

 : **PASMB**  / **S&Q** : **PASM**

Επιλέξτε εάν θα εμφανίζεται πλέγμα καθραρίσματος στο σκόπευτρο. Μπορείτε να επιλέξετε το χρώμα και τον τύπο των οδηγών. Αυτή η επιλογή ενεργοποιείται όταν το στοιχείο [ **Style 1**] ή [ **Style 2**] επιλέγεται για [**EVF Style**] στη λειτουργία . Η επιλογή με τη ρύθμιση [ **Info Settings**] (P.403) ισχύει στις λειτουργίες  / **S&Q**.

Μενού

• **MENU** →  → 5. Grid/Other Displays →   Grid Settings

| | |
|---|---|
| Exclusive for  | <p>Επιλέξτε εάν θα χρησιμοποιείτε μια ρύθμιση αποκλειστικά για το σκόπευτρο όταν θα προβάλλετε τους οδηγούς στο σκόπευτρο.</p> <p>[Off]: Χρησιμοποιείτε τις ίδιες ρυθμίσεις με αυτές για την οθόνη.</p> <p>[On]: Χρησιμοποιείτε ρυθμίσεις αποκλειστικά για το σκόπευτρο.</p> |
| Display Color | <p>Επιλέξτε το εμφανιζόμενο χρώμα.</p> <p>[Preset 1]: Χρησιμοποιούνται οι ρυθμίσεις του [Color of Preset 1].</p> <p>[Preset 2]: Χρησιμοποιούνται οι ρυθμίσεις του [Color of Preset 2].</p> |
| Displayed Grid | <p>Επιλέξτε τον τύπο των οδηγών που εμφανίζονται. Επιλέξτε μεταξύ:</p> <p>[Off] /  /  /  /  /  / </p> <ul style="list-style-type: none">Εάν επιλέξετε το  και η λήψη video γίνεται με λειτουργία φωτογραφίας, τότε οι οδηγοί προσαρμόζονται για κάδρο video 16:9. Ανάλογα με την επιλογή για το στοιχείο [ ←••], οι οδηγοί ενδέχεται να προβάλλονται με αναλογία 17:9. |
| Color of Preset 1 | <p>[R]: Αυξήστε την τιμή για να δώσετε έμφαση στις αποχρώσεις του κόκκινου.</p> |
| Color of Preset 2 | <p>[G]: Αυξήστε την τιμή για να δώσετε έμφαση στις αποχρώσεις του πράσινου.</p> |
| | <p>[B]: Αυξήστε την τιμή για να δώσετε έμφαση στις αποχρώσεις του μπλε.</p> <p>[α]: Αυξήστε την τιμή για να τονίσετε περισσότερο το χρώμα των οδηγών.</p> |



🔗 Οι οδηγίες που θα διαμορφώσετε εδώ δεν εμφανίζονται κατά τη σύνθεση διαφορετικής εστίασης (P.275) ή στην οθόνη ρύθμισης του φίλτρου για τη Ζωντανή Λήψη GND (P.271).



Επιλέξτε τις διαθέσιμες ρυθμίσεις μέσω του κουμπιού CP (CP Button Settings)

 : PASMB  /S&Q : PASM

Επιλέξτε τις διαθέσιμες ρυθμίσεις μέσω του κουμπιού CP.

Μενού

• MENU →  → 5. Grid/Other Displays →  Button Settings

1. Επιλέξτε μια ένδειξη που θέλετε να εμφανίζεται όταν πατάτε το κουμπί INFO και τοποθετήστε την ένδειξη επιλογής (✓).
 - Χρησιμοποιήστε τα   για να επιλέξετε ένα στοιχείο και πατήστε το κουμπί **OK** για να εμφανιστεί η ένδειξη επιλογής (✓). Για να καταργήσετε την επιλογή πατήστε ξανά το κουμπί **OK**.

| | |
|---|---|
| High Res Shot Tripod | |
| High Res Shot Handheld | |
| Live ND Shooting : ND2(1EV) – Live ND Shooting : ND64(6EV) | |
| Live GND : GND2(1EV) – Live GND : GND8(3EV) | Εάν τοποθετήσετε την ένδειξη (✓), η λειτουργία θα εμφανίζεται στην οθόνη επιλογής που εμφανίζεται όταν πατάτε το κουμπί CP. |
| Focus Stacking | |
| HDR HDR1 | |
| HDR HDR2 | |
| Multiple Exposure | |

Επιλογή των διαθέσιμων ρυθμίσεων μέσω του κουμπιού Πολλαπλών Λειτουργιών (Multi Function Settings)



Επιλέξτε τις ρυθμίσεις στις οποίες θα έχετε άμεση πρόσβαση με τα κουμπιά πολλαπλών λειτουργιών.

Μενού

• MENU → ⚙️ → 5. Grid/Other Displays → Multi Function Settings

1. Επιλέξτε τον τύπο προβολής και τοποθετήστε την ένδειξη επιλογής (✓) δίπλα του.
 - Χρησιμοποιήστε τα Δ ∇ για να επιλέξετε ένα στοιχείο και πατήστε το κουμπί **OK** για να εμφανιστεί η ένδειξη επιλογής (✓) δίπλα του. Για να καταργήσετε την επιλογή πατήστε ξανά το κουμπί **OK**.

| | |
|--------------------------|--|
| Highlight&Shadow Control | Αλλάξτε τη ρύθμιση περιστρέφοντας τον μπροστινό ή τον πίσω επιλογέα. Πατήστε το κουμπί INFO για να αλλάξετε την περιοχή (φωτεινών, σκοτεινών, μεσαίων τόνων) που θα διαμορφώσετε. |
| ISO | Αλλάξτε τη ρύθμιση περιστρέφοντας τον μπροστινό ή τον πίσω επιλογέα. |
| WB | |
| Magnify | Θα εμφανιστεί ένα πλαίσιο μεγέθυνσης. |
| Image Aspect | Αλλάξτε τη ρύθμιση περιστρέφοντας τον μπροστινό ή τον πίσω επιλογέα. |
| LV Mode | Με κάθε πάτημα του κουμπιού η ρύθμιση αλλάζει μεταξύ των λειτουργιών [Standard] και [S-OVF] . |
| Peaking | Ενεργοποιείται και απενεργοποιείται με κάθε πάτημα του κουμπιού. |

Προειδοποίηση έκθεσης ιστογράμματος (Histogram Settings)

: **PASMB** /S&Q: **PASM**

Επιλέξτε τα επίπεδα φωτεινότητας που το ιστόγραμμα θα υποδεικνύει ως υπερ-φωτισμένες (φωτεινές) ή υπο-φωτισμένες (σκοτεινές) περιοχές. Αυτά τα επίπεδα ενεργοποιούν τις προειδοποιήσεις έκθεσης στις προβολές ιστογράμματος κατά τη φωτογράφιση και την αναπαραγωγή φωτογραφιών.

- Με αυτές τις τιμές καθορίζονται και οι περιοχές που εμφανίζονται με κόκκινο ή μπλε χρώμα στις προβολές **[Highlight&Shadow]** της οθόνης και του σκοπεύτρου.

Μενού

- **MENU** →  → 5. Grid/Other Displays → Histogram Settings

| | |
|-----------|--|
| Highlight | Επιλέξτε την ελάχιστη φωτεινότητα για την προειδοποίηση υπερέκθεσης. [245] – [255] |
| Shadow | Επιλέξτε τη μέγιστη φωτεινότητα για την προειδοποίηση υποέκθεσης. [0] – [10] |

Ρυθμίσεις που σχετίζονται με τον χειρισμό και την προβολή των μενού









Διαμόρφωση του δείκτη στην οθόνη των μενού (Menu Cursor Settings)

: **PASMB** /S&Q: **PASM**

Επιλέξτε τη θέση του δείκτη όταν ανοίγετε ένα μενού ή μετακινείστε σε άλλη σελίδα.

Μενού

• MENU → ⚙️ → 2. Operations → Menu Cursor Settings

| | |
|----------------------|---|
| Page Cursor Position | <p>[Save]: Όταν μετακινείστε σε διαφορετική σελίδα, ο δείκτης εμφανίζεται εκεί όπου ήταν την τελευταία φορά που ανοίξατε τη σελίδα.</p> <p>[Reset]: Όταν μετακινείστε σε διαφορετική σελίδα, ο δείκτης εμφανίζεται στην αρχή της σελίδας.</p> |
| Menu Start Position | <p>[Recently]: Όταν ανοίγετε το μενού εμφανίζεται η τελευταία καρτέλα, σελίδα και θέση του δείκτη που χρησιμοποιήσατε.</p> <p>[/]: Όταν ανοίγετε το μενού εμφανίζεται η πρώτη σελίδα της καρτέλας _1 όταν ο επιλογέας λειτουργιών //S&Q βρίσκεται στη θέση  και όταν ο επιλογέας βρίσκεται στη θέση /S&Q εμφανίζεται η πρώτη σελίδα της καρτέλας .</p> <p>[My]: Όταν ανοίγετε το μενού εμφανίζεται η πρώτη σελίδα της καρτέλας «My».</p> |

Shortcut to B Mode Settings

Μπορείτε να διαμορφώσετε τη μηχανή έτσι ώστε όταν πατάτε το κουμπί **MENU** στη λειτουργία **B** να ανοίγει το μενού που σχετίζεται με τη λειτουργία λήψης.

[Off]: Το μενού ανοίγει ανάλογα με τη ρύθμιση του στοιχείου **[Menu Start Position]**.

[On]: Ανοίγει το **[Live Bulb]**, το **[Live Time]** ή το **[Composite Settings]** ανάλογα με την επιλεγμένη λειτουργία. 

«[Διαμόρφωση των ρυθμίσεων BULB/TIME/COMP \(BULB/TIME/COMP Settings\)](#)» (P.296)

Επιλογή του τρόπου μετακίνησης μεταξύ των σελίδων με τον πίσω επιλογή (Loop in Menu Tab)

📷: PASMB 📷/S&Q: PASM

Επιλέξτε εάν, περιστρέφοντας τον πίσω επιλογή, θα εναλλάσσετε μόνο στις σελίδες της ίδιας καρτέλας μενού.

Μενού

• MENU ➔ ⚙ ➔ 1. Operations ➔ Dial Settings ➔ 🔄 Loop in Menu Tab

No

Εάν φτάσετε στην τελευταία σελίδα και περιστρέψετε περαιτέρω τον πίσω επιλογή, τότε εμφανίζεται η πρώτη σελίδα της επόμενης καρτέλας.

Εάν φτάσετε στην πρώτη σελίδα και περιστρέψετε περαιτέρω τον πίσω επιλογή, τότε εμφανίζεται η τελευταία σελίδα της προηγούμενης καρτέλας.

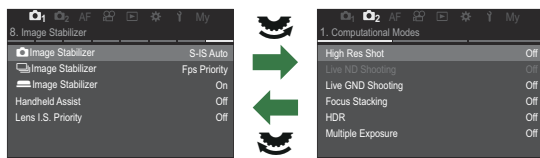

Yes

Εάν φτάσετε στην τελευταία σελίδα και περιστρέψετε περαιτέρω τον πίσω επιλογή, τότε εμφανίζεται η πρώτη σελίδα της τρέχουσας καρτέλας.

Εάν φτάσετε στην πρώτη σελίδα και περιστρέψετε περαιτέρω τον πίσω επιλογή, τότε εμφανίζεται η τελευταία σελίδα της τρέχουσας καρτέλας.

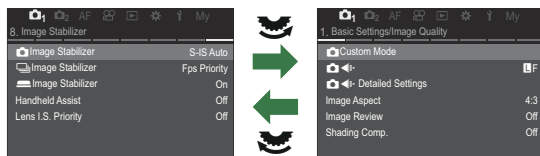

🔗 Αυτή η ρύθμιση εφαρμόζεται μόνο όταν χειρίζεστε τον πίσω επιλογή. Εάν χρησιμοποιείτε τα κουμπιά <D> για μετακίνηση στις σελίδες, η μηχανή συμπεριφέρεται όπως όταν είναι επιλεγμένο το [No].

Προεπιλογή [Yes]/[No] (Priority Set)

: **PASMB** /S&Q: **PASM**

Επιλέξτε την προεπιλογή που θα είναι επισημασμένη όταν εμφανίζονται παράθυρα διαλόγου επιβεβαίωσης με **[Ναι]/[Όχι]**.

Μενού

• MENU →  → 2. Operations → Priority Set

| | |
|-----|--|
| No | Το [No] είναι η επισημασμένη προεπιλογή. |
| Yes | Το [Yes] είναι η επισημασμένη προεπιλογή. |

Ρυθμίσεις «Το Μενού Μου»

Το Μενού Μου

Μπορείτε να χρησιμοποιήσετε το «Το Μενού Μου» για να δημιουργήσετε μια εξατομικευμένη καρτέλα μενού, η οποία θα περιέχει μόνο στα στοιχεία που θα επιλέξετε. Το στοιχείο «Το Μενού Μου» μπορεί να περιλαμβάνει έως και 5 σελίδες με 7 στοιχεία έκαστη. Μπορείτε να διαγράψετε στοιχεία ή να αλλάξετε τη σειρά τους.

Από το εργοστάσιο, «Το Μενού Μου» δεν περιέχει στοιχεία.

Προσθήκη στοιχείων σε «Το Μενού Μου»

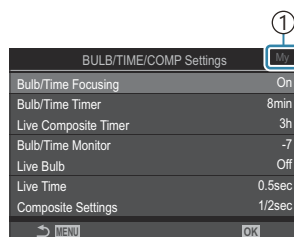

1. Πατήστε το κουμπί **MENU** για να εμφανίσετε τα μενού.
2. Επισημάνετε ένα στοιχείο που θα συμπεριλάβετε στο «Το Μενού Μου».

- Στο «Το Μενού Μου» μπορείτε να προσθέσετε οποιοδήποτε στοιχείο από τα μενού **Q1** έως **Y** που εμφανίζεται στην οθόνη κατά την προβολή των καρτελών.
- Στο «Το Μενού Μου» μπορείτε επίσης να προσθέσετε και άλλα στοιχεία των μενού. Τα στοιχεία που μπορείτε να συμπεριλάβετε στο «Το Μενού Μου» υποδεικνύονται με το εικονίδιο «My» στην επάνω, δεξιά γωνία της οθόνης.



- 1 Μπορεί να προστεθεί στο «Το Μενού Μου»

3. Πατήστε το κουμπί .

- Θα σας ζητηθεί να επιλέξετε μια σελίδα. Χρησιμοποιήστε τα κουμπιά με βέλη   για να επιλέξετε τη σελίδα στο «Το Μενού Μου», όπου θα προστεθεί το στοιχείο.

4. Πατήστε το κουμπί **OK** για να προσθέσετε το στοιχείο στην επιλεγμένη σελίδα.

- Η μηχανή θα εμφανίσει ένα μήνυμα για να επιβεβαιώσει την προσθήκη του στοιχείου στο «Το Μενού Μου».
- Τα στοιχεία που έχουν προστεθεί στο «Το Μενού Μου» υποδεικνύονται με τον αριθμό της σελίδας του μενού.
- Μπορείτε να αφαιρέσετε στοιχεία από «Το Μενού Μου» πατώντας το κουμπί . Επιλέξτε **[Yes]** και πατήστε το κουμπί **OK**.
- Τα στοιχεία που αποθηκεύονται στο «Το Μενού Μου» προστίθενται στην καρτέλα **My** («Το Μενού Μου»).

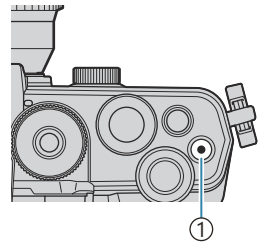

① Κουμπί .

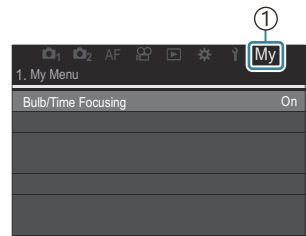
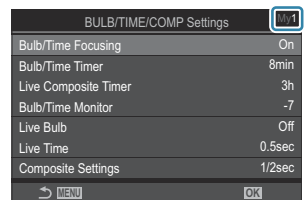
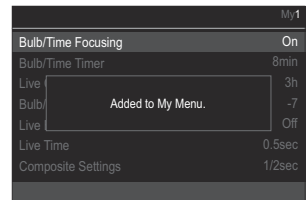

① Καρτέλα **My** («Το Μενού Μου»)

5. Για πρόσβαση στο «Το Μενού Μου», επιλέξτε την καρτέλα **My**.

☞ Μπορείτε να ρυθμίσετε τη μηχανή έτσι να εμφανίζει πρώτο «Το Μενού Μου» όταν πατάτε το κουμπί **MENU**.  «[Διαμόρφωση του δείκτη στην οθόνη των μενού \(Menu Cursor Settings\)](#)» (P.415)



Διαχείριση μενού «Το Μενού Μου»

Μπορείτε να αλλάξετε τη σειρά των στοιχείων στο «Το Μενού Μου», να τα μετακινήσετε σε άλλη σελίδα ή να τα καταργήσετε εντελώς από το «Το Μενού Μου».

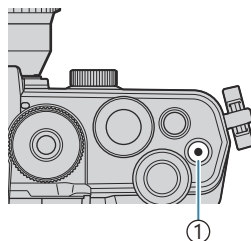
1. Πατήστε το κουμπί **MENU** για να εμφανίσετε τα μενού.
2. Εμφανίστε τη σελίδα στο «Το Μενού Μου» που θέλετε να επεξεργαστείτε και πατήστε το κουμπί .



① Κουμπί 

- Θα εμφανιστούν οι παρακάτω επιλογές.
 - [Rearrange Order]:** Αλλάξετε τη σειρά των στοιχείων ή των σελίδων. Χρησιμοποιήστε τα κουμπιά    για να επιλέξετε τη νέα θέση.
 - [Remove this item]:** Αφαιρέστε το επισημασμένο στοιχείο από «Το Μενού Μου». Επιλέξτε **[Yes]** και πατήστε το κουμπί **OK**.
 - [Remove this page]:** Αφαιρέστε από «Το Μενού Μου» όλα τα στοιχεία της τρέχουσας σελίδας. Επιλέξτε **[Yes]** και πατήστε το κουμπί **OK**.

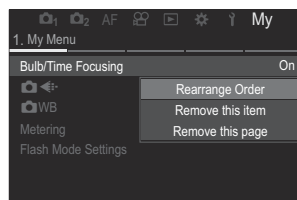

Ρυθμίσεις «Κάρτα/Φάκελος/Αρχείο»

Διαμόρφωση της κάρτας (Card Formatting)

: **PASMB** : **PASM**

Πρέπει να γίνει διαμόρφωση των καρτών με αυτήν τη μηχανή πριν από την πρώτη χρήση ή μετά από τη χρήση με άλλες μηχανές ή υπολογιστές.

Κατά τη διαμόρφωση διαγράφονται όλα τα δεδομένα που έχουν αποθηκευτεί στην κάρτα, συμπεριλαμβανομένων των προστατευμένων φωτογραφιών.

Προτού διαμορφώσετε μια χρησιμοποιημένη κάρτα, βεβαιωθείτε πως δεν περιέχει εικόνες που θέλετε να κρατήσετε.  [«Συμβατές κάρτες» \(P.34\)](#)

Μενού

- **MENU** →   1. Card/Folder/File → Card Formatting



| | |
|-------------|---|
| Format Card | [Yes]: Θα γίνει διαμόρφωση της κάρτας. [No]: Η διαμόρφωση θα ακυρωθεί. |
| No | Η διαμόρφωση θα ακυρωθεί. |

Καθορισμός του φακέλου αποθήκευσης των φωτογραφιών (Assign Save Folder)

 : P A S M B  / S & Q : P A S M

Καθορίστε τον φάκελο στην κάρτα όπου θα αποθηκεύονται οι εικόνες.

Μενού

- MENU →   1. Card/Folder/File → Assign Save Folder

| | |
|---------------------|--|
| Assign ¹ | <p>[New Folder]: Καθορίστε τον 3-ψήφιο αριθμό φακέλου.</p> <p>1ο ψηφίο: [0] – [9] 2ο ψηφίο: [0] – [9] 3ο ψηφίο: [0] – [9]</p> <p>[Existing Folder]: Επιλέξτε έναν υπάρχοντα φάκελο χρησιμοποιώντας τα Δ ▾. Εμφανίζονται τα δύο πρώτα και το τελευταίο καρτέ του φακέλου.</p> |
| Do not assign | <p>Δεν καθορίστηκε ο φάκελος όπου θα αποθηκεύονται οι εικόνες. Εάν έχετε ήδη καθορίσει φάκελο, τότε η επιλογή θα ακυρωθεί.</p> |

¹ Εάν έχετε ήδη καθορίσει φάκελο, τότε θα εμφανιστεί το όνομα του φακέλου. Για να επιλέξετε διαφορετικό φάκελο, πατήστε το κουμπί ▷.

Επιλογές ονομασίας αρχείων (File Name)

 : **PASMB**  /S&Q: **PASM**

Επιλέξτε με ποιον τρόπο θα ονομάζει η μηχανή τα αρχεία φωτογραφίας και video που αποθηκεύει στις κάρτες μνήμης. Τα ονόματα των αρχείων αποτελούνται από ένα πρόθεμα τεσσάρων χαρακτήρων και έναν τετραψήφιο αριθμό. Χρησιμοποιήστε αυτήν την επιλογή για καθορίσετε τον τρόπο αρίθμησης των αρχείων.

Μενού

• **MENU** → **Υ** → 1. Card/Folder/File → File Name

| | |
|-------|--|
| Auto | Όταν τοποθετείται νέα κάρτα μνήμης, η αρίθμηση των αρχείων συνεχίζεται από τον τελευταίο αριθμό που χρησιμοποιήθηκε. Εάν στην κάρτα υπάρχει ήδη αρχείο με τον ίδιο ή μεγαλύτερο αριθμό, τότε η αρίθμηση συνεχίζεται από τον μεγαλύτερο αριθμό. |
| Reset | Όταν τοποθετείται νέα κάρτα, η αρίθμηση των φακέλων ξεκινάει από το 100 και των αρχείων από το 0001. Εάν στην κάρτα υπάρχουν ήδη εικόνες, τότε η αρίθμηση συνεχίζεται από τον μεγαλύτερο αριθμό. |

Ονομασία αρχείων (Edit Filename)

 : **PASMB**  /S&Q: **PASM**

Αλλάξτε τον τρόπο με τον οποίο η μηχανή ονομάζει τα αρχεία φωτογραφίας και video που αποθηκεύει στις κάρτες μνήμης.

Μενού

- **MENU** → **ÿ** → 1. Card/Folder/File → Edit Filename

sRGB

[Date (mdd)]: Ο 2ος έως τον 4ο χαρακτήρα είναι αριθμοί που αντιστοιχούν στον μήνα και την ημέρα της ημερομηνίας εγγραφής (για τους μήνες Οκτώβριο έως Δεκέμβριο θα χρησιμοποιηθούν τα γράμματα A έως C).
Μπορείτε να επιλέξετε τον 1ο χαρακτήρα όπως θέλετε.

[Directory Number]: Ο 2ος έως και ο 4ος χαρακτήρας αντιστοιχούν στον αριθμό του φακέλου προορισμού («100» – «999»).
Μπορείτε να επιλέξετε τον 1ο χαρακτήρα όπως θέλετε.

[Manual]: Μπορείτε να ορίσετε τους τέσσερις πρώτους χαρακτήρες όπως θέλετε, χρησιμοποιώντας αλφαριθμητικούς χαρακτήρες.

Adobe RGB

[Date (mdd)]: Ο 2ος έως τον 4ο χαρακτήρα είναι αριθμοί που αντιστοιχούν στον μήνα και την ημέρα της ημερομηνίας εγγραφής (για τους μήνες Οκτώβριο έως Δεκέμβριο θα χρησιμοποιηθούν τα γράμματα A έως C).
Ως 1ος χαρακτήρας παραμένει υποχρεωτικά το «_».

[Directory Number]: Ο 2ος έως και ο 4ος χαρακτήρας αντιστοιχούν στον αριθμό του φακέλου προορισμού («100» – «999»).
Ως 1ος χαρακτήρας παραμένει υποχρεωτικά το «_».

[Manual]: Μπορείτε να ορίσετε τους χαρακτήρες από τον 2ο έως και τον 4ο όπως θέλετε, χρησιμοποιώντας αλφαριθμητικούς χαρακτήρες. Ως 1ος χαρακτήρας παραμένει υποχρεωτικά το «_».

Πληροφορίες Χρήστη

Αποθήκευση στοιχείων φακού (Lens Info Settings)

: **PASMB** /S&Q: **PASM**

Η μηχανή μπορεί να αποθηκεύσει πληροφορίες για έως και 10 φακούς που δεν ανήκουν στο σύστημα Micro Four Thirds ή Four Thirds. Σε αυτά τα στοιχεία περιλαμβάνεται και η εστιακή απόσταση που χρησιμοποιείται για τις λειτουργίες σταθεροποίησης εικόνας αντιστάθμισης προοπτικής. Τα δεδομένα αποθηκεύονται ως ετικέτες Exif.

Μενού

• MENU →  → 2. Information Record → Lens Info Settings

| | |
|---|---|
| Create Lens Information | <p>Καταχωρήστε τα στοιχεία του φακού.</p> <p>[Lens Name]: Εισαγάγετε το όνομα του φακού.</p> <p>[Focal Length]: Ρύθμιση της εστιακής απόστασης. [0.1] – [1000.0] mm</p> <p>[Aperture Value]: Εισαγάγετε την τιμή διαφράγματος. [00.00] – [99.99]</p> <p>[Set]: Αποθηκεύστε τα στοιχεία του φακού που ορίσατε.</p> |
| Φακός 01 (Καταχωρημένο όνομα) – Φακός 10 (Καταχωρημένο όνομα) | <p>Επεξεργαστείτε τα στοιχεία του φακού που καταχωρήσατε.</p> <p>[Edit]: Επεξεργαστείτε τα στοιχεία του φακού που καταχωρήσατε. Επεξεργαστείτε τα πεδία [Lens Name], [Focal Length] και [Aperture Value].</p> <p>[Delete]: Διαγράψτε τα στοιχεία του φακού που καταχωρήσατε.</p> |

Εισαγωγή χαρακτήρων

1. Πατήστε το κουμπί **INFO** για εναλλαγή ανάμεσα σε κεφαλαία, μικρά και σύμβολα.
2. Επισημάνετε έναν χαρακτήρα με τα Δ ∇ \triangleleft \triangleright και πατήστε το κουμπί **OK** για καταχώριση.
 - Ο επιλεγμένος χαρακτήρας εμφανίζεται στο πεδίο εισαγωγής χαρακτήρων (a).
 - Για να διαγράψετε έναν χαρακτήρα, πατήστε το κουμπί ⌫ .
3. Για να διαγράψετε έναν χαρακτήρα στο πεδίο εισαγωγής χαρακτήρων (a), μετακινήστε τον δείκτη χρησιμοποιώντας τον μπροστινό ή τον πίσω επιλογέα.
 - Επιλέξτε έναν χαρακτήρα και πατήστε το κουμπί ⌫ για να τον διαγράψετε.
4. Όταν ολοκληρώσετε την εισαγωγή, επιλέξτε **[End]** και πατήστε το κουμπί **OK**.

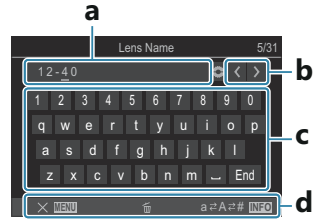

a Πεδίο εισαγωγής χαρακτήρων

b Πλήκτρα κίνησης δείκτη

c Πληκτρολόγιο

d Οδηγός χρήσης

⌫ Η λειτουργία αφής μπορεί να χρησιμοποιείται επίσης για την εισαγωγή χαρακτήρων και τον χειρισμό των λειτουργιών **a** έως **d**.

- Ο φακός θα προστεθεί στο μενού πληροφοριών φακού.
- Εάν τοποθετήσετε φακό που δεν ενημερώνει αυτόματα τη μηχανή με τις πληροφορίες του, τότε τα δεδομένα που χρησιμοποιούνται επισημαίνονται με την ένδειξη (✓). Επισημάνετε τους φακούς στους οποίους θέλετε να προσθέσετε την ένδειξη (✓) και πατήστε το κουμπί **OK**.

Ανάλυση εξόδου (dpi Settings)



Επιλέξτε τα στοιχεία ανάλυσης εξόδου (σε dpi - dots per inch) που αποθηκεύονται μαζί με τα αρχεία φωτογραφιών. Η επιλεγμένη ανάλυση θα χρησιμοποιηθεί κατά την εκτύπωση των φωτογραφιών. Η ρύθμιση dpi αποθηκεύεται ως ετικέτα Exif.

Μενού

- MENU → Ψ → 2. Information Record → dpi Settings

Προσθήκη στοιχείων πνευματικών δικαιωμάτων (Copyright Info.)



Επιλέξτε τις πληροφορίες περί πνευματικών δικαιωμάτων που αποθηκεύονται μαζί με τις φωτογραφίες. Οι πληροφορίες περί πνευματικών δικαιωμάτων αποθηκεύονται ως ετικέτες Exif.

Μενού

- MENU → **Y** → 2. Information Record → Copyright Info.

- ⓘ Δεν αποδεχόμαστε καμιά ευθύνη για διενέξεις ή ζημιές που θα προκύψουν από τη χρήση της επιλογής **[Copyright Info.]**. Χρήση με δική σας ευθύνη.
- ⓘ Για να διαγράψετε τις πληροφορίες πνευματικών δικαιωμάτων που καταχωρήσατε, διαγράψτε τους χαρακτήρες στο πεδίο εισαγωγής του κάθε στοιχείου (P430).

Ενεργοποίηση του «Copyright Info.»

1. Χρησιμοποιήστε τα κουμπιά $\Delta \nabla$ για να επιλέξετε το **[Copyright Info.]** και πατήστε το κουμπί **OK**.

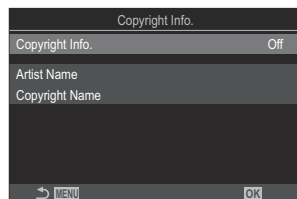

Οθόνη ρυθμίσεων
«Πληρ.Πνευμ.Δικαιωμ.»

2. Επισημάνετε το **[On]** χρησιμοποιώντας τα κουμπιά $\Delta \nabla$ και πατήστε το κουμπί **OK**.

| | |
|-----|--|
| Off | Δεν προστίθενται ετικέτες Exif με τα ονόματα του φωτογράφου ή/και του κατόχου των πνευματικών δικαιωμάτων. |
| On | Προσθέστε ετικέτες Exif με τα ονόματα του φωτογράφου ή/και του κατόχου των πνευματικών δικαιωμάτων. |

3. Η προβολή επιστρέφει στην οθόνη ρυθμίσεων της λειτουργίας «Πληρ.Πνευμ.Δικαιωμ.».

Διαμόρφωση του «Copyright Info.»

1. Διαμορφώστε τις επιλογές.

- Πατήστε τα κουμπιά $\Delta \nabla$ για να επιλέξετε ένα στοιχείο και πατήστε το κουμπί **OK** για να εμφανίσετε το μενού ρυθμίσεων.
- Αφού διαμορφώσετε τις επιλογές, πατήστε το κουμπί **OK** για να επιστρέψετε στην οθόνη ρυθμίσεων της λειτουργίας «Πληρ.Πνευμ.Δικαιωμ.».



| | |
|-----------------------|--|
| Artist Name | Εισαγάγετε το όνομα του φωτογράφου. |
| Copyright Name | Εισαγάγετε το όνομα του κατόχου των πνευματικών δικαιωμάτων. |

Εισαγωγή χαρακτήρων

1. Πατήστε το κουμπί **INFO** για εναλλαγή ανάμεσα σε κεφαλαία, μικρά και σύμβολα.
2. Επισημάνετε έναν χαρακτήρα με τα $\Delta \nabla \triangleleft \triangleright$ και πατήστε το κουμπί **OK** για καταχώριση.
 - Ο επιλεγμένος χαρακτήρας εμφανίζεται στο πεδίο εισαγωγής χαρακτήρων (a).
 - Για να διαγράψετε έναν χαρακτήρα, πατήστε το κουμπί ✕ .
3. Για να διαγράψετε έναν χαρακτήρα στο πεδίο εισαγωγής χαρακτήρων (a), μετακινήστε τον δείκτη χρησιμοποιώντας τον μπροστινό ή τον πίσω επιλογέα.
 - Επιλέξτε έναν χαρακτήρα και πατήστε το κουμπί ✕ για να τον διαγράψετε.
4. Όταν ολοκληρώσετε την εισαγωγή, επιλέξτε **[End]** και πατήστε το κουμπί **OK**.



a Πεδίο εισαγωγής χαρακτήρων

b Πληκτρα κίνησης δείκτη

c Πληκτρολόγιο

d Οδηγός χρήσης

✕ Η λειτουργία αφής μπορεί να χρησιμοποιείται επίσης για την εισαγωγή χαρακτήρων και τον χειρισμό των λειτουργιών **a** έως **d**.

Ρυθμίσεις «Οθόνη/Ήχος/Σύνδεση»

Απενεργοποίηση χειρισμών αφής (Touchscreen Settings)

: **PASMB** /S&Q: **PASM**

Ενεργοποιήστε ή απενεργοποιήστε τους χειρισμούς αφής.

Μενού

• **MENU** ➔  ➔ 3. Monitor/Sound/Connection ➔ Touchscreen Settings

| | |
|-----|------------------------------------|
| Off | Απενεργοποίηση των χειρισμών αφής. |
| On | Ενεργοποίηση των χειρισμών αφής. |



Φωτεινότητα και απόχρωση οθόνης (Monitor Adjust)



Ρυθμίστε τη θερμοκρασία χρώματος και τη φωτεινότητα της οθόνης. Αυτή η επιλογή αφορά τις λειτουργίες και φωτογράφιση και video.

Μενού

- **MENU** → **Υ** → 3. Monitor/Sound/Connection → Monitor Adjust

| | |
|---|--|
|  (Θερμοκρασία χρώματος) | <p>Ρυθμίστε τη θερμοκρασία χρώματος.</p> <p>Χρησιμοποιήστε τον μπροστινό επιλογέα ή τα <math>\triangleleft \triangleright</math> για να ρυθμίσετε τον άξονα A-B «πορτοκαλί-μπλε». Μετακινώντας τον δείκτη (<math>-\oplus</math>) στο A προστίθεται μια κόκκινη απόχρωση, ενώ στο B προστίθεται μπλε απόχρωση.</p> <p>Χρησιμοποιώντας τον πίσω επιλογέα ή τα <math>\triangle \nabla</math> για να ρυθμίσετε τον άξονα «πράσινο-ματζέντα». Μετακινώντας τον δείκτη (<math>-\oplus</math>) στο G προστίθεται μια πράσινη απόχρωση, ενώ στο M προστίθεται ματζέντα απόχρωση.</p> |
|  (Φωτεινότητα) | <p>Ρυθμίστε τη φωτεινότητα. Επισημάνετε μια επιλογή, χρησιμοποιώντας τα <math>\triangle \nabla</math>.</p> <p>[-7] – [±0] – [+7]</p> |

- Πατήστε το κουμπί **INFO** για εναλλαγή ανάμεσα στη θερμοκρασία χρώματος και τη φωτεινότητα και ρύθμιση του κάθε στοιχείου.
- Μπορείτε να επαναφέρετε τις ρυθμίσεις πατώντας παρατεταμένα το κουμπί **OK**.
- Στη λειτουργία **B**, η φωτεινότητα της οθόνης είναι αυτή που επιλέξατε στη ρύθμιση **[Bulb/Time Monitor]**.  «Διαμόρφωση των ρυθμίσεων BULB/TIME/COMP (BULB/TIME/COMP Settings)» (P.296)





Φωτεινότητα και απόχρωση σκοπεύτρου (EVF Adjust)

 : **PASMB**  /S&Q: **PASM**

Ρυθμίστε τη φωτεινότητα και την απόχρωση του σκοπεύτρου. Η προβολή μεταφέρεται στο σκόπευτρο όταν προσαρμόζετε αυτές τις ρυθμίσεις.

Μενού

• **MENU** → **Υ** → 3. Monitor/Sound/Connection → EVF Adjust

| | |
|---|--|
|  (Θερμοκρασία χρώματος) | <p>Ρυθμίστε τη θερμοκρασία χρώματος.</p> <p>Χρησιμοποιήστε τον μπροστινό επιλογέα ή τα $\triangleleft \triangleright$ για να ρυθμίσετε τον άξονα A-B «πορτοκαλί-μπλε». Μετακινώντας τον δείκτη (\oplus) στο A προστίθεται μια κόκκινη απόχρωση, ενώ στο B προστίθεται μπλε απόχρωση.</p> <p>Χρησιμοποιώντας τον πίσω επιλογέα ή τα $\triangle \nabla$ για να ρυθμίσετε τον άξονα «πράσινο-ματζέντα». Μετακινώντας τον δείκτη (\oplus) στο G προστίθεται μια πράσινη απόχρωση, ενώ στο M προστίθεται ματζέντα απόχρωση.</p> |
|  (Φωτεινότητα) | <p>[EVF Auto Luminance Off]/[EVF Auto Luminance On]: Η φωτεινότητα και η αντίθεση των ενδείξεων προσαρμόζεται αυτόματα στις συνθήκες φωτισμού του περιβάλλοντος. Αλλάξτε τη ρύθμιση χρησιμοποιώντας τα $\triangleleft \triangleright$.</p> <p>[]: Ρυθμίστε τη φωτεινότητα. Επισημάνετε μια επιλογή, χρησιμοποιώντας τα $\triangle \nabla$.</p> <p>[-7] – [±0] – [+7]</p> <p> Εάν έχετε επιλέξει το [EVF Auto Luminance On] τότε δεν μπορείτε να αλλάξετε τη φωτεινότητα.</p> |

- Πατήστε το κουμπί **INFO** για εναλλαγή ανάμεσα στη θερμοκρασία χρώματος και τη φωτεινότητα και ρύθμιση του κάθε στοιχείου.
- Μπορείτε να επαναφέρετε τις ρυθμίσεις πατώντας παρατεταμένα το κουμπί **OK**.

Διαμόρφωση του αισθητήρα ματιού (Eye Sensor Settings)



Μπορείτε να ορίσετε τη συμπεριφορά της μηχανής όταν τοποθετείτε το μάτι σας στο σκόπευτρο.

Μενού

- MENU → → 3. Monitor/Sound/Connection → Eye Sensor Settings

| | |
|------------------------|--|
| EVF Auto Switch | <p>[Off]: Η προβολή δεν αλλάζει όταν τοποθετείτε το μάτι σας στο σκόπευτρο. Για να αλλάξετε την προβολή, πατήστε το κουμπί .</p> <p>[On]: Το σκόπευτρο ενεργοποιείται αυτόματα όταν τοποθετείτε το μάτι σας μπροστά του.</p> |
| Behavior when switched | <p>Επιλέξτε τα στοιχεία που θα εμφανίζονται όταν η προβολή μεταφέρεται αυτόματα στο σκόπευτρο.</p> <p>[Maintain Screen]: Στο σκόπευτρο θα εμφανίζεται η προβολή που φαινόταν στην οθόνη.</p> <p>[Shooting Screen]: Στο σκόπευτρο θα εμφανίζεται η ζωντανή προβολή, ακόμα κι αν στην οθόνη φαινόταν η οθόνη αναπαραγωγής ή κάποιο μενού.</p> |
| When Monitor is Opened | <p>[Operative]: Εάν η ρύθμιση [EVF Auto Switch] είναι στο [On] τότε όταν τοποθετείτε το μάτι σας στο σκόπευτρο η προβολή εμφανίζεται στο σκόπευτρο, ακόμα κι αν η οθόνη είναι ανοικτή.</p> <p>[Inoperative]: Εάν η ρύθμιση [EVF Auto Switch] είναι στο [On], τότε όταν τοποθετείτε το μάτι σας στο σκόπευτρο και η οθόνη είναι ανοικτή, η προβολή δεν εμφανίζεται στο σκόπευτρο.</p> |

Εάν πατήσετε παρατεταμένα το κουμπί εμφανίζεται η οθόνη ρυθμίσεων **[EVF Auto Switch]**.

Σίγαση του ηχητικού σήματος εστίασης (■)))

 : **PASMB**  /S&Q: **PASM**

Απενεργοποιήστε το ηχητικό σήμα που εκπέμπεται όταν εστιάζει η μηχανή.

Μενού

• MENU → Υ → 3. Monitor/Sound/Connection → ■)))

| | |
|-----|---|
| On | Μόλις η μηχανή εστιάζει αυτόματα, ακούγεται ένα ηχητικό σήμα. Στη λειτουργία [C-AF] , το ηχητικό σήμα ακούγεται μόνο στην πρώτη εστίαση. |
| Off | Το ηχητικό σήμα δεν ακούγεται, όταν η μηχανή εστιάζει αυτόματα. |

🔊 Για να χρησιμοποιήσετε αυτήν τη Ηχητικό σήμα εστίασης στην αθόρυβη λήψη, απαιτείται να έχετε διαμορφώσει τις παραμέτρους **[Silent [♥] Settings]** (P.208).

Επιλογές προβολής σε εξωτερική οθόνη (HDMI Settings)



 : **PASMB**  / **S&Q** : **PASM**

Επιλέξτε το σήμα εξόδου προς εξωτερικές οθόνες που συνδέονται μέσω HDMI. Προσαρμόστε τον ρυθμό καρέ, το μέγεθος καρέ video και τις υπόλοιπες ρυθμίσεις ανάλογα με τα τεχνικά χαρακτηριστικά της οθόνης.

Μενού

• **MENU** → **Υ** → 3. Monitor/Sound/Connection → HDMI Settings

| | |
|--------------------------|--|
| Output Size | <p>Επιλέξτε τον τύπο του σήματος εξόδου της υποδοχής HDMI.</p> <p>[C4K]: Το σήμα εξόδου έχει μορφή 4K Digital Cinema (4096 × 2160).</p> <p>[4K]: Εάν είναι δυνατόν, το σήμα εξόδου έχει μορφή 4K (3840 × 2160).</p> <p>[1080p]: Εάν είναι δυνατόν, το σήμα εξόδου έχει μορφή Full HD (1080p).</p> <p>[720p]: Εάν είναι δυνατόν, το σήμα εξόδου έχει μορφή HD (720p).</p> |
| Output Frame Rate | <p>Επιλέξτε τον ρυθμό καρέ του σήματος εξόδου, ανάλογα με το αν η συσκευή υποστηρίζει σύστημα NTSC ή PAL.</p> <p>[60p Priority]: Ρυθμός καρέ για περιοχές που υποστηρίζουν σύστημα NTSC.</p> <p>[50P Priority]: Ρυθμός καρέ για περιοχές που υποστηρίζουν σύστημα PAL.</p> |

- ① Δεν μπορείτε να αλλάξετε τη ρύθμιση **[Output Frame Rate]** όσο η μηχανή είναι συνδεδεμένη σε άλλη συσκευή μέσω HDMI.
- ① Ο ήχος δεν θα αναπαράγεται εκτός εάν η συνδεδεμένη συσκευή είναι συμβατή με τη μορφή ήχου.
- 🔊 Μπορείτε να ρυθμίσετε λεπτομερείς επιλογές για την έξοδο σημάτων σε μια συσκευή HDMI σε λειτουργίες  / **S&Q**.  «Έξοδος HDMI ( HDMI Output)» (P.314)

Επιλογή λειτουργία σύνδεσης USB (USB Settings)



Επιλέξτε τη συμπεριφορά της μηχανής όταν συνδέεται με εξωτερικές συσκευές μέσω USB.

Μενού

• MENU → Ψ → 3. Monitor/Sound/Connection → USB Settings

USB Mode

[Select]: Κάθε φορά που θα συνδέεται καλώδιο USB θα εμφανίζεται το μενού επιλογής της λειτουργίας.

[Storage]: Η μηχανή λειτουργεί ως εξωτερική συσκευή αποθήκευσης. Μπορείτε να αντιγράψετε σε υπολογιστή τα δεδομένα της κάρτας μνήμης.

[MTP]: Μπορείτε να προβάλλετε ή να αντιγράψετε σε υπολογιστή τις φωτογραφίες που υπάρχουν στην κάρτα μνήμης, χρησιμοποιώντας λογισμικό υπολογιστή (P.471).

[Webcam]: Η μηχανή μπορεί να συνδεθεί σε έναν υπολογιστή και να χρησιμοποιηθεί ως webcam για διαδικτυακές συναντήσεις και ζωντανή ροή (P.475). Δεν απαιτούνται επιπλέον προγράμματα οδήγησης ή εφαρμογές. Δεδομένα video και ήχου που έχουν ληφθεί με τη μηχανή μεταδίδονται στον υπολογιστή συνδέοντας απλά τις δύο συσκευές μέσω USB (ροή USB).

[RAW]: Εκμεταλλευτείτε τα χειριστήρια στον υπολογιστή που προσφέρει το λογισμικό OM Workspace, για επεξεργασία των εικόνων χρησιμοποιώντας τον ταχύτερο επεξεργαστή της μηχανής. Για λεπτομέρειες, βλ. «Σύνδεση της μηχανής για γρήγορη επεξεργασία αρχείων RAW (RAW)» (P.473).

[USB PD]: Επιλέξτε το εάν η μηχανή δεν τροφοδοτείται αυτόματα όταν συνδέεται σε συσκευές συμβατές με το πρότυπο USB PD. Στις περισσότερες περιπτώσεις, δεν χρειάζεται να κάνετε αυτήν την επιλογή.

Power Supply from USB

Επιλέξτε εάν η μηχανή θα τροφοδοτείται ή όχι όταν συνδέεται σε υπολογιστή μέσω USB.

[Yes]: Η μηχανή θα τροφοδοτείται όταν συνδεθεί σε υπολογιστή μέσω USB.

[No]: Η μηχανή δεν θα τροφοδοτείται όταν συνδεθεί σε υπολογιστή μέσω USB.

☞ Εάν συνδέσετε τη μηχανή σε υπολογιστή μέσω USB και έχετε επιλέξει ένα από τα **[Storage]**, **[MTP]**, **[Webcam]** ή **[RAW]**, τότε θα μπορείτε να χρησιμοποιήσετε τη μηχανή ενώ αυτή τροφοδοτείται.

Ρυθμίσεις «Μπαταρία/Αδρανοπ.»

Εμφάνιση της κατάστασης της μπαταρίας (Battery Status)

: **PASMB** /S&Q: **PASM**

Δείτε την κατάσταση των μπαταριών που έχουν τοποθετηθεί στη μηχανή.

Μενού

- **MENU** → **Υ** → 5. Battery/Sleep →  Battery Status

ⓘ Ορισμένα στοιχεία δεν εμφανίζονται όταν η μηχανή τροφοδοτείται από τον προσαρμογέα AC USB ή συσκευή USB συμβατή με το πρότυπο USB PD.

Αλλαγή της ένδειξης στάθμης μπαταρίας κατά την εγγραφή video (📹🔋 Display Pattern)

📷: PASMB 📹/S&Q: PASM

Επιλέξτε μια μορφή για την ένδειξη στάθμης μπαταρίας. Η στάθμη της μπαταρίας εμφανίζεται είτε ως ποσοστό είτε ως τον χρόνο λήψης που απομένει.

🕒 Η ένδειξη χρόνου που απομένει είναι καθαρά ενδεικτική.

Μενού

• MENU → Ψ → 5. Battery/Sleep → 📹🔋 Display Pattern

| | |
|-----|---|
| % | Η στάθμη της μπαταρίας εμφανίζεται ως ποσοστό. |
| min | Η στάθμη της μπαταρίας εμφανίζεται ως τον χρόνο λήψης που απομένει. Στη λειτουργία 📷, η στάθμη της μπαταρίας εμφανίζεται μόνο κατά την εγγραφή video. |

Απενεργοποίηση του οπίσθιου φωτισμού (Backlit LCD)

: **PASMB** /S&Q: **PASM**

Επιλέξτε τη διάρκεια από τον τελευταίο χειρισμό της μηχανής για να απενεργοποιηθεί ο οπίσθιος φωτισμός της οθόνης. Η απενεργοποίηση του οπίσθιου φωτισμού εξοικονομεί μπαταρία.

Μενού

- **MENU** → **Υ** → 5. Battery/Sleep → Backlit LCD

| | |
|---------------------|--|
| 8sec / 30sec / 1min | Ο φωτισμός της οθόνης απενεργοποιείται μετά τον καθορισμένο χρόνο. |
| Hold | Ο φωτισμός της οθόνης δεν απενεργοποιείται μετά τον καθορισμένο χρόνο. |

Ρύθμιση επιλογών αδρανοποίησης (εξοικονόμηση ενέργειας) (Sleep)

: **PASMB** /S&Q: **PASM**

Επιλέξτε το χρονικό διάστημα από τον τελευταίο χειρισμό της μηχανής μέχρι να αδρανοποιηθεί. Στην κατάσταση αδρανοποίησης, οι λειτουργίες της μηχανής διακόπτονται και η οθόνη απενεργοποιείται.

Μενού

• **MENU** → **Υ** → 5. Battery/Sleep → Sleep

| | |
|--------------------|---|
| Off | Η μηχανή δεν αδρανοποιείται. |
| 1min / 3min / 5min | Η μηχανή αδρανοποιείται μετά τον καθορισμένο χρόνο. |

- Για να επαναφέρετε την κανονική λειτουργία, πατήστε το κουμπί κλείστρου μέχρι τη μέση.

ⓘ Η μηχανή δεν αδρανοποιείται στις εξής περιπτώσεις:

- κατά τη διάρκεια πολλαπλής έκθεσης, όσο είναι συνδεδεμένη σε συσκευή HDMI, όσο είναι συνδεδεμένη σε smartphone μέσω Wi-Fi ή σε υπολογιστή, όσο είναι ασύρματα συνδεδεμένη με τηλεχειριστήριο, καθώς και όσο τροφοδοτείται μέσω USB.

Ρύθμιση επιλογών αυτόματης απενεργοποίησης (Auto Power Off)

: **PASMB** /S&Q: **PASM**

Η μηχανή θα απενεργοποιηθεί αυτόματα εάν δεν εκτελεστεί καμιά λειτουργία για προκαθορισμένο χρονικό διάστημα από την αδρανοποίησή της. Με αυτήν την επιλογή επιλέγετε το χρονικό διάστημα αυτόματης απενεργοποίησης της μηχανής.

Μενού

• **MENU** → **Υ** → 5. Battery/Sleep → Auto Power Off

| | |
|------------------------|---|
| Off | Η μηχανή δεν απενεργοποιείται αυτόματα. |
| 5min / 30min / 1h / 4h | Η μηχανή απενεργοποιείται μετά τον καθορισμένο χρόνο. |

 Για να ενεργοποιήσετε ξανά τη μηχανή μετά την αυτόματη απενεργοποίησή της, χρησιμοποιήστε τον μοχλό **ON/OFF**.

Μείωση της κατανάλωσης ενέργειας (Quick Sleep Mode)



Μειώστε την κατανάλωση ενέργειας κατά τη φωτογράφιση με το σκόπευτρο. Μπορείτε να συντομεύσετε το χρονικό διάστημα για την απενεργοποίηση του οπίσθιου φωτισμού ή την αδρανοποίηση της μηχανής.

🔔 Η εξοικονόμηση ενέργειας δεν είναι διαθέσιμη στις εξής περιπτώσεις:

- κατά τη φωτογράφιση με ζωντανή προβολή, ενώ είναι ενεργοποιημένο το σκόπευτρο, κατά τη φωτογράφιση πολλαπλής έκθεσης ή χρονισμού, όσο είναι συνδεδεμένη σε συσκευή HDMI, όσο είναι συνδεδεμένη σε smartphone μέσω Wi-Fi ή σε υπολογιστή ή όσο είναι ενεργοποιημένο το Bluetooth

Μενού

- MENU → → 5. Battery/Sleep → Quick Sleep Mode

Ενεργοποίηση της «Quick Sleep Mode»

1. Χρησιμοποιήστε τα κουμπιά για να επιλέξετε το **[Quick Sleep Mode]** και πατήστε το κουμπί **OK**.

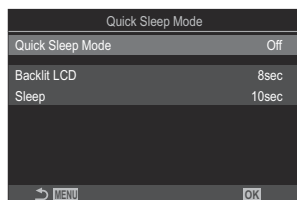

Οθόνη ρυθμίσεων «Ταχεία
Προσ. Απεν.»

2. Επισημάνετε το **[On]** χρησιμοποιώντας τα κουμπιά και πατήστε το κουμπί **OK**.

| | |
|-----|--|
| Off | Η μηχανή δεν μπαίνει στη λειτουργία εξοικονόμησης ενέργειας. |
| On | Η μηχανή μπαίνει συντομότερα στη λειτουργία εξοικονόμησης ενέργειας. Εάν έχετε ενεργοποιήσει την εξοικονόμηση ενέργειας και εμφανίζεται ο πλήρης πίνακας ελέγχου (P.47), τότε στην οθόνη εμφανίζεται το εικονίδιο «ECO». |

3. Η προβολή επιστρέφει στην οθόνη ρυθμίσεων της λειτουργίας «Ταχεία Προσ. Απεν.».

Διαμόρφωση της «Quick Sleep Mode»

1. Διαμορφώστε τις επιλογές.

- Πατήστε τα κουμπιά $\Delta \nabla$ για να επιλέξετε ένα στοιχείο και πατήστε το κουμπί **OK** για να εμφανίσετε το μενού ρυθμίσεων.
- Αφού διαμορφώστε τις επιλογές, πατήστε το κουμπί **OK** για να επιστρέψετε στην οθόνη ρυθμίσεων «Ταχεία Προσ. Απεν.».

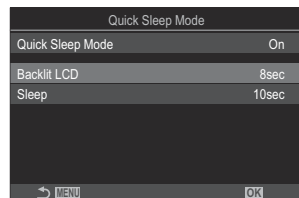

| | |
|--------------------|---|
| Backlit LCD | Επιλέξτε τη διάρκεια από τον τελευταίο χειρισμό της μηχανής για να απενεργοποιηθεί ο οπίσθιος φωτισμός της οθόνης. [3sec] / [5sec] / [8sec] |
| Sleep | Επιλέξτε το χρονικό διάστημα από τον τελευταίο χειρισμό της μηχανής μέχρι να αδρανοποιηθεί. [3sec] / [5sec] / [8sec] / [10sec] / [15sec] / [30sec] / [1min] |

- Εάν έχετε ενεργοποιήσει την εξοικονόμηση ενέργειας και εμφανίζεται ο πλήρης πίνακας ελέγχου (P.47), τότε στην οθόνη εμφανίζεται το εικονίδιο «ECO».



Ρυθμίσεις «Επαναφορά/Ρολόι/ Γλώσσα/Άλλα»

Επαναφορά εργοστασιακών ρυθμίσεων (Reset/Initialize Settings)

 : **PASMB**  / **S&Q: PASM**

Επαναφέρει τις εργοστασιακές ρυθμίσεις της μηχανής. Μπορείτε να επιλέξετε την επαναφορά όλων σχεδόν των ρυθμίσεων ή μόνο όσων σχετίζονται άμεσα με τη φωτογράφιση.

Μενού

• **MENU** →  → 6. Reset/Clock/Language/Others → Reset/Initialize Settings

| | |
|--------------------------------|---|
| Reset Shooting Settings | Γίνεται επαναφορά μόνο των ρυθμίσεων που σχετίζονται με τη φωτογράφιση. |
| Initialize All Settings | Γίνεται επαναφορά όλων των ρυθμίσεων, με ορισμένες εξαιρέσεις, όπως του ρολογιού και της γλώσσας. |

🔗 Για πληροφορίες σχετικά με τις ρυθμίσεις που επαναφέρονται, βλέπε «[Προεπιλεγμένες ρυθμίσεις](#)» (P.522).

🔗 Μπορείτε να αποθηκεύσετε τις ρυθμίσεις με το OM Workspace ή το OM Image Share. Για περισσότερες πληροφορίες, επισκεφθείτε τον ιστότοπό μας.

Ρύθμιση του ρολογιού της μηχανής (⌚ Settings)

 : **PASMB**  /S&Q : **PASM**

Ρυθμίστε το ρολόι της μηχανής.

Μενού

• MENU → Υ → 6. Reset/Clock/Language/Others → ⌚ Settings

| | |
|-----------|---|
| ⌚ | Ρυθμίστε την ημερομηνία, την ώρα και τη μορφή της ημερομηνίας. Επισημάνετε τα στοιχεία χρησιμοποιώντας τα κουμπιά < > και πατήστε τα κουμπιά Δ ∇ για να αλλάξετε την τιμή του επισημασμένου στοιχείου. |
| Time Zone | Επιλέξτε μια ζώνη ώρας και θερινή ή χειμερινή ώρα. Χρησιμοποιήστε τα κουμπιά Δ ∇ για να αλλάξετε τη ζώνη ώρας. Για να ρυθμίσετε τη θερινή ώρα, πατήστε το κουμπί INFO . Η θερινή ώρα ενεργοποιείται και απενεργοποιείται κάθε φορά που πατάτε το κουμπί INFO . |

Αλλαγή της γλώσσας οθόνης (🗨️)

📷: **PASMB** 🗨️/S&Q: **PASM**

Επιλέξτε τη γλώσσα για τα μενού της μηχανή και τις συμβουλές χρήσης.

Μενού

- **MENU** → **Υ** → 6. Reset/Clock/Language/Others → 🗨️

Βαθμονόμηση του μετρητή επιπέδου (Level Adjust)

: **PASMB** /S&Q: **PASM**

Διορθώστε την απόκλιση του μετρητή επιπέδου. Εάν διαπιστώσετε ότι ο μετρητής επιπέδου δεν λειτουργεί σωστά, τότε μπορείτε να κάνετε βαθμονόμηση.

Μενού

- **MENU** ➔ **Υ** ➔ 6. Reset/Clock/Language/Others ➔ Level Adjust

| | |
|--------|---|
| Reset | Επαναφέρει τον μετρητή στις προεπιλεγμένες ρυθμίσεις. |
| Adjust | Επιλέξτε το σημείο αναφοράς (σημείο μηδέν). Προτού βαθμονομήσετε τον μετρητή επιπέδου, τοποθετήστε σωστά τη μηχανή. |

Έλεγχος επεξεργασίας εικόνας (Pixel Mapping)

: **PASMB** /S&Q: **PASM**

Ελέγξτε ταυτόχρονα τον αισθητήρα εικόνας και τις λειτουργίες επεξεργασίας εικόνας. Για καλύτερα αποτελέσματα, τερματίστε τη λήψη ή την αναπαραγωγή και περιμένετε τουλάχιστον ένα λεπτό πριν τη χαρτογράφηση pixel.

ⓘ Εάν η μηχανή απενεργοποιηθεί προτού ολοκληρωθεί ο έλεγχος, τότε φροντίστε να επαναλάβετε τον έλεγχο.

Μενού

• **MENU** → **γ** → 6. Reset/Clock/Language/Others → Pixel Mapping

Εμφάνιση της έκδοσης του Firmware (Firmware Version)

: **PASMB** /S&Q: **PASM**

Εμφανίζει την έκδοση του firmware της μηχανής και του φακού ή των συνδεδεμένων αξεσουάρ. Αυτές οι πληροφορίες ίσως χρειαστούν στην επικοινωνία σας με την υποστήριξη πελατών ή κατά την ενημέρωση του firmware.

Μενού

- **MENU** → **Υ** → 6. Reset/Clock/Language/Others → Firmware Version

Εμφάνιση πιστοποιητικών (Certification)

: **PASMB** : **PASM**

Εμφανίστε τα πιστοποιητικά συμμόρφωσης για ορισμένα από τα πρότυπα που πληροί η μηχανή.

Μενού

- **MENU** → **Υ** → 6. Reset/Clock/Language/Others → Certification

Σύνδεση της μηχανής με εξωτερικές συσκευές

Σύνδεση με εξωτερικές συσκευές

Συνδέοντας τη μηχανή σε εξωτερική συσκευή, όπως υπολογιστή ή smartphone μπορείτε να εκτελέσετε ένα πλήθος εργασιών και ενεργειών.

Προληπτικά μέτρα για τη χρήση του Wi-Fi και του Bluetooth®

Απενεργοποιείτε το ασύρματο LAN και το **Bluetooth®** σε χώρες, περιοχές ή τοποθεσίες όπου απαγορεύεται η χρήση τους.

Η μηχανή διαθέτει ενσωματωμένο ασύρματο LAN και **Bluetooth®**. Η χρήση αυτών των δυνατοτήτων εκτός της χώρας ή της περιοχής πώλησης ενδέχεται να παραβιάζει τοπικούς κανονισμούς περί ασύρματων επικοινωνιών.

Σε ορισμένες χώρες και περιοχές ενδέχεται να απαγορεύεται η λήψη δεδομένων θέσης χωρίς επίσημη άδεια. Σε ορισμένες περιοχές πωλήσεων η μηχανή ίσως έχει απενεργοποιημένες τις προβολές δεδομένων τοποθεσίας.

Σε κάθε χώρα και περιοχή ισχύουν νόμοι και κανονισμοί. Ενημερωθείτε σχετικά προτού ταξιδέψετε και τηρείτε τους όταν χρησιμοποιείτε τη μηχανή στο εξωτερικό. Η εταιρεία μας δεν αναλαμβάνει καμία ευθύνη για τη μη τήρηση, εκ μέρους του χρήστη, των νόμων και των κανονισμών που ισχύουν.

Απενεργοποιείτε το Wi-Fi μέσα σε αεροσκάφη και άλλους χώρους όπου απαγορεύεται η χρήση του.

 «Απενεργοποίηση της ασύρματης επικοινωνίας της μηχανής (Airplane Mode)» (P.455)

- ① Η ασύρματη επικοινωνία είναι ευάλωτη σε υποκλοπές από τρίτους. Να έχετε πάντα αυτό υπόψη σας όταν χρησιμοποιείτε τις ασύρματες λειτουργίες.
- ① Ο ασύρματος αναμεταδότης βρίσκεται μέσα στη λαβή. Κρατάτε τον όσο το δυνατόν πιο μακριά από μεταλλικά αντικείμενα. Επιπλέον, η ισχύς του σήματος ενδέχεται να μειωθεί σε περίπτωση που κρατάτε τη λαβή ή η λαβή είναι καλυμμένη.
- ① Όταν μεταφέρετε τη μηχανή μέσα σε τσάντα ή παρόμοιο αντικείμενο, να θυμάστε ότι τα περιεχόμενα ή τα υλικά κατασκευής της τσάντας ενδέχεται να επηρεάσουν την ασύρματη μετάδοση, εμποδίζοντας τη σύνδεση με smartphone.
- ① Η σύνδεση μέσω Wi-Fi αυξάνει την κατανάλωση ενέργειας. Εάν η στάθμη των μπαταριών είναι χαμηλή, τότε η σύνδεση ίσως διακοπεί κατά τη χρήση.
- ① Ορισμένες συσκευές, όπως φούρνοι μικροκυμάτων και ασύρματα τηλέφωνα που δημιουργούν εκπομπές ραδιοσυχνοτήτων, μαγνητικά πεδία ή στατικό ηλεκτρισμό, ίσως επιβραδύνουν ή προκαλέσουν παρεμβολές στην ασύρματη μετάδοση δεδομένων.
- ① Ορισμένες λειτουργίες του ασύρματου LAN δεν είναι διαθέσιμες όταν ο διακόπτης προστασίας έναντι εγγραφής της κάρτας μνήμης βρίσκεται στη θέση «LOCK».

Απενεργοποίηση της ασύρματης επικοινωνίας της μηχανής (Airplane Mode)

: **PASMB** /S&Q: **PASM**

Απενεργοποιήστε τις ασύρματες λειτουργίες της μηχανής (Wi-Fi/**Bluetooth**®).

Μενού

- **MENU** → **Υ** → 4. Wi-Fi/Bluetooth → Airplane Mode

Off Η ασύρματη επικοινωνία είναι ενεργοποιημένη.

On Η ασύρματη επικοινωνία είναι απενεργοποιημένη. Δεν μπορείτε να τη χρησιμοποιήσετε μέχρι να αλλάξετε τη ρύθμιση αυτή σε **[Off]**.
Η ένδειξη  εμφανίζεται όσο είναι επιλεγμένο το **[On]**.

 Η επικοινωνία με τον πομπό ραδιοσυχνότητων FC-WR είναι δυνατή, ακόμα κι αν έχετε επιλέξει το **[On]**.

Σύνδεση της μηχανής με smartphone

Σύνδεση με smartphone

Χρησιμοποιήστε τις λειτουργίες ασύρματου LAN (Wi-Fi) και **Bluetooth**[®] της μηχανής για σύνδεση με smartphone, ώστε με την ειδική εφαρμογή να απολαύσετε και να εκμεταλλευτείτε ακόμα περισσότερο τη μηχανή σας πριν και μετά τη λήψη. Μόλις πραγματοποιηθεί η σύνδεση μπορείτε να μεταφέρετε εικόνες, να φωτογραφίζετε με τηλεχειρισμό, αλλά και να προσθέτετε ετικέτες πληροφορίες θέσης σε εικόνες.

- Δεν παρέχεται εγγύηση καλής λειτουργίας με όλα τα smartphone.

Τι μπορείτε να κάνετε με την ειδική εφαρμογή OM Image Share

• Λήψη εικόνων από τη μηχανή στο smartphone

Λήψη εικόνων που έχουν επισημανθεί για κοινή χρήση (P338) στο smartphone σας.

Μπορείτε επίσης να χρησιμοποιήσετε το smartphone για να επιλέξετε εικόνες για λήψη από τη μηχανή.

• Φωτογράφιση με τηλεχειρισμό μέσω smartphone

Μπορείτε να χειριστείτε τη μηχανή από απόσταση και να φωτογραφίσετε χρησιμοποιώντας ένα smartphone.

• Υπέροχη επεξεργασία εικόνας

Χρησιμοποιήστε τις εύχρηστες λειτουργίες για να εφαρμόσετε εντυπωσιακά εφέ στις εικόνες που μεταφέρατε στο smartphone σας.

• Προσθήκη ετικετών GPS σε εικόνες της μηχανής

Χρησιμοποιώντας τη λειτουργία GPS του smartphone σας μπορείτε να προσθέσετε πληροφορίες θέσης στις εικόνες που τραβάτε με τη μηχανή.

Για λεπτομέρειες, επισκεφτείτε τον ιστότοπό μας.

Σύζευξη (pairing) της μηχανής και του smartphone (Device Connection)

Εάν συνδέετε τις συσκευές για πρώτη φορά, ακολουθήστε τα παρακάτω βήματα.

- Προσαρμόστε τις ρυθμίσεις σύζευξης, χρησιμοποιώντας την εφαρμογή OM Image Share, και όχι τις ρυθμίσεις του λειτουργικού συστήματος του smartphone.

1. Ξεκινήστε την εφαρμογή OM Image Share που θα έχετε ήδη εγκαταστήσει στο smartphone σας.
2. Πιέστε το εικονίδιο  που εμφανίζεται στην οθόνη αναμονής λήψης.

 Μπορείτε να εκτελέσετε επίσης τις ακόλουθες λειτουργίες.

Πλήρης πίνακας ελέγχου

-  

Μενού





- MENU →  → 4. Wi-Fi/Bluetooth → Device Connection

3. Επιλέξτε [**Device Connection**] και πατήστε το κουμπί **OK**.
4. Ακολουθήστε τις οδηγίες που εμφανίζονται στην οθόνη για να προσαρμόσετε τις ρυθμίσεις Wi-Fi/**Bluetooth**®.
 - Στην οθόνη εμφανίζεται η τοπική ονομασία και ο κωδικός **Bluetooth**, το SSID και ο κωδικός πρόσβασης του Wi-Fi και ένας κωδικός QR.



- ① Τοπική ονομασία **Bluetooth**
Κωδικός **Bluetooth**
- ② Wi-Fi SSID
Κωδικός πρόσβασης Wi-Fi
- ③ Κωδικός QR

5. Πιέστε το εικονίδιο της μηχανής που υπάρχει στην κάτω πλευρά της οθόνης της εφαρμογής OM Image Share.
 - Θα εμφανιστεί ένα παράθυρο διαλόγου [**Easy Setup**].

- 6.** Ακολουθήστε τις οδηγίες που εμφανίζονται στην οθόνη της OM Image Share για να σαρώσετε τον κωδικό QR και να προσαρμόσετε τις ρυθμίσεις σύνδεσης.
- Εάν δεν μπορείτε να σαρώσετε τον κωδικό QR ακολουθήστε τις οδηγίες που εμφανίζονται στην οθόνη της OM Image Share για να προσαρμόσετε τις ρυθμίσεις χειροκίνητα.
 - **Bluetooth**[®]: Για να συνδεθείτε, επιλέξτε την τοπική ονομασία και πληκτρολογήστε τον κωδικό που αναγράφεται στην οθόνη της μηχανής, στο παράθυρο διαλόγου ρυθμίσεων του Bluetooth της OM Image Share.
 - Wi-Fi: Για να συνδεθείτε, πληκτρολογήστε τον SSID και τον κωδικό πρόσβασης που αναγράφεται στην οθόνη της μηχανής στο παράθυρο διαλόγου ρυθμίσεων Wi-Fi του OM Image Share.
 - Μόλις ολοκληρωθεί η σύζευξη (pairing) η ένδειξη  θα γίνει πράσινη.
 - Το εικονίδιο **Bluetooth**[®] υποδεικνύει την κατάσταση ως εξής:
 - : Η μηχανή εκπέμπει ασύρματο σήμα.
 - : Η ασύρματη σύνδεση αποκαταστάθηκε.
- 7.** Για να τερματίσετε τη σύνδεση μέσω Wi-Fi, πατήστε το **MENU** στη μηχανή ή πιέστε το  **MENU** στην οθόνη.
- Μπορείτε επίσης να απενεργοποιήσετε τη μηχανή και να τερματίσετε τη σύνδεση από το OM Image Share.
 - Από προεπιλογή, η σύνδεση **Bluetooth**[®] παραμένει ενεργή ακόμα και μετά τον τερματισμό της σύνδεσης μέσω Wi-Fi, επιτρέποντάς σας να φωτογραφίζετε χρησιμοποιώντας ένα smartphone. Για να ρυθμίσετε τη μηχανή ώστε να γίνεται τερματισμός της σύνδεσης **Bluetooth**[®] μαζί με τη σύνδεση Wi-Fi, θέστε τη ρύθμιση **[Bluetooth]** σε **[Off]**.

Ρύθμιση της ασφάλειας για συνδέσεις smartphone (📱 Connection Security)

Ρυθμίστε την ασφάλεια για τη σύνδεση Wi-Fi στο smartphone σας.

Μενού

• MENU ➔ 🏠 ➔ 4. Wi-Fi/Bluetooth ➔ 📱 Settings ➔ 📱 Connection Security

- 🕒 Εάν ρυθμιστεί σε **[WPA2/WPA3]**, ενδέχεται να μην μπορείτε να συνδεθείτε στο smartphone σας μέσω Wi-Fi. Εάν συμβεί αυτό, ρυθμίστε το σε **[WPA2]**.
- 🕒 Όταν αλλάζει η ρύθμιση, μπορούν να αλλάξουν τόσο ο κωδικός πρόσβασης σύνδεσης Wi-Fi όσο και ο κωδικός πρόσβασης σύνδεσης **Bluetooth®**.
- 🕒 Συνδεθείτε ξανά στο smartphone μετά την αλλαγή κωδικών πρόσβασης. 🖱️ «Σύζευξη (pairing) της μηχανής και του smartphone (Device Connection)» (P457)



Ρυθμίσεις αναμονής ασύρματης σύνδεσης όταν η μηχανή είναι ενεργοποιημένη (Bluetooth)

Μπορείτε να επιλέξετε εάν η μηχανή θα είναι σε αναμονή για ασύρματη σύνδεση με smartphone ή προαιρετικό τηλεχειριστήριο όταν είναι ενεργοποιημένη.

☞ Ολοκληρώστε εκ των προτέρων τη σύζευξη (pairing) μηχανής και smartphone ή προαιρετικού τηλεχειριστηρίου. Δεν μπορείτε να επιλέξετε το στοιχείο **[Bluetooth]** εάν δεν ολοκληρωθεί η σύζευξη.

Μενού

• MENU ➔ Υ ➔ 4. Wi-Fi/Bluetooth ➔ Bluetooth



| | |
|--|---|
| Off | Η μηχανή δεν είναι σε αναμονή για ασύρματη σύνδεση και δεν εκπέμπει ασύρματο σήμα όταν είναι ενεργοποιημένη. |
| On  | Όταν είναι ενεργοποιημένη, η μηχανή εκπέμπει ασύρματο σήμα και είναι σε αναμονή για ασύρματη σύνδεση. Μπορείτε να συνδέσετε τη μηχανή και το smartphone μέσα από την εφαρμογή OM Image Share και να φωτογραφίσετε με τηλεχειρισμό ή να μεταφέρετε εικόνες. |
| On   | Όταν ενεργοποιηθεί η μηχανή, θα αρχίσει να εκπέμπει ασύρματα σήματα και εάν έχει ήδη γίνει σύζευξη με τις συσκευές (P.481), θα τεθεί σε λειτουργία αναμονής για σύνδεση από ένα τηλεχειριστήριο. |

☞ Εάν το αρχείο καταγραφής εντοπισμού GPS είναι ενεργοποιημένο στην ειδική εφαρμογή OM Image Share, τα δεδομένα θέσης που λαμβάνονται από την εφαρμογή θα προστίθενται στις φωτογραφίες που λαμβάνονται όταν έχει επιλεγεί **[On ]**.

Ρυθμίσεις ασύρματης λειτουργίας όταν η μηχανή είναι απενεργοποιημένη (Power-off Standby)

Μπορείτε να επιλέξετε εάν η μηχανή θα παραμείνει συνδεδεμένη ασύρματα με το smartphone όταν είναι απενεργοποιημένη.

Μενού

• MENU →  → 4. Wi-Fi/Bluetooth →  Settings → Power-off Standby

| | |
|--------|---|
| Select | Κατά την απενεργοποίηση της μηχανής θα σας ζητηθεί να επιλέξετε εάν η μηχανή θα παραμείνει συνδεδεμένη ασύρματα με το smartphone. |
| Off | Η απενεργοποίηση της μηχανής τερματίζει την ασύρματη σύνδεση με το smartphone. |
| On | Όταν απενεργοποιείται η μηχανή η σύνδεση με το smartphone παραμένει ενεργή και μπορείτε να χρησιμοποιήσετε το smartphone για να μεταφέρετε ή να προβάλλετε τις εικόνες που υπάρχουν στη μηχανή. |

“Select”

Εάν στη ρύθμιση **[Power-off Standby]** είναι επιλεγμένο το **[Select]**, τότε προτού απενεργοποιηθεί η μηχανή εμφανίζεται ένα μήνυμα επιβεβαίωσης, εάν ισχύουν όλες οι παρακάτω συνθήκες:

- Είναι επιλεγμένο το **[Off]** για το στοιχείο **[Airplane Mode]**
- Η μηχανή είναι ήδη συνδεδεμένη με smartphone (P.457)
- Η κάρτα μνήμης έχει τοποθετηθεί σωστά

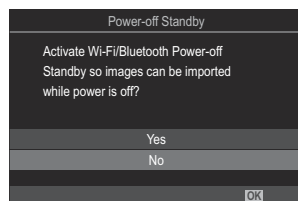

| | |
|-----|--|
| Yes | Η μηχανή απενεργοποιείται αλλά η ασύρματη σύνδεση με το smartphone παραμένει ενεργή. |
| No | Η μηχανή απενεργοποιείται και η ασύρματη σύνδεση με το smartphone τερματίζεται. |

ⓘ Εάν δεν εκτελεστεί κανένας χειρισμός επί ένα λεπτό μετά την εμφάνιση του παραθύρου διαλόγου επιβεβαίωσης, τότε η μηχανή θα τερματίσει την ασύρματη σύνδεση με το smartphone και θα απενεργοποιηθεί αυτόματα.

⚠ Η ασύρματη σύνδεση που παραμένει ενεργή τερματίζεται στις εξής περιπτώσεις: Μπορείτε να αποκαταστήσετε τη σύνδεση ενεργοποιώντας ξανά τη μηχανή.

- εάν η σύνδεση δεν χρησιμοποιηθεί επί 12 ώρες
- εάν αφαιρεθεί η κάρτα μνήμης
- εάν αντικατασταθεί η μπαταρία
- εάν προκύψει σφάλμα κατά τη φόρτιση της μπαταρίας στη μηχανή

⚙ Σημειώστε ότι εάν στη ρύθμιση **[Power-off Standby]** είναι επιλεγμένο το **[On]**, τότε η μηχανή ενδέχεται να μην ενεργοποιηθεί αμέσως μόλις μετακινήσετε τον μοχλό **ON/OFF** στη θέση **ON**.

Μεταφορά εικόνων σε smartphone

Μπορείτε να επιλέξετε εικόνες στη μηχανή και να τις μεταφέρετε σε ένα smartphone. Επίσης, μπορείτε να χρησιμοποιήσετε τη μηχανή για να επιλέξετε εκ των προτέρων τις εικόνες που θέλετε να μοιραστείτε.  «Επιλογή εικόνων για κοινή χρήση (Share Order)» (P.338)

- Εάν έχει επιλεγεί **[Off]** ή **[On*]** για το **[Bluetooth]** (P.460), επιλέξτε **[On*]**.
- Η επιλογή του **[On*]** για το **[Bluetooth]** (P.460) θέτει τη μηχανή σε κατάσταση αναμονής, έτοιμη για ασύρματη σύνδεση.

1. Πιέστε **[Import Photos]** στην εφαρμογή OM Image Share του smartphone.

① Ανάλογα με το smartphone σας, ενδέχεται να εμφανιστεί μια οθόνη επιβεβαίωσης για τη σύνδεση μέσω Wi-Fi. Ακολουθήστε τις οδηγίες στην οθόνη για να συνδέσετε το smartphone και τη μηχανή.

- Οι εικόνες που υπάρχουν στη μηχανή εμφανίζονται με τη μορφή λίστας.

2. Επιλέξτε τις εικόνες που θέλετε να μεταφέρετε και πιέστε το κουμπί Save.

- Όταν ολοκληρωθεί η αποθήκευση μπορείτε να απενεργοποιήσετε τη μηχανή μέσω του smartphone.
- Ακόμα κι αν στη ρύθμιση **[Bluetooth]** (P.460) έχετε επιλέξει το **[Off]** ή το **[On*]**, μπορείτε να επιλέξετε **[Import Photos]** με την επιλογή **[Device Connection]** στη μηχανή.

Αυτόματη μεταφορά εικόνων με τη μηχανή απενεργοποιημένη

Για να διαμορφώσετε τη μηχανή έτσι ώστε να μεταφέρει αυτόματα εικόνες σε smartphone ενώ είναι απενεργοποιημένη:

- Επισημάνετε τις εικόνες για κοινή χρήση (P338).
- Ενεργοποιήστε την αναμονή σύνδεσης (P461).
- Εάν χρησιμοποιείτε συσκευή iOS, ανοίξτε την OM Image Share.

Εάν έχετε επισημάνει μια φωτογραφία στη μηχανή για κοινή χρήση και απενεργοποιήσετε τη μηχανή, τότε στο OM Image Share εμφανίζεται μια ειδοποίηση. Εάν πιέσετε στην ειδοποίηση, τότε όλες οι φωτογραφίες θα μεταφερθούν αυτόματα στο smartphone.

Λήψη φωτογραφιών με τηλεχειρισμό από smartphone (Live View)

Μπορείτε να τραβήξετε φωτογραφίες με τηλεχειρισμό, ελέγχοντας τη μηχανή μέσω smartphone και βλέποντας την ζωντανή προβολή στην οθόνη του smartphone.

- Στη μηχανή εμφανίζεται η οθόνη σύνδεσης και όλοι οι χειρισμοί γίνονται από το smartphone.
- Εάν έχει επιλεγεί **[Off]** ή **[On📶]** για το **[Bluetooth] (P.460)**, επιλέξτε **[On📶]**.
- Η επιλογή του **[On📶]** για το **[Bluetooth] (P.460)** θέτει τη μηχανή σε κατάσταση αναμονής, έτοιμη για ασύρματη σύνδεση.

1. Ξεκινήστε το OM Image Share και πιέστε το **[Remote Control]**.

2. Πιέστε **[Live View]**.

3. Πιέστε το κουμπί κλείστρου για να πραγματοποιήσετε τη λήψη.

- Η εικόνα που τραβήχτηκε αποθηκεύεται στην κάρτα μνήμης της μηχανής.

🔗 Ακόμα κι αν στη ρύθμιση **[Bluetooth] (P.460)** έχετε επιλέξει το **[Off]** ή το **[On📶]**, μπορείτε να επιλέξετε **[Live View]** ενεργοποιώντας την επιλογή **[Device Connection]** στη μηχανή.

🔔 Ορισμένες επιλογές λήψης δεν είναι διαθέσιμες.

Λήψη με τηλεχειρισμό από smartphone (Remote Shutter)

Μπορείτε να τραβήξετε φωτογραφίες με τηλεχειρισμό, ελέγχοντας τη μηχανή μέσω smartphone (Απομακρυσμένο κλείστρο).

- Όλοι οι χειρισμοί είναι διαθέσιμοι στη μηχανή. Επιπλέον, μπορείτε να φωτογραφίζετε και να γράφετε video χρησιμοποιώντας το κουμπί κλείστρου που εμφανίζεται στην οθόνη του smartphone.
- Εάν έχει επιλεγεί **[Off]** ή **[On📶]** για το **[Bluetooth]** (P.460), επιλέξτε **[On📶]**.
- Η επιλογή του **[On📶]** για το **[Bluetooth]** (P.460) θέτει τη μηχανή σε κατάσταση αναμονής, έτοιμη για ασύρματη σύνδεση.

1. Ξεκινήστε το OM Image Share και πιέστε το **[Remote Control]**.

2. Πιέστε **[Remote Shutter]**.

3. Πιέστε το κουμπί κλείστρου για να πραγματοποιήσετε τη λήψη.

- Η εικόνα που τραβήχτηκε αποθηκεύεται στην κάρτα μνήμης της μηχανής.

📶 Ακόμα κι αν στη ρύθμιση **[Bluetooth]** (P.460) έχετε επιλέξει το **[Off]** ή το **[On📶]**, μπορείτε να επιλέξετε **[Remote Shutter]** ενεργοποιώντας την επιλογή **[Device Connection]** στη μηχανή.

Προσθήκη πληροφοριών θέσης στις εικόνες





Χρησιμοποιώντας τη λειτουργία GPS του smartphone σας μπορείτε να προσθέσετε πληροφορίες θέσης στις εικόνες που τραβάτε με τη μηχανή.

- Εάν έχει επιλεγεί **[Off]** ή **[On✳️]** για το **[Bluetooth] (P.460)**, επιλέξτε **[On✳️]**.
- Η επιλογή του **[On✳️]** για το **[Bluetooth] (P.460)** θέτει τη μηχανή σε κατάσταση αναμονής, έτοιμη για ασύρματη σύνδεση.

1. Προτού φωτογραφίσετε με τη μηχανή, ξεκινήστε την εφαρμογή OM Image Share και ενεργοποιήστε τη λειτουργία προσθήκης πληροφοριών θέσης.

- Μόλις σας ζητηθεί να συγχρονίσετε τα ρολόγια του smartphone και της μηχανής, ακολουθήστε τις οδηγίες που θα εμφανίσει το OM Image Share.

2. Φωτογραφίστε με τη μηχανή.

- Εάν είναι δυνατή η προσθήκη πληροφοριών θέσης, τότε στην οθόνη λήψης θα ανάψει η ένδειξη . Εάν η μηχανή δεν λαμβάνει πληροφορίες θέσης, τότε η ένδειξη  θα αναβοσβήνει.
- Εάν η μηχανή μόλις ενεργοποιήθηκε ή επανήλθε από τη λειτουργία αδρανοποίησης, τότε ίσως χρειάζεται λίγος χρόνος για να είναι σε θέση να προσθέσει τις πληροφορίες θέσης.
- Οι πληροφορίες θέσης θα προστεθούν στις φωτογραφίες που τραβήχτηκαν ενώ εμφανιζόταν η ένδειξη  στην οθόνη.
- Όταν προβάλλετε μια φωτογραφία με πληροφορίες θέσης, στην οθόνη εμφανίζεται η ένδειξη .



 Οι πληροφορίες θέσης δεν προστίθενται σε video.

3. Όταν ολοκληρώσετε τη φωτογράφιση, απενεργοποιήστε τη λειτουργία προσθήκης πληροφοριών θέσης στο OM Image Share.

Επαναφορά ρυθμίσεων σύνδεσης με smartphone (Reset Settings)

Μπορείτε να κάνετε επαναφορά των ρυθμίσεων σύνδεσης με smartphone στις προεπιλεγμένες τιμές.

Μενού

- MENU →  → 4. Wi-Fi/Bluetooth →  Settings → Reset  Settings

 Θα γίνει επαναφορά των εξής στοιχείων του μενού.

- [ **Connection Security**] (P.459) / [ **Connection Password**] (P.469) / [**Power-off Standby**] (P.461)

 Πριν από τη σύνδεση σε smartphone, θα πρέπει να πραγματοποιήσετε ξανά σύζευξη των συσκευών (P.457).

Αλλαγή κωδικού πρόσβασης (📱 Connection Password)

Για να αλλάξετε τους κωδικούς πρόσβασης Wi-Fi/**Bluetooth**®:

Μενού

• **MENU** ➔ **🏠** ➔ 4. Wi-Fi/Bluetooth ➔ **📱** Settings ➔ **📱** Connection Password

1. Πατήστε το κουμπί **🗄️** σύμφωνα με τις οδηγίες του οδηγού επί της οθόνης.
 - Θα οριστεί νέος κωδικός πρόσβασης.

🔗 Μπορείτε να αλλάξετε τον κωδικό και της σύνδεσης Wi-Fi και της σύνδεσης **Bluetooth**®.

🔗 Συνδεθείτε ξανά στο smartphone μετά την αλλαγή κωδικών πρόσβασης. **👉 «Σύζευξη (pairing) της μηχανής και του smartphone (Device Connection)» (P.457)**

Σύνδεση σε υπολογιστές μέσω USB

Εγκατάσταση λογισμικού

Εγκαταστήστε το παρακάτω λογισμικό για πρόσβαση στη μηχανή, ενώ είναι απευθείας συνδεδεμένη με υπολογιστή μέσω USB.

OM Workspace

Η συγκεκριμένη εφαρμογή υπολογιστών χρησιμοποιείται για μεταφορά, προβολή και διαχείριση φωτογραφιών και video που τραβήχτηκαν με τη μηχανή. Υπάρχει δυνατότητα ταχύτερης επεξεργασίας των δεδομένων RAW στο OM Workspace, χρησιμοποιώντας τον επεξεργαστή εικόνας της μηχανής. Μπορεί να χρησιμοποιηθεί και για ενημέρωση του firmware της μηχανής. Μπορείτε να κάνετε λήψη του λογισμικού από τον ιστότοπό μας. Για τη λήψη του λογισμικού πρέπει να έχετε διαθέσιμο τον σειριακό αριθμό της μηχανής.

Ακολουθήστε τις οδηγίες που εμφανίζονται στην οθόνη για να εγκαταστήσετε το λογισμικό. Για τις απαιτήσεις συστήματος και τις οδηγίες εγκατάστασης ανατρέξτε στον ιστότοπό μας.

Αντιγραφή φωτογραφιών στον υπολογιστή (Storage/MTP)

Όταν η μηχανή συνδεθεί με υπολογιστή, μπορεί να λειτουργήσει ως εξωτερική συσκευή αποθήκευσης, π.χ. σαν εξωτερικός σκληρός δίσκος. Μπορείτε να αντιγράψετε δεδομένα από τη μηχανή στον υπολογιστή.

1. Βεβαιωθείτε ότι η μηχανή είναι απενεργοποιημένη και συνδέστε την στον υπολογιστή, χρησιμοποιώντας το καλώδιο USB.

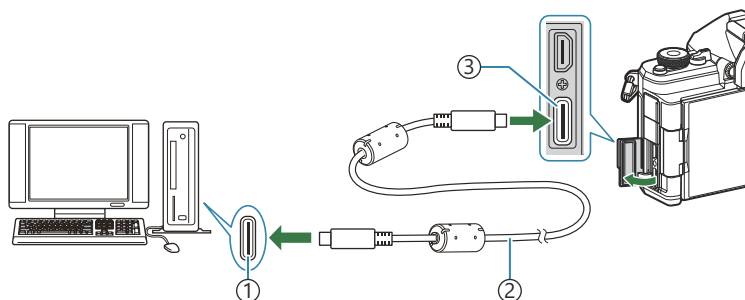

- ① Θύρα USB
- ② Καλώδιο USB (παρέχεται)
- ③ Επαφή USB

- Η θέση των θυρών USB διαφέρει ανάλογα με τον υπολογιστή. Για πληροφορίες σχετικά με τις θύρες USB, ανατρέξτε στα έγγραφα τεκμηρίωσης που συνοδεύουν τον υπολογιστή.
- Εάν η θύρα USB στον υπολογιστή είναι Τύπου A, τότε χρησιμοποιήστε το προαιρετικό καλώδιο CB-USB11.

2. Ενεργοποιήστε τη μηχανή.

- Η μηχανή θα σας ζητήσει να αναγνωρίσετε τη συσκευή, στην οποία συνδέθηκε το καλώδιο USB.
- Εάν το μήνυμα δεν εμφανιστεί, επιλέξτε το στοιχείο **[Select]** για **[USB Mode] (P437)**.
- Εάν η στάθμη των μπαταριών είναι χαμηλή, τότε η μηχανή δεν θα εμφανίσει το μήνυμα κατά τη σύνδεση με τον υπολογιστή. Βεβαιωθείτε ότι οι μπαταρίες είναι φορτισμένες.

- 3.** Επισημάνετε την επιλογή **[Storage]** ή **[MTP]** χρησιμοποιώντας τα κουμπιά Δ ∇ και πατήστε το κουμπί **OK**.

[Storage]: Η μηχανή λειτουργεί ως συσκευή ανάγνωσης καρτών.

[MTP]: Η μηχανή λειτουργεί ως φορητή συσκευή αποθήκευσης.

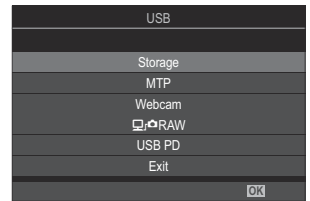

- 4.** Η μηχανή θα συνδεθεί στον υπολογιστή ως νέα συσκευή αποθήκευσης.

- ⓘ Ακόμη και αν ο υπολογιστής σας διαθέτει θύρα USB, η μεταφορά των δεδομένων μπορεί να μη πραγματοποιηθεί σωστά εάν χρησιμοποιείτε κάποιο από τα παρακάτω λειτουργικά συστήματα.
 - Υπολογιστής με πρόσθετη θύρα USB μέσω κάρτας επέκτασης κ.λπ., υπολογιστής με λειτουργικό σύστημα που δεν έχει εγκατασταθεί από το εργοστάσιο και υπολογιστής που έχει συναρμολογηθεί από τον χρήστη
- ⓘ Δεν είναι δυνατή η χρήση των λειτουργιών της μηχανής ενώ η μηχανή είναι συνδεδεμένη σε υπολογιστή.
- ⓘ Εάν ο υπολογιστής δεν αναγνωρίζει τη μηχανή, τότε αποσυνδέστε και επανασυνδέστε το καλώδιο USB.
- ⓘ Εάν έχετε επιλέξει το **[MTP]** τότε δεν μπορείτε να αντιγράψετε στον υπολογιστή αρχεία video μεγαλύτερα από 4 GB.

Σύνδεση της μηχανής για γρήγορη επεξεργασία αρχείων RAW (RAW)

Η επεξεργασία δεδομένων RAW με συνδεδεμένη τη μηχανή και τον υπολογιστή είναι ταχύτερη, σε σύγκριση με την επεξεργασία μόνο στον υπολογιστή.

1. Βεβαιωθείτε ότι η μηχανή είναι απενεργοποιημένη και συνδέστε την στον υπολογιστή, χρησιμοποιώντας το καλώδιο USB.
2. Ενεργοποιήστε τη μηχανή.
 - Η μηχανή θα σας ζητήσει να αναγνωρίσετε τη συσκευή, στην οποία συνδέθηκε το καλώδιο USB.
 - Εάν το μήνυμα δεν εμφανιστεί, επιλέξτε το στοιχείο **[Select]** για **[USB Mode] (P.437)**.
 - Εάν η στάθμη των μπαταριών είναι χαμηλή, τότε η μηχανή δεν θα εμφανίσει το μήνυμα κατά τη σύνδεση με τον υπολογιστή. Βεβαιωθείτε ότι οι μπαταρίες είναι φορτισμένες.

3. Επισημάνετε το **[RAW]** χρησιμοποιώντας τα κουμπιά **Δ** **▽** και πατήστε το κουμπί **OK**.

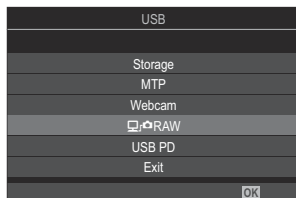









4. Ξεκινήστε το λογισμικό OM Workspace στον υπολογιστή.
5. Επιλέξτε τη φωτογραφία που θέλετε να επεξεργαστείτε.
 - Μόνο φωτογραφίες που τραβήχτηκαν με τις ακόλουθες μηχανές. OM-1 Mark II / OM-1 / OM-3 (από τον Ιανουάριο του 2025)
 - Δεν μπορείτε να επιλέξετε φωτογραφίες στην κάρτα SD της συνδεδεμένης μηχανής.

6. Επεξεργαστείτε τις φωτογραφίες RAW.

- Μπορείτε να κάνετε προσαρμογές στις ρυθμίσεις λήψης που είναι διαθέσιμες στη μηχανή και στις προς επεξεργασία φωτογραφίες RAW αντίστοιχα.
- Τα επεξεργασμένα αντίγραφα θα αποθηκευτούν σε μορφή JPEG.
- Η επεξεργασία δεδομένων RAW μέσω USB δεν είναι διαθέσιμη εάν έχουν συνδεθεί δύο ή περισσότερες μηχανές.
- Για περισσότερες πληροφορίες σχετικά με τη χρήση του λογισμικού, ανατρέξτε στην ηλεκτρονική βοήθεια.

Χρήση της μηχανής ως webcam (Webcam)

Η μηχανή μπορεί να συνδεθεί σε έναν υπολογιστή και να χρησιμοποιηθεί ως webcam για διαδικτυακές συναντήσεις και ζωντανή ροή. Δεν απαιτούνται επιπλέον προγράμματα οδήγησης ή εφαρμογές. Δεδομένα video και ήχου που έχουν ληφθεί με τη μηχανή μεταδίδονται στον υπολογιστή συνδέοντας απλά τις δύο συσκευές μέσω USB (ροή USB).

1. Επιβεβαιώστε ότι η μηχανή είναι απενεργοποιημένη και περιστρέψτε τον επιλογέα λειτουργιών / / **S&Q** στη θέση .
2. Συνδέστε τη μηχανή στον υπολογιστή.
 - ⓘ Η θέση των θυρών USB διαφέρει ανάλογα με τον υπολογιστή. Για πληροφορίες σχετικά με τις θύρες USB, ανατρέξτε στα έγγραφα τεκμηρίωσης που συνοδεύουν τον υπολογιστή.
3. Ενεργοποιήστε τη μηχανή.
 - 🔌 Εάν το μήνυμα δεν εμφανιστεί στην οθόνη, επιλέξτε το στοιχείο **[Select]** για **[USB Mode]** (P.437).
 - ⓘ Εάν η στάθμη των μπαταριών είναι χαμηλή, τότε η μηχανή δεν θα εμφανίσει το μήνυμα κατά τη σύνδεση με τον υπολογιστή. Βεβαιωθείτε ότι οι μπαταρίες είναι φορτισμένες.
4. Επισημάνετε το **[Webcam]** με τα κουμπιά   και πατήστε το κουμπί **OK**.
 - Η μηχανή μπαίνει σε λειτουργία λήψης.
 - Θα εμφανιστεί το εικονίδιο .
 - Προσαρμόστε τη φωτεινότητα και εστιάστε ελέγχοντας τη μηχανή.
5. Στον υπολογιστή, ξεκινήστε την εφαρμογή διαδικτυακής σύσκεψης ή υπηρεσίας ροής που θέλετε. Επιλέξτε το όνομα μοντέλου στη συνδεδεμένη μηχανή στις ρυθμίσεις συσκευής για την εφαρμογή.
 - Θα ξεκινήσει η ροή video και ήχου.
 - Θα γίνει ροή video σε ανάλυση video 1280×720.
 - Όταν το στοιχείο **[Frame Rate]** ορίζεται σε **[60p]**, **[30p]** ή **[24p]** για  , η ροή video γίνεται σε **[30p]**. Όταν ορίζεται σε **[50p]** ή **[25p]**, η ροή video γίνεται σε **[25p]**.

🔌 Η μηχανή μπορεί να χρησιμοποιείται ως webcam ακόμα και εάν δεν έχει τοποθετηθεί κάρτα μνήμης.

🔊 Εάν συνδέεται ένα εξωτερικό μικρόφωνο, θα μεταδίδεται ήχος που έχει ληφθεί από το μικρόφωνο.

🔊 Όταν επιλέγεται το **[Yes]** για **[Power Supply from USB]**, παρέχεται ισχύς USB στη μηχανή από τον υπολογιστή όταν χρησιμοποιείται ως webcam.

⚠️ Δεν είναι δυνατή η ροή video και ήχου στον υπολογιστή στις παρακάτω περιπτώσεις:

- επιλογή οποιουδήποτε στοιχείου εκτός του 🗑️ για τον επιλογέα 📷/📹/S&Q ή εμφανίζεται η οθόνη αναπαραγωγής ή η οθόνη μενού.

Ανάλογα με την εφαρμογή που χρησιμοποιείτε, η εκτέλεση αυτών των λειτουργιών ενδέχεται να διακόψει προσωρινά τη ροή video και ήχου.

⚠️ Οι παρακάτω περιορισμοί ισχύουν κατά τη ροή video και ήχου σε έναν υπολογιστή.

- Δεν διατίθεται φωτογράφιση και εγγραφή video.
- Δεν είναι δυνατή η διαμόρφωση ρυθμίσεων 📹 Ποιότητα video.
- Η επιλογή **[📷 Picture Mode] (P.245)** ορίζεται σταθερά σε **[Same as 📷]**.

⚠️ Η έκθεση και άλλες ρυθμίσεις μηχανής δεν αλλάζουν στον υπολογιστή.

Τροφοδοσία της μηχανής μέσω USB (USB PD)

Για την τροφοδοσία της μηχανής μπορείτε να χρησιμοποιήσετε φορητές μπαταρίες ή προσαρμογείς AC USB, που συμμορφώνονται με το πρότυπο τροφοδοσίας USB PD (Power Delivery). Η συσκευή πρέπει να πληροί τα εξής:

Τυπική: Συμμόρφωση με το πρότυπο τροφοδοσίας USB Power Delivery (USB PD)

Έξοδος: Ονομαστική τιμή εξόδου 27 W (9 V 3 A, 15 V 2 A ή 15 V 3 A) ή μεγαλύτερη.

1. Βεβαιωθείτε ότι η μηχανή είναι απενεργοποιημένη και συνδέστε την στη συσκευή, χρησιμοποιώντας το καλώδιο USB.

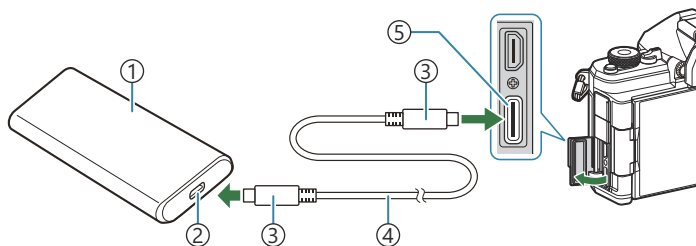

- | | |
|---|---------------|
| ① Φορητός φορτιστής/μπαταρία ή άλλες συσκευές USB | ④ Καλώδιο USB |
| ② Θύρα USB | ⑤ Επαφή USB |
| ③ Υποδοχή USB Τύπου C | |

- Η μέθοδος σύνδεσης διαφέρει ανάλογα με τη συσκευή. Για λεπτομέρειες ανατρέξτε στα έγγραφα τεκμηρίωσης που συνοδεύουν τη συσκευή.
- Με ορισμένες συσκευές USB ίσως δεν είναι δυνατή η τροφοδοσία μέσω USB Power Delivery (USB PD). Ανατρέξτε στο εγχειρίδιο που συνοδεύει τη συσκευή USB.

2. Ενεργοποιήστε τη μηχανή.

- Η μηχανή θα τροφοδοτηθεί από τη συνδεδεμένη συσκευή USB.
- Εάν η μηχανή εμφανίσει μήνυμα που θα σας ζητάει να αναγνωρίσετε τη συσκευή στην οποία συνδέθηκε το καλώδιο USB, τότε επιλέξτε το **[USB PD]**.
- Εάν η στάθμη των μπαταριών είναι πολύ χαμηλή, τότε η οθόνη της μηχανής δεν θα ενεργοποιηθεί κατά τη σύνδεση με τη συσκευή USB. Βεβαιωθείτε ότι οι μπαταρίες είναι φορτισμένες.
- Εάν η μηχανή τροφοδοτείται από συσκευή USB, τότε εμφανίζεται η ένδειξη USB .

Χρήση του τηλεχειριστηρίου

Ονομασίες των εξαρτημάτων

RM-WR2 (προαιρετικό)

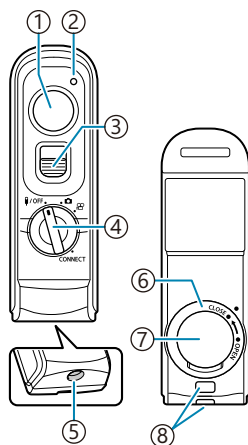

- ① Κουμπί κλείστρου
- ② Ένδειξη μεταφοράς δεδομένων
- ③ Κλείδωμα κουμπιού κλείστρου
- ④ Επιλογέας λειτουργιών (OFF / / / CONNECT)
- ⑤ Υποδοχή καλωδίου
- ⑥ Κάλυμμα διαμερίσματος μπαταρίας
- ⑦ Κάλυμμα θήκης μπαταριών
- ⑧ Υποδοχή μάντα

ⓘ Το προαιρετικό τηλεχειριστήριο RM-WR1 δεν μπορεί να χρησιμοποιηθεί με αυτήν τη μηχανή.

Ασύρματη σύνδεση

Για την ασύρματη σύνδεση, πρώτα πρέπει να κάνετε σύζευξη της μηχανής και του τηλεχειριστηρίου.

Μενού

- **MENU** → **γ** → 4. Wi-Fi/Bluetooth → Wireless Shutter Setting

| | |
|-------------------|---|
| Έναρξη Σύζευξης | Ακολουθήστε τις οδηγίες που εμφανίζονται στην οθόνη. Μόλις ολοκληρωθεί η σύζευξη (pairing), στη ρύθμιση [Bluetooth] θα επιλεγεί το [On ]. |
| Διαγραφή Σύζευξης | Εάν επιλέξετε [Yes] και πατήσετε το κουμπί OK , τότε η συζευγμένη συσκευή θα διαγραφεί. |

1. Επισημάνετε το στοιχείο **[Start Pairing]** και πατήστε το κουμπί **OK**.

2. Όταν εμφανιστεί το μήνυμα ότι **η σύζευξη είναι σε εξέλιξη**, περιστρέψτε τον επιλογέα λειτουργιών του τηλεχειριστηρίου στη θέση **CONNECT** και κρατήστε τον σε αυτήν τη θέση.

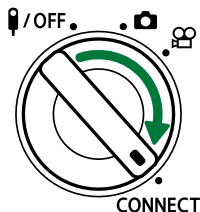
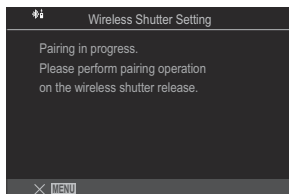

- Η σύζευξη ξεκινά εάν παραμείνει σε αυτήν τη θέση επί 3 δευτερόλεπτα. Κρατήστε τον στη θέση **CONNECT** μέχρι να ολοκληρωθεί η σύζευξη. Εάν περιστρέψτε τον επιλογέα λειτουργιών πριν την ολοκλήρωση, η ένδειξη μεταφοράς δεδομένων αναβοσβήνει γρήγορα.
- Η ένδειξη μεταφοράς δεδομένων αναβοσβήνει όταν ξεκινήσει η σύζευξη.

3. Όταν εμφανιστεί το μήνυμα ότι η σύζευξη ολοκληρώθηκε, πατήστε το κουμπί **OK**.
- Εμφανίζεται η έκδοση του firmware του τηλεχειριστηρίου.

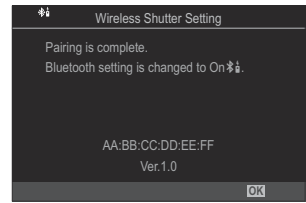



- Η ένδειξη μεταφοράς δεδομένων σβήνει όταν ολοκληρωθεί η σύζευξη.
 - Μόλις ολοκληρωθεί η σύζευξη, στην επιλογή **[Bluetooth] (P.460)** θα επιλεγεί η ρύθμιση **[On]**.
- ⓘ Εάν περιστρέψετε τον επιλογέα λειτουργιών του τηλεχειριστηρίου ή πατήσετε το κουμπί **MENU** της μηχανής πριν εμφανιστεί το μήνυμα ολοκλήρωσης της σύζευξης, τότε η διαδικασία σύζευξης τερματίζεται. Οι πληροφορίες συζευγμένων συσκευών θα μηδενιστούν. Επαναλάβετε τη σύζευξη των συσκευών.
- ⓘ Εάν περιστρέψετε τον επιλογέα λειτουργιών ενός μη συζευγμένου τηλεχειριστηρίου στη θέση **CONNECT** και τον κρατήσετε εκεί επί 3 δευτερόλεπτα ή εάν η διαδικασία σύζευξης αποτύχει, τότε οι πληροφορίες σύζευξης από τις προηγούμενες συνδέσεις θα μηδενιστούν. Επαναλάβετε τη σύζευξη των συσκευών.



Διαγραφή σύζευξης

1. Επιλέξτε **[Delete Pairing]** και πατήστε το κουμπί **OK**.
 2. Επιλέξτε **[Yes]** και πατήστε το κουμπί **OK**.
- ⓘ Εάν έχετε συζεύξει τη μηχανή με ένα τηλεχειριστήριο και θέλετε να κάνετε σύζευξή της με άλλο τηλεχειριστήριο, τότε πρέπει να εκτελέσετε **[Delete Pairing]** για να μηδενίσετε τις πληροφορίες σύνδεσης.

Φωτογράφιση με το τηλεχειριστήριο

: **PASMB** /S&Q: **PASM**

Πριν από τη δημιουργία ασύρματης σύνδεσης μεταξύ της μηχανής και του τηλεχειριστηρίου, επιβεβαιώστε ότι έχει επιλεγεί η ρύθμιση **[On  για την επιλογή **[Bluetooth]** (P.460). Όταν είναι επιλεγμένη η ρύθμιση **[On , εμφανίζεται η ένδειξη  και η μηχανή είναι σε αναμονή για ασύρματη επικοινωνία με το τηλεχειριστήριο μόλις ενεργοποιηθεί.****

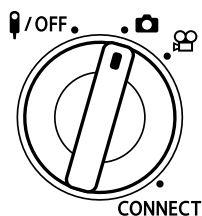

1. Περιστρέψτε τον επιλογέα λειτουργιών του τηλεχειριστηρίου στη θέση  ή .

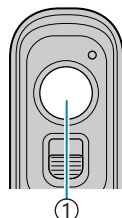

2. Πιέστε το κουμπί κλείστρου του τηλεχειριστηρίου για να φωτογραφίσετε.



① Κουμπί κλείστρου

- Όταν ο επιλογέας λειτουργιών του τηλεχειριστηρίου είναι στη θέση  (λειτουργία φωτογράφισης): Εάν πατήσετε ελαφρά το κουμπί κλείστρου έως την πρώτη θέση (πάτημα του κουμπιού κλείστρου μέχρι τη μέση), θα εμφανιστεί η ένδειξη επιβεβαίωσης AF () και στη θέση εστίασης θα εμφανιστεί ένα πράσινο πλαίσιο (στόχος AF).
- Όταν ο επιλογέας λειτουργιών του τηλεχειριστηρίου είναι στη θέση  (λειτουργία εγγραφής video): Όταν πατήσετε το κουμπί κλείστρου του τηλεχειριστηρίου, ξεκινά η εγγραφή video. Για να σταματήσει η εγγραφή video πατήστε ξανά το κουμπί κλείστρου του τηλεχειριστηρίου.

Ένδειξη μεταφοράς δεδομένων του τηλεχειριστηρίου

| | |
|--|---|
| Ανάβει μία φορά | Η εντολή τηλεχειρισμού στάλθηκε με επιτυχία στη μηχανή. |
| Αναβοσβήνει γρήγορα (ανά 1 δευτερόλεπτο) | Η εντολή τηλεχειρισμού δεν στάλθηκε με επιτυχία στη μηχανή. Μειώστε την απόσταση μεταξύ της μηχανής και του τηλεχειριστηρίου. Εάν το πρόβλημα δεν επιλυθεί, ελέγξτε τις ρυθμίσεις της μηχανής. |
| Αναβοσβήνει γρήγορα (ανά 3 δευτερόλεπτα) | Υπάρχει πρόβλημα με τη σύζευξη (pairing) μηχανής και τηλεχειριστηρίου. Επαναλάβετε τη σύζευξη των συσκευών. |
| Δεν ανάβει | Αυτό ενδέχεται να προκύψει στις παρακάτω περιπτώσεις. <ul style="list-style-type: none">• Η μπαταρία του τηλεχειριστηρίου έχει αδειάσει.• Ο επιλογέας λειτουργιών του τηλεχειριστηρίου είναι στη θέση ⏻/OFF.• Η μηχανή και το τηλεχειριστήριο έχουν συνδεθεί μέσω καλωδίου |

- 🔧 Ακόμα κι αν στη ρύθμιση **[Bluetooth]** (P.460) έχετε επιλέξει το **[On 📶]**, μπορείτε να συνδέσετε τη μηχανή με smartphone, ενεργοποιώντας την επιλογή **[Device Connection]** στη μηχανή. Ωστόσο, εάν η μηχανή είναι συνδεδεμένη με smartphone, τότε δεν μπορείτε να τη χειριστείτε μέσω του τηλεχειριστηρίου.
- 🔧 Η σύζευξη με άλλες συσκευές και η φωτογράφιση με τηλεχειριστήριο δεν είναι διαθέσιμη εάν στο **[Airplane Mode]** (P.455) είναι επιλεγμένο το **[On]**.
- 🔧 Η μηχανή δεν εισέρχεται στη λειτουργία αδρανοποίησης ενώ είναι ασύρματα συνδεδεμένη με τηλεχειριστήριο.
- 🔧 Εάν περιστρέψετε τον επιλογέα λειτουργιών του τηλεχειριστηρίου στη θέση **⏻/OFF**, τότε η μηχανή εισέρχεται σε λειτουργία αδρανοποίησης σύμφωνα με τη ρύθμιση του στοιχείου **[Sleep]** (P.442).
Η μηχανή δεν θα εισέλθει σε κατάσταση αδρανοποίησης όταν έχει επιλεγεί η ρύθμιση **[On 📶]** για το στοιχείο **[Bluetooth]** (P.460), εκτός εάν ο επιλογέας λειτουργιών στο τηλεχειριστήριο βρίσκεται στη θέση **⏻/OFF**.
- 🔧 Εάν χρησιμοποιήσετε το τηλεχειριστήριο ενώ η μηχανή βρίσκεται σε λειτουργία αδρανοποίησης, τότε ίσως χρειάζεται περισσότερος χρόνος μέχρι η μηχανή να επανέλθει σε κανονική λειτουργία.
- 🔧 Δεν μπορείτε να χειριστείτε τη μηχανή με το τηλεχειριστήριο ενόσω αυτή βγαίνει από τη λειτουργία αδρανοποίησης. Χρησιμοποιήστε το τηλεχειριστήριο αφού η μηχανή έχει επανέλθει στην κανονική λειτουργία.
- 🔧 Όταν ολοκληρώσετε τη χρήση του τηλεχειριστηρίου, περιστρέψτε τον επιλογέα λειτουργιών του τηλεχειριστηρίου στη θέση **⏻/OFF**.

Διεύθυνση MAC του τηλεχειριστηρίου

Η διεύθυνση MAC του τηλεχειριστηρίου είναι τυπωμένη στην κάρτα εγγύησης που συνοδεύει το τηλεχειριστήριο.

Προφυλάξεις κατά τη χρήση του τηλεχειριστηρίου

- Μην πιέζετε το κάλυμμα του διαμερίσματος της μπαταρίας και μην το χρησιμοποιείτε για να ανοίξετε το καπάκι του διαμερίσματος της μπαταρίας.
- Μην τρυπάτε τις μπαταρίες με αιχμηρά αντικείμενα.
- Βεβαιωθείτε ότι το καπάκι του διαμερίσματος της μπαταρίας είναι καθαρό από ξένα αντικείμενα προτού το κλείσετε.

Σύνδεση σε τηλεοράσεις ή εξωτερικές οθόνες μέσω HDMI

Σύνδεση της μηχανής σε τηλεοράσεις ή εξωτερικές οθόνες (HDMI)

Μπορείτε να προβάλλετε φωτογραφίες σε τηλεόραση που είναι συνδεδεμένη με τη μηχανή μέσω HDMI. Χρησιμοποιήστε την τηλεόραση για να προβάλλετε τις φωτογραφίες σε κοινό.

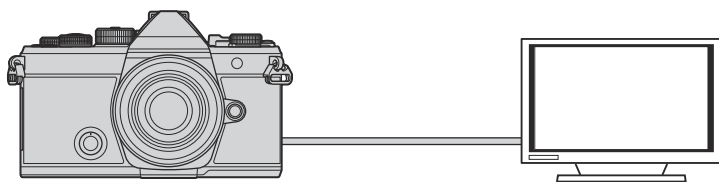

Επίσης μπορείτε να κάνετε εγγραφή video με τη μηχανή συνδεδεμένη, μέσω HDMI, σε εξωτερική οθόνη ή καταγραφέα εικόνας.

- ❗ Τα καλώδια HDMI διατίθενται στο εμπόριο από τρίτους προμηθευτές. Χρησιμοποιήστε καλώδιο με πιστοποίηση HDMI.
- ❗ Εάν η ανάλυση video είναι **[4K]** και ο ρυθμός καρέ αναπαραγωγής είναι **[60p]** στη ρύθμιση **[S&Q]**, τότε χρησιμοποιήστε καλώδιο HDMI συμβατό με το πρότυπο HDMI 2.0 ή νεότερο.

Προβολή φωτογραφιών σε τηλεόραση (HDMI)

Μπορείτε να προβάλλετε φωτογραφίες και video σε τηλεόραση υψηλής ευκρίνειας, η οποία είναι συνδεδεμένη απευθείας με τη μηχανή, μέσω καλωδίου HDMI.

Για πληροφορίες σχετικά με τη ρύθμιση του σήματος εξόδου, ανατρέξτε στην ενότητα «[Επιλογές προβολής σε εξωτερική οθόνη \(HDMI Settings\)](#)» (P.436).

Σύνδεση της μηχανής σε τηλεόραση

Συνδέστε τη μηχανή χρησιμοποιώντας καλώδιο HDMI.

1. Βεβαιωθείτε ότι η μηχανή είναι απενεργοποιημένη και συνδέστε τη στην τηλεόραση, χρησιμοποιώντας καλώδιο HDMI.

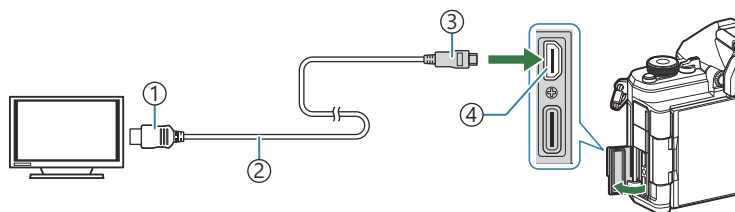

- ① Υποδοχή HDMI Τύπου A ③ Υποδοχή HDMI Τύπου D
② Καλώδιο HDMI ④ Υποδοχή HDMI

2. Επιλέξτε την είσοδο HDMI στην τηλεόραση και ενεργοποιήστε τη μηχανή.
 - Η τηλεόραση θα προβάλλει τα περιεχόμενα της οθόνης της μηχανής. Πατήστε το κουμπί  για να προβάλλετε φωτογραφίες.

- ⓘ Για πληροφορίες σχετικά με την επιλογή της εισόδου HDMI στην τηλεόραση, συμβουλευτείτε το εγχειρίδιο που συνοδεύει την τηλεόραση.
- ⓘ Ανάλογα με τις ρυθμίσεις της τηλεόρασης, η εικόνα ίσως εμφανίζεται περικομμένη, αποκρύπτοντας ορισμένες ενδείξεις.
- ⓘ Η σύνδεση HDMI δεν λειτουργεί όταν η μηχανή είναι συνδεδεμένη σε υπολογιστή μέσω USB.
- ⓘ Εάν έχετε επιλέξει το **[Record]** για τη ρύθμιση [\[HDMI Output\]](#) (P.314) > **[Output Mode]**, τότε το σήμα εξόδου θα έχει το τρέχον μέγεθος καρέ video. Εάν η τηλεόραση δεν υποστηρίζει το επιλεγμένο μέγεθος καρέ, τότε δεν θα εμφανίζεται εικόνα.

ⓘ Εάν έχετε επιλέξει το **[4K]** ή το **[C4K]**, τότε για τη φωτογράφιση θα χρησιμοποιηθεί η μορφή προτεραιότητας 1080p.

Προειδοποιήσεις

Πληροφορίες για την ανθεκτικότητα στη σκόνη και το νερό

- Η προδιαγραφή αντοχής σε νερό της συγκεκριμένης μηχανής είναι IPX3 (όταν χρησιμοποιείται σε συνδυασμό με φακό αντοχής σε νερό κατηγορίας IPX3 ή υψηλότερης που εμπορεύεται η εταιρεία μας).
- Η προδιαγραφή αντοχής σε σκόνη της συγκεκριμένης μηχανής είναι IP5X (υπό τις συνθήκες δοκιμών της εταιρείας μας).

Προληπτικά μέτρα

- Η αντοχή σε σκόνη και νερό ενδέχεται να επηρεαστεί αρνητικά εάν η μηχανή υποβληθεί σε κρούσεις.
- Ελέγχετε τα παρακάτω εξαρτήματα για ξένα υλικά, συμπεριλαμβανομένων του χώματος, της σκόνης ή της άμμου: εξαρτήματα στεγανοποίησης καλύμματος του διαμερίσματος της μπαταρίας, καλύμματος του διαμερίσματος της κάρτας, καλυμμάτων επαφών και υποδοχών και των εξαρτημάτων που έρχονται σε επαφή με αυτά, καθώς και εξαρτήματα που έρχονται σε επαφή κατά την τοποθέτηση του φακού και των αξεσουάρ. Απομακρύνετε τυχόν ξένα υλικά, σκουπίζοντας με καθαρό πανί που δεν αφήνει χνούδι ή κλωστές.
- Για να εξασφαλίσετε την αντοχή σε σκόνη και νερό, κλείνετε καλά τα καλύμματα και τοποθετείτε τον φακό πριν τη χρήση.
- Μη χρησιμοποιείτε τη μηχανή, μην κλείνετε/ανοίγετε τα καλύμματα και μην τοποθετείτε/αφαιρείτε τον φακό όταν έχουν υγρασία.
- Η ανθεκτικότητα στο νερό είναι εξασφαλισμένη μόνο όταν τοποθετούνται συμβατοί φακοί/αξεσουάρ. Ελέγχετε τη συμβατότητα.
Για τα συμβατά αξεσουάρ, επισκεφθείτε τον ιστότοπό μας.

Συντήρηση

- Αφαιρέστε εντελώς το νερό, σκουπίζοντας με στεγνό πανί.
- Αφαιρέστε εντελώς τυχόν ξένα υλικά, όπως χώμα, σκόνη ή άμμο.

Μπαταρίες

- Στη μηχανή χρησιμοποιείται η μπαταρία ιόντων λιθίου της εταιρείας μας. Μην χρησιμοποιείτε ποτέ άλλες μπαταρίες εκτός από τις γνήσιες.
- Η ενέργεια που καταναλώνει αυτή η μηχανή ποικίλει σε μεγάλο βαθμό με τη χρήση και άλλες συνθήκες.
- Οι παρακάτω ενέργειες καταναλώνουν πολύ ενέργεια ακόμη και χωρίς να γίνεται λήψη φωτογραφιών, οπότε η μπαταρία θα εξαντληθεί γρήγορα.
 - Επαναλαμβανόμενες ρυθμίσεις της αυτόματης εστίασης πατώντας το κουμπί λήψης μέχρι τη μέση.
 - Προβολή εικόνων στην οθόνη για παρατεταμένο χρονικό διάστημα.
 - Εάν η μηχανή συνδεθεί σε υπολογιστή (εκτός εάν τροφοδοτείται μέσω USB).
 - Διατήρηση ενεργοποιημένης της σύνδεσης ασύρματου LAN/**Bluetooth**[®].
- Όταν χρησιμοποιείτε μπαταρία που έχει εξαντληθεί, η μηχανή μπορεί να απενεργοποιηθεί χωρίς να εμφανιστεί η προειδοποιητική ένδειξη ασθενούς μπαταρίας.
- Οι μπαταρίες δεν είναι πλήρως φορτισμένες κατά την αγορά. Φορτίστε την μπαταρία πριν από τη χρήση.
- Εάν πρόκειται να αποθηκεύσετε τη μηχανή για διάστημα ενός μηνός ή περισσότερο, τότε αφαιρέστε τις μπαταρίες. Όταν αφήνετε τις μπαταρίες στη μηχανή για μεγάλο χρονικό διάστημα, η ωφέλιμη διάρκεια ζωής τους μειώνεται και, ενδέχεται, να αχρηστευθούν.
- Ο κανονικός χρόνος φόρτισης χρησιμοποιώντας προσαρμογέα AC USB είναι περίπου 2 ώρες και 30 λεπτά (εκτίμηση).
- Μην χρησιμοποιείτε προσαρμογείς ρεύματος AC USB ή φορτιστές που δεν προορίζονται ειδικά για χρήση με τις παρεχόμενες μπαταρίες. Αντίστοιχα, μην χρησιμοποιείτε προσαρμογέα ρεύματος AC USB με άλλες μπαταρίες (μηχανές).
- Υπάρχει κίνδυνος έκρηξης εάν η μπαταρία αντικατασταθεί από ένα λανθασμένο τύπο μπαταρίας.
- Απορρίψτε τις χρησιμοποιημένες μπαταρίες σύμφωνα με τις οδηγίες «[▲ ΠΡΟΣΟΧΗ](#)» (P582) του εγχειριδίου οδηγιών.

Χρήση του προσαρμογέα ρεύματος AC USB στο εξωτερικό

- Ο προσαρμογέας ρεύματος AC USB μπορεί να χρησιμοποιηθεί με τις περισσότερες οικιακές πηγές ηλεκτρικού ρεύματος με τάση από 100 V έως 240 V AC (50/60 Hz) παγκοσμίως. Ωστόσο, ανάλογα με τη χώρα ή την περιοχή στην οποία βρίσκεστε, ενδέχεται να χρειαστείτε κάποιον προσαρμογέα πρίζας για τον προσαρμογέα ρεύματος AC USB, ο οποίος θα ταιριάζει στην πρίζα, καθώς οι πρίζες μπορεί να έχουν διαφορετικό σχήμα.
- Μην χρησιμοποιείτε μετασχηματιστές ταξιδιού τρίτων καθώς μπορεί να προκληθεί δυσλειτουργία στον προσαρμογέα ρεύματος AC USB.

Πληροφορίες

Εναλλάξιμοι φακοί

Επιλέξτε έναν φακό ανάλογα με τη σκηνή και τη δημιουργικότητά σας.

Χρησιμοποιήστε φακούς που σχεδιάζονται αποκλειστικά για το σύστημα Micro Four Thirds και φέρουν την ετικέτα M.ZUIKO DIGITAL ή το σύμβολο που εμφανίζεται. Με έναν προσαρμογέα, μπορείτε επίσης να χρησιμοποιήσετε τους φακούς του συστήματος Four Thirds. Απαιτείται ο προαιρετικός προσαρμογέας.



- Η μοντούρα του φακού στη μηχανή πρέπει να είναι στραμμένη προς τα κάτω, όταν εφαρμόζετε ή αφαιρείτε το κάλυμμα του σώματος και το φακό από τη μηχανή. Έτσι αποφεύγετε την εισαγωγή σκόνης και άλλων σωματιδίων στο εσωτερικό της μηχανής.
- Μην αφαιρείτε το κάλυμμα του σώματος και μην εφαρμόζετε φακό σε χώρους με πολλή σκόνη.
- Μη στρέψετε τον προσαρτημένο φακό προς τον ήλιο. Μπορεί να προκληθεί δυσλειτουργία της μηχανής ή ακόμη και ανάφλεξη λόγω της αυξημένης επίδρασης του ηλιακού φωτός όταν εστιάζεται διαμέσου του φακού.
- Θα πρέπει να είστε προσεκτικοί ώστε να μη χάσετε το κάλυμμα του σώματος και το οπίσθιο κάλυμμα.
- Εφαρμόστε το κάλυμμα του σώματος στη μηχανή όταν δεν έχετε προσαρτήσει φακό για να αποφύγετε την εισαγωγή σκόνης στο εσωτερικό της μηχανής.

Συνδυασμοί μηχανής και φακού

| Φακός | Φωτογραφική μηχανή | Προσάρτημα | Προσ/γή AF | Φωτομέτρηση |
|---------------------------------|-----------------------------------|--|------------------|-------------|
| Σύστημα φακών Micro Four Thirds | | Ναι | Ναι | Ναι |
| Σύστημα φακών Four Thirds | Σύστημα μηχανής Micro Four Thirds | Εξάρτημα προσαρμογής κατάλληλο για τον προσαρμογέα μοντούρας | Ναι ¹ | Ναι |

1 Μη διαθέσιμο κατά την προβολή σε μεγέθυνση, την εγγραφή video ή την AF Αστροφωτογράφισης.

Φακοί με συμπλέκτη MF

Με τον μηχανισμό "συμπλέκτη MF" (συμπλέκτη χειροκίνητης εστίασης), που υπάρχει στους αντίστοιχους φακούς, μπορείτε να εναλλάσσετε μεταξύ αυτόματης και χειροκίνητης εστίασης απλά αλλάζοντας τη θέση του δακτυλίου εστίασης.

- Ελέγχετε τη θέση του συμπλέκτη MF πριν τη λήψη.
- Ανεξάρτητα από τη λειτουργία εστίασης που έχει επιλεγεί από τη μηχανή, σύροντας τον δακτύλιο εστίασης στη θέση AF/MF (προς το άκρο του φακού) επιλέγεται η αυτόματη εστίαση, ενώ στη θέση MF (προς το σώμα της μηχανής) επιλέγεται η χειροκίνητη εστίαση.

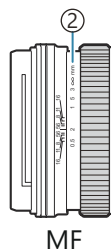
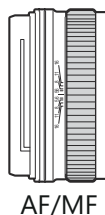
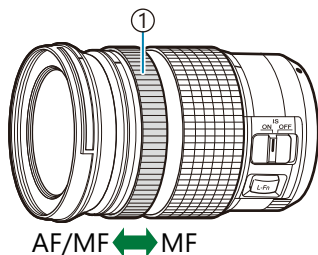

- ① Δκτ.Εστ/σης
- ② Ορατές αποστάσεις εστίασης

- ⚠ Εάν επιλέξετε **[Inoperative]** για τη ρύθμιση **[MF Clutch]** (P.158), τότε η χειροκίνητη εστίαση απενεργοποιείται, ακόμα και με τον συμπλέκτη MF στη θέση MF.

Προβολή οθόνης όταν χρησιμοποιείται ένας φακός εξοπλισμένος με τη λειτουργία SET/ CALL

Όταν η θέση εστίασης αποθηκεύεται με τη λειτουργία SET, στην οθόνη της μηχανής εμφανίζεται η ένδειξη «●Set», ενώ όταν χρησιμοποιείται η λειτουργία CALL εμφανίζεται η ένδειξη «●Call». Για περισσότερες πληροφορίες για τις λειτουργίες SET και CALL, ανατρέξτε στο εγχειρίδιο του φακού.



Χρήση του φορτιστή (BCX-1)

Δέχεται δύο μπαταρίες. Μπορείτε να τον χρησιμοποιήσετε και με μία μπαταρία.

1. Φορτίστε τη μπαταρία.

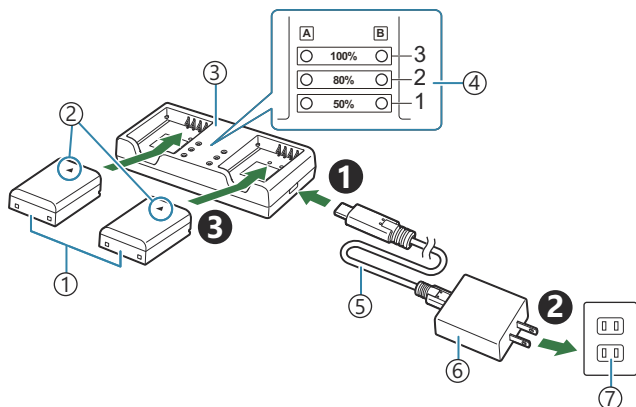

- ① Μπαταρία ιόντων λιθίου (BLX-1)
- ② Ενδειξη κατεύθυνσης (▲)
- ③ Φορτιστής μπαταριών ιόντων λιθίου
- ④ Ενδείξεις φόρτισης
- ⑤ Καλώδιο USB (CB-USB13: παρέχεται)
- ⑥ Προσαρμογέας ρεύματος AC USB (F-7AC: πωλείται ξεχωριστά)
- ⑦ Πρίζα τοίχου εναλλασσόμενου ρεύματος

- Ο χρόνος φόρτισης είναι περίπου 2 ώρες και 30 λεπτά. Για την κατάσταση των ενδείξεων φόρτισης και της φόρτισης της μπαταρίας, ανατρέξτε στον παρακάτω πίνακα. Ο χρόνος φόρτισης δεν αλλάζει, ακόμα κι αν φορτίζετε δύο μπαταρίες ταυτόχρονα.

| Ένδειξη φόρτισης | Φόρτιση μπαταρίας |
|---|--------------------------------|
| Ένδειξη 1: Αναβοσβήνει | Φορτίζει (λιγότερο από 50%) |
| Ένδειξη 1: Ανάβει, Ένδειξη 2: Αναβοσβήνει | Φορτίζει (μεταξύ 50% και 80%) |
| Ενδείξεις 1 και 2: Ανάβει, Ένδειξη 3: Αναβοσβήνει | Φορτίζει (μεταξύ 80% και 100%) |
| Όλες οι ενδείξεις: Σβηστές | Η φόρτιση ολοκληρώθηκε |
| Όλες οι ενδείξεις: Αναβοσβήνουν | Σφάλμα φόρτισης |

Συμβατές εξωτερικές μονάδες φλας

Εάν χρησιμοποιείτε προαιρετική μονάδα φλας ειδικά σχεδιασμένη για χρήση με τη μηχανή, τότε μπορείτε να επιλέξετε τη λειτουργία του φλας με τα χειριστήρια της μηχανής και να φωτογραφίσετε με αυτό. Για πληροφορίες σχετικά με τις δυνατότητες και τη χρήση του φλας, ανατρέξτε στα έγγραφα τεκμηρίωσης που συνοδεύουν τη μονάδα φλας.

Επιλέξτε μια μονάδα φλας που καλύπτει τις ανάγκες σας, λαμβάνοντας υπόψη παράγοντες όπως η απαιτούμενη ισχύς και η δυνατότητα υποστήριξης φωτογράφισης macro. Οι μονάδες φλας που σχεδιάστηκαν να επικοινωνούν με τη μηχανή, υποστηρίζουν μια ποικιλία λειτουργιών φλας, συμπεριλαμβανομένης της αυτόματης TTL και της Super FP. Επίσης, η μηχανή υποστηρίζει τις εξής λειτουργίες ασύρματου ελέγχου φλας:

Φωτογράφιση με φλας ραδιοσυχνότητας: Λειτουργίες CMD, ⚡CMD, RCV και X-RCV

Η μηχανή ελέγχει μία ή περισσότερες απομακρυσμένες μονάδες φλας μέσω ραδιοσυχνότητας. Η εμπέδεια ελέγχου των μονάδων φλας αυξάνεται. Οι μονάδες φλας είναι δυνατό να ελέγχουν άλλες συμβατές μονάδες ή να εξοπλιστούν με πομποδέκτες, οι οποίοι επιτρέπουν τη χρήση μονάδων που δεν υποστηρίζουν έλεγχο του φλας μέσω ραδιοσυχνότητας.

Φωτογράφιση με φλας ασύρματου τηλεχειρισμού: Λειτουργία RC

Η μηχανή ελέγχει μία ή περισσότερες απομακρυσμένες μονάδες φλας μέσω οπτικών σημάτων. Μπορείτε να επιλέξετε τη λειτουργία φλας χρησιμοποιώντας τα χειριστήρια της μηχανής. (P.498).

Διαθέσιμες δυνατότητες με τις συμβατές μονάδες φλας

FL-700WR

| | |
|-----------------------------------|---|
| Λειτουργία ελέγχου φλας | TTL-AUTO, MANUAL, FP TTL AUTO, FP MANUAL, MULTI, RC, SL MANUAL |
| GN (Οδηγός αριθμού, ISO 100) | GN 42 (75/150 mm ¹) GN 21 (12/24 mm ¹) |
| Υποστηριζόμενα ασύρματα συστήματα | CMD, ⚡CMD, RCV, X-RCV, RC |

FL-900R

| | |
|-----------------------------------|---|
| Λειτουργία ελέγχου φλας | TTL-AUTO, AUTO, MANUAL, FP TTL AUTO, FP MANUAL, MULTI, RC, SL AUTO, SL MANUAL |
| GN (Οδηγός αριθμού, ISO 100) | GN 58 (100/200 mm ¹) GN 27 (12/24 mm ¹) |
| Υποστηριζόμενα ασύρματα συστήματα | RC |

STF-8

| | |
|-----------------------------------|-----------------------------------|
| Λειτουργία ελέγχου φλας | TTL-AUTO, MANUAL, RC ² |
| GN (Οδηγός αριθμού, ISO 100) | GN8.5 |
| Υποστηριζόμενα ασύρματα συστήματα | RC ² |

FL-LM3

| | |
|-----------------------------------|---------------------------------------|
| Λειτουργία ελέγχου φλας | Ανάλογα με τις ρυθμίσεις της μηχανής. |
| GN (Οδηγός αριθμού, ISO 100) | GN 9,1 (12/24 mm ¹) |
| Υποστηριζόμενα ασύρματα συστήματα | RC ² |

1 Μέγιστη εστιακή απόσταση φακού που καλύπτει η μονάδα φλας (οι εστιακές αποστάσεις μετά τις καθέτους είναι οι ισοδύναμες σε φορμάτ 35 mm).

2 Λειτουργεί μόνο ως κύριο (πομπός).

Φωτογράφιση με φλας ασύρματου τηλεχειρισμού

 : **PASMB**  / **S&Q: PASM**

Η φωτογράφιση με ασύρματο φλας είναι διαθέσιμη με συμβατές μονάδες φλας που υποστηρίζουν ασύρματο τηλεχειρισμό (RC). Οι απομακρυσμένες μονάδες φλας ελέγχονται μέσω μιας μονάδας που τοποθετείται στην ενεργή υποδοχή αξεσουάρ της μηχανής. Μπορείτε να προσαρμόσετε ξεχωριστά τις ρυθμίσεις για τις μονάδες, δημιουργώντας έως και τρεις διαφορετικές ομάδες.

Πρέπει να έχετε ενεργοποιήσει τη λειτουργία RC τόσο στην κύρια μονάδα όσο και στις απομακρυσμένες (P.496).

Διαμόρφωση της λειτουργίας RC

1. Επιλέξτε **[On]** για τη λειτουργία **[⚡ RC Mode]** (P.194) και πατήστε το κουμπί **OK**.

- Η μηχανή θα επιστρέψει στην προβολή λήψης.
- Στην οθόνη θα εμφανιστεί ένδειξη «RC».



2. Πατήστε το κουμπί **OK**.

- Θα εμφανιστεί ο πλήρης πίνακας ελέγχου της λειτουργίας RC.



- Μπορείτε να εμφανίσετε τον πλήρη πίνακα ελέγχου LV πατώντας το κουμπί **INFO**. Η προβολή αλλάζει κάθε φορά που πατάτε το κουμπί **INFO**.

3. Προσαρμόστε τις ρυθμίσεις του φλας.

- Επισημάνετε τα στοιχεία με τα κουμπιά Δ ∇ \triangleleft \triangleright και περιστρέψτε τον μπροστινό επιλογέα για να επιλέξετε τις ρυθμίσεις.



- ① Ομάδα, λειτουργία ελέγχου φλας
- ② Αντιστάθμιση φλας
- ③ Ισχύς οπτικού σήματος
- ④ Κανάλι
- ⑤ Λειτουργία φλας

| | |
|-------------------------|--|
| Ομάδα | Επιλέξτε μια ομάδα. Οι αλλαγές στις ρυθμίσεις ισχύουν για όλες τις μονάδες φλας της ίδιας ομάδας. Η μονάδα που είναι τοποθετημένη στη μηχανή λειτουργεί ως μέλος της ομάδας Α. |
| Λειτουργία ελέγχου φλας | Επιλέξτε μια λειτουργία φλας. |
| Αντιστάθμιση φλας | Ρυθμίστε την ένταση του φλας. Εάν είναι επιλεγμένη η λειτουργία [MANUAL] για το φλας, τότε μπορείτε να επιλέξετε χειροκίνητα την ένταση του φλας. |
| Ισχύς οπτικού σήματος | Επιλέξτε τη φωτεινότητα των οπτικών σημάτων ελέγχου που εκπέμπουν οι μονάδες φλας. Επιλέξτε το [High] εάν έχετε τοποθετήσει τις μονάδες φλας κοντά στο όριο της εμβέλειας ελέγχου. Αυτή η ρύθμιση ισχύει για όλες τις ομάδες. |
| Λειτουργία φλας/ένταση | Επιλέξτε το ζ (τυπική) ή το FP (Super FP). Επιλέξτε το Super FP για ταχύτερες κλείστρου υψηλότερες από την ταχύτητα συγχρονισμού φλας. Αυτή η ρύθμιση ισχύει για όλες τις ομάδες. |
| Κανάλι | Επιλέξτε το κανάλι που θα χρησιμοποιηθεί για τον έλεγχο των φλας. Εάν διαπιστώσετε ότι υπάρχουν άλλες φωτεινές πηγές στον χώρο που εμποδίζουν τον τηλεχειρισμό των φλας, τότε αλλάξτε το κανάλι. |

4. Για τη μονάδα που είναι τοποθετημένη στη μηχανή επιλέξτε το [**TTL AUTO**].

- Η προσαρμογή των ρυθμίσεων ελέγχου του φλας για τη μονάδα FL-LM3 γίνεται μόνο μέσω της μηχανής.

Ρύθμιση του φλας

1. Ρυθμίστε τις απομακρυσμένες μονάδες φλας στη λειτουργία RC.
 - Ενεργοποιήστε τις μονάδες εξωτερικού φλας, πατήστε το κουμπί **MODE** και επιλέξτε τη λειτουργία RC.
 - Ρυθμίστε την ομάδα για έλεγχο με την αποκλειστική εξωτερική μονάδα φλας και διαμορφώστε τα κανάλια επικοινωνίας ώστε να συμφωνούν με τις ρυθμίσεις μηχανής.
2. Τοποθετήστε τις μονάδες φλας.
 - Τοποθετήστε τις ασύρματες μονάδες με τους αισθητήρες τηλεχειρισμού στραμμένους προς τη μηχανή.
3. Βεβαιωθείτε ότι η μηχανή και οι μονάδες φλας έχουν φορτιστεί και φωτογραφίστε.

Εμβέλεια ασύρματου ελέγχου φλας

Η εικόνα είναι καθαρά ενδεικτική. Η εμβέλεια ελέγχου των φλας εξαρτάται από τον τύπο του φλας που έχει τοποθετηθεί στη μηχανή και τις συνθήκες που επικρατούν στον χώρο.

Εμβέλεια ελέγχου φλας για μονάδες FL-LM3 στη μηχανή

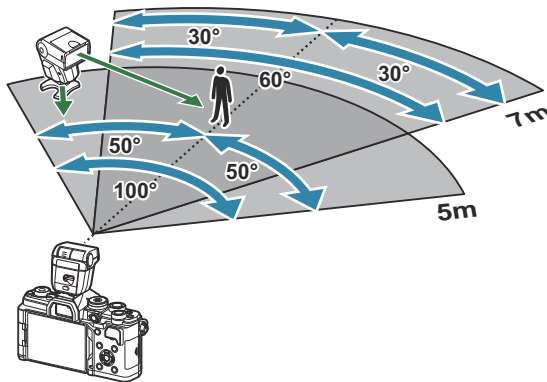

- Συνιστούμε κάθε ομάδα να μην περιλαμβάνει περισσότερες από 3 μονάδες φλας.
- Εάν η επιλεγμένη ταχύτητα κλείστρου είναι πιο αργή από 4 s τότε η φωτογράφιση με ασύρματα φλας δεν είναι διαθέσιμη στην αντικραδασμική λειτουργία ή στον αργό συγχρονισμό δεύτερης κουρτίνας.
- Στην αντικραδασμική και την αθόρυβη λειτουργία δεν μπορείτε να επιλέξετε χρόνους αναμονής μεγαλύτερους από 4 s.

- Τα σήματα ελέγχου των φλας ενδέχεται να επηρεάσουν την έκθεση του θέματος εάν αυτό βρίσκεται πολύ κοντά στη μηχανή. Αυτό αντιμετωπίζεται αν μειώσετε τη φωτεινότητα του φλας στη μηχανή, π.χ. τοποθετώντας έναν διαχύτη.

Άλλες εξωτερικές μονάδες φλας

Κατά την προσάρτηση μιας μονάδας φλας τρίτου κατασκευαστή στην υποδοχή εξωτερικού φλας της μηχανής λάβετε υπόψη τα παρακάτω:

- Εάν χρησιμοποιηθεί παλαιά μονάδα φλας που χρησιμοποιεί στην επαφή Χ ρεύμα τάσης μεγαλύτερης από περίπου 250 V, τότε θα προκληθεί βλάβη στη μηχανή.
- Η σύνδεση μονάδων φλας με επαφές σήματος που δεν συμμορφώνονται με τις προδιαγραφές μας ενδέχεται να προκαλέσει βλάβη στη μηχανή.
- Επιλέξτε τη λειτουργία **M**, επιλέξτε μια ταχύτητα κλείστρου ίση ή πιο αργή από την ταχύτητα συγχρονισμού φλας και ρυθμίστε το **[ISO]** σε μια ρύθμιση διαφορετική του **[Auto]**.
- Ο έλεγχος φλας μπορεί να εκτελεστεί μόνο με χειροκίνητη ρύθμιση του φλας στην ευαισθησία ISO και σε τιμές διαφράγματος που επιλέγονται με τη μηχανή. Μπορείτε να προσαρμόσετε τη φωτεινότητα του φλας ρυθμίζοντας είτε την ευαισθησία ISO ή το διάφραγμα.
- Χρησιμοποιήστε ένα φλας με γωνία φωτισμού κατάλληλη για το φακό. Η γωνία φωτισμού εκφράζεται συνήθως με χρήση εστιακών αποστάσεων ισοδύναμων με φορμά 35 mm.

Κύρια αξεσουάρ

Μετατροπείς φακού

Οι μετατροπείς φακού προσαρτώνται στο φακό της μηχανής για γρήγορη και εύκολη φωτογράφιση fish-eye ή macro. Για πληροφορίες σχετικά με τους φακούς που μπορείτε να χρησιμοποιήσετε, συμβουλευτείτε τον ιστότοπό μας.

Προσφθάλμιο (EP-16)

Μπορείτε να επιλέξετε ένα προσφθάλμιο μεγάλου μεγέθους.

Αφαίρεση

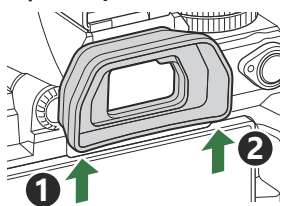

Για τις πιο πρόσφατες πληροφορίες επισκεφθείτε τον ιστότοπό μας.

Τροφοδοσία ρεύματος

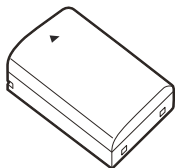

Μπαταρία ιόντων λιθίου
BLX-1

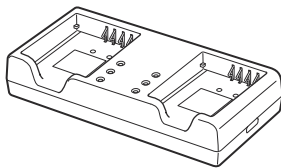

Φορτιστής μπαταριών ιόντων
λιθίου
BCX-1

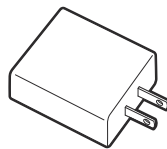

Προσαρμογέας ρεύματος AC
USB
F-7AC

Σκόπευτρο



Προσοφθάλμιο
EP-16

Τηλεχειρισμός/απασφάλιση

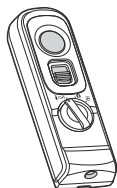

Τηλεχειριστήριο
RM-WR2

Φακός

Σύστημα φακών Micro Four Thirds

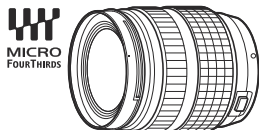

Σύστημα φακών Four Thirds

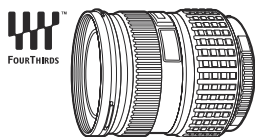

- Απαιτείται ένας προσαρμογέας φακών Four Thirds MMF-2 ή MMF-3 για να χρησιμοποιήσετε τους φακούς συστήματος Four Thirds με αυτήν τη μηχανή.
- Υπάρχουν περιορισμοί στους φακούς που μπορούν να χρησιμοποιηθούν με τον προσαρμογέα. Για περισσότερες πληροφορίες, επισκεφθείτε τον ιστότοπό μας.

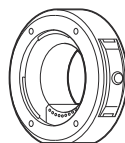

Προσαρμογέας Four Thirds
MMF-2/MMF-3

Μετατροπείς φακού

- **MC-20** (Τηλεμετατροπέας)
- **MC-14** (Τηλεμετατροπέας)
- **FCON-P01** (Μετατροπέας Fisheye)
- **MCON-P02** (Μετατροπέας Macro)

Για πληροφορίες σχετικά με τους συμβατούς φακούς, επισκεφθείτε τον ιστότοπό μας.

Φλας



Ηλεκτρονικό Φλας
FL-LM3

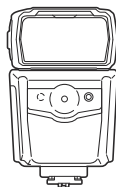

Ηλεκτρονικό Φλας
FL-900R

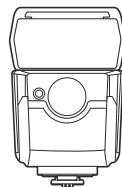

Ηλεκτρονικό Φλας
FL-700WR

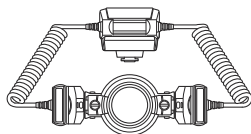

Ελεγκτής
STF-8

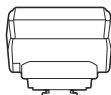

Χειριστήριο ραδιοσυχνότητας
FC-WR

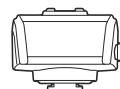

Δέκτης ραδιοσυχνότητας
FR-WR

Θήκη/Λουρί

- Θήκη μηχανής
- Λουρί ώμου

Καλώδιο σύνδεσης

- Καλώδιο USB
- Καλώδιο HDMI (Τα καλώδια HDMI διατίθενται στο εμπόριο από τρίτους προμηθευτές.)

Κάρτα μνήμης

- SD
- SDHC
- SDXC

Οι κάρτες μνήμης διατίθενται στο εμπόριο από τρίτους προμηθευτές.

Ακουστικό/Μικρόφωνο

Τα ακουστικά και τα μικρόφωνα διατίθενται στο εμπόριο από τρίτους προμηθευτές.

Λογισμικό

Λογισμικό υπολογιστή για διαχείριση και επεξεργασία φωτογραφιών

OM Workspace

Εφαρμογή smartphone

OM Image Share

Καθαρισμός και αποθήκευση της μηχανής

Καθαρισμός της μηχανής

Θέστε τη μηχανή εκτός λειτουργίας και αφαιρέστε τη μπαταρία προτού καθαρίσετε τη μηχανή.

- Μη χρησιμοποιήσετε ισχυρά διαλυτικά όπως βενζίνη ή οινόπνευμα, ή χημικά επεξεργασμένο ύφασμα.

Εξωτερικά μέρη:

- Σκουπίστε απαλά με ένα μαλακό πανί. Εάν η μηχανή έχει πολλές ακαθαρσίες, χρησιμοποιήστε πανί εμποτισμένο με ήπιο σαπουνόνερο και στύψτε το καλά. Σκουπίστε τη μηχανή με το νωπό πανί και στη συνέχεια σκουπίστε την με στεγνό πανί. Εάν έχετε χρησιμοποιήσει τη μηχανή στην παραλία, τότε χρησιμοποιήστε ένα μουσκεμένο ύφασμα σε καθαρό νερό και στύψτε το καλά πριν το χρησιμοποιήσετε.

Οθόνη:

- Σκουπίστε απαλά με ένα μαλακό πανί.

Φακός:

- Φυσήξτε τη σκόνη από το φακό με έναν φυσητήρα του εμπορίου. Όσον αφορά το φακό, σκουπίστε τον απαλά με χαρτί καθαρισμού φακών.

Φύλαξη

- Εάν δεν πρόκειται να χρησιμοποιήσετε τη μηχανή για ένα μεγάλο χρονικό διάστημα, αφαιρέστε την μπαταρία και την κάρτα. Αποθηκεύστε τη μηχανή σε δροσερό, στεγνό και καλά αεριζόμενο χώρο.
- Κατά διαστήματα τοποθετείτε τις μπαταρίες και ελέγχετε τις λειτουργίες της μηχανής.
- Αφαιρέστε τη σκόνη και άλλα ξένα σώματα από το σώμα της μηχανής και τα πίσω καλύμματα πριν από την τοποθέτησή τους.
- Εφαρμόστε το κάλυμμα του σώματος στη μηχανή όταν δεν έχετε προσαρτήσει φακό για να αποφύγετε την εισαγωγή σκόνης στο εσωτερικό της μηχανής. Φροντίστε να επανατοποθετήσετε τα μπροστινά και πίσω καπάκια του φακού πριν αποθηκεύσετε τον φακό.
- Καθαρίστε τη μηχανή μετά τη χρήση.
- Μην αποθηκεύσετε τη μηχανή με εντομοαπωθητικό.
- Να αποφεύγεται η αποθήκευση της μηχανής σε μέρη όπου υπάρχουν χημικές ουσίες, ώστε να αποφευχθεί τυχόν διάβρωση.

- Εάν ο φακός παραμείνει βρώμικος μπορεί να αναπτυχθεί μούχλα στην επιφάνειά του.
- Ελέγξτε κάθε εξάρτημα της μηχανής πριν τη χρήση της, εάν δεν έχει χρησιμοποιηθεί για μεγάλο χρονικό διάστημα. Πριν τραβήξετε σημαντικές φωτογραφίες, όπως σε ταξίδια σας στο εξωτερικό, οπωσδήποτε τραβήξτε μία δοκιμαστική φωτογραφία και ελέγξτε ότι η μηχανή λειτουργεί κανονικά.

Έλεγχος και καθαρισμός του αισθητήρα εικόνας

Αυτή η μηχανή ενσωματώνει μία λειτουργία μείωσης της σκόνης ώστε να μην εισχωρήσει στον αισθητήρα εικόνας και προκειμένου να αφαιρούνται τυχόν σκόνης ή ακαθαρσίες από τον αισθητήρα εικόνας μέσω υπερηχητικών δονήσεων. Η λειτουργία μείωσης της σκόνης ενεργοποιείται όταν ενεργοποιηθεί και η μηχανή. Η λειτουργία μείωσης σκόνης εκτελείται ταυτόχρονα με τη χαρτογράφηση των pixel, που ελέγχει τον αισθητήρα εικόνας και τις λειτουργίες επεξεργασίας εικόνων. Επειδή η μείωση σκόνης ενεργοποιείται κάθε φορά που τίθεται σε λειτουργία η μηχανή, για να είναι αποτελεσματική η λειτουργία μείωσης της σκόνης θα πρέπει να κρατάτε τη μηχανή σε κατακόρυφη θέση.

Χαρτογράφηση pixel - Έλεγχος των λειτουργιών επεξεργασίας εικόνας

Ελέγξτε ταυτόχρονα τον αισθητήρα εικόνας και τις λειτουργίες επεξεργασίας εικόνας. Για βέλτιστα αποτελέσματα, τερματίστε τη λήψη ή την αναπαραγωγή και περιμένετε τουλάχιστον ένα λεπτό προτού προχωρήσετε στη χαρτογράφηση pixel.

1. Επιλογή **[Pixel Mapping]** (P.450).

2. Επιλέξτε **[Yes]** και πατήστε το κουμπί **OK**.

- Όσο διαρκεί η εκτέλεση της λειτουργίας χαρτογράφησης pixel, εμφανίζεται η μπάρα **[Busy]**. Όταν τελειώσει η διαδικασία χαρτογράφησης pixel, επανέρχεστε στο μενού.

- Εάν κατά τη διάρκεια της χαρτογράφησης pixel θέσετε κατά λάθος τη μηχανή εκτός λειτουργίας, αρχίστε ξανά από το βήμα 1.

Συμβουλές λήψης και πληροφορίες

Η φωτογραφική μηχανή δεν ενεργοποιείται παρόλο που έχει τοποθετηθεί μπαταρία

Η μπαταρία δεν είναι πλήρως φορτισμένη

- Φορτίστε τη μπαταρία.  «Φόρτιση της μπαταρίας» (P.30)

Η μπαταρία δεν είναι δυνατό να λειτουργήσει προσωρινά λόγω ψύχους

- Η απόδοση της μπαταρίας πέφτει στις χαμηλές θερμοκρασίες. Βγάλτε για λίγο τη μπαταρία και βάλτε τη στην τσέπη σας για να ζεσταθεί.

Θα εμφανιστεί ένα παράθυρο διαλόγου που θα σας ζητά να επιλέξετε μια γλώσσα

- Το παράθυρο διαλόγου εμφανίζεται στις παρακάτω περιπτώσεις.
 - Με την πρώτη ενεργοποίηση της μηχανής.
 - Εάν δεν έχετε επιλέξει γλώσσα.

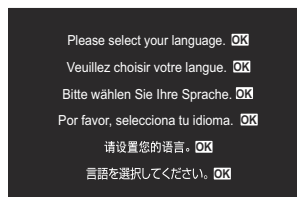



Ανατρέξτε στην ενότητα «Αρχική ρύθμιση» (P.40) για πληροφορίες σχετικά με την επιλογή γλώσσας.

Δεν γίνεται λήψη φωτογραφίας όταν πατηθεί το κουμπί κλείστρου

Η μηχανή απενεργοποιήθηκε αυτόματα

- Εάν είναι επιλεγμένο το **[On]** στη ρύθμιση [Ταχεία Προσ. Απεν.] και δεν εκτελεστεί κανένας χειρισμός εντός μιας καθορισμένης περιόδου, τότε η μηχανή μεταβαίνει σε λειτουργία αδρανοποίησης. Για να βγείτε από τη λειτουργία αδρανοποίησης, πατήστε το κουμπί κλείστρου μέχρι τη μέση.  **[Quick Sleep Mode]** (P.444)

- Η μηχανή εισέρχεται αυτόματα στη λειτουργία προσωρινής απενεργοποίησης, για να ελαττωθεί η αποφόρτιση της μπαταρίας, εάν δεν εκτελεστεί καμία λειτουργία για ένα προκαθορισμένο χρονικό διάστημα.  **[Sleep]** (P.442)
- Εάν δεν εκτελεστεί κάποια ενέργεια για ένα καθορισμένο διάστημα από τη στιγμή που η μηχανή θα εισέλθει στη λειτουργία προσωρινής απενεργοποίησης, τότε η μηχανή θα απενεργοποιηθεί αυτόματα.  **[Auto Power Off]** (P.443)

Το φλας φορτίζει

- Κατά τη διάρκεια της φόρτισης, η ένδειξη  αναβοσβήνει στην οθόνη. Περιμένετε να σταματήσει και στη συνέχεια πατήστε το κουμπί λήψης.

Η εστίαση δε λειτουργεί

- Η μηχανή δεν μπορεί να εστιάσει σε θέματα που βρίσκονται πολύ κοντά στην μηχανή ή που δεν είναι κατάλληλα για αυτόματη εστίαση (το σήμα επιβεβαίωσης της αυτόματης εστίασης AF θα αναβοσβήνει στην οθόνη). Αυξήστε την απόσταση από το θέμα ή εστιάστε σε ένα αντικείμενο υψηλής αντίθεσης που βρίσκεται στην ίδια απόσταση από την μηχανή με το κύριο θέμα σας, συνθέστε τη λήψη, και φωτογραφήστε.

Θέματα δύσκολης εστίασης

Μπορεί είναι δύσκολο να εστιάσετε με την αυτόματη εστίαση στις παρακάτω περιπτώσεις.

- Αναβοσβήνει η ένδειξη επιβεβαίωσης αυτόματης εστίασης.

Η μηχανή δεν μπορεί να εστιάσει στα παρακάτω.

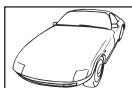

Θέματα με χαμηλή αντίθεση
Ευρητήριο



Υπερβολικά λαμπρό φως στο
κέντρο του κάδρου

- Η ένδειξη επιβεβαίωσης αυτόματης εστίασης AF ανάβει, αλλά το θέμα δεν είναι εστιασμένο.



Θέματα σε διαφορετικές
αποστάσεις

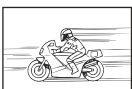

Θέμα σε γρήγορη κίνηση



Θέματα που βρίσκονται εκτός
του πλαισίου αυτόματης
εστίασης

Είναι ενεργοποιημένη η αποθορυβοποίηση

- Στη λήψη νυχτερινών σκηνών, οι ταχύτητες κλείστρου είναι πιο αργές και υπάρχει η τάση εμφάνισης παρεμβολών στις εικόνες. Μετά από τη λήψη με χαμηλή ταχύτητα κλείστρου, η μηχανή ενεργοποιεί τη διαδικασία μείωσης παρεμβολών και η λήψη δεν είναι δυνατή στη διαδικασία αυτή. Μπορείτε να ορίσετε την επιλογή **[Noise Reduction]** στη ρύθμιση **[Off]**.
 **[Noise Reduction]** (P.183)

Ο αριθμός των στόχων αυτόματης εστίασης AF μειώνεται

- Το μέγεθος και ο αριθμός των διαθέσιμων στόχων αυτόματης εστίασης AF διαφέρει ανάλογα με τις ρυθμίσεις ομαδοποιημένων στόχων (P.112) και τις επιλογές για **[Digital Tele-converter]** (P.286), **[Aspect]** (P.231), τις ρυθμίσεις προώθησης (P.199) και **[Image Stabilizer]** (P.214).

Η ημερομηνία και η ώρα δεν έχουν ρυθμιστεί

Η μηχανή χρησιμοποιείται με τις ρυθμίσεις που ίσχυαν την ημέρα αγοράς

- Η ημερομηνία και η ώρα δε ρυθμίστηκαν στη μηχανή κατά την αγορά. Πριν χρησιμοποιήσετε τη μηχανή, ρυθμίστε την ημερομηνία και την ώρα.  «Αρχική ρύθμιση» (P.40)

Η μπαταρία έχει αφαιρεθεί από τη μηχανή

- Εάν η μηχανή παραμένει χωρίς μπαταρία για περίπου 1 ημέρα (εργοστασιακές μετρήσεις), τότε οι ρυθμίσεις ημερομηνίας και ώρας θα επιστρέψουν στις προεπιλεγμένες, εργοστασιακές τους τιμές. Οι ρυθμίσεις θα ακυρωθούν πιο γρήγορα εάν η μπαταρία τοποθετήθηκε στη μηχανή για σύντομο χρονικό διάστημα πριν την αφαίρεσή της. Πριν τραβήξετε σημαντικές φωτογραφίες, ελέγξτε εάν η ημερομηνία και η ώρα είναι ρυθμισμένες σωστά.

Επαναφορά λειτουργιών στις εργοστασιακές, προεπιλεγμένες τιμές τους

- Ρυθμίσεις που άλλαξαν σε προσαρμοσμένες λειτουργίες (**C-C5**) επαναφέρονται στις αποθηκευμένες τιμές, όταν ο επιλογέας λειτουργιών είναι στραμμένος σε μια άλλη ρύθμιση ή όταν η μηχανή είναι απενεργοποιημένη. Εάν έχετε επιλέξει το **[Hold]** για **[Save Settings]** όταν επιλέγεται μια προσαρμόσιμη λειτουργία, τότε τυχόν αλλαγές στις ρυθμίσεις θα αποθηκεύονται αυτόματα στην επιλεγμένη λειτουργία.  «Αποθήκευση αλλαγών στις ρυθμίσεις κατά τη χρήση των Προσαρμόσιμων Λειτουργιών» (P.87)

Οι φωτογραφίες εμφανίζονται υπόλευκες

- Αυτό μπορεί να συμβεί όταν κάνετε λήψη σε συνθήκες με κόντρα φωτισμό ή υποφωτισμό. Αυτό οφείλεται σε ένα φαινόμενο που ονομάζεται έκλαμψη ή ψευδές είδωλο. Όσο το δυνατόν μη συμπεριλαμβάνετε στη φωτογραφική σύνθεση ισχυρές πηγές φωτός. Έκλαμψη μπορεί να υφίσταται ακόμη και αν δεν υπάρχει πηγή φωτός μέσα στην εικόνα. Χρησιμοποιήστε μια καλύπτρα φακού για να σκιάσετε το φακό απέναντι στην πηγή φωτός. Αν μια καλύπτρα φακού δε φέρνει αποτέλεσμα, χρησιμοποιήστε το χέρι σας για να σκιάσετε το φακό από το φως.

Στο θέμα της φωτογραφίας εμφανίζονται αδικαιολόγητα φωτεινές κουκκίδες

- Αυτό μπορεί να οφείλεται σε ανενεργά pixel στον αισθητήρα εικόνας. Εκτελέστε τη λειτουργία **[Pixel Mapping]**. Εάν το πρόβλημα παραμένει, επαναλάβετε τη χαρτογράφηση pixel μερικές φορές.  «Χαρτογράφηση pixel - Έλεγχος των λειτουργιών επεξεργασίας εικόνας» (P.507)

Το πάτημα ενός κουμπιού δεν ενεργοποιεί την επιθυμητή λειτουργία, αλλά ενεργοποιείται μια διαφορετική λειτουργία

- Ενδέχεται να έχουν αντιστοιχηθεί άλλοι ρόλοι σε κουμπιά στη θέση των υφιστάμενων λειτουργιών τους. Ελέγξτε τις ρυθμίσεις στο **[Button Settings]** (P.363).

Λειτουργίες που δεν μπορούν να επιλεγούν από τα μενού

- Όταν ανοίγετε το μενού, τα στοιχεία που δεν είναι διαθέσιμα για ρύθμιση εμφανίζονται με γκριζό χρώμα. Εάν πατήσετε το κουμπί **OK** με επισημασμένο ένα γκριζό στοιχείο, τότε θα εμφανιστεί ο λόγος που αυτό δεν είναι διαθέσιμο. Συμβουλευτείτε τις οδηγίες που εμφανίζονται στην οθόνη και ελέγξτε τις ρυθμίσεις.  «Στοιχεία που εμφανίζονται με γκριζό χρώμα» (P.104)

Λειτουργίες που δεν ρυθμίζονται από τον πλήρη πίνακα ελέγχου

- Ανάλογα με τις τρέχουσες ρυθμίσεις λήψης, ορισμένες επιλογές ενδέχεται να μην είναι διαθέσιμες. Ελέγξτε εάν η ίδια λειτουργία εμφανίζεται στα μενού με γκριζο χρώμα.



Το θέμα εμφανίζεται παραμορφωμένο

- Οι παρακάτω λειτουργίες χρησιμοποιούν ηλεκτρονικό κλείστρο:
 - Εγγραφή video (P.78) / Silent Mode (P.208) / Φωτογράφιση με Προ-Λήψη (P.210) / Λήψη Υψηλ. Ανάλ. (P.261) / Focus Bracketing (P.305) / Focus Stacking (P.275) / Ζωντανή Λήψη ND (P.266) / Ζωντανή Λήψη GND (P.270) / HDR (P.279)

Αυτό ενδέχεται να προκαλέσει παραμόρφωση του θέματος εάν το θέμα ή η μηχανή μετακινηθεί απότομα. Αποφύγετε την απότομη μετακίνηση της μηχανής κατά τη φωτογράφιση ή χρησιμοποιήστε την κανονική λειτουργία διαδοχικής λήψης.

Στις φωτογραφίες εμφανίζονται γραμμές

- Οι παρακάτω λειτουργίες χρησιμοποιούν ηλεκτρονικό κλείστρο, γεγονός που ενδέχεται να προκαλέσει την εμφάνιση γραμμών εξαιτίας τρεμοπαίγματος (flicker) ή άλλων φαινομένων που σχετίζονται με φωτισμό φθορισμού ή LED:
 - Εγγραφή video (P.78) / Silent Mode (P.208) / Φωτογράφιση με Προ-Λήψη (P.210) / Λήψη Υψηλ. Ανάλ. (P.261) / Focus Bracketing (P.305) / Focus Stacking (P.275) / Ζωντανή Λήψη ND (P.266) / Ζωντανή Λήψη GND (P.270) / HDR (P.279)

Μπορείτε να μειώσετε το flicker επιλέγοντας πιο αργές ταχύτητες κλείστρου. Μπορείτε να μειώσετε επίσης το flicker με τη σάρωση flicker.  [\[Flicker Scan\] \(P.165\)](#),  [\[Flicker Scan\] \(P.165\)](#)

Εμφανίζεται μόνο το θέμα και όχι οι πληροφορίες

- Η προβολή άλλαξε σε «Μόνο εικόνα». Πατήστε το κουμπί **INFO** και επιλέξτε άλλη λειτουργία προβολής.  «Αλλαγή της οθόνης πληροφοριών» (P.49)

Η λειτουργία εστίασης δεν αλλάζει από MF (χειροκίνητη εστίαση)





- Ο φακός που χρησιμοποιείτε ίσως διαθέτει συμπλέκτη MF. Σε αυτήν την περίπτωση, η χειροκίνητη εστίαση επιλέγεται μετακινώντας τον δακτύλιο εστίασης προς το σώμα της μηχανής. Ελέγξτε τον φακό.  «Φακοί με συμπλέκτη MF» (P.493)

Στην οθόνη δεν εμφανίζεται τίποτα

- Εάν κάποιο αντικείμενο, π.χ. το πρόσωπο ή το χέρι σας ή ο ιμάντας, πλησιάσει πολύ στο σκόπευτρο τότε η οθόνη απενεργοποιείται και ενεργοποιείται το σκόπευτρο.  «Εναλλαγή των προβολών» (P.47)

Κωδικοί σφαλμάτων

| Ένδειξη οθόνης | Πιθανή αιτία/Διορθωτική ενέργεια |
|--|---|
|  No Card | <p>Δεν έχει εισαχθεί κάρτα ή δεν κατέστη δυνατή η αναγνώριση της κάρτας.</p> <p>Τοποθετήστε μια κάρτα. Τοποθετήστε ξανά την κάρτα σωστά.</p> |
|  Card Error | <p>Υπάρχει πρόβλημα με την κάρτα μνήμης.</p> <p>Αφαιρέστε και τοποθετήστε ξανά την κάρτα μνήμης. Εάν το πρόβλημα δεν λυθεί, κάντε διαμόρφωση της κάρτας. Εάν η διαμόρφωση αποτύχει, τότε δεν μπορείτε να χρησιμοποιήσετε την κάρτα.</p> |
|  Write Protect | <p>Η κάρτα μνήμης έχει προστασία εγγραφής (είναι «κλειδωμένη»).</p> <p>Ο διακόπτης προστασίας έναντι εγγραφής της κάρτας μνήμης βρίσκεται στη θέση «LOCK» (κλειδώματος). Επαναφέρετε τον διακόπτη στη θέση ξεκλειδώματος (P.34).</p> |
|  Card Full | <p>Δεν επιτρέπεται η λήψη: η κάρτα μνήμης είναι πλήρης.</p> <p>Τοποθετήστε άλλη κάρτα ή διαγράψτε φωτογραφίες. Πριν τη διαγραφή, βεβαιωθείτε ότι αντιγράψατε σε υπολογιστή τις φωτογραφίες που θέλετε να κρατήσετε.</p> |
|  Card Full | <p>Δεν υπάρχει αρκετός χώρος στην κάρτα μνήμης για να εγγράψετε επιπλέον φωτογραφίες.</p> <p>Τοποθετήστε άλλη κάρτα ή διαγράψτε φωτογραφίες. Πριν τη διαγραφή, βεβαιωθείτε ότι αντιγράψατε σε υπολογιστή τις φωτογραφίες που θέλετε να κρατήσετε.</p> |
|  No Picture | <p>Μη διαθέσιμη αναπαραγωγή: η κάρτα μνήμης δεν περιέχει φωτογραφίες.</p> <p>Η επιλεγμένη κάρτα μνήμης δεν περιέχει φωτογραφίες. Τραβήξτε μερικές φωτογραφίες προτού επιλέξετε την αναπαραγωγή.</p> |
|  Picture Error | <p>Το επιλεγμένο αρχείο έχει καταστραφεί και δεν είναι δυνατή η αναπαραγωγή του. Μπορεί επίσης η μορφή του αρχείου να μην υποστηρίζεται από τη μηχανή.</p> <p>Προβάλλετε τη φωτογραφία με χρήση λογισμικού προβολής εικόνων. Εάν δεν είναι δυνατή η προβολή του αρχείου σε υπολογιστή, τότε ίσως έχει καταστραφεί.</p> |

| Ένδειξη οθόνης | Πιθανή αιτία/Διορθωτική ενέργεια |
|--|--|
|  <p>The Image Cannot Be Edited</p> | <p>Δεν είναι δυνατή η επεξεργασία φωτογραφιών που τραβήχτηκαν με άλλες συσκευές.</p> <p>Επεξεργαστείτε τη φωτογραφία σε υπολογιστή ή άλλες συσκευές.</p> |
| <p>Y/M/D</p> | <p>Το ρολόι δεν έχει ρυθμιστεί.</p> <p>Ρυθμίστε το ρολόι (P.447).</p> |
|  <p>Heat</p> | <p>Η θερμοκρασία του εσωτερικού της μηχανής έχει αυξηθεί λόγω των διαδοχικών λήψεων.</p> <p>Θέστε τη μηχανή εκτός λειτουργίας και περιμένετε έως ότου μειωθεί η εσωτερική θερμοκρασία.</p> |
|  <p>Internal camera temperature is too high. Please wait for cooling before camera use.</p> | <p>Η θερμοκρασία του εσωτερικού της μηχανής έχει αυξηθεί λόγω των διαδοχικών λήψεων.</p> <p>Περιμένετε λίγο για την αυτόματη απενεργοποίηση της μηχανής. Αφήστε τη μηχανή να κρυώσει πριν την εκτέλεση λειτουργιών.</p> |
|  <p>Battery Empty</p> | <p>Πολύ χαμηλή στάθμη μπαταρίας.</p> <p>Φορτίστε τη μπαταρία.</p> |
|  <p>No Connection</p> | <p>Η μηχανή δεν έχει συνδεθεί σωστά με τον υπολογιστή, την οθόνη HDMI ή άλλες συσκευές.</p> <p>Συνδέστε ξανά τη μηχανή.</p> |
| <p>The lens is locked. Please extend the lens.</p> | <p>Ο φακός του αποσυρόμενου φακού παραμένει αποσυρμένος.</p> <p>Επεκτείνετε το φακό.</p> |
| <p>Please check the status of a lens.</p> | <p>Προέκυψε δυσλειτουργία μεταξύ της μηχανής και του φακού.</p> <p>Απενεργοποιήστε τη μηχανή, ελέγξτε τη σύνδεση με το φακό και ενεργοποιήστε την ξανά.</p> |

Φωτογραφική μηχανή

| Τύπος προϊόντος | |
|--|---|
| Τύπος προϊόντος | Ψηφιακή μηχανή με τυπικό σύστημα εναλλασσόμενων φακών Micro Four Thirds |
| Φακός | Σύστημα φακών M.ZUIKO DIGITAL, Micro Four Thirds |
| Μοντούρα φακού | Μοντούρα Micro Four Thirds |
| Ισοδύναμη εστιακή απόσταση σε μηχανή με φιλμ 35 mm | Περίπου το διπλάσιο της εστιακής απόστασης του φακού |
| Αισθητήρας εικόνας | |
| Τύπος προϊόντος | Αισθητήρας Live MOS τύπου 4/3" |
| Συνολικός αριθμός pixel | Περίπου 22,93 εκατομμύρια pixel |
| Αριθμός ενεργών pixel | Περίπου 20,37 εκατομμύρια pixel |
| Μέγεθος οθόνης | 17,4 mm (Υ) × 13,0 mm (Π) |
| Αλλαγή αναλογ. εικ. | 1,33 (4:3) |
| Σκόπευτρο | |
| Τύπος | Ηλεκτρονικό σκόπευτρο με οπτικό αισθητήρα |
| Αριθμός pixel | Περίπου 2,36 εκατομμύρια κουκκίδες |
| Μεγέθυνση | 100% |
| Σημείο παρατήρησης | Περίπου 27 mm (-1 m^{-1}) |

| | |
|----------------------------|--|
| Ζωντανή προβολή | |
| Αισθητήρας | Χρήση αισθητήρα Live MOS |
| Μεγέθυνση | 100% |
| Οθόνη | |
| Τύπος προϊόντος | Έγχρωμη οθόνη αφής LCD 3,0" TFT, ρυθμιζόμενης γωνίας |
| Συνολικός αριθμός pixel | Περίπου 1,62 εκατομμύρια κουκκίδες (αναλογία πλάτους-ύψους 3:2) |
| Κλείστρο | |
| Τύπος προϊόντος | Κλείστρο εστιακού πεδίου σε υπολογιστικό περιβάλλον |
| Ταχύτητα Κλείστρου | 1/8000 – 60 s, φωτογράφιση bulb, φωτογράφιση με βάση τον χρόνο |
| Ταχύτητα συγχρονισμού φλας | 1/250 s ή πιο αργή |
| Αυτόματη εστίαση | |
| Τύπος προϊόντος | Hi-Speed Imager AF |
| Σημεία εστίασης | 1053 σημεία |
| Επιλογή σημείου εστίασης | Αυτόματη, Προαιρετική |
| Έλεγχος έκθεσης | |
| Σύστημα φωτομέτρησης | Σύστημα φωτομέτρησης TTL (φωτομέτρηση μονάδας απεικόνισης) Ψηφιακή φωτομέτρηση ESP/Κεντρικά σταθμισμένη μέση φωτομέτρηση/Σημειακή φωτομέτρηση |
| Εύρος φωτομέτρησης | -2 έως 20 EV (φακός f/2.8, ισοδύναμο ISO 100) |
| ISO | L80, L100, 200 – 102400 με βήμα 1/3 ή 1 EV |
| Αντιστ. Έκθεσης | ±5,0 EV (με βήμα 1/3, 1/2, 1 EV) |

| Ισορροπία λευκού | |
|---------------------------|--|
| Ρύθμιση λειτουργίας | Αυτόματη/Προκαθορισμένη ισορροπία λευκού (7 ρυθμίσεις)/Προσαρμόσιμη ισορροπία λευκού/Άμεση ρύθμιση ισορροπίας λευκού (με δυνατότητα αποθήκευσης έως και 4 ρυθμίσεων) |
| Εγγραφή | |
| Μνήμη | SD, SDHC και SDXC Συμβατή με πρότυπο UHS-II |
| Σύστημα εγγραφής | Ψηφιακή εγγραφή, JPEG (DCF2.0), Δεδομένα RAW |
| Συμβατό πρότυπο | Exif 3.0, Ψηφιακό φορμά εντολών εκτύπωσης (DPOF) |
| Ήχος με φωτογραφίες | Κυματομορφή |
| Λειτουργία εγγραφής video | MOV (H.264/MPEG-4 AVC, H.265/HEVC) |
| Ήχος | Στερεοφωνικός γραμμικού PCM, 16 bit. Συχνότητα δειγματοληψίας 48 kHz (κυματομορφής) Στερεοφωνικός γραμμικού PCM, 24 bit. Συχνότητα δειγματοληψίας 96 kHz (κυματομορφής) |
| Αναπαραγωγή | |
| Φορμά οθόνης | Απεικόνιση μεμονωμένου καρέ/Απεικόνιση κοντινής λήψης/Προβολή ευρετηρίου/Προβολή ημερολογίου |

| Οδηγός | |
|------------------------------------|---|
| Λειτουργία προώθησης | Απλή Λήψη, Διαδοχική Λήψη, Αντικραδασμική, Αθόρυβο, Προ-Λήψη, Χρονομέτρης αυτοφωτογράφισης |
| Διαδοχικές λήψεις | Έως και 6 fps (📷) Έως και 20 fps (♥📷/ProCap) Έως και 50 fps (♥📷SH2/ProCap SH2) Έως και 120 fps (♥📷SH1/ProCap SH1) |
| Χρονομέτρης αυτοφωτογράφισης | 12 s / 2 s. /Προσαρμόσιμο |
| Λειτουργία εξοικονόμησης ενέργειας | Μεταβαίνει στη λειτουργία ύπνου: 1 λεπτό, Απενεργοποίηση: 4 ώρες (Αυτή η λειτουργία μπορεί να προσαρμοστεί.) |
| Εξωτερικό φλας | |
| Λειτουργία ελέγχου φλας | TTL-AUTO (λειτουργία TTL πριν το φλας)/MANUAL |
| Συγχρονισμός φλας: | 1/250 s ή πιο αργή |
| Ασύρματο LAN | |
| Συμβατό πρότυπο | IEEE 802.11b/g/n |
| Bluetooth® | |
| Συμβατό πρότυπο | Bluetooth έκδοση 4.2 BLE |
| Εξωτερική επαφή | |
| | USB (τύπου C), HDMI (τύπου D), υποδοχή μικροφώνου (ø3,5 mm στερεοφωνικό mini), υποδοχή ακουστικών (ø3,5 mm στερεοφωνικό mini) |
| Τροφοδοσία ρεύματος | |
| Μπαταρία | Μπαταρία ιόντων λιθίου ×1 |

| Διαστάσεις/Βάρος | |
|-------------------------------|--|
| Διαστάσεις | Περίπου 139,3 mm (Π) × 88,9 mm (Υ) × 45,8 mm (Β) (5,5" × 3,5" × 1,8") (χωρίς τις προεξοχές) |
| Βάρος | Περίπου 496 g (1,1 lb.) (με μπαταρία και κάρτα μνήμης) |
| Περιβάλλον λειτουργίας | |
| Θερμοκρασία | -10 °C – 40 °C (14 °F – 104 °F) (λειτουργία)/ -20 °C – 60 °C (-4 °F – 140 °F) (φύλαξη) |
| Υγρασία | 30% – 90% (λειτουργία) / 10% – 90% (φύλαξη) |
| Ανθεκτικότητα στο νερό | Πρότυπο IEC, έκδοση 60529 IPX3 (ισχύει για ταυτόχρονη χρήση της μηχανής με φακό της εταιρείας αντοχής σε διαβροχή IPX3 ή μεγαλύτερη) |

Μπαταρία ιόντων λιθίου

| | |
|---|--|
| ΑΡ. ΜΟΝΤΕΛΟΥ | BLX-1 |
| Τύπος | Επαναφορτιζόμενη μπαταρία ιόντων λιθίου |
| Ονομαστική τάση | DC7.2V |
| Ονομαστική χωρητικότητα | 2280mAh |
| Αριθμός κύκλων φόρτισης και αποφόρτισης | Περίπου 500 φορές (ποικίλει ανάλογα με τις συνθήκες χρήσης) |
| Θερμοκρασία περιβάλλοντος | 0 °C – 40 °C (32 °F – 104 °F) (φόρτιση) |
| Διαστάσεις | Περίπου 40 mm (Π) × 22 mm (Υ) × 55 mm (Β) (1,6" × 0,9" × 2,2") |
| Βάρος | Περίπου 86 g (3,1 oz.) |

- Η εμφάνιση και οι προδιαγραφές αυτού του προϊόντος υπόκεινται σε αλλαγές χωρίς προηγούμενη ειδοποίηση ή υποχρέωση από την πλευρά του κατασκευαστή.
- Για τα πιο πρόσφατα τεχνικά χαρακτηριστικά, επισκεφθείτε τον ιστότοπό μας.

Οι επωνυμίες HDMI και High-Definition Multimedia Interface, καθώς και το λογότυπο HDMI είναι εμπορικά σήματα ή σήματα κατατεθέντα της HDMI Licensing Administrator, Inc. στις ΗΠΑ και άλλες χώρες.



Προεπιλεγμένες ρυθμίσεις

Προεπιλεγμένες ρυθμίσεις

Πλήρης πίνακας ελέγχου/Πλήρης πίνακας ελέγχου LV (P.523)

Καρτέλα  (P.529)

Καρτέλα  (P.537)

Καρτέλα AF (P.542)





Καρτέλα  (P.548)

Καρτέλα  (P.553)

Καρτέλα  (P.555)

Καρτέλα  (P.563)





















Πλήρης πίνακας ελέγχου/Πλήρης πίνακας ελέγχου LV

*1: Το  υποδεικνύει τους ρόλους που μπορούν να αντιστοιχηθούν στη λειτουργία [ Custom Mode]. / Το  υποδεικνύει τους ρόλους που μπορούν να αντιστοιχηθούν στη λειτουργία [ Custom Mode].

*2: Είναι δυνατή η επαναφορά των προεπιλογών με τη ρύθμιση [**Initialize All Settings**].





























*3: Είναι δυνατή η επαναφορά των προεπιλογών με τη ρύθμιση [**Reset Shooting Settings**].

Λειτουργία

| Ρόλος | Προεπιλεγμένος ρόλος | *1 | *2 | *3 |
|--|---|---|----|----|
| Shooting Mode |  P |  | — | — |
| Shutter Speed | 1/250 s (όταν επιλέγετε το S/M), Bulb (όταν επιλέγετε το B) |  | ✓ | ✓ |
| Aperture Value | F5.6 |  | ✓ | ✓ |
| ISO | ISO Auto |  | ✓ | ✓ |
|  AF Target Mode | []Small |  | ✓ | ✓ |
| Exposure Comp./  | | | | |
| Exposure Comp. | ±0.0 |  | ✓ | ✓ |
|  | Όλα ±0.0 |  | ✓ | ✓ |
| Wi-Fi/Bluetooth | — | — | — | — |
|  Picture Mode |  3Natural |  | ✓ | ✓ |
| WB | WB Auto |  | ✓ | ✓ |
| Kelvin | 5400K (Εάν το [ WB] έχει ρυθμιστεί σε [CWB]) |  | ✓ | ✓ |
|  Button Function | — |  | ✓ | — |

| Ρόλος | Προεπιλεγμένος ρόλος | *1 | *2 | *3 |
|----------------------|---|----|----|----|
| AF Mode | S-AF | | ✓ | ✓ |
| Subject Detection | Off | | ✓ | ✓ |
| Flash Mode | | | ✓ | ✓ |
| Flash Exposure Comp. | ±0,0 | | ✓ | ✓ |
| Manual Value | Full (Όταν το φλας είναι ρυθμισμένο στην επιλογή [Manual]) | | ✓ | ✓ |
| Drive | | | ✓ | ✓ |
| Metering | | | ✓ | ✓ |
| Aspect | 4:3 | | ✓ | ✓ |
| Image Stabilizer | S-IS Auto | | ✓ | ✓ |
| | F (όταν η Λήψη Υψηλ. Ανάλ. είναι ρυθμισμένη στο: F+RAW) | | ✓ | ✓ |
| | 30p L-8 | | ✓ | ✓ |

Λειτουργία

| Ρόλος | Προεπιλεγμένος ρόλος | *1 | *2 | *3 | |
|--|---|---|---|----|---|
| Shooting Mode |  P |  | ✓ | — | |
| Shutter Speed | 1/125 s |  | ✓ | ✓ | |
| Aperture Value | F5.6 |  | ✓ | ✓ | |
| ISO | ISO Auto |  | ✓ | ✓ | |
|  AF Target Mode |  Mid |  | ✓ | ✓ | |
| Exposure Comp./  | | | | | |
| | Exposure Comp. | ±0.0 |  | ✓ | ✓ |
| |  | Όλα ±0.0 |  | ✓ | ✓ |
| Wi-Fi/Bluetooth | — | — | — | — | |
|  Λειτουργία Εικόνας |  3 Natural |  | ✓ | ✓ | |
| WB | WB Auto |  | ✓ | ✓ | |
| Kelvin | 5400K (Εάν το  WB έχει ρυθμιστεί σε [CWB]) |  | ✓ | ✓ | |
|  Button Function | — |  | ✓ | — | |
| AF Mode | C-AF |  | ✓ | ✓ | |
| Subject Detection |  Off |  | ✓ | ✓ | |
|  Image Stabilizer | M-IS1 |  | ✓ | ✓ | |
|   |  4K 30p L-8 |  | ✓ | ✓ | |
| Sound Recording Level | ±0 |  | ✓ | ✓ | |
| Headphone Volume | 8 |  | ✓ | — | |





Λειτουργία S&Q

| Ρόλος | Προεπιλεγμένος ρόλος | *1 | *2 | *3 | |
|-----------------------|---|----------|----|----|---|
| Shooting Mode | P | | ✓ | — | |
| Shutter Speed | 1/125 s | | ✓ | ✓ | |
| Aperture Value | F5.6 | | ✓ | ✓ | |
| ISO | ISO Auto | | ✓ | ✓ | |
| AF Target Mode | Mid | | ✓ | ✓ | |
| Exposure Comp./ | | | | | |
| | Exposure Comp. | ±0.0 | | ✓ | ✓ |
| | | Όλα ±0.0 | | ✓ | ✓ |
| Wi-Fi/Bluetooth | — | — | — | — | |
| Picture Mode | 3 Natural | | ✓ | ✓ | |
| WB | WB Auto | | ✓ | ✓ | |
| Kelvin | 5400K (Εάν το WB] έχει ρυθμιστεί σε [CWB]) | | ✓ | ✓ | |
| Button Function | — | | ✓ | — | |
| AF Mode | C-AF | | ✓ | ✓ | |
| Subject Detection | Off | | ✓ | ✓ | |
| Image Stabilizer | M-IS1 | | ✓ | ✓ | |
| S&Q | 4K 30p/60 L-8 | | ✓ | ✓ | |
| Sound Recording Level | ±0 | | ✓ | ✓ | |
| Headphone Volume | 8 | | ✓ | — | |

Λειτουργία RC

| Ρόλος | Προεπιλεγμένος ρόλος | *1 | *2 | *3 | |
|----------------------|---|----------|----|----|---|
| Shooting Mode | P | | — | — | |
| Shutter Speed | 1/250 s (όταν επιλέγετε το S/M), Bulb (όταν επιλέγετε το B) | | ✓ | ✓ | |
| Aperture Value | F5.6 | | ✓ | ✓ | |
| ISO | ISO Auto | | ✓ | ✓ | |
| AF Target Mode | [] Small | | ✓ | ✓ | |
| Exposure Comp./ | | | | | |
| | Exposure Comp. | ±0.0 | | ✓ | ✓ |
| | | Όλα ±0.0 | | ✓ | ✓ |
| Wi-Fi/Bluetooth | — | — | — | — | |
| Picture Mode | Natural | | ✓ | ✓ | |
| WB | WB Auto | | ✓ | ✓ | |
| Kelvin | 5400K (Εάν το [WB] έχει ρυθμιστεί σε [CWB]) | | ✓ | ✓ | |
| Button Function | — | | ✓ | — | |
| A mode | TTL | | ✓ | ✓ | |
| B mode | Off | | ✓ | ✓ | |
| C mode | Off | | ✓ | ✓ | |
| Flash Exposure Comp. | ±0 (όταν έχει ρυθμιστεί σε TTL/Auto) | | ✓ | ✓ | |
| Flash output | 1/1 (όταν έχει ρυθμιστεί στο Manual Mode) | | ✓ | ✓ | |
| Flash Mode | | | ✓ | ✓ | |

| Ρόλος | Προεπιλεγμένος ρόλος | *1 | *2 | *3 |
|-------------------------|----------------------|----|----|----|
| /FP | (Normal) | | ✓ | ✓ |
| optical signal strength | Low | | ✓ | ✓ |
| Channel | Ch1 | | ✓ | ✓ |

*1: Το  υποδεικνύει τους ρόλους που μπορούν να αντιστοιχηθούν στη λειτουργία [ Custom Mode]. / Το  υποδεικνύει τους ρόλους που μπορούν να αντιστοιχηθούν στη λειτουργία [ Custom Mode].

*2: Είναι δυνατή η επαναφορά των προεπιλογών με τη ρύθμιση [**Initialize All Settings**].



*3: Είναι δυνατή η επαναφορά των προεπιλογών με τη ρύθμιση [**Reset Shooting Settings**].

1. Basic Settings/Image Quality













| Ρόλος | Προεπιλεγμένος ρόλος | *1 | *2 | *3 |
|-------|----------------------|----|----|----|
|-------|----------------------|----|----|----|

Custom Mode

| | | | | | |
|----|------------------|--|---|---|---|
| C1 | Recall | — | — | — | — |
| | Assign | Λειτουργία λήψης: P Ποιότητα εικόνας: L F+RAW | — | — | — |
| | Save Settings | Reset | — | ✓ | — |
| | Custom Mode Name | — | — | ✓ | — |
| C2 | Recall | — | — | — | — |
| | Assign | Λειτουργία λήψης: P Ποιότητα εικόνας: L F+RAW | — | — | — |
| | Save Settings | Reset | — | ✓ | — |
| | Custom Mode Name | — | — | ✓ | — |
| C3 | Recall | — | — | — | — |
| | Assign | Λειτουργία λήψης: P Ποιότητα εικόνας: L F+RAW | — | — | — |
| | Save Settings | Reset | — | ✓ | — |
| | Custom Mode Name | — | — | ✓ | — |

| Ρόλος | | Προεπιλεγμένος ρόλος | *1 | *2 | *3 |
|--|------------------|--|---|----|----|
| C4 | Recall | — | — | — | — |
| | Assign | Λειτουργία λήψης: P Ποιότητα εικόνας: L F+RAW | — | — | — |
| | Save Settings | Reset | — | ✓ | — |
| | Custom Mode Name | — | — | ✓ | — |
| C5 | Recall | — | — | — | — |
| | Assign | Λειτουργία λήψης: P Ποιότητα εικόνας: L F+RAW | — | — | — |
| | Save Settings | Reset | — | ✓ | — |
| | Custom Mode Name | — | — | ✓ | — |
|   | | L F |  | ✓ | ✓ |

  Detailed Settings

| | | | | |
|---|---------------------------------------|---|---|---|
|  1 | Αριθ. Pixel: L Συμπύεση: SF |  | ✓ | — |
|  2 | Αριθ. Pixel: L Συμπύεση: F |  | ✓ | — |
|  3 | Αριθ. Pixel: L Συμπύεση: N |  | ✓ | — |
|  4 | Αριθ. Pixel: M1 Συμπύεση: N |  | ✓ | — |
| Image Aspect | 4:3 |  | ✓ | ✓ |
| Image Review | Off |  | ✓ | — |
| Shading Comp. | Off |   | ✓ | ✓ |

2. Picture Mode/WB

| Ρόλος | Προεπιλεγμένος ρόλος | *1 | *2 | *3 | |
|-----------------------|----------------------|----|----|----|---|
| Picture Mode | 3 Natural | | ✓ | ✓ | |
| Picture Mode Settings | Όλα τα στοιχεία: ✓ | | ✓ | — | |
| WB | WB Auto | | ✓ | ✓ | |
| Όλα | | | | | |
| | A-B | 0 | | ✓ | — |
| | G-M | 0 | | ✓ | — |
| Keep Warm Color | On | | ✓ | — | |
| +WB | Off | | ✓ | — | |
| Color Space | sRGB | | ✓ | ✓ | |

3. ISO/Noise Reduction

| Ρόλος | Προεπιλεγμένος ρόλος | *1 | *2 | *3 | |
|---------------------|----------------------|-------|----|----|---|
| ISO-A Upper/Default | | | | | |
| | Upper Limit | 25600 | | ✓ | ✓ |
| | Default | 200 | | ✓ | ✓ |
| ISO-A Lowest S/S | Auto | | ✓ | ✓ | |
| ISO-Auto | P/A/S/M | | ✓ | — | |
| ISO Step | 1/3EV | | ✓ | — | |
| Noise Filter | Standard | | ✓ | ✓ | |
| Low ISO Processing | Drive Priority | | ✓ | ✓ | |

| Ρόλος | Προεπιλεγμένος ρόλος | *1 | *2 | *3 |
|-----------------|----------------------|----|----|----|
| Noise Reduction | Auto | | ✓ | ✓ |

4. Exposure

| Ρόλος | Προεπιλεγμένος ρόλος | *1 | *2 | *3 |
|----------------|----------------------|----|----|----|
| Flicker Scan | Off | | ✓ | ✓ |
| EV Step | 1/3EV | | ✓ | — |
| Exposure Shift | | | | |
| | ±0 | | ✓ | — |
| | ±0 | | ✓ | — |
| | ±0 | | ✓ | — |

5. Metering

| Ρόλος | Προεπιλεγμένος ρόλος | *1 | *2 | *3 |
|----------------------|----------------------|----|----|----|
| Metering | | | ✓ | ✓ |
| Metering during | Auto | | ✓ | ✓ |
| Auto Reset | No | | ✓ | ✓ |
| AEL by half-pressing | S-AF Only | | ✓ | ✓ |
| Metering during | Yes | | ✓ | ✓ |
| Spot Metering | Όλα τα στοιχεία: ✓ | | ✓ | ✓ |

6. Flash

| Ρόλος | Προεπιλεγμένος ρόλος | *1 | *2 | *3 |
|---------|----------------------|----|----|----|
| RC Mode | Off | | ✓ | ✓ |

| Ρόλος | Προεπιλεγμένος ρόλος | *1 | *2 | *3 |
|-------------------------|----------------------|----|----|----|
| X-Sync. | 1/250sec | | ✓ | ✓ |
| Slow Limit | 1/60sec | | ✓ | ✓ |
| + | Off | | ✓ | ✓ |
| Balanced Flash Metering | Off | | ✓ | ✓ |

Flash Mode Settings

| | | | | |
|------------------|---------------|--|---|---|
| Reduce Red-eye | No | | ✓ | ✓ |
| Synchro Settings | First Curtain | | ✓ | ✓ |

7. Drive Mode

| Ρόλος | Προεπιλεγμένος ρόλος | *1 | *2 | *3 |
|-----------------------|--------------------------|----|----|----|
| Drive /☺ | <input type="checkbox"/> | | ✓ | ✓ |
| Anti-Flicker Shooting | Off | | ✓ | ✓ |























Sequential Shooting Settings

| | | | | |
|---------------------|-------|--|---|---|
| | ✓ | | ✓ | — |
| Max fps | 6fps | | ✓ | ✓ |
| Frame Count Limiter | Off | | ✓ | ✓ |
| | ✓ | | ✓ | — |
| Max fps | 20fps | | ✓ | ✓ |
| Frame Count Limiter | Off | | ✓ | ✓ |

| Ρόλος | | Προεπιλεγμένος ρόλος | *1 | *2 | *3 |
|------------|---------------------|----------------------|----|----|----|
| ▼ SH1 | | ✓ | | ✓ | — |
| | Max fps | 120fps | | ✓ | ✓ |
| | Frame Count Limiter | Off | | ✓ | ✓ |
| ▼ SH2 | | ✓ | | ✓ | — |
| | Max fps | 50fps | | ✓ | ✓ |
| | Frame Count Limiter | Off | | ✓ | ✓ |
| ProCap | | ✓ | | ✓ | — |
| | Max fps | 20fps | | ✓ | ✓ |
| | Pre-shutter Frames | 10 | | ✓ | ✓ |
| | Frame Count Limiter | 50 | | ✓ | ✓ |
| ProCap SH1 | | ✓ | | ✓ | — |
| | Max fps | 120fps | | ✓ | ✓ |
| | Pre-shutter Frames | 48 | | ✓ | ✓ |
| | Frame Count Limiter | 70 | | ✓ | ✓ |
| ProCap SH2 | | ✓ | | ✓ | — |
| | Max fps | 50fps | | ✓ | ✓ |
| | Pre-shutter Frames | 20 | | ✓ | ✓ |
| | Frame Count Limiter | 50 | | ✓ | ✓ |

| Ρόλος | Προεπιλεγμένος ρόλος | *1 | *2 | *3 |
|-------|----------------------|----|----|----|
|-------|----------------------|----|----|----|

Self-timer Settings

| | | | | |
|---|------------------------------------|---|---|---|
|  12 | ✓ |  | ✓ | — |
|  12 | <input type="checkbox"/> (χωρίς ✓) |  | ✓ | — |
|  2 | ✓ |  | ✓ | — |
|  2 | ✓ |  | ✓ | — |
|  C | ✓ |  | ✓ | — |
| Number of Frames | 3f |  | ✓ | ✓ |
|  Timer | 1sec |  | ✓ | ✓ |
| Interval Length | 0.5sec |  | ✓ | ✓ |
| Every Frame AF | Off |  | ✓ | ✓ |
|  C | <input type="checkbox"/> (χωρίς ✓) |  | ✓ | — |
| Number of Frames | 3f |  | ✓ | ✓ |
|  Timer | 1sec |  | ✓ | ✓ |
| Interval Length | 0.5sec |  | ✓ | ✓ |
| Every Frame AF | Off |  | ✓ | ✓ |

Anti-Shock [♦] Settings

| | | | | |
|----------------|------|---|---|---|
| Anti-Shock [♦] | Off |  | ✓ | ✓ |
| Waiting Time | 0sec |  | ✓ | — |





| Ρόλος | Προεπιλεγμένος ρόλος | *1 | *2 | *3 |
|-------|----------------------|----|----|----|
|-------|----------------------|----|----|----|

Silent [🔇] Settings

| | | | | |
|-----------------|-----------|--|---|---|
| Waiting Time | 0sec | | ✓ | — |
| Noise Reduction | Off | | ✓ | — |
| | Not Allow | | ✓ | — |
| AF Illuminator | Not Allow | | ✓ | — |
| Flash Mode | Not Allow | | ✓ | — |

8. Image Stabilizer

















| Ρόλος | Προεπιλεγμένος ρόλος | *1 | *2 | *3 |
|--------------------|----------------------|----|----|----|
| Image Stabilizer | S-IS Auto | | ✓ | ✓ |
| Image Stabilizer | Fps Priority | | ✓ | ✓ |
| Image Stabilizer | On | — | ✓ | ✓ |
| Handheld Assist | Off | | ✓ | ✓ |
| Lens I.S. Priority | Off | | ✓ | ✓ |

*1: Το  υποδεικνύει τους ρόλους που μπορούν να αντιστοιχηθούν στη λειτουργία [ **Custom Mode**]. / Το  υποδεικνύει τους ρόλους που μπορούν να αντιστοιχηθούν στη λειτουργία [ **Custom Mode**].

*2: Είναι δυνατή η επαναφορά των προεπιλογών με τη ρύθμιση [**Initialize All Settings**].

*3: Είναι δυνατή η επαναφορά των προεπιλογών με τη ρύθμιση [**Reset Shooting Settings**].

1. Computational Modes

| Ρόλος | Προεπιλεγμένος ρόλος | *1 | *2 | *3 |
|---|---|---|----|----|
| High Res Shot | | | | |
| High Res Shot | Off |  | ✓ | ✓ |
|  F+RAW |  |  | ✓ | ✓ |
|  RAW Recording Bit | 12bit |  | ✓ | — |
| Waiting Time | 0sec |  | ✓ | — |
|  Charge Time | 0sec |  | ✓ | — |
| Live ND Shooting | | | | |
| Live ND Shooting | Off |  | ✓ | ✓ |
| ND Number | ND8(3EV) |  | ✓ | — |
| LV Simulation | On |  | ✓ | — |
| Live GND Shooting | | | | |
| Live GND Shooting | Off |  | ✓ | ✓ |
| GND Number | GND8(3EV) |  | ✓ | — |
| Filter Type | Soft |  | ✓ | — |
| Filter Auto Rotate | On |  | ✓ | — |

| Ρόλος | Προεπιλεγμένος ρόλος | *1 | *2 | *3 |
|------------------------|----------------------|----|----|----|
| Focus Stacking | | | | |
| Focus Stacking | Off | | ✓ | ✓ |
| Set number of shots | 8 | | ✓ | — |
| Set focus differential | 5 | | ✓ | — |
| Charge Time | 0sec | | ✓ | — |
| HDR | Off | | ✓ | ✓ |

Multiple Exposure

| | | | | |
|-------------------|-----|---|---|---|
| Multiple Exposure | Off | — | ✓ | ✓ |
| Auto Gain | Off | — | ✓ | — |
| Overlay | Off | — | ✓ | — |

2. Other Shooting Functions

| Ρόλος | Προεπιλεγμένος ρόλος | *1 | *2 | *3 |
|------------------------|----------------------|----|----|----|
| Digital Tele-converter | Off | | ✓ | ✓ |

| Ρόλος | Προεπιλεγμένος ρόλος | *1 | *2 | *3 |
|----------------------|----------------------|----|----|----|
| Interval Shooting | | | | |
| Interval Shooting | Off | — | ✓ | ✓ |
| Number of Frames | 100 | | ✓ | — |
| Start Waiting Time | 00:00:01 | | ✓ | — |
| Interval Length | 00:00:01 | | ✓ | — |
| Interval Mode | Time Priority | | ✓ | — |
| Exposure Smoothing | On | | ✓ | — |
| Time Lapse Movie | Off | | ✓ | — |
| Movie Settings | | | | |
| Movie Resolution | 4K | | ✓ | — |
| Frame Rate | 10fps | | ✓ | — |
| Keystone Comp. | Off | | ✓ | — |
| Fisheye Compensation | | | | |
| Fisheye Compensation | Off | | ✓ | ✓ |
| Angle | 1 | | ✓ | — |
| /Correction | Off | | ✓ | — |

| Ρόλος | Προεπιλεγμένος ρόλος | *1 | *2 | *3 |
|-------|----------------------|----|----|----|
|-------|----------------------|----|----|----|

BULB/TIME/COMP Settings

| | | | | |
|----------------------|--------|--|---|---|
| Bulb/Time Focusing | On | | ✓ | ✓ |
| Bulb/Time Timer | 8min | | ✓ | ✓ |
| Live Composite Timer | 3h | | ✓ | ✓ |
| Bulb/Time Monitor | -7 | | ✓ | — |
| Live Bulb | Off | | ✓ | — |
| Live Time | 0.5sec | | ✓ | — |
| Composite Settings | 1/2sec | | ✓ | ✓ |

3. Bracketing

| Ρόλος | Προεπιλεγμένος ρόλος | *1 | *2 | *3 |
|-------|----------------------|----|----|----|
|-------|----------------------|----|----|----|

| | | | | |
|--------|-----|--|---|---|
| AE BKT | Off | | ✓ | ✓ |
|--------|-----|--|---|---|

WB BKT

| | | | | |
|-----|-----|--|---|---|
| A-B | Off | | ✓ | ✓ |
| G-M | Off | | ✓ | ✓ |

| | | | | |
|--------|-----|--|---|---|
| FL BKT | Off | | ✓ | ✓ |
|--------|-----|--|---|---|





| | | | | |
|---------|-----|--|---|---|
| ISO BKT | Off | | ✓ | ✓ |
|---------|-----|--|---|---|

ART BKT





| | | | | |
|-----------------|--|--|---|---|
| ART BKT | Off | | ✓ | ✓ |
| ART BKT Setting | ART only: ✓ (ART με πολλαπλούς τύπους; μόνο ο τύπος 1 είναι επιλεγμένος ✓.) | | ✓ | — |

| Ρόλος | Προεπιλεγμένος ρόλος | *1 | *2 | *3 |
|-------|----------------------|----|----|----|
|-------|----------------------|----|----|----|

Focus BKT

| | | | | |
|---|------|---|---|---|
| Focus BKT | Off |  | ✓ | ✓ |
| Set number of shots | 99 |  | ✓ | — |
| Set focus differential | 5 |  | ✓ | — |
|  Charge Time | 0sec |  | ✓ | — |







AF Καρτέλα

*1: Το  υποδεικνύει τους ρόλους που μπορούν να αντιστοιχηθούν στη λειτουργία [ **Custom Mode**]. / Το  υποδεικνύει τους ρόλους που μπορούν να αντιστοιχηθούν στη λειτουργία [ **Custom Mode**].



*2: Είναι δυνατή η επαναφορά των προεπιλογών με τη ρύθμιση [**Initialize All Settings**].

*3: Είναι δυνατή η επαναφορά των προεπιλογών με τη ρύθμιση [**Reset Shooting Settings**].



1. AF

| Ρόλος | Προεπιλεγμένος ρόλος | *1 | *2 | *3 |
|--|----------------------|---|----|----|
|  AF Mode | S-AF |  /  | ✓ | ✓ |
|  AF+MF | Off |  /  | ✓ | ✓ |

Starry Sky AF Setting

| | | | | |
|------------------|-------------------------|---|---|---|
| AF Priority | Speed |  | ✓ | ✓ |
| AF Operation | AF-ON Start/Stop |  | ✓ | ✓ |
| Release Priority | Off |  | ✓ | ✓ |

























AF by half-pressing

| | | | | |
|-------------------------|-----|---|---|---|
| S-AF | Yes |  | ✓ | ✓ |
| C-AF/C-AF+TR | Yes |  | ✓ | ✓ |
| AF-ON in MF mode | No |  /  | ✓ | ✓ |





Release Priority

| | | | | |
|--------------|-----|---|---|---|
| S-AF | Off |  | ✓ | ✓ |
| C-AF/C-AF+TR | On |  | ✓ | ✓ |



2. AF

| Ρόλος | Προεπιλεγμένος ρόλος | *1 | *2 | *3 |
|---|--|---|----|----|
| Subject Detection | Off |  /  | ✓ | ✓ |
|  C-AF Setting | | | | |
|   C-AF Area | All |  | ✓ | — |
|   C-AF Area | All |  /  | ✓ | — |
|  C-AF when  | Yes |  /  | ✓ | — |
|   AF Button | | | | |
|  |  Priority |  | ✓ | ✓ |
|  |  Priority |  | ✓ | ✓ |
| Eye Detection Frame | On |  /  | ✓ | — |

3. AF

| Ρόλος | Προεπιλεγμένος ρόλος | *1 | *2 | *3 |
|-----------------|----------------------|---|----|----|
| AF Illuminator | On |  /  | ✓ | ✓ |
| AF Area Pointer | On1 |  /  | ✓ | — |

4. AF







| Ρόλος | Προεπιλεγμένος ρόλος | *1 | *2 | *3 |
|---|----------------------|---|----|----|
|  C-AF Sensitivity | ±0 |  | ✓ | ✓ |

| Ρόλος | Προεπιλεγμένος ρόλος | *1 | *2 | *3 |
|-------|----------------------|----|----|----|
|-------|----------------------|----|----|----|

C-AF Center Priority

| | | | | |
|---|------------------------------------|---|---|---|
|  Cross | ✓ |  | ✓ | ✓ |
|  Mid | ✓ |  | ✓ | ✓ |
|  Large | ✓ |  | ✓ | ✓ |
|  C1 | <input type="checkbox"/> (χωρίς ✓) |  | ✓ | ✓ |
|  C2 | <input type="checkbox"/> (χωρίς ✓) |  | ✓ | ✓ |
|  C3 | <input type="checkbox"/> (χωρίς ✓) |  | ✓ | ✓ |
|  C4 | <input type="checkbox"/> (χωρίς ✓) |  | ✓ | ✓ |









AF Limiter

| | | | | |
|---|---------------|---|---|---|
| AF Limiter | Off |  | ✓ | ✓ |
| Distance for On1 | 5.0 - 999.9m |  | ✓ | — |
| Distance for On2 | 10.0 - 999.9m |  | ✓ | — |
| Distance for On3 | 50.0 - 999.9m |  | ✓ | — |
| Release Priority | On |  | ✓ | — |
|  AF Scanner | On |  | ✓ | ✓ |

AF Focus Adjustment

| | | | | |
|---------------------|-----|---|---|---|
| AF Focus Adjustment | Off |  | ✓ | — |
| Fine-tuning Value | ±0 | — | ✓ | — |

5. Movie AF

| Ρόλος | Προεπιλεγμένος ρόλος | *1 | *2 | *3 |
|---|----------------------|---|----|----|
|  AF Mode | C-AF |   | ✓ | ✓ |
|  C-AF Speed | ±0 |   | ✓ | ✓ |
|  C-AF Sensitivity | ±0 |   | ✓ | ✓ |



6. AF Target Settings & Operations

| Ρόλος | Προεπιλεγμένος ρόλος | *1 | *2 | *3 |
|-------|----------------------|----|----|----|
|-------|----------------------|----|----|----|

AF Target Mode Settings

| | | | | |
|---|------------------------------------|---|---|---|
|  All | ✓ |  | ✓ | — |
| [·] Single | ✓ |  | ✓ | — |
| [#] Cross | ✓ |  | ✓ | — |
| [■] Mid | ✓ |  | ✓ | — |
| [■■] Large | ✓ |  | ✓ | — |
| [■■■] C1 | <input type="checkbox"/> (χωρίς ✓) |  | ✓ | — |
| [■■■■] C2 | <input type="checkbox"/> (χωρίς ✓) |  | ✓ | — |
| [■■■■■] C3 | <input type="checkbox"/> (χωρίς ✓) |  | ✓ | — |
| [■■■■■■] C4 | <input type="checkbox"/> (χωρίς ✓) |  | ✓ | — |





Orientation Linked





| | | | | |
|-----------------|------------------------------------|---|---|---|
| AF Target Mode | <input type="checkbox"/> (χωρίς ✓) |  | ✓ | — |
| AF Target Point | <input type="checkbox"/> (χωρίς ✓) |  | ✓ | — |

| Ρόλος | Προεπιλεγμένος ρόλος | *1 | *2 | *3 |
|------------------------|----------------------|----|----|----|
| Set Home | | | | |
| AF Target Mode | ✓ (All) | | ✓ | — |
| AF Target Point | ✓ | | ✓ | — |
| Select Screen Settings | | | | |
| dial | Mode | | ✓ | — |
| button | Pos | | ✓ | — |
| Loop Settings | | | | |
| Loop Selection | Off | | ✓ | — |
| Μέσω του All | No | | ✓ | — |
| AF Targeting Pad | Off | | ✓ | — |

7. MF

| Ρόλος | Προεπιλεγμένος ρόλος | *1 | *2 | *3 |
|-----------------------|----------------------|----|----|----|
| MF Assist | | | | |
| Magnify | Off | | ✓ | — |
| Peaking | Off | | ✓ | — |
| Focus Indicator | Off | | ✓ | — |
| Peaking Settings | | | | |
| Peaking Color | Red | | ✓ | — |
| Highlight Intensity | Normal | | ✓ | — |
| Image Brightness Adj. | Off | | ✓ | — |

| Ρόλος | Προεπιλεγμένος ρόλος | *1 | *2 | *3 |
|--------------------|---|---|----|----|
| Preset MF distance | 999,9m |  | ✓ | — |
| MF Clutch | Operative |  | ✓ | ✓ |
| Focus Ring |  |  | ✓ | — |
| Reset Lens | Off |  | ✓ | — |

*1: Το  υποδεικνύει τους ρόλους που μπορούν να αντιστοιχηθούν στη λειτουργία [ Custom Mode]. / Το  υποδεικνύει τους ρόλους που μπορούν να αντιστοιχηθούν στη λειτουργία [ Custom Mode].





*2: Είναι δυνατή η επαναφορά των προεπιλογών με τη ρύθμιση [**Initialize All Settings**].

















*3: Είναι δυνατή η επαναφορά των προεπιλογών με τη ρύθμιση [**Reset Shooting Settings**].

1. Basic Settings/Image Quality

| Ρόλος | Προεπιλεγμένος ρόλος | *1 | *2 | *3 |
|-------|----------------------|----|----|----|
|-------|----------------------|----|----|----|

Custom Mode

| | | | | | |
|----|------------------|---|---|---|---|
| C1 | Recall | — | — | — | — |
| | Assign | Shooting Mode: P  Ποιότητα video: 4K 24p L-8 S&Q Ποιότητα video: 4K 24p/50 L-8  Λειτ. Εικόνας: OM-Cinema1 | — | — | — |
| | Save Settings | Reset | — | ✓ | — |
| | Custom Mode Name | OM-Cinema1 | — | ✓ | — |
| C2 | Recall | — | — | — | — |
| | Assign | Λειτουργία λήψης: P  Ποιότητα video: 4K 24p L-8 S&Q Ποιότητα video: 4K 24p/50 L-8  Λειτ. Εικόνας: OM-Cinema2 | — | — | — |
| | Save Settings | Reset | — | ✓ | — |
| | Custom Mode Name | OM-Cinema2 | — | ✓ | — |

| Ρόλος | | Προεπιλεγμένος ρόλος | *1 | *2 | *3 |
|--|------------------|---|---|----|----|
| C3 | Recall | — | — | — | — |
| | Assign | Λειτουργία λήψης: P | — | — | — |
| | Save Settings | Reset | — | ✓ | — |
| | Custom Mode Name | — | — | ✓ | — |
| C4 | Recall | — | — | — | — |
| | Assign | Λειτουργία λήψης: P | — | — | — |
| | Save Settings | Reset | — | ✓ | — |
| | Custom Mode Name | — | — | ✓ | — |
| C5 | Recall | — | — | — | — |
| | Assign | Λειτουργία λήψης: P | — | — | — |
| | Save Settings | Reset | — | ✓ | — |
| | Custom Mode Name | — | — | ✓ | — |
|  /  Separate Settings | | ✓ for Aperture Value, Shutter Speed, ISO, AF Mode |  /  | ✓ | — |
|  Video Codec | | H.264 |  /  | ✓ | ✓ |
|   | | 4K 30p L-8 |  /  | ✓ | ✓ |
| S&Q  | | 4K 30p/60 L-8 |  | ✓ | ✓ |
|  Flicker Scan | | Off |  | ✓ | ✓ |
|  Digital Tele-converter | | Off |  | ✓ | ✓ |

2. Picture Mode/WB

| Ρόλος | Προεπιλεγμένος ρόλος | *1 | *2 | *3 |
|-----------------|----------------------|----|----|----|
| Picture Mode | Ίδια με τη | | ✓ | ✓ |
| View Assist | Off | | ✓ | — |
| WB | WB Auto | | ✓ | ✓ |
| All | | | | |
| | A-B | 0 | ✓ | — |
| | G-M | 0 | ✓ | — |
| Keep Warm Color | On | | ✓ | — |

3. ISO/Noise Reduction

| Ρόλος | Προεπιλεγμένος ρόλος | *1 | *2 | *3 |
|----------------------|----------------------|-------|----|----|
| MISO-A Upper/Default | | | | |
| | Upper Limit | 12800 | ✓ | ✓ |
| | Default | 200 | ✓ | ✓ |
| MISO-Auto | On | | ✓ | — |
| Noise Filter | Standard | | ✓ | ✓ |













4. Image Stabilizer

| Ρόλος | Προεπιλεγμένος ρόλος | *1 | *2 | *3 |
|------------------|----------------------|----|----|----|
| Image Stabilizer | M-IS1 | | ✓ | ✓ |
| IS Level | ±0 | | ✓ | ✓ |

5. Sound Recording/Connection

| Ρόλος | Προεπιλεγμένος ρόλος | *1 | *2 | *3 |
|-------|----------------------|----|----|----|
|-------|----------------------|----|----|----|



Sound Recording Settings

| | | | | | |
|--|--|-------------|---|---|---|
| Recording Volume | | | | | |
| | Built-In  | ±0 |  | ✓ | ✓ |
| | MIC  | ±0 |  | ✓ | ✓ |
|  Volume Limiter | | On |  | ✓ | — |
| Wind Noise Reduction | | Off |  | ✓ | — |
| Recording Rate | | 48kHz/16bit |  | ✓ | — |
|  Plug-in Power | | On |  | ✓ | — |
| Camera Rec. Volume | | Operative |  | ✓ | — |
| Headphone Volume | | 8 |  | ✓ | — |









Time Code Settings





| | | | | | |
|----------------|--|------------|---|---|---|
| Time Code Mode | | Drop Frame | — | ✓ | — |
| Count Up | | Rec Run | — | ✓ | — |
| Starting Time | | — | — | ✓ | — |

HDMI Output

| | | | | | |
|-------------|--|---------|---|---|---|
| Output Mode | | Monitor |  | ✓ | — |
| REC Bit | | Off |  | ✓ | — |
| Time Code | | On |  | ✓ | — |

6. Shooting Assist

| Ρόλος | Προεπιλεγμένος ρόλος | *1 | *2 | *3 |
|--|----------------------|---|----|----|
| Center Marker | Off |  | ✓ | — |
| Zebra Pattern Settings | | | | |
| Zebra Pattern Settings | Off |  | ✓ | — |
|  Level 1 | 80 |  | ✓ | — |
|  Level 2 | Off |  | ✓ | — |
| Red Frame during  REC | On |  | ✓ | — |
| Recording Lamp | Low |  | ✓ | — |

*1: Το  υποδεικνύει τους ρόλους που μπορούν να αντιστοιχηθούν στη λειτουργία [ Custom Mode]. / Το  υποδεικνύει τους ρόλους που μπορούν να αντιστοιχηθούν στη λειτουργία [ Custom Mode].











*2: Είναι δυνατή η επαναφορά των προεπιλογών με τη ρύθμιση [**Initialize All Settings**].

*3: Είναι δυνατή η επαναφορά των προεπιλογών με τη ρύθμιση [**Reset Shooting Settings**].

1. File





| Ρόλος | Προεπιλεγμένος ρόλος | *1 | *2 | *3 |
|--|----------------------|----|----|----|
|  | — | — | — | — |
| Reset All Images | — | — | — | — |
| Erase All | — | — | ✓ | — |





2. Operations

| Ρόλος | Προεπιλεγμένος ρόλος | *1 | *2 | *3 |
|---|---|----|----|----|
|  Λειτουργία  | <input checked="" type="checkbox"/> | — | ✓ | — |
|  Λειτουργία επιλογή |      | — | ✓ | — |
|   Προεπιλεγμένες ρυθμίσεις | Recently | — | ✓ | — |
| Quick Erase | Off | — | ✓ | — |
| RAW+JPEG Erase | RAW+JPEG | — | ✓ | — |
| RAW+JPEG  | JPEG | — | ✓ | — |

3. Displays

| Ρόλος | Προεπιλεγμένος ρόλος | *1 | *2 | *3 |
|--|----------------------|----|----|----|
|  | On | — | ✓ | — |

| Ρόλος | Προεπιλεγμένος ρόλος | *1 | *2 | *3 |
|--|---|----|----|----|
|  Ρυθμίσεις πληροφοριών | Όλα τα στοιχεία: ✓ | — | ✓ | — |
|   Ρυθμίσεις πληροφοριών | Όλα τα στοιχεία: ✓ | — | ✓ | — |
|  Ρυθμίσεις | [ 25] και [Calendar]: ✓ | — | ✓ | — |
| Rating Settings | Όλα τα στοιχεία: ✓ | — | ✓ | — |

*1: Το  υποδεικνύει τους ρόλους που μπορούν να αντιστοιχηθούν στη λειτουργία [ **Custom Mode**]. / Το  υποδεικνύει τους ρόλους που μπορούν να αντιστοιχηθούν στη λειτουργία [ **Custom Mode**].

*2: Είναι δυνατή η επαναφορά των προεπιλογών με τη ρύθμιση [**Initialize All Settings**].





















*3: Είναι δυνατή η επαναφορά των προεπιλογών με τη ρύθμιση [**Reset Shooting Settings**].

1. Λειτουργίες







| Ρόλος | Προεπιλεγμένος ρόλος | *1 | *2 | *3 |
|-------|----------------------|----|----|----|
|-------|----------------------|----|----|----|

Button Settings

Button Function

| | | | | |
|---|---|---|---|---|
| Fn | Exposure Comp. |  | ✓ | — |
|  |  REC |  | ✓ | — |
|  |  View Selection |  | ✓ | — |
|  | Computational Modes |  | ✓ | — |
|  | AF-ON |  | ✓ | — |
|  |  (επιλογή στόχου AF) |  | ✓ | — |
|  | Off |  | ✓ | — |
|  | Off |  | ✓ | — |
|  | AF Stop |  | ✓ | — |

Button Function

| | | | | |
|---|--|---|---|---|
| Fn | Exposure Comp. |  | ✓ | — |
|  |  REC |  | ✓ | — |
|  |  View Selection |  | ✓ | — |



| Ρόλος | Προεπιλεγμένος ρόλος | *1 | *2 | *3 |
|------------------|------------------------|----|----|----|
| | AEL | | ✓ | — |
| | AF-ON | | ✓ | — |
| | [] (επιλογή στόχου AF) | | ✓ | — |
| | Off | | ✓ | — |
| | Off | | ✓ | — |
| | AF Stop | | ✓ | — |
| Shutter Function | Off | | ✓ | — |

Dial Settings





Dial Function

| | | | | | |
|---|----------|--------------------------------------|--|---|---|
| P | Μοχλός 1 | : Exposure Comp. : Ps | | ✓ | — |
| | Μοχλός 2 | : ISO : WB | | ✓ | — |
| A | Μοχλός 1 | : Exposure Comp. : Aperture Value | | ✓ | — |
| | Μοχλός 2 | : ISO : WB | | ✓ | — |
| S | Μοχλός 1 | : Exposure Comp. : Shutter Speed | | ✓ | — |
| | Μοχλός 2 | : ISO : WB | | ✓ | — |



| Ρόλος | | Προεπιλεγμένος ρόλος | *1 | *2 | *3 |
|------------------|----------|--------------------------------------|----|----|----|
| M/B | Μοχλός 1 | : Aperture Value : Shutter Speed | | ✓ | — |
| | Μοχλός 2 | : Exposure Comp. : ISO | | ✓ | — |
| Dial Function | | | | | |
| P | Μοχλός 1 | : Exposure Comp. : Exposure Comp. | | ✓ | — |
| | Μοχλός 2 | : VOL : VOL | | ✓ | — |
| A | Μοχλός 1 | : Exposure Comp. : Aperture Value | | ✓ | — |
| | Μοχλός 2 | : VOL : VOL | | ✓ | — |
| S | Μοχλός 1 | : Exposure Comp. : Shutter Speed | | ✓ | — |
| | Μοχλός 2 | : VOL : VOL | | ✓ | — |
| M | Μοχλός 1 | : Aperture Value : Shutter Speed | | ✓ | — |
| | Μοχλός 2 | : VOL : ISO | | ✓ | — |
| Loop in Menu Tab | | No | — | ✓ | — |
| Dial Direction | | | | | |
| | Exposure | Dial 1 | / | ✓ | — |
| | Ps | Dial 1 | / | ✓ | — |

| Ρόλος | Προεπιλεγμένος ρόλος | *1 | *2 | *3 |
|---|----------------------|----|----|----|
| Fn Lever Settings | | | | |
|  Fn Lever Function | mode2 | — | ✓ | — |
|  Fn Lever Function | mode2 | — | ✓ | — |
| Fn Lever/Power Lever | Fn | — | ✓ | — |

Electronic Zoom Settings

| | | | | |
|--|--------|---|---|---|
|  Elec. Zoom Speed | Normal |  | ✓ | — |
|  Elec. Zoom Speed | Normal |  | ✓ | — |



2. Operations















| Ρόλος | Προεπιλεγμένος ρόλος | *1 | *2 | *3 |
|---|----------------------|---|----|----|
| LV Close Up Mode | mode2 |  | ✓ | — |
|  Lock | Off |  | ✓ | — |
| Priority Set | No | — | ✓ | — |

Menu Cursor Settings







| | | | | |
|-----------------------------|----------|---|---|---|
| Page Cursor Position | Reset | — | ✓ | — |
| Menu Start Position | Recently | — | ✓ | — |
| Shortcut to B Mode Settings | On |  | ✓ | — |

Press-and-hold Time















| | | | | |
|--|--------|---|---|---|
| End LV  | 0.7sec | — | ✓ | — |
| Reset LV  Frame | 0.7sec | — | ✓ | — |
| Reset  | 0.7sec | — | ✓ | — |

| Ρόλος | Προεπιλεγμένος ρόλος | *1 | *2 | *3 |
|--|----------------------|----|----|----|
| Reset  | 0.7sec | — | ✓ | — |
| Reset  | 0.7sec | — | ✓ | — |
| Reset  | 0.7sec | — | ✓ | — |
| Reset  | 0.7sec | — | ✓ | — |
| Reset  | 0.7sec | — | ✓ | — |
| Reset  | 0.7sec | — | ✓ | — |
| Reset  | 0.7sec | — | ✓ | — |
| Reset  | 0.7sec | — | ✓ | — |
| Reset  | 0.7sec | — | ✓ | — |
| Call EVF Auto Switch | 0.7sec | — | ✓ | — |
| End  | 0.7sec | — | ✓ | — |
| Reset  | 0.7sec | — | ✓ | — |
| Switch  Lock | 0.7sec | — | ✓ | — |
| End Flicker Scan | 0.7sec | — | ✓ | — |
| Call WB BKT Setting | 0.7sec | — | ✓ | — |
| Call ART BKT Setting | 0.7sec | — | ✓ | — |
| Call Focus BKT Setting | 0.7sec | — | ✓ | — |
| Call  Setting | 0.7sec | — | ✓ | — |
| End GND | 1.0sec | — | ✓ | — |
| Reset GND | 0.7sec | — | ✓ | — |
| Call  Setting | 1.0sec | — | ✓ | — |

3. Live View

| Ρόλος | Προεπιλεγμένος ρόλος | *1 | *2 | *3 |
|---|----------------------|---|----|----|
|  LV Mode | Standard |  | ✓ | — |
|  Night Vision | Off |  | ✓ | — |
| Frame Rate | Normal |  | ✓ | — |
| Art LV Mode | mode1 |  | ✓ | — |
| Anti-Flicker LV | Off |  | ✓ | — |
| Selfie Assist | On | — | ✓ | — |





4. Information

| Ρόλος | Προεπιλεγμένος ρόλος | *1 | *2 | *3 |
|--|---|---|----|----|
| EVF Style |  Style 3 | — | ✓ | — |
|  Info Settings | [Image Only], [Information 1] and [Information 2]: ✓ |  | ✓ | — |
| Info by half-pressing  | On2 |  | ✓ | — |
|   Info Settings | [Image Only], [Information 1] and [Information 2]: ✓ |  | ✓ | — |
|   Level Gauge | On |  | ✓ | — |
|  Info Settings | [Image Only], [Information 1]: ✓ |   | ✓ | — |







5. Grid/Other Displays

| Ρόλος | Προεπιλεγμένος ρόλος | *1 | *2 | *3 |
|-------|----------------------|----|----|----|
|-------|----------------------|----|----|----|

Grid Settings















| | | | | |
|-------------------|----------------------------|---|---|---|
| Display Color | Preset 1 |  | ✓ | — |
| Displayed Grid | Off |  | ✓ | — |
| Color of Preset 1 | R/G/B: 38 α: 75% |  | ✓ | — |
| Color of Preset 2 | R: 180 G/B: 0 α: 75% |  | ✓ | — |

Grid Settings



| | | | | |
|---|----------------------------|--|---|---|
| Αποκλειστικά για το  | Off |  | ✓ | — |
| Display Color | Preset 1 |  | ✓ | — |
| Displayed Grid | Off |  | ✓ | — |
| Color of Preset 1 | R/G/B: 38 α: 75% |  | ✓ | — |
| Color of Preset 2 | R: 180 G/B: 0 α: 75% |  | ✓ | — |





| Ρόλος | Προεπιλεγμένος ρόλος | *1 | *2 | *3 |
|-------|----------------------|----|----|----|
|-------|----------------------|----|----|----|

Grid Settings

| | | | | |
|--|----------------------------------|---|---|---|
| Exclusive for  | Off |  /  | ✓ | — |
| Display Color | Preset 1 |  /  | ✓ | — |
| Displayed Grid | Off |  /  | ✓ | — |
| Color of Preset 1 | R/G/B: 38 α: 75% |  /  | ✓ | — |
| Color of Preset 2 | R: 180 G/B: 0 α: 75% |  /  | ✓ | — |
|  Button Settings | Όλα τα στοιχεία: ✓ |  | ✓ | — |
| Multi Function Settings | Όλα τα στοιχεία εκτός του ISO: ✓ |  /  | ✓ | — |

Histogram Settings

| | | | | |
|-----------|-----|---|---|---|
| Highlight | 255 |  /  | ✓ | — |
| Shadow | 0 |  /  | ✓ | — |

*1: Το  υποδεικνύει τους ρόλους που μπορούν να αντιστοιχηθούν στη λειτουργία [ Custom Mode]. / Το  υποδεικνύει τους ρόλους που μπορούν να αντιστοιχηθούν στη λειτουργία [ Custom Mode].



*2: Είναι δυνατή η επαναφορά των προεπιλογών με τη ρύθμιση [**Initialize All Settings**].

*3: Είναι δυνατή η επαναφορά των προεπιλογών με τη ρύθμιση [**Reset Shooting Settings**].











1. Card/Folder/File

| Ρόλος | Προεπιλεγμένος ρόλος | *1 | *2 | *3 | |
|--------------------|----------------------|------------|----|----|---|
| Card Formatting | — | — | — | — | |
| Assign Save Folder | Do not assign | — | ✓ | — | |
| File Name | Reset | — | ✓ | — | |
| Edit Filename | | | | | |
| | sRGB | <u>MDD</u> | — | ✓ | — |
| | Adobe RGB | <u>MDD</u> | — | ✓ | — |

2. Information Record

| Ρόλος | Προεπιλεγμένος ρόλος | *1 | *2 | *3 | |
|--------------------|----------------------|---|---|----|---|
| Lens Info Settings | Off | — | ✓ | — | |
| dpi Settings | 350dpi |  | ✓ | — | |
| Copyright Info. | | | | | |
| | Copyright Info. | Off |  | ✓ | — |
| | Artist Name | — | — | — | |
| | Copyright Name | — | — | — | |



3. Monitor/Sound/Connection

| Ρόλος | Προεπιλεγμένος ρόλος | *1 | *2 | *3 |
|--|----------------------|---|----|----|
| Touchscreen Settings | On | — | ✓ | — |
| Monitor Adjust | | | | |
|  (Φωτεινότητα) | ±0 |  / | ✓ | — |
|  (Θερμοκρασία χρώματος) | A0, G0 |  / | ✓ | — |
| EVF Adjust | | | | |
|  (Φωτεινότητα) | Auto |  / | ✓ | — |
|  (Θερμοκρασία χρώματος) | A0, G0 |  / | ✓ | — |
| Eye Sensor Settings | | | | |
| EVF Auto Switch | On | — | ✓ | — |
| Behavior when switched | Maintain Screen | — | ✓ | — |
| When Monitor is Opened | Inoperative | — | ✓ | — |
|  | On |  / | ✓ | — |
| HDMI Settings | | | | |
| Output Size | 4K | — | ✓ | — |
| Output Frame Rate | 60p Priority | — | — | — |
| USB Settings | | | | |
| USB Mode | Select | — | ✓ | — |
| Power Supply from USB | Ναι | — | ✓ | — |









4. Wi-Fi/Bluetooth

| Ρόλος | Προεπιλεγμένος ρόλος | *1 | *2 | *3 |
|--------------------------|----------------------|----|----|----|
| Airplane Mode | Off | — | ✓ | — |
| Bluetooth | Off | — | ✓ | — |
| Wireless Shutter Setting | — | — | — | — |
| Σύνδεση συσκευής | — | — | — | — |



Ρυθμίσεις

| | | | | |
|--|-----------|---|---|---|
| Power-off Standby | Off | — | ✓ | — |
|  Ασφάλεια σύνδεσης | WPA2/WPA3 | — | — | — |
|  Κωδικός πρόσβασης σύνδεσης | — | — | — | — |
| Επαναφορά ρυθμίσεων  | — | — | — | — |

5. Battery/Sleep

| Ρόλος | Προεπιλεγμένος ρόλος | *1 | *2 | *3 |
|--|----------------------|---|----|----|
|  Κατάσταση μπαταρίας | — | — | — | — |
|   Display Pattern | min | — | ✓ | — |
| Backlit LCD | Hold |   | ✓ | — |
| Sleep | 1min |   | ✓ | — |
| Auto Power Off | 4h |   | ✓ | — |

Quick Sleep Mode

| | | | | |
|------------------|--------|---|---|---|
| Quick Sleep Mode | Off |   | ✓ | — |
| Backlit LCD | 8sec |   | ✓ | — |
| Sleep | 10 sec |   | ✓ | — |



6. Reset/Clock/Language/Others

| Ρόλος | Προεπιλεγμένος ρόλος | *1 | *2 | *3 |
|--|----------------------|----|----|----|
| Reset/Initialize Settings | | | | |
| Reset Shooting Settings | — | — | — | — |
| Initialize All Settings | — | — | — | — |
| ⌚ Ρυθμίσεις | | | | |
| ⌚ | — | — | — | — |
| Time Zone | — | — | — | — |
|  | — | — | — | — |
| Level Adjust | — | — | ✓ | — |
| Pixel Mapping | — | — | — | — |
| Firmware Version | — | — | — | — |
| Certification | — | — | — | — |

Χωρητικότητα κάρτας μνήμης

Χωρητικότητα κάρτας μνήμης: Φωτογραφίες

Οι τιμές αφορούν κάρτα SDXC 64 GB για αποθήκευση φωτογραφιών με αναλογία πλάτους-ύψους 4:3.

| Λειτουργία εγγραφής | Μέγεθος εικόνας (Αριθ. pixel) | Βαθμός συμπίεσης | Μορφή αρχείου | Μέγεθος αρχείου (MB) (περίπου) | Πλήθος φωτογραφιών που μπορούν να αποθηκευτούν |
|--|-------------------------------|----------------------------------|---------------|--------------------------------|--|
|  F +RAW (12bit) | (Με τρίποδο) 10368 × 7776 | Απώλεια / Μείωση συμπίεσης | ORF | (Με τρίποδο) 183,7 | (Με τρίποδο) 233 |
| | 10368 × 7776 | 1/4 | JPEG | | |
| | 5184 × 3888 | Απώλεια / Μείωση συμπίεσης | ORI | | |
|  F +RAW (12bit) | (Με τρίποδο) 10368 × 7776 | Απώλεια / Μείωση συμπίεσης | ORF | (Με τρίποδο) 170,5 | (Με τρίποδο) 262 |
| | (Με το χέρι) 8160 × 6120 | | | | |
| | 8160 × 6120 | 1/4 | JPEG | (Με το χέρι) 123,0 | (Με το χέρι) 330 |
| | 5184 × 3888 | Απώλεια / Μείωση συμπίεσης | ORI | | |

| Λειτουργία εγγραφής | Μέγεθος εικόνας (Αριθ. pixel) | Βαθμός συμπίεσης | Μορφή αρχείου | Μέγεθος αρχείου (MB) (περίπου) | Πλήθος φωτογραφιών που μπορούν να αποθηκευτούν |
|--------------------------|-------------------------------|----------------------------------|---------------|--------------------------------|--|
| 25m F +RAW (12bit) | (Με τρίποδο) 10368 × 7776 | Απώλεια / Μείωση συμπίεσης | ORF | (Με τρίποδο) 159,8 | (Με τρίποδο) 292 |
| | (Με το χέρι) 8160 × 6120 | | | | |
| | 5760 × 4320 | 1/4 | JPEG | (Με το χέρι) 112,3 | (Με το χέρι) 410 |
| | 5184 × 3888 | Απώλεια / Μείωση συμπίεσης | ORI | | |
| 30m F +RAW (14bit) | (Με τρίποδο) 10368 × 7776 | Απώλεια / Μείωση συμπίεσης | ORF | (Με τρίποδο) 197,0 | (Με τρίποδο) 223 |
| | 10368 × 7776 | 1/4 | JPEG | | |
| | 5184 × 3888 | Απώλεια / Μείωση συμπίεσης | ORI | | |
| 50m F +RAW (14bit) | (Με τρίποδο) 10368 × 7776 | Απώλεια / Μείωση συμπίεσης | ORF | (Με τρίποδο) 183,8 | (Με τρίποδο) 249 |
| | (Με το χέρι) 8160 × 6120 | | | | |
| | 8160 × 6120 | 1/4 | JPEG | (Με το χέρι) 132,0 | (Με το χέρι) 315 |
| | 5184 × 3888 | Απώλεια / Μείωση συμπίεσης | ORI | | |

| Λειτουργία εγγραφής | Μέγεθος εικόνας (Αριθ. pixel) | Βαθμός συμπίεσης | Μορφή αρχείου | Μέγεθος αρχείου (MB) (περίπου) | Πλήθος φωτογραφιών που μπορούν να αποθηκευτούν |
|---------------------------------|-------------------------------|----------------------------------|---------------|--------------------------------|--|
| 25M F +RAW (14bit) | (Με τρίποδο) 10368 × 7776 | Απώλεια / Μείωση συμπίεσης | ORF | (Με τρίποδο) 173,1 | (Με τρίποδο) 275 |
| | (Με το χέρι) 8160 × 6120 | | | | |
| | 5760 × 4320 | 1/4 | JPEG | (Με το χέρι) 121,2 | (Με το χέρι) 386 |
| | 5184 × 3888 | Απώλεια / Μείωση συμπίεσης | ORI | | |
| 80M F | 10368 × 7776 | 1/4 | JPEG | 34,9 | 1564 |
| 50M F | 8160 × 6120 | 1/4 | JPEG | 21,7 | 2503 |
| 25M F | 5760 × 4320 | 1/4 | JPEG | 10,9 | 4882 |
| RAW | 5184 × 3888 | Απώλεια / Μείωση συμπίεσης | ORF | 21,7 | 2727 |
| L SF | | 1/2,7 | JPEG | 13,1 | 4103 |
| L F | | 1/4 | | 8,9 | 5954 |
| L N | | 1/8 | | 4,6 | 11355 |
| M1 SF | 3200 × 2400 | 1/2,7 | JPEG | 5,1 | 10172 |
| M1 F | | 1/4 | | 3,6 | 14360 |
| M1 N | | 1/8 | | 1,9 | 24413 |



| Λειτουργία εγγραφής | Μέγεθος εικόνας (Αριθ. pixel) | Βαθμός συμπίεσης | Μορφή αρχείου | Μέγεθος αρχείου (MB) (περίπου) | Πλήθος φωτογραφιών που μπορούν να αποθηκευτούν |
|---------------------|-------------------------------|------------------|---------------|--------------------------------|--|
| M2 SF | 1920 × 1440 | 1/2,7 | JPEG | 2,0 | 24413 |
| M2 F | | 1/4 | | 1,4 | 32551 |
| M2 N | | 1/8 | | 0,9 | 48827 |
| S1 SF | 1280 × 960 | 1/2,7 | JPEG | 1,0 | 40689 |
| S1 F | | 1/4 | | 0,8 | 48827 |
| S1 N | | 1/8 | | 0,5 | 122067 |
| S2 SF | 1024 × 768 | 1/2,7 | JPEG | 0,8 | 54252 |
| S2 F | | 1/4 | | 0,6 | 122067 |
| S2 N | | 1/8 | | 0,3 | 162756 |

- Ο αριθμός των φωτογραφιών που μπορούν να αποθηκευτούν ενδέχεται να διαφέρει ανάλογα με το θέμα, με το εάν έχει πραγματοποιηθεί παρακράτηση εκτυπώσεων, καθώς και για άλλους παράγοντες. Σε ορισμένες περιπτώσεις, ο αριθμός των αποθηκεύσιμων φωτογραφιών που εμφανίζεται στην οθόνη δεν αλλάζει ακόμα και εάν κάνετε λήψη νέων φωτογραφιών ή διαγράψετε φωτογραφίες που έχετε αποθηκεύσει.
- Το πραγματικό μέγεθος αρχείου διαφέρει ανάλογα με το θέμα.
- Ο μέγιστος αριθμός φωτογραφιών που μπορούν να αποθηκευτούν που εμφανίζεται στην οθόνη είναι 9999.

Χωρητικότητα κάρτας μνήμης: Video

Οι τιμές αφορούν κάρτα μνήμης 64 GB SDXC.

([Recording Rate]: Επιλογή σε [48kHz/16bit])

| Ανάλυση Video | Αντιστάθμιση Κίνησης | Ρυθμός Καρέ Αναπαρ. | Χωρητικότητα (περίπου) | |
|---------------|----------------------|---------------------|--|--|
| | | |  Video Codec]: Επιλογή σε [H.264] |  Video Codec]: Επιλογή σε [H.265] |
| C4K | L-GOP | 59.94p | 41 λεπτά | 54 λεπτά |
| | | 50.00p | 41 λεπτά | 54 λεπτά |
| | | 29.97p | 81 λεπτά | 108 λεπτά |
| | | 25.00p | 81 λεπτά | 108 λεπτά |
| | | 24.00p | 81 λεπτά | 108 λεπτά |
| | | 23.98p | 81 λεπτά | 108 λεπτά |
| 4K | L-GOP | 59.94p | 41 λεπτά | 54 λεπτά |
| | | 50.00p | 41 λεπτά | 54 λεπτά |
| | | 29.97p | 81 λεπτά | 108 λεπτά |
| | | 25.00p | 81 λεπτά | 108 λεπτά |
| | | 23.98p | 81 λεπτά | 108 λεπτά |
| FHD | A-I | 59.94p | — | 51 λεπτά |
| | | 50.00p | — | 51 λεπτά |
| | | 29.97p | 41 λεπτά | 101 λεπτά |
| | | 25.00p | 41 λεπτά | 101 λεπτά |
| | | 23.98p | 41 λεπτά | 101 λεπτά |

| Ανάλυση Video | Αντιστάθμιση Κίνησης | Ρυθμός Καρέ Αναπαρ. | Χωρητικότητα (περίπου) | |
|---------------|----------------------|---------------------|-------------------------------------|-------------------------------------|
| | | | [📺 Video Codec]: Επιλογή σε [H.264] | [📺 Video Codec]: Επιλογή σε [H.265] |
| | L-GOP | 59.94p | 160 λεπτά | 199 λεπτά |
| | | 50.00p | 160 λεπτά | 199 λεπτά |
| | | 29.97p | 312 λεπτά | 385 λεπτά |
| | | 25.00p | 312 λεπτά | 385 λεπτά |
| | | 23.98p | 312 λεπτά | 385 λεπτά |

([Recording Rate]: Επιλογή σε [96kHz/24bit])

| Ανάλυση Video | Αντιστάθμιση Κίνησης | Ρυθμός Καρέ Αναπαρ. | Χωρητικότητα (περίπου) | |
|---------------|----------------------|---------------------|-------------------------------------|-------------------------------------|
| | | | [📺 Video Codec]: Επιλογή σε [H.264] | [📺 Video Codec]: Επιλογή σε [H.265] |
| C4K | L-GOP | 59.94p | 40 λεπτά | 53 λεπτά |
| | | 50.00p | 40 λεπτά | 53 λεπτά |
| | | 29.97p | 79 λεπτά | 104 λεπτά |
| | | 25.00p | 79 λεπτά | 104 λεπτά |
| | | 24.00p | 79 λεπτά | 104 λεπτά |
| | | 23.98p | 79 λεπτά | 104 λεπτά |

| Ανάλυση Video | Αντιστάθμιση Κίνησης | Ρυθμός Καρέ Αναπαρ. | Χωρητικότητα (περίπου) | |
|---------------|----------------------|---------------------|--|--|
| | | | [H.264] Video Codec]: Επιλογή σε [H.264] | [H.265] Video Codec]: Επιλογή σε [H.265] |
| 4K | L-GOP | 59.94p | 40 λεπτά | 53 λεπτά |
| | | 50.00p | 40 λεπτά | 53 λεπτά |
| | | 29.97p | 79 λεπτά | 104 λεπτά |
| | | 25.00p | 79 λεπτά | 104 λεπτά |
| | | 23.98p | 79 λεπτά | 104 λεπτά |
| FHD | A-I | 59.94p | — | 50 λεπτά |
| | | 50.00p | — | 50 λεπτά |
| | | 29.97p | 40 λεπτά | 97 λεπτά |
| | | 25.00p | 40 λεπτά | 97 λεπτά |
| | | 23.98p | 40 λεπτά | 97 λεπτά |
| | L-GOP | 59.94p | 151 λεπτά | 186 λεπτά |
| | | 50.00p | 151 λεπτά | 186 λεπτά |
| | | 29.97p | 280 λεπτά | 338 λεπτά |
| | | 25.00p | 280 λεπτά | 338 λεπτά |
| | | 23.98p | 280 λεπτά | 338 λεπτά |

Ανάλυση video: C4K



| Αντιστάθμιση κίνησης | Ρυθμός Καρέ Αναπαρ. | Ρυθμός Καρέ Αισθητήρα | Χωρητικότητα (περίπου) | |
|----------------------|---------------------|--|--|--|
| | | | [H.264] Video Codec]: Επιλογή σε [H.264] | [H.265] Video Codec]: Επιλογή σε [H.265] |
| L-GOP | 59.94p | 50fps / 30fps / 25fps / 24fps / 15fps / 12fps / 8fps / 6fps / 3fps / 2fps / 1fps | 41 λεπτά | 54 λεπτά |
| | 50.00p | 30fps / 25fps / 24fps / 15fps / 12fps / 8fps / 6fps / 3fps / 2fps / 1fps | 41 λεπτά | 54 λεπτά |
| | 29.97p | 60fps / 50fps / 25fps / 24fps / 15fps / 12fps / 8fps / 6fps / 3fps / 2fps / 1fps | 81 λεπτά | 108 λεπτά |
| | 25.00p | 60fps / 50fps / 30fps / 24fps / 15fps / 12fps / 8fps / 6fps / 3fps / 2fps / 1fps | 81 λεπτά | 108 λεπτά |
| | 24.00p | 60fps / 50fps / 30fps / 25fps / 15fps / 12fps / 8fps / 6fps / 3fps / 2fps / 1fps | 81 λεπτά | 108 λεπτά |
| | 23.98p | 60fps / 50fps / 30fps / 25fps / 15fps / 12fps / 8fps / 6fps / 3fps / 2fps / 1fps | 81 λεπτά | 108 λεπτά |

Ανάλυση video: 4K

| Αντιστάθμιση κίνησης | Ρυθμός Καρέ Αναπαρ. | Ρυθμός Καρέ Αισθητήρα | Χωρητικότητα (περίπου) | |
|----------------------|---------------------|--|--|--|
| | | | [H.264] Video Codec: Επιλογή σε [H.264] | [H.265] Video Codec: Επιλογή σε [H.265] |
| L-GOP | 59.94p | 50fps / 30fps / 25fps / 24fps / 15fps / 12fps / 8fps / 6fps / 3fps / 2fps / 1fps | 41 λεπτά | 54 λεπτά |
| | 50.00p | 30fps / 25fps / 24fps / 15fps / 12fps / 8fps / 6fps / 3fps / 2fps / 1fps | 41 λεπτά | 54 λεπτά |
| | 29.97p | 60fps / 50fps / 25fps / 24fps / 15fps / 12fps / 8fps / 6fps / 3fps / 2fps / 1fps | 81 λεπτά | 108 λεπτά |
| | 25.00p | 60fps / 50fps / 30fps / 24fps / 15fps / 12fps / 8fps / 6fps / 3fps / 2fps / 1fps | 81 λεπτά | 108 λεπτά |
| | 23.98p | 60fps / 50fps / 30fps / 25fps / 15fps / 12fps / 8fps / 6fps / 3fps / 2fps / 1fps | 81 λεπτά | 108 λεπτά |

Ανάλυση video: FHD

| Αντιστάθμιση κίνησης | Ρυθμός Καρέ Αναπαρ. | Ρυθμός Καρέ Αισθητήρα | Χωρητικότητα (περίπου) | |
|----------------------|---------------------|--|--------------------------------------|--------------------------------------|
| | | | [Video Codec]: Επιλογή σε [H.264] | [Video Codec]: Επιλογή σε [H.265] |
| A-I | 59.94p | 50fps / 30fps / 25fps / 24fps / 15fps / 12fps / 8fps / 6fps / 3fps / 2fps / 1fps | — | 51 λεπτά |
| | 50.00p | 30fps / 25fps / 24fps / 15fps / 12fps / 8fps / 6fps / 3fps / 2fps / 1fps | — | 51 λεπτά |
| | 29.97p | 60fps / 50fps / 25fps / 24fps / 15fps / 12fps / 8fps / 6fps / 3fps / 2fps / 1fps | 41 λεπτά | 101 λεπτά |
| | 25.00p | 60fps / 50fps / 30fps / 24fps / 15fps / 12fps / 8fps / 6fps / 3fps / 2fps / 1fps | 41 λεπτά | 101 λεπτά |
| | 23.98p | 60fps / 50fps / 30fps / 25fps / 15fps / 12fps / 8fps / 6fps / 3fps / 2fps / 1fps | 41 λεπτά | 101 λεπτά |
| L-GOP | 59.94p | 240fps ¹ / 120fps | 153 λεπτά | 183 λεπτά |
| | | 50fps / 30fps / 25fps / 24fps / 15fps / 12fps / 8fps / 6fps / 3fps / 2fps / 1fps | 160 λεπτά | 199 λεπτά |
| | 50.00p | 200fps / 100fps | 153 λεπτά | 183 λεπτά |
| | | 30fps / 25fps / 24fps / 15fps / 12fps / 8fps / 6fps / 3fps / 2fps / 1fps | 160 λεπτά | 199 λεπτά |

| Αντιστάθμιση κίνησης | Ρυθμός Καρέ Αναπαρ. | Ρυθμός Καρέ Αισθητήρα | Χωρητικότητα (περίπου) | |
|----------------------|---------------------|--|--|--|
| | | | [ Video Codec]: Επιλογή σε [H.264] | [ Video Codec]: Επιλογή σε [H.265] |
| | 29.97p | 240fps 1/ 120fps | 306 λεπτά | 344 λεπτά |
| | | 60fps / 50fps / 25fps / 24fps / 15fps / 12fps / 8fps / 6fps / 3fps / 2fps / 1fps | 312 λεπτά | 385 λεπτά |
| | 25.00p | 200fps / 100fps | 306 λεπτά | 344 λεπτά |
| | | 60fps / 50fps / 30fps / 24fps / 15fps / 12fps / 8fps / 6fps / 3fps / 2fps / 1fps | 312 λεπτά | 385 λεπτά |
| | 23.98p | 240fps ¹ / 120fps | 394 λεπτά | 344 λεπτά |
| | | 60fps / 50fps / 30fps / 25fps / 15fps / 12fps / 8fps / 6fps / 3fps / 2fps / 1fps | 312 λεπτά | 385 λεπτά |

¹ Μπορείτε να επιλέξετε 240fps όταν το [ Video Codec] (P.230) είναι το [H.264].

- Οι τιμές αφορούν εγγραφή με τον μέγιστο ρυθμό καρέ. Ο πραγματικός ρυθμός bit εξαρτάται από τον ρυθμό καρέ και το είδος της σκηνής που εγγράφεται.
- Όταν χρησιμοποιείτε κάρτα SDXC μπορείτε να εγγράψετε video με διάρκεια έως και 3 ώρες. Τα video με διάρκεια μεγαλύτερη από 3 ώρες εγγράφονται σε πολλαπλά αρχεία (ανάλογα με τις συνθήκες λήψης η μηχανή ενδέχεται να ξεκινήσει την εγγραφή σε νέο αρχείο ακόμα και πριν τη συμπλήρωση των 3 ωρών).
- Όταν χρησιμοποιείτε κάρτα SD/SDHC τα video με μέγεθος μεγαλύτερο από 4 GB εγγράφονται σε πολλαπλά αρχεία (ανάλογα με τις συνθήκες λήψης η μηχανή ενδέχεται να ξεκινήσει την εγγραφή σε νέο αρχείο ακόμα και πριν τη συμπλήρωση των 4 GB).

ΠΡΟΛΗΠΤΙΚΑ ΜΕΤΡΑ ΑΣΦΑΛΕΙΑΣ

ΠΡΟΛΗΠΤΙΚΑ ΜΕΤΡΑ ΑΣΦΑΛΕΙΑΣ



ΠΡΟΣΟΧΗ

ΚΙΝΔΥΝΟΣ ΗΛΕΚΤΡΟΠΛΗΞΙΑΣ
ΜΗΝ ΑΝΟΙΓΕΤΕ



ΠΡΟΣΟΧΗ: ΓΙΑ ΝΑ ΠΕΡΙΟΡΙΣΕΤΕ ΤΟΝ ΚΙΝΔΥΝΟ ΗΛΕΚΤΡΟΠΛΗΞΙΑΣ ΜΗΝ ΑΦΑΙΡΕΙΤΕ ΤΟ ΚΑΛΥΜΜΑ (Ή ΤΟ ΠΙΣΩ ΜΕΡΟΣ). ΣΤΟ ΕΣΩΤΕΡΙΚΟ ΔΕΝ ΥΠΑΡΧΟΥΝ ΕΞΑΡΤΗΜΑΤΑ ΠΟΥ ΜΠΟΡΟΥΝ ΝΑ ΕΠΙΣΚΕΥΑΣΤΟΥΝ ΑΠΟ ΤΟ ΧΡΗΣΤΗ. ΓΙΑ ΕΡΓΑΣΙΕΣ ΣΥΝΤΗΡΗΣΗΣ ΑΠΕΥΘΥΝΘΕΙΤΕ ΣΤΟ ΕΞΟΥΣΙΟΔΟΤΗΜΕΝΟ ΤΕΧΝΙΚΟ ΠΡΟΣΩΠΙΚΟ ΜΑΣ.



Το σύμβολο του θαυμαστικού που περικλείεται μέσα σε τρίγωνο, σας εφιστά την προσοχή σε σημαντικές οδηγίες χειρισμού και συντήρησης οι οποίες περιλαμβάνονται στα εγχειρίδια που συνοδεύουν αυτό το προϊόν.



ΠΡΟΕΙΔΟΠΟΙΗΣΗ

Εάν χρησιμοποιήσετε το προϊόν χωρίς να τηρήσετε τις οδηγίες που αναφέρονται κάτω από το σύμβολο αυτό, μπορεί να προκληθεί σοβαρός τραυματισμός ή θάνατος.



ΠΡΟΣΟΧΗ

Εάν χρησιμοποιήσετε το προϊόν χωρίς να τηρήσετε τις οδηγίες που αναφέρονται κάτω από το σύμβολο αυτό, τότε μπορεί να προκληθεί τραυματισμός.



ΕΠΙΣΗΜΑΝΣΗ

Εάν χρησιμοποιήσετε το προϊόν χωρίς να τηρήσετε τις οδηγίες που αναφέρονται κάτω από το σύμβολο αυτό, τότε μπορεί να προκληθεί βλάβη στον εξοπλισμό.

ΠΡΟΕΙΔΟΠΟΙΗΣΗ!

ΓΙΑ ΝΑ ΑΠΟΦΥΓΕΤΕ ΤΟΝ ΚΙΝΔΥΝΟ ΠΥΡΚΑΓΙΑΣ Ή ΗΛΕΚΤΡΟΠΛΗΞΙΑΣ, ΜΗΝ ΑΠΟΣΥΝΑΡΜΟΛΟΓΕΙΤΕ, ΜΗΝ ΕΚΘΕΤΕΤΕ ΠΟΤΕ ΤΟ ΠΡΟΪΟΝ ΑΥΤΟ ΣΕ ΝΕΡΟ ΚΑΙ ΜΗΝ ΤΟ ΧΡΗΣΙΜΟΠΟΙΕΙΤΕ ΣΕ ΠΕΡΙΒΑΛΛΟΝ ΜΕ ΥΨΗΛΗ ΥΓΡΑΣΙΑ.

Γενικές προφυλάξεις

Διαβάστε όλες τις οδηγίες — Προτού χρησιμοποιήσετε το προϊόν, διαβάστε όλες τις οδηγίες λειτουργίας. Φυλάξτε όλα τα εγχειρίδια χρήσης και τα έντυπα για μελλοντική χρήση.

Πηγές ρεύματος — Συνδέετε το προϊόν μόνο με την πηγή ρεύματος που περιγράφεται στην ετικέτα του προϊόντος.

Ξένα σώματα — Προς αποφυγή τραυματισμών, μην εισάγετε ποτέ μεταλλικά αντικείμενα στο προϊόν.

Καθαρισμός — Αποσυνδέετε πάντα το προϊόν από την πρίζα πριν το καθαρίσετε. Χρησιμοποιείτε μόνο νωπό πανί για τον καθαρισμό. Μη χρησιμοποιείτε ποτέ οποιονδήποτε τύπο απορρυπαντικού σε μορφή υγρού ή σπρέι ή οποιονδήποτε τύπο οργανικού διαλύτη για τον καθαρισμό του προϊόντος.

Θερμότητα — Μην χρησιμοποιείτε και μην φυλάσσετε τη συσκευή κοντά σε πηγές θερμότητας όπως θερμαντικά σώματα, αερόθερμα, ηλεκτρικές κουζίνες ή εξοπλισμούς ή συσκευές που παράγουν θερμότητα, συμπεριλαμβανομένων και των στερεοφωνικών ενισχυτών.

Κεραυνοί — Εάν χρησιμοποιείτε προσαρμογέα ρεύματος AC USB κατά τη διάρκεια καταιγίδας με αστραπές, αποσυνδέστε τον αμέσως από την πρίζα.

Εξαρτήματα — Για την ασφάλειά σας και για την αποφυγή βλάβης στο προϊόν, χρησιμοποιείτε αποκλειστικά τα εξαρτήματα που συνιστώνται από την εταιρεία μας.

Τοποθέτηση — Για την αποφυγή βλάβης στο προϊόν, να το στηρίζετε με ασφάλεια σε σταθερό τρίποδο, βάση ή βραχίονα στήριξης.

ΠΡΟΕΙΔΟΠΟΙΗΣΗ

- **Μη χρησιμοποιείτε τη μηχανή κοντά σε εύφλεκτα ή εκρηκτικά αέρια.**
- **Όταν χρησιμοποιείτε το σκόπευτρο φροντίστε να ξεκουράζετε τακτικά τα μάτια σας.**

Η μη τήρηση αυτής της προφύλαξης ενδέχεται να προκαλέσει κόπωση των ματιών, ναυτία ή αίσθηση ζάλης. Η διάρκεια και η συχνότητα της απαιτούμενης διακοπής ποικίλλει ανάλογα με το άτομο, επομένως εσείς πρέπει να κρίνετε. Εάν νιώθετε κόπωση ή αδιαθεσία αποφύγετε τη χρήση του σκοπεύτρου και, εάν απαιτείται, συμβουλευτείτε έναν ιατρό.
- **Μην στρέψετε το φλας και το LED (συμπεριλαμβανομένης της δέσμης AF) πάνω σε άλλα άτομα (ειδικά βρέφη, μικρά παιδιά κλπ.) από μικρή απόσταση.**
 - Θα πρέπει να βρίσκεστε σε απόσταση τουλάχιστον 1 μέτρου (3 ft.) από το πρόσωπο των ατόμων που φωτογραφίζετε. Εάν χρησιμοποιήσετε το φλας σε πολύ μικρή απόσταση από τα μάτια του θέματος μπορεί να προκαλέσετε στιγμιαία απώλεια όρασης.
- **Μην κοιτάτε τον ήλιο ή άλλη έντονη πηγή φωτός μέσα από το σκόπευτρο.**
- **Φυλάσσετε τη μηχανή μακριά από παιδιά και βρέφη.**
 - Χρησιμοποιείτε και φυλάσσετε πάντα τη μηχανή σε μέρος όπου δε μπορούν να τη φτάσουν παιδιά και βρέφη, ώστε να αποφευχθούν οι παρακάτω επικίνδυνες καταστάσεις που μπορεί να προκαλέσουν σοβαρό τραυματισμό:
 - Στραγγαλισμός λόγω τυλίγματος του λουριού γύρω από το λαιμό.
 - Ακουσία κατάποση της μπαταρίας, της κάρτας ή άλλων μικρών εξαρτημάτων.
 - Ακουσία ενεργοποίηση του φλας κοντά στα μάτια τους ή κοντά στα μάτια άλλων παιδιών.
 - Ακουσίος τραυματισμός που μπορεί να προκληθεί από τα κινητά μέρη της μηχανής.
- **Εάν παρατηρήσετε ότι η θερμοκρασία του προσαρμογέα ρεύματος AC USB ή του φορτιστή έχει αυξηθεί υπερβολικά ή εάν παρατηρήσετε ασυνήθιστες οσμές, θόρυβο ή καπνό γύρω του, αποσυνδέστε αμέσως το βύσμα ρεύματος από την πρίζα και διακόψτε τη χρήση. Στη συνέχεια, επικοινωνήστε με έναν εξουσιοδοτημένο αντιπρόσωπο ή ένα κέντρο service.**
- **Διακόψτε αμέσως τη χρήση της μηχανής εάν παρατηρήσετε ασυνήθιστες οσμές, θόρυβο ή καπνό γύρω από αυτή.**
 - Μην αφαιρείτε ποτέ τις μπαταρίες με γυμνά χέρια. Με τον τρόπο αυτό, ενδέχεται να προκληθούν ανάφλεξη ή εγκαύματα στα χέρια σας.
- **Μη χρησιμοποιείτε ποτέ τη μηχανή με βρεγμένα χέρια.**

Αυτό ενδέχεται να προκαλέσει υπερθέρμανση, έκρηξη, πυρκαγιά, ηλεκτροπληξία ή δυσλειτουργία.

• **Μην αφήνετε τη μηχανή σε μέρη στα οποία μπορεί να εκτεθεί σε εξαιρετικά υψηλές θερμοκρασίες.**

- Ενδέχεται να καταστραφούν ορισμένα εξαρτήματα της μηχανής, ενώ υπό ορισμένες συνθήκες ενδέχεται να προκληθεί ανάφλεξη. Μην χρησιμοποιείτε τον φορτιστή ή τον προσαρμογέα AC USB καλυμμένο (π.χ. με μια κουβέρτα). Αυτό μπορεί να έχει ως αποτέλεσμα την υπερθέρμανσή της και την πρόκληση πυρκαγιάς.

• **Χειρίζεστε τη μηχανή με προσοχή, ώστε να αποφύγετε εγκαύματα χαμηλής θερμοκρασίας.**

- Όταν η μηχανή περιλαμβάνει μεταλλικά εξαρτήματα, μπορεί να προκληθεί έγκαυμα χαμηλής θερμοκρασίας. Λάβετε υπόψη τα εξής:
 - Η μηχανή υπερθεμαίνεται όταν χρησιμοποιείται για μεγάλο διάστημα. Εάν την κρατάτε όταν έχει υπερθερμανθεί, ενδέχεται να προκληθεί έγκαυμα χαμηλής θερμοκρασίας.
 - Σε χώρους όπου επικρατεί υπερβολικά χαμηλή θερμοκρασία, η θερμοκρασία του σώματος της μηχανής μπορεί να είναι πιο χαμηλή από αυτήν του περιβάλλοντος. Εάν είναι εφικτό, φορέστε γάντια όταν κρατάτε τη μηχανή σε μέρη με χαμηλές θερμοκρασίες.
- Για την προστασία των εξαρτημάτων τεχνολογίας υψηλής ακρίβειας που περιέχονται στη μηχανή αυτή, μην την αφήνετε ποτέ στα παρακάτω μέρη, είτε κατά τη χρήση είτε κατά τη φύλαξή της:
 - Μέρη όπου οι θερμοκρασίες και/ή υγρασία είναι αρκετά υψηλές ή παρουσιάζουν ακραίες και αιφνίδιες μεταβολές, Απευθείας ηλιακή ακτινοβολία, παραλίες, κλειστά αυτοκίνητα ή δίπλα σε άλλες πηγές θερμότητας (ηλεκτρικές κουζίνες, θερμαντικά σώματα κλπ.) ή υγραντήρες.
 - Σε χώρους με άμμο ή σκόνη.
 - Κοντά σε εύφλεκτα αντικείμενα ή εκρηκτικές ύλες.
 - Σε υγρούς χώρους, όπως λουτρά ή στη βροχή.
 - Σε χώρους που εκτίθενται σε έντονους κραδασμούς.
- Στη μηχανή χρησιμοποιείται μπαταρία ιόντων λιθίου, συνιστώμενη από την εταιρεία μας. Φορτίζετε την μπαταρία με τον ενδεδειγμένο προσαρμογέα ρεύματος AC USB ή φορτιστή. Μην χρησιμοποιείτε άλλους προσαρμογείς ρεύματος AC USB ή άλλους φορτιστές.
- Οι μπαταρίες δεν πρέπει σε καμία περίπτωση να θερμαίνονται ούτε να καίγονται σε φούρνους μικροκυμάτων, σε κουζίνες ή σε δοχεία υπό πίεση κλπ.
- Ποτέ μην αφήνετε τη μηχανή επάνω ή κοντά σε συσκευές που παράγουν ηλεκτρομαγνητικά κύματα.
Αυτό ενδέχεται να προκαλέσει υπερθέρμανση, πυρκαγιά ή έκρηξη.
- Μην συνδέετε τους ακροδέκτες με μεταλλικά αντικείμενα.
- Κατά τη μεταφορά ή την αποθήκευση των μπαταριών αποφύγετε την επαφή μεταλλικών αντικειμένων (όπως κοσμήματα, καρφίτσες, αγκράφες, κλειδιά κλπ.) με τις επαφές.
Τυχόν βραχυκύκλωμα ενδέχεται να προκαλέσει υπερθέρμανση, έκρηξη ή πυρκαγιά, με κίνδυνο για τη ζωή σας.
- Προς αποφυγή διαρροών ή καταστροφής των ακροδεκτών των μπαταριών, τηρείτε επιμελώς όλες τις υποδείξεις σχετικά με τη χρήση τους. Ποτέ μην προσπαθείτε να διαλύσετε μια μπαταρία ή να την τροποποιήσετε με οποιονδήποτε τρόπο, με συγκόλληση κ.λπ.
- Εάν το υγρό των μπαταριών έρθει σε επαφή με τα μάτια σας, ξεπλύνετε τα με καθαρό νερό και κατόπιν ζητήστε αμέσως ιατρική συμβουλή.

- Εάν δεν μπορείτε να αφαιρέσετε την μπαταρία από τη μηχανή, επικοινωνήστε με έναν εξουσιοδοτημένο αντιπρόσωπο ή ένα κέντρο service. Μην προσπαθήσετε να αφαιρέσετε την μπαταρία με τη βία.
Τυχόν φθορά στο εξωτερικό της μπαταρίας (χαρακίες κλπ.) ενδέχεται να προκαλέσει υπερθέρμανση ή έκρηξη.
- Φυλάσσετε πάντα τις μπαταρίες σε μέρος στο οποίο δεν έχουν πρόσβαση μικρά παιδιά και κατοικίδια. Σε περίπτωση κατάποσης μπαταρίας, ζητήστε αμέσως ιατρική βοήθεια.
- Για να αποφύγετε διαρροή, υπερθέρμανση των μπαταριών ή πρόκληση πυρκαγιάς ή έκρηξης χρησιμοποιείτε αποκλειστικά τις ενδεδειγμένες για το συγκεκριμένο προϊόν μπαταρίες.
- Εάν οι επαναφορτιζόμενες μπαταρίες δεν επαναφορτίζονται εντός του προκαθορισμένου χρονικού διαστήματος, σταματήστε να τις φορτίζετε και μην τις χρησιμοποιείτε.
- Μην χρησιμοποιείτε μπαταρίες που εμφανίζουν ρωγμές ή έχουν σπάσει και μην χαράζετε τις μπαταρίες.
- Μην εκθέτετε ποτέ τις μπαταρίες σε ισχυρούς κραδασμούς ή συνεχείς δονήσεις λόγω πτώσης ή πρόσκρουσης.
Αυτό ενδέχεται να προκαλέσει έκρηξη, υπερθέρμανση ή πυρκαγιά.
- Σε περίπτωση διαρροής, ασυήθιστης οσμής, αποχρωματισμού, παραμόρφωσης ή άλλης ανωμαλίας των μπαταριών κατά τη χρήση τους, διακόψτε τη χρήση της μηχανής και απομακρυνέτε την αμέσως από οποιαδήποτε πηγή θερμότητας.
- Εάν διαρρεύσει υγρό από τις μπαταρίες και έλθει σε επαφή με το δέρμα ή τα ρούχα σας, αφαιρέστε τα και ξεπλύνετε αμέσως το δέρμα σας με καθαρό κρύο νερό. Εάν το υγρό αυτό προκαλέσει έγκαυμα στο δέρμα σας ζητήστε αμέσως ιατρική βοήθεια.
- Μην χρησιμοποιείτε ποτέ μπαταρίες ιόντων λιθίου σε περιβάλλον με χαμηλή θερμοκρασία. Κάτι τέτοιο μπορεί να προκαλέσει έκλυση θερμότητας, ανάφλεξη ή έκρηξη.
- Η μπαταρία ιόντων λιθίου έχει σχεδιαστεί για χρήση μόνο με την ψηφιακή φωτογραφική μηχανή. Μην χρησιμοποιείτε την μπαταρία σε άλλες συσκευές.
- **Μην αφήνετε παιδιά ή ζώα/κατοικίδια να κρατούν ή μεταφέρουν μπαταρίες (προκειμένου να αποφύγετε επικίνδυνες ενέργειές τους, όπως σάλιωμα, τοποθέτηση στο στόμα ή μάσημα).**

Να χρησιμοποιείτε μόνο την ειδική επαναφορτιζόμενη μπαταρία, τον ειδικό φορτιστή μπαταρίας και τον ειδικό προσαρμογέα ρεύματος AC USB

Σε αυτήν τη μηχανή συνιστούμε ιδιαίτερα να χρησιμοποιείτε μόνο τη γνήσια επαναφορτιζόμενη μπαταρία, τον φορτιστή μπαταρίας και τον προσαρμογέα ρεύματος AC USB που καθορίζει η εταιρεία μας. Σε περίπτωση χρήσης μη γνήσιας επαναφορτιζόμενης μπαταρίας, φορτιστή μπαταρίας ή/και προσαρμογέα ρεύματος AC USB μπορεί να προκληθεί πυρκαγιά ή τραυματισμός λόγω διαρροής, θέρμανσης, ανάφλεξης ή βλάβης στην μπαταρία. Η εταιρεία μας δεν φέρει καμία ευθύνη για ατυχήματα ή ζημιές που ενδέχεται να προκληθούν από τη χρήση μπαταρίας, φορτιστή μπαταρίας ή/και προσαρμογέα ρεύματος AC USB που δεν αποτελούν συνιστώμενα, γνήσια εξαρτήματα της εταιρείας μας.

ΠΡΟΣΟΧΗ

- **Μην καλύπτετε το φλας με το χέρι σας όταν είναι ενεργοποιημένο.**
- Ο προσαρμογέας ρεύματος AC USB F-7AC που παρέχεται έχει σχεδιαστεί μόνο για χρήση με αυτήν τη μηχανή. Δεν είναι δυνατή η φόρτιση άλλων μηχανών με αυτόν τον προσαρμογέα ρεύματος AC USB.
- Μην συνδέετε τον παρεχόμενο προσαρμογέα ρεύματος AC USB F-7AC σε άλλες συσκευές εκτός από αυτήν τη μηχανή.
- Μην αποθηκεύετε ποτέ μπαταρίες σε μέρος όπου εκτίθενται απευθείας σε ηλιακή ακτινοβολία ή υψηλές θερμοκρασίες, όπως σε κλειστό όχημα, κοντά σε πηγή θερμότητας κλπ.
- Οι μπαταρίες πρέπει να διατηρούνται πάντοτε στεγνές.
- Η μπαταρία μπορεί να θερμανθεί από την παρατεταμένη χρήση. Για να αποφύγετε ελαφρά εγκαύματα, μην την αφαιρείτε αμέσως μετά τη χρήση της μηχανής.
- Στη μηχανή χρησιμοποιείται μία μπαταρία ιόντων λιθίου της εταιρείας μας. Να χρησιμοποιείτε τη συνιστώμενη, γνήσια μπαταρία. Υπάρχει κίνδυνος έκρηξης εάν η μπαταρία αντικατασταθεί από ένα λανθασμένο τύπο μπαταρίας.
- Ανακυκλώνοντας τις μπαταρίες συμβάλετε στη σωστή διαχείριση των ενεργειακών πόρων του πλανήτη. Πριν απορρίψετε μπαταρίες των οποίων η διάρκεια ζωής έχει λήξει, βεβαιωθείτε πως έχετε καλύψει τους ακροδέκτες τους. Τηρείτε πάντοτε τις τοπικές οδηγίες και κανονισμούς.

ΕΙΔΟΠΟΙΗΣΗ

- **Μη χρησιμοποιείτε και μην αποθηκεύετε τη μηχανή σε χώρους όπου υπάρχει πολλή σκόνη ή υγρασία.**
- **Χρησιμοποιείτε μόνο κάρτες μνήμης SD/SDHC/SDXC. Μην χρησιμοποιείτε ποτέ άλλους τύπους καρτών.**

Εάν τοποθετήσετε κατά λάθος έναν άλλο τύπο κάρτας στη μηχανή, επικοινωνήστε με ένα εξουσιοδοτημένο αντιπρόσωπο ή κέντρο service. Μην προσπαθήσετε να αφαιρέσετε την κάρτα με δύναμη.
- Δημιουργείτε τακτικά αντίγραφα ασφαλείας των σημαντικών δεδομένων σας σε υπολογιστή ή άλλο μέσο αποθήκευσης για να αποφύγετε ακούσια απώλειά τους.
- Η εταιρεία μας δεν αναλαμβάνει καμία ευθύνη για οποιαδήποτε απώλεια δεδομένων που σχετίζεται με τη συγκεκριμένη συσκευή.
- Να είστε προσεκτικοί με το λουράκι κατά τη μεταφορά της μηχανής. Μπορεί να σκαλώσει σε διάφορα προεξέχοντα αντικείμενα και να προκαλέσει σοβαρές ζημιές.
- Πριν από τη μεταφορά της μηχανής, αφαιρέστε το τρίποδο και όλα τα εξαρτήματα που κατασκευάζονται από άλλες εταιρείες.
- Μη ρίχνετε κάτω τη μηχανή και μην την υποβάλλετε σε ισχυρά κρουστικά φορτία ή κραδασμούς.
- Όταν τοποθετείτε ή αφαιρείτε τη μηχανή από ένα τρίποδο, περιστρέψτε τη βίδα του τριπόδου και όχι τη μηχανή.

- Μην αγγίζετε τις ηλεκτρικές επαφές της μηχανής.
- Μη σκοπεύετε απευθείας τον ήλιο με τη μηχανή. Μπορεί να προκληθεί ζημιά στον φακό ή στις κουρτίνες του κλείστρου, αδυναμία καταγραφής σωστών χρωμάτων, δημιουργία ψευδούς ειδώλου στον αισθητήρα εικόνας, ενδεχομένως και πυρκαγιά.
- Μην αφήνετε το σκόπευτρο στραμμένο προς ισχυρές πηγές φωτός ή το άμεσο ηλιακό φως. Η θερμότητα ενδέχεται να προκαλέσει βλάβη στο σκόπευτρο.
- Μην πιέζετε και μην τραβάτε βίαια το φακό.
- Φροντίστε να απομακρύνετε τυχόν σταγονίδια νερού ή άλλη μορφή υγρασίας από το προϊόν προτού τοποθετήσετε την μπαταρία ή ανοίξετε/κλείσετε κάποιο κάλυμμα.
- Εάν πρόκειται να φυλάξετε τη μηχανή για μεγάλο χρονικό διάστημα, αφαιρέστε τις μπαταρίες. Επιλέξτε ένα δροσερό και στεγνό μέρος για τη φύλαξη, ώστε να αποφύγετε τυχόν συμπύκνωση των υδρατμών στο εσωτερικό της μηχανής. Όταν πρόκειται να την χρησιμοποιήσετε ξανά, ελέγξτε τη μηχανή ενεργοποιώντας την και πατώντας το κουμπί κλείστρου για να εξακριβώσετε εάν λειτουργεί κανονικά.
- Ενδέχεται να προκληθεί δυσλειτουργία στη μηχανή, εάν χρησιμοποιηθεί σε μια θέση όπου μπορεί να υποστεί τις επιδράσεις ενός μαγνητικού/ηλεκτρομαγνητικού πεδίου, ραδιοκυμάτων ή υψηλής τάσης, όπως κοντά σε τηλεόρασεις, φούρνους μικροκυμάτων, βιντεοπαιχνίδια, ηχεία, μεγάλες μονάδες οθόνης, σετ τηλεόρασης/ραδιοφώνου ή πύργους μετάδοσης. Σε τέτοιου είδους περιπτώσεις, απενεργοποιήστε και ενεργοποιήστε ξανά τη μηχανή πριν από τον περαιτέρω χειρισμό της.
- Λαμβάνετε πάντοτε υπόψη τους περιορισμούς του περιβάλλοντος χρήσης που περιγράφονται στο εγχειρίδιο της μηχανής.
- Τοποθετήστε την μπαταρία προσεκτικά, όπως που περιγράφεται στις οδηγίες χρήσης.
- Πριν από την τοποθέτηση, ελέγχετε πάντοτε την μπαταρία για τυχόν διαρροή, αποχρωματισμό, παραμόρφωση ή οποιαδήποτε άλλη ανωμαλία.
- Αφαιρείτε πάντοτε την μπαταρία από τη μηχανή πριν την αποθηκεύσετε για μεγάλο χρονικό διάστημα.
- Όταν πρόκειται να αποθηκεύσετε τη μηχανή για μεγάλο χρονικό διάστημα, επιλέξτε ένα δροσερό σημείο για την αποθήκευση.
- Η κατανάλωση ενέργειας της μηχανής εξαρτάται από τις λειτουργίες που χρησιμοποιούνται.
- Στις συνθήκες που περιγράφονται παρακάτω γίνεται συνεχής κατανάλωση ενέργειας και η μπαταρία εξαντλείται γρήγορα.
 - Πατήστε το κουμπί κλείστρου μέχρι τη μέση στη λειτουργία λήψης για να ενεργοποιηθεί επανειλημμένα η αυτόματη εστίαση.
 - Προβολή μιας εικόνας στην οθόνη για παρατεταμένο χρονικό διάστημα.
 - Εάν η μηχανή συνδεθεί σε υπολογιστή (εκτός εάν φορτίζει μέσω USB).
 - Ενεργοποιήστε τη λειτουργία ασύρματου LAN/**Bluetooth**[®].
- Εάν χρησιμοποιήσετε εξαντλημένη μπαταρία, η μηχανή μπορεί να απενεργοποιηθεί χωρίς προηγουμένως να εμφανιστεί προειδοποιητική ένδειξη χαμηλού φορτίου μπαταρίας.
- Εάν οι ακροδέκτες της μπαταρίας είναι υγροί ή λιπαροί, μπορεί να προκληθεί βλάβη στις επαφές της μηχανής. Σκουπίστε σχολαστικά την μπαταρία με ένα στεγνό πανί, πριν από τη χρήση της.
- Φορτίζετε πάντοτε μια μπαταρία πριν από την πρώτη χρήση ή όταν δεν έχει χρησιμοποιηθεί για μεγάλο χρονικό διάστημα.

- Όταν χρησιμοποιείτε τη μηχανή με μπαταρία σε χαμηλές θερμοκρασίες, προσπαθήστε να κρατήσετε τη μηχανή και την εφεδρική μπαταρία όσο πιο ζεστά γίνεται. Μια μπαταρία της οποίας το φορτίο έχει εξαντληθεί λόγω του ψύχους, μπορεί να επανέλθει στην προηγούμενη κατάσταση φόρτισης, θερμαίνοντας την σε θερμοκρασία δωματίου.
- Πριν από κάποιο μεγάλο ταξίδι και κυρίως πριν ταξιδέψετε στο εξωτερικό, προμηθευθείτε επαρκή αριθμό επιπλέον μπαταριών. Ενδέχεται να μην είναι εύκολο να βρείτε τη συνιστώμενη μπαταρία όταν ταξιδεύετε.

Χρήση των λειτουργιών ασύρματου LAN/Bluetooth®

- **Απενεργοποιείτε τη μηχανή σε νοσοκομεία και άλλους χώρους όπου υπάρχει ιατρικός εξοπλισμός.**

Τα ραδιοκύματα που εκπέμπονται από τη μηχανή μπορεί να επηρεάσουν αρνητικά τον ιατρικό εξοπλισμό, προκαλώντας δυσλειτουργίες και ενδεχομένως ατυχήματα. Φροντίζετε να απενεργοποιείτε τις λειτουργίες ασύρματου LAN/**Bluetooth**® όταν βρίσκεστε κοντά σε ιατρικό εξοπλισμό (P.455).

- **Απενεργοποιείτε τη μηχανή όταν βρίσκεστε σε αεροσκάφη.**

Η χρήση ασύρματων συσκευών εντός αεροσκάφους μπορεί να επηρεάσει αρνητικά την ασφαλή λειτουργία του. Φροντίζετε να απενεργοποιείτε τις λειτουργίες ασύρματου LAN/**Bluetooth**® όταν βρίσκεστε κοντά σε αεροσκάφη (P.455).

Οθόνη

- Ποτέ μην πιέζετε βίαια την οθόνη. Εάν συμβεί αυτό, η εικόνα μπορεί να είναι δυσδιάκριτη, με αποτέλεσμα τη δυσλειτουργία σε κατάσταση αναπαραγωγής ή την πρόκληση ζημιών στην οθόνη.
- Στην επάνω/κάτω πλευρά της οθόνης μπορεί να εμφανίζεται μια φωτεινή λωρίδα, αλλά το γεγονός αυτό δε συνιστά δυσλειτουργία.
- Όταν παρατηρείτε ένα θέμα διαγωνίως στη μηχανή, οι άκρες μπορεί να εμφανίζονται τεθλασμένες στην οθόνη. Δεν πρόκειται για κάποια δυσλειτουργία. Το φαινόμενο αυτό είναι λιγότερο αισθητό σε λειτουργία απεικόνισης.
- Σε χώρους στους οποίους επικρατεί χαμηλή θερμοκρασία, η οθόνη μπορεί να αργήσει να ενεργοποιηθεί ή το χρώμα της μπορεί να αλλάξει προσωρινά. Όταν χρησιμοποιείτε τη μηχανή σε χώρους όπου επικρατούν ακραίες συνθήκες ψύχους, συνιστάται να την τοποθετείτε περιστασιακά σε κάποιο ζεστό μέρος. Η απόδοση της οθόνης που μειώνεται λόγω της χαμηλής θερμοκρασίας, επανέρχεται στα φυσιολογικά επίπεδα υπό κανονικές θερμοκρασίες.
- Η οθόνη αυτού του προϊόντος κατασκευάζεται με προδιαγραφές υψηλής ακρίβειας και ποιότητας, ωστόσο ενδέχεται να υπάρχουν μόνιμα ενεργά ή ανενεργά ρίxel στην οθόνη. Αυτά τα ρίxel δεν επηρεάζουν την εικόνα που θα αποθηκευτεί. Λόγω των χαρακτηριστικών αυτών, ενδέχεται ακόμα να παρατηρηθεί ανομοιομορφία στο χρώμα ή τη φωτεινότητα ανάλογα με τη γωνία, αυτό όμως οφείλεται στη δομή της οθόνης. Αυτό δεν αποτελεί δυσλειτουργία.

Νομικές και άλλες υποδείξεις

- Η εταιρεία μας δε φέρει ευθύνη ούτε παρέχει εγγύηση για ζημιές ή οφέλη που μπορεί να προκύψουν από τη νόμιμη χρήση της μηχανής ή για απαιτήσεις τρίτων, οι οποίες οφείλονται στην ανάρμοστη χρήση του προϊόντος αυτού.
- Η εταιρεία μας δε φέρει ευθύνη ούτε παρέχει εγγύηση για ζημιές ή οφέλη που μπορεί να προκύψουν από τη νόμιμη χρήση της μηχανής και οι οποίες οφείλονται σε διαγραφή δεδομένων εικόνας.

Ακύρωση της εγγύησης

- Η εταιρεία μας δεν δε φέρει ευθύνη, ούτε παρέχει εγγύηση, ρητή ή σιωπηρή, σχετικά με οποιοδήποτε περιεχόμενο των παρόντων εντύπων ή του λογισμικού και σε καμία περίπτωση δεν μπορεί να θεωρηθεί υπεύθυνη για οποιαδήποτε σιωπηρή εγγύηση της εμπορευσιμότητας ή την καταλληλότητα, για οποιοδήποτε σκοπό ή για οποιοσδήποτε παρεπόμενες, περιστασιακές ή έμμεσες ζημιές (συμπεριλαμβανομένων ενδεικτικά, των αποζημιώσεων λόγω απώλειας κερδών, διακοπής επιχειρηματικών δραστηριοτήτων και απώλειας επιχειρηματικών πληροφοριών), που προκύπτουν από τη χρήση ή από την αδυναμία χρήσης του παρόντος έντυπου υλικού και λογισμικού. Ορισμένες χώρες δεν επιτρέπουν την εξαίρεση ή τον περιορισμό της ευθύνης για παρεπόμενες ή περιστασιακές ζημιές ή της σιωπηρής εγγύησης. Ως εκ τούτου, οι ανωτέρω περιορισμοί ενδεχομένως να μην ισχύουν στη δική σας περίπτωση.
- Η εταιρεία μας διατηρεί όλα τα δικαιώματα του παρόντος εγχειριδίου.

Προειδοποίηση

Η φωτογράφιση ή η χρήση υλικού που προστατεύεται από δικαιώματα πνευματικής ιδιοκτησίας χωρίς εξουσιοδότηση μπορεί να αποτελεί παραβίαση της νομοθεσίας περί δικαιωμάτων πνευματικής ιδιοκτησίας. Η εταιρεία μας δεν αναλαμβάνει καμία ευθύνη για τη φωτογράφιση, χρήση ή άλλη ενέργεια χωρίς εξουσιοδότηση που συνιστά παραβίαση των δικαιωμάτων πνευματικής ιδιοκτησίας.

Σημείωση περί δικαιωμάτων πνευματικής ιδιοκτησίας

Με επιφύλαξη παντός δικαιώματος. Απαγορεύεται η αναπαραγωγή οποιουδήποτε τμήματος του παρόντος έντυπου υλικού ή του λογισμικού ή η χρήση υπό οποιαδήποτε μορφή και με οποιοδήποτε μέσο, ηλεκτρονικό ή μηχανικό, συμπεριλαμβανομένης της φωτοτύπησης, της εγγραφής και της χρήσης οποιουδήποτε συστήματος αποθήκευσης και ανάκτησης, χωρίς την έγγραφη άδεια της εταιρείας μας. Καμία ευθύνη δεν αναλαμβάνεται αναφορικά με τη χρήση των πληροφοριών που περιέχονται στο εν λόγω έντυπο υλικό ή στο λογισμικό ή αναφορικά με οποιοσδήποτε ζημιές που μπορεί να προκύψουν από τη χρήση των πληροφοριών που περιέχονται στο εν λόγω έντυπο υλικό ή στο λογισμικό. Η εταιρεία μας διατηρεί το δικαίωμα να τροποποιεί τα χαρακτηριστικά και το περιεχόμενο του παρόντος εγχειριδίου χωρίς προηγούμενη ενημέρωση.

Εμπορικά σήματα

- Το λογότυπο SDXC είναι εμπορικό σήμα της εταιρείας SD-3C, LLC.
 - Το λογότυπο Apical είναι εμπορικό σήμα κατατεθέν της Apical Limited.
- 
- Οι ονομασίες Micro Four Thirds, Four Thirds και τα λογότυπα Micro Four Thirds και Four Thirds είναι εμπορικά σήματα ή σήματα κατατεθέντα της OM Digital Solutions Corporation στην Ιαπωνία, τις Ηνωμένες Πολιτείες Αμερικής, τις χώρες της Ευρωπαϊκής Ένωσης και άλλες χώρες.
 - Η ονομασία Wi-Fi είναι εμπορικό σήμα κατατεθέν της Wi-Fi Alliance.
 - Η ονομασία και τα λογότυπα **Bluetooth**[®] είναι κατατεθέντα εμπορικά σήματα ιδιοκτησίας της Bluetooth SIG, Inc. και οποιαδήποτε χρήση τους από την OM Digital Solutions Corporation γίνεται κατόπιν αδείας.
 - Το QR Code είναι εμπορικό σήμα της Denso Wave Inc.
 - Τα πρότυπα των συστημάτων αρχείων φωτογραφικής μηχανής που αναφέρονται στο εγχειρίδιο αυτό είναι τα πρότυπα του «Κανονισμού Σχεδίασης Αρχείων Ψηφιακής Μηχανής (DCF)» τα οποία έχουν καθοριστεί από τον Ιαπωνικό Σύνδεσμο Βιομηχανιών Τεχνολογίας Ηλεκτρονικών και Πληροφορικής (JEITA).
 - Όλες οι άλλες επωνυμίες εταιριών και προϊόντων είναι καταχωρημένα εμπορικά σήματα ή/και εμπορικά σήματα των αντίστοιχων κατόχων τους. Τα σύμβολα «™» and «®» ενδέχεται να παραλείπονται μερικές φορές.

Η ΑΔΕΙΑ ΧΡΗΣΗΣ ΤΟΥ ΠΑΡΟΝΤΟΣ ΠΡΟΪΟΝΤΟΣ ΠΑΡΕΧΕΤΑΙ ΣΥΜΦΩΝΑ ΜΕ ΤΗΝ ΑΔΕΙΑ ΧΡΗΣΗΣ AVC PATENT PORTFOLIO ΓΙΑ ΠΡΟΣΩΠΙΚΗ ΚΑΙ ΜΗ ΕΜΠΟΡΙΚΗ ΧΡΗΣΗ ΑΠΟ ΕΝΑΝ ΚΑΤΑΝΑΛΩΤΗ ΜΕ ΣΚΟΠΟ (i) ΤΗΝ ΚΩΔΙΚΟΠΟΙΗΣΗ ΒΙΝΤΕΟ ΣΥΜΦΩΝΑ ΜΕ ΤΟ ΠΡΟΤΥΠΟ AVC («ΒΙΝΤΕΟ AVC») Ή/ΚΑΙ (ii) ΤΗΝ ΑΠΟΚΩΔΙΚΟΠΟΙΗΣΗ ΒΙΝΤΕΟ AVC ΠΟΥ ΚΩΔΙΚΟΠΟΙΗΘΗΚΕ ΑΠΟ ΕΝΑΝ ΚΑΤΑΝΑΛΩΤΗ ΣΤΟ ΠΛΑΙΣΙΟ ΠΡΟΣΩΠΙΚΗΣ ΚΑΙ ΜΗ ΕΜΠΟΡΙΚΗΣ ΔΡΑΣΤΗΡΙΟΤΗΤΑΣ Ή/ΚΑΙ ΑΠΟΚΤΗΘΗΚΕ ΑΠΟ ΕΝΑΝ ΠΑΡΟΧΟ ΒΙΝΤΕΟ ΠΟΥ ΔΙΑΘΕΤΕΙ ΑΔΕΙΑ ΠΑΡΟΧΗΣ ΒΙΝΤΕΟ AVC. ΔΕΝ ΧΟΡΗΓΕΙΤΑΙ ΡΗΤΑ Ή ΥΠΟΝΟΟΥΜΕΝΑ ΚΑΜΙΑ ΑΛΛΗ ΑΔΕΙΑ ΓΙΑ ΟΠΟΙΔΗΠΟΤΕ ΑΛΛΗ ΧΡΗΣΗ. ΜΠΟΡΕΙΤΕ ΝΑ ΛΑΒΕΤΕ ΠΕΡΑΙΤΕΡΩ ΠΛΗΡΟΦΟΡΙΕΣ ΑΠΟ ΤΗΝ MPEG LA, L.L.C. ΑΝΑΤΡΕΤΕ ΣΤΗ ΔΙΕΥΘΥΝΣΗ [HTTP://WWW.MPEGLA.COM](http://WWW.MPEGLA.COM)

Το λογισμικό σε αυτήν τη μηχανή μπορεί να περιλαμβάνει λογισμικό άλλων κατασκευαστών. Τυχόν λογισμικό τρίτων κατασκευαστών υπόκειται στους όρους και τις προϋποθέσεις που επιβάλλονται από τους κατόχους ή τους δικαιούχους του εκάστοτε λογισμικού, σύμφωνα με τους οποίους όρους και προϋποθέσεις το λογισμικό παρέχεται σε εσάς.

Αυτοί οι όροι καθώς και άλλες υποδείξεις σχετικά με λογισμικό τρίτων κατασκευαστών, εφόσον υπάρχουν, διατίθενται στο αρχείο PDF υποδείξεων λογισμικού στη διεύθυνση

<https://support.jp.omsystem.com/en/support/imshow/digicamera/download/notice/notice.html>

ημερομηνία έκδοσης: Ιανουάριος 2025.



<https://www.om-digitalsolutions.com/>