



DIGITALNI FOTOAPARAT

# OM SYSTEM

## OM-3

### Priručnik za uporabu

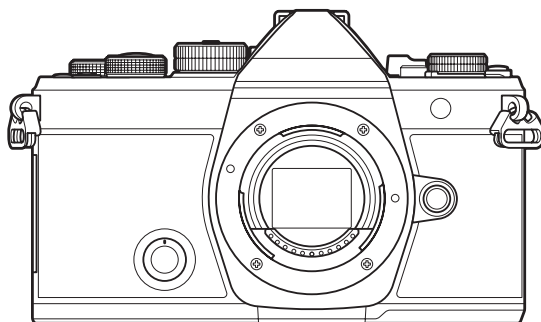

HR











Br. modela : IM036

- Hvala što ste kupili naš digitalni fotoapar. Prije nego što se počnete služiti svojim novim fotoaparatom, pažljivo pročitajte ove upute kako bi izvedba bila optimalna i kako bi fotoapar. imao što dulji životni vijek.
- **Obvezno s razumijevanjem pročitajte sadržaj poglavlja »SIGURNOSNE MJERE OPREZA« prije uporabe ovog proizvoda. Imajte ove upute pri ruci za buduću uporabu.**
- Preporučujemo da prije snimanja važnih fotografija napravite nekoliko probnih snimaka kako biste se upoznali s radom fotoaparata.
- Prikazi zaslona i ilustracije fotoaparata prikazane u ovom priručniku korištene su tijekom faze razvoja i mogu se razlikovati od stvarnog proizvoda.
- Ako je zbog ažuriranja firmvera za ovaj fotoapar. došlo do dodavanja i/ili modifikacija postojećih funkcija, razlikovat će se i sadržaj priručnika. Za najnovije informacije posjetite našu internetsku stranicu.

# Sadržaj















<b>Uvod</b> .....	<b>18</b>
Prije uporabe .....	18
Registracija korisnika .....	18
Instaliranje računalnih programa/aplikacija .....	19
O ovom priručniku .....	20
Kako pronaći ono što želite saznati .....	20
Kako čitati ovaj priručnik .....	21
Nazivi dijelova .....	23
<b>Priprema</b> .....	<b>25</b>
Pregled sadržaja pakiranja .....	25
Pričvršćivanje remena .....	26
Umetanje i vađenje baterije .....	27
Umetanje baterije .....	27
Vađenje baterije .....	28
Punjenje baterije .....	29
Punjenje baterije s pomoću dodatnog USB prilagodnika izmjeničnog napona .....	29
Punjenje baterije preko USB uređaja .....	31
Umetanje i vađenje kartice .....	32
Umetanje kartice .....	32
Vađenje kartice .....	32
Prikladne kartice .....	33
Pričvršćivanje i uklanjanje objektivna .....	34
Stavljanje objektivna na fotoaparata .....	34
Uklanjanje objektivna .....	35
Uporaba zaslona .....	36
Uključivanje fotoaparata .....	37
Stanje mirovanja .....	38
Početne postavke .....	39
Što učiniti ako prikaz na zaslonu nije razumljiv .....	41
<b>Snimanje</b> .....	<b>42</b>

Prikazi informacija tijekom snimanja. . . . .	42
Zamjena zaslona. . . . .	45
Promjena prikaza informacija. . . . .	47
Okretanje kotačića  /  / <b>S&amp;Q</b> . . . . .	49
Uporaba načina snimanja. . . . .	50
Vrste načina snimanja. . . . .	50
Odabir načina snimanja. . . . .	50
Snimanje fotografija. . . . .	51
Snimanje s pomoću funkcija zaslona osjetljivog na dodir. . . . .	53
Pregled fotografija (Image Review). . . . .	55
Postavka prema kojoj fotoaparat odabire otvor objektiva i brzinu zatvarača ( <b>P</b> : Program AE). . . . .	57
Promjena programa. . . . .	59
Odabir otvora objektiva ( <b>A</b> : AE s prioritetom otvora objektiva). . . . .	60
Odabir brzine zatvarača ( <b>S</b> : AE s prioritetom zatvarača). . . . .	63
Odabir otvora objektiva i brzine zatvarača ( <b>M</b> : Ručna ekspozicija). . . . .	66
Korištenje kompenzacije ekspozicije u načinu <b>M</b> . . . . .	68
Duge ekspozicije ( <b>B</b> : Bulb/Time). . . . .	69
Stapanje posvjetljivanjem ( <b>B</b> : Kompozitno fotografiranje uživo). . . . .	73
Snimanje videozapisa. . . . .	76
Snimanje videozapisa u načinima  / <b>S&amp;Q</b> . . . . .	76
Snimanje videozapisa u načinima snimanja fotografija. . . . .	79
Kontrole na dodir (tihe kontrole). . . . .	80
Spremanje prilagođenih postavki na kotačić odabira načina rada (prilagođeni načini <b>C1</b> , <b>C2</b> , <b>C3</b> , <b>C4</b> i <b>C5</b> ). . . . .	81
Spremanje postavki (Assign). . . . .	81
Uporaba prilagođenih načina ( <b>C1/C2/C3/C4/C5</b> ). . . . .	83
Postavljanje naziva prilagođenih načina (Custom Mode Name). . . . .	86
<b>Postavke snimanja. . . . .</b>	<b>88</b>
Kako promijeniti postavke snimanja. . . . .	88
<b>Izravni gumbi. . . . .</b>	<b>89</b>
Funkcije i izravni gumbi. . . . .	89















<b>Glavna upravljačka ploča / LV glavna upravljačka ploča</b> .....	<b>91</b>
Zaslon glavne upravljačke ploče / LV glavne upravljačke ploče .....	91
Postavljanje s pomoću glavne upravljačke ploče / LV glavne upravljačke ploče .....	93
Postavke dostupne na glavnoj upravljačkoj ploči/LV glavnoj upravljačkoj ploči .....	95
<b>Rad s izbornikom</b> .....	<b>97</b>
Što možete s izbornicima .....	97
Kako rukovati izbornicima .....	98
Prikaz opisa stavke izbornika .....	100
Stavke prikazane sivom bojom .....	100
<b>Osnovne funkcije za fokusiranje</b> .....	<b>101</b>
Odabir načina fokusiranja (  AF Mode /  AF Mode) .....	101
Uporaba načina Zvezdano nebo AF .....	103
Postavljanja položaja fokusa za Zadani MF .....	104
Ručna prilagodba fokusa tijekom automatskog fokusa .....	105
Odabir cilja fokusiranja (ciljna točka AF) .....	106
Odabir ciljnog načina AF (AF Target Mode) .....	107
Vrste ciljnih načina AF .....	107
Postavljanje opcija za ciljne načine AF  (  AF Target Mode Settings) .....	110
AF uvećanog dijela / AF zooma (Super Spot AF) .....	112
<b>Funkcije za konfiguriranje načina fokusiranja</b> .....	<b>114</b>
Kombinirani automatski i ručni fokus (  AF+MF) .....	114
Konfiguriranje rada AF-a kada je pritisnut gumb zatvarača (  AF by half-pressing  ) .....	116
Automatski fokus s pomoću gumba <b>AF-ON</b> .....	117
Uporaba automatskog fokusa u načinu ručnog fokusa ( <b>AF-ON</b> u načinu MF) .....	118
Konfiguriranje rada fotoaparata kada nije moguće fokusirati objekt (Release Priority) .....	119
Promjena postavki funkcije Zvezdano nebo AF (Starry Sky AF Setting) .....	120
<b>Funkcije za prilagodbu rada AF prema objektu</b> .....	<b>121</b>
Praćenje fokusa na odabranim objektima (Subject Detection) .....	121
Snimanje slika s pomoću funkcije [Subject Detection] .....	122
Konfiguriranje rada C-AF-a kad je otkrivanje objekta omogućeno (  C-AF Setting) .....	124
Dodjeljivanje prioriteta fokusa gumbima (   AF Button) .....	126
Konfiguriranje prikaza okvira za otkrivene oči (Eye Detection Frame) .....	127









Prioritet C-AF središnje oznake (📷C-AF Center Priority) . . . . .	128
Osjetljivost C-AF praćenja (📷C-AF Sensitivity / 📷C-AF Sensitivity) . . . . .	129
Brzina C-AF fokusa (📷C-AF Speed) . . . . .	130
<b>Funkcije za promjenu rada fotoaparata u pogledu fokusa . . . . .</b>	<b>131</b>
Raspon fokusa objektiv (📷AF Limiter) . . . . .	131
Uporaba postavki spremljenih u [AF Limiter] . . . . .	131
Konfiguriranje za [AF Limiter] . . . . .	132
C-AF skeniranje objektiv (📷AF Scanner) . . . . .	133
Precizno podešavanje automatskog fokusa (📷AF Focus Adjustment) . . . . .	134
Uporaba spremljene vrijednosti prilagođavanja fokusa . . . . .	134
Konfiguriranje [AF Focus Adjustment] . . . . .	135
Pomoć za automatsko fokusiranje s pomoću AF lampice (AF Illuminator) . . . . .	136
Način prikaza AF oznake (AF Area Pointer) . . . . .	137
<b>Funkcije za postavljanje položaja fokusiranja . . . . .</b>	<b>138</b>
Usklađivanje odabira AF oznake i usmjerenja fotoaparata (📷Orientation Linked [:::]). . . . .	138
Biranje početnog položaja AF-a (📷[:::] Set Home) . . . . .	140
Uporaba funkcije [:::]Home . . . . .	141
Odabir AF oznake ([:::]Select Screen Settings) . . . . .	142
Omogućivanje zaokretanja odabira AF oznake ([:::] Loop Settings) . . . . .	143
Odabir AF oznake na dodir za fotografiranje s pomoću tražila (AF Targeting Pad) . . . . .	145
<b>Ostale funkcije korisne prilikom fokusiranja . . . . .</b>	<b>146</b>
Pomoć pri ručnom fokusiranju (MF Assist) . . . . .	146
Opcije isticanja fokusa (Peaking Settings) . . . . .	148
Uporaba isticanja fokusa . . . . .	149
Biranje udaljenosti fokusa za zadani MF (Preset MF distance) . . . . .	150
Onemogućavanje MF ručice (MF Clutch) . . . . .	151
Smjer fokusa objektiv (Focus Ring) . . . . .	152
Ponovno postavljanje položaja objektiv pri isključivanju (Reset Lens) . . . . .	153
<b>Mjerenje svjetla i ekspozicija . . . . .</b>	<b>154</b>
Upravljanje ekspozicijom (Kompenzacija ekspozicije) . . . . .	154
Prilagodba kompenzacije ekspozicije . . . . .	155
Ponovno postavljanje kompenzacije ekspozicije . . . . .	155

EV koraci za kontrolu ekspozicije (EV Step) . . . . .	157
Precizno podešavanje ekspozicije (Exposure Shift) . . . . .	158
Smanjivanje treperenja pod LED osvjetljenjem (  Flicker Scan /  Flicker Scan) . . . . .	159
Odabir brzine zatvarača . . . . .	160
Odabir načina na koji će fotoaparatus mjeriti svjetlinu (Metering) . . . . .	161
Zaključavanje ekspozicije (AE zaključavanje) . . . . .	162
Mjerenje ekspozicije pri AE zaključavanju (Metering during  ) . . . . .	163
Otpuštanje AE zaključavanja nakon snimanja (  Auto Reset) . . . . .	164
Zaključavanje ekspozicije kada je gumb zatvarača pritisnut dopola (AEL by half-pressing  ) . . . . .	165
Postavljanje opcija mjerenja za uzastopno snimanje (Metering during  ) . . . . .	166
Mjerenje cilja u fokusu (  Spot Metering) . . . . .	167
Mijenjanje ISO osjetljivosti (ISO) . . . . .	168
EV koraci za kontrolu ISO osjetljivosti (ISO Step) . . . . .	170
Postavljanje raspona vrijednosti ISO osjetljivosti odabranih u načinu [Auto] (  ISO-A Upper/Default /  ISO-A Upper/Default) . . . . .	171
Postavljanje brzine zatvarača pri kojoj fotoaparatus automatski podiže ISO osjetljivost (  ISO-A Lowest S/S) . . . . .	172
Odabir načina u kojima se [Auto] može upotrebljavati za ISO osjetljivost (  ISO-Auto /  ISO-Auto) . . . . .	173
Opcije redukcije šuma s visokom vrijednošću ISO (  Noise Filter /  Noise Filter) . . . . .	174
Opcije obrade slike (Low ISO Processing) . . . . .	175
Opcije redukcije šuma pri dugoj ekspoziciji (Noise Reduction) . . . . .	176
<b>Fotografiranje bljeskalicom . . . . .</b>	<b>177</b>
Korištenje bljeskalice (fotografiranje s bljeskalicom) . . . . .	177
Bljeskalice namijenjene za uporabu s fotoaparatom . . . . .	177
Značajke dostupne s kompatibilnim bljeskalicama . . . . .	178
Priključivanje kompatibilnih bljeskalica . . . . .	178
Uklanjanje bljeskalica . . . . .	180
Odabir načina bljeskalice (Flash Mode) . . . . .	181
Načini bljeskalice . . . . .	181
Kombinacije načina bljeskalice i postavki . . . . .	182
Konfiguriranje načina bljeskalice (Flash Mode Settings) . . . . .	185
Podešavanje izlazne snage bljeskalice (Flash Exposure Comp.) . . . . .	186















Bežično daljinsko upravljanje bljeskalicom (⚡ RC Mode).....	187
Odabir brzine sinkronizacije bljeskalice (⚡ X-Sync.).....	188
Biranje minimalne brzine zatvarača (⚡ Slow Limit).....	189
Kompenzacija bljeskalice i ekspozicije (⚡ + ☑).....	190
Postavljanje ravnoteže ekspozicije za TTL mjerenje (Balanced Flash Metering).....	191
<b>Uzastopno snimanje / samookidač.....</b>	<b>192</b>
Izvođenje uzastopnog snimanja / snimanja sa samookidačem.....	192
Broj fotografija koje se mogu snimiti.....	194
Konfiguriranje funkcija uzastopnog snimanja (Sequential Shooting Settings).....	196
Konfiguriranje funkcija samookidača (Self-timer Settings).....	198
Snimanje bez vibracija prouzročenih uporabom gumba zatvarača (Anti-Shock [♦] Settings).....	200
Snimanje bez zvuka zatvarača (Silent [♥] Settings).....	201
Snimanje bez kašnjenja zatvarača (Pro Capture shooting).....	203
Smanjivanje treperenja na fotografijama (Anti-Flicker Shooting).....	206
<b>Stabilizacija slike.....</b>	<b>207</b>
Smanjenje tresenja fotoaparata (📷 Image Stabilizer / 📷 Image Stabilizer).....	207
Postavljanje detaljne opcije stabilizatora slike.....	208
Opcije stabilizacije slike (📷 IS Level).....	209
Stabilizacija slike pritiskom dopola (📷 Image Stabilizer).....	210
Stabilizacija slike u kontinuiranom načinu rada (📷 Image Stabilizer).....	211
Prikaz pomicanja fotoaparata na zaslonu (Handheld Assist).....	212
Stabilizacija slike za SS objektivne (Lens I.S. Priority).....	213
<b>Boja i kvaliteta.....</b>	<b>214</b>
Postavljanje kvalitete fotografija i videozapisa (📷 📷 / 📷 📷 / S&Q 📷).....	214
Konfiguriranje 📷 📷.....	214
Konfiguriranje 📷 📷.....	215
Konfiguriranje S&Q 📷.....	217
Kombinacije veličina JPEG slika i stupnjeva kompresije (📷 📷 Detailed Settings).....	220
Biranje kodeka za snimanje videozapisa (📷 Video Codec).....	221
Postavljanje omjera slike (Image Aspect).....	222
Periferno osvjetljenje (Shading Comp.).....	223
Opcije obrade (📷 Picture Mode / 📷 Picture Mode).....	224

Mijenjanje načina s pomoću kotačića za kreativnost. . . . .	224
Postavljanje s pomoću glavne upravljačke ploče / izbornika. . . . .	224
Postavljanje načina slike. . . . .	225
Uporaba postavki za Umjetnički filter. . . . .	226
Postavljanje funkcije Color Creator. . . . .	227
Postavljanje kontrole za Monochrome Profile. . . . .	229
Postavljanje kontrole za Color Profile. . . . .	230
Postavljanje detaljnih opcija za svaki način. . . . .	231
Postavljanje detaljnih opcija načina slike namijenjenog isključivo za snimanje videozapisa. . . . .	235
Biranje opcija koje će se prikazivati prilikom odabira načina slike (  Picture Mode Settings). . . . .	236
Prilagođavanje boje (WB (balans bijele boje)). . . . .	237
Postavljanje balansa bijele boje. . . . .	237
Fino podešavanje balansa bijele boje svakog načina balansa bijele boje. . . . .	239
Balans bijele boje na jedan dodir. . . . .	240
Zaključavanje balansa bijele boje u načinima  / S&Q (  Button Function:  Lock). . . . .	242
Precizno podešavanje balansa bijele boje (  All  /  All  ), . . . . .	243
Očuvanje toplih tonova pri svjetlu žarne niti u načinu WB Auto (   Keep Warm Color /   Keep Warm Color). . . . .	244
Balans bijele boje za snimanje s bljeskalicom (  +WB). . . . .	245
Postavljanje formata reprodukcije boje (Color Space). . . . .	246
Opcije pretpregleda za [  Picture Mode] (  View Assist). . . . .	247
<b>Posebni načini snimanja (računalni načini). . . . .</b>	<b>248</b>
Snimanje slika u visokoj razlučivosti (High Res Shot). . . . .	248
Omogućavanje opcije Slika visoke razluč. . . . .	248
Konfiguriranje opcije Slika visoke razluč. . . . .	249
Snimanje. . . . .	250
Postavljanje s pomoću gumba <b>CP</b> . . . . .	251
Smanjenje brzine zatvarača u uvjetima jakog osvjjetljenja (Live ND Shooting). . . . .	252
Omogućavanje opcije ND snimanje uživo. . . . .	252
Konfiguriranje opcije ND snimanje uživo. . . . .	252
Snimanje. . . . .	253
Postavljanje s pomoću gumba <b>CP</b> . . . . .	254





Snimanje scena s velikim kontrastom (Live GND Shooting) . . . . .	256
Omogućavanje opcije GND snimanje uživo. . . . .	256
Konfiguriranje opcije GND snimanje uživo. . . . .	256
Snimanje. . . . .	258
Postavljanje s pomoću gumba <b>CP</b> . . . . .	259
Povećanje dubine polja (Focus Stacking). . . . .	260
Omogućavanje opcije Slag. dubinske oštine. . . . .	260
Konfiguriranje opcije Slag. dubinske oštine. . . . .	261
Snimanje. . . . .	261
Postavljanje s pomoću gumba <b>CP</b> . . . . .	262
Snimanje HDR (visoki dinamički raspon) slika (HDR). . . . .	263
Postavljanje s pomoću gumba <b>CP</b> . . . . .	264
Snimanje višestrukih ekspozicija u jednoj slici (Multiple Exposure). . . . .	265
Omogućavanje opcije Višestr. ekspozicija. . . . .	265
Konfiguriranje opcije Višestr. ekspozicija. . . . .	266
Snimanje. . . . .	266
Postavljanje s pomoću gumba <b>CP</b> . . . . .	267
Kada se postavi opcija [Overlay]. . . . .	267
Digitalno uvećanje (  Digital Tele-converter /  Digital Tele-converter). . . . .	269
Automatsko snimanje s fiksnim intervalom (Interval Shooting). . . . .	270
Omogućavanje opcije Intervalno snimanje. . . . .	270
Konfiguriranje opcije Intervalno snimanje. . . . .	270
Snimanje. . . . .	272
Korekcija trapezoida i upravljanje perspektivom (Keystone Comp.). . . . .	274
Korekcija iskrivljenja u obliku efekta ribljeg oka (Fisheye Compensation). . . . .	276
Omogućavanje Kompenzacije efekta ribljeg oka. . . . .	276
Konfiguriranje Kompenzacije efekta ribljeg oka. . . . .	277
Snimanje. . . . .	277
Konfiguriranje postavki za BULB/TIME/COMP (BULB/TIME/COMP Settings). . . . .	279
Snimanje serije snimki s različitim ekspozicijama (AE BKT). . . . .	281
Snimanje fotografija s različitim balansom bijele boje (WB BKT). . . . .	283
Snimanje fotografija s različitim razinama bljeskalice (FL BKT). . . . .	284

Snimanje fotografija s različitim ISO osjetljivošću (ISO BKT) . . . . .	285
Snimanje kopija jedne slike uz primjenu različitih umjetničkih filtara (ART BKT) . . . . .	286
Omogućivanje bracketinga umjetničkih filtara . . . . .	286
Konfiguriranje bracketinga umjetničkih filtara . . . . .	287
Snimanje . . . . .	287
Snimanje fotografija s različitim položajima fokusa (Focus BKT) . . . . .	288
Omogućivanje bracketinga fokusa . . . . .	288
Konfiguriranje bracketinga fokusa . . . . .	288
Snimanje . . . . .	289
<b>Funkcije koje su dostupne samo u načinu videozapisa . . . . .</b>	<b>291</b>
Odabir stavaka koje će biti zasebno postavljene za snimanje fotografija i videozapisa (  /  Separate Settings) . . . . .	291
Opcije snimanja zvuka (Sound Recording Settings) . . . . .	293
Prilagodba glasnoće slušalica (Headphone Volume) . . . . .	295
Vremenski kodovi (Time Code Settings) . . . . .	296
HDMI izlaz (  HDMI Output) . . . . .	297
O funkciji [RAW] . . . . .	298
Prikaz oznake + na sredini zaslona tijekom snimanja videozapisa (Center Marker) . . . . .	299
Prikaz uzorka zebre preko područja visokog osvjetljenja tijekom snimanja videozapisa (Zebra Pattern Settings) . . . . .	300
Prikaz uzorka zebre . . . . .	300
Konfiguriranje opcije Postavke uzorka zebre . . . . .	301
Prikaz crvenog okvira tijekom snimanja videozapisa (Red Frame during  REC) . . . . .	302
Lampica tijekom snimanje videozapisa (Recording Lamp) . . . . .	303
<b>Reprodukcija . . . . .</b>	<b>304</b>
Prikaz informacija tijekom reprodukcije . . . . .	304
Informacije o reprodukciji fotografije . . . . .	304
Promjena prikaza informacija . . . . .	306
Prikazivanje fotografija i videozapisa . . . . .	307
Prikazivanje fotografija . . . . .	307
Gledanje videozapisa . . . . .	308
Brzo pronalaženje slika (Indeksna i kalendarska reprodukcija) . . . . .	310
Povećavanje (Uvećanje reprodukcije) . . . . .	311

Reprodukcija s pomoću kontrola na dodir. ....	312
Reprodukcija svih slika. ....	312
Indeksna/kalendarska reprodukcija. ....	313
Ostale funkcije. ....	314
<b>Postavljanje funkcija reprodukcije. ....</b>	<b>315</b>
Rotiranje slika (Rotate). ....	315
Zaštita slika (On). ....	316
Brisanje slika (Izbriši). ....	317
Brisanje svih slika (Erase All). ....	318
Onemogućavanje potvrde brisanja (Quick Erase). ....	319
Opcije brisanja RAW+JPEG (RAW+JPEG Erase). ....	320
Odabir slika za dijeljenje (Share Order). ....	321
Odabir RAW+JPEG slika za dijeljenje (RAW+JPEG  ). ....	322
Ocjenjivanje slika (Ocjena). ....	323
Odabir broja zvjezdica koje će se upotrebljavati za ocjenu (Rating Settings). ....	324
Odabir više slika (Share Order Selected, Rating Selected, On, Erase Selected). ....	325
Redoslijed ispisa (DPOF). ....	326
Konfiguriranje redoslijeda ispisa. ....	326
Postavljanje redoslijeda ispisa. ....	326
Ponovno postavljanje svih zaštita / naredbi dijeljenja / redoslijeda ispisa /ocjena (Reset All Images). .	328
Dodavanje zvuka slikama (  ). ....	329
Reprodukcija zvuka. ....	330
Retuširanje slika (Uredi). ....	331
Retuširanje slika u formatu RAW (RAW Data Edit). ....	331
Retuširanje slika u formatu JPEG (JPEG Edit). ....	333
Kombiniranje slika (Image Overlay). ....	335
Rezanje videozapisa (Movie Trimming). ....	336
Stvaranje fotografija iz videozapisa (In-Movie Image Capture). ....	337
Promjena uloge gumba  ( <input checked="" type="checkbox"/> ) tijekom reprodukcije (   Function). ....	338
Promjena uloga prednjeg i stražnjeg kotačića tijekom reprodukcije (  Dial Function). ....	339
Biranje omjera uvećanja reprodukcije (   Default Setting). ....	340

Automatsko okretanje slika u portretnoj orijentaciji radi reprodukcije (  ).	341
Odabir informacija koje se prikazuju tijekom reprodukcije (  Info Settings).	342
Odabir informacija koje se prikazuju tijekom uvećane reprodukcije (   Info Settings).	343
Konfiguriranje indeksnog prikaza (  Settings).	344
<b>Funkcije za konfiguriranje kontrola fotoaparata.</b>	<b>345</b>
Promjena uloga gumba (Button Settings).	345
Podesive kontrole.	345
Dostupne uloge.	347
Uporaba opcija za više funkcija (Multi Function).	356
Uporaba gumba <b>CP</b> (Computational Modes).	357
Snimanje videozapisa pritiskom gumba zatvarača (  Shutter Function).	359
Dodjeljivanje uloga prednjem i stražnjem kotačiću (  Dial Function /  Dial Function).	360
Mijenjanje smjera kotačića (Dial Direction).	363
Prilagođavanje ručice <b>Fn</b> (Fn Lever Settings).	364
Kako konfigurirati ručicu <b>Fn</b> .	364
Konfiguriranje [  Fn Lever Function].	364
Konfiguriranje [  Fn Lever Function].	365
Uporaba [mode2] za [  Fn Lever Function] / [  Fn Lever Function].	367
Konfiguriranje [Fn Lever/Power Lever].	367
Objektivi elektroničkog uvećanja (Electronic Zoom Settings).	369
Odabir što će se dogoditi ako se tijekom uvećanja s prikazom uživo pritisne gumb zatvarača (LV Close Up Mode).	370
Odabir ponašanja kontrole koja se upotrebljava za pretpregled dubinske oštine (  Lock).	371
Opcije držanja gumba (Press-and-hold Time).	372
<b>Funkcije za podešavanje prikaza uživo.</b>	<b>373</b>
Promjena izgleda prikaza (  LV Mode).	373
Povećanje vidljivosti zaslona na tamnim mjestima (  Night vision).	374
Brzina prikaza tražila (Frame Rate).	375
Pretpregled umjetničkog filtra (Art LV Mode).	376
Smanjivanje treperenja u prikazu uživo (Anti-Flicker LV).	377
Pomoć za selfije (Selfie Assist).	378
<b>Funkcije za konfiguriranje prikaza informacija.</b>	<b>379</b>











Odabir stila prikaza u tražilju (EVF Style) . . . . .	379
Prikaz tražila prilikom snimanja uz primjenu tražila (Stil 1/Stil 2). . . . .	379
Pokazivači snimanja (  Info Settings /  Info Settings). . . . .	381
Konfiguriranje  Info Settings. . . . .	381
Konfiguriranje  Info Settings. . . . .	382
Odabir prikaza. . . . .	382
Konfiguriranje prikaza kada se gumb zatvarača pritisne dopola (Info by half-pressing  ). . . . .	383
Opcije prikaza informacija na tražilju (   Info Settings). . . . .	384
Prikazivanje mjerača nagiba kada se gumb zatvarača pritisne dopola (   Level Gauge). . . . .	386
Opcije vodiča za kadriranje (  Grid Settings /  Grid Settings). . . . .	387
Opcije mreže za kadriranje na tražilju (   Grid Settings). . . . .	388
Odabir postavki dostupnih putem gumba <b>CP</b> (  Button Settings). . . . .	389
Biranje postavki dostupnih putem Više funkcija (Multi Function Settings). . . . .	390
Upozorenje u vezi s ekspozicijom na histogramu (Histogram Settings). . . . .	391
<b>Postavke povezane s radom i prikaz izbornika. . . . .</b>	<b>392</b>
Konfiguriranje pokazivača na zaslonu izbornika (Menu Cursor Settings). . . . .	392
Odabir načina pomicanja među stranicama pomoću stražnjeg kotačića (  Loop in Menu Tab). . . . .	393
Zadano [Yes]/[No] (Priority Set). . . . .	394
<b>Postavke za „Moj izbornik“ . . . . .</b>	<b>395</b>
Moj izbornik. . . . .	395
Dodavanje stavki u „Moj izbornik“. . . . .	395
Upravljanje opcijom „Moj izbornik“. . . . .	397
<b>Postavke kartice/mape/datoteke. . . . .</b>	<b>398</b>
Formatiranje kartice (Card Formatting). . . . .	398
Određivanje mape za spremanje slika (Assign Save Folder). . . . .	399
Opcije imenovanja datoteke (File Name). . . . .	400
Imenovanje datoteka (Edit Filename). . . . .	401
<b>Korisnički podaci. . . . .</b>	<b>402</b>
Spremanje podataka o objektivu (Lens Info Settings). . . . .	402
Izlazna razlučivost (dpi Settings). . . . .	404
Dodavanje informacija o autorskom pravu (Copyright Info). . . . .	405
Omogućavanje opcije Info. o aut. pravima. . . . .	405

Konfiguriranje Info. o aut. pravima. ....	406
<b>Postavke za Monitor/Zvuk/Povezivanje. ....</b>	<b>407</b>
Onemogućivanje kontrola na dodir (Touchscreen Settings). ....	407
Svjetlina i nijansa monitora (Monitor Adjust). ....	408
Svjetlina i nijansa tražila (EVF Adjust). ....	409
Konfiguriranje senzora oka (Eye Sensor Settings). ....	410
Onemogućivanje zvučnog signala fokusa (■)). ....	411
Opcije prikaza na vanjskom monitoru (HDMI Settings). ....	412
Odabir načina povezivanja preko USB-a (USB Settings). ....	413
<b>Postavke baterije/mirovanja. ....</b>	<b>415</b>
Prikazivanje statusa baterije (🔋 Battery Status). ....	415
Promjena prikaza razine napunjenosti baterije tijekom snimanja videozapisa (📺🔋 Display Pattern). ....	416
Prigušivanje pozadinskog osvjetljenja (Backlit LCD). ....	417
Postavljanje opcija stanja mirovanja (uštete energije) (Sleep). ....	418
Postavljanje opcija automatskog isključivanja (Auto Power Off). ....	419
Smanjenje potrošnje energije (Quick Sleep Mode). ....	420
Omogućivanje opcije Brzo stanje mirov. ....	420
Konfiguriranje opcije Brzo stanje mirov. ....	421
<b>Postavke za Ponovno post. / Sat / Jezik / Ostalo. ....</b>	<b>422</b>
Vraćanje zadanih postavki (Reset/Initialize Settings). ....	422
Postavljanje sata kamere (🕒 Settings). ....	423
Odabir jezika (🌐). ....	424
Kalibriranje mjerača nagiba (Level Adjust). ....	425
Provjera obrade slike (Pixel Mapping). ....	426
Prikazivanje inačice firmvera (Firmware Version). ....	427
Pregledavanje certifikata (Certification). ....	428
<b>Povezivanje fotoaparata s vanjskim uređajima. ....</b>	<b>429</b>
Povezivanje s vanjskim uređajima. ....	429
Mjere opreza u vezi s uporabom značajki Wi-Fi i Bluetooth®. ....	430
Onemogućivanje bežične komunikacije fotoaparata (Airplane Mode). ....	431
<b>Povezivanje fotoaparata s pametnim telefonom. ....</b>	<b>432</b>

Povezivanje s pametnim telefonima. . . . .	432
Uparivanje fotoaparata i pametnog telefona (Device Connection). . . . .	433
Postavljanje sigurnosti za povezivanje s pametnim telefonima (Connection Security). . . . .	435
Postavka načina čekanja za bežičnu vezu kada je fotoaparat uključen (Bluetooth). . . . .	436
Bežične postavke kada je fotoaparat isključen (Power-off Standby). . . . .	437
„Select“. . . . .	437
Prijenos slika na pametni telefon. . . . .	439
Automatski prijenos slika dok je fotoaparat isključen. . . . .	440
Snimanje na daljinu s pomoću pametnog telefona (Live View). . . . .	441
Snimanje na daljinu s pomoću pametnog telefona (Remote Shutter). . . . .	442
Dodavanje informacija o položaju na slike. . . . .	443
Ponovno postavljanje postavki za povezivanje s pametnim telefonom (Reset Settings). . . . .	444
Promjena lozinke (Connection Password). . . . .	445
<b>Povezivanje na računala preko USB-a. . . . .</b>	<b>446</b>
Instaliranje programa. . . . .	446
Kopiranje slika na računalo (Storage/MTP). . . . .	447
Povezivanje fotoaparata za RAW obradu pri velikoj brzini (RAW). . . . .	449
Uporaba fotoaparata kao web kamere (Webcam). . . . .	450
Napajanje fotoaparata preko USB-a (USB PD). . . . .	452
<b>Uporaba daljinskog upravljača. . . . .</b>	<b>453</b>
Nazivi dijelova. . . . .	453
Povezivanje. . . . .	454
Bežična veza. . . . .	454
Brisanje uparivanja. . . . .	455
Snimanje s pomoću daljinskog upravljača. . . . .	456
Pokazivač prijenosa podataka daljinskog upravljača. . . . .	457
MAC adresa daljinskog upravljača. . . . .	458
Mjere opreza za uporabu daljinskog upravljača. . . . .	459
<b>Povezivanje na TV prijamnike ili vanjske zaslone preko HDMI priključka. . . . .</b>	<b>460</b>
Povezivanje fotoaparata na TV prijamnike ili vanjske zaslone (HDMI). . . . .	460
Prikazivanje slika na TV prijammniku (HDMI). . . . .	461
Povezivanje fotoaparata s TV prijammnikom. . . . .	461

<b>Mjere opreza</b> .....	<b>462</b>
Informacije o značajkama otpornosti na prašinu i vodu .....	462
Mjere opreza .....	462
Održavanje .....	462
Baterije .....	463
Uporaba USB prilagodnika izmjeničnog napona u inozemstvu .....	464
<b>Informacije</b> .....	<b>465</b>
Izmjenjivi objektiv .....	465
Kombinacije objektiv i fotoaparata .....	465
Objektivi s MF ručicom .....	466
Prikaz na monitoru kada upotrebljavate objektiv s funkcijom SET/CALL .....	467
Neobavezna dodatna oprema .....	468
Uporaba punjača (BCX-1) .....	468
Namjenske vanjske bljeskalice .....	469
Fotografiranje uz bežično daljinsko upravljanje bljeskalicom .....	471
Ostale vanjske bljeskalice .....	474
Glavni dodaci .....	474
Dodaci .....	475
Čišćenje i čuvanje fotoaparata .....	479
Čišćenje fotoaparata .....	479
Pohrana .....	479
Pregled i čišćenje senzora slike .....	480
Mapiranje piksela – Provjera funkcija obrade slike .....	480
Savjeti i informacije za snimanje .....	481
Fotoaparat se ne uključuje ni kad je baterija umetnuta .....	481
Prikazuje se dijaloški okvir kojim se od vas traži da odaberete jezik .....	481
Nakon pritiska na gumb zatvarača nema snimljenih fotografija .....	482
Broj AF oznaka je smanjen .....	483
Nisu namješteni datum i vrijeme .....	483
Postavljene funkcije vraćene su na tvornički zadane postavke .....	483
Slike izgledaju „isprano“ .....	484
Nepoznate svijetle točke javljaju se na objektu na snimljenoj slici .....	484

Pritiskom gumba ne aktivira se željena funkcija, nego se aktivira druga funkcija. ....	484
Funkcije koje se ne mogu odabrati putem izbornika. ....	484
Funkcije koje se ne mogu postaviti na glavnoj upravljačkoj ploči. ....	484
Objekt izgleda izobličeno. ....	485
Na fotografiji se prikazuju linije. ....	485
Prikazuje se samo objekt, bez ikakvih informacija. ....	485
Nije moguće promijeniti način fokusa MF (ručni fokus). ....	485
Ništa se ne prikazuje na monitoru. ....	485
Kodovi pogrešaka. ....	486
Specifikacije. ....	488
Fotoaparat. ....	488
Litij-ionska baterija. ....	492
<b>Zadane postavke. ....</b>	<b>493</b>
Zadane postavke. ....	493
Glavna upravljačka ploča/LV glavna upravljačka ploča. ....	494
 1 Kartica. ....	500
 2 Kartica. ....	508
AF kartica. ....	513
 kartica. ....	519
 kartica. ....	524
 Kartica. ....	526
 Kartica. ....	534
<b>Kapacitet memorijske kartice. ....</b>	<b>538</b>
Kapacitet memorijske kartice: fotografije. ....	538
Kapacitet memorijske kartice: Videozapisi. ....	542
<b>SIGURNOSNE MJERE OPREZA. ....</b>	<b>551</b>
SIGURNOSNE MJERE OPREZA. ....	551
Opće mjere opreza. ....	551
 UPOZORENJE. ....	552
 OPREZ. ....	554
 OBAVIJEST. ....	555
Zaštitni znakovi. ....	558

## Prije uporabe

### Pročitajte sigurnosne mjere opreza i pridržavajte ih se

Radi sprječavanja neispravnog rada koji dovodi do požara ili drugih oštećenja imovine ili ozljeda vas ili drugih temeljito proučite „**MJERE SIGURNOSTI**“ (P.551) u cijelosti prije korištenja fotoaparata.

Prije nego što počnete koristiti svoj novi fotoaparatus, pažljivo pročitajte ove upute kako bi izvedba bila optimalna i kako bi fotoaparatus imao što dulji životni vijek. Čuvajte priručnik na sigurnom mjestu nakon što ga pročitate.

Naša tvrtka nije odgovorna za kršenja lokalnih propisa koja proizlaze iz uporabe ovog proizvoda izvan zemlje ili regije u kojima je kupljen.

### Bežični LAN i Bluetooth®

Fotoaparatus ima ugrađeni bežični LAN i **Bluetooth**®. Uporaba tih značajki izvan zemlje ili regije kupnje može dovesti do kršenja lokalnih propisa o bežičnoj vezi pa se obavezno posavjetujte s lokalnim vlastima prije uporabe. Naša tvrtka ne preuzima nikakvu odgovornost za korisnikovo nepridržavanje lokalnih zakona i propisa.

Onemogućite funkcije bežičnog LAN-a i **Bluetooth**® na lokacijama na kojima je njihova uporaba zabranjena.  „Onemogućivanje bežične komunikacije fotoaparata (Airplane Mode)“ (P.431)

## Registracija korisnika

---

Obavezno registrirajte kupljeni proizvod. Informacije o registraciji proizvoda potražite na našoj internetskoj stranici.

# Instaliranje računalnih programa/aplikacija

---

## OM Workspace

Ova računalna aplikacija upotrebljava se za preuzimanje i pregledavanje fotografija i videozapisa snimljenih fotoaparatom. Može se upotrebljavati i za ažuriranje firmvera fotoaparata. Softver se može preuzeti s naše internetske stranice. Kod preuzimanja softvera budite pripravi unijeti serijski broj fotoaparata.

## OM Image Share



Preuzmite slike označene za dijeljenje na pametni telefon. Možete se koristiti pametnim telefonom i za daljinsko upravljanje fotoaparatom i fotografiranje. Posjetite našu internetsku stranicu da biste saznali više o aplikaciji.



# O ovom priručniku

## Kako pronaći ono što želite saznati

Da biste pronašli ono što želite saznati u ovom priručniku, postupite na sljedeće načine.

Način pretraživanja	Gdje tražiti
Pretraživanje na temelju onoga što želite učiniti	 „Sadržaj“
Pretraživanje na temelju naziva gumba i dijelova fotoaparata	 „Nazivi dijelova“ (P.23)
Pretraživanje na temelju izbornika i pojmova koji se prikazuju na monitoru	 „Zadane postavke“ (P.493)



# Kako čitati ovaj priručnik

## Podržani načini snimanja za svaku funkciju

U ovome priručniku, načini snimanja u kojima se svaka funkcija snimanja može upotrebljavati navedeni su na vrhu opisa funkcije. Crna boja označava podržane načine snimanja, dok siva označava nepodržane načine snimanja.

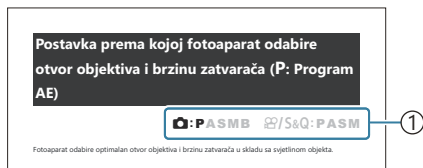

① Podržani načini snimanja

## Konfiguriranje funkcija







U ovom priručniku, metoda konfiguracije za svaku funkciju opisana je na početku opisa funkcije. Za pojedini pogledajte „Kako rukovati izbornicima“ (P.98) i „Kako promijeniti postavke snimanja“ (P.88).



① Metoda

## Simboli u ovom priručniku

Simboli u nastavku upotrebljavaju u cijelom priručniku.

	Označava radnju koja se provodi pritiskom gumba (odnosno gumba sa strelicama gore, dolje, lijevo i desno) na podlozi sa strelicama (c).
	Označava radnju koja se izvodi pomoću prednjeg kotačića (a).
	Označava radnju koja se izvodi s pomoću stražnjeg kotačića (b).
	Mjere opreza i ograničenja.
	Savjeti i druge korisne informacije za uporabu fotoaparata.
	Upućivanje na druge stranice u ovom priručniku.

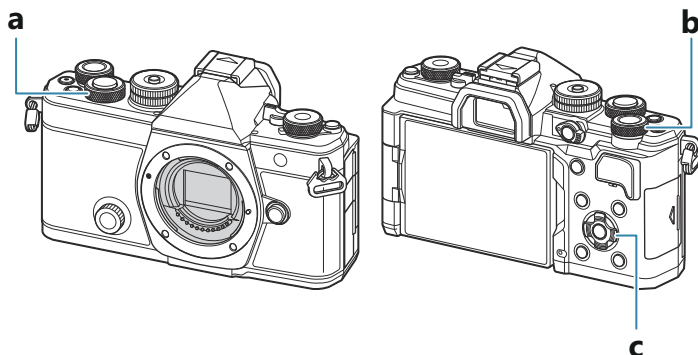

## Ilustracijama zaslona u ovom priručniku



Prema zadanim postavkama na monitoru fotoaparata prikazuje se glavna upravljačka ploča (P.91).

Međutim, ilustracije zaslona u ovom priručniku prikazuju prikaz uživo.

Da biste saznali kako prikazati zaslon za snimanje na monitoru, pogledajte „Zamjena zaslona“ (P.45).

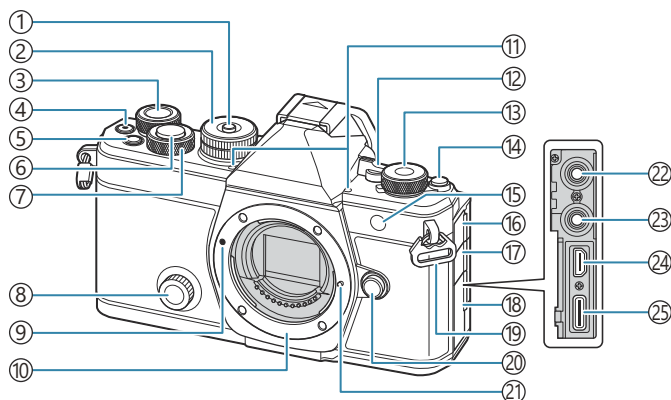
# Nazivi dijelova



- ① Bravica kotačića odabira načina rada (P.50)
- ② Kotačić odabira načina rada (P.50)
- ③ Stražnji kotačić (P.57, P.60, P.63, P.66, P.98, P.307, P.339, P.360, P.363)
- ④ Gumb  (Videozapis) (P.76)  
Gumb  (odabir) (P.325)
- ⑤ Gumb **Fn** (P.57, P.60, P.63, P.68, P.154)  
Gumb  (Ocjena) (P.323)
- ⑥ Gumb zatvarača (P.51)
- ⑦ Prednji kotačić (P.57, P.60, P.63, P.66, P.98, P.307, P.339, P.360, P.363)
- ⑧ Kotačić za kreativnost (P.224)
- ⑨ Oznaka za pričvršćivanje objektivu (P.34)
- ⑩ Navoj (Prije pričvršćivanja objektivu skinite poklopac fotoaparata).
- ⑪ Stereo mikrofoni (P.293, P.329)
- ⑫ Ručica **ON/OFF** (P.37)
- ⑬ Kotačić  /  / **S&Q** (Fotografije / videozapisi / usporeni i ubrzani videozapisi) (P.49)
- ⑭ Gumb  (**LV**) (P.45)
- ⑮ Lampica samookidača (P.192)  
AF lampica (P.136)  
Lampica za snimanje videozapisa (P.303)
- ⑯ Poklopac priključka za mikrofoni
- ⑰ Poklopac priključka za slušalice (P.295)
- ⑱ Poklopac priključka
- ⑲ Prorez remena (P.26)
- ⑳ Gumb za otpuštanje objektivu (P.35)
- ㉑ Igla za blokadu objektivu
- ㉒ Priključak za mikrofoni (ø 3,5 mm stereo minipriključak za mikrofoni drugih proizvođača) Priključak za mikrofoni (ø 3,5 mm stereo minipriključak za mikrofoni drugih proizvođača) (P.293)
- ㉓ Priključak za slušalice (ø 3,5 mm stereo minipriključak za slušalice drugih proizvođača) Priključak za slušalice (ø 3,5 mm stereo minipriključak za slušalice drugih proizvođača) (P.295)
- ㉔ HDMI priključak (tip D) (P.297, P.461)
- ㉕ USB priključak (tipa C) (P.29, P.31, P.449, P.447, P.450, P.452)

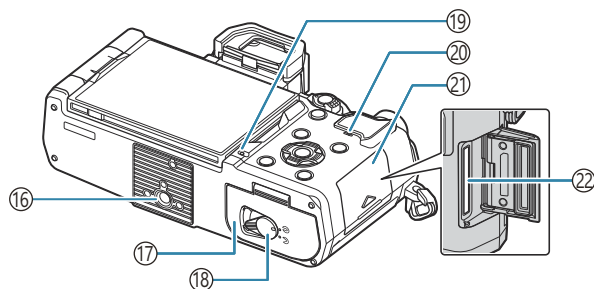
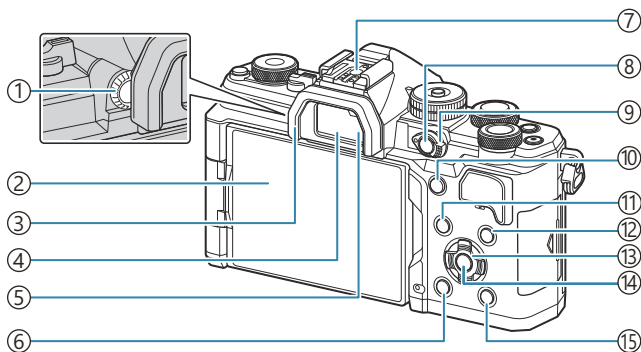

- |   |   |
|---|---|
| ① Kodačić za prilagodbu dioptrije (P.45)                    | ⑪ Gumb <b>MENU</b> (P.98)               |
| ② Monitor (dodirni zaslon) (P.42, P.45, P.53, P.145, P.312) | ⑫ Gumb <b>INFO</b> (P.47, P.100, P.306) |
| ③ Sjenilo tražila (P.474)                                   | ⑬ Podloga sa strelicama (P.307)         |
| ④ Tražilo (P.45, P.379)                                     | ⑭ Gumb <b>OK</b> (P.98, P.91, P.307)    |
| ⑤ Senzor oka  | ⑮ Gumb <b>▶</b> (reprodukcija) (P.307)  |
| ⑥ Gumb <b>⌫</b> (izbriši) (P.317)                           | ⑯ Navoj za stativ                       |
| ⑦ Hot shoe kontakt za vanjsku bljeskalicu (P.178, P.474)    | ⑰ Poklopac pretinca za baterije (P.27)  |
| ⑧ Gumb <b>CP</b> (P.357)                                    | ⑱ Bravica pretinca za baterije (P.27)   |
| Gumb <b>Om</b> (Zaštiti) (P.316)                            | ⑲ Lampica punjenja baterije (P.29)      |
| ⑨ Ručica <b>Fn</b> (P.57, P.60, P.63, P.66, P.364)          | ⑳ Zvučnik                               |
| ⑩ Gumb <b>AF-ON</b> (P.117, P.118)                          | ㉑ Poklopac pretinca za karticu (P.32)   |
|   | ㉒ Utor za karticu (P.32)                |

# Priprema

## Pregled sadržaja pakiranja

Kupljeno pakiranje sadržava fotoaparatus dodatnu opremu navedenu u nastavku. Ako neki dio nedostaje ili je oštećen, obratite se prodavaču od kojeg ste kupili fotoaparatus.

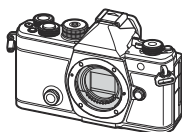

Fotoaparatus



Zaštitni poklopac <sup>1</sup>



EP-15 sjenilo tražila <sup>1</sup>

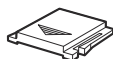

Poklopac priključka za bljeskalicu <sup>1</sup>



Remen

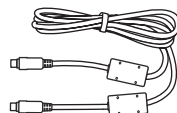

USB kabel CB-USB13

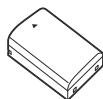

Punjiva litij-ionska baterija BLX-1



Osnovni priručnik

Jamstveni list

<sup>1</sup> Zaštitni poklopac, sjenilo tražila i poklopac priključka za bljeskalicu isporučuju se pričvršćeni na fotoaparatus ili umetnuti u njega.

⚠ Baterija nije do kraja napunjena u trenutku kupnje. Napunite bateriju prije uporabe (P.29).

# Pričvršćivanje remena

1. Prije nego što pričvrstite remen, uklonite završetak kopče i otpustite remen kako je prikazano.

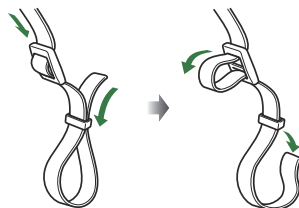

2. Provcute završetak remena kroz prorez remena i natrag kroz kopču.

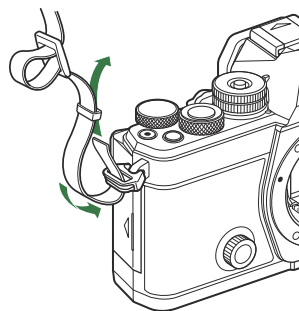

3. Provcute završetak remena kroz kopču i pritegnite kako je prikazano.

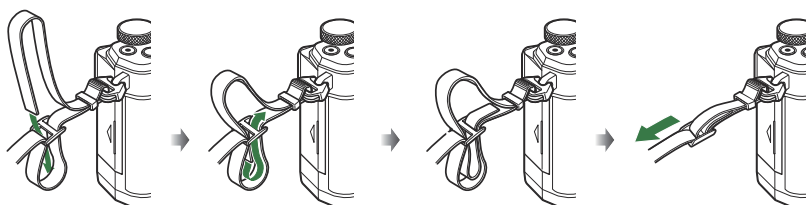

- Pričvrstite drugi kraj remena na drugi prorez.
- Nakon što pričvrstite remen, čvrstim povlačenjem provjerite je li labav.

# Umetanje i vađenje baterije

## Umetanje baterije

1. Provjerite je li ručica za **ON/OFF** u položaju **OFF**.

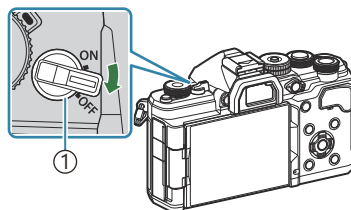

① Ručica **ON/OFF**

2. Otvorite poklopac pretinca za bateriju.

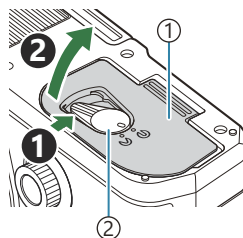

① Poklopac pretinca za baterije  
② Bravica pretinca za baterije

3. Umetnite bateriju.
  - Upotrebljavajte samo baterije BLX-1 (P25, P492).

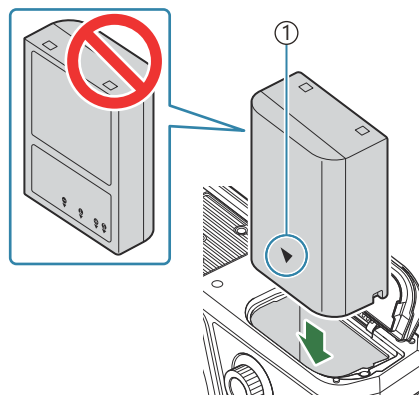

① Oznaka smjera

#### 4. Zatvorite poklopac pretinca za bateriju.

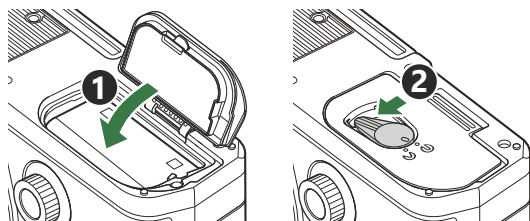

⚠ Obavezno provjerite je li poklopac pretinca za bateriju zatvoren prije uporabe fotoaparata.

🔧 Preporučuje se da za dulja snimanja pri ruci uvijek imate i rezervnu bateriju za slučaj da se baterija koju upotrebljavate isprazni.

🔧 Pogledajte i „Baterije“ (P463).

## Vađenje baterije

Isključite fotoaparat prije otvaranja ili zatvaranja poklopcu pretinca za baterije. Za vađenje baterije, prvo pogurajte gumb za zaključavanje baterije u smjeru strelice, pa je izvadite.

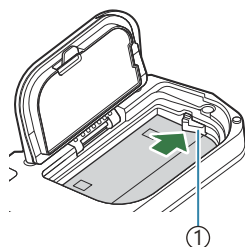

① Gumb za zaključavanje baterije

⚠ Ako ne možete ukloniti bateriju, obratite se ovlaštenom distributeru ili servisnom centru. Nemojte upotrebljavati silu.

⚠ Nikada ne vadite baterije ili memorijske kartice dok se prikazuje indikator pisanja na karticu (P42).



# Punjenje baterije

- ⚠ Baterija nije do kraja napunjena u trenutku kupnje. Napunite bateriju prije uporabe.
- ⚠ Fotoaparat je moguće napuniti na sljedeće načine:
  - s pomoću USB prilagodnika izmjeničnog napona F-7AC (prodaje se zasebno) (P.29)
  - povezivanjem fotoaparata na računalo (P.447)
  - s pomoću USB uređaja dostupnih u prodaji (P.31).

## Punjenje baterije s pomoću dodatnog USB prilagodnika izmjeničnog napona

1. Provjerite je li baterija u fotoaparatu i povežite USB kabel i USB prilagodnik izmjeničnog napona.

- ⚠ Upotrebljavajte isključivo USB kabel (CB-USB13) koji je isporučen s fotoaparatom ili se prodaje zasebno.

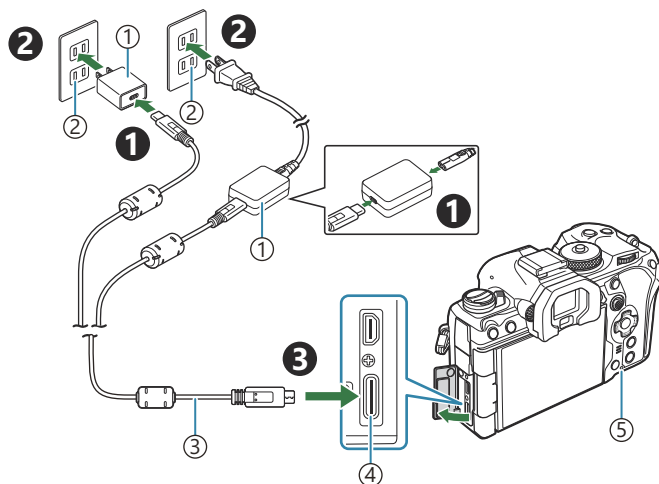

- ① USB prilagodnik izmjeničnog napona F-7AC (prodaje se zasebno)
- ② Strujna utičnica
- ③ USB kabel (isporučen)
- ④ USB priključak
- ⑤ Lampica punjenja baterije

- Lampica punjenja baterije svijetli tijekom punjenja. Punjenje dok je fotoaparat isključen traje približno 2 sata i 30 minuta. Lampica se isključuje kada se baterija napuni do kraja. Uklonite USB kabel iz fotoaparata.

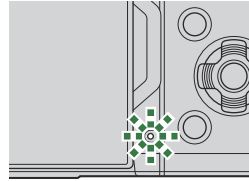

- ⚠️ Ako dođe do pogreške u punjenju, lampica punjenja baterije će treperiti. Odspojite pa ponovno povežite USB kabel.

- ⚡ Baterija će se puniti neovisno o tome je li fotoaparat uključen ili isključen. Punjenje će trajati duže ako je fotoaparat uključen.
- ⚡ Punjenje se zaustavlja ako je temperatura baterije previsoka. Nastavit će se kad se temperatura baterije spusti.
- ⚡ Za punjenje baterije može se upotrebljavati punjač (BCX-1: prodaje se zasebno) (P.468).
- ⚡ Iz sigurnosnih razloga punjenje može potrajati duže ili se baterija može neće u potpunosti napuniti kada se puni pri visokoj temperaturi okoline.

#### ⚠️ **USB prilagodnik izmjeničnog napona**

Obvezno odspojite USB prilagodnik izmjeničnog napona tijekom čišćenja. Ostavi li se USB prilagodnik izmjeničnog napona priključenim tijekom čišćenja, može doći do ozljede ili strujnog udara.

# Punjenje baterije preko USB uređaja

Baterija umetnuta u fotoaparatski punit će se kada je fotoaparatski spojen USB kabelom na USB uređaj u skladu s normom USB PD.

1. Provjerite je li ručica za **ON/OFF** u položaju **OFF**.

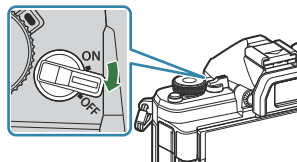

2. Povežite fotoaparatski s USB uređajem preko USB kabela.

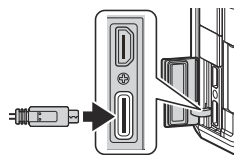

- Lampica punjenja baterije svijetli tijekom punjenja. Vrijeme punjenja ovisi o izlaznoj snazi USB uređaja. Lampica se isključuje kada se baterija napuni do kraja.

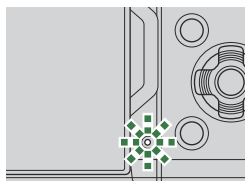

- ⚠ Ako dođe do pogreške u punjenju, lampica punjenja baterije će treperiti. Odspojite pa ponovno povežite USB kabel.
- 🔌 Napajanje se prekine kada se baterija napuni. Odspojite i ponovno povežite USB kabel kako bi se punjenje nastavilo.
- 🔌 Fotoaparatski se može napajati uporabom prijenosnih baterija ili sličnih uređaja povezanih preko USB-a. Za pojedinosti pogledajte „[Napajanje fotoaparata preko USB-a \(USB PD\)](#)“ (P.452).

# Umetanje i vađenje kartice

## Umetanje kartice

U ovom priručniku, svi uređaji za pohranu nazivaju se „kartice“. S ovim se fotoaparatom mogu upotrebljavati sljedeće vrste SD memorijskih kartica (dostupne u prodaji): SD, SDHC i SDXC. Prije prve uporabe kartice treba formatirati za ovaj fotoaparatus, a jednako tako i nakon što ste ih upotrebljavali s drugim fotoaparatusima ili računalima.  „Formatiranje kartice (Card Formatting)“ (P398)

1. Provjerite je li ručica za **ON/OFF** u položaju **OFF**.

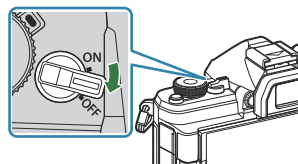

2. Otvorite poklopac pretinca za karticu.

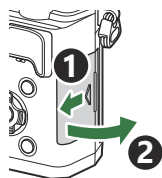

3. Umetnite karticu.

- Gurajte karticu dok ne sjedne na svoje mjesto.

- ⚠ Nemojte na silu umetati oštećenu karticu ili karticu promijenjenog oblika. To može oštetiti utor za karticu.

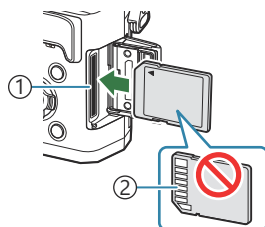

- ① Utor za karticu
- ② Područje za priključak

4. Zatvorite poklopac pretinca za karticu.
  - Čvrsto ga zatvorite dok ne čujete klik.

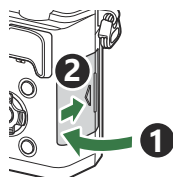

# Vađenje kartice

Pritisnite karticu kako biste je izbacili. Izvucite karticu.

- ⚠ Nikada ne vadite baterije ili memorijske kartice dok se prikazuje indikator pisanja na karticu (P.42).

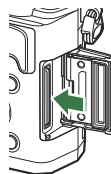

## Prikladne kartice

U ovom priručniku, svi uređaji za pohranu nazivaju se „kartice”. S ovim se fotoaparatom mogu upotrebljavati sljedeće vrste SD memorijskih kartica (dostupne u prodaji): SD, SDHC i SDXC. Za najnovije informacije posjetite našu internetsku stranicu.



### Prekidač za zaštitu od pisanja na SD karticu

Tijelo SD kartice ima prekidač za zaštitu od pisanja.

Postavljanjem prekidača u položaj „LOCK” onemogućuje se zapisivanje podataka na karticu. Vratite gumb u otključani položaj kako biste omogućili pisanje.



- ⚠ Kada snimate videozapise, upotrebljavajte SD karticu koja podržava klasu SD brzine 10 ili veću.
- ⚠ Kartica UHS-II ili UHS-I s klasom brzine UHS 3 ili više potrebna je kada je:
  - **[4K]** ili **[C4K]** odabrano za razlučivost videozapisa
  - **[A-I]** (ALL-Intra) odabrano za kompenzaciju pokreta
  - broj slika u sek. za senzor od **[100fps]** ili više odabran za **S&Q**.
- ⚠ Podaci na kartici neće se potpuno izbrisati čak ni nakon formatiranja kartice ili brisanja podataka. Prilikom bacanja kartice uništite je kako biste spriječili distribuciju osobnih podataka.
- ⚠ Pristup nekim funkcijama reprodukcije i sličnim funkcijama možda će biti ograničen kada je gumb za zaštitu od pisanja na SD memorijsku karticu u položaju „LOCK”.

# Pričvršćivanje i uklanjanje objektivu

## Stavljanje objektivu na fotoaparatu

Informacije o kompatibilnim objektivima potražite pod „Izmjenjivi objektivu“ (P.465).

1. Provjerite je li ručica za **ON/OFF** u položaju **OFF**.

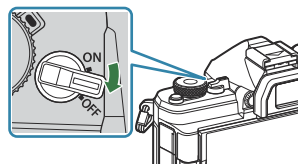

2. Skinite stražnji poklopac s objektivu i zaštitni poklopac s fotoaparatu.

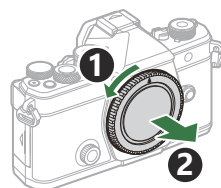
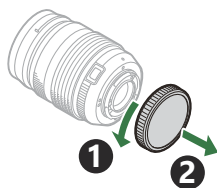

3. Poravnajte oznaku za pričvršćivanje objektivu na fotoaparatu (crvene boje) s oznakom za poravnanje na objektivu (crvene boje), a zatim stavite objektivu u tijelo fotoaparatu.

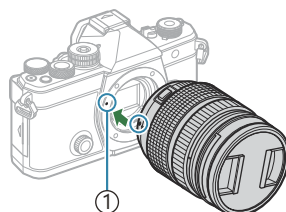

① Oznaka za pričvršćivanje objektivu

4. Zakrećite objektivu u smjeru kazaljke na satu dok ne čujete klik.

- ⓘ Ne pritišćite gumb za otpuštanje objektivu.
- ⓘ Ne dirajte unutarnje dijelove fotoaparatu.

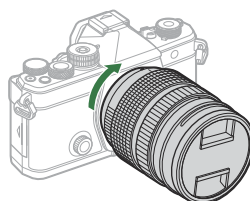

5. Skinite prednji poklopac objektiva.

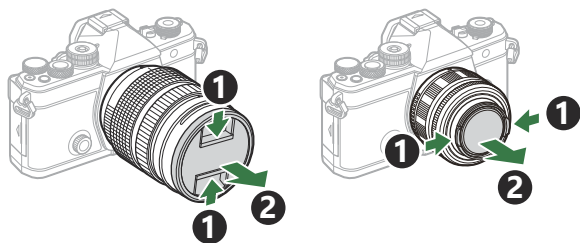

## Uklanjanje objektiva

---

1. Provjerite je li ručica za **ON/OFF** u položaju **OFF**.

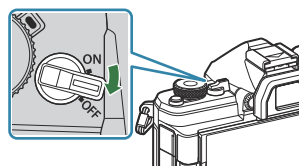

2. Držite gumb za otpuštanje objektiva i zakrećite objektiv kako je prikazano.

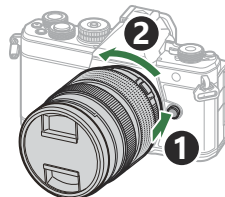

# Uporaba zaslona

Zakrenite monitor radi lakšeg pregledavanja. Kut monitora može se prilagoditi u skladu s uvjetima u vrijeme snimanja.

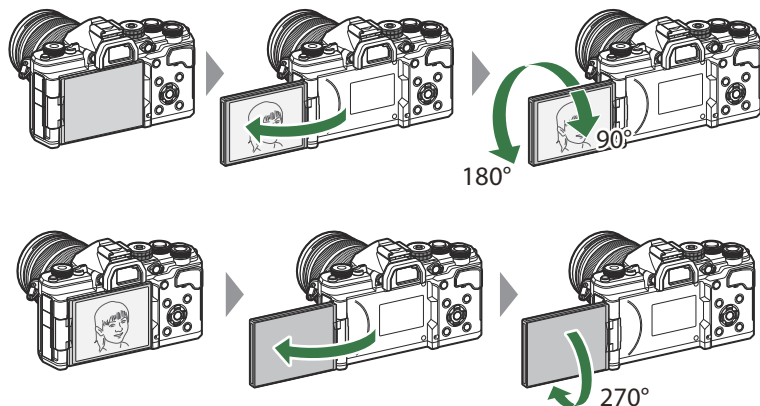

- Nježno zakrećite monitor unutar njegova raspona pomicanja. Pokušavanje zakretanja monitora izvan granica prikazanih u nastavku moglo bi uzrokovati oštećenja priključaka.

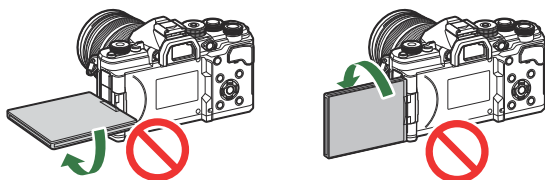

- Fotoaparati se mogu konfigurirati tako da se prikazuje zrcalna slika prikaza kroz objektiv ili tako da automatski smanji zoom power zoom objektivna do kraja kada se monitor zakrene u položaj za autoportrete. ➡ [„Pomoć za selfije \(Selfie Assist\)” \(P.378\)](#)



# Uključivanje fotoaparata

## 1. Pomaknite ručicu **ON/OFF** u položaj **ON**.

- Kada se uključi fotoaparat, uključit će se i monitor na kojem će se prikazati glavna upravljačka ploča.

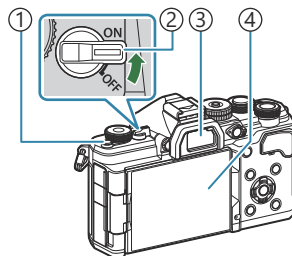



- ① Gumb  (LV)
- ② Ručica **ON/OFF**
- ③ Tražilo
- ④ Monitor

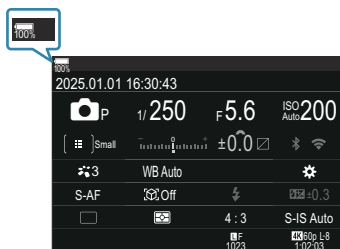

## Razina baterije

Fotoaparat prikazuje razinu baterije koja se trenutno koristi. Razina napunjenosti baterije prikazuje se u obliku postotka.



- Pokazivač  treperi crvenom bojom kada razina napunjenosti dosegne 10 %.

- Pritisnite gumb  (LV); prikazat će se dijaloški okvir za potvrdu.
- Tražilo se uključuje kada prislonite oko na njega. Kada je tražilo osvijetljeno, zaslon se isključuje.
- Za isključivanje fotoaparata vratite ručicu u položaj **OFF**.



 Ručica **Fn** može se konfigurirati za uključivanje i isključivanje fotoaparata s pomoću opcije **[Fn Lever/Power Lever]**.  „Konfiguriranje [Fn Lever/Power Lever]” (P.368)

# Stanje mirovanja

---

Ako se nijedna kontrola ne koristi određeno vremensko razdoblje, fotoaparati će automatski prijeći u usporeni način rada radi smanjenja potrošnje baterija. Taj se način rada naziva „stanjem mirovanja“.

- Kada fotoaparati prijeđu u stanje mirovanja, monitor će se isključiti i rad će se obustaviti. Pritiskom zatvarača ili gumba  fotoaparati će se ponovno aktivirati.
- Ako se tijekom određenog unaprijed postavljenog vremenskog razdoblja nakon što fotoaparati uđu u stanje mirovanja ne poduzme nikakva radnja, fotoaparati će se automatski isključiti. Ponovnim uključivanjem fotoaparata oni će se ponovno aktivirati.

- ⓘ Fotoaparatu bi moglo biti potrebno više vremena za izlazak iz stanja mirovanja kad je **[On]** (omogućeno) odabrano za **[ Settings] > [Power-off Standby]**.  „Bežične postavke kada je fotoaparati isključeni (Power-off Standby)” (P.437)
- ⚙️ Vrijeme odgode prije nego što fotoaparati prijeđu u stanje mirovanja ili se automatski isključe može se odabrati u izborniku.  „Postavljanje opcija stanja mirovanja (uštete energije) (Sleep)” (P.418), „Postavljanje opcija automatskog isključivanja (Auto Power Off)” (P.419)

# Početne postavke

Kada prvi put uključite fotoaparata, obavite početno podešavanje odabirom jezika i postavljanjem sata fotoaparata.

- ⓘ Naziv datoteke također se prilaže uz podatke o datumu i vremenu. Obvezno namjestite točan datum i vrijeme prije uporabe fotoaparata. Neke se funkcije ne mogu upotrebljavati ako nisu namješteni datum i vrijeme.

- 1.** Pritisnite gumb **OK** kada se prikaže dijaloški okvir za početne postavke koji će od vas zatražiti da odaberete jezik.

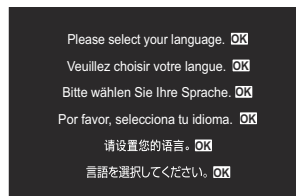

- 2.** Odaberite željeni jezik prednjim ili stražnjim kotačićem ili s pomoću gumba  $\Delta$   $\nabla$   $\triangleleft$   $\triangleright$ .



- 3.** Kada je željeni jezik označen, pritisnite gumb **OK**.



- Pritisnete li gumb zatvarača prije gumba **OK**, fotoaparata će se vratiti u način snimanja i neće se odabrati nijedan jezik. Početno podešavanje možete obaviti tako da isključite i ponovno uključite fotoaparata nakon čega će se prikazati dijaloški okvir za početne postavke i zatim ponovite postupak iz koraka 1.

🔊 Jezik se može promijeniti u bilo kojem trenutku u izborniku. 🗨️ „Što učiniti ako prikaz na zaslonu nije razumljiv“ (P.41)

- 4.** Postavite datum, vrijeme i format datuma.
- Gumbima ◀▶ označite stavke.
  - Gumbima △ ▽ promijenite označenu stavku.
  - Vrijeme se prikazuje u 24-satnom prikazu.

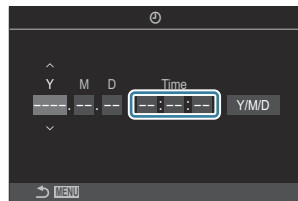

☞ Sat se može prilagoditi u bilo kojem trenutku u izborniku. 🖱️ „Postavljanje sata fotoaparata (⌚ Settings)” (P.423)

- 5.** Pritisnite gumb **OK**.
- 6.** Označite vremensku zonu s pomoću gumba △ ▽ i pritisnite gumb **OK**.
- Pritisnite gumb **INFO** da biste omogućili ili onemogućili ljetno računanje vremena.
- 7.** Pritisnite gumb **OK** da biste spremili promjene i izašli.

☞ Podaci o datumu i vremenu bilježe se na karticu sa slikama.

☞ Ako se baterija izvadi iz fotoaparata i fotoaparat se ne upotrebljava neko vrijeme, datum i vrijeme mogli bi se vratiti na početne postavke. Ako se to dogodi, postavite datum i vrijeme u izborniku.

🖱️ „Postavljanje sata fotoaparata (⌚ Settings)” (P.423)

# Što učiniti ako prikaz na zaslonu nije razumljiv

Ako vidite nepoznate znakove ili riječi na drugim jezicima, možda niste odabrali željeni jezik. Slijedite korake u nastavku za odabir drugog jezika.

1. Pritisnite gumb **MENU** kako bi vam se prikazali izbornici.

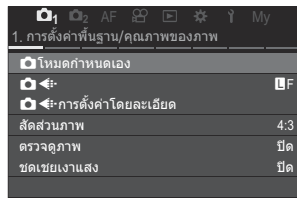
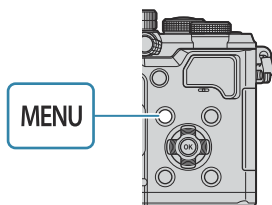

2. Prednjim kotačićem označite karticu **Y** (postavke).

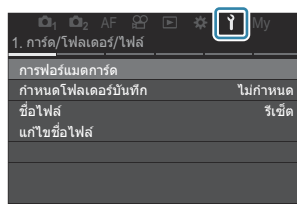
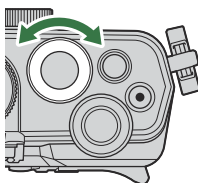

3. Odaberite zaslon na kojem se prikazuje **[OK]** s pomoću gumba **<D>** ili stražnjeg kotačića.

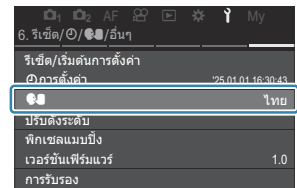
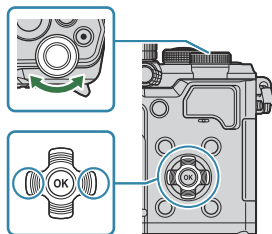

4. Označite **[OK]** s pomoću gumba **Δ ∇** i pritisnite gumb **OK**.

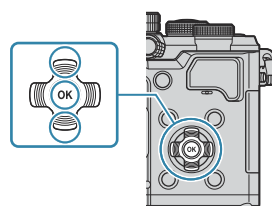

5. Označite željeni jezik s pomoću gumba **Δ ∇ <D>** i pritisnite gumb **OK**.



# Snimanje

## Prikazi informacija tijekom snimanja

Informacije o glavnoj upravljačkoj ploči koja se prikazuje na zaslonu prema zadanim postavkama potražite pod „Postavke dostupne na glavnoj upravljačkoj ploči/LV glavnoj upravljačkoj ploči” (P.95).

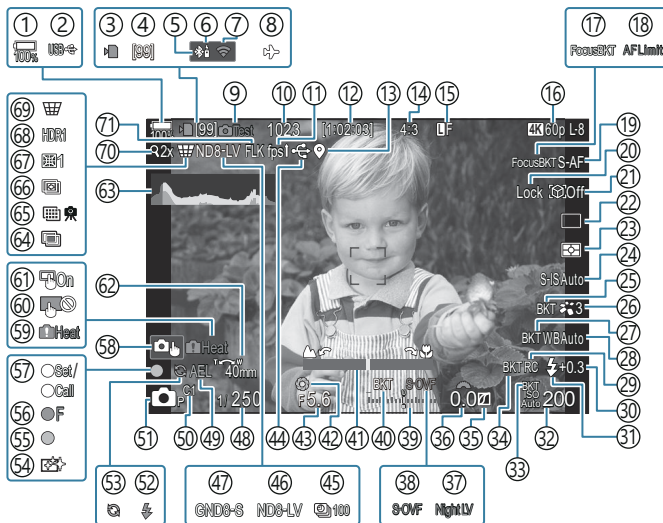

### Prikaz na monitoru tijekom snimanja fotografija

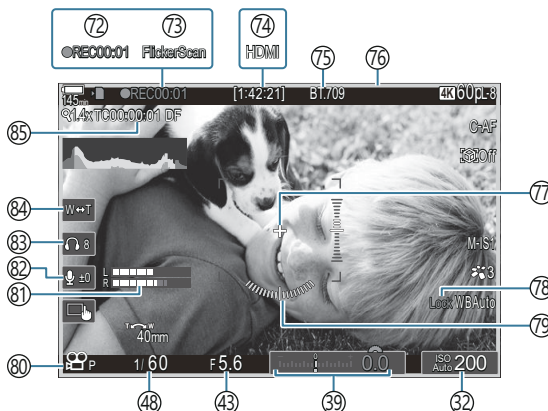

### Prikaz na monitoru tijekom načina videozapisa



- ① Razina baterije (P.37)
- ② USB PD (P.452)
- ③ Pokazivač pisanja na karticu (P.28, P.33)
- ④ Maksimalan broj uzastopnih snimki (P.194)
- ⑤ Aktivna **Bluetooth**® veza (P.436, P.454)
- ⑥ Daljinski upravljač (P.454)
- ⑦ Bežična LAN veza (P.433)
- ⑧ Način rada u zrakovlomu (P.431)
- ⑨ Testna slika (P.347)
- ⑩ Broj slika koje se mogu pohraniti (P.538)
- ⑪ Broj slika u sekundi (Kada je postavljeno na **[High]**) (P.375)
- ⑫ Dostupno vrijeme snimanja (P.542)
- ⑬ **Bluetooth**® informacije o položaju (P.443)
- ⑭ Omjer slike (P.222)
- ⑮  Kvaliteta slike (P.214)
- ⑯  Kvaliteta videozapisa / **S&Q** Kvaliteta videozapisa (P.215)
- ⑰ Focus BKT (P.288)
- ⑱ Limitator AF-a (P.131)
- ⑲ AF način (P.101)
- ⑳ Zaključavanje odabira objekta (P.122)
- ㉑ Otkrivanje objekta (P.121)
- ㉒ Snimanje (pojedinačno, uzastopno, sa samookidačem, sa zaključ. ogledala, tihi način, Pro Capture) (P.192 / P.200 / P.201 / P.203)
- ㉓ Način mjerenja svjetla (P.161)
- ㉔ Stabilizator slike (P.207)
- ㉕ ART BKT (P.286)
- ㉖ Način slike (P.224)
- ㉗ WB BKT (P.283)
- ㉘ Balans bijele boje (P.237)
- ㉙ RC način (P.187)
- ㉚ Kontrola jačine bljeskalice (P.186)
- ㉛ Način bljeskalice (P.181)
- ㉜ ISO osjetljivost (P.168)
- ㉝ ISO BKT (P.285)
- ㉞ FL BKT (P.284)
- ㉟ Kontrola svjetla i sjene (P.356)
- ㊱ Vrijednost kompenzacije ekspozicije (P.154)
- ㊲  Noćni vid (P.374)
- ㊳  Postavke načina LV (Kada je postavljeno na **[S-OVF]**) (P.373)
- ㊴ Kompenzacija ekspozicije (P.154)
- ㊵ AE BKT (P.281)
- ㊶ Pokazivač fokusa (P.146)
- ㊷ Pretpregled (P.371)
- ㊸ Vrijednost otvora objektiva (P.57, P.60)
- ㊹ Aktivna USB veza (P.449, P.447, P.450, P.452)
- ㊺ Interval Shooting (P.270)
- ㊻ ND snimanje uživo (P.252)
- ㊼ GND snimanje uživo (P.256)
- ㊽ Brzina zatvarača (P.57, P.63)
- ㊾ AE zaključavanje (P.162)
- ㊿ Prilagođeni način rada (P.81)
- ①  Način snimanja (P.57)
- ② Bljeskalica (treperi: punjenje u tijeku, svijetli: punjenje dovršeno) (P.177)
- ③ Kontinuirano snimanje fotografija aktivno (P.203)
- ④ Uklanjanje prašine (P.480)
- ⑤ Oznaka potvrde AF (P.51)
- ⑥  SH2 (P.192)
- ⑦ Funkcija postavljanja/pozivanja (P.467)
- ⑧ Kontrole na dodir (P.53)

- ⑤9 Upozorenje za unutarnju temperaturu (P.486)
- ⑥0 Zaključavanje kontrola na dodir (P.347)
- ⑥1 Tipka za AF područje (P.145)
- ⑥2 Smjer rada zooma / žarišna duljina
- ⑥3 Histogram (P.48)
- ⑥4 Višestruka ekspozicija (P.265)
- ⑥5 Slika u visokoj razlučivosti (P.248)
- ⑥6 Slaganje dubinske oštine (P.260)
- ⑥7 Kompenzacija efekta ribljeg oka (P.276).
- ⑥8 HDR (P.263)
- ⑥9 Keystone Comp. (P.274)
- ⑦0 Digitalni telekonverter (P.269)
- ⑦1 Snimanje bez treperenja (P.206)
- ⑦2 Vrijeme snimanja (prikazano tijekom snimanja) (P.76)
- ⑦3 Skeniranje treperenja (P.159)
- ⑦4  HDMI izlaz (P.297)
- ⑦5  Pomoć za prikaz (P.247)
- ⑦6 Crveni okvir tijekom snimanja videozapisa (P.302)
- ⑦7 Središnji marker (P.299)
- ⑦8 Automatsko zaključavanje balansa bijele boje (P.242)
- ⑦9 Mjerač nagiba (P.48)
- ⑧0 Načini snimanja  / **S&Q** (P.76)
- ⑧1 Mjerač razine snimanja zvuka (P.80)
- ⑧2 Razina snimanja zvuka (P.80)
- ⑧3 Glasnoća slušalica (P.80)
- ⑧4 Elektronički zoom (P.80)
- ⑧5 Vremenski kod (P.296)



# Zamjena zaslona

Fotoaparatus upotrebljava senzor oka kako bi se automatski prebacivao između prikaza na tražilu i monitoru. Prikaz na tražilu i monitoru (glavna upravljačka ploča / prikaz uživo) prikazuje i informacije o postavkama fotoaparata. Dostupne su opcije za kontroliranje prebacivanja prikaza i odabir prikazanih informacija.

Prema zadanim postavkama na monitoru fotoaparata prikazuje se glavna upravljačka ploča (P.91).

## Kadriranje fotografija na tražilu

Tražilo se uključuje automatski kada na tražilo prislonite oko. Kada je tražilo osvijetljeno, zaslone se isključuje.

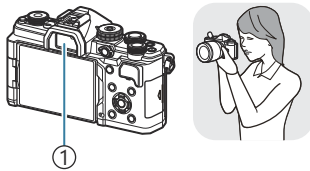



① Tražilo

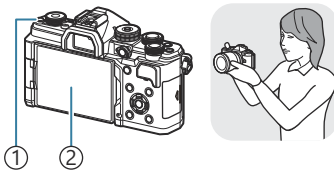

## Kadriranje fotografija na monitoru

Na monitoru se prikazuje glavna upravljačka ploča. Mijenja se u prikaz uživo kada pritisnete gumb  (LV).



① Gumb  (LV)

② Monitor

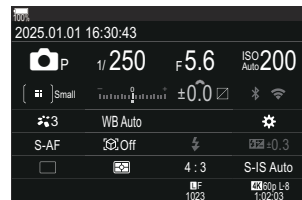

- Ako tražilo nije u fokusu, pristonite oko na tražilo i fokusirajte prikaz okretanjem kotačića za prilagođavanje dioptrije.

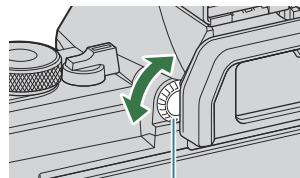

① Kotačić za namještanje dioptrije

☞ Dostupne su opcije prebacivanja zaslona i prikaza tražila. ➡ „Odabir stila prikaza u tražilu (EVF Style)” (P.379), „Konfiguriranje senzora oka (Eye Sensor Settings)” (P.410)

# Promjena prikaza informacija

: **PASMB**    /S&Q: **PASM**

Gumbom **INFO** možete se prebacivati između prikazanih informacija na monitoru tijekom snimanja.

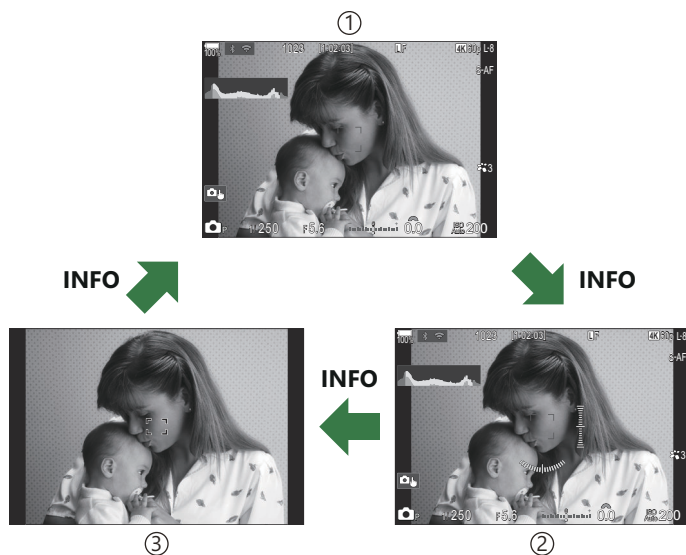
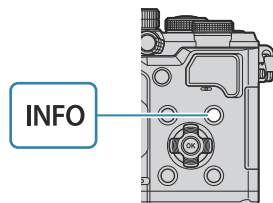





① Information 1

② Information 2 (samo način )

③ Image Only

🌀 Zaslone za prikaz informacija mogu se mijenjati u bilo kojem smjeru okretanjem kotačića uz istovremeno pritiskanje gumba **INFO**.

🌀 Informacije prikazane u načinu za fotografiranje (način ) i informacije prikazane u načinu videozapisa (načini /S&Q) mogu se zasebno postaviti. 🖱️ „Pokazivači snimanja ( Info Settings /  Info Settings)” (P.381)

🌀 Možete odabrati hoće li se informacije prikazivati kada pritisnete gumb zatvarača dopola.

🖱️ „Konfiguriranje prikaza kada se gumb zatvarača pritisne dopola (Info by half-pressing )” (P.383)

## Prikaz histograma

Prikazuje se histogram s distribucijom svjetline na slici. Vodoravna os prikazuje svjetlinu, okomita broj piksela svake svjetline na slici. Područja iznad gornje granice prilikom snimanja prikazuju se u crvenoj boji, a ona ispod u plavoj boji, dok su područja u rasponu točkastog mjerenja svjetla prikazana u zelenoj boji. Možete odabrati gornju i donju granicu.  „Upozorenje u vezi s ekspozicijom na histogramu (Histogram Settings)” (P.391)



① Više

② Manje

③ Tamno

④ Svijetlo

## Svjetlo i sjena

Svjetlo i sjena, definirani prema gornjoj i donjoj granici za prikaz histograma, prikazani su crvenom i plavom bojom. Možete odabrati gornju i donju granicu.  „Upozorenje u vezi s ekspozicijom na histogramu (Histogram Settings)” (P.391)

## Prikaz mjerača nagiba

Smjer fotoaparata je označen. Smjer „nagiba” prikazan je na okomitoj traci, dok je smjer „horizonta” prikazan na vodoravnoj traci.



- Mjerač nagiba je samo vodič.
- Kalibrirajte mjerač ako primijetite da nije više potpuno okomit ili ravan.  „Kalibriranje mjerača nagiba (Level Adjust)” (P.425)

# Okretanje kotačića / / S&Q

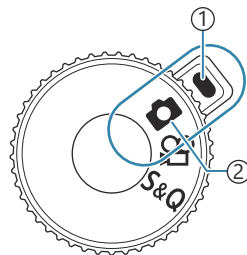
Okrenite kotačić  /  / S&Q za promjenu načina.



- ① Pokazivač
- ② Ikona načina

	Snimanje fotografija (P.50).
	Snimanje videozapisa s uobičajenom brzinom reprodukcije (P.76).
<b>S&amp;Q</b>	Usporeni/ubrzani videozapisi mogu se snimiti za broj slika u sekundi za senzor koji je različit od broja slika u sekundi prilikom reprodukcije (P.76).



 Zvuk videozapisa snimljenih u načinu **S&Q** neće biti snimljen.

# Uporaba načina snimanja

## Vrste načina snimanja

U nastavku saznajte kako koristiti različite načine snimanja.

<b>P</b>	Program AE (P57)
<b>A</b>	AE s prioritetom otvora objektiva (P60)
<b>S</b>	AE s prioritetom zatvarača (P63)
<b>M</b>	Ručna ekspozicija (P66)
<b>B</b>	Bulb/time (P69)
	Kompozitno fotografiranje uživo (P73)
<b>C1/C2/C3/C4/C5</b>	Prilagođeni način (P83)

☞ Kada je kotačić /S&Q postavljen na  ili S&Q načini bulb fotografiranje / time fotografiranje / kompozitno fotografiranje uživo nisu dostupni čak ni kada je kotačić odabira načina rada postavljen na **B**.

## Odabir načina snimanja

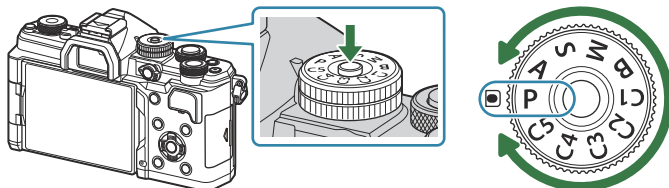

Pritisnite bravicu kotačića odabira načina rada da biste je otključali i zatim okrenite kotačić da biste postavili način koji želite upotrijebiti.



- Kada je bravica kotačića odabira načina rada pritisnuta prema dolje, kotačić odabira načina rada je zaključan. Svaki put kada pritisnete bravicu kotačića odabira načina rada, ona se prebacuje između položaja zaključano/otpušteno.

## Snimanje fotografija

---

1. Okrenite kotačić / na .
2. Okrenite kotačić odabira načina rada na način koji želite upotrijebiti.
3. Kadrirajte snimak.

 Pazite da prstima ili remenom fotoaparata ne prekrijete objektiv ili AF lampicu.

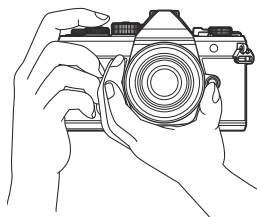

Položaj za krajolik

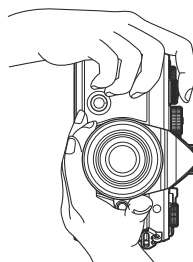

Položaj za portret

#### 4. Prilagodite fokusiranje.

- Postavite AF okvir preko objekta.

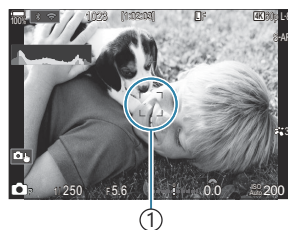

① AF okvir

- Lagano pritisnite gumb zatvarača do prvog položaja (pritisnite gumb zatvarača dopola).
- Prikazat će se potvrda automatskog fokusiranja (●), a na mjestu fokusiranja prikazat će se zeleni okvir (AF ciljna oznaka).

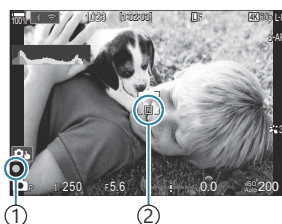

① Potvrda automatskog fokusiranja  
② AF ciljna oznaka

☞ Fokusiranje je moguće i pritiskom gumba **AF-ON** (P.117).

⚠ Ako fotoaparat ne može fokusirati, potvrda automatskog fokusiranja početak će treperiti (P.482).

⚠ AF okvir varira ovisno o opciji odabranoj za ciljni način AF. Promijenite područje (P.107) i položaj (P.106) AF oznake prema potrebi.

⚠ AF okvir ne prikazuje se kada je [AII] (sve oznake) odabrano za ciljni način AF (P.107).

#### 5. Otpustite zatvarač.

- Pritisnite gumb okidača do kraja (potpuno).
- Fotoaparat će otpustiti zatvarač i snimiti sliku.



☞ Možete fokusirati i snimati fotografije koristeći se kontrolama na dodir. 🖐️ „Snimanje s pomoću funkcija zaslona osjetljivog na dodir“ (P.53)



# Snimanje s pomoću funkcija zaslona osjetljivog na dodir

 : **PASMB**     / **S&Q** : **PASM**



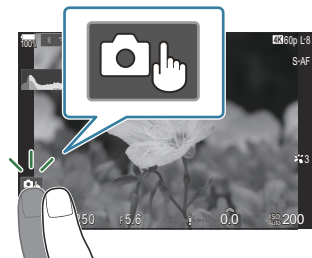





Možete dodirnuti objekt da biste ga fokusirali i snimili sliku.



Dodirnite objekt za fokusiranje i automatski otpustite okidač.



ⓘ Opcija nije dostupna kada je

- kogačić  /  / **S&Q** postavljen na , a kogačić odabira načina rada na **B** (bulb)
- kogačić  /  / **S&Q** postavljen na  ili **S&Q** ili
- odabrano [**S&Q**  **AF**] ili [**S&Q**  **AF MF**] za AF način (P.101).







Snimanje s pomoću funkcija zaslona osjetljivog na dodir je onemogućeno.



Dotaknite da biste prikazali cilj autofokusa te postavili fokus na subjekt u odabranom području. Zaslona na dodir možete upotrijebiti da biste odabrali položaj i veličinu okvira za fokus. Fotografirati možete pritiskom na gumb okidača.



Kada fotoaparat detektira objekt, dodirnite objekt da biste ga zaključali kao glavni objekt za fokusiranje. Dodirnite  da biste poništili zaključavanje.  se prikazuje kada je [**Subject Detection**] postavljeno na postavku koja nije [**Off**] (P.121).

ⓘ Odabir objekta nije dostupan kada je kogačić  /  / **S&Q** postavljen na **S&Q**, a [**Sensor Frame Rate**] za [**S&Q** ] je postavljen na brzinu od [**100 sl./s**] ili veću (P.217).

- Dodirivanjem ikone mijenjaju se postavke.

ⓘ Nemojte dodirivati zaslon noktima ili drugim oštrim predmetima.

ⓘ Rukavice ili zaštitne za zaslon mogu ometati funkcije zaslona na dodir.

## Pretpregled objekta (📷)

### 1. Dodirnite objekt na zaslonu.

- Prikazat će se AF oznaka.
- Upotrijebite klizač kako biste odabrali veličinu okvira.



- Dodirnite **Off** da biste isključili prikaz AF oznake.

### 2. Upotrijebite klizač za prilagođavanje veličine AF oznake pa dodirnite 🔍 da biste zumirali na položaj okvira.

- Upotrijebite prst da biste pomicali prikaz kada je slika povećana.

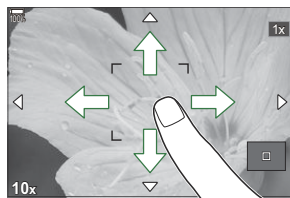

- Dodirnite **1x** da biste otkazali prikaz zooma.

⚠ Okolnosti u kojima funkcije zaslona na dodir nisu dostupne obuhvaćaju sljedeće.

- Dok se upotrebljavaju gumbi ili kotačići

👉 Možete onemogućiti funkcije zaslona osjetljivog na dodir. 👉 „Onemogućavanje kontrola na dodir (Touchscreen Settings)” (P.407)

# Pregled fotografija (Image Review)

: **PASMB** /S&Q: **PASM**

Slike se prikazuju odmah po snimanju. To vam pruža mogućnost da brzo pregledate snimku. Možete odabrati koliko će se dugo slike prikazivati ili možete potpuno onemogućiti pregled fotografija. Da biste u bilo kojem trenutku prekinuli pregled fotografija i nastavili sa snimanjem, pritisnite gumb zatvarača dopola.



Auto 	Prebacite se na reprodukciju nakon snimanja. Možete brisati slike i izvoditi druge radnje reprodukcije.
Off	Pregled slika je onemogućen. Fotoaparatus nakon snimanja nastavlja prikazivati prikaz kroz objektiv.
0.3 – 20 sec	Odaberite koliko će se dugo fotografije prikazivati.

**1.** Pritisnite gumb **MENU** kako bi vam se prikazali izbornici.

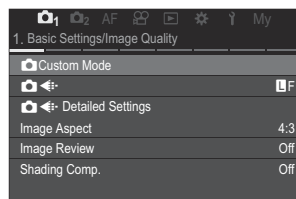
**2.** Prednjim kotačićem označite karticu 1.



**3.** Označite [**1. Basic Settings/Image Quality**] s pomoću gumba  ili stražnjeg kotačića.

**4.** Označite [**Image Review**] s pomoću gumba   i pritisnite gumb **OK**.

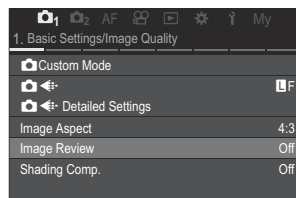

5. Promijenite postavke s pomoću gumba  $\Delta$   $\nabla$   $\triangleleft$   $\triangleright$  i pritisnite gumb **OK**.

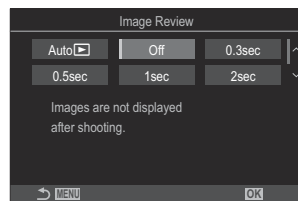

6. Pritisnite gumb **MENU** kako biste izašli iz izbornika.

# Postavka prema kojoj fotoaparat odabire otvor objektiva i brzinu zatvarača (P: Program AE)



Fotoaparat odabire optimalan otvor objektiva i brzinu zatvarača u skladu sa svjetlinom objekta.

1. Okrenite kotačić //S&Q na .

2. Zakrenite kotačić odabira načina rada na **P**.

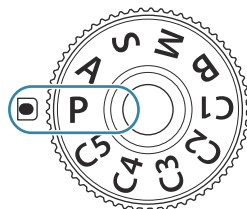

3. Fokusrajte i provjerite zaslon.





- Prednjim i stražnjim kotačićem podesite sljedeće postavke.  
Prednji kotačić: Kompenzacija ekspozicije (P.154)  
Stražnji kotačić: Promjena programa (P.59)
- Prikazuju se brzina zatvarača i otvor objektiva koje je odabrao fotoaparat.



- ① Način snimanja
- ② Brzina zatvarača
- ③ Otvor objektiva





Kompenzacija ekspozicije može se podesiti i gumbom **Fn**. Pritisnite gumb **Fn** i zatim okrenite prednji ili stražnji kotačić.

4. Otpustite zatvarač.

- ☞ Možete odabrati funkcije koje izvode prednji i stražnji kotačić.  „Dodjeljivanje uloga prednjim i stražnjim kotačićima ( Dial Function /  Dial Function)” (P.360)
- ☞ Možete upotrijebiti ručicu **Fn** za zamjenu uloga prednjeg i stražnjeg kotačića. Ručici **Fn** mogu se dodijeliti i druge uloge.  „Prilagođavanje ručice **Fn** (Fn Lever Settings)” (P.364)

## Objekt je pretaman ili presvijetao

Ako fotoaparat ne može postići optimalnu ekspoziciju, prikaz brzine zatvarača i otvora objektivna treperit će kako je prikazano.



Prikaz	Problem/rješenje
<p>Velik otvor objektivna (nizak f / -broj) / niska brzina zatvarača</p> 	<p>Objekt koji snimate je previše taman.</p> <ul style="list-style-type: none"> <li>• Upotrijebite bljeskalicu.</li> </ul>
<p>Mali otvor objektivna (visok f / -broj) / visoka brzina zatvarača</p> 	<p>Objekt je presvijetao.</p> <ul style="list-style-type: none"> <li>• Premašena su ograničenja sustava mjerenja na fotoaparatu. Upotrijebite ND filter (neutralne gustoće) treće strane da biste smanjili količinu svjetla koja ulazi u fotoaparat.</li> <li>• Brzine zatvarača od čak 1/32.000 s dostupne su u načinu  (tihan način).  „Snimanje bez zvuka zatvarača (Silent  Settings)” (P.201), „Izvođenje uzastopnog snimanja / snimanja sa samookidačem” (P.192)</li> </ul>

- ☞ Ako **[ISO]** nije postavljeno na **[Auto]**, optimalna ekspozicija može se postići promjenom te postavke.  „Mijenjanje ISO osjetljivosti (ISO)” (P.168)
- ☞ Vrijednost otvora objektivna prikazana kada prikaz treperi razlikuje se ovisno o objektivu i žarišnoj duljini.

# Promjena programa



Bez promjene ekspozicije možete birati između različitih kombinacija otvora objektivna i brzine zatvarača koje fotoaparati automatski odabere. To je poznato kao promjena programa.

**1.** Okrećite prednji kotačić sve dok fotoaparati ne prikaže željenu kombinaciju otvora objektivna i brzine zatvarača.

- Pokazivač načina snimanja na zaslonu mijenja se iz  u  dok je aktivna promjena programa. Da biste prekinuli promjenu programa, okrećite stražnji kotačić u suprotnom smjeru sve dok se ne prikaže samo .



① Promjena programa

☞ Možete odabrati hoće li zaslon odražavati učinke kompenzacije ekspozicije ili će održavati stalnu svjetlinu radi lakšeg pregledavanja.  „Promjena izgleda prikaza ( LV Mode)” (P.373)

# Odabir otvora objektiva (A: AE s prioritetom otvora objektiva)

: **PASMB**    /S&Q: **PASM**

U ovom načinu birate otvor objektiva (f/-broj), a fotoaparat automatski postavlja brzinu zatvarača za optimalnu ekspoziciju u skladu sa svjetlinom objekta. Niže vrijednosti otvora objektiva (veći otvori objektiva) smanjuju dubinu područja za koje se čini da je u fokusu (dubina polja), čime se zamućuje pozadina. Više vrijednosti otvora objektiva (manji otvori objektiva) povećavaju dubinu područja za koje se čini da je u fokusu ispred i iza objekta.



① **Niže vrijednosti otvora objektiva...**

...smanjuju dubinu polja i povećavaju zamućenost.

② **Više vrijednosti otvora objektiva...**

...povećavaju dubinu polja.

**1.** Okrenite kotačić / /S&Q na .

**2.** Okrenite kotačić odabira načina rada na **A**.

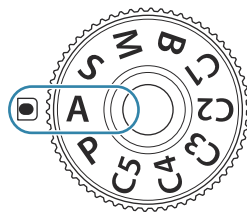



### 3. Podesite otvor objektiva.

- Prednjim i stražnjim kotačićem podesite sljedeće postavke.  
Prednji kotačić: Kompenzacija ekspozicije (P.154)  
Stražnji kotačić: Otvor objektiva

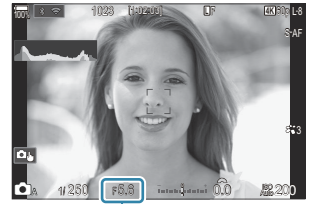

① Otvor objektiva

- Brzina zatvarača koju automatski bira fotoaparatus pojavit će se na zaslonu.

☞ Kompenzacija ekspozicije može se podesiti i gumbom **Fn**. Pritisnite gumb **Fn** i zatim okrenite prednji ili stražnji kotačić.

### 4. Otpustite zatvarač.

☞ Možete odabrati funkcije koje izvode prednji i stražnji kotačić. ☞ „Dodjeljivanje uloga prednjim i stražnjim kotačićima (Dial Function / Dial Function)” (P.360)

☞ Možete upotrijebiti ručicu **Fn** za zamjenu uloga prednjeg i stražnjeg kotačića. Ručici **Fn** mogu se dodijeliti i druge uloge. ☞ „Prilagođavanje ručice Fn (Fn Lever Settings)” (P.364)

☞ Možete odabrati hoće li zaslon odražavati učinke kompenzacije ekspozicije ili će održavati stalnu svjetlinu radi lakšeg pregledavanja. ☞ „Promjena izgleda prikaza (LV Mode)” (P.373)



☞ Možete zaustaviti otvor objektiva na odabranoj vrijednosti i vidjeti pretpregled dubine polja.



☞ „Promjena uloga gumba (Button Settings)” (P.345)

## Objekt je pretaman ili presvijetao

Ako fotoaparatus ne može postići optimalnu ekspoziciju, prikaz brzine zatvarača treperit će kako je prikazano.

Prikaz	Problem/rješenje
Mala brzina zatvarača 	Podeksponirano. <ul style="list-style-type: none"><li>• Odaberite nižu vrijednost otvora objektiva.</li></ul>

Prikaz	Problem/rješenje
<p>Velika brzina zatvarača</p> 	<p>Preekspozicionirano.</p> <ul style="list-style-type: none"> <li>• Odaberite višu vrijednost otvora objektivna.</li> <li>• Ako je objekt i pri višoj vrijednosti preekspozicioniran, to znači da su premašena ograničenja sustava mjerenja na fotoaparatu. Upotrijebite ND filter (neutralne gustoće) treće strane da biste smanjili količinu svjetla koja ulazi u fotoaparatu.</li> <li>• Brzine zatvarača od čak 1/32.000 s dostupne su u načinu [♥] (tihi način).  „Snimanje bez zvuka zatvarača (Silent [♥] Settings)” (P.201), „Izvođenje uzastopnog snimanja / snimanja sa samookidačem” (P.192)</li> </ul>

 Ako **[ISO]** nije postavljeno na **[Auto]**, optimalna ekspozicija može se postići promjenom te postavke.  „Mijenjanje ISO osjetljivosti (ISO)” (P.168)

# Odabir brzine zatvarača (S: AE s prioritetom zatvarača)



U ovom načinu birate brzinu zatvarača, a fotoaparatski automatski postavlja otvor objektivna za optimalnu ekspoziciju u skladu sa svjetlinom objekta. Kod većih brzina zatvarača objekti koji se brzo pomiču izgledaju „zamrznuto“. Niže brzine zatvarača dodaju zamućenje predmetima koji se pomiču, što im daje dojam pokreta radi postizanja efekta dinamičnosti.

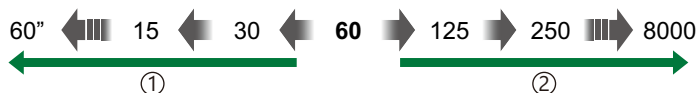

## ① Niže brzine zatvarača...

...pružaju dinamičke snimke s dojmom kretanja.

## ② Više brzine zatvarača...

...„zamrzavaju“ kretanje objekata koji se brzo pomiču.

1. Okrenite kotačić /S&Q na .

2. Okrenite kotačić odabira načina rada na **S**.

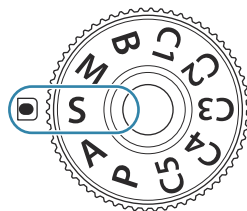

3. Odaberite brzinu zatvarača.

- Prednjim i stražnjim kotačićem podesite sljedeće postavke.

Prednji kotačić: Kompenzacija ekspozicije (P.154)

Stražnji kotačić: Brzina zatvarača



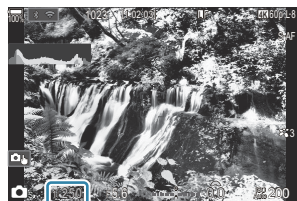







- Birajte između brzina zatvarača od 1/8000 do 60 s.
- Brzine zatvarača od čak 1/32.000 s dostupne su u tihom načinu. „Snimanje bez zvuka zatvarača (Silent [♥] Settings)“ (P.201), „Izvođenje uzastopnog snimanja / snimanja sa samookidačem“ (P.192)



① Brzina zatvarača



☞ Kompenzacija ekspozicije može se podesiti i gumbom **Fn**. Pritisnite gumb **Fn** i zatim okrenite prednji ili stražnji kotačić.

#### 4. Otpustite zatvarač.

- ☞ Možete odabrati funkcije koje izvode prednji i stražnji kotačić.  „Dodjeljivanje uloga prednjim i stražnjim kotačićima (  Dial Function /  Dial Function)“ (P.360)
- ☞ Možete upotrijebiti ručicu **Fn** za zamjenu uloga prednjeg i stražnjeg kotačića. Ručici **Fn** mogu se dodijeliti i druge uloge.  „Prilagođavanje ručice **Fn** (Fn Lever Settings)“ (P.364)
- ☞ Možete odabrati hoće li zaslon odražavati učinke kompenzacije ekspozicije ili će održavati stalnu svjetlinu radi lakšeg pregledavanja.  „Promjena izgleda prikaza (  LV Mode)“ (P.373)
- ☞ Da biste postigli efekt niske brzine zatvarača u jako osvijetljenim okruženjima u kojima niske brzine zatvarača inače nisu dostupne, upotrijebite ND filter u živo.  „Smanjenje brzine zatvarača u uvjetima jakog osvijetljenja (Live ND Shooting)“ (P.252)
- ☞ Ovisno o odabranoj brzini zatvarača možete primijetiti trake na prikazu uzrokovane treperenjem fluorescentnih ili LED izvora svjetlosti. Fotoaparati se može konfigurirati tako da smanjuje efekte treperenja tijekom prikaza u živo ili snimanja slika.  „Smanjivanje treperenja na fotografijama (Anti-Flicker Shooting)“ (P.206), „Smanjivanje treperenja pod LED osvjetljenjem (  Flicker Scan /  Flicker Scan)“ (P.159)

## Objekt je pretaman ili presvijetao

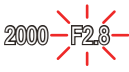
Ako fotoaparat ne može postići optimalnu ekspoziciju, prikaz otvora objektivu treperit će kako je prikazano.

Prikaz	Problem/rješenje
Niska vrijednost otvora objektivu 	Podeksponirano. <ul style="list-style-type: none"><li>• Odaberite nižu brzinu zatvarača.</li></ul>
Visoka vrijednost otvora objektivu 	Preeksonirano. <ul style="list-style-type: none"><li>• Odaberite višu brzinu zatvarača. Brzine zatvarača od čak 1/32.000 s dostupne su u tihom načinu.</li><li>• Ako je objekt i pri višoj brzini preeksoniran, to znači da su premašena ograničenja sustava mjerenja na fotoaparatu. Upotrijebite ND filter (neutralne gustoće) treće strane da biste smanjili količinu svjetla koja ulazi u fotoaparat.</li></ul>

☞ Ako **[ISO]** nije postavljeno na **[Auto]**, optimalna ekspozicija može se postići promjenom te postavke.  „Mijenjanje ISO osjetljivosti (ISO)” (P.168)

☞ Vrijednost otvora objektivna prikazana kada prikaz treperi razlikuje se ovisno o objektivu i žarišnoj duljini.

# Odabir otvora objektiva i brzine zatvarača (M: Ručna ekspozicija)



U ovom načinu birate otvor objektiva i brzinu zatvarača. Postavke možete podesiti u skladu sa svojim ciljevima, primjerice kombiniranjem visokih brzina zatvarača s malim otvorima objektiva (visoki f/-brojevi) za veću dubinu polja.

1. Okrenite kotačić /S&Q na .

2. Okrenite kotačić odabira načina rada na **M**.

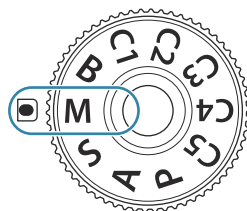

3. Podesite otvor objektiva i brzinu zatvarača.



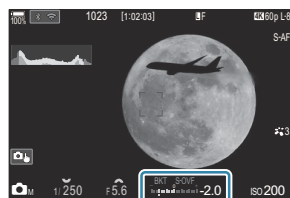





- Prednjim i stražnjim kotačićem podesite sljedeće postavke.  
Prednji kotačić: Otvor objektiva  
Stražnji kotačić: Brzina zatvarača
- Birajte između brzina zatvarača od 1/8000 do 60 s.
- Brzine zatvarača od čak 1/32.000 s dostupne su u tihom načinu. „Snimanje bez zvuka zatvarača (Silent [♥] Settings)” (P.201)
- Na zaslonu se prikazuje razlika između ekspozicije dobivene odabranim otvorom objektiva i brzinom zatvarača i optimalne ekspozicije koju izmjeri fotoaparati. Zaslon će treperiti ako ta razlika iznosi više od  $\pm 3$  EV.



① Razlika u odnosu na optimalnu ekspoziciju





- Kada je **[Auto]** odabrano za **[ISO]**, ISO osjetljivost automatski će se prilagoditi za optimalnu ekspoziciju pri odabranim postavkama ekspozicije. **[ISO]** je prema zadanim postavkama postavljeno na **[Auto]**.  „Mijenjanje ISO osjetljivosti (ISO)” (P.168)

#### 4. Otpustite zatvarač.



- ☞ Možete odabrati funkcije koje izvode prednji i stražnji kotačić.  „Dodjeljivanje uloga prednjim i stražnjim kotačićima (  Dial Function /  Dial Function)” (P.360)
- ☞ Možete upotrijebiti ručicu **Fn** za zamjenu uloga prednjeg i stražnjeg kotačića. Ručici **Fn** mogu se dodijeliti i druge uloge.  „Prilagođavanje ručice **Fn** (Fn Lever Settings)” (P.364)
- ☞ Možete odabrati hoće li zaslon odražavati učinke kompenzacije ekspozicije ili će održavati stalnu svjetlinu radi lakšeg pregledavanja.  „Promjena izgleda prikaza (  LV Mode)” (P.373)
- ☞ Ovisno o odabranoj brzini zatvarača možete primijetiti trake na prikazu uzrokovane treperenjem fluorescentnih ili LED izvora svjetlosti. Fotoaparat se može konfigurirati tako da smanjuje efekte treperenja tijekom prikaza uživo ili snimanja slika.  „Smanjivanje treperenja na fotografijama (Anti-Flicker Shooting)” (P.206), „Smanjivanje treperenja pod LED osvjetljenjem (  Flicker Scan /  Flicker Scan)” (P.159)

## Objekt je pretaman ili presvijetao

Ako fotoaparat ne može postići optimalnu ekspoziciju dok je **[Auto]** odabrano za **[ISO]**, prikaz ISO osjetljivosti treperit će kako je prikazano.

Prikaz	Problem/rješenje
	<p>Preekspozicionirano.</p> <ul style="list-style-type: none"> <li>• Odaberite višu vrijednost otvora objektiva ili veću brzinu zatvarača.</li> </ul>
	<p>Podekspozicionirano.</p> <ul style="list-style-type: none"> <li>• Odaberite nižu vrijednost otvora objektiva ili manju brzinu zatvarača.</li> <li>• Ako upozorenje ne nestane sa zaslona, odaberite višu vrijednost za ISO osjetljivost.  „Mijenjanje ISO osjetljivosti (ISO)” (P.168), „Postavljanje raspona vrijednosti ISO osjetljivosti odabranih u načinu [Auto] (  ISO-A Upper/Default /  ISO-A Upper/Default)” (P.171)</li> </ul>

# Korištenje kompenzacije ekspozicije u načinu M

U načinu **M** kompenzacija ekspozicije dostupna je kada je **[Auto]** odabrano za **[ISO]**. Budući da se kompenzacija ekspozicije provodi podešavanjem ISO osjetljivosti, otvor objektivna i brzina zatvarača ne mogu se podesiti.  „Mijenjanje ISO osjetljivosti (ISO)” (P.168), „Postavljanje raspona vrijednosti ISO osjetljivosti odabranih u načinu [Auto] ( ISO-A Upper/Default /  M ISO-A Upper/Default)” (P.171)

## 1. Držite gumb **Fn** pritisnutim i okrećite prednji ili stražnji kotačić.

- Kompenzacija ekspozicije dodaje se razlici ekspozicije prikazanoj na zaslonu.

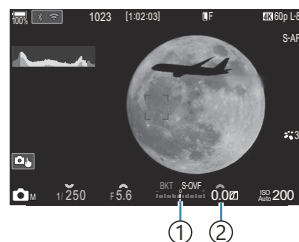

- ① Razlika u odnosu na vrijednost postavke ekspozicije s dodatnom vrijednošću kompenzacije
- ② Vrijednost kompenzacije ekspozicije



# Duge ekspozicije (B: Bulb/Time)



Odaberite ovaj način da biste ostavili zatvarač otvorenim za dugu ekspoziciju. Pretpregled fotografije moguć je u prikazu uživo, a ekspoziciju možete prekinuti kada ste postigli željene rezultate. Ovu opciju upotrebljavajte kada su vam potrebne duge ekspozicije, primjerice kada fotografirate noćne scene ili vatromet.

🔔 Za snimanje s dugom ekspozicijom preporučuje se da stabilizirate fotoaparat na stativu.

## Fotografiranje u načinima „Bulb” i „Live Bulb”

Zatvarač ostaje otvoren dok je gumb okidača pritisnut. Otpuštanjem gumba ekspozicija završava.

- Količina svjetla koja ulazi u fotoaparat povećava se što se zatvarač dulje otvoren.
- Kada odaberete fotografiranje u načinu bulb uživo, možete provjeriti rezultate na prikazu slike uživo i završiti ekspoziciju kada želite.

## Fotografiranje u načinima „Time” i „Live Time”

Ekspozicija počinje kada se gumb okidača potpuno pritisne. Da biste završili ekspoziciju, još jednom potpuno pritisnite gumb zatvarača do kraja.

- Količina svjetla koja ulazi u fotoaparat povećava se što se zatvarač dulje otvoren.
- Kada odaberete fotografiranje u načinu time uživo, možete provjeriti rezultate na prikazu slike uživo i završiti ekspoziciju kada želite.

1. Okrenite kotačić / S&Q na .

2. Okrenite kotačić odabira načina rada na **B**.

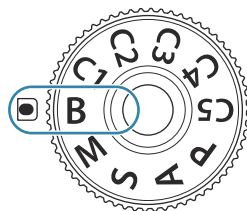

3. Odaberite **[Bulb]** (za bulb fotografiju) ili **[Time]** (za time fotografiju).

- Prema zadanim postavkama odabir se vrši stražnjim kotačićem.

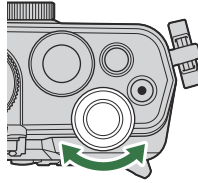

①

① Bulb ili time fotografija

4. Pritisnite gumb **MENU**.

- Od vas će se zatražiti da odaberete interval u kojemu će se pretpregled ažurirati.

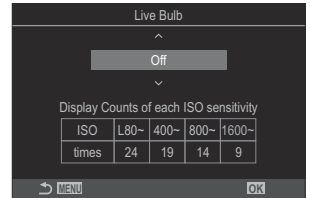

5. Označite interval s pomoću  $\Delta$   $\nabla$ .

6. Pritisnite gumb **OK** da biste spremili promjene.

- Prikazat će se izbornici.

7. Uzastopno pritišćite gumb **MENU** kako biste izašli iz izbornika.

- Ako je odabrana neka druga opcija osim **[Off]**, na zaslonu će se prikazati **[Live Bulb]** ili **[Live Time]**.

8. Podesite otvor objektivu.



- Prema zadanim postavkama otvor objektivu može se podesiti prednjim kotačićem.







①

① Otvor objektivu

## 9. Otpustite zatvarač.

- U načinima bulb i bulb uživo držite gumb zatvarača pritisnutim. Ekspozicija završava otpuštanjem gumba.
- U načinima time i time uživo jednom pritisnite gumb zatvarača do kraja da biste pokrenuli ekspoziciju i još jednom da biste je završili.
- Tijekom fotografiranja u načinu time uživo možete osvježiti pretpregled pritiskom gumba zatvarača dopola.
- Ekspozicija automatski završava kada se dosegne vrijeme odabrano za **[Bulb/Time Timer]**.  
 „Konfiguriranje postavki za BULB/TIME/COMP (BULB/TIME/COMP Settings)” (P.279)
- **[Noise Reduction]** primjenjuje se nakon snimanja. Na zaslonu se prikazuje vrijeme preostalo do završetka postupka. Možete odabrati uvjete u kojima se provodi **[Noise Reduction]**.  
 „Opcije redukcije šuma za dugu ekspoziciju (Noise Reduction)” (P.176)

- ⓘ Na odabir dostupnih postavki ISO osjetljivosti primjenjuju se određena ograničenja.
- ⓘ Bulb fotografiranje koristi se umjesto bulb fotografiranja uživo kada je aktivna višestruka ekspozicija, kompenzacija trapezoida ili korekcija ribljeg oka.
- ⓘ Time fotografiranje koristi se umjesto time fotografiranja uživo kada je aktivna višestruka ekspozicija, kompenzacija trapezoida ili korekcija ribljeg oka.
- ⓘ Tijekom snimanja postoje ograničenja postavki za sljedeće funkcije.
  - Uzastopno snimanje, snimanje sa samookidačem, snimanje ubrzanog tijeka vremena, AE snimanje niza kadrova, bracketing bljeskalice, bracketing fokusa, slaganje dubinske oštine itd.
- ⓘ Ovisno o postavkama fotoaparata, temperaturi i situaciji možete primijetiti šum ili svijetle mrlje na monitoru. To se ponekad može pojaviti na slikama čak i ako je omogućena funkcija **[Noise Reduction]**.  
 „Opcije redukcije šuma za dugu ekspoziciju (Noise Reduction)” (P.176)
- ✪ Zvezdano nebo ili AF može se upotrebljavati za snimanje noćnog neba.  „Odabir načina fokusiranja (☑ AF Mode / 📷 AF Mode)” (P.101), „Promjena postavki funkcije Zvezdano nebo AF (Starry Sky AF Setting)” (P.120)
- ✪ Svjetlina zaslona može se podesiti tijekom fotografiranja u načinu bulb/time.  „Konfiguriranje postavki za BULB/TIME/COMP (BULB/TIME/COMP Settings)” (P.279)
- ✪ U načinu **B** (bulb), fokus možete podešavati ručno dok je ekspozicija u tijeku. Možete snimati fotografije s pomoću tehnika kao što su stavljanje objekta izvan fokusa tijekom ekspozicije ili fokusiranje na kraju ekspozicije.  „Konfiguriranje postavki za BULB/TIME/COMP (BULB/TIME/COMP Settings)” (P.279)

## Šum

Pri snimanju s malim brzinama zatvarača na zaslonu se može pojaviti i šum. To se javlja kada se poveća temperatura u senzoru slike ili internom strujnom krugu senzora slike, što uzrokuje generiranje struje u onim dijelovima senzora slike koji obično nisu izloženi svjetlu. Mogu nastati i kod snimanja uz veliku ISO vrijednost u okruženju visoke temperature. Za smanjenje takvog šuma fotoaparat aktivira funkciju smanjenja šumova.  „Opcije redukcije šuma za dugu ekspoziciju (Noise Reduction)” (P.176)

# Stapanje posvjetljivanjem (B: Kompozitno fotografiranje uživo)

: **PASMB**    /S&Q: **PASM**

Odaberite ovaj način da biste ostavili zatvarač otvorenim za dugu ekspoziciju. Možete vidjeti svjetlosne tragove vatrometa ili zvijezda i fotografirati ih bez promjene ekspozicije pozadine. Fotoaparati kombinira više snimki i snima ih kao jednu fotografiju.

① Za kompozitno fotografiranje uživo preporučuje se da stabilizirate fotoaparat na stativu.

1. Okrenite kotačić /S&Q na .

2. Okrenite kotačić odabira načina rada na **B**.

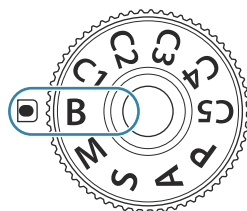

3. Odaberite **[Live Comp]**.

- Prema zadanim postavkama odabir se vrši stražnjim kotačićem.

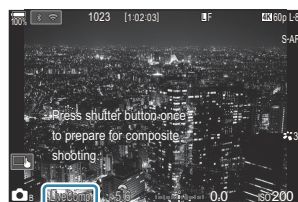
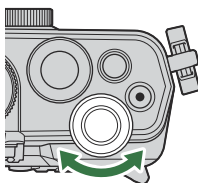

① kompozitno fotografiranje uživo

4. Pritisnite gumb **MENU**.

- Prikazat će se izbornik **[Composite Settings]**.

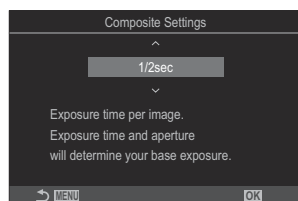

5. Označite vrijeme ekspozicije s pomoću  $\Delta \nabla$ .
  - Odaberite vrijeme ekspozicije od 1/2 do 60 s.
6. Pritisnite gumb **OK** da biste spremili promjene.
  - Prikazat će se izbornici.
7. Uzastopno pritisćite gumb **MENU** kako biste izašli iz izbornika.
8. Podesite otvor objektiv.
  - Prema zadanim postavkama otvor objektiv može se podesiti prednjim kotačićem.
9. Pritisnite gumb zatvarača do kraja da biste pripremili fotoaparat.
  - Fotoaparat je spreman za snimanje kada se prikazuje **[Ready for composite shooting]**.







10. Pritisnite gumb zatvarača da biste započeli snimati.
  - Pokrenut će se kompozitno fotografiranje uživo. Prikaz će se ažurirati nakon svake ekspozicije.
11. Ponovno pritisnite gumb zatvarača da biste završili snimanje.
  - Snimanje se automatski prekida nakon odabranog vremena za **[Live Composite Timer]**. To se može promijeniti  „Konfiguriranje postavki za BULB/TIME/COMP (BULB/TIME/COMP Settings)” (P.279)
  - Maksimalno dostupno vrijeme snimanja razlikuje se ovisno o razini baterije i uvjetima snimanja.

 Na odabir dostupnih postavki ISO osjetljivosti primjenjuju se određena ograničenja.

 Ne može se upotrebljavati sljedeće:

- uzastopno snimanje, samookidač, fotografiranje s okidanjem u redovnim intervalima, AE bracketing, bracketing bljeskalice, bracketing fokusa, HDR fotografija, slika visoke razluč., slag, dubinske oštine, višestr. ekspozicija, komp. trapezoida, ND snimanje uživo, GND snimanje uživo i kompenzacija efekta ribljeg oka.



- ☞ Zvezdano nebo AF može se upotrebljavati za snimanje noćnog neba.  „Odabir načina fokusiranja (  AF Mode /  AF Mode)“ (P.101), „Promjena postavki funkcije Zvezdano nebo AF (Starry Sky AF Setting)“ (P.120)
- ☞ Svjetlina zaslona može se podesiti tijekom kompozitnog fotografiranja uživo.  „Konfiguriranje postavki za BULB/TIME/COMP (BULB/TIME/COMP Settings)“ (P.279)
- ☞ Vrijeme ekspozicije za svaku ekspoziciju izvršenu tijekom kompozitnog fotografiranja uživo može se odabrati unaprijed s pomoću izbornika.  „Konfiguriranje postavki za BULB/TIME/COMP (BULB/TIME/COMP Settings)“ (P.279)

# Snimanje videozapisa

- ⓘ Kada snimate videozapise, upotrebljavajte SD karticu koja podržava klasu SD brzine 10 ili veću.
- ⓘ Kartica UHS-II ili UHS-I s klasom brzine UHS 3 ili više potrebna je kada je:
  - **[4K]** ili **[C4K]** odabrano za razlučivost videozapisa, **[A-I]** (ALL-Intra) odabrano za kompenzaciju pokreta ili broj slika u sek. za senzor od **[100 sl./s]** ili više odabran za **S&Q**
- ⓘ Kada se fotoaparati kontinuirano upotrebljavaju kroz dulje razdoblje, temperatura senzora slika povećat će se i na zaslonu mogu biti vidljivi šumovi i razmrljane boje. Ako se to dogodi, isključite fotoaparati i pričekajte da se ohladi. Pojava šumova i razmrljanih boja osobito je vjerojatna na visokim ISO osjetljivostima. Ako se temperatura senzora dodatno poveća, fotoaparati će se automatski isključiti.
- ⓘ Kada upotrebljavate objektiv sustava Four Thirds, AF neće biti dostupan tijekom snimanja videozapisa.
- ⓘ Ako upotrebljavate fotoaparati tijekom snimanja videozapisa, možda će se snimiti zvukovi rada.
- ⓘ Vrsta CMOS senzora slika koja se upotrebljava u fotoaparatu izaziva takozvani učinak iščitavanja podataka sa senzora liniju po liniju, odozgo prema dolje (engl. „rolling shutter“) koji može uzrokovati iskrivljenje na slikama pokretnih objekata. To iskrivljenje fenomen je koji se događa na slikama objekata koji se brzo pomiču odnosno ako se fotoaparati pomakne tijekom snimanja. Osobito je primjetno na slikama snimljenima pri velikim žarišnim duljinama.
- ⓘ Kada se upotrebljava SDXC kartica, mogu se snimiti videozapisi duljine do 3 sata. Videozapisi dulji od 3 sata snimaju se u više datoteka (ovisno o uvjetima snimanja, fotoaparati može početi snimati u novu datoteku prije nego što je dosegnuto ograničenje od 3 sata).
- ⓘ Kada se upotrebljava SD/SDHC kartica, videozapisi veći od 4 GB snimaju se u više datoteka (ovisno o uvjetima snimanja, fotoaparati može početi snimati u novu datoteku prije nego što je dosegnuto ograničenje od 4 GB).
- 👉 Podijeljene datoteke videozapisa mogu se reproducirati kao jedan videozapis. 👉 „Reprodukcija zasebnih videozapisa“ (P.309)
- 👉 Kada snimate videozapis s fotoaparatom u portretnom položaju, informacije se snimaju u portretnom položaju. Kada se videozapis reproducira na računalu ili pametnom telefonu, reproducirat će se u onoj orijentaciji u kojoj je sniman.

## Snimanje videozapisa u načinima /S&Q

: P A S M B    /S&Q: P A S M

Okrenite kotačić //S&Q na  za snimanje videozapisa s uobičajenom brzinom reprodukcije. Kada je postavljen na **S&Q**, usporeni/ubrzani videozapisi mogu se snimiti za broj slika u sekundi za senzor koji je različit od broja slika u sekundi prilikom reprodukcije. Možete snimati videozapise uporabom efekata dostupnih u načinima **P**, **A**, **S** i **M**.





 Zvuk neće biti snimljen za **S&Q**.

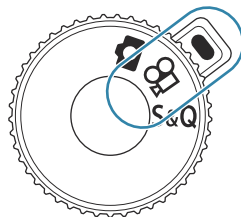







1. Okrenite kotačić / / **S&Q** na  ili **S&Q**.



2. Okrenite prednji kotačić na način koji želite upotrijebiti.



<b>P</b>	Optimalni otvor objektiva se postavlja automatski sukladno osvjetljenju objekta. Prednjim ili stražnjim kotačićem podesite kompenzaciju ekspozicije.
<b>A</b>	Prikaz pozadine se mijenja postavljanjem otvora objektiva. Prednjim kotačićem podesite kompenzaciju ekspozicije, a stražnjim kotačićem prilagodite otvor objektiva.
<b>S</b>	Brzina okidača utječe na prikaz objekta. Prednjim kotačićem podesite kompenzaciju ekspozicije, a stražnjim kotačićem odaberite brzinu zatvarača. Brzina zatvarača može se postaviti na vrijednosti od 1/24 s i 1/32.000 s.
<b>M</b>	Slobodno prilagodite otvor objektiva i brzinu zatvarača. Prednjim kotačićem odaberite vrijednost otvora objektiva, a stražnjim kotačićem odaberite brzinu zatvarača. <ul style="list-style-type: none"><li>• Birajte između brzina zatvarača od 1/24 do 32.000 s.</li><li>• Na zaslonu se prikazuje razlika između ekspozicije dobivene odabranim otvorom objektiva i brzinom zatvarača i optimalne ekspozicije koju izmjeri fotoaparati. Zaslone će treperiti ako ta razlika iznosi više od <math>\pm 3</math> EV.</li><li>• Počinje se primjenjivati opcija odabrana za <b>[ISO-A Upper/Default]</b> (P.171).</li></ul>

 Donja vrijednost brzine zatvarača mijenja se u skladu s brojem slika u sekundi u načinu snimanja videozapisa.

 Otvor objektiva i brzina zatvarača imaju zasebne postavke u načinu za fotografiranje (način ) i načinu za snimanje videozapisa (načini / **S&Q**). Kompenzacija ekspozicije ima jednaku vrijednost postavke kao i način za fotografiranje (način ) i način za snimanje videozapisa (načini / **S&Q**). To se može izmijeniti u postavkama.  „Odabir stavaka koje će biti zasebno postavljene za snimanje fotografija i videozapisa (/  Separate Settings)” (P.291)

### 3. Pritisnite gumb za početak snimanja.

- Zvučni je signal isključen kada se fotoaparat fokusira u načinu /S&Q.
- Na monitoru će se prikazati videozapis koji snimate.
- Ako prislonite oko na tražilo, videozapis koji snimate prikazat će se na tražilu.
- Crveni okvir prikazuje se tijekom snimanja videozapisa (P302).
- Lampica za snimanje videozapisa svijetli tijekom snimanja videozapisa (P303).
- Područje fokusa može se promijeniti dodirrom zaslona tijekom snimanja.
- Ekspozicija i razina snimanja zvuka mogu se postaviti tijekom snimanja.
- Fotoaparat će pokrenuti mjerenje vremena snimanja koje će se prikazivati na zaslonu.

 Videozapise možete početi snimati i pritiskom gumba zatvarača.  „Snimanje videozapisa pritiskom gumba zatvarača ( Shutter Function)” (P359)

### 4. Ponovno pritisnite gumb za dovršetak snimanja.

 Kada je **[AF Mode]** postavljeno na **[MF]** ili **[Pre MF]** u načinu **M**, brzina zatvarača manja od 1/24 može se postaviti smanjenjem broja slika u sekundi, no gumbi fotoaparata možda će sporije reagirati.

# Snimanje videozapisa u načinima snimanja fotografija

**📷: PASM B**   **📷/S&Q: PASM**

Videozapisi se mogu snimiti u načinu programa AE čak i kada je kodač **📷/📷/ S&Q** u položaju **📷**.

- ⚠️ AF ciljna oznaka preuzima oblik odabran za način **📷** / način **S&Q** (P.76). Okrenite kodač **📷/📷/ S&Q** na **📷** ili **S&Q** i na zaslonu za odabir AF oznake unaprijed postavite oblik AF okvira (P.107).
- ⚠️ Videozapisi se snimaju kvalitetom snimanja videozapisa koja je postavljena u načinu kvalitete **📷**.

## 1. Pritisnite gumb **📷** za početak snimanja.

- „●REC“, vrijeme snimanja i crveni okvir prikazuju se tijekom snimanja videozapisa (P.302).



① Vrijeme snimanja

- Ako prislonite oko na tražilo, videozapis koji snimate prikazat će se na tražilu.
- Za promjenu položaja fokusa pomaknite ga dodiranjem zaslona tijekom snimanja.

## 2. Ponovno pritisnite gumb za dovršetak snimanja.

- Po završetku snimanja „●REC“, vrijeme snimanja i crveni okvir brišu se sa zaslona (P.302).





- ⚠️ Čak i ako pritisnete gumb **📷/REC**, videozapisi se ne mogu snimati u sljedećim slučajevima:
  - tijekom višestruke ekspozicije, ako je gumb zatvarača pritisnut dopola, tijekom uzastopnog snimanja, snimanja ubrzanog tijekom vremena, kompenzacije trapezoida, korekcije ribljeg oka ili dok se upotrebljava ND snimanje uživo ili GND snimanje uživo

## Kontrole na dodir (tihe kontrole)

: **PASMB**   /S&Q: **PASM**





Možete spriječiti da fotoaparat snimi zvukove koji nastaju zbog rada fotoaparata tijekom snimanja. Nakon što dodirnete stavku, dodirnite prikazane strelice za odabir postavki.



- ① **Elektronički zoom:** Uvećajte ili smanjite zoom power zoom objektivu.
  - ② **Glasnoća slušalice:** Prilagodite glasnoću kada upotrebljavate slušalice.
  - ③ **Razina snimanja zvuka:** Odaberite glasnoću snimanja.
  - ④ **Brzina zatvarača:** Prilagodite brzinu zatvarača kada je kotačić odabira načina rada okrenut na **S** (AE s prioritetom zatvarača) ili **M** (ručno) u načinu  / načinu **S&Q** (P.76).
  - ⑤ **Vrijednost otvora objektivu:** Prilagodite vrijednost otvora objektivu kada je kotačić odabira načina rada okrenut na **A** (AE s prioritetom otvora objektivu) ili **M** u načinu  / načinu **S&Q** (P.76).
  - ⑥ **Exposure Comp.:** Podešava kompenzaciju ekspozicije. Ako je kotačić odabira načina rada okrenut na **M** u načinima /S&Q (P.76), kompenzacija ekspozicije dostupna je kada je **[Auto]** odabrano za **[ISO]** (P.168).
  - ⑦ **ISO:** Prilagodite **[ISO]** (P.168).
- ⚠ Tihe kontrole nisu dostupne tijekom snimanja videozapisa u načinu **S&Q**s brojem slika u sekundi za senzor od **[100 sl./s]** ili više.
- 🔇 Možete konfigurirati fotoaparat tako da se i tihe kontrole s pomoću zaslona osjetljivog na dodir mogu upotrebljavati tijekom fotografiranja.  **[Silent  Operation]** (P.381)

# Spremanje prilagođenih postavki na kotačić odabira načina rada (prilagođeni načini C1, C2, C3, C4 i C5)

Često korištene postavke i načini snimanja mogu se spremiti kao prilagođeni načini i pozvati po potrebi jednostavnim okretanjem kotačića odabira načina rada. Spremljene postavke također se mogu pozvati iz izbornika. Nazivi prilagođenih načina mogu se registrirati kako bi se mogle razlikovati postavke spremljenih prilagođenih načina (P.86).



- Prilagođeni načini mogu se zasebno registrirati za fotografije (način ) i videozapise (način /S&Q).
- Spremite postavke na položaje od **C1** do **C5**.
- Prema zadanim postavkama postavke za način slike **[OM-Cinema1]** spremljene su u  prilagođenom načinu **C1**, a postavke za način slike **[OM-Cinema2]** u  prilagođenom načinu **C2**.

## Spremanje postavki (Assign)

 : **PASMB**     : **PASM**

1. Za registraciju prilagodite postavke fotoaparata.
  - Za informacije o postavkama koje se mogu spremiti pogledajte „Zadane postavke“ (P.493).

2. Pritisnite gumb **MENU** kako bi vam se prikazali izbornici.

3. Prednjim kotačićem označite karticu.
  - Za registraciju postavki snimanja fotografija označite karticu .
  - Za registraciju postavki snimanja videozapisa označite karticu .

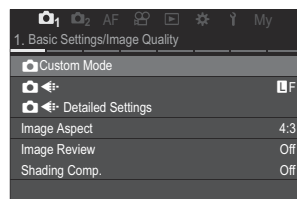

4. Označite **[1. Basic Settings/Image Quality]** s pomoću gumba  ili stražnjeg kotačića.

5. Označite stavku s pomoću gumba  $\Delta \nabla$  i pritisnite gumb **OK**.

- Za registraciju postavki za fotografije: [**📷 Custom Mode**]
- Za registraciju postavki za videozapise: [**📹 Custom Mode**]

6. Označite željeni prilagođeni način (**[C1] – [C5]**) s pomoću gumba  $\Delta \nabla$  i pritisnite gumb **OK**.

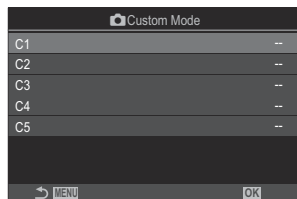

- Prikazat će se izbornik za odabrani prilagođeni način.

7. Označite **[Assign]** s pomoću gumba  $\Delta \nabla$  i pritisnite gumb **OK**.

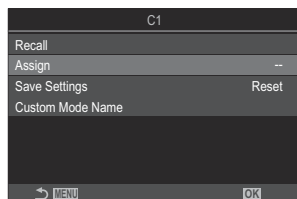

8. Označite **[Set]** s pomoću gumba  $\Delta \nabla$  i pritisnite gumb **OK**.

- Sve postojeće postavke će se prebrisati.
- Da biste vratili zadane postavke za odabrani prilagođeni način, označite **[Reset]** i pritisnite gumb **OK**.

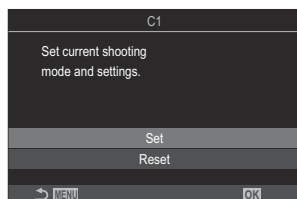

9. Pritisnite gumb **MENU** kako biste izašli iz izbornika.

🔄 Prilagođeni načini mogu se ažurirati automatski kako bi odrazili sve promjene izvršene na postavkama (**C1, C2, C3, C4, C5**) tijekom snimanja. 🖱️ „Spremanje promjena postavki izvršenih tijekom prilagođenih načina“ (P.85)

# Uporaba prilagođenih načina (C1/C2/C3/C4/C5)

Da biste pozvali sve spremljene postavke, uključujući način snimanja:

## Pozivanje postavki s pomoću kotačića odabira načina rada

1. Okrenite kotačić //S&Q na za pozivanje prilagođenog načina za snimanje fotografija ili na ili S&Q za pozivanje prilagođenog načina za snimanje videozapisa.
2. Okrenite kotačić odabira načina rada na željeni prilagođeni način (**C1, C2, C3, C4** ili **C5**).

- Fotoaparati će pozvati odabrani prilagođeni način.

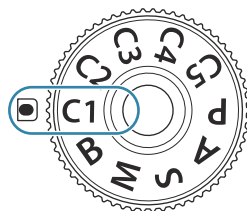

- Ako je postavljen naziv prilagođenog načina (**P.86**), prikazat će se na zaslonu.



① Naziv prilagođenog načina



Prema zadanim postavkama promjene izvršene nakon pozivanja neće se primjenjivati na pohranjene postavke. Spremljene postavke bit će vraćene kada sljedeći put odaberete prilagođeni način kotačićem odabira načina rada.

## Pozivanje spremljenih postavki

Možete pozvati postavke pohranjene u prilagođenim načinima od **[C1]** do **[C5]**.



1. Okrenite kotačić //S&Q na željeni način.
2. Pritisnite gumb **MENU** kako bi vam se prikazali izbornici.



3. Prednjim kotačićem označite karticu.

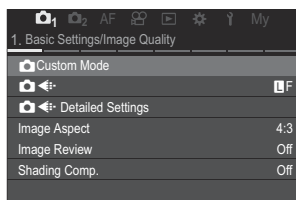

- Za pozivanje postavki za fotografije: kartica 
- Za pozivanje postavki za videozapise: kartica 

4. Označite [1. **Basic Settings/Image Quality**] s pomoću gumba   ili stražnjeg kotačića.





5. Označite stavku s pomoću gumba   i pritisnite gumb **OK**.

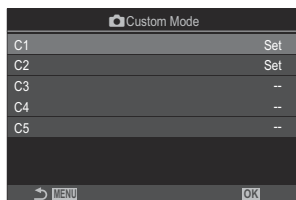

- Za pozivanje postavki za fotografije: [ **Custom Mode**]
- Za pozivanje postavki za videozapise: [ **Custom Mode**]

6. Označite željeni prilagođeni način ([**C1**] – [**C5**]) s pomoću gumba   i pritisnite gumb **OK**.

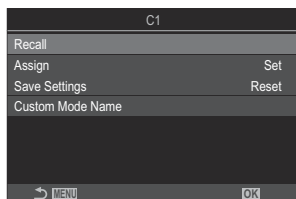

7. Označite [**Recall**] s pomoću gumba   i pritisnite gumb **OK**.



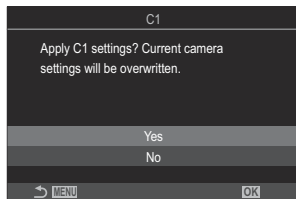

8. Označite [**Yes**] s pomoću gumba   i pritisnite gumb **OK**.





9. Pritisnite gumb **MENU** kako biste izašli iz izbornika.









☞ Kada ponovno pozovete postavku dok je kotačić odabira načina rada postavljen na **C1, C2, C3, C4** ili **C5**, način snimanja također se mijenja u spremljeni način. Registrirani naziv prilagođenog načina neće se prikazivati.

☞ Postavke ponovno pozvane pritiskom gumba kojemu je dodijeljeno **[C1] – [C5]** (Prilagođeni način C1 – 5) u **[ Button Function]** (P.345) ili **[ Button Function]** (P.345) prestaju se primjenjivati kada:

- isključite fotoaparata
- okrenete kotačić **//S&Q** na drugu postavku
- okrenete kotačić odabira načina rada na drugu postavku
- pritisnete gumb **MENU** tijekom snimanja
- izvedete ponovno postavljanje
- spremite ili opozovete prilagođene postavke.

## Spremanje promjena postavki izvršenih tijekom prilagođenih načina

Možete spremiti promjene postavki izvršene tijekom prilagođenih načina na fotoaparatu. Promijenjene se postavke zadržavaju čak i ako okrećete kotačić odabira načina rada. Prilagođeni načini mogu se upotrebljavati jednako kao i načini **P, A, S, M** i **B**.

1. Okrenite kotačić **//S&Q** na način snimanja koji želite spremiti.
2. Pritisnite gumb **MENU** kako bi vam se prikazali izbornici.
3. Prednjim kotačićem označite karticu.
  - Za spremanje izmijenjenih postavki za fotografije: kartica ****
  - Za spremanje izmijenjenih postavki za videozapise: kartica ****
4. Označite **[1. Basic Settings/Image Quality]** s pomoću gumba **<|>** ili stražnjeg kotačića.
5. Označite stavku s pomoću gumba **△ ▽** i pritisnite gumb **OK**.
  - Za spremanje izmijenjenih postavki za fotografije: **[ Custom Mode]**
  - Za spremanje izmijenjenih postavki za videozapise: **[ Custom Mode]**
6. Označite željeni prilagođeni način (**[C1] – [C5]**) s pomoću gumba **△ ▽** i pritisnite gumb **OK**.
7. Označite **[Save Settings]** s pomoću gumba **△ ▽** i pritisnite gumb **OK**.







8. Označite **[Hold]** s pomočju gumba ◀▶ i pritisnite gumb **OK**.

9. Pritisnite gumb **MENU** kako biste izašli iz izbornika.

## Postavljanje naziva prilagođenih načina (Custom Mode Name)

---

Mogu se postaviti nazivi prilagođenih načina.

1. Okrenite kotačič / / **S&Q** na željeni način snimanja.
2. Pritisnite gumb **MENU** kako bi vam se prikazali izborniki.
3. Prednjim kotačičem označite karticu.
  - Za postavljanje naziva za fotografije: kartica 1
  - Za postavljanje naziva za videozapise: kartica 
4. Označite **[1. Basic Settings/Image Quality]** s pomočju gumba ◀▶ ili stražnjeg kotačiča.
5. Označite stavku s pomočju gumba Δ ▽ i pritisnite gumb **OK**.
  - Za postavljanje naziva za fotografije: **[ Custom Mode]**
  - Za postavljanje naziva za videozapise: **[ Custom Mode]**
6. Označite željeni prilagođeni način (**[C1] – [C5]**) s pomočju gumba Δ ▽ i pritisnite gumb **OK**.
7. Označite **[Custom Mode]** s pomočju gumba Δ ▽ i pritisnite gumb **OK**.
8. Unesite željeni naziv.

## Unos znakova

1. Pritisnite gumb **INFO** da biste se prebacivali između velikih slova, malih slova i simbola.
2. Označite znak s pomoću  $\Delta$   $\nabla$   $\triangleleft$   $\triangleright$  i pritisnite gumb **OK** za unos.
  - Odabrani znak prikazuje se u području za unos znakova (**a**).
  - Da biste izbrisali znak, pritisnite gumb  $\text{✖}$ .
3. Da biste izbrisali znak u području za unos znakova (**a**), pomaknite pokazivač s pomoću prednjeg i stražnjeg kotačića.
  - Odaberite znak i pritisnite gumb  $\text{✖}$  za brisanje.
4. Kada završite s unosom, odaberite **[End]** i pritisnite gumb **OK**.

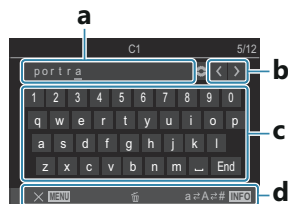

**a** Područje za unos znakova

**b** Tipke za pomicanje pokazivača

**c** Tipkovnica

**d** Vodič za rad

$\text{☞}$  Radnje dodirom mogu se upotrijebiti za unos znakova i rukovanje stavkama od **a** do **d**.

- $\text{ⓘ}$  Kada je naziv prilagođenog načina izmijenjen u odnosu na zadane postavke, označite **[Assign]**  $\rightarrow$  **[Reset]** i pritisnite gumb **OK** za prikaz zaslona na kojem odabirete želite li izbrisati naziv prilagođenog načina.
- Označite **[Delete]** za brisanje naziva prilagođenog načina i vraćanje naziva na zadane postavke.
- Označite **[Keep]** za spremanje naziva prilagođenog načina.

# Postavke snimanja

## Kako promijeniti postavke snimanja

Fotoaparat nudi brojne funkcije povezane s fotografiranjem. Ovisno o tome koliko ih često upotrebljavate, postavkama možete pristupiti putem gumba, ikona na zaslonu ili izbornika koji se mogu upotrebljavati za detaljna podešavanja.

Metoda	Opis
Izravni gumbi	Podesite postavke izravno s pomoću gumba, uključujući one navedene u nastavku. Često korištene funkcije dodijeljene su gumbima za brzi pristup tijekom fotografiranja s pomoću tražila (P.89).
LV glavna upravljačka ploča / glavna upravljačka ploča	Odaberite s popisa postavki koje prikazuju trenutni status fotoaparata. Možete i pregledavati trenutne postavke fotoaparata (P.91).
Izbornik	Osim opcija snimanja i reprodukcije, izbornici sadrže opcije koje vam omogućavaju prilagodbu rada i prikaza na fotoaparatu te postavljanje fotoaparata (P.97).

# Izravni gumbi





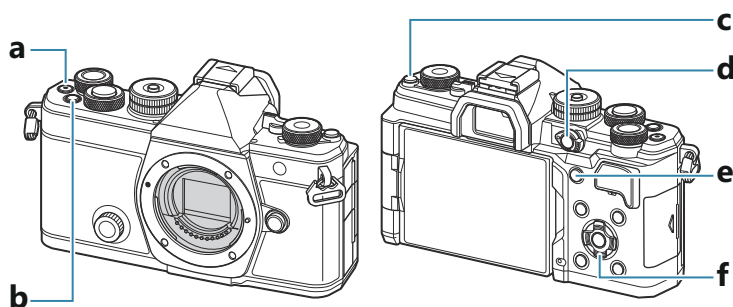

## Funkcije i izravni gumbi



Često korištene fotografske funkcije dodijeljene su gumbima. Oni se nazivaju „izravnim gumbima“. Oni su korisni kada se postavke često mijenjaju prema objektu.

Gumbi kojima je moguće dodijeliti funkcije navedeni su u nastavku.











## Izravni gumbi tijekom snimanja fotografija

Izravni gumb		Dodijeljena funkcija
<b>a</b>	Gumb 	Snimanje videozapisa (P.76)
<b>b</b>	Gumb <b>Fn</b>	Kompenzacija ekspozicije (P.154)
<b>c</b>	Gumb  (LV)	Odabir zaslona (monitor/traziilo) (P.45)
<b>d</b>	Gumb <b>CP</b>	Računalni načini (P.357)
<b>e</b>	Gumb <b>AF-ON</b>	AF-ON (P.117, P.118)
<b>f</b>	Gumbi sa strelicama (     )	 (odabir AF oznake) (P.106)

 Svim gumbima mogu se dodijeliti različite uloge.  „Promjena uloga gumba (Button Settings)” (P.345)

## Izravni gumbi tijekom snimanja videozapisa / snimanja u načinu snimanja S&Q

Izravni gumb		Dodijeljena funkcija
<b>a</b>	Gumb 	Snimanje videozapisa (P.76)
<b>b</b>	Gumb <b>Fn</b>	Kompenzacija ekspozicije (P.154)
<b>c</b>	Gumb  (LV)	<b>[EVF Auto Switch]</b> (P.410) pritiskom i držanjem gumba
<b>d</b>	Gumb <b>CP</b>	AE zaključavanje (P.162)
<b>e</b>	Gumb <b>AF-ON</b>	AF-ON (P.117, P.118)
<b>f</b>	Gumbi sa strelicama (     )	 (odabir AF oznake) (P.106)



 Svim gumbima mogu se dodijeliti različite uloge.  „Promjena uloga gumba (Button Settings)” (P.345)

Informacije o načinu rada svakog izravnog gumba potražite na stranici s objašnjenjem za svaku funkciju.

# Glavna upravljačka ploča / LV glavna upravljačka ploča

## Zaslon glavne upravljačke ploče / LV glavne upravljačke ploče

Na glavnoj upravljačkoj ploči / LV glavnoj upravljačkoj ploči nalazi se popis postavki snimanja i njihove trenutne vrijednosti. Koristite se glavnom upravljačkom pločom kada kadrirate snimke na tražilu, a LV glavnom upravljačkom pločom kada kadrirate snimke na zaslonu („prikaz uživo“).

- U načinu  pritisnite gumb  za prebacivanje između fotografiranja uz primjenu tražila i fotografiranja s prikazom uživo.

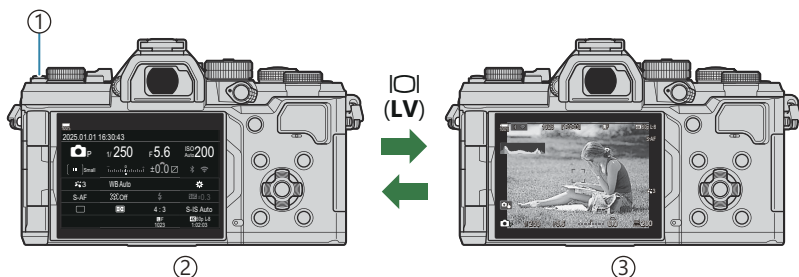

- ① Gumb  (LV)
- ② Fotografiranje s pomoću tražila (monitor se isključuje dok je tražilo uključeno)
- ③ Fotografiranje s prikazom uživo

## Glavna upravljačka ploča (fotografiranje s pomoću tražila)

Kada kadrirate objekte u tražilu, LV glavna upravljačka ploča cijelo će se vrijeme prikazivati na monitoru. Pritisnite gumb **OK** za aktivaciju pokazivača.

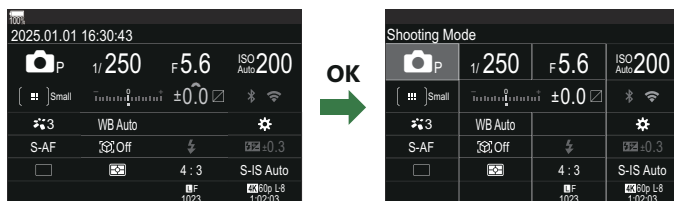

## LV glavna upravljačka ploča (fotografiranje s prikazom uživo)

Za prikaz LV glavne upravljačke ploče na monitoru pritisnite gumb **OK** za vrijeme prikaza uživo.

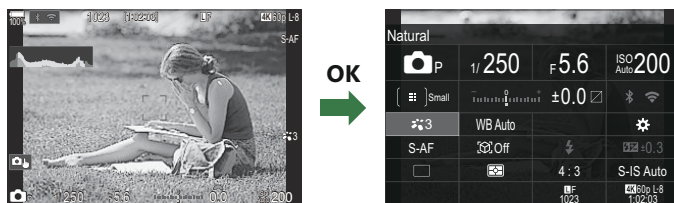



# Postavljanje s pomoću glavne upravljačke ploče / LV glavne upravljačke ploče

U ovom odjeljku objašnjava se kako rukovati glavnom upravljačkom pločom / LV glavnom upravljačkom pločom, pri čemu se kao primjer upotrebljava **[Subject Detection]**.

## 1. Pritisnite gumb **OK**.

- Ako pritisnete gumb tijekom prikaza uživo, LV glavna upravljačka ploča bit će prikazana na monitoru.
- Bit će prikazana posljednja korištena postavka.

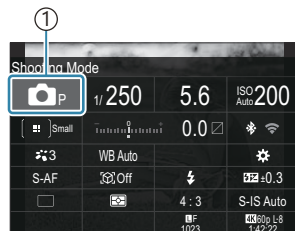

① Pokazivač

## 2. Označite stavke s pomoću $\Delta$ $\nabla$ $\triangleleft$ $\triangleright$ .

- Odabrana postavka bit će označena.
- Prikazat će se naziv odabrane funkcije.
- Stavke možete birati i dodirivanjem stavke na zaslonu.

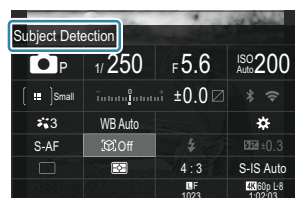

## 3. Okrećite prednji/stražnji kotačić da biste promijenili označenu postavku.

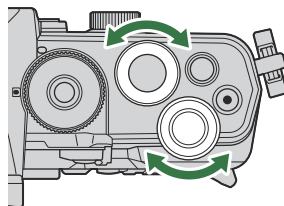

- Pritisnite gumb zatvarača dopola da biste spremili trenutačnu postavku i izašli na zaslon za snimanje.

U ovom priručniku postupak za promjenu postavke s pomoću izravnog gumba prikazan je kako je navedeno u nastavku.

### **Glavna upravljačka ploča**

- **OK** ➔ Subject Detection

## Dodatne opcije

Pritiskom gumba **OK** ili dodirnom na stavku u 2. koraku prikazuju se opcije za označenu postavku.

Stavke možete konfigurirati i dodirivanjem vrijednosti postavki izravno na zaslonu.

U nekim se slučajevima mogu konfigurirati dodatne opcije.

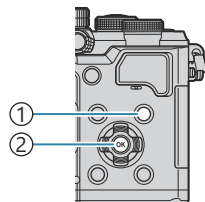

① Gumb **INFO**

② Gumb **OK**



①



②



③

- ① Zaslon LV glavne upravljačke ploče / glavne upravljačke ploče
- ② Zaslon izbornika za odabir
- ③ Zaslon s detaljnim postavkama

# Postavke dostupne na glavnoj upravljačkoj ploči/LV glavnoj upravljačkoj ploči

## Način snimanja fotografija

### Glavna upravljačka ploča

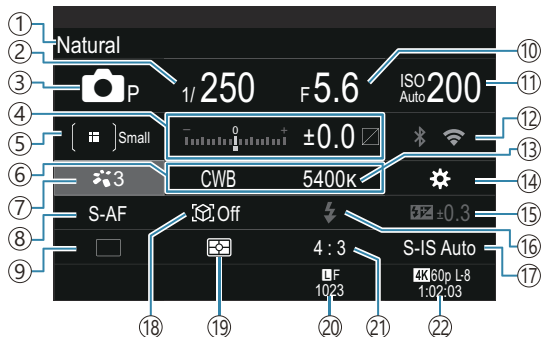

### LV glavna upravljačka ploča

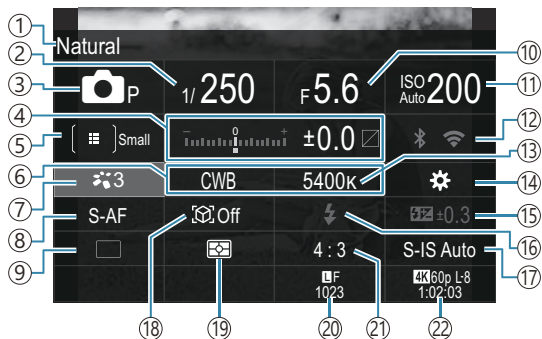

- ① Naziv trenutnačno odabrane opcije
- ② Brzina zatvarača (P.57, P.63)
- ③ Način snimanja (P.57)
- ④ Kompenzacija ekspozicije / kontrola svjetla i sjene (P.154 / P.356)
- ⑤ Ciljni način AF (P.107)
- ⑥ Balans bijele boje (P.237)
- ⑦ Način slike (P.224)
- ⑧ AF način (P.101)
- ⑨ Snimanje (uzastopno / snimanje sa samookidačem) (P.192)
- ⑩ Vrijednost otvora objektiv (P.57, P.60)
- ⑪ ISO osjetljivost (P.168)
- ⑫ Wi-Fi/Bluetooth (P.433)
- ⑬ Temperatura boje (P.237)
- ⑭ Funkcija gumba (P.345)
- ⑮ Kontrola jačine bljeskalice (P.186)
- ⑯ Bljeskalica (P.181)
- ⑰ Stabilizator slike (P.207)
- ⑱ Otkrivanje objekta (P.121)
- ⑲ Mjerenje svjetla (P.161)
- ⑳ Kvaliteta slike, broj fotografija koje se mogu pohraniti (P.214, P.538)
- ㉑ Omjer slike (P.222)
- ㉒ Kvaliteta videozapisa, dostupno vrijeme snimanja (P.215, P.542)

## Način snimanja videozapisa

### LV glavna upravljačka ploča

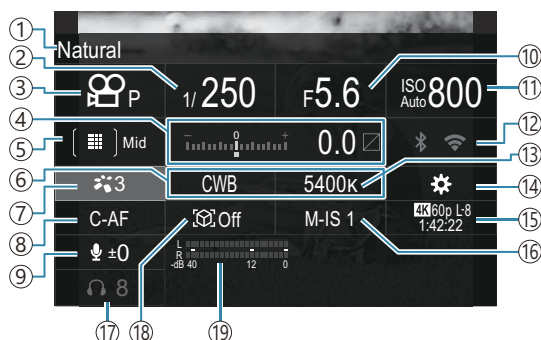

- ① Naziv trenutnačno odabrane opcije
- ② Brzina zatvarača (P.76)
- ③ Način snimanja (P.76)
- ④ Kompenzacija ekspozicije / kontrola svjetla i sjene (P.154 / P.356)
- ⑤ ciljni način AF (P.107)
- ⑥ Balans bijele boje (P.237)
- ⑦ način slike (P.224)
- ⑧ AF način (P.101)
- ⑨ Razina snimanja zvuka (P.80)
- ⑩ Vrijednost otvora objektiv (P.76)
- ⑪ ISO osjetljivost (P.168)
- ⑫ Wi-Fi/Bluetooth (P.433)
- ⑬ Temperatura boje (P.237)
- ⑭ Funkcija gumba (P.345)
- ⑮ Kvaliteta videozapisa, S&Q kvaliteta videozapisa, dostupno vrijeme snimanja (P.215, P.542)
- ⑯ Stabilizator slike (P.207)
- ⑰ Glasnoća slušalica (P.80)
- ⑱ Otkrivanje objekta (P.121)
- ⑲ Mjerač razine snimanja zvuka (P.80)

# Rad s izbornikom

## Što možete s izbornicima

Osim opcija snimanja i reprodukcije, izbornici sadrže opcije koje vam omogućavaju prilagodbu rada i prikaza na fotoaparatu te postavljanje fotoaparata.

Postoji nekoliko kartica koje predstavljaju kategorije funkcija, a povezane funkcije sadržane su na svakoj stranici.

# Kako rukovati izbornicima

Prednji kotačić (👉)	Odabir kartice.
◀▶ / Stražnji kotačić (👈)	Odabir stranice.
△ ▽	Pomicanje pokazivača.
Gumb OK	Potvrđivanje postavke / prelazak na sljedeći zaslon.
Gumb MENU	Prekid radnje / povratak na prethodni zaslon.

U sljedećem se objašnjenju kao primjer upotrebljava [👉 AF Mode].

1. Pritisnite gumb **MENU** kako bi vam se prikazali izbornici.

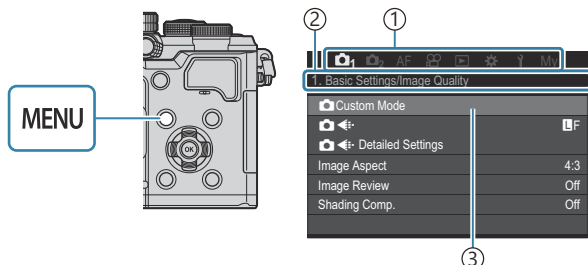

- 1) Kartica
- 2) Naziv stranice
- 3) Pokazivač

2. Prednjim kotačićem odaberite željenu karticu.

- [👉 AF Mode] možete pronaći u kartici [AF]. Okrećite prednji kotačić dok ne označite karticu [AF].
- Možete i dodirnuti ikonu kartice kako biste se prebacili na određenu karticu.

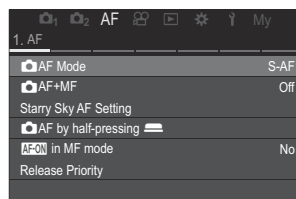
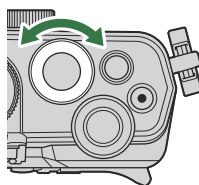

3. Gumbom  $\triangleleft \triangleright$  ili stražnjim kotačićem odaberite željenu stranicu.

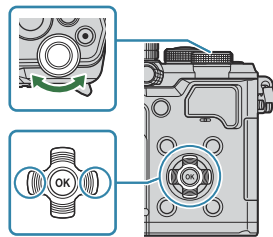

- [AF Mode] možete pronaći na 5. stranici, [5. Movie AF]. Pritisnite  $\triangleleft \triangleright$  ili rotirajte stražnji kotačić dok ne označite [5. Movie AF] je označeno.

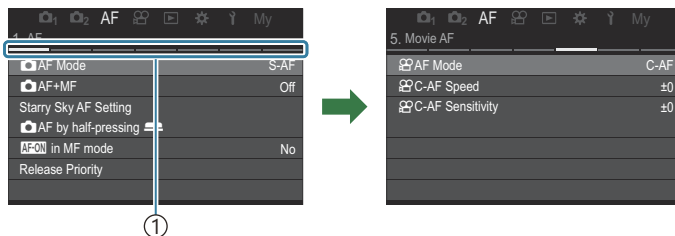

① Vodič za stranice

- Možete dodirnuti vodič za stranice da biste promijenili stranicu.

4. Označite [AF Mode] s pomoću gumba  $\triangle \nabla$  i pritisnite gumb **OK**.

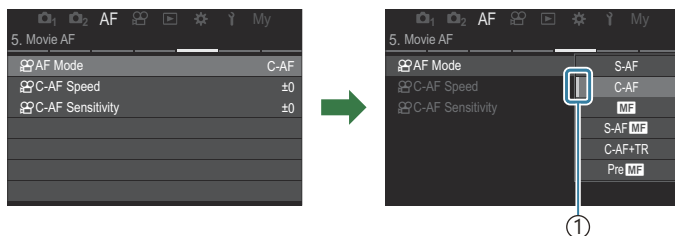
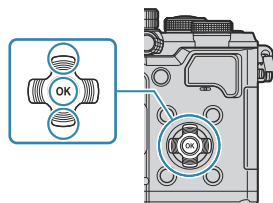

① Prikazat će se konfigurirana stavka.

5. S pomočjo gumba  $\Delta \nabla$  označite opciju i pritisnite gumb **OK** da biste je odabrali.

- Postavka je potvrđena.
- Pritiskom gumba **MENU** izbornik se zatvara.
- Postupak nakon odabira stavke i pritiska gumba **OK** razlikuje se ovisno o stavci izbornika.
- Za neke stavke izbornika potrebne su dodatne postavke nakon što odaberete opciju u 5. koraku.

U ovom priručniku postupak za odabir stavki izbornika prikazuje se kako je navedeno u nastavku.

### Izbornik

- **MENU** → **AF** → 5. Movie AF →  AF Mode

 Da biste otkazali radnju izbornika, pritisnite gumb **MENU**.

 Zadane postavke svake opcije potražite u odjeljku „Zadane postavke“ (P.493).

## Prikaz opisa stavke izbornika

Kada pritisnete gumb **INFO** dok je odabrana stavka izbornika, prikazat će se opis izbornika.

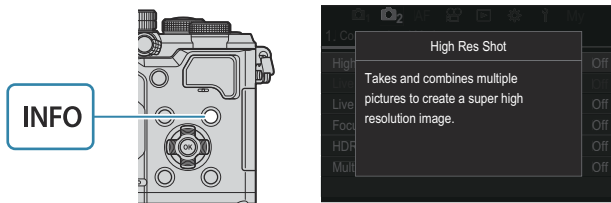

## Stavke prikazane sivom bojom

Ako je stavka trenutno nedostupna zbog stanja fotoaparata ili drugih postavki, bit će prikazana sivom bojom.

Kada pritisnete gumb **OK** dok je označena stavka prikazana sivom bojom, prikazat će se razlog zbog kojeg nije dostupna.

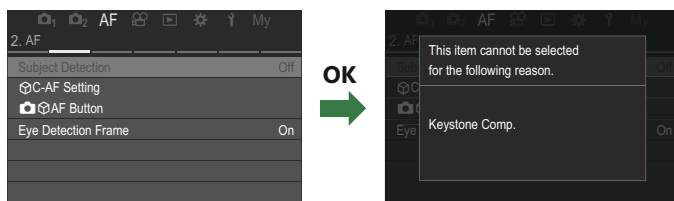



# Osnovne funkcije za fokusiranje

## Odabir načina fokusiranja (📷 AF Mode / 👤 AF Mode)

📷: P A S M B    👤/S&Q: P A S M

Možete odabrati metodu fokusiranja (način fokusiranja).

### Glavna upravljačka ploča

- OK → AF Mode

### Izbornik

- MENU → AF → 1. AF → 📷 AF Mode
- MENU → AF → 5. Movie AF → 👤 AF Mode

🔗 U načinu AF postavke se zasebno konfiguriraju za način za fotografiranje (način 📷) i način za snimanje videozapisa (načini 👤/S&Q). Postavke se također mogu postaviti kao zajedničke.

👉 „Odabir stavaka koje će biti zasebno postavljene za snimanje fotografija i videozapisa (📷/👤 Separate Settings)” (P.291)

S-AF (Pojedinačni AF)	Fotoaparatus fokusira jednom kada se gumb zatvarača pritisne dopola ili kad se pritisne gumb <b>AF-ON</b> . Kada se u načinu 📷 zaključa fokus, oglašava se zvučni signal, a potvrda automatskog fokusiranja i AF oznaka zasvijetle. Kada se u načinima 👤/S&Q zaključa fokus, prikazuju se potvrda automatskog fokusiranja i AF oznaka. Ovaj je način prikladan za snimanje objekata u mirovanju ili objekata u sporom kretanju.
C-AF (Kontinuirani AF)	U načinu 📷 fotoaparatus ponavlja mjerenje udaljenosti između objekta i fotoaparatusa i fokusiranje dok je gumb zatvarača pritisnut dopola ili dok je pritisnut gumb <b>AF-ON</b> . Kada je objekt u fokusu, potvrda automatskog fokusiranja zasvijetli na monitoru. Također se oglašava zvučni signal kad se fokus zaključa prvi put. U načinima 👤/S&Q fotoaparatus ponavlja fokusiranje prije i tijekom snimanja. Taj je način prikladan kada se udaljenost od objekta neprestano mijenja.

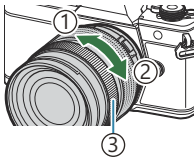
<p>MF (Ručni fokus)</p>	<p>Ova funkcija dopušta ručno fokusiranje bilo kojeg položaja okretanjem prstena fokusa na objektivu.</p>	 <p>① blizu ② ∞ ③ Prsten fokusa</p>
<p>S-AF <b>MF</b></p>	<p>Fotoaparatus fokusira u načinu S-AF. Možete prilagoditi fokus okretanjem prstena fokusa na objektivu.</p>	
<p>C-AF+TR (AF praćenje)</p>	<p>Pritisnite gumb zatvarača dopola ili pritisnite gumb <b>AF-ON</b> za fokusiranje; fotoaparatus tada prati i zadržava fokus na trenutačnom objektu dok se gumb drži u tom položaju.</p> <p>U načinima <b>S&amp;Q</b> fotoaparatus nastavlja s AF praćenjem čak i ako otpustite gumb prije početka snimanja. Da biste ga zaustavili, pritisnite gumb <b>OK</b>. Kada počnete snimati videozapis dok fotoaparatus prati objekt, praćenje će se nastaviti.</p> <p>AF praćenje uvijek radi tijekom snimanja.</p> <ul style="list-style-type: none"> <li>• Tijekom AF praćenja bijeli okvir prikazuje se na objektu kojega se prati.</li> <li>• Ako se praćeni objekt izgubi, okvir će biti prikazan sivom bojom. Otpustite gumb i zatim ponovno kadrirajte objekt i pritisnite gumb zatvarača dopola ili pritisnite gumb <b>AF-ON</b>.</li> </ul> <p>👉 Ako je <b>[On2]</b> odabrano za <b>[AF Area Pointer]</b>, AF oznake prikazat će se u područjima u fokusu umjesto bijelog okvira.</p> <p>⚠ Prilikom uporabe AF praćenja (P.107), <b>[AIIL]</b> nije moguće odabrati za ciljni način AF.</p> <p>⚠ Praćenje AF-a ne može se upotrebljavati za:</p> <ul style="list-style-type: none"> <li>- kompenzaciju trapezoida, sliku visoke razlučivosti, bracketing fokusa, slaganje dubinske oštine, fotografiranje s okidanjem u redovnim intervalima, HDR fotografiranje, ND snimanje uživo, GND snimanje uživo, kompenzaciju ribljeg oka</li> </ul>	
<p>Pre <b>MF</b> (Zadani MF)</p>	<p>Fotoaparatus automatski fokusira unaprijed postavljenu žarišnu točku tijekom snimanja.</p>	
<p>★ AF (Zvezdano nebo AF) (samo tijekom snimanja fotografija)</p>	<p>Odaberite ovaj način za fotografije zvijezda na noćnom nebu. Pritisnite gumb <b>AF-ON</b> da biste fokusirali zvijezde. 👉 „Uporaba načina Zvezdano nebo AF“ (P.103)</p>	

🔔 [S-AF MF] pojavljuje se samo u [📷 AF Mode].

Za ručno fokusiranje tijekom automatskog fokusa kad snimate slike upotrijebite [📷 AF+MF].

👉 „Kombinirani automatski i ručni fokus (📷 AF+MF)” (P.114)

🔔 [C-AF+TR] ne pojavljuje se kao postavka osim ako se [Off] odabere za [Subject Detection] (P.121).

🔔 Fotoaparar možda neće moći fokusirati ako je objekt loše osvijetljen, zaklonjen maglom ili dimom, ili ako nema dovoljno kontrasta.

🔔 Fotoaparar možda neće pratiti objekt ovisno o njegovoj vrsti ili uvjetima snimanja.

🔔 Kada upotrebljavate objektiv sustava Four Thirds, AF neće biti dostupan tijekom snimanja videozapisa.

🔔 Odabir [AF Mode] nije dostupan ako je [Operative] odabrano za [MF Clutch] (P.151) i ako je prsten fokusa na objektivu (P.466) u položaju MF ili je prekidač za fokus postavljen na MF.

👉 Ručica Fn može se upotrebljavati za brzu promjenu načina AF. 👉 „Prilagođavanje ručice Fn (Fn Lever Settings)” (P.364)

👉 Možete odabrati hoće li fotoaparar fokusirati kada pritisnete gumb zatvarača dopola.

👉 „Konfiguriranje rada AF-a kada je pritisnut gumb zatvarača (📷 AF by half-pressing 📷)” (P.116)

## Uporaba načina Zvezdano nebo AF

---

1. Odaberite [📷 AF] za AF način.

2. Pritisnite gumb **AF-ON** za pokretanje načina Zvezdano nebo AF.

- Za prekidanje načina Zvezdano nebo AF ponovno pritisnite gumb **AF-ON**.
- Možete konfigurirati fotoaparar tako da se Zvezdano nebo AF pokrene kada pritisnete gumb zatvarača dopola. 👉 „Promjena postavki funkcije Zvezdano nebo AF (Starry Sky AF Setting)” (P.120)
- Fotoaparar tijekom načina Zvezdano nebo AF prikazuje [Starry Sky AF is Running]. Pokazivač fokusiranosti (●) prikazuje se otprilike dvije sekunde nakon što fotoaparar fokusira. Ako fotoaparar ne može fokusirati, pokazivač fokusiranosti će umjesto toga otprilike dvije sekunde svijetliti.

3. Pritisnite gumb zatvarača do kraja da biste snimili sliku.

🔔 Fotoaparar neće moći fokusirati na svijetlim lokacijama.

🔔 Zvezdano nebo AF ne može se upotrebljavati s opcijom Pro Capture.

🔔 Zvezdano nebo AF ne može se upotrebljavati ako je neka druga postavka osim [Off] odabrana za [Subject Detection] (P.121).

- ⓘ **[Orientation Linked [•••]]** (P.138), **[•••] Loop Settings** (P.143), **[AF Limiter]** (P.131), **[AF Illuminator]** (P.136) i **[AF Scanner]** (P.133) su postavljeni na **[Off]**, a **[Frame Rate]** (P.375) je fiksno postavljeno na **[Normal]**.
- ⓘ Kada je pričvršćen objektiv Four Thirds, odabran je ručni fokus.
- ⓘ Zvezdano nebo AF dostupno je s objektivima Micro Four Thirds koje proizvodi OM Digital Solutions ili OLYMPUS. Međutim, ne može se upotrebljavati s objektivima s maksimalnim otvorom objektivna iznad f/5.6. Više informacija potražite na našoj internetskoj stranici.
- 🔧 **[AF Priority]** (P.120) u **[Starry Sky AF Setting]** nudi izbor između **[Accuracy]** i **[Speed]**. Postavite fotoaparat na stativ prije snimanja fotografija ako je odabrano **[Accuracy]**.
- 🔧 Vaš odabir ciljnih načina AF ograničen je na **[ # ]Small**, **[ # # ]Middle** i **[ # # # ]Large** (P.107).
- 🔧 Fotoaparat automatski fokusira u beskonačnost kada je odabran način Zvezdano nebo AF.
- 🔧 Kada je **[On]** odabrano za **[Release Priority]** u **[Starry Sky AF Setting]**, zatvarač se može otpustiti čak i kada objekt nije u fokusu.

## Postavljanja položaja fokusa za Zadani MF

---

**1.** Odaberite **[PreMF]** za način AF i pritisnite gumb **INFO**.

**2.** Za fokusiranje gumb zatvarača pritisnite dopola.

- Fokus se može prilagoditi okretanjem prstena fokusa.



**3.** Pritisnite gumb **OK**.

🔧 Udaljenost zadane žarišne točke može se postaviti s pomoću **[Preset MF distance]** (P.150).

🔧 Fotoaparat također fokusira na zadanoj udaljenosti:

- kada ga se uključi i
- kada izađete iz izbornika na zaslon za snimanje.

# Ručna prilagodba fokusa tijekom automatskog fokusa

- Unaprijed odaberite **[On]** za  **AF+MF** (P.114). **MF** se prikazuje pored **[S-AF]**, **[C-AF]**, **[C-AF+TR]** ili  **AF**.

## 1. Odaberite način fokusiranja označen ikonom **MF** icon (P.101).



- Prilikom snimanja videozapisa odaberite **[S-AF MF]**.

## 2. Pritisnite gumb zatvarača dopola da biste fokusirali automatskim fokusom.

- Prilikom uporabe  **AF MF**, pritisnite gumb **AF-ON** za pokretanje načina Zvezdano nebo AF.

## 3. Držeći gumb zatvarača pritisnutim dopola, rotirajte prsten fokusa kako biste ručno prilagodili fokus.

- Za ponovno fokusiranje s pomoću automatskog fokusa otpustite gumb zatvarača i ponovno ga pritisnite dopola.

 Ručno prilagođavanje fokusa tijekom automatskog fokusa nije dostupno u načinu  **AF MF**.

 Ručno prilagođavanje fokusa tijekom automatskog fokusa nije dostupno putem prstena fokusa na objektivima M.ZUIKO PRO. Informacije o drugim objektivima potražite na našoj internetskoj stranici.

## 4. Pritisnite gumb zatvarača do kraja da biste snimili sliku.

# Odabir cilja fokusiranja (ciljna točka AF)

 : **PASMB**    / **S&Q: PASM**

Okvir koji pokazuje lokaciju točke fokusa naziva se „AF oznaka“. Možete postaviti oznaku preko objekta.

1. Pritisnite gumbе  $\Delta \nabla \triangleleft \triangleright$  za prikaz AF oznake.



2. Upotrijebite gumbе  $\Delta \nabla \triangleleft \triangleright$  za odabir položaja automatskog fokusa prilikom odabira AF oznake.

- Za odabir središnje AF oznake pritisnite i držite gumb **OK**.
- Možete odabrati hoće li odabir AF oznake „zaokrenuti iza“ rubova zaslona (P.143).





3. Otpustite zatvarač.

- Zaslona za odabir AF oznake uklonit će se s monitora kada se gumb zatvarača pritisne dopola.
- AF okvir prikazuje se na položaju odabrane AF oznake.

 AF oznaku možete pomaknuti tijekom fokusiranja ako je u načinu  odabrano [**C-AF**] ili [**C-AF MF**].

 AF oznaku možete pomaknuti i tijekom snimanja videozapisa.

 Veličina i broj AF oznake mijenja se ovisno o postavkama snimanja.

 Kada je [**On**] odabrano za [**AF Targeting Pad**] (P.145), AF oznaku možete pomaknuti kontrolama na dodir dok kadirate objekt u tražilu.

# Odabir ciljnog načina AF (AF Target Mode)

📷: PASM B 👤/S&Q: PASM

## Gumb

- △, ▽, ◀ ili ▶

## Glavna upravljačka ploča

- OK ➔ AF Target Mode

1. Pritisnite gumbе △ ▽ ◀▶ za prikaz AF oznake.
2. Okrenite prednji kotačić za odabir veličine i oblika prilikom odabira AF oznake.

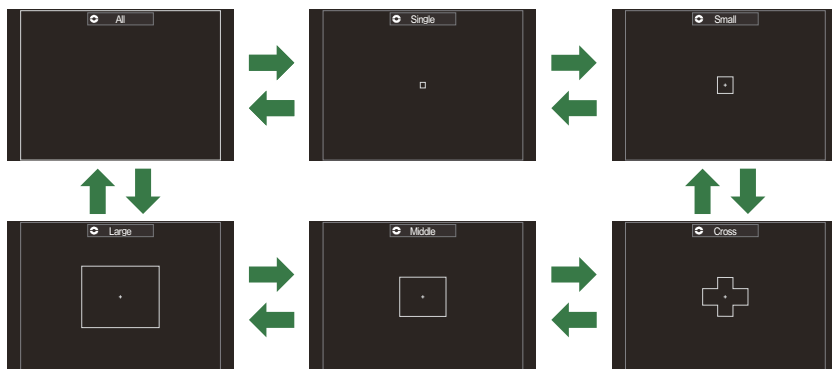



## Vrste ciljnih načina AF

- 🕒 Kada se upotrebljava [📷] AF (P.101), moguće je odabrati samo [📷] Small, [📷] Middle i [📷] Large.
- 🕒 Jedine opcije dostupne tijekom snimanja videozapisa jesu [📷] Small, [📷] Middle, [📷] Large i [📷] All.
- 🔊 Ciljni načini AF za prikaz mogu se odabrati pod [📷] AF Target Mode Settings (P.110).

## All

Fotoaparat odabire oznaku korištenu za fokus iz svih dostupnih ciljeva.

- Fotoaparat odabire između 1053 (39 × 27) oznake u načinu  i između 741 (39 × 19) oznake u načinima /S&Q.

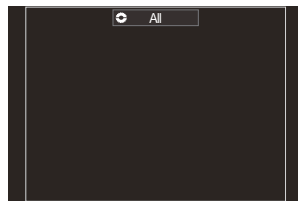

## Single

Odaberite jednostruku ciljnu oznaku fokusa.

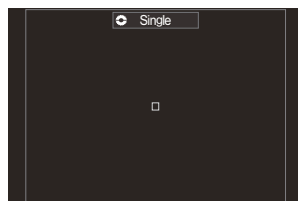

## Small

Odaberite malu grupu oznaka. Fotoaparat iz odabrane grupe odabire ciljnu oznaku korištenu za fokus.

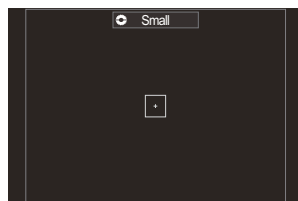

## Cross

Odaberite grupu oznaka raspoređenih u križ. Fotoaparat iz odabrane grupe odabire ciljnu oznaku korištenu za fokus.

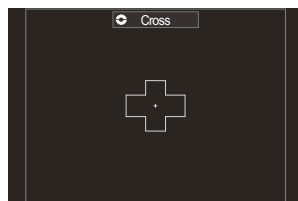



## [ ] Middle

Odaberite srednju grupu oznaka. Fotoaparat iz odabrane grupe odabire ciljnu oznaku korištenu za fokus.

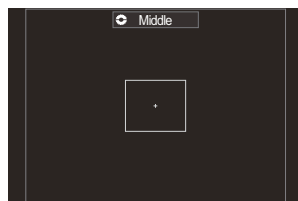

## [ ] Large

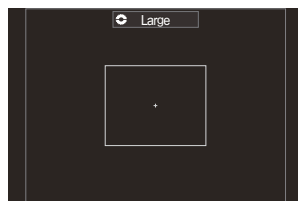

Odaberite veliku grupu oznaka. Fotoaparat iz odabrane grupe odabire ciljnu oznaku korištenu za fokus.



## [ ] C1 – [ ] C4 Custom Target

Možete promijeniti veličinu AF oznake i korak (udaljenost koju prijeđe odjednom). Načini prilagođenih oznaka mogu se odabrati ako se kvačica (✓) nalazi pored prilagođene oznake pod [ AF Target Mode Settings] (P.110).

☞ Broj dostupnih AF oznaka može se smanjiti ovisno o postavkama snimanja.



☞ Zasebni ciljni načini AF mogu se odabrati ovisno o usmjerenju fotoaparata.  „Usklađivanje odabira AF oznake i orijentacije fotoaparata ( Orientation Linked [])” (P.138)

☞ Sljedeće postavke fokusa mogu se istovremeno pozvati s pomoću ručice **Fn**. Odvojene postavke mogu se dodijeliti Položajima 1 i 2 ručice **Fn**. Upotrijebite ovu opciju kako biste brzo podesili postavke u skladu s uvjetima snimanja.

- [**AF Mode**] (P.101), [**AF Target Mode**] (P.107) i [**AF Target Point**] (P.106)

Ručica **Fn** može se konfigurirati s pomoću stavke [ Fn Lever Function] (P.365) ili stavke [ Fn Lever Function] (P.366).

☞ Možete prilagoditi postavke AF oznake za [**C-AF**].  [ C-AF Center Priority] (P.128)

☞ Moguće je odabrati zasebne postavke za način za fotografiranje (način ) i način za snimanje videozapisa (načini /S&Q).

# Postavljanje opcija za ciljne načine AF

## ( AF Target Mode Settings)

 : **PASMB**    / **S&Q: PASM**

Odredite koje će se opcije prikazivati prilikom postavljanja  AF Target Mode.

### Izbornik

- **MENU** → **AF** → 6. AF Target Settings & Operations →  AF Target Mode Settings

1. Odaberite ciljne načine AF za koje želite da se prikazuju kao opcije i stavite kvačicu (✓) pored svakog od njih.
  - Odaberite opciju s pomoću  $\Delta$   $\nabla$  i pritisnite gumb **OK** da biste stavili kvačicu (✓) pored nje.  
Da biste uklonili kvačicu, ponovno pritisnite gumb **OK**.

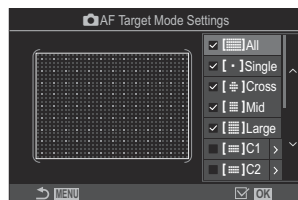

Zaslon  AF Target Mode Settings

## All, Single, Cross, Mid, Large

Ako stavite kvačicu (✓) pored neke opcije, ona će se prikazivati kao opcija prilikom odabira AF oznake.

## C1 – C4

Ako stavite kvačicu (✓) pored neke opcije, ona će se prikazivati kao opcija prilikom odabira AF oznake. Pritisnite  $\triangleright$  da biste konfigurirali veličinu AF oznake i korak (udaljenost koju prijeđe odjednom).

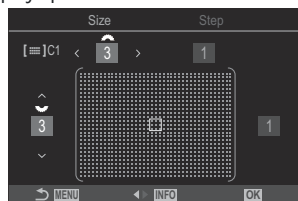

Stavka	Vodoravan	Okomit
Size	12 vrsta (1 / 3 / 5 / 7 / 9 / 11 / 15 / 19 / 23 / 27 / 33 / 39) Mijenjajte s pomoću ◀▶ ili prednjeg kotačića.	10 vrsta (1 / 3 / 5 / 7 / 9 / 11 / 15 / 19 / 23 / 27) Mijenjajte s pomoću Δ ▽ ili stražnjeg kotačića.
Step	8 vrsta (od 1 do 8) Mijenjajte s pomoću ◀▶ ili prednjeg kotačića.	5 vrsta (od 1 do 5) Mijenjajte s pomoću Δ ▽ ili stražnjeg kotačića.

Pritisnite gumb **INFO** za prebacivanje između Size i Step.

# AF uvećanog dijela / AF zooma (Super Spot AF)

: PASM B    / S&Q : PASM

Tijekom snimanja možete uvećati prikaz. Za veću preciznost tijekom fokusiranja uvećajte područje fokusa. Pri višim omjerima zooma možete fokusirati područja manja od standardnog cilja fokusiranja. Tijekom zooma možete pomicati područje fokusa koliko želite.

## Gumb

- Gumb kojem je dodijeljeno

⚠ Za uporabu AF okvira zooma / AF zooma morate dodijeliti (P347) jednoj od kontrola fotoaparata. „Promjena uloga gumba (Button Settings)” (P345)

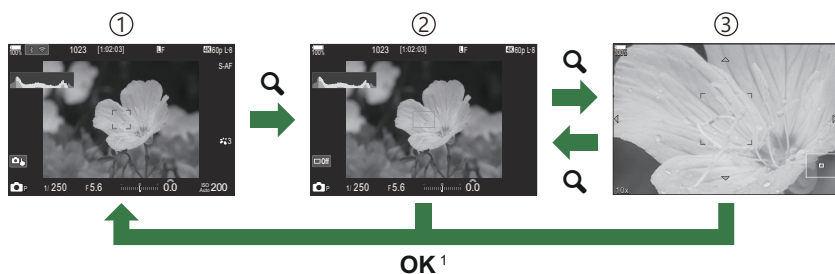

- ① Prikaz snimanja
- ② Prikaz AF uvećanog dijela
- ③ Prikaz AF zooma

1 Možete se i vratiti na prikaz snimanja tako da pritisnete i držite gumb kojemu ste dodijelili (uvećaj) umjesto gumba **OK**.

**1.** Pritisnite gumb kojemu je dodijeljeno (uvećaj).

- Prikazat će se okvir zooma.

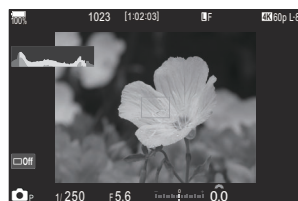

2. Pritisnite gumb  $\Delta \nabla \triangleleft \triangleright$  za namještanje položaja okvira zooma.

- Za ponovno centriranje okvira pritisnite i držite gumb **OK**.



3. Podesite veličinu okvira zooma da biste odabrali omjer zooma.

- Pritisnite gumb **INFO** i zatim upotrijebite gumb  $\Delta \nabla$  ili prednji ili stražnji kotačić za podešavanje veličine okvira zooma.
- Pritisnite gumb **OK** da biste prihvatili i izašli.

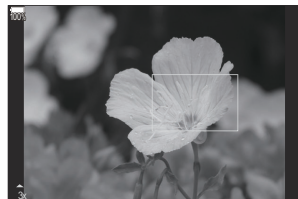

4. Još jednom pritisnite gumb kojemu je dodijeljeno [**Q**].

- Fotoaparat će uvećati odabrano područje kako bi popunio zaslon.
- Prednjim ili stražnjim kotačićem uvećajte ili smanjite prikaz.
- Upotrijebite  $\Delta \nabla \triangleleft \triangleright$  za pomicanje prikaza.



- Ako je način snimanja **M** (ručno) ili **B** (bulb) i [**ISO Auto**] nije odabrano, možete pritisnuti gumb **INFO** za vrijeme zumiranja da biste odabrali otvor objektiva ili brzinu zatvarača.
- Za povratak na okvir zooma pritisnite gumb **Q**.
- Pritisnite gumb **OK** da biste prekinuli zoom fokusa.
- Zoom fokusa možete prekinuti i tako da pritisnete i zadržite gumb **Q**.



Prikaz podešavanja ekspozicije za načine **M** i **B**

🕒 Zoom fokusa primjenjuje se samo na prikaz. To neće utjecati na slike snimljene fotoaparatom.

🕒 AF zoom ne radi tijekom prikaza zooma i kada se upotrebljava objektiv Four Thirds.

🕒 Kada je [**Digital Tele-converter**] postavljen na [**On**] u načinima **S&Q**, fotoaparat ne može zumirati.

🕒 Slike se mogu snimati i tijekom prikaza AF okvira zooma i AF zooma.

🕒 Kontrole na dodir mogu se upotrijebiti za zoom fokusa. 🖱️ „Snimanje s pomoću funkcija zaslona osjetljivog na dodir“ (P.53)

🕒 Možete konfigurirati fotoaparat tako da izađe iz zooma fokusa kada pritisnete gumb zatvarača dopola za fokusiranje. 🖱️ „Odabir što će se dogoditi ako se tijekom uvećanja s prikazom uživo pritisne gumb zatvarača (LV Close Up Mode)“ (P.370)

# Funkcije za konfiguriranje načina fokusiranja

## Kombinirani automatski i ručni fokus

( AF+MF)

 : **PASMB**     /S&Q: **PASM**



Nakon fokusiranja automatskim fokusom možete prilagođavati fokus ručno držanjem gumba zatvarača pritisnutim dopola i okretanjem prstena fokusa. Prebacujte se s automatskog na ručni fokus prema želji ili precizno podesite fokus ručno nakon fokusiranja automatskim fokusom.

 Postupak varira kad je izabran način AF (P.101).

### Izbornik

• MENU → AF → 1. AF →  AF+MF

Ručno prilagođavanje fokusa omogućeno je tijekom automatskog fokusiranja. **MF** se prikazuje pored **[S-AF]**, **[C-AF]**, **[C-AF+TR]** ili **[AF]**.

- Ako je odabrano **[S-AF MF]**, možete držati gumb zatvarača pritisnutim dopola ili držati gumb **AF-ON** pritisnutim nakon fokusiranja s pojedinačnim AF-om i ručno podesiti fokus. Umjesto toga možete se prebaciti na ručni fokus okretanjem prstena fokusa dok fotoaparat fokusira. Fokus se može podesiti i ručno dok je zatvarač otvoren i tijekom kontinuiranog fotografiranja.
- Ako je odabrano **[C-AF MF]** ili **[C-AF+TR MF]**, možete se prebaciti na ručni fokus okretanjem prstena fokusa dok fotoaparat fokusira u načinima kontinuiranog AF-a i kontinuiranog praćenja AF-a. Pritisnite gumb zatvarača dopola ili pritisnite gumb **AF-ON** još jednom za ponovno fokusiranje s pomoću automatskog fokusa. Fokus se može podesiti i ručno dok je zatvarač otvoren i tijekom kontinuiranog fotografiranja.
- Ako je odabrano **[AF MF]**, možete fokusirati ručno nakon fokusiranja ili prije početka fokusiranja s pomoću AF.

**Off** Ručno prilagođavanje fokusa onemogućeno je tijekom automatskog fokusiranja.

⚠ Ručni fokus nije dostupan tijekom kontinuiranog fotografiranja u načinu [SH1] ili [**ProCap SH1**].

🔧 Automatski fokus s ručnim fokusom dostupan je i kada je automatski fokus dodijeljen drugim kontrolama fotoaparata.  „Promjena uloga gumba (Button Settings)” (P.345)

🔧 Prsten fokusa na objektivu može se upotrijebiti za prekidanje automatskog fokusa samo kada se upotrebljavaju objektiv M.ZUIKO PRO. Informacije o drugim objektivima potražite na našoj internetskoj stranici.

🔧 U načinu **B** (bulb) ručnim fokusom upravlja odabrana opcija za [**Bulb/Time Focusing**] (P.279).

# Konfiguriranje rada AF-a kada je pritisnut gumb zatvarača (📷AF by half-pressing 📷)

📷: **PASMB**    👤/S&Q: **PASM**

Možete odabrati hoće li fotoaparata fokusirati kada pritisnete gumb zatvarača dopola.

## Izbornik

• MENU ➔ AF ➔ 1. AF ➔ 📷AF by half-pressing 📷

S-AF	<p>Postavite rad AF-a za slučajeve kada je način AF postavljen na <b>[S-AF]</b>.</p> <p><b>[No]:</b> fotoaparata ne pokreće rad AF-a kada se gumb zatvarača pritisne dopola.</p> <p><b>[Yes]:</b> fotoaparata pokreće rad AF-a kada se gumb zatvarača pritisne dopola. Ako pritisnete gumb zatvarača dopola dok pritišćete gumb <b>AF-ON</b>, automatski fokus će se nastaviti.</p>
C-AF/ C-AF+TR	<p>Postavite rad AF-a za slučajeve kada je način AF postavljen na <b>[C-AF]</b> ili <b>[C-AF+TR]</b>.</p> <p><b>[No]:</b> fotoaparata ne pokreće rad AF-a kada se gumb zatvarača pritisne dopola.</p> <p><b>[Yes]:</b> fotoaparata pokreće rad AF-a kada se gumb zatvarača pritisne dopola. Ako pritisnete gumb zatvarača dopola dok pritišćete gumb <b>AF-ON</b>, automatski fokus će se nastaviti.</p>



# Automatski fokus s pomoću gumba AF-ON

 : **PASMB**    / **S&Q: PASM**

Fotoaparat pokreće rad AF-a kada pritisnete gumb **AF-ON**. Automatski fokus završava kad otpustite gumb **AF-ON**. Kada pritisnete gumb **AF-ON** dok fotoaparat automatski fokusira jer je gumb zatvarača pritisnut dopola, automatski će se fokus nastaviti.

## **Gumb**

- Gumb **AF-ON**

☞ Ako se [**C-AF**] odabere za [ **AF Mode**], fotoaparat radi u načinu S-AF kada se gumb **AF-ON** pritisne tijekom snimanja videozapisa. Ako se odabere [**C-AF+TR**], fotoaparat izvodi AF praćenje kada se pritisne gumb **AF-ON**.

# Uporaba automatskog fokusa u načinu ručnog fokusa (**AF-ON** u načinu MF)



 : **PASMB**    / **S&Q** : **PASM**

Možete konfigurirati fotoaparat tako da fokusira s pomoću automatskog fokusa kada pritisnete gumb **AF-ON**, čak i ako je način AF postavljen na **[MF]** ili **[Pre MF]**.

## Izbornik

- **MENU** → **AF** → 1. **AF** → **AF-ON** u načinu MF

No	Ako je način AF postavljen na <b>[MF]</b> ili <b>[Pre MF]</b> , fotoaparat ne fokusira s pomoću automatskog fokusa čak ni kada se pritisne gumb <b>AF-ON</b> .
Yes	Ako je način AF postavljen na <b>[MF]</b> ili <b>[Pre MF]</b> , fotoaparat fokusira s pomoću automatskog fokusa u načinu <b>[S-AF]</b> kada se pritisne gumb <b>AF-ON</b> .

ⓘ Kad je kotačić  /  / **S&Q** okrenut na **S&Q**, a kotačić odabira načina rada okrenut na **M**, način je postavljen na **[No]**.

# Konfiguriranje rada fotoaparata kada nije moguće fokusirati objekt (Release Priority)



Možete odabrati hoće li fotoaparat snimiti sliku kada ne može fokusirati objekt s pomoću automatskog fokusa.

## Izbornik

- MENU → AF → 1. AF → Release Priority

S-AF	<p>Postavite rad fotoaparata za slučajeve kada je način AF postavljen na <b>[S-AF]</b> i ne može fokusirati objekt s pomoću automatskog fokusa.</p> <p><b>[Off]:</b> ako fotoaparat ne može fokusirati objekt s pomoću automatskog fokusa, zatvarač se ne može otpustiti čak ni kad se gumb zatvarača pritisne do kraja. Ako je konfigurirana aktivacija bljeskalice, zatvarač se ne može otpustiti dok se bljeskalica ne napuni.</p> <p><b>[On]:</b> zatvarač se otpušta kad se gumb zatvarača pritisne do kraja, čak i ako fotoaparat ne može fokusirati objekt s pomoću automatskog fokusa.</p>
C-AF/C-AF+TR	<p>Postavite rad fotoaparata za slučajeve kada je način AF postavljen na <b>[C-AF]</b> ili <b>[C-AF+TR]</b> i ne može fokusirati objekt s pomoću automatskog fokusa.</p> <p><b>[Off]:</b> ako fotoaparat ne može fokusirati objekt s pomoću automatskog fokusa, zatvarač se ne može otpustiti čak ni kad se gumb zatvarača pritisne do kraja. Ako je konfigurirana aktivacija bljeskalice, zatvarač se ne može otpustiti dok se bljeskalica ne napuni.</p> <p><b>[On]:</b> zatvarač se otpušta kad se gumb zatvarača pritisne do kraja, čak i ako fotoaparat ne može fokusirati objekt s pomoću automatskog fokusa.</p>



# Promjena postavki funkcije Zvezdano nebo AF (Starry Sky AF Setting)



Možete konfigurirati rad funkcije Zvezdano nebo AF.

## Izbornik

- MENU → AF → 1. AF → Starry Sky AF Setting

AF Priority	<p><b>[Accuracy]:</b> točnost fokusa ima veći prioritet od brzine. Upotrebljavajte stativ.</p> <p><b>[Speed]:</b> brzina fokusa ima veći prioritet od točnosti.</p>
AF Operation	<p><b>[]:</b> Fokusira s pomoću automatskog fokusa dok je gumb zatvarača pritisnut dopola.</p> <p><b>[AF-ON]:</b> fokusiranje s pomoću automatskog fokusa kada se pritisne gumb <b>AF-ON</b>.</p> <p><b>[AF-ON Start/Stop]:</b> fokusiranje počinje kada se pritisne gumb <b>AF-ON</b>. Pritisnite ponovno da biste zaustavili fokusiranje.</p>
Release Priority	<p><b>[Off]:</b></p> <ul style="list-style-type: none"><li>• Ako se <b>[AF Operation]</b> postavi na <b>[]</b>, zatvarač se ne može otpustiti čak ni ako se gumb zatvarača pritisne do kraja, osim ako je fotoaparatus u fokusu.</li><li>• Ako se <b>[AF Operation]</b> postavi na <b>[AF-ON]</b> i pritisne se gumb <b>AF-ON</b>, zatvarač se ne može otpustiti čak ni ako se gumb zatvarača pritisne do kraja, osim ako je fotoaparatus u fokusu.</li></ul> <p>Ako gumb <b>AF-ON</b> nije pritisnut, možete početi snimati u bilo kojem trenutku pritiskom gumba zatvarača do kraja.</p> <ul style="list-style-type: none"><li>• Ako se <b>[AF Operation]</b> postavi na <b>[AF-ON Start/Stop]</b> i izvršava se funkcija Zvezdano nebo AF, snimanje ne počinje čak ni kada se gumb zatvarača pritisne do kraja. Ako se funkcija Zvezdano nebo AF ne izvršava, možete početi snimati u bilo kojem trenutku pritiskom gumba zatvarača do kraja.</li></ul> <p><b>[On]:</b> Snimanje počinje kada se gumb zatvarača pritisne do kraja, neovisno o postavci <b>[AF Operation]</b>.</p>

# Funkcije za prilagodbu rada AF prema objektu







## Praćenje fokusa na odabranim objektima (Subject Detection)

: **PASMB**   /S&Q: **PASM**

Prilikom fokusiranja fotoaparata može detektirati lica i oči ljudi, kao i objekte koji se brzo pomiču. Kada se snimaju objekti koji se brzo pomiču kao što su sportska motorna vozila ili avioni, fokusiranje može biti zahtjevno. Ova funkcija omogućuje fotoaparatu da prati i fokusira određena područja, kao što su vozač ili kokpit.

### Izbornik

• MENU → AF → 2. AF → Subject Detection

 (Human)	Fotoaparata prepoznaje ljude. Prati fokus na elementima kao što su lice, glava, oči ili gornji dio tijela.
 (MOTORSPORTS)	Fotoaparata prepoznaje automobile ili motocikle. Prati fokus na elementima kao što su šasija (uglavnom onih vrsta koje se koriste u mototrakama) ili vozač.
 (AIRPLANES)	Fotoaparata prepoznaje zrakoplove i helikoptere. Prati fokus na elementima kao što su trup ili kokpit.
 (TRAINS)	Fotoaparata prepoznaje vlakove. Prati fokus na elementima kao što su vagon ili vozačka kabina.
 (BIRDS)	Fotoaparata prepoznaje ptice. Prati fokus na elementima kao što su glava ili oči.
 (DOGS & CATS)	Fotoaparata prepoznaje mačke, pse i slične životinje. Prati fokus na elementima kao što su glava ili oči.
Off	Odabir praćenja objekta je onemogućen.

☞ Kada je odabrana postavka koja nije [Off], [AF] ([AF ME]) je postavljeno na [S-AF] ([S-AF ME]), a [C-AF+TR] ([C-AF+TR ME]) je postavljeno na [C-AF] ([C-AF ME]).

☞ Funkcija je onemogućena kada je u načinu S&Q postavljen broj slika u sek. za senzor od [100 sl./s] ili više.

## Snimanje slika s pomoću funkcije [Subject Detection]

1. Usmerite fotoaparat prema objektu.

- Kada fotoaparat prepozna objekte, bijeli se okvir prikazuje na objektu koji je fokusiran. Na ostalim se objektima prikazuju sivi okviri. Na objektu koji je fokusiran prikazuje se dodatni okvir oko bijelog okvira.

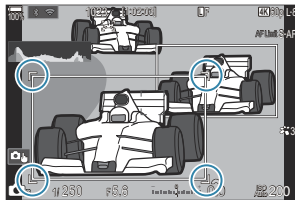

- Ako se bijeli okvir koji označava objekt za fokusiranje ne prikaže, promijenite veličinu i/ili položaj AF oznake tako da prekrije objekt.

Kada je ciljani način AF [All], fokusira se objekt koji je najbliži središtu zaslona.

- Kada fotoaparat prepozna određene elemente kao što su oči ili kokpit, manji bijeli okviri pojavit će se i na njima.

Te je okvire moguće sakriti putem izbornika (P.127).

### Odabir objekta

- Ako se objekt pomiče izvan konfiguriranog AF ciljnog područja ili se otkrije više objekata, bijeli okvir koji ukazuje na objekt za fokusiranje može nestati ili se prebaciti na drugi objekt.
- Objekt za fokusiranje može se zaključati (fiksirati) pritiskom gumba kojemu je dodijeljena funkcija [Subject Selection] (P.347) u [Button Settings] (P.345). Kada se prikazuje bijeli okvir za fokusiranje, pritiskom gumba kamera se zaključava na tom objektu kao objektu za fokusiranje. Kada se bijeli okvir za fokusiranje ne prikazuje, pritiskom gumba kamera odabire objekt koji se nalazi blizu AF oznake i zaključava se na tom objektu kao objektu za fokusiranje.
- Ako se detektira više objekata, možete odabrati objekt za fokusiranje i zaključati fokus na njemu okretanjem prednjeg ili stražnjeg kotačića dok pritišćete gumb.
- Ako se detektiraju oči dok je odabrano [Human], možete odabrati koje ćete oko zaključati kao objekt za fokusiranje okretanjem prednjeg ili stražnjeg kotačića dok pritišćete gumb.
- Dok su objekt ili oko zaključani, riječ „Lock” prikazivat će se na zaslonu. Dok su zaključani, možete se brzo prebacivati između objekata i očiju pritiskanjem  $\triangle \nabla \triangleleft \triangleright$ .

- Da biste otključali fokus, ponovno pritisnite gumb kojemu je dodijeljena funkcija ili pritisnite gumb **OK**. Ako se zaključani objekt izgubi, fokus će se otključati.
- Možete i dodirnuti za odabir objekta na koji se želite fokusirati te zaključati ili otključati fokus (P.53).

## 2. Za fokusiranje gumb zatvarača pritisnite dopola.

- Fokusiranje je moguće i pritiskom gumba **AF-ON** (P.117).
- Kada fotoaparat fokusira objekt, zeleni okvir pojavit će se na položaju fokusa.
- Kada fotoaparat prepozna određene elemente kao što je vozač ili kokpit, fokusira ih.
- Kada su **[C-AF]** ili **[C-AF MF]** odabrani kao AF način, fotoaparat će nastaviti pratiti i fokusirati objekt s bijelim okvirom preko cijelog zaslona, čak i dok se objekt pomiče, sve dok se ne otpusti gumb. Područje praćenja može se promijeniti (P.124).

## 3. Pritisnite gumb zatvarača do kraja da biste snimili sliku.

- ⚠ Fotoaparat možda neće prepoznati objekt ovisno o objektu ili odabranom umjetničkom filtru.
- ⚠ Fotoaparat možda neće prepoznati objekt ovisno o njegovoj vrsti ili uvjetima snimanja.
- ⚠ Ako se fotografije snimaju dok je objekt zaključan (fiksiran) za fokusiranje s opcijom  SH1 ili ProCap SH1 odabranom kao način snimanja (P.192), zaključavanje objekta možda se poništi.

# Konfiguriranje rada C-AF-a kad je otkrivanje objekta omogućeno (C-AF Setting)

: **PASMB** /S&Q: **PASM**

Konfigurirajte C-AF radnju prilikom snimanja s omogućenim otkrivanjem objekta.

## Izbornik

• MENU → AF → 2. AF → C-AF Setting

## C-AF Area

Konfigurirajte područje unutar kojega će se provoditi C-AF praćenje kada se određeni objekt otkrije i fokusira radi fotografiranja.

All	Nakon fokusiranja na objekt jedanput fotoaparatus nastavlja fokusirati na njega i pratiti ga po cijelom zaslonu snimanja.
	Fotoaparatus prati objekt u fokusu u odabranom AF ciljnom kadru i nastavlja se fokusirati na njega.

## C-AF Area

Konfigurirajte područje unutar kojega će se provoditi C-AF praćenje kada se određeni objekt otkrije i fokusira za snimanje videozapisa.

All	Nakon fokusiranja na objekt jedanput fotoaparatus nastavlja fokusirati na njega i pratiti ga po cijelom zaslonu snimanja.
	Fotoaparatus prati objekt u fokusu u odabranom AF ciljnom kadru i nastavlja se fokusirati na njega.



## C-AF kada je

Konfigurirajte rad C-AF-a kada se određeni objekt ne može otkriti za snimanje videozapisa.

Yes	Čak i kada se određeni objekt ne može otkriti, fotoaparatus se i dalje fokusira na njega.
No	Kada se određeni objekt ne može otkriti, fotoaparatus se prestaje fokusirati na njega.

# Dodjeljivanje prioriteta fokusa gumbima

## ( AF Button)

 : **PASMB**     /S&Q : **PASM**

Odvojene točke fokusa mogu se konfigurirati za gumb zatvarača i gumb **AF-ON** kada se otkrije objekt.

### Izbornik

• MENU → AF → 2. AF →   AF Button



Odaberite rad AF-a kada se gumb zatvarača pritisne dopola.

 **Priority**: Prati fokus na objektu kad ga se otkrije na odabranoj ciljnoj točki AF.

 **Priority**: Uvijek prati fokus na odabranoj ciljnoj točki AF.



Odaberite rad AF-a kada se pritisne gumb **AF-ON**.

 **Priority**: Prati fokus na objektu kad ga se otkrije na odabranoj ciljnoj točki AF.

 **Priority**: Uvijek prati fokus na odabranoj ciljnoj točki AF.

# Konfiguriranje prikaza okvira za otkrivene oči (Eye Detection Frame)

 : **PASMB**    / **S&Q: PASM**

Možete odabrati hoće li se mali okviri prikazivati kada fotoaparatus prepozna manje dijelove poput očiju ili kokpita.

## Izbornik

- **MENU** ➔ **AF** ➔ 2. AF ➔ Eye Detection Frame

<b>Off</b>	Okviri se ne prikazuju na manjim dijelovima kao što su oči ili kokpit.
<b>On</b>	Okviri se prikazuju na manjim dijelovima kao što su oči ili kokpit.

- Čak i ako se **[Eye Detection Frame]** postavi na **[Off]**, fotoaparatus fokusira određene elemente kao što su oči ili kokpit kada ih prepozna.

# Prioritet C-AF središnje oznake (📷 C-AF Center Priority)

📷: PASMB    👤/S&Q: PASM

Kada fokusirate s pomoću AF-a grupne ciljne oznake u načinima **[C-AF]** i **[C-AF Me]**, fotoaparat uvijek dodjeljuje prioritet središnjoj ciljnoj oznaci u odabranoj grupi za ponovljenu seriju radnji fokusiranja. Samo ako fotoaparat ne može fokusirati s pomoću središnjeg cilja fokusiranja, fokusirat će s pomoću okolnih ciljnih oznaka u odabranoj grupi fokusa. To vam pomaže pratiti objekte koji se kreću brzo, no relativno predvidivo. Prioritet središta preporučuje se u većini situacija.

## Izbornik

- MENU → AF → 4. AF → 📷 C-AF Center Priority

**1.** Odaberite ciljni način AF za koji fotoaparat uvijek dodjeljuje prioritet središnjoj oznaci za ponovljenu seriju radnji fokusiranja i stavite kvačicu (✓) pored njega.

- Odaberite opciju s pomoću  $\Delta$   $\nabla$  i pritisnite gumb **OK** da biste stavili kvačicu (✓) pored nje. Da biste uklonili kvačicu, ponovno pritisnite gumb **OK**.

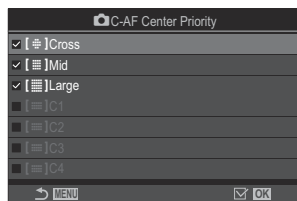

Zaslonski prikaz za postavljanje 📷 C-AF Center Priority

[ # ]Cross	
[ # ]Mid	
[ # ]Large	Ako stavite kvačicu (✓) pored opcije, za ponovljenu seriju radnji fokusiranja fotoaparat uvijek dodjeljuje prioritet središnjoj oznaci kad se upotrebljava ciljni način AF.
[ # ]C1 – [ # ]C4	

⚠️ [ [ # ]C1 ] – [ [ # ]C4 ] može se označiti samo (✓) kada vodoravna ili okomita stavka **[Size]** određena u [ [ # ]C1 ] – [ [ # ]C4 ] pod **[AF Target Mode Settings]** (P:110) iznosi 5 ili više.

# Osjetljivost C-AF praćenja (📷C-AF Sensitivity / 👤C-AF Sensitivity)

📷: **PASMB**   👤/S&Q: **PASM**

Odaberite koliko će brzo fotoaparat reagirati na promjene udaljenosti od objekta dok fokusira s postavkom **[C-AF]**, **[C-AFMF]**, **[C-AF+TR]** ili **[C-AF+TRMF]** odabranom za **[📷AF Mode]** ili s postavkom **[C-AF]** ili **[C-AF+TR]** odabranom za **[👤AF Mode]**. To može pomoći automatskom fokusu da prati objekte koji se brzo kreću ili spriječi ponovno fokusiranje fotoaparata kada neki predmet prođe između objekta i fotoaparata.

## Izbornik

- **MENU** → **AF** → 4. **AF** → 📷C-AF Sensitivity
- **MENU** → **AF** → 5. **Movie AF** → 👤C-AF Sensitivity

- Odaberite jednu od pet razina (**[📷C-AF Sensitivity]**) / tri razine (**[👤C-AF Sensitivity]**) osjetljivosti praćenja.
- Što je vrijednost viša, to je viša osjetljivost. Odaberite pozitivne vrijednosti za objekte koji iznenada uđu u kadar, koji se brzo udaljavaju od fotoaparata, ili mijenjaju brzinu ili se naglo zaustavljaju dok se približavaju ili udaljavaju od fotoaparata.
- Što je vrijednost niža, to je osjetljivost niža. Odaberite negativne vrijednosti da biste spriječili ponovno fokusiranje fotoaparata kada objekt nakratko prekrije drugi predmeti ili da biste spriječili da fotoaparat fokusira pozadinu kada ne možete održavati objekt unutar AF oznake.

# Brzina C-AF fokusa (👁️ C-AF Speed)

📷: **PASMB** 👁️/S&Q: **PASM**

Odaberite koliko će brzo fotoaparat reagirati na promjene udaljenosti od objekta dok fokusira s postavkom **[C-AF]** ili **[C-AF+TR]** odabranom za način fokusa. Ta se opcija može upotrebljavati za prilagođavanje vremena potrebnog fotoaparatu za ponovno fokusiranje kada, primjerice, mijenjate objekte.

## **Izbornik**

• **MENU** ➔ **AF** ➔ 5. Movie AF ➔ 👁️ C-AF Speed

- Možete birati između pet razina brzina fokusa.
- Ponovno fokusiranje brže je kada je postavljeno na + stranu i - stranu. Postavite na - stranu da biste fotoaparat izvan fokusa polagano doveli u fokus.

# Funkcije za promjenu rada fotoaparata u pogledu fokusa

## Raspon fokusa objektivna (📷 AF Limiter)

📷: **PASMB**    👤/S&Q: **PASM**

Odaberite raspon u kojemu će fotoaparat fokusirati s pomoću automatskog fokusa. To je učinkovito u situacijama u kojima postoji prepreka između objekta i fotoaparata tijekom rada fokusa, što uzrokuje značajne promjene fokusa. Možete ga koristiti i da biste spriječili da fotoaparat fokusira predmete u prednjem planu prilikom snimanja kroz ogradu, prozor ili slično.

## Uporaba postavki spremljenih u [AF Limiter]

### Izbornik

• MENU → AF → 4. AF → 📷 AF Limiter

1. Označite **[AF Limiter]** s pomoću gumba  $\Delta \nabla$  i pritisnite gumb **OK**.

2. Označite **[On1]**, **[On2]** ili **[On3]** s pomoću gumba  $\Delta \nabla$  i pritisnite gumb **OK**.

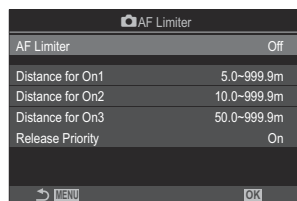

Zaslon za postavljanje 📷 AF Limiter

Off	Fotoaparat ne upotrebljava spremljeni raspon udaljenosti fokusiranja.
On1	Fotoaparat upotrebljava raspon spremljen u <b>[Distance for On1]</b> .
On2	Fotoaparat upotrebljava raspon spremljen u <b>[Distance for On2]</b> .

### 3. Vratite se na zaslon za postavljanje AF Limiter.

 Limitator AF-a nije dostupan u sljedećim slučajevima.

- Kada je limitator fokusa omogućen na objektivu
- Tijekom uporabe bracketinga fokusa ili slaganja dubinske oštine
- U načinu  ili **S&Q** ili tijekom snimanja videozapisa
- Kada je za način fokusa odabrano **[AF]** ili **[AF MF]**

## Konfiguriranje za **[AF Limiter]**

### 1. Konfigurirajte opcije.

- Pritisnite  $\Delta \nabla$  da biste odabrali stavku i pritisnite gumb **OK** kako bi se prikazao izbornik s postavkama.
- Ponovno pritisnite gumb **OK** da biste se vratili na zaslon za postavljanje  AF Limiter.

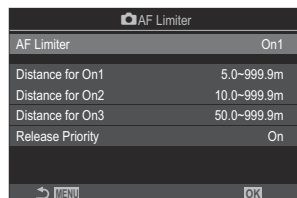

Distance for On1	Postavite raspon udaljenosti fokusiranja.
Distance for On2	Raspon udaljenosti fokusiranja može se postaviti od 000,0 do 999,9 m/ft. Upotrijebite $\triangleleft \triangleright$ za pomicanje između brojki i mjernih jedinica (m/ft) i promijenite opcije s pomoću $\Delta \nabla$ .
Distance for On3	
Release Priority	<b>[Off]</b> : usklađeno s postavkom <b>[Release Priority]</b> (P.119). <b>[On]</b> : zatvarač se i dalje može otpustiti ako fotoaparatus ne može fokusirati kada se postavka osim <b>[Off]</b> odabere za <b>[AF Limiter]</b> .

 Brojke prikazane u **[Distance for On1]** – **[Distance for On3]** služe samo kao smjernice.



# C-AF skeniranje objektiva (📷 AF Scanner)

📷: PASMB    👤/S&Q: PASM

Odaberite hoće li fotoaparat provoditi skeniranje fokusa. Ako fotoaparat ne može fokusirati, tražit će položaj fokusa izmjenom objektiva od minimalne udaljenosti fokusa do beskonačnosti. Ako želite, možete ograničiti radnju skeniranja. Ta opcija postaje aktivna kada odaberete **[C-AF]**, **[C-AF+TR]**, **[C-AF MF]** ili **[C-AF+TR MF]** za **[📷 AF Mode]** (P.101).

## Izbornik

• MENU → AF → 4. AF → 📷 AF Scanner

Off	Fotoaparat neće skenirati ako ne može fokusirati. Time se sprječava promjena fokusa u tolikoj mjeri da izgubite objekt iz vida dok pokušavate pratiti male predmete i slično.
On	Kada ne može fokusirati, fotoaparat skenira samo jedanput. Fotoaparat neće ponovno skenirati sve dok radnja fokusiranja traje.

- Neovisno o odabranoj opciji za **[📷 AF Scanner]**, fotoaparat će skenirati jednom ako ne može fokusirati kada je **[S-AF]** ili **[S-AF MF]** odabrano za **[📷 AF Mode]**.

# Precizno podešavanje automatskog fokusa ( AF Focus Adjustment)

 : PASMB     /S&Q: PASM

Možete precizno podesiti automatski fokus s faznim otkrivanjem. Fokus se može precizno podesiti u do  $\pm 20$  koraka.

## Izbornik

• MENU → AF → 4. AF →  AF Focus Adjustment

- ⓘ Obično nema potrebe za preciznim podešavanjem automatskog fokusa s pomoću ove stavke. Precizno podešavanje fokusa može onemogućiti normalno fokusiranje fotoaparata.
- ⓘ Precizno podešavanje fokusa nema učinka u načinima [S-AF] i [S-AFMF].

## Uporaba spremljene vrijednosti prilagođavanja fokusa

1. Označite [AF Focus Adjustment] s pomoću gumba  $\Delta \nabla$  i pritisnite gumb **OK**.
2. Označite [On] s pomoću gumba  $\Delta \nabla$  i pritisnite gumb **OK**.

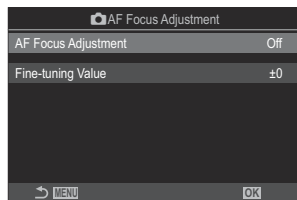

Zaslon za postavljanje  AF Focus Adjustment

Off	Fotoaparat ne upotrebljava spremljenu vrijednost prilagođavanja fokusa.
On	Fotoaparat upotrebljava spremljenu vrijednost prilagođavanja fokusa.

3. Vratite se na zaslon za postavljanje  AF Focus Adjustment.

# Konfiguriranje [AF Focus Adjustment]

## 1. Konfigurirajte opcije.

- Pritisnite  $\Delta$   $\nabla$  da biste odabrali stavku i pritisnite gumb **OK** kako bi se prikazao izbornik s postavkama.
- Ponovno pritisnite gumb **OK** da biste se vratili na zaslon za postavljanje  AF Focus Adjustment.

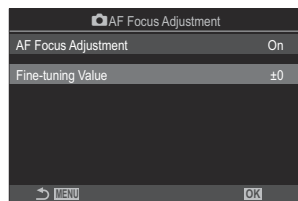

### Fine-tuning Value

Prilagođava fokus za sve objektivne. Fokus se može precizno podesiti u do  $\pm 20$  koraka.  
[-20] – [±0] – [+20]

 Možete povećati prikaz s pomoću prednjeg kotačića ili gumba  kako biste provjerili rezultate.

 Možete snimiti probnu sliku za provjeru rezultata pritiskom gumba zatvarača prije pritiska gumba **OK**.

# Pomoć za automatsko fokusiranje s pomoću AF lampice (AF Illuminator)



AF lampica svijetli i olakšava upravljanje fokusom u uvjetima lošeg osvjetljenja.

## Izbornik

- MENU → AF → 3. AF → AF Illuminator

On	Lampica svijetli tijekom automatskog fokusiranja ako je objekt loše osvjetljen.
Off	Lampica ne svijetli čak i kada je objekt loše osvjetljen.

ⓘ Da biste upotrijebili tu funkciju u tihom načinu rada, morate konfigurirati postavku **[Silent [♥] Settings]** (P.201).

# Način prikaza AF oznake (AF Area Pointer)

 : **PASMB**    / **S&Q: PASM**

U načinu automatskog fokusiranja na položaj objekta koji fotoaparat fokusira ukazuje zelena ciljna oznaka fokusa. Ta stavka upravlja prikazom cilja fokusa.

## Izbornik

- **MENU** → **AF** → 3. **AF** → **AF Area Pointer**

Off	Cilj fokusa se ne prikazuje.
On1	Cilj fokusa prikaže se samo nakratko nakon što fotoaparat fokusira.
On2	Nakon što fotoaparat fokusira, omogućuje se grupno određivanje AF oznake te će fotoaparat prikazati sve AF oznake za sva područja koja su u fokusu dok je gumb zatvarača pritisnut dopola ili dok je pritisnut gumb <b>AF-ON</b> .

# Funkcije za postavljanje položaja fokusiranja

## Usklađivanje odabira AF oznake i usmjerenja fotoaparata (📷 Orientation Linked [·:·])

📷: **PASMB**    📷/S&Q: **PASM**

Fotoaparat se može konfigurirati tako da automatski mijenja položaj AF oznake i ciljnog načina AF kada otkrije da je okrenut u pejzažnu (široku) ili portretnu (visoku) orijentaciju. Okretanjem fotoaparata mijenja se kompozicija te položaj objekta u kadru. Fotoaparat može odvojeno pohraniti ciljni način AF i položaj AF ciljne oznake ovisno o orijentaciji fotoaparata. Kada je ta opcija aktivna, opcija  [Set Home] (P.140) može se upotrebljavati za pohranjivanje zasebnih početnih položaja za pejzažnu i portretnu orijentaciju.

### Izbornik



• MENU → AF → 6. AF Target Settings & Operations → 📷 Orientation Linked [·:·]

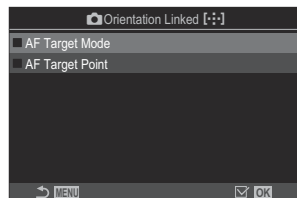

1. Odaberite funkciju s pomoću koje želite spremi različite postavke za pejzažnu i portretnu orijentaciju te stavite kvačicu (✓) pored nje.

- Odaberite opciju s pomoću  $\Delta$   $\nabla$  i pritisnite gumb **OK** da biste stavili kvačicu (✓) pored nje.  
Da biste uklonili kvačicu, ponovno pritisnite gumb **OK**.



Zaslon za postavljanje  
📷 Orientation Linked [·:·]

AF Target Mode	Kad stavite kvačicu (✓) pored ove opcije, fotoaparat sprema zasebne ciljne načine AF (npr.,  All,  Small) za pejzažne i portretne orijentacije.
AF Target Point	Kad stavite kvačicu (✓) pored ove opcije, fotoaparat sprema zasebne AF ciljne položaje za pejzažne i portretne orijentacije.

2. Prikaz se vraća na zaslon za postavljanje opcije  Orientation Linked .
3. Pritisnite gumb **MENU** da biste se vratili na zaslon za snimanje.
4. Odaberite ciljni način AF ili ciljni položaj fotoaparatom najprije u jednom usmjerenju, a zatim u drugom.
  - Odvojene postavke pohranjuju se za pejzažnu orijentaciju s fotoaparatom okrenutim udesno, a portretnu orijentaciju s fotoaparatom okrenutim ulijevo.

# Biranje početnog položaja AF-a (📷 [⋮] Set Home)

📷: PASMB    👤/S&Q: PASM

Odaberite početni položaj za značajku [⋮]Home]. Značajka [⋮]Home] omogućuje vam pozivanje prethodno spremljenog „početnog položaja“ za AF oznaku na dodir gumba. Ta se stavka koristi za odabir početnog položaja.

## Izbornik

• MENU → AF → 6. AF Target Settings & Operations → 📷[⋮] Set Home

1. Odaberite postavku koju želite pohraniti s početnim položajem i stavite kvačicu (✓) pored nje.

- Odaberite opciju s pomoću Δ ▽ i pritisnite gumb **OK** da biste stavili kvačicu (✓) pored nje.  
Da biste uklonili kvačicu, ponovno pritisnite gumb **OK**.

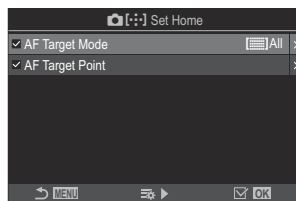

AF Target Mode	Odaberite ciljni način AF u početnom položaju. Dostupne su samo opcije odabrane za <a href="#">📷 AF Target Mode Settings (P.110)</a> .
AF Target Point	Odaberite položaj oznake fokusa za početni položaj.

2. Pritisnite ▷ da biste konfigurirali opcije za odabranu stavku.

- Odaberite postavke za početni položaj
- Kada je funkcija [📷Orientation Linked [⋮]] aktivna, od vas će se zatražiti da odaberete pejzažnu ili portretnu orijentaciju (fotoaparat okrenut ulijevo/udesno) prije pritiska gumba **OK** za prikaz opcija.



## Uporaba funkcije []Home]

---

U [ **Button Function**] (P.345), dodijelite []Home] gumbu. AF oznaka pomiče se u spremljeni početni položaj kada pritisnete gumb.











# Odabir AF oznake ([⋮])Select Screen Settings)

: **PASMB**   /S&Q: **PASM**

Odaberite uloge koje imaju prednji i stražnji kotačić ili podloga sa strelicama tijekom odabira AF oznake. Korištene kontrole mogu se odabrati u skladu s načinom uporabe fotoaparata ili osobnim ukusom.

## Izbornik

• MENU → AF → 6. AF Target Settings & Operations → [⋮]Select Screen Settings

 kotačić	<p>Dodjeljuje uloge prednjem i stražnjem kotačiću.</p> <p><b>[Off]:</b> Nema.</p> <p><b>[⋮]Pos:</b> Postavljanje oznake AF (P.106).</p> <p><b>[⋮]Mode:</b> Odabir ciljnog načina AF (npr., All, Small) (P.107.)</p>
Gumb 	<p>Dodjeljuje uloge za    .</p> <p><b>[Off]:</b> Nema.</p> <p><b>[⋮]Pos:</b> Postavljanje oznake AF (P.106).</p> <p><b>[⋮]Mode:</b> Odabir ciljnog načina AF (npr., All, Small) (P.107.)</p>

# Omogućivanje zaokretanja odabira AF oznake ([::]) Loop Settings)

📷: PASMB    📷/S&Q: PASM



Možete odabrati hoće li odabir AF oznake „zaokrenuti iza“ rubova zaslona. Također možete odabrati želite li imati opciju odabira [All] (sve oznake) prije nego što odabir AF oznake „zaokrene“ na suprotnu granicu zaslona.

## Izbornik

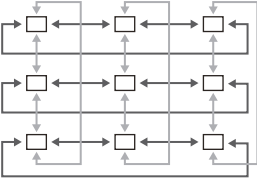
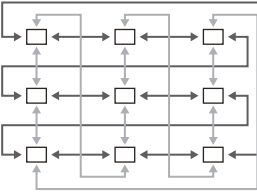
• MENU → AF → 6. AF Target Settings & Operations → [::] Loop Settings

<p>[::] Loop Selection</p>	<p><b>[Off]:</b> zaokretanje onemogućeno. Odabir ciljnih oznaka ostaje unutar granica zaslona.</p> <p><b>[Loop 1]:</b> ako tipke <math>\Delta \nabla \triangleleft \triangleright</math> nastavite pritiskati u istom smjeru nakon što dodete do ruba zaslona, označit će se ciljna oznaka u istom retku ili stupcu na suprotnoj granici.</p> <p><b>[Loop 2]:</b> ako tipke <math>\Delta \nabla \triangleleft \triangleright</math> nastavite pritiskati u istom smjeru nakon što dodete do ruba zaslona, označit će se ciljna oznaka u sljedećem retku ili stupcu na suprotnoj granici.</p> <div style="display: flex; justify-content: space-around; align-items: center;">  </div> <p style="text-align: center;">„Petlja 1“</p> <div style="display: flex; justify-content: space-around; align-items: center;">  </div> <p style="text-align: center;">„Petlja 2“</p>
<p>Via [All]</p>	<p><b>[No]:</b> odabir oznake ne prolazi kroz [All] (sve oznake) prije zaokretanja.</p> <p><b>[Yes]:</b> ako je <b>[Loop 1]</b> ili <b>[Loop 2]</b> odabrano za <b>[::] Loop Selection</b>, odabir oznake prolazit će kroz [All] (sve oznake) prije zaokretanja na suprotnu granicu.</p> <p>🔗 Sakrivanjem [All] (sve oznake) u <b>[AF Target Mode Settings]</b> (P.110) <b>[Via [All]]</b> fiksno se postavlja na <b>[No]</b>.</p>

⚠ AF oznake ne zaokreću tijekom snimanja, na primjer, uzastopnog snimanja.

⚠ [ **Loop Selection**] fiksno je postavljeno na **[Off]** tijekom snimanja videozapisa i kada je za način fokusa odabrano [ **AF**] ili [ **AF ME**].



# Odabir AF oznake na dodir za fotografiranje s pomoću tražila (AF Targeting Pad)

: **PASMB**   /S&Q: **PASM**

Služite se kontrolama na dodir na monitoru za odabir AF ciljne oznake tijekom fotografiranja s pomoću tražila. Prijedite prstom preko monitora da biste namjestili cilj fokusa promatrajući pritom objekt u tražilu.

## Izbornik

• MENU → AF → 6. AF Target Settings & Operations → AF Targeting Pad

Off	Kontrole na dodir na monitoru ne mogu se upotrebljavati za odabir AF oznaka tijekom fotografiranja s pomoću tražila.
On	Kontrole na dodir na monitoru mogu se upotrebljavati za odabir AF oznaka tijekom fotografiranja s pomoću tražila. Nježno dodirnite monitor dvaput da biste omogućili ili onemogućili odabir AF oznake na dodir. Kad oznaka dođe do ruba prikaza te podignete prst i ponovno ga povučete, AF oznaka premješta se na drugu stranu ili prelazi u način  All (sve oznake) ovisno o postavci <a href="#">[] Loop Selection</a> (P.143).

 Ako je odabrano **[On]**, kontrole na dodir mogu se koristiti i za namještanje okvira uvećanja (P.112).

# Ostale funkcije korisne prilikom fokusiranja



## Pomoć pri ručnom fokusiranju (MF Assist)

: **PASMB**   /S&Q: **PASM**



Ovo je funkcija pomoćnog fokusa za MF. Kad se okreće prsten za fokusiranje, rub objekta se izoštrava ili se dio prikaza zaslona uvećava.

### Izbornik

- MENU → AF → 7. MF → MF Assist

Magnify	<p>Uvećava dio zaslona.</p> <p><b>[Off]:</b> uobičajen prikaz.</p> <p><b>[On]:</b> uvećava dio zaslona. Dio koji se uvećava može se postaviti unaprijed pomoću AF oznake.  „Odabir cilja fokusiranja (ciljna točka AF)” (P.106)</p>
Peaking	<p>Prikazuje jasno definirane obrise s poboljšavanjem rubova.</p> <p><b>[Off]:</b> uobičajen prikaz.</p> <p><b>[On]:</b> Prikazuje jasno definirane obrise s poboljšavanjem rubova. Možete odabrati boju i intenzitet poboljšanja.  „Opcije isticanja fokusa (Peaking Settings)” (P.148)</p>
Focus Indicator	<p>Okretanjem prstena fokusa kada se upotrebljava ručni fokus prikazuje se oznaka koja označava smjer i približnu količinu rotacije potrebnu za dovođenje objekta u fokus.</p> <p><b>[Off]:</b> uobičajen prikaz.</p> <p><b>[On]:</b> okretanjem prstena fokusa kada se upotrebljava ručni fokus prikazuje se oznaka koja označava smjer i približnu količinu rotacije potrebnu za dovođenje objekta u fokus.</p>

 Kad se upotrebljava Isticanje, rubovi malih objekata mogu se jače poboljšati. To ne jamči ispravno fokusiranje.

- ⓘ Zoom fokusa nije dostupan u sljedećim slučajevima:
- tijekom snimanja videozapisa / kada je za način fokusa odabrano **[C-AF MF]** ili **[C-AF+TR MF]** / tijekom višestruke ekspozicije / kada se [ **Digital Tele-converter**] postavi na **[On]** u načinu /S&Q
- ⓘ Kada se upotrebljavaju objektivi drugih proizvođača s mehanizmom ručica fokusa, smjer fokusa i prikaz oznake fokusa mogu biti obrnuti. Ako se to dogodi, promijenite postavku **[Focus Ring]** (P.152).
- ⓘ Oznaka fokusa ne može se prikazati kada upotrebljavate objektivne sustava Four-Thirds.
- 🌀 Rotirati prednji ili stražnji kotačić za uvećanje ili smanjenje prikaza tijekom zooma fokusa.
  - 🌀 Pritisnite gumb **INFO** za promjenu boje i intenziteta kada se prikazuje isticanje.

# Opcije isticanja fokusa (Peaking Settings)

 : **PASMB**    / **S&Q: PASM**

Označite predmete obrisima u boji. Na taj će način predmeti u fokusu biti uočljiviji tijekom ručnog fokusiranja i sličnih radnji.

## Gumb

- Gumb kojemu je dodijeljeno **[Peaking]** gumb → **INFO**

## Izbornik

- **MENU** → **AF** → 7. MF → Peaking Settings

Peaking Color	Odaberite boju isticanja fokusa. <b>[White]</b> / <b>[Black]</b> / <b>[Red]</b> / <b>[Yellow]</b>
Highlight Intensity	Odaberite razinu isticanja fokusa. <b>[Low]</b> / <b>[Normal]</b> / <b>[High]</b>
Image Brightness Adj.	Prilagodite pozadinsku svjetlinu kako bi isticanje fokusa bilo uočljivije. <b>[Off]</b> : uobičajen prikaz. <b>[On]</b> : prilagođava svjetlinu pozadine.

 Ako se opcija **[On]** odabere za **[Image Brightness Adj.]**, prikaz slike uživo može biti svjetliji ili tamniji od konačne fotografije.



# Uporaba isticanja fokusa

---

Opcije u nastavku dostupne su tijekom uporabe isticanja fokusa.

- **Dodjeljivanje funkcije [Peaking] kontroli s pomoću [📷Button Function] ili [🔧Button Function]:**

Isticanje fokusa može se dodijeliti kontroli odabirom **[Peaking]** za **[📷Button Function]** (P.345) ili **[🔧Button Function]** (P.345). Pritiskom gumba omogućuje se isticanje fokusa. **[Peaking]** se može odabrati i za **[Multi Function]** (P.356).

- **Uporaba funkcije [Peaking] za [MF Assist]:**

Kad je odabrano **[Peaking]** za **[MF Assist]**, isticanje fokusa će se automatski aktivirati kad se prsten fokusa objektiva rotira.

🔧 Pritisnite gumb **INFO** za prikaz opcija isticanja.

# Biranje udaljenosti fokusa za zadani MF (Preset MF distance)

 : **PASMB**    /S&Q: **PASM**

Postavite položaj fokusiranja za Zadani MF.  
Odredite broj i mjernu jedinicu (m ili ft).

## **Izbornik**

- **MENU** → **AF** → 7. MF → Preset MF distance

- ⓘ Ako je objektiv opremljen limitatorom fokusa, prije nastavka ga onemogućite.
- ⓘ Prikazane slike služe samo kao vodič.



# Onemogućavanje MF ručice (MF Clutch)

: **PASMB**   /S&Q: **PASM**

Onemogućite ručicu ručnog fokusa koja se nalazi na nekim objektivima. Na taj način možete spriječiti onemogućavanje automatskog fokusa slučajnim zakretanjem prstena fokusa.

## Izbornik

- MENU → AF → 7. MF → MF Clutch

Operative	Fotoaparat reagira na položaj prstena fokusa objektivna.
Inoperative	Fotoaparat fokusira u skladu s odabranom opcijom za  <b>AF Mode</b> /  <b>AF Mode</b> neovisno o položaju prstena fokusa objektivna.

ⓘ Ručni fokus s pomoću prstena fokusa na objektivu nije dostupan kada je **[Inoperative]** odabrano za **[MF Clutch]** čak i ako je prsten fokusa na objektivu u položaju ručnog fokusa.

🔗 MF ručica dostupna je s objektivima Micro Four Thirds koje proizvodi tvrtka OM Digital Solutions ili OLYMPUS. Za pojedinosti o objektivima opremljenima MF ručicom pogledajte „Objektivi s MF ručicom“ (P.466).

# Smjer fokusa objektiva (Focus Ring)

: **PASMB** /S&Q: **PASM**

Odaberite smjer u kojem će se prsten fokusa okretati tijekom prilagođavanja fokusa.

## Izbornik

- **MENU** → **AF** → 7. MF → Focus Ring



Okrećite prsten suprotno od smjera kazaljke na satu za povećanje udaljenosti fokusa.



Okrećite prsten u smjeru kazaljke na satu za povećanje udaljenosti fokusa.

# Ponovno postavljanje položaja objektiva pri isključivanju (Reset Lens)

: **PASMB**   /S&Q: **PASM**

Možete odabrati da se objektiv ne vrati u položaj za ponovno postavljanje položaja fokusa kada se fotoaparat isključi. To vam omogućuje isključivanje fokusa bez promjene položaja fokusa.

## Izbornik

- **MENU** → **AF** → 7. **MF** → **Reset Lens**

Off	Položaj fokusa objektiva ne postavi se ponovno kada se fotoaparat isključi. Power zoom objektivu također se vrata u položaj zumiranja u kojem su se nalazili prije isključivanja fotoaparata.
On	Položaj fokusa objektiva ponovno se postavi kada se fotoaparat isključi.



# Mjerenje svjetla i ekspozicija

## Upravljanje ekspozicijom (Kompenzacija ekspozicije)

: **PASMB**   /S&Q: **PASM**

Ekspozicija automatski odabrana na fotoaparatu može se izmijeniti kako bi odgovarala vašoj umjetničkoj namjeri. Odaberite pozitivne vrijednosti kako bi slike bile svjetlije, negativne vrijednosti kako bi bile tamnije.

### Gumb

- U načinima snimanja osim **M**: Gumb **Fn** → ◀ ▶  
- U načinu snimanja **M**: rotirajte prednji ili stražnji kotačić dok pritišćete gumb **Fn**.

### Glavna upravljačka ploča

- **OK** → Exposure Comp.



- ① Negativno (-)
- ② Nema kompenzacije (0)
- ③ Pozitivno (+)

- Tijekom snimanja fotografija kompenzacija ekspozicije može se podesiti za do  $\pm 5,0$  EV. Tražilo i prikaz uživo pokazuju efekte vrijednosti koje ne prelaze  $\pm 3,0$  EV. Traka ekspozicije treperi ako vrijednost premaši  $\pm 3,0$  EV.
- Tijekom snimanja videozapisa kompenzacija ekspozicije može se podešavati u rasponu  $\pm 3,0$  EV.
- Prednji i stražnji kotačići ili kontrole na dodir mogu se koristiti za prilagođavanje ekspozicije tijekom snimanja videozapisa.



- ① Traka ekspozicije
- ② Vrijednost kompenzacije ekspozicije

🔍 Za pretpregled efekata kompenzacije ekspozicije u prikazu uživo odaberite **[Standard]** za **[📷 LV Mode]** (P.373) i **[Off]** za **[📷 Night Vision]** (P.374).

## Prilagodba kompenzacije ekspozicije

### Načini P, A, and S

1. Rotirajte prednji kotačić kako biste prilagodili kompenzaciju ekspozicije.
  - Vrijednost možete odabrati i pritiskom gumba **Fn** te potom gumba  $\triangleleft$ .
2. Otpustite zatvarač.

### Način M

U načinu **[📷]** odaberite **[P/A/S/M]** za **[📷 ISO-Auto]** (P.173) i **[Auto]** za **[ISO]** (P.168).  
 U načinima **[📷]/S&Q** odaberite **[S&Q]** za **[📷 M ISO-Auto]** (P.173) i **[Auto]** za **[ISO]** (P.168).

1. Pritisnite gumb **Fn** i zatim rotirajte prednji ili stražnji kotačić da biste prilagodili kompenzaciju ekspozicije.
2. Otpustite zatvarač.

# Ponovno postavljanje kompenzacije ekspozicije

---

Kako biste ponovno postavili kompenzaciju ekspozicije, pritisnite i držite gumb **OK**.



# EV koraci za kontrolu ekspozicije (EV Step)

: **PASMB**   /S&Q: **PASM**

Odaberite veličinu koraka koji se koriste kad se prilagođava duljina ekspozicije, otvor objektiva, kompenzacija ekspozicije i druge postavke u vezi s ekspozicijom. Možete birati između 1/3, 1/2 i 1 EV.

## Izbornik

- MENU →  → 4. Exposure → EV Step

# Precizno podešavanje ekspozicije (Exposure Shift)



 : **PASMB**    / **S&Q: PASM**

Precizno podesite ekspoziciju. Služite se opcijom želite li da su rezultati automatske ekspozicije dosljedno svjetliji ili tamniji.

- ① Precizno podešavanje obično nije potrebno. Upotrebljavajte tu opciju samo po potrebi. U uobičajenim okolnostima ekspozicija se može prilagoditi kompenzacijom ekspozicije (P.154).
- ② Kod preciznog podešavanja količina dostupne kompenzacije ekspozicije smanjuje se u smjeru (+ ili -) u kojem se ekspozicija precizno podešava.

## Izbornik

- MENU →  → 4. Exposure → Exposure Shift

 (digitalno ESP mjerjenje)	Postavite količinu preciznog podešavanja za slučajeve kada je metoda mjerenja A. [-1] – [±0] – [+1]
 (mjerjenje s težištem na središnjem dijelu)	Postavite količinu preciznog podešavanja za slučajeve kada je metoda mjerenja B. [-1] – [±0] – [+1]
 (točkasto mjerjenje)	Postavite količinu preciznog podešavanja za slučajeve kada je metoda mjerenja C. [-1] – [±0] – [+1]

# Smanjivanje treperenja pod LED osvjetljenjem (📷 Flicker Scan / 📷 Flicker Scan)

📷: **PASMB**   📷/S&Q: **PASM**

Na fotografijama snimljenima pod LED osvjetljenjem mogu se pojaviti trake. Upotrijebite [📷 Flicker Scan] / [📷 Flicker Scan] da biste optimizirali brzinu zatvarača dok pregledavate trake na zaslonu.

- 🕒 Ova stavka može se upotrebljavati u tihom načinu te pri snimanju Pro Capture dok je kotačić odabira načina rada postavljen na **S** ili **M** u načinu rada 📷.
- 🕒 Raspon dostupnih brzina zatvarača je smanjen.

## Izbornik

- **MENU** → 📷<sub>1</sub> → 4. Exposure → 📷 Flicker Scan
- **MENU** → 📷 → 1. Basic Settings/Image Quality → 📷 Flicker Scan

- Kada se postavi na [**On**], prikazat će se „FlickerScan“.



- 🕒 Isticanje fokusa i LV glavna upravljačka ploča nisu dostupni na zaslonu za skeniranje treperenja. Za prikaz tih stavki najprije pritisnite gumb **INFO** da biste izašli sa zaslona za skeniranje treperenja.

## Odabir brzine zatvarača

---

- Odaberite brzinu zatvarača prednjim ili stražnjim kotačićem ili s pomoću gumba  $\Delta \nabla$ . Po želji možete odabrati brzinu zatvarača dok gumb  $\Delta \nabla$  držite pritisnutim.
- Brzinu zatvarača možete podesiti i okretanjem prednjeg kotačića u koracima ekspozicije odabranima za **[EV Step]** (P.157).
- Nastavite podešavati brzinu zatvarača sve dok trake nisu više vidljive na zaslonu.
- Uvećavanje prikaza (P.112) olakšava provjeru traka.
- Pritisnite gumb **INFO**; zaslon će se promijeniti i „FlickerScan“ neće se više prikazivati. Možete prilagoditi otvor objektiva i kompenzaciju ekspozicije. Učinite to s pomoću prednjeg ili stražnjeg kotačića ili podloge sa strelicama.
- Uzastopno pritisćite gumb **INFO** da biste se vratili na zaslon za skeniranje treperenja.

# Odabir načina na koji će fotoaparati mjeriti svjetlinu (Metering)

 : **PASMB**     / **S&Q: PASM**







Možete odabrati kako fotoaparati mjere svjetlinu objekta.



## Glavna upravljačka ploča

- **OK** → Metering

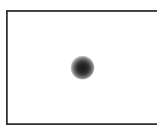
## Izbornik

- **MENU** →  → 5. Metering → Metering

	<b>Digitalno ESP mjerenje</b>	Prikladno za većinu scena, uključujući objekte s pozadinskim osvjetljenjem. Fotoaparati mjere 324 područja kadra i računaju optimalnu ekspoziciju uzimajući u obzir vrstu scene.	
	<b>Mjerenje s težištem na središnjem dijelu</b>	Prikladno za kompozicije u kojima je glavni objekt u središtu kadra. Fotoaparati postavljaju ekspoziciju na temelju prosječne razine svjetla za cijeli kadar i dodjeljuju najveću težinu području u središtu.	
	<b>Spot mjerenje</b>	Upotrijebite specifično područje ekspozicije mjerenja objekta. Fotoaparati mjere mali dio (približno 2 %) kadra.	
	<b>Točkasto mjerenje (svjetlo)</b>	Povećava ekspoziciju spot mjerenja. Osigurava da objekti izgledaju svijetli.	
	<b>Točkasto mjerenje (sjena)</b>	Smanjuje ekspoziciju spot mjerenja. Osigurava da tamni objekti izgledaju tamni.	



 Položaj točkastog mjerenja svjetla može se postaviti na odabranoj AF oznaci.  „Mjerenje cilja u fokusu ([]Spot Metering)” (P.167)



# Zaključavanje ekspozicije (AE zaključavanje)

: **PASMB**   /S&Q: **PASM**

Ekspoziciju možete zaključati pritiskom gumba. Upotrijebite to kada želite odvojeno prilagoditi fokus i ekspoziciju ili kada želite snimiti nekoliko slika pri istoj ekspoziciji.

## Gumb

- Način : Gumb kojem je dodijeljena funkcija **[AEL]** u **[Button Function]**
- Načini /S&Q: Gumb **CP**

🕒 U načinu  funkciju **[AEL]** (P.347) trebate unaprijed dodijeliti kontroli s pomoću **[Button Function]** (P.345).

🔊 Fotoaparat se može konfigurirati tako da automatski otpusti zaključavanje nakon snimanja.

 **[AEL Auto Reset]** (P.164)

- Ako pritisnete gumb AEL jedanput, ekspozicija se zaključava i prikazuje se „AEL”.
- Ponovno pritisnite gumb da biste otpustili AE zaključavanje.
- Zaključavanje prestaje ako pokrenete kotačić odabira načina rada, gumb **MENU** ili gumb **OK**.

# Mjerenje ekspozicije pri AE zaključavanju (Metering during **AEL**)





 : **PASMB**     /S&Q: **PASM**

Odaberite metodu mjerenja koja će se upotrebljavati za mjerenje ekspozicije kada je ekspozicija zaključana s pomoću gumba kojem je dodijeljena funkcija **[AEL]** (P.347) u **[ Button Function]** (P.345).

## Izbornik

• **MENU** →  → 5. Metering → Metering during **AEL**

- Za više informacija o AE zaključavanju pogledajte „Zaključavanje ekspozicije (AE zaključavanje)” (P.162).

Auto	Ekspozicija se mjeri primjenom metode odabrane za <b>[Metering]</b> (P.161).
 (mjerenje s težištem na središnjem dijelu)	Fotoaparatus postavlja ekspoziciju na temelju prosječne razine svjetla za cijeli kadar i dodjeljuje najveću težinu području u središtu.
 (točkasto mjerenje)	Fotoaparatus mjeri mali dio (približno 2 %) kadra.
 Hi (točkasto mjerenje svjetla)	Povećava ekspoziciju spot mjerenja. Osigurava da objekti izgledaju svijetli.
 Sh (točkasto mjerenje sjena)	Smanjuje ekspoziciju spot mjerenja. Osigurava da tamni objekti izgledaju tamni.

# Otpuštanje AE zaključavanja nakon snimanja (**AEL** Auto Reset)

 : **PASMB**     /S&Q : **PASM**

Konfigurirajte fotoaparat tako da automatski otpusti zaključavanje nakon snimanja kada je ekspozicija zaključana s pomoću gumba kojem je dodijeljena funkcija **[AEL]** (P.347) u **[ Button Function]** (P.345).

## Izbornik

• **MENU** →  → 5. Metering → **AEL** Auto Reset

No	Ekspozicija ostaje zaključana nakon snimanja. Pritisnite gumb <b>AEL</b> da biste otpustili zaključavanje.
Yes	Zaključavanje ekspozicije otpušta se nakon snimanja.

 Kada se snima više fotografija s pomoću funkcija kao što je uzastopno snimanje, prilagođeni samookidač ili intervalno snimanje, zaključavanje ekspozicije bit će otpušteno nakon što se snimi serija slika.



# Zaključavanje ekspozicije kada je gumb zatvarača pritisnut dopola (AEL by half-pressing )

: **PASMB** /S&Q: **PASM**

Konfigurirajte fotoaparat tako da zaključa ekspoziciju kada se gumb zatvarača pritisne dopola.

## Izbornik

• MENU →  → 5. Metering → AEL by half-pressing 

No	Ekspozicija se ne zaključava kada se gumb zatvarača pritisne dopola. Ekspozicija se određuje na temelju uvjeta snimanja kada se gumb zatvarača pritisne do kraja.
Yes	Ekspozicija se zaključava kada se gumb zatvarača pritisne dopola.
S-AF Only	Ekspozicija se zaključava kada se gumb zatvarača pritisne dopola samo kad je način AF postavljen na <b>[S-AF]</b> , <b>[S-AF MF]</b> , <b>[AF]</b> ili <b>[AF MF]</b> .

- ⓘ Ako se ekspozicija zaključa pritiskom gumba kojemu je dodijeljena funkcija **[AEL]** (P.347) u **[Camera Button Function]** (P.345), ostat će zaključana kada dopola pritisnete gumb zatvarača neovisno o toj postavci.
- 👉 Ako konfigurirate fotoaparat tako da ne zaključava ekspoziciju kada se gumb zatvarača pritisne dopola, možete odabrati hoće li fotoaparat mjeriti svjetlinu za svaki kadar tijekom uzastopnog snimanja. 👉 „Postavljanje opcija mjerenja za uzastopno snimanje (Metering during 

165

# Postavljanje opcija mjerenja za uzastopno snimanje (Metering during )



 : **PASMB**     /S&Q: **PASM**

## Izbornik

- MENU →  → 5. Metering → Metering during 

No	Fotoaparat mjeri ekspoziciju kada snima prvi kadar i ekspozicija se zaključava tijekom uzastopnog snimanja.
----	---

Da	Fotoaparat mjeri svjetlinu i određuje ekspoziciju za svaki kadar.
----	---

- ⓘ Ako se ekspozicija zaključa pritiskom gumba kojemu je dodijeljena funkcija **[AEL]** (P.347) u **[Camera Button Function]** (P.345) (P.162) ili pritiskom gumba zatvarača dopola (P.165), ekspozicija ostaje zaključana tijekom uzastopnog snimanja čak i kada je **[Metering during **] postavljeno na **[Yes]**.
- ⓘ Kada se postavi **[SH1]** ili **[ProCap SH1]**, **[Metering during **] se fiksira na **[No]**.



# Mjerenje cilja u fokusu ([]Spot Metering)

: **PASMB**    /S&Q: **PASMB**



Odaberite hoće li fotoaparat mjeriti trenutačnu AF ciljnu oznaku kada je opcija [] odabrana za **[Metering]**. Postavke se mogu postaviti odvojeno za točkasto mjerenje, točkasto mjerenje svjetla i točkasto mjerenje sjena.

## Izbornik

• MENU →  → 5. Metering → []Spot Metering

1. Odaberite način mjerenja kojim će fotoaparat mjeriti trenutačnu AF oznaku i stavite kvačicu (✓) pored njega.
  - Odaberite opciju s pomoću   i pritisnite gumb **OK** da biste stavili kvačicu (✓) pored nje. Da biste uklonili kvačicu, ponovno pritisnite gumb **OK**.

Spot	Primjenjuje se kada se <b>[Metering]</b> postavi na [  ] (točkasto mjerenje).
Spot Highlight	Primjenjuje se kada se <b>[Metering]</b> postavi na [  Hi] (točkasto mjerenje svjetla).
Spot Shadow	Primjenjuje se kada se <b>[Metering]</b> postavi na [  Sh] (točkasto mjerenje sjena).

- ⓘ Odabrana opcija postaje aktivna kada je []Single ili []Small odabrano kao odabir ciljnog načina AF (P.107).
- ⓘ Fotoaparat povećava prikaz odabrane AF oznake tijekom zumiranja fokusa (P.112).
- ⓘ Ne primjenjuje se kada je postavka osim **[Off]** odabrana za **[Subject Detection]**.
- ⓘ Ne primjenjuje se kada je **[C-AF+TR]** ili **[C-AF+TR MF]** odabrano za način AF.







# Mijenjanje ISO osjetljivosti (ISO)





 : **PASMB**    / **S&Q: PASM**

Odaberite vrijednost u skladu sa svjetlinom objekta. Više vrijednosti omogućuju vam fotografiranje tamnijih scena, no istovremeno povećavaju „šum“ slike (mrlje). Odaberite **[Auto]** da biste dopustili fotoaparatu da podesi osjetljivost prema uvjetima osvjetljenja.

## Glavna upravljačka ploča

- **OK** → ISO

 ISO osjetljivost zasebno se postavlja za način za fotografiranje (način ) i način za snimanje videozapisa (načini  / **S&Q**). Postavke se također mogu postaviti kao zajedničke.  „Odabir stavaka koje će biti zasebno postavljene za snimanje fotografija i videozapisa ( /  Separate Settings)” (P.291)

Auto	<p>Osjetljivost se automatski prilagođava u skladu s uvjetima snimanja. Tijekom fotografiranja možete odabrati maksimalnu i standardnu vrijednost za ISO osjetljivost (P.171).</p> <p>Možete promijeniti brzinu zatvarača na kojoj se ISO osjetljivost počinje povećavati u načinima <b>P</b> i <b>A</b> (P.172).</p> <p>② Tijekom snimanja videozapisa ISO osjetljivost će biti postavljena na vrijednosti od ISO 200 do 12800. Kada je kotačić odabira načina rada okrenut na <b>M</b>, automatska kontrola ISO osjetljivosti može se omogućiti odabirom <b>[On]</b> za  <b>ISO-Auto</b>. Možete i odabrati maksimalnu i standardnu vrijednost za ISO osjetljivost.  „Postavljanje raspona vrijednosti ISO osjetljivosti odabranih u načinu [Auto] ( <b>ISO-A Upper/Default</b> /  <b>ISO-A Upper/Default</b>)” (P.171)</p>
L80, L100, 200 – 102400 (fotografija)	<p>Odaberite vrijednost za ISO osjetljivost. U načinima <b>P/A/S</b> preporučuje se odabir <b>[Auto]</b> za snimanje scena s čestim promjenama svjetline.</p> <p>② <b>[L80]</b> i <b>[L100]</b> dostupni su pri svim vrijednostima koraka ekspozicije.</p> <p>② <b>[L80]</b> i <b>[L100]</b> smanjuju dinamički raspon.</p>
200 – 12800 (snimanje videozapisa)	<p>Odaberite vrijednost za ISO osjetljivost. ISO 200 nudi dobru ravnotežu između šuma i dinamičkog raspona.</p>

- ⚠ Kombiniranjem vrijednosti **[ISO]** viših od ISO 16000 s postavkama koje upotrebljavaju elektronički zatvarač (na primjer, tihi način ili bracketing fokusa) brzina sinkronizacije bljeskalice postavlja se na 1/50 s.
- ⚠ Neovisno o vrijednosti odabranoj za ISO osjetljivost, brzina sinkronizacije bljeskalice za fotografije snimljene s pomoću ISO bracketinga u tihom načinu je 1/50 s.
- ⚠ ISO osjetljivost može se prilagoditi tijekom snimanja s pomoću kontrola na dodir (**P.80**), okretanjem prednjeg ili stražnjeg kotačića (**P.360**) ili uporabom gumba (**P.345**).
- ⚠ Ako je u načinu  za način slike odabrano **[Dramatic Tone]** ili **[Watercolor]**, osjetljivost neće prelaziti ISO 1600 kada je odabrano **[Auto]**.
- ⚠ Sljedeća se ograničenja primjenjuju ovisno o načinu slike:
- **[OM-Log400], [HLG], [OM-Cinema1], [OM-Cinema2]:**
    - Ako **[Playback Frame Rate]** odabran za kvalitetu videozapisa iznosi 23,98 p, 24,00 p, 25,00 p ili 29,97 p, opcija **[Auto]** ograničena je na osjetljivosti ISO 400 – 6400.
    - Ako **[Playback Frame Rate]** odabran za kvalitetu videozapisa iznosi 50,00 p ili 59,94 p, opcija **[Auto]** ograničena je na osjetljivosti ISO 400 – 12800.
    - Najmanja vrijednost koja se može ručno odabrati je ISO 400.
  - **[Dramatic Tone] / [Watercolor]:**
    - Opcija **[Auto]** ograničena je na osjetljivosti ISO 200 – 3200.
  - **Umjetnički filtri osim [Dramatic Tone] / [Watercolor]:**
    - Ako **[Playback Frame Rate]** odabran za kvalitetu videozapisa iznosi 23,98 p, 24,00 p, 25,00 p ili 29,97 p, opcija **[Auto]** ograničena je na osjetljivosti ISO 200 – 3200.
    - Ako **[Playback Frame Rate]** odabran za kvalitetu videozapisa iznosi 50,00 p ili 59,94 p, opcija **[Auto]** ograničena je na osjetljivosti ISO 200 – 6400.
  - **Ostali načini slike:**
    - Ako **[Playback Frame Rate]** odabran za kvalitetu videozapisa iznosi 23,98 p, 24,00 p, 25,00 p ili 29,97 p, opcija **[Auto]** ograničena je na osjetljivosti ISO 200 – 6400.

# EV koraci za kontrolu ISO osjetljivosti (ISO Step)

: **PASMB**   /S&Q: **PASM**

Odaberite veličinu koraka koji će se koristiti za prilagođavanje ISO osjetljivosti. Možete birati između 1/3 i 1 EV.

## Izbornik

- MENU →  → 3. ISO/Noise Reduction → ISO Step

# Postavljanje raspona vrijednosti ISO osjetljivosti odabranih u načinu [Auto] (📷 ISO-A Upper/Default / 📷M ISO-A Upper/Default)

📷: **PASMB**    📷M/S&Q: **PASM**

Odaberite raspon vrijednosti ISO osjetljivosti koje se biraju fotoaparatom kada je za [ISO] odabrano [Auto].

## Izbornik

- MENU → 📷<sub>1</sub> → 3. ISO/Noise Reduction → 📷 ISO-A Upper/Default
- MENU → 📷M → 3. ISO/Noise Reduction → 📷M ISO-A Upper/Default

Upper Limit	Odaberite maksimalnu osjetljivost koju fotoaparat automatski odabere. Postavite vrijednost s pomoću $\Delta$ $\nabla$ ili prednjeg/stražnjeg kotačića.
Default	Odaberite zadanu osjetljivost. Postavite vrijednost s pomoću $\Delta$ $\nabla$ ili prednjeg/stražnjeg kotačića.

- Prebacujte se između opcija [Upper Limit] i [Default] s pomoću  $\triangleleft$   $\triangleright$ .

⚠ Gornja granica i zadane postavke razlikuju se tijekom snimanja fotografija i snimanja videozapisa. Ako se optimalna ekspozicija ne može postići u uvjetima otvora objektiva i brzine zatvarača, primjenjuje se niža osjetljivost.

# Postavljanje brzine zatvarača pri kojoj fotoaparati automatski podiže ISO osjetljivost (📷 ISO-A Lowest S/S)

📷: **PASMB**    👤/S&Q: **PASM**

Odaberite brzinu zatvarača pri kojoj fotoaparati počinje povećavati ISO osjetljivost kada je **[Auto]** odabrano za **[ISO]**.

## Izbornik

• MENU → 📷<sub>1</sub> → 3. ISO/Noise Reduction → 📷 ISO-A Lowest S/S

Auto	Fotoaparati je postavlja automatski.
1/8000 – 60"	Fotoaparati počinje podizati ISO osjetljivost pri određenoj brzini zatvarača. Pritisnite gumb <b>OK</b> i postavite brzinu zatvarača s pomoću $\Delta \nabla$ .



# Odabir načina u kojima se [Auto] može upotrebljavati za ISO osjetljivost (📷ISO-Auto / 📷MISO-Auto)

📷: **PASMB**    📷/S&Q: **PASM**

Odaberite načine u kojima se **[Auto]** može upotrebljavati za ISO osjetljivost.

## Izbornik

- MENU → 📷<sub>1</sub> → 3. ISO/Noise Reduction → 📷ISO-Auto
- MENU → 📷/S&Q → 3. ISO/Noise Reduction → 📷MISO-Auto

## 📷ISO-Auto

P/A/S	<b>[Auto]</b> se može upotrebljavati za ISO osjetljivost kada je način snimanja <b>P, A</b> ili <b>S</b> .
P/A/S/M	<b>[Auto]</b> se može upotrebljavati za ISO osjetljivost kada je način snimanja <b>P, A, S</b> ili <b>M</b> .

## 📷MISO-Auto

Off	<b>[Auto]</b> se ne može upotrebljavati za ISO osjetljivost kada je način snimanja <b>M</b> za načine 📷/S&Q.
On	<b>[Auto]</b> se može upotrebljavati za ISO osjetljivost kada je način snimanja <b>M</b> za načine 📷/S&Q.

# Opcije redukcije šuma s visokom vrijednošću ISO (📷 Noise Filter / 📷 Noise Filter)

📷: **PASMB**    📷/S&Q: **PASM**

Smanjite artefakte na slici („šum“) na snimkama snimljenima na visokim ISO osjetljivostima. Na taj se način može smanjiti „zrnati“ izgled snimki snimljenih pod slabim osvjetljenjem. Možete birati količinu redukcije šuma koja će se primijeniti.

## Izbornik

- MENU → 📷<sub>1</sub> → 3. ISO/Noise Reduction → 📷 Noise Filter
- MENU → 📷/S&Q → 3. ISO/Noise Reduction → 📷 Noise Filter

Off	Redukcija šuma je isključena.
Low	
Standard	Odaberite količinu redukcije šuma koja se izvodi.
High	

# Opcije obrade slike (Low ISO Processing)

: **PASMB**   /S&Q: **PASM**

Odaberite vrstu obrade koja se primjenjuje na fotografije snimljene pri niskim ISO osjetljivostima s pomoću uzastopnog snimanja.

## Izbornik

- MENU →  → 3. ISO/Noise Reduction → Low ISO Processing

<b>Drive Priority</b>	Obrada slike prilagođava se tako da se ne smanjuje broj slika koje se mogu snimiti u jednom nizu kontinuiranog fotografiranja.
<b>Detail Priority</b>	Pri obradi slika prioritet se daje kvaliteti slike.

 Fotografije snimljene pojedinačnim snimanjem obrađuju se u načinu **[Detail Priority]** čak i ako je odabrana opcija **[Drive Priority]**.

# Opcije redukcije šuma pri dugoj ekspoziciji (Noise Reduction)

 : **PASMB**     / S&Q : **PASM**

Odaberite hoće li se fotografije snimljene na malim brzinama zatvarača obrađivati radi smanjenja artefakata na slici („šum“). Na malim brzinama zatvarača šum uzrokuje toplina fotoaparata. Nakon snimanja svake fotografije fotoaparata snimi drugu sliku radi redukcije šuma, zbog čega dolazi do odgode jednake odabranoj brzini zatvarača prije nego što je moguće snimiti sljedeću fotografiju.

## Izbornik

• MENU →  → 3. ISO/Noise Reduction → Noise Reduction

Off	Redukcija šuma se ne izvodi.
On	Redukcija šuma izvodi se na svim brzinama zatvarača.
Auto	Redukcija šuma izvodi se automatski kada se podigne unutarnja temperatura fotoaparata.

- ⓘ Tijekom redukcije šuma na fotoaparatu se prikazuje vrijeme preostalo do dovršetka postupka.
- ⓘ Tijekom uzastopnog snimanja automatski se odabire opcija **[Off]** i redukcija šuma se ne izvodi.
- ⓘ Redukcija šuma možda neće davati željene efekte, ovisno o objektu i uvjetima snimanja.
- 🔊 Da biste upotrijebili tu funkciju u tihom načinu rada, morate konfigurirati postavku **[Silent [♥]** **Settings]** (P.201).

# Fotografiranje bljeskalicom

## Korištenje bljeskalice (fotografiranje s bljeskalicom)

Kada upotrebljavate bljeskalicu namijenjenu za uporabu s fotoaparatom, možete birati između različitih načina snimanja kako biste ispunili svoje potrebe.

### Bljeskalice namijenjene za uporabu s fotoaparatom

Odaberite bljeskalicu koja će odgovarati vašim potrebama, uzimajući u obzir čimbenike poput potrebne izlazne snage te podržava li jedinica makro fotografije. Bljeskalice osmišljene za komunikaciju s fotoaparatom podržavaju razne načine bljeskalice, uključujući TTL auto i super FP. Bljeskalice se mogu postaviti na fotoaparat s pomoću priključka za bljeskalicu ili povezati s pomoću kabela (dostupan zasebno) i držača bljeskalice. Fotoaparat podržava i sljedeće bežične sustave upravljanja bljeskalicom:

### Fotografiranje uz radijsko upravljanje bljeskalicama: načini CMD, $\frac{1}{2}$ CMD, RCV, and X-RCV

Fotoaparat upravlja jednom ili više udaljenih bljeskalica putem radijskih signala. Raspon lokacija na kojima se bljeskalice mogu postaviti se povećava. Bljeskalice mogu kontrolirati druge kompatibilne jedinice ili se mogu opremiti radijskom komandnom jedinicom / prijamnicima koji omogućuju uporabu jedinica koje inače ne podupiru radijsko upravljanje bljeskalicom.

### Fotografiranje uz bežično daljinsko upravljanje bljeskalicom: RC način

Fotoaparat upravlja jednom ili više bežičnih bljeskalica putem optičkih signala. Način bljeskalice može se odabrati s pomoću kontrola fotoaparata ([P.187](#)).

## Značajke dostupne s kompatibilnim bljeskalicama

Bljeskalica	Način upravljanja bljeskalicom	GN (Brojka vodilja, ISO 100)	Podržani bežični sustavi
<b>FL-700WR</b>	TTL-AUTO, RUČNI, FP TTL AUTO, FP RUČNI, MULTI, RC, SL RUČNI	GN 42 (75/150 mm <sup>1</sup> ) GN 21 (12/24 mm <sup>1</sup> )	CMD, ⚡CMD, RCV, X-RCV, RC
<b>FL-900R</b>	TTL-AUTO, AUTO, RUČNI, FP TTL AUTO, FP RUČNI, MULTI, RC, SL AUTO, SL RUČNI	GN 58 (100/200 mm <sup>1</sup> ) GN 27 (12/24 mm <sup>1</sup> )	RC
<b>STF-8</b>	TTL-AUTO, RUČNI, RC <sup>2</sup>	GN8.5	RC <sup>2</sup>
<b>FL-LM3</b>	Razlikuje se ovisno o postavkama fotoaparata.	GN 9.1 (12/24 mm <sup>1</sup> )	RC <sup>2</sup>

1 Maksimalna žarišna duljina objektiva pri kojoj jedinica može pružiti pokrivenost bljeskalicom (brojevi nakon kosih crta su format 35 mm ekvivalentan žarišnim duljinama).

2 Radi samo kao komandna jedinica (odašiljač).

## Priključivanje kompatibilnih bljeskalica

Metode korištene za priključivanje i rukovanje vanjskim bljeskalicama razlikuju se ovisno o bljeskalici. Pojednosti potražite u dokumentaciji koja se isporučuje s bljeskalicom. Upute koje slijede odnose se na FL-LM3.

⚠ Proverite jesu li fotoaparat i bljeskalica isključeni. Priključivanje ili uklanjanje bljeskalice dok su fotoaparat ili bljeskalica uključeni može oštetiti opremu.

1. Uklonite poklopac priključka za bljeskalicu i pričvrstite bljeskalicu.
  - Povlačite bljeskalicu unutra sve dok postolje ne sjedne na svoje mjesto sa stražnje strane priključka.

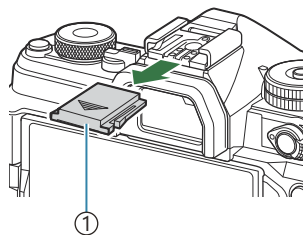

① Poklopac priključka za bljeskalicu

2. Postavite glavu bljeskalice za fotografiranje s odbijanjem svjetlosti ili izravno osvjetljenje.
  - Glava bljeskalice može se zakretati gore i lijevo ili desno.

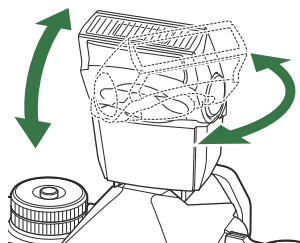

⚠ Napominjemo da izlazna snaga bljeskalice može biti nedovoljna za točnu ekspoziciju kada se upotrebljava odbijanje svjetlosti.

3. Okrenite ručicu bljeskalice **ON/OFF** u položaj **ON**.

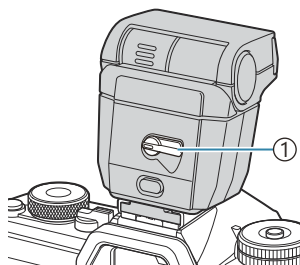

① Ručica **ON/OFF**

- Kada ne upotrebljavate bljeskalicu, okrenite ručicu u položaj **OFF**.

## Uklanjanje bljeskalica

---

1. Dok držite gumb **UNLOCK** pritisnutim, povucite bljeskalicu iz priključka za bljeskalicu.

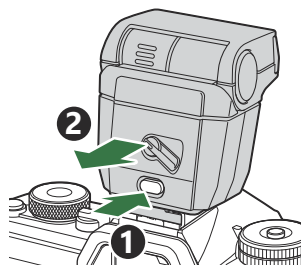



# Odabir načina bljeskalice (Flash Mode)











 : **PASMB**     /S&Q: **PASM**

## Glavna upravljačka ploča

- **OK** → Flash Mode

## Načini bljeskalice

Načini bljeskalice koji se prikazuju ovise o konfiguraciji opcije [\[Flash Mode Settings\]](#) (P.185).





	<b>Fill In</b>	Omogućite bljeskalicu.  Brzina zatvarača može se postaviti na vrijednosti između one odabrane za  <b>Slow Limit</b> ] (P.189) i  <b>X-Sync.</b> ] (P.188).
	<b>Flash Off</b>	Onemogućite bljeskalicu.  Bljeskalica se neće aktivirati čak ni ako je jedinica uključena.
 <b>Slow</b>	<b>Slow</b>	Upotrebljavaju se niske brzine zatvarača kako bi se snimili i glavni objekt i pozadina.  Brzina zatvarača postavlja se u skladu s vrijednosti ekspozicije koju mjeri fotoaparati i nije ograničena odabranom opcijom za  <b>Slow Limit</b> ].
 <b>Manual</b>	<b>Manual</b>	Bljeskalica se aktivira na odabranoj razini. Prikazuje se samo kad se postave FL-LM3 i STF-8.

# Kombinacije načina bljeskalice i postavki

Kombinacije načina bljeskalice i potrebne postavke za svaki način navedene su u nastavku.



## Način bljeskalice: Fill In

Ta je postavka dostupna samo u načinima **P/A/S/M/B**.

[Reduce Red-eye] <sup>1</sup>	[Synchro Settings] <sup>1</sup>	Prikaz glavne upravljačke ploče	Smanjenje efekta crvenih očiju	Vrijeme bljeskalice
[No]	[First Curtain]		Ne	Sinkronizacija na prednju zavjesicu
	[Second Curtain]			Sinkronizacija na zadnju zavjesicu <sup>2</sup>
[Yes]	[First Curtain]		Da	Sinkronizacija na prednju zavjesicu
	[Second Curtain]			Sinkronizacija na zadnju zavjesicu <sup>2</sup>

1 Bljeskalica za smanjenje pojave crvenih očiju postavljena je u **[Reduce Red-eye]**, a vrijeme bljeskalice postavljeno je u **[Synchro Settings]**.  **[Flash Mode Settings]** (P.185)

2 Čak i ako je opcija **[Second Curtain]** odabrana za **[Synchro Settings]**, ako je **[Live Comp]** (P.73) postavljeno u načinu **B**, bljeskalica će okinuti tijekom sinkronizacije na prednju zavjesicu.

 U načinima **P/A/S/M** raspon dostupnih brzina zatvarača je od 60 s do 1/250 s. Raspon dostupnih brzina zatvarača može se dodatno ograničiti s pomoću opcija u izborniku.  **[X-Sync.]** (P.188), **[Slow Limit]** (P.189)

## Način bljeskalice: Slow

Ta je postavka dostupna samo u načinima **P/A**.

[Reduce Red-eye] <sup>1</sup>	[Synchro Settings] <sup>1</sup>	Prikaz glavne upravljačke ploče	Smanjenje efekta crvenih očiju	Vrijeme bljeskalice
[No]	[First Curtain]	⚡ Slow	Ne	Sinkronizacija na prednju zavjesicu
	[Second Curtain]	⚡ Slow2		Sinkronizacija na zadnju zavjesicu
[Yes]	[First Curtain]	⚡👁️ Slow	Da	Sinkronizacija na prednju zavjesicu
	[Second Curtain]	⚡👁️ Slow2		Sinkronizacija na zadnju zavjesicu

<sup>1</sup> Bljeskalica za smanjenje pojave crvenih očiju postavljena je u **[Reduce Red-eye]**, a vrijeme bljeskalice postavljeno je u **[Synchro Settings]**. 🖱️ **[Flash Mode Settings]** (P.185)



🕒 Raspon dostupnih brzina zatvarača je od 60 s do 1/250 s. Raspon dostupnih brzina zatvarača može se dodatno ograničiti s pomoću opcija u izborniku. 🖱️ **[X-Sync.]** (P.188), **[Slow Limit]** (P.189)

## Način bljeskalice: Manual

Ova se opcija prikazuje samo kad se postavi FL-LM3. Ta je postavka dostupna samo u načinima **P/A/S/M/B**.

[Reduce Red-eye]	[Synchro Settings]	Prikaz glavne upravljačke ploče	Smanjenje efekta crvenih očiju	Vrijeme bljeskalice
(neovisno o postavci)	(neovisno o postavci)	⚡ Manual	No	Sinkronizacija na prednju zavjesicu

🕒 U načinima **P/A/S/M**, raspon dostupnih brzina zatvarača je od 60 s do 1/250 s. Raspon dostupnih brzina zatvarača može se dodatno ograničiti s pomoću opcija u izborniku. 🖱️ **[X-Sync.]** (P.188), **[Slow Limit]** (P.189)

☞ Možete odabrati količinu izlazne snage bljeskalice tako da odaberete [**Manual**] s pomoću gumba   i pritisnete gumb **INFO** ili tako da odaberete [**Manual Value**] na glavnoj upravljačkoj ploči.

- ① U načinu za smanjenje efekta crvenih očiju zatvarač će se otpustiti približno jednu sekundu nakon inicijalnog predbljaska za smanjenje efekta crvenih očiju. Nemojte pomicati fotoaparatsve dok snimanje ne završi. Imajte na umu da smanjenje efekta crvenih očiju u nekim uvjetima možda neće dati željene rezultate.
- ① Najveća dostupna brzina zatvarača kada se bljeskalica aktivira je 1/250 s. Svjetle pozadine na slikama snimljenima s bljeskalicom mogu biti preekspozirane.
- ① Brzina sinkronizacije bljeskalice za tihe načine (P.201), sliku visoke razlučivosti (P.248) i bracketing fokusa (P.288) iznosi 1/100 s. Nadalje, kombiniranjem [**ISO**] vrijednosti većih od ISO 16000 s postavkama koje upotrebljavaju elektronički zatvarač (na primjer, tihi način ili kontinuirano snimanje s fokusiranjem) postavlja brzinu sinkronizacije bljeskalice na 1/50 s. Brzina sinkronizacije bljeskalice također se postavlja na 1/50 s tijekom ISO bracketinga (P.285).
- ① Čak i minimalna dostupna izlazna snaga bljeskalice može biti presvijetla u slučaju kratkog dometa. Da biste spriječili prekomjernu ekspoziciju na slikama snimljenima u kratkom dometu, odaberite način **A** ili **M** i odaberite manji otvor objektiva (viši f-broj) ili odaberite nižu postavku za [**ISO**].

# Konfiguriranje načina bljeskalice (Flash Mode Settings)

: **PASMB**    /S&Q: **PASM**

Odaberite koji će se načini prikazivati na zaslonu za odabir načina bljeskalice.

## Izbornik

- MENU →  → 6. Flash → Flash Mode Settings

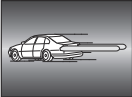
<b>Reduce Red-eye</b>	<p>Uklonite „crvene oči“ na slikama portreta.</p> <p><b>[No]:</b> fotoaparati ne prikazuje načine za smanjivanje efekta crvenih očiju.</p> <p><b>[Yes]:</b> fotoaparati prikazuje načine za smanjivanje efekta crvenih očiju.</p>
<b>Syncro Settings</b>	<p>Odaberite kad će se bljeskalica aktivirati.</p> <p><b>[First Curtain]:</b> bljeskalica se aktivira kada se zatvarač potpuno otvori.</p> <p><b>[Second Curtain]:</b> Bljeskalica se aktivira neposredno prije zatvaranja zatvarača. Predmeti u pokretu izgledaju kao da za sobom ostavljaju tragove svjetlosti.</p> 

# Podešavanje izlazne snage bljeskalice (Flash Exposure Comp.)

 : **PASMB**     / S&Q : **PASM**

Ako je ekspozicija vašeg objekta prevelika ili premala iako je ekspozicija u ostatku kadra odgovarajuća, možete podesiti izlaznu snagu bljeskalice.

 Kompenzacija bljeskalice dostupna je u načinima osim ručnog.

## Glavna upravljačka ploča

- **OK** ➔ Flash Exposure Comp.

 Izmjene intenziteta bljeskalice s vanjskom bljeskalicom dodane su postavkama fotoaparata.

# Bežično daljinsko upravljanje bljeskalicom (⚡ RC Mode)

: **PASMB**    /S&Q: **PASM**

Prilagodite postavke za daljinsko upravljanje bežičnom bljeskalicom. Daljinsko upravljanje dostupno je s opcionalnim bljeskalicama koje podržavaju bežično daljinsko upravljanje („bežična RC bljeskalica“). Za informacije o uporabi bežičnog daljinskog upravljanja bljeskalicom pogledajte „[Bežično daljinsko upravljanje vanjskim bljeskalicama](#)“ (P.471).

## Izbornik

- MENU → 1 → 6. Flash → ⚡ RC Mode

**Off** Daljinsko upravljanje bežičnom bljeskalicom je onemogućeno.

**On** Daljinsko upravljanje bežičnom bljeskalicom je omogućeno. Na fotoaparatu se prikazuju postavke za daljinsko upravljanje bežičnom bljeskalicom.

- Ako se odabere **[On]** i pritisne **OK** na zaslonu pripremnog načina snimanja, RC način prikaže se na glavnoj upravljačkoj ploči na monitoru fotoaparata. Za prikaz uobičajene glavne upravljačke ploče pritisnite gumb **INFO**.

# Odabir brzine sinkronizacije bljeskalice (⚡ X-Sync.)

: **PASMB**    /S&Q: **PASM**

Odaberite najveću dostupnu brzinu zatvarača za fotografiranje s bljeskalicom.

Odaberite najveću dostupnu brzinu zatvarača za fotografiranje s bljeskalicom, neovisno o svjetlini objekta.

## Izbornik

• MENU → 1 → 6. Flash → ⚡ X-Sync.



# Biranje minimalne brzine zatvarača (⚡ Slow Limit)

: **PASMB**   /S&Q: **PASM**

Odaberite najmanju dostupnu brzinu zatvarača za fotografiranje s bljeskalicom u načinima **P/A**.  
Ta se stavka upotrebljava za odabir najsporije postavke dostupne za fotoaparat kod automatskog odabira brzine zatvarača za fotografiranje s bljeskalicom, neovisno o tome koliko je objekt taman.

ⓘ Ne primjenjuje se u načinima sa sporom sinkronizacijom (⚡ Slow, ⚡ Slow2, ⚡ Slow i ⚡ Slow2).

## Izbornik

• **MENU** →  → 6. Flash → ⚡ Slow Limit

# Kompenzacija bljeskalice i ekspozicije



: **PASMB** /S&Q: **PASM**

Odaberite hoće li se kompenzacija ekspozicije dodati vrijednosti za kompenzaciju bljeskalice. Više informacija o kompenzaciji bljeskalice potražite u „[Podešavanje izlazne snage bljeskalice \(Flash Exposure Comp.\)](#)“ (P.186).

## Izbornik

• MENU → → 6. Flash → +

Off	Kompenzacija bljeskalice i ekspozicije postavljaju se odvojeno.
On	Vrijednost za kompenzaciju ekspozicije dodaje se vrijednosti za kompenzaciju bljeskalice.

# Postavljanje ravnoteže ekspozicije za TTL mjerjenje (Balanced Flash Metering)

 : **PASMB**    / S&Q : **PASM**

Postavite ravnotežu ekspozicije koja će se upotrebljavati kada se upotrebljava vanjska bljeskalica u načinu TTL mjerjenja.

## Izbornik

• MENU →  → 6. Flash → Balanced Flash Metering

Off	Tijekom mjerjenja daje prioritet objektu.
On	Tijekom mjerjenja daje prioritet ravnoteži između objekta i pozadine.

 Kada se odabere **[On]**, preporučuje se da postavite **[ISO]** na **[Auto]**.

# Uzastopno snimanje / samookidač

## Izvođenje uzastopnog snimanja / snimanja sa samookidačem

: **PASMB** /S&Q: **PASM**

Podesite postavke za kontinuirano fotografiranje ili fotografiranje sa samookidačem. Odaberite jednu od opcija u skladu s objektom. Dostupne su i druge opcije, uključujući način zaključavanja ogledala i tihi način.



 Za snimanje sa samookidačem postavite fotoaparati na stativ.



### Glavna upravljačka ploča

- **OK** ➔ Drive (/📷)

### Izbornik

- **MENU** ➔  ➔ 7. Drive Mode ➔ Drive (/📷)

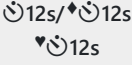
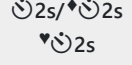
	Single	Prebacivanje pojedinačne slike naprijed. Fotoaparati snima jednu fotografiju svaki put kada pritisnete gumb zatvarača do kraja.
	Sequential	Fotoaparati snima fotografije do približno 20 sl./s dok držite gumb zatvarača potpuno pritisnutim. Ako je <b>[C-AF]</b> , <b>[C-AF MF]</b> , <b>[C-AF+TR]</b> ili <b>[C-AF+TR MF]</b> odabrano za <b>[AF Mode]</b> (P.101), fotoaparati će fokusirati prije svake snimke. Kada se <b>[Metering during]</b> (P.166) postavi na <b>[Yes]</b> , fotoaparati će mjeriti svjetlinu i odrediti ekspoziciju prije svake snimke.
	High-speed Sequential SH1	Fotoaparati snima fotografije do približno 120 sl./s dok držite gumb zatvarača potpuno pritisnutim. Fokus, ekspozicija i balans bijele boje zaključani su na vrijednostima za prvu snimku u svakoj seriji.

	<b>High-speed Sequential SH2</b>	<p>Fotoaparata snima fotografije do približno 50 sl./s dok držite gumb zatvarača potpuno pritisnutim. Ako je <b>[C-AF]</b>, <b>[C-AF MF]</b>, <b>[C-AF+TR]</b> ili <b>[C-AF+TR MF]</b> odabrano za <b>[AF Mode]</b> (P.101), fotoaparata će fokusirati prije svake snimke.</p> <p>Kada se <b>[Metering during]</b> (P.166) postavi na <b>[Yes]</b>, fotoaparata će mjeriti svjetlinu i odrediti ekspoziciju prije svake snimke.</p>
<b>ProCap ProCap SH1 ProCap SH2</b>	<b>Pro Capture</b>	<p>Snimanje počinje kada pritisnete gumb zatvarača dopola. Fotoaparata počinje snimati slike, uključujući one snimljene dok je gumb bio pritisnut dopola, kada pritisnete gumb do kraja (P.203). Fokus i ekspozicija tijekom svakog načina ProCap jednaki su kao za <b>[SH1]</b> (♥ Sequential), <b>[SH1]</b> (♥ High-speed Sequential SH1) i <b>[SH2]</b> (♥ High-speed Sequential SH2).</p>
	<b>Self-timer 12 sec</b>	<p>Zatvarač se otpušta 12 sekundi nakon pritiska gumba zatvarača do kraja. Lampica samookidača svijetlit će otprilike 10 sekundi i zatim će početi treperiti otprilike 2 sekunde prije otpuštanja zatvarača. Fotoaparata fokusira kada se gumb zatvarača pritisne dopola.</p>
	<b>Self-timer 2 sec</b>	<p>Kada se gumb zatvarača pritisne do kraja, lampica samookidača početak će treperiti i fotografija će se snimiti nakon otprilike 2 sekunde. Fotoaparata fokusira kada se gumb zatvarača pritisne dopola.</p>
	<b>Custom Self-timer</b>	<p>Podesite postavke samookidača, uključujući odgodu samookidača i broj snimki koje će se snimiti kada postavljeno vrijeme istekne (P.198).</p>



☞ Možete odabrati brzinu prebacivanja slika naprijed i maksimalan broj snimki u svakoj seriji (P.196).



☞ Stavke označene s  omogućuju vam snimanje fotografija s malom količinom zamućenja fotoaparata uzrokovanim smanjenim radom zatvarača. Upotrebite ovu opciju kada i malo pomicanje fotoaparata može uzrokovati zamućenje, na primjer, tijekom makro ili telefoto fotografiranja. To se konfigurira kada se **[Anti-Shock]** postavi na **[On]** u **[Anti-Shock]** (P.200).









☞ Za stavke označene s  rabi se elektronički zatvarač. Koristite ih za brzine zatvarača veće od 1/8000 sekundi ili u okruženjima u kojima zvuk zatvarača ne bi bio prikladan.

☞  SH2 i ProCap SH2 mogu se upotrebljavati samo s određenim objektivima. Za više pojedinosti posjetite našu internetsku stranicu.

☞ Za poništavanje aktiviranog samookidača pritisnite .

☞ U načinima , ,  i ProCap fotoaparati prikazuju prikaz kroz objektiv tijekom snimanja.

U načinima , SH1, , SH2, ProCap SH1 i ProCap SH2 prikazuje snimku neposredno prije trenutalnog kadra.

- ① Prilikom uporabe , SH2 ili ProCap SH2 s **[C-AF]**, **[C-AF<sup>ME</sup>]**, **[C-AF+TR]** ili **[C-AF+TR<sup>ME</sup>]** odabranim za AF način (P.101) i vrijednosti otvora objektiva veće od F8, točnost fokusa će se smanjiti. Na zaslonu će se prikazati  F.
- ① U načinima , SH1 i ProCap SH1 donja granica brzine zatvarača iznosi 1/15 s.
- ① U načinima , SH2 i ProCap SH2 donja granica brzine zatvarača iznosi 1/640 s kada se **[Max fps]** pod **[Sequential Shooting Settings]** postavi na **[50 fps]** i 1/160 s kada se postavi na **[25fps]**, **[16.7fps]** ili **[12.5fps]**.
- ① Brzina snimanja bit će niža kada **[ISO]** iznosi 16000 ili više.
- ① Kada se **[ISO]** postavi na 16000 ili više u načinu , brzina sinkronizacije bljeskalice bit će 1/50 s, a brzina snimanja bit će ograničena na najviše 10 sl./s.
- ① Ako stanete ispred fotoaparata kako biste pritisnuli gumb zatvarača kad upotrebljavate samookidač, slika može biti izvan fokusa.
- ① Brzina uzastopnog snimanja varira ovisno o objektivima koje upotrebljavate i fokusu objektiva zooma.
- ① Ako se tijekom uzastopnog snimanja isprazni baterija i treperi ikona razine napunjenosti baterije, snimanje se prekida. Fotoaparati možda neće uspjeti pohraniti sve slike, ovisno o preostaloj energiji baterije.
- ① Fotografije snimljene u tihom načinu i u načinima kontinuiranog snimanja mogu biti izobličene ako se objekt ili fotoaparati naglo pomaknu tijekom fotografiranja.
- ① Da biste upotrebljavali bljeskalicu u tihim načinima snimanja, odaberite **[Allow]** za **[Flash Mode]** u **[Silent  Settings]** (P.201).
- ① Brzina snimanja može biti niža prilikom snimanja na tamnom mjestu. Možda ćete moći povećati brzinu snimanja postavljanjem opcije **[Night Vision]** na **[Off]**.  „Povećanje vidljivosti zaslona na tamnim mjestima ( Night Vision)” (P.374)

## Broj fotografija koje se mogu snimiti

Fotoaparati prikazuju broj fotografija koje se mogu pohraniti u preostalom međuspremniku u sljedećim slučajevima:

- Kad se gumb zatvarača pritisne dopola, kad se gumb zatvarača pritisne do kraja, prilikom zapisivanja na SD karticu

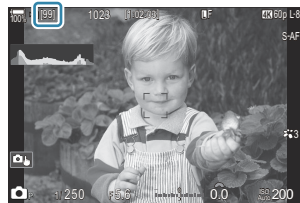

Kada postane **[00]** (crveno), fotoaparati neće moći snimiti sljedeću fotografiju. Kada se fotografije u međuspremniku zapišu na karticu, broj će se povećati i fotoaparati će moći snimati fotografije.

- ① Ako se ne prikazuje, u fotoaparatu nema kartice.
- ① Možda se neće prikazivati ovisno o funkcijama koje se upotrebljavaju.

☞ Broj je približan i nije točan. Može se promijeniti ovisno o uvjetima snimanja.

# Konfiguriranje funkcija uzastopnog snimanja (Sequential Shooting Settings)

: PASMB / S&Q : PASM

Možete odabrati koje se vrste načina uzastopnog snimanja prikazuju kada pritisnete gumb te maksimalnu brzinu / broj kadrova za svaki način uzastopnog snimanja.

## Izbornik

- MENU → 1 → 7. Drive Mode → Sequential Shooting Settings

1. Odaberite način uzastopnog snimanja za koji želite da se prikazuje i stavite kvačicu (✓) pored njega.
  - Odaberite opciju s pomoću  $\Delta$   $\nabla$  i pritisnite gumb **OK** da biste stavili kvačicu (✓) pored nje.  
Da biste uklonili kvačicu, ponovno pritisnite gumb **OK**.

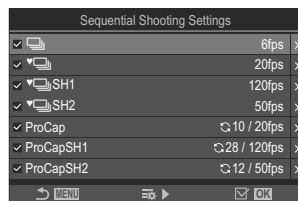

Zaslonski prikaz Sequential Shooting Settings

[ ] se prikazuje kada je [Anti-Shock ] postavljeno na [On] u [Anti-Shock ] Settings (P.200).

2. Pritisnite  $\triangleright$ .
3. Konfigurirajte opcije.

Max fps

Postavite brzinu snimanja za uzastopno snimanje. Brojevi označavaju približne maksimalne brzine.

- / : 1 – 6 sl./s.
- : 5, 10, 15, 20 sl./s.
- SH1: 30, 60, 100, 120 sl./s.
- SH2: 12,5, 16,7, 25, 50 sl./s.
- ProCap: 5, 10, 15, 20 sl./s.
- ProCap SH1: 30, 60, 100, 120 sl./s.
- ProCap SH2: 12,5, 16,7, 25, 50 sl./s.



<b>Pre-shutter Frames</b> <b>(Samo ProCap/ProCap</b> <b>SH1/ProCap SH2)</b>	Postavite broj kadrova koji će se snimiti prije nego što potpuno pritisnete gumb zatvarača, od 0 do 70.
<b>Frame Count Limiter</b>	Postavite ukupan broj kadrova koji će se snimiti, od 2 do 99 (uključujući kadrove prije snimanja). Možete ograničiti broj kadrova koji se snimaju nakon što pritisnete gumb zatvarača do kraja. Snimanje automatski završava kada se dosegne ograničenje. <ul style="list-style-type: none"> <li>• Odaberite <b>[Off]</b> ako ne želite ograničiti broj kadrova.</li> <li>• Da biste ograničili broj kadrova, odaberite broj i pritisnite gumb <b>OK</b>. Prikazat će se zaslon za postavke. Broj možete promijeniti s pomoću <math>\Delta</math> <math>\nabla</math>.</li> <li>• U slučaju snimanja Pro Capture broj kadrova uključuje kadrove prije snimanja.  „Snimanje bez kašnjenja zatvarača (Pro Capture shooting)” (P.203)</li> </ul>

- ⓘ Kada je način slike postavljen na Art Filter, Monochrome Profile ili Color Profile, maksimalan broj kadrova prije snimanja iznosi 65.
- ⓘ Kada je omogućeno **[HDR]**, **[Focus Stacking]** ili **[Focus BKT]**, **[Frame Count Limiter]** bit će postavljen na **[Off]**.
- ⓘ Kada se upotrebljava  SH2 ili ProCap SH2, brzina snimanja od **[50fps]** može se konfigurirati samo s određenim objektivima. Kompatibilne objektivne potražite na našoj internetskoj stranici.

# Konfiguriranje funkcija samookidača (Self-timer Settings)



Možete odabrati koje će se vrste načina samookidača prikazivati kada pritisnete gumb te promijeniti postavke samookidača kao što su vrijeme čekanja fotoaparata prije nego što snimi sliku te broj kadrova koje će snimiti.

## Izbornik

- MENU → → 7. Drive Mode → Self-timer Settings

1. Odaberite način samookidača za koji želite da se prikazuje i stavite kvačicu (✓) pored njega.

- Odaberite opciju s pomoću  $\Delta$   $\nabla$  i pritisnite gumb **OK** da biste stavili kvačicu (✓) pored nje.  
Da biste uklonili kvačicu, ponovno pritisnite gumb **OK**.

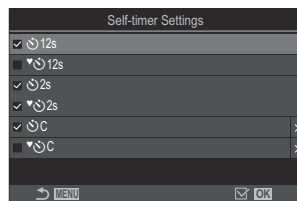

[ 12s ], [ 2s ], i [ C ] prikazuju se kada se [Anti-Shock ] postavi na [On] u [Anti-Shock Settings] (P.200).

2. Kada postavljate Prilagođeni samookidač, odaberite [ C ] / [ 12s ] / [ 2s ] (Prilagođeni samookidač) i pritisnite  $\triangleright$ .

3. Konfigurirajte opcije.

Number of Frames	Odaberite broj snimki koje će se snimiti kada istekne postavljeno vrijeme.
Timer	Odaberite koliko će dugo fotoaparat čekati da bi započeo sa snimanjem nakon što pritisnete gumb zatvarača do kraja.
Interval Length	Ako je broj snimki 2 ili više, odaberite interval između snimki koje se snimaju kada istekne postavljeno vrijeme.

### Every Frame AF

**[Off]:** ako je broj snimki 2 ili više, fokus se zaključava nakon snimanja prve snimke.

**[On]:** fotoaparat fokusira prije svake snimke.

# Snimanje bez vibracija prouzročениh uporabom gumba zatvarača (Anti-Shock [◆] Settings)





 : **PASMB**    /S&Q: **PASM**

Načini snimanja sa zaključavanjem ogledala mogu se upotrebljavati za smanjivanje laganog zamućenja prouzročеноg kretanjem zatvarača.

Upotrebljavajte ovu opciju kada i malo pomicanje fotoaparata može uzrokovati zamućenje, na primjer, tijekom makro ili telefoto fotografiranja.

## Izbornik

- MENU ➔  ➔ 7. Drive Mode ➔ Anti-Shock [◆] Settings

Anti-Shock [◆]	<p><b>[Off]:</b> načini snimanja sa zaključavanjem ogledala ([◆□], [◆] itd.) ne prikazuju se na zaslonu za odabir načina snimanja. Prikazuju se uobičajeni načini snimanja ([□], [] itd.).</p> <p><b>[On]:</b> načini snimanja sa zaključavanjem ogledala ([◆□], [◆] itd.) prikazuju se na zaslonu za odabir načina snimanja. Ne prikazuju se uobičajeni načini snimanja ([□], [] itd.).</p>
Waiting Time	<p>Odaberite koliko će dugo fotoaparat čekati da bi započeo sa snimanjem nakon što pritisnete gumb zatvarača do kraja dok snimate u načinima snimanja sa zaključavanjem ogledala.</p> <p><b>[0sec], [1/8sec], [1/4sec], [1/2sec], [1sec], [2sec], [4sec], [8sec], [15sec], [30sec]</b></p>

- Provjerite nalazi li se kvačica (✓) pored načina uzastopnog snimanja sa simbolom ◆ u [\[Sequential Shooting Settings\] \(P.196\)](#).
- Odaberite način sa simbolom ◆ (P.192), pritisnite gumb **OK** i zatim snimite fotografije. Nakon isteka određenog vremena zatvarač će se otpustiti i slike će se snimiti.

# Snimanje bez zvuka zatvarača (Silent [♥] Settings)

 : **PASMB**  /S&Q: **PASM**

U situacijama u kojima zvuk zatvarača predstavlja problem, možete se koristiti tihim načinima snimanja za snimanje bez zvuka. Elektronički se zatvarač koristi za smanjenje sitnog tresenja fotoaparata uzrokovanih pomicanjem mehaničkog zatvarača, kao i kod fotografiranja sa zaključavanjem ogledala.

## Izbornik

• MENU →  → 7. Drive Mode → Silent [♥] Settings

Waiting Time	Odaberite koliko će dugo fotoaparat čekati da bi započeo sa snimanjem nakon što pritisnete gumb zatvarača do kraja dok snimate u tihim načinima snimanja. <b>[0sec]</b> , <b>[1/8sec]</b> , <b>[1/4sec]</b> , <b>[1/2sec]</b> , <b>[1sec]</b> , <b>[2sec]</b> , <b>[4sec]</b> , <b>[8sec]</b> , <b>[15sec]</b> , <b>[30sec]</b>
Noise Reduction	<b>[Off]</b> : snima na uobičajen način. <b>[Auto]</b> : smanjuje „šum“ na slici pri dugim ekspozicijama tijekom fotografiranja u tihom načinu. Kada je redukcija šuma aktivna, može se čuti zvuk zatvarača.
	Odaberite hoćete li dopustiti oglašavanje zvučnog signala <b>[▶]]]</b> (P.411) kako je navedeno.
AF Illuminator	Odaberite hoćete li dopustiti rad <b>[AF Illuminator]</b> (P.136) kako je navedeno.
Flash Mode	Odaberite hoće li bljeskalica raditi kako je navedeno.

ⓘ Tijekom snimanja slika visoke razlučivosti (P.248), opcije **[▶]]]**, **[AF Illuminator]** i **[Flash Mode]** rade u načinu **[Allow]** čak i ako su postavljene na **[Not Allow]**.

Međutim, kada se **[High Res Shot]** postavi na **[On , **[Flash Mode]** je fiksno postavljen na **[Flash Off]**.**

- Provjerite nalazi li se kvačica (✓) pored načina uzastopnog snimanja sa simbolom ♥ u **[Sequential Shooting Settings]** (P.196).
- Odaberite način sa simbolom ♥ (P.192), pritisnite gumb **OK** i zatim snimite fotografije. Zaslom će se nakratko zatamniti kada se zatvarač otpusti. Zatvarač neće ispustiti zvuk.

- ⚠ Možda neće biti moguće postići željene rezultate uz trepereće izvore svjetla kao što su fluorescentne ili LED svjetiljke ili ako se objekt naglo pomakne tijekom fotografiranja.
- ⚠ Najveća dostupna brzina zatvarača je 1/32.000 s.
- ⚠ Brzina sinkronizacije bljeskalice bit će 1/50 s kada **[ISO]** iznosi 16000 ili više.

# Snimanje bez kašnjenja zatvarača (Pro Capture shooting)

📷: PASM B    📷/S&Q: PASM

Snimanje počinje kada pritisnete gumb zatvarača dopola; kada pritisnete gumb do kraja, fotoaparati će početi spremati posljednjih n snimljenih slika na memorijsku karticu, pri čemu je n broj odabran prije početka snimanja. Ako držite gumb pritisnutim do kraja, snimanje će se nastaviti sve dok ne snimate odabrani broj slika. Tom se opcijom služite za fotografiranje trenutaka koje biste inače propustili zbog reakcija objekta ili kašnjenja zatvarača.

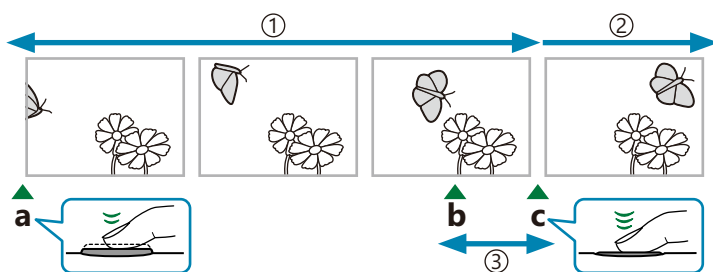

① Do 70 kadrova

② Nastavlja se kontinuirano snimanje

③ Kašnjenje zatvarača

a Gumb zatvarača pritisnut dopola

b Trenutak koji želite

c Gumb zatvarača pritisnut do kraja

## Pro Capture (ProCap)

Tu opciju odaberite ako očekujete da će se za vrijeme snimanja udaljenost od objekta mijenjati.

Fotoaparati snima brzinom do 20 sl./s. Prije nego što pritisnete gumb zatvarača do kraja, moguće je snimiti maksimalno 70 slika. Ako je **[C-AF]**, **[C-AFMF]**, **[C-AF+TR]** ili **[C-AF+TRMF]** odabrano za **[AF Mode] (P.101)**, fotoaparati će fokusirati prije svake snimke.

## Pro Capture SH1 (ProCap SH1)

Tu opciju odaberite ako se za vrijeme snimanja udaljenost od objekta vjerojatno neće mnogo mijenjati.

Fotoaparati snima brzinom do 120 sl./s. Prije nego što pritisnete gumb zatvarača do kraja, moguće je snimiti maksimalno 70 slika. Fotoaparati će upotrebljavati **[S-AF]** kada je **[C-AF]** ili **[C-AF+TR]** odabrano za **[AF Mode] (P.101)**, a **[S-AFMF]** kada je odabrano **[C-AFMF]** ili **[C-AF+TRMF]**.

🕒 U načinu **[ProCap SH1]** donja granica brzine zatvarača iznosi 1/15 s.

## Pro Capture SH2 (ProCap SH2)

Fotoaparar snima brzinom do 50 sl./s. Prije nego što pritisnete gumb zatvarača do kraja, moguće je snimiti maksimalno 70 slika. Ako je **[C-AF]**, **[C-AF MF]**, **[C-AF+TR]** ili **[C-AF+TR MF]** odabrano za **[AF Mode]** (P.101), fotoaparar će fokusirati prije svake snimke.

- ① Način **[ProCap SH2]** dostupan je samo s određenim objektivima. Za više pojedinosti posjetite našu internetsku stranicu.
- ① Uporabom AF načina **[C-AF]**, **[C-AF MF]**, **[C-AF+TR]** ili **[C-AF+TR MF]** (P.101) i vrijednosti otvora objektivna veće od F8 u načinu **[ProCap SH2]** točnost fokusa će se smanjiti. Na zaslonu će se prikazati ● F.
- ① U načinu **[ProCap SH2]** donja granica brzine zatvarača iznosi 1/640 s kada se **[Max fps]** pod **[Sequential Shooting Settings]** postavi na **[50 sl./s.]** i 1/160 s kada se postavi na **[25 sl./s.]**, **[16,7 sl./s.]**, ili **[12,5 sl./s.]**.

### Glavna upravljačka ploča

- **OK** ➔ Drive (📷/🔄)

### Izbornik

- **MENU** ➔ 📷1 ➔ 7. Drive Mode ➔ Drive 📷/🔄

### 1. Odaberite ProCap, ProCap SH1 ili ProCap SH2 i pritisnite gumb **OK**.

- ① Kada je način slike postavljen na Art Filter, Monochrome Profile ili Color Profile maksimalan broj kadrova prije snimanja iznosi 65.

### 2. Pritisnite gumb zatvarača dopola da biste počeli snimati.

- Kada se gumb zatvarača pritisne dopola, prikazat će se ikona snimanja (📷). Ako gumb držite pritisnutim dopola dulje od minute, snimanje će se prekinuti i ikona 📷 nestat će sa zaslona. Ponovno pritisnite gumb zatvarača dopola da biste nastavili sa snimanjem.
- Snimanje će se nastaviti dok je gumb zatvarača pritisnut do kraja, do broja snimki odabranog za **[Frame Count Limiter]**.

- 🔗 **[Max fps]**, **[Pre-shutter Frames]** i **[Frame Count Limiter]** mogu se prilagoditi u **[Sequential Shooting Settings]** (P.196).



### 3. Pritisnite gumb zatvarača do kraja da biste počeli spremati slike na memorijsku karticu.



- ⚠ Pro Capture nije dostupno dok je fotoaparat povezan s pametnim telefonom (Wi-Fi).
- ⚠ Treperenje koje uzrokuju fluorescentna svjetla ili veliko pomicanje objekta itd. može uzrokovati izobličenja na slici.
- ⚠ Tijekom snimanja monitor se neće zacrniti, a zvuk zatvarača neće se čuti.
- ⚠ Najmanja brzina zatvarača je ograničena.
- ⚠ Ovisno o svjetlini objekta i opcijama odabranima za [ISO] i kompenzaciju ekspozicije, broj slika u sekundi može pasti ispod vrijednosti odabrane za **[Frame Rate]** (P.375).

# Smanjivanje treperenja na fotografijama (Anti-Flicker Shooting)

 : **PASMB**    / **S&Q: PASM**

Na fotografijama snimljenima pod treperećim svjetlom možete primijetiti nejednaku ekspoziciju. Kada je ova opcija omogućena, fotoaparat će prepoznati frekvenciju treperenja i podesiti vrijeme otpuštanja zatvarača u skladu s time.

## Izbornik

- **MENU** →  → 7. Drive Mode → Anti-Flicker Shooting

- „FLK” se prikazuje na zaslonu kada je odabrano **[On]**.



- ⚠ Fotoaparat pri nekim postavkama možda neće moći prepoznati treperenje. Ako se treperenje ne prepozna, koristit će se uobičajeno vrijeme otpuštanja.
- ⚠ Uobičajeno vrijeme okidanja koristi se pri niskim brzinama zatvarača.
- ⚠ Omogućavanje smanjivanja treperenja može uzrokovati odgodu otpuštanja, što će usporiti brzinu prebacivanja slike naprijed tijekom kontinuiranog fotografiranja.

# Stabilizacija slike

## Smanjenje tresenja fotoaparata (📷 Image Stabilizer / 📷 Image Stabilizer)

📷: **PASMB**   📷/S&Q: **PASM**

Možete smanjiti količinu tresenja fotoaparata koje se može dogoditi pri snimanju u uvjetima slabog osvjetljenja i pri snimanju s velikim povećanjem.

### Glavna upravljačka ploča

- OK → 📷 Image Stabilizer / 📷 Image Stabilizer

### Izbornik

- MENU → 📷<sub>1</sub> → 8. Image Stabilizer → 📷 Image Stabilizer
- MENU → 📷 → 4. Image Stabilizer → 📷 Image Stabilizer

## 📷 Image Stabilizer





S-IS Off (Still-I.S. Off)	Stabilizator slike je isključen. Ovu opciju odaberite kada upotrebljavate stativ.
S-IS Auto (Auto I.S.)	Stabilizacija slika primjenjuje se na kretanje po svim osima. Ako se prepozna kretanje radi snimanja panorame, fotoaparat će automatski obustaviti stabilizaciju slike na toj osi.
S-IS1 (All Direction Shake I.S.)	Stabilizacija slika primjenjuje se na kretanje po svim osima.
S-IS2 (Vertical Shake I.S.)	Stabilizacija slike primjenjuje se na okomito kretanje. Koristite kad fotoaparat pomičete vodoravno.
S-IS3 (Horizontal Shake I.S.)	Stabilizacija slike primjenjuje se na vodoravno kretanje. Koristite kad fotoaparat pomičete okomito.

## Image Stabilizer

M-IS Off (Movie-I.S. Off)	Stabilizator slike je isključen.
M-IS1 (All Direction Shake I.S.)	Elektronička stabilizacija slike u kombinaciji s pomicanjem senzora slike kojim se upravlja preko VCM-a.
M-IS2 (All Direction Shake I.S.)	Samo pomicanje senzora slike kojim se upravlja preko VCM-a. Elektronička stabilizacija slike se ne provodi.



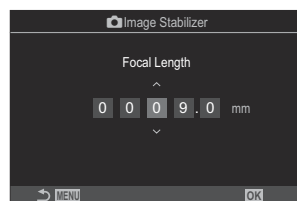

## Postavljanje detaljne opcije stabilizatora slike

Ako upotrebljavate objektivne koji nisu objektivni sustava Micro Four Thirds ili Four Thirds, unesite žarišnu duljinu objektivna.

1. Pritisnite gumb **INFO** dok konfigurirate  **Image Stabilizer** ili  **Image Stabilizer**. Unesite žarišnu duljinu s pomoću    i zatim pritisnite gumb **OK**.



Focal Length	Postavite žarišnu duljinu objektivna. Unesite broj otisnut na objektivu. <b>[0.1] – [1000.0] mm</b>
--------------	--

- ⓘ Stabilizacija slike možda neće moći kompenzirati prekomjerno pomicanje fotoaparata ili veoma niske brzine zatvarača. U tim slučajevima upotrijebite stativ.
- ⓘ Dok je stabilizacija slike aktivna, možda ćete primijetiti šum ili vibraciju.
- ⓘ Postavka odabrana prekidačem za stabilizaciju slike na objektivu, ako postoji, ima prioritet nad postavkom odabranom na fotoaparatu.  
To se može promijeniti.  „Stabilizacija slike za SS objektivne (Lens I.S. Priority)” (P.213)
- ⓘ **[S-IS Auto]** funkcioniše kao **[S-IS1]** kada se **[On]** odabere za **[Lens I.S. Priority]** (P.213).
- ⓘ Kada odaberete **[S-IS Auto]** ili **[S-IS1]** s opcijom  SH2/ProCap SH2 odabranom kao način snimanja (P.192), stabilizacija slike bit će prikladna za pomicanje fotoaparata u dubinu, u usporedbi s uporabom u drugim načinima uzastopnog snimanja.
- ⓘ Možete odabrati hoće li se stabilizacija slike provoditi kada se gumb zatvarača pritisne dopola.  „Stabilizacija slike pritiskom dopola ( Image Stabilizer)” (P.210)

# Opcije stabilizacije slike (📷 IS Level)

📷: P A S M B    📷/S&Q: P A S M

Odaberite količinu stabilizacije slike koja će se primjenjivati tijekom snimanja videozapisa.

## Izbornik

• MENU → 📷 → 4. Image Stabilizer → 📷 IS Level

+1	Odaberite statične snimke iz ruke.
±0	Preporučuje se u većini situacija.
-1	Odaberite za snimanje panorame iz ruke, naginjanje ili praćenje snimki.

# Stabilizacija slike pritiskom dopola ( Image Stabilizer)

: **PASMB**   /S&Q: **PASM**

Odaberite hoće li se stabilizacija slike primjenjivati dok je gumb zatvarača pritisnut dopola. Primjer situacije u kojoj biste mogli željeti obustaviti stabilizaciju slike bio bi kada upotrebljavate mjerač nagiba da bi fotoaparat ostao ravan dok kadrirate fotografije.

## Izbornik

• MENU →  → 8. Image Stabilizer →  Image Stabilizer

On	Stabilizacija slike provodi se dok je gumb zatvarača pritisnut dopola.
Off	Stabilizacija slike ne provodi se dok je gumb zatvarača pritisnut dopola.

# Stabilizacija slike u kontinuiranom načinu rada ( Image Stabilizer)

: **PASMB**   /S&Q: **PASM**

Odaberite vrstu stabilizacije slike koja će se primjenjivati tijekom kontinuiranog snimanja. Da biste povećali učinak stabilizacije slike tijekom kontinuiranog snimanja, fotoaparata centriraju senzor slike za svaku snimku. Time se lagano smanjuje brzina prebacivanja slike naprijed.

## Izbornik

• MENU →  → 8. Image Stabilizer →  Image Stabilizer

IS Priority	Prioritet se daje stabilizaciji slike. Brzina prebacivanja slike naprijed lagano pada.
Fps Priority	Prioritet se daje brzini prebacivanja slike naprijed. U određenim uvjetima stabilizacija slike može biti nešto manje učinkovita.

# Prikaz pomicanja fotoaparata na zaslonu (Handheld Assist)

 : **PASMB**

 / **S&Q: PASM**

Možete konfigurirati fotoaparata tako da prikazuje pomicanje fotoaparata i granice kretnji koje se mogu ispraviti s pomoću stabilizatora slike kada se gumb zatvarača pritisne dopola i tijekom ekspozicije. To je korisno kada želite smanjiti pomicanje fotoaparata tijekom duge ekspozicije dok se fotoaparata drži u ruci.





- ① Granice kretnji koje se mogu ispraviti s pomoću stabilizatora slike (sivo)
- ② Pomicanje fotoaparata (vodoravno/okomito)
- ③ Pomicanje fotoaparata (okret)

## Izbornik

- **MENU** →  → 8. Image Stabilizer → Handheld Assist

**Off** Pomicanje fotoaparata ne prikazuje se na monitoru.

**On** Pomicanje fotoaparata prikazuje se na monitoru kada se gumb zatvarača pritisne dopola i tijekom ekspozicije.

- ⚠ Ne možemo jamčiti da će slika biti bez zamućenja, čak i ako indikator pomicanja fotoaparata ostane unutar sivog okvira.
- ⚠ Pomicanje fotoaparata ne može se ispravno prikazati kada je fotoaparata blizu objektu.
- ⚠ Pomicanje fotoaparata ne prikazuje se ako je [ **Image Stabilizer**] postavljen na [**S-IS Off**] ili ako upotrebljavate objektivne drugih proizvođača s kojima radi samo stabilizator slike objektivna.
- ⚠ Funkcija nije dostupna ako je [ **Image Stabilizer**] postavljeno na [**S-IS2**] ili [**S-IS3**].
- ⚠ Ako je [ **Image Stabilizer**] postavljen na [**Off**], pomicanje fotoaparata prikazuje se samo tijekom ekspozicije.



# Stabilizacija slike za SS objektivne (Lens I.S. Priority)



Kada rabite objektiv drugog proizvođača sa stabilizatorom slike na uređaju, odaberite hoće li kod stabilizacije slike davati prioritet fotoaparatu ili objektivu.

ⓘ Ta opcija nema učinka ako objektiv ima prekidač za stabilizaciju slike koji se može koristiti za omogućavanje ili onemogućavanje stabilizacije slike.

## Izbornik

- MENU → → 8. Image Stabilizer → Lens I.S. Priority

On	Prioritet se daje stabilizaciji slike objektiva.
Off	Prioritet se daje stabilizaciji slike fotoaparata.

# Boja i kvaliteta

## Postavljanje kvalitete fotografija i videozapisa



: **PASMB**    /S&Q: **PASM**

Možete postaviti načine kvalitete slike za fotografije i videozapise. Odaberite odgovarajuću kvalitetu za željeni način korištenja (npr. za obradu na računalu, uporabu na internetskoj stranici itd.).

Pod [**S&Q** ] možete postaviti usporeni i ubrzani videozapis.

### Glavna upravljačka ploča



- OK → / / S&Q

### Izbornik

- MENU → 1 → 1. Basic Settings/Image Quality →
- MENU → → 1. Basic Settings/Image Quality →
- MENU → → 1. Basic Settings/Image Quality → S&Q

## Konfiguriranje

Stavka	Veličina slike	Omjer kompresije	Format datoteke
SF	5184 × 3888	SuperFine (1/2,7)	JPG
F	5184 × 3888	Fine (1/4)	JPG
N	5184 × 3888	Normal (1/8)	JPG
M N	3200 × 2400	Normal (1/8)	JPG
RAW	5184 × 3888	Manja kompresija	ORF
RAW+JPEG	RAW plus prethodno odabrana opcija JPEG		

☞ Kombinacije veličine slike/kompresije mogu se odabrati u izbornicima.  „Kombinacije veličina JPEG slika i stupnjeva kompresije” (  Detailed Settings”) (P.220)

☞ Opcije dostupne tijekom snimanja u visokoj razlučivosti (P.248) su **80m F**, **50m F**, **25m F**, **80m F+RAW**, **50m F+RAW** i **25m F+RAW**.

⚠ Opcije **80m F** i **80m F+RAW** nisu dostupne kada je **[On **] odabrano za High Res Shot (P.248).

⚠ Odabirom opcije High Res Shot (P.248) mijenja se odabrana opcija kvalitete slike; prije snimanja obavezno provjerite postavku kvalitete slike.

☞ RAW datoteke pohranjuju RAW slikovne podatke u neobrađenom obliku. Odaberite ovaj format (ekstenzija „ORF”) za slike koje ćete kasnije poboljšati.

- Ne mogu se pregledavati na drugim fotoaparata
- Mogu se pregledavati na računalima primjenom softvera OM Workspace Digital Photo Managing
- Mogu se spremiti u formatu JPEG s pomoću opcije retuširanja **[RAW Data Edit]** (P.331) u izbornicima fotoaparata

## Konfiguriranje

- Da biste promijenili postavke svakog načina kvalitete slike, pritisnite  dok birate način kvalitete slike.



### Ikona Kvaliteta videozapisa

Promjene postavki označene su dolje prikazanom ikonom kvalitete videozapisa . Promjene postavki označene su dolje prikazanom ikonom kvalitete videozapisa. Moguće je spremiti do tri kombinacije.



- ① Razlučivost videozapisa
- ② Broj slika u sek. prilikom reprodukcije
- ③ Kompenzacija pokreta

### Razlučivost videozapisa

 <b>4K</b>	4K	3840 × 2160
 <b>FHD</b>	FHD (Full HD)	1920 × 1080
 <b>C4K</b>	C4K (4K Digital Cinema)	4096 × 2160

## Kompenzacija pokreta

I-8 <sup>1</sup>	A-I (ALL-Intra <sup>2</sup> )
L-8 <sup>1</sup>	L-GOP (LongGOP)

1 Kada je  **Video Codec** (P.221)

**[H.264]**: „-8”

**[H.265]**: „-10”

2 Kada se upotrebljava ALL-Intra, videozapis će se snimiti bez kompresije između kadrova. To je prikladno za uređivanje, no količina podataka bit će velika.

- Fiksno postavljeno na **[L-GOP]** kada je **[Movie Resolution]** postavljeno na **[4K]** ili **[C4K]**.

## Broj slika u sek. prilikom reprodukcije

60 p <sup>1</sup>	59,94 p	25 p	25,00 p
50 p <sup>1</sup>	50,00 p	24.00 p <sup>2</sup>	24,00 p
30 p	29,97 p	24 p	23,98 p

1 Opcija nije dostupna kada je  **Video Codec** (P.221) postavljeno na **[H.264]** i kada je kompenzacija pokreta postavljena na **[A-I]**.

2 Opcija se može odabrati samo kad je **[Movie Resolution]** postavljeno na **[C4K]**.

# Konfiguriranje S&Q

- Da biste promijenili postavke svakog načina kvalitete videozapisa, pritisnite  dok birate način.

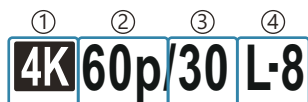

## Ikona Kvaliteta videozapisa

Promjene postavki označene su dolje prikazanom ikonom kvalitete videozapisa **S&Q**. Promjene postavki označene su dolje prikazanom ikonom kvalitete videozapisa. Moguće je spremiti do tri kombinacije.



- ① Razlučivost videozapisa
- ② Broj slika u sek. prilikom reprodukcije
- ③ Broj slika u sek. za senzor
- ④ Kompenzacija pokreta

### Razlučivost videozapisa

	4K	3840 × 2160
	FHD (Full HD)	1920 × 1080
	C4K (4K Digital Cinema)	4096 × 2160

### Broj slika u sek. prilikom reprodukcije

60 p <sup>1</sup>	59,94 p	25 p	25,00 p
50 p <sup>1</sup>	50,00 p	24.00 p <sup>2</sup>	24,00 p
30 p	29,97 p	24 p	23,98 p

- 1 Opcija nije dostupna kada je [\[Video Codec\] \(P.221\)](#) postavljeno na **[H.264]** i kada je kompenzacija pokreta postavljena na **[A-I]**.
- 2 Opcija se može odabrati samo kad je **[Movie Resolution]** postavljeno na **[C4K]**.

## Broj slika u sek. za senzor

240 <sup>1,2</sup>	239,76 sl./s.	24	23,98 sl./s.
200 <sup>3</sup>	200,00 sl./s.	15	14,99 sl./s.
120 <sup>2</sup>	119,88 sl./s.	12	11,99 sl./s.
100 <sup>3</sup>	100,00 sl./s.	8	7,99 sl./s.
60	59,94 sl./s.	6	5,99 sl./s.
50	50,00 sl./s.	3	2,997 sl./s.
30	29,97 sl./s.	2	1,998 sl./s.
25	25,00 sl./s.	1	0,999 sl./s.

- 1 Opciju je moguće odabrati samo kad je **[S&Q Video Codec] (P.221)** postavljeno na **[H.264]**.
- 2 Opciju je moguće odabrati samo kad je broj slika u sek. prilikom reprodukcije postavljen na **[60p]**, **[30p]**, ili **[24p]**.
- 3 Opciju je moguće odabrati samo kad je broj slika u sek. prilikom reprodukcije postavljen na **[50p]** ili **[25p]**.

## Kompenzacija pokreta

I-8 <sup>1</sup>	A-I (ALL-Intra <sup>2</sup> )
L-8 <sup>1</sup>	L-GOP (LongGOP)

- 1 Kada je **[S&Q Video Codec] (P.221)**



**[H.264]:** „-8”

**[H.265]:** „-10”

- 2 Kada se upotrebljava ALL-Intra, videozapis će se snimiti bez kompresije između kadrova. To je prikladno za uređivanje, no količina podataka bit će velika.
- Fiksno postavljeno na **[L-GOP]** kada je **[Movie Resolution]** postavljeno na **[4K]** ili **[C4K]**.

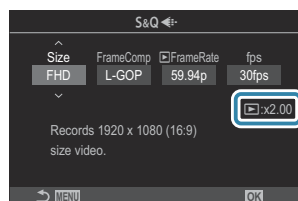
👁️ Na zaslonu postavki **[S&Q ⚙️]** možete provjeriti hoće li se snimati usporeni ili ubrzani videozapis. Ako je vrijednost (brzina) manja od 1, snimiti će se usporeni videozapis, a ako je veća od 1, snimiti će se ubrzani videozapis.



- 🔊 Kada je broj slika u sek. za senzor postavljen na 100 sl./s. Ili više, videozapisi se snimaju pri 100 – 240 sl./s. i reproduciraju pri 23,98 – 59,94 sl./s. Razvlačenjem reprodukcije za faktor od 2 do 10 trenutno pomicanje objekta može se prikazati kao usporeni videozapis.
- 🔊 Zvuk neće biti snimljen.
- 🔊 Videozapisi se ne mogu snimiti kada je kotačić za kreativnost okrenut na **ART, CRT, COLOR** ili **MONO**.
- 🔊 Kada je fotoaparatus povezan s pametnim telefonom putem Wi-Fi veze za snimanje na daljinu, videozapis će se snimiti u načinu , čak i ako je kotačić /S&Q okrenut na **S&Q**.
- 🔊 Dostupna je samo brzina zatvarača 1/24 ili viša. Dostupnost ovisi o postavljenom broju slika u sek. za senzor.
- 🔊 Kada je **[AF Mode]** postavljeno na **[MF]** ili **[Pre MF]** u načinu **M**, brzina zatvarača manja od 1/24 može se postaviti smanjenjem broja slika u sekundi, no gumbi fotoaparata možda će sporije reagirati.
- 🔊 Ovisno o vrsti kartica, snimanje može završiti prije no što je dostignuta najveća duljina.
- 🔊 Odabir kompenzacije pokreta možda neće biti dostupan za neke postavke.
- 🔊 Videozapisi se snimaju u formatu slike 16:9. C4K videozapisi snimaju se u formatu slike 17:9.

## Ograničenja kada je broj slika u sek. za senzor postavljen na 100 sl./s. Ili više

- 🔊 Ako se upotrebljava SD/SDHC kartica, veličina jedne datoteke ograničena je na 4 GB. Kada se upotrebljava SDXC kartica, snimanje se prekida prije nego što vrijeme reprodukcije dosegne 3 sata.
- 🔊 Fokus, ekspozicija i balans bijele boje zaključani su tijekom snimanja.
- 🔊 Kut slike malo je smanjen.
- 🔊 Otvor objektiva, brzina zatvarača i ISO osjetljivost ne mogu se mijenjati tijekom snimanja.
- 🔊 Vremenski kodovi ne mogu se snimiti niti prikazati.
- 🔊 Svjetlina se može promijeniti ako se zoom prilagodi tijekom snimanja.
- 🔊 Broj slika u sek. za senzor ne može se postaviti na 100 sl./s. ili više ako je fotoaparatus povezan s uređajem preko HDMI priključka.
- 🔊 Nije moguće odabrati  All (sve oznake) za ciljni način AF.
- 🔊 **[Image Stabilizer]** (P.207) > **[M-IS1]** nije dostupno.
- 🔊 Način slike (P.224) > **[i-Enhance]** nije dostupan.
- 🔊 **[Gradation]** (P.231) je fiksno postavljeno na **[Gradation Normal]**.
- 🔊 **[Subject Detection]** (P.121) postaviti će se na **[Off]**.
- 🔊 **[AF Mode]** (P.101) > **[C-AF]** / **[C-AF+TR]** nije dostupno.
- 🔊 **[Digital Tele-converter]** (P.269) postaviti će se na **[Off]**.

# Kombinacije veličina JPEG slika i stupnjeva kompresije ( Detailed Settings)

 : **PASMB**    /S&Q: **PASM**

Kvalitetu JPEG slike možete podesiti kombiniranjem veličine slike i stupnja kompresije.

## Izbornik

• MENU →  → 1. Basic Settings/Image Quality →   Detailed Settings

Veličina slike (broj piksela)	Omjer kompresije			Primjena
	Super Fine	Fine	Normal	
Large (5184 × 3888)	<b>L</b> SF	<b>L</b> F	<b>L</b> N	Veličina za ispis
Middle (3200 × 2400)	<b>M1</b> SF	<b>M1</b> F	<b>M1</b> N	
Middle (1920 × 1440)	<b>M2</b> SF	<b>M2</b> F	<b>M2</b> N	
Small (1280 × 960)	<b>S1</b> SF	<b>S1</b> F	<b>S1</b> N	Za sitni tisak i za korištenje na internetskoj stranici
Small (1024 × 768)	<b>S2</b> SF	<b>S2</b> F	<b>S2</b> N	



# Biranje kodeka za snimanje videozapisa ( Video Codec)



 : P A S M B     / S & Q : P A S M

Odaberite kodek za uporabu tijekom snimanja videozapisa.

## Izbornik

• MENU →  → 1. Basic Settings/Image Quality →  Video Codec

H.264	Snima 8-bitne videozapise s pomoću svestranog kodeka H.264. Ova postavka preporučuje se u većini situacija.
H.265	Snima 10-bitne videozapise s pomoću kodeka H.265. Ova je postavka prvenstveno namijenjena za videozapise koji će se uređivati na računalu.

-  Kada se odabere **[H.265]**, samo je **[OM-Log400]** i **[HLG]** dostupno za **[ Picture Mode]** (P.235).  
Za reprodukciju s ispravnom bojom i svjetlinom potreban je televizor ili zaslon kompatibilan s 10-bitnim ulazom. Kada se za izlaz upotrebljava HDMI uređaj kompatibilan s 10-bitnim ulazom, boje ikona mogu izgledati drukčije nego inače.

# Postavljanje omjera slike (Image Aspect)



Odaberite omjer širine i visine za slike u skladu s vašom namjerom ili vašim ciljevima za ispis ili slično. Osim standardnog omjera (širine i visine) od **[4:3]**, fotoaparata nudi postavke **[16:9]**, **[3:2]**, **[1:1]** i **[3:4]**.

## Glavna upravljačka ploča

- **OK** → Aspect

## Izbornik

- **MENU** → → 1. Basic Settings/Image Quality → Image Aspect

- JPEG slike snimaju se s odabranim omjerom stranica. RAW slike iste su veličine kao senzor slika i snimaju se u omjeru stranica **[4:3]** pri čemu oznaka prikazuje odabrani omjer stranica. Oznaka koja prikazuje odabrani omjer stranica prikazuje se tijekom reprodukcije slika.

# Periferno osvetljenje (Shading Comp.)

 : **PASMB**    / **S&Q: PASM**

Kompenzirajte smanjenje svjetline na rubu kadra uzrokovano optičkim značajkama objektiva. Kod nekih objektiva može se javiti smanjenje svjetline na rubovima kadra. Fotoaparati mogu kompenzirati taj problem posvjetljavanjem rubova.

## Izbornik

- **MENU** →  → 1. Basic Settings/Image Quality → Shading Comp.

Off	Kompenzacija osjenčavanja je onemogućena.
On	Fotoaparati otkrivaju i kompenziraju smanjenje perifernog osvetljenja.

ⓘ Opcija **[On]** ne funkcioniše kada je pričvršćen telekonverter ili produžna cijev.

ⓘ Šum može biti uočljiviji na rubovima okvira pri većim ISO osjetljivostima.

# Opcije obrade (📷 Picture Mode / 📷 Picture Mode)

📷: **PASMB**    📷/S&Q: **PASM**

Odaberite kako će se slike obrađivati tijekom snimanja da biste poboljšali boju, ton i druga svojstva. Odaberite jedan od tvornički namještenih načina slike u skladu s objektom ili umjetničkom namjerom. Kontrast, oštrina i druge postavke mogu se prilagoditi odvojeno za svaki način rada. Možete dodati i umjetničke efekte korištenjem umjetničkih filtara. Umjetnički filtri pružaju vam mogućnost dodavanja efekta okvira i slično. Podešavanja pojedinačnih parametara pohranjuju se zasebno za svaki način slike i umjetnički filter.

S pomoću načina Monochrome Profile i Color Profile efekti filtra boje mogu se primijeniti na slike s jednim tonom, a zasićenje slika u boji može se prilagoditi za svaku boju.

S pomoću funkcije Color Creator možete prilagoditi nijansu i boju.

## Mijenanje načina s pomoću kotačića za kreativnost

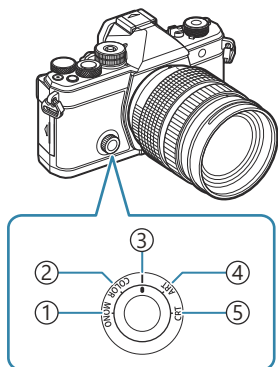

- ① **MONO** (Monochrome Profile Control)
- ② **COLOR** (Kontrola za Color Profile Control)
- ③ **|** (Način slike)
- ④ **ART** (Umjetnički filter)
- ⑤ **CRT** (Funkcija Color Creator)

🔍 Okrenite kotačić za kreativnost na **MONO** (Monochrome Profile Control), **COLOR** (Color Profile Control), **ART** (Umjetnički filter) ili **CRT** (Funkcija Color Creator) tijekom prikaza uživo da biste prikazali zaslon za postavljanje svakog načina.

- Načini **MONO**, **COLOR**, **ART** ili **CRT** nisu dostupni u načinu **S&Q**. Okrenite kotačić za kreativnost na **|** (Način slike).
- Kada je [**📷 Picture Mode**] postavljeno na postavku koja nije [**Same as 📷**], način se ne mijenja čak ni kada se kotačić za kreativnost upotrebljava u načinu **📷**.

# Postavljanje s pomočú glavne upravljačke ploče / izbornika

## Glavna upravljačka ploča

- **OK** → Picture mode

## Izbornik

- **MENU** → → 2. Picture Mode/WB → Picture Mode
- **MENU** → → 2. Picture Mode/WB → Picture Mode

ⓘ Kada ste u načinima /S&Q i fotoaparata je konfiguriran kako je navedeno u nastavku, možete postaviti istu postavku kao za **Picture Mode** („P.225) odabirom **Picture Mode** na glavnoj upravljačkoj ploči.

- **Video Codec** (P.221) je postavljeno na **[H.264]**, a **Picture Mode** je postavljeno na **[Same as** ]

⚙ Za svaki način slike možete odabrati hoće li se prikazivati ili sakriti s pomočú izbornika **Picture Mode Settings** (P.236).

## Postavljanje načina slike

1. Odaberite način slike s pomočú stražnjeg kotačića ili .

⚙ Moguće je postavljanje detaljnih opcija za način slike.

- „Postavljanje detaljnih opcija za svaki način“ (P.231)

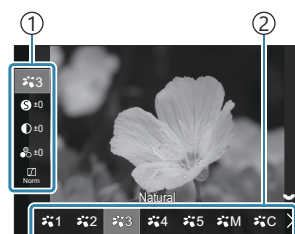

Zaslon za postavljanje načina slike









- ① Stavka
- ② Način slike

## Vrste načina slike



i-Enhance

Fotoaparata prilagođava boje i kontrast za optimalne rezultate u skladu s vrstom objekta.

	Vivid	Odaberite za žive boje.
	Natural	Odaberite za prirodne boje.
	Muted	Odaberite za slike koje ćete kasnije retuširati.
	Portrait	Poboljšava tonove kože.
	Monochrome	Snimajte slike u jednom tonu. Možete primijeniti efekte filtra boje i odabrati nijansu.
	Custom	Podesite parametre načina slike da biste izradili prilagođenu verziju odabranog načina slike.
	Underwater	Obradite slike da biste očuvali živopisne slike koje ste vidjeli pod vodom.  Preporučujemo da odaberete <b>[Off]</b> za <b>[🔧+WB] (P.245)</b> kada je odabrano <b>[🐟Underwater]</b> .

## Uporaba postavki za Umjetnički filter

1. Odaberite Umjetnički filter s pomoću stražnjeg kotačića ili .

 Moguće je postavljanje detaljnih opcija za Umjetnički filter.

 „Postavljanje detaljnih opcija za svaki način“ (P.231)

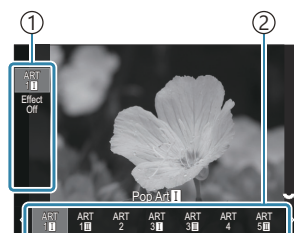

Zaslom za postavljanje Umjetničkog filtra

- ① Stavka
- ② Umjetnički filter

## Vrste umjetničkih filtara

ART 1	Pop Art	Primjenjuje postavke iz Umjetničkog filtra. Mogu se upotrebljavati i umjetnički efekti. Dostupni efekti razlikuju se ovisno o umjetničkom filtru.
ART 2	Soft Focus	
ART 3	Pale&Light Color	
ART 4	Light Tone	
ART 5	Grainy Film	
ART 6	Pin Hole	
ART 7	Diorama	
ART 8	Cross Process	
ART 9	Gentle Sepia	
ART 10	Dramatic Tone	
ART 11	Key Line	
ART 12	Watercolor	
ART 13	Vintage	
ART 14	Partial Color	
ART 15	Bleach Bypass	
ART 16	Instant Film	

① Umjetnički filter, funkcija Color Creator, načini Monochrome Profile i Color Profile primjenjuju se samo na JPEG primjerak. **[RAW+JPEG]** automatski je odabrano za kvalitetu slike umjesto **[RAW]**.

# Postavljanje funkcije Color Creator

Moguće je postaviti boju cijele slike s pomoću kombinacije od 30 razina nijansiranja i 8 razina zasićenosti.

1. Okrenite prednji kotačić da biste podesili nijansu, a stražnji kotačić da biste podesili zasićenje.
  - Kako biste ponovno postavili vrijednosti, pritisnite i držite gumb **OK**.



Zaslon za postavljanje funkcije Color Creator

ⓘ Umjetnički filter, funkcija Color Creator, načini Monochrome Profile i Color Profile primjenjuju se samo na JPEG primjerak. **[RAW+JPEG]** automatski je odabrano za kvalitetu slike umjesto **[RAW]**.



# Postavljanje kontrole za Monochrome Profile

Efekti filtra boje mogu se primijeniti na slike s jednim tonom (Color Filter Effects), količina svjetla oko slike može se prilagoditi (Shading) i moguće je upravljati svjetlinom i zatamnjem slike (Highlight & Shadow Control).

**1.** Odaberite način slike s pomoću stražnjeg kotačića ili ◀▶.

☞ Moguće je postavljanje detaljnih opcija za Monochrome Profile Control. ☞ „Postavljanje detaljnih opcija za svaki način“ (P.231)

Oznaka (\*) pojavljuje se pored ikone profila u kojima su postavke za detaljne stavke izmijenjene. Pritisnite i držite gumb **OK** za ponovno postavljanje vrijednosti za detaljne stavke odabranog profila.

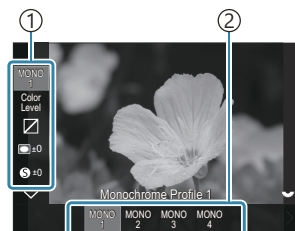

Zaslon za postavljanje Monochrome Profile Control

① Stavka

② Profil

## Vrste načina Monochrome Profile Control

MONO1	Monochrome Profile 1	Ovo je standardni (monokromatski) zadani profil. Vrijednost svake postavke postavljena je na zadanu vrijednost ( $\pm 0$ ).
MONO2	Monochrome Profile 2	Ovim se profilom postiže završna obrada nalik monokromatskom filmu.
MONO3	Monochrome Profile 3	Ovim se profilom postiže završna obrada nalik infracrvenom filmu.
MONO4	Monochrome Profile 4	Ovim se profilom smanjuje kontrast za postizanje nježnijeg izgleda.

⑦ Umjetnički filter, funkcija Color Creator, načini Monochrome Profile i Color Profile primjenjuju se samo na JPEG primjerak. **[RAW+JPEG]** automatski je odabrano za kvalitetu slike umjesto **[RAW]**.

# Postavljanje kontrole za Color Profile

Zasićenje slika u boji može se prilagoditi za svaku boju, efekti filtra boje mogu se primijeniti na slike s jednim tonom (Saturation adjustment), količina svjetla oko slike može se prilagoditi (Shading) i moguće je upravljati svjetlinom i zatamnjenjem slike (Highlight & Shadow Control).

**1.** Odaberite način slike s pomoću stražnjeg kotačića ili <>.

☞ Moguće je postavljanje detaljnih opcija za Color Profile Control. 🖱️ „Postavljanje detaljnih opcija za svaki način“ (P.231)

Oznaka (\*) pojavljuje se pored ikone profila u kojima su postavke za detaljne stavke izmijenjene. Pritisnite i držite gumb **OK** za ponovno postavljanje vrijednosti za detaljne stavke odabranog profila.

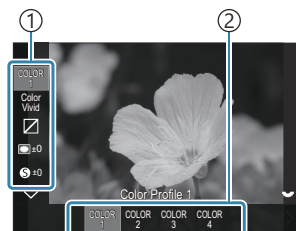

Zaslon za postavljanje Color Profile Control

① Stavka

② Profil

## Vrste načina Color Profile Control

COLOR1	Color Profile 1	Ovo je standardni (Natural) zadani profil. Vrijednost svake postavke postavljena je na zadanu vrijednost ( $\pm 0$ ).
COLOR2	Color Profile 2	Ovim se profilom postižu duboki i jarki tonovi boja.
COLOR3	Color Profile 3	Ovim se profilom postiže efekt nalik filmu s velikom zasićenošću i jarkim bojama.
COLOR4	Color Profile 4	Ovim se profilom postižu svijetli i nježni tonovi boja.

🔗 Umjetnički filter, funkcija Color Creator, načini Monochrome Profile i Color Profile primjenjuju se samo na JPEG primjerak. **[RAW+JPEG]** automatski je odabrano za kvalitetu slike umjesto **[RAW]**.





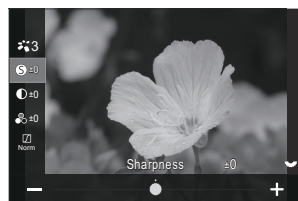

# Postavljanje detaljnih opcija za svaki način





1. Pritisnite  $\Delta \nabla$  na svakom zaslonu za postavljanje (P.225) da biste odabrali opciju koju želite postaviti.

- Dostupne opcije razlikuju se ovisno o odabranom načinu.



	Sharpness	Podesite oštrinu slike. Obrisi se mogu naglasiti za oštru, jasnu sliku. [-2] – [±0] – [+2]
	Contrast	Podesite kontrast slike. Povećanje kontrasta pojačava razliku između svijetlih i tamnih područja radi dobivanja čvršće, bolje definirane slike. [-2] – [±0] – [+2]
	Saturation	Podesite zasićenje bojom. Povećanjem zasićenja slike postaju živopisnije. [-2] – [±0] – [+2]
	Gradation	Podesite svjetlinu boje i sjenčanje. Približite slike onome što ste zamislili, primjerice posvjetljivanjem cijele slike. Ovisno o kontrastu možete proizvesti tamne i svijetle gradacije. <b>[Shadow Adj]:</b> dijeli sliku na detaljna područja i odvojeno prilagođava svjetlinu za svako područje. Ovo je učinkovito za slike s područjima velikog kontrasta u kojima bijela boja izgleda previše svijetlom ili crna boja previše tamnom. <b>[Gradation Normal]:</b> Optimalno sjenčanje. Preporučuje se u većini situacija. <b>[Gradation High Key]:</b> Koristi ton prikladan za svijetli objekt. <b>[Gradation Low Key]:</b> Koristi ton prikladan za tamni objekt.

Effect	Effect	<p>Odaberite snagu za i-Enhance.</p> <p><b>[Effect: Low]:</b> slikama dodaje nisku jačinu efekta.</p> <p><b>[Effect: Standard]:</b> Slikama dodaje nisku do visoku jačinu efekta.</p> <p><b>[Effect: High]:</b> slikama dodaje visoku jačinu efekta.</p>
Filter	Color Filter	<p>Efekti filtra boje mogu se dodati načinima slike s jednim tonom. Ovisno o boji objekta, efekti filtra boje mogu posvijetliti objekt ili pojačati kontrast. Narančasta dodaje više kontrasta od žute, crvena više kontrasta od narančaste. Zelena je dobar odabir za portrete i slično.</p> <p><b>[N:None]:</b> Nijedan efekt filtra.</p> <p><b>[Ye:Yellow]:</b> Reproducira jasno izražene bijele oblake i prirodnu plavu boju neba.</p> <p><b>[Or:Orange]:</b> Lagano naglašava plavo nebo ili svjetlo zalazećeg sunca.</p> <p><b>[R:Red]:</b> Dodatno naglašava plavo nebo ili jesensko lišće.</p> <p><b>[G:Green]:</b> Dodaje toplinu tonovima kože na portretima. Zeleni filter također naglašava crvene tonove ruža za usne.</p>
Color	Monochrome Color	<p>Dodajte nijansu slikama kada se upotrebljavaju načini slike s jednim tonom.</p> <p><b>[N:Normal]:</b> Stvara uobičajenu crno-bijelu sliku.</p> <p><b>[S:Sepia]:</b> Snimka u jednom tonu u nijansama sepije.</p> <p><b>[B:Blue]:</b> Snimka u jednom tonu u nijansama plave.</p> <p><b>[P:Purple]:</b> Snimka u jednom tonu u nijansama ljubičaste.</p> <p><b>[G:Green]:</b> Snimka u jednom tonu u nijansama zelene.</p>
     	 C Picture Mode	<p>Odaberite način slike koji želite podesiti kada upotrebljavate opciju <b>[Custom]</b>.</p> <p><b>[i-Enhance], [Vivid], [Natural], [Muted], [Portrait], [Monochrome]</b></p>

	<b>Color Creator</b>	Okrećite prednji kotačić da biste podesili nijansu. Okrećite stražnji kotačić da biste podesili zasićenje. Kako biste ponovno postavili kompenzaciju ekspozicije, pritisnite i držite gumb <b>OK</b> .
<b>Effect</b>	<b>Add Effects</b>	Dodajte efekte umjetničkom filtru. Efekti koji se mogu dodati razlikuju se ovisno o umjetničkom filtru. Uz neke umjetničke filtre opcije Filtar boje i Monokromatska boja mogu se podesiti.
<b>Color</b>	<b>Partial Color</b>	Odabire umjetnički filtar „djelomična boja“.
<b>Color Level</b>	<b>Color/Level</b>	Odaberite između osam boja i triju intenziteta za primjenu efekta filtra boje na crno-bijelu sliku. S pomoću prednjeg kotačića postavite vrstu filtra boje, a s pomoću stražnjeg kotačića postavite intenzitet. Pritisnite i držite gumb <b>OK</b> za ponovno postavljanje prilagođenih vrijednosti.
	<b>Highlight &amp; Shadow Control</b>	Zasebno prilagodite svjetlinu svijetlih tonova, sjena i srednjih tonova. Pritisnite gumb <b>INFO</b> da biste promijenili područje (svjetlo, sjena i srednji ton) koje će se konfigurirati. Promijenite postavku s pomoću prednjeg i stražnjeg kotačića. Pritisnite i držite gumb <b>OK</b> za ponovno postavljanje prilagođenih vrijednosti.
	<b>Shading Effect</b>	Prilagodite svjetlinu perifernih područja slike. <b>[-5] – [±0] – [+5]</b>
	<b>Film Grain Effect</b>	Dodajte zrnati efekt sličan zrnatom izgledu crno-bijelog filma. <b>[Film Grain Effect Off] / [Film Grain Effect Low] / [Film Grain Effect Medium] / [Film Grain Effect High]</b>

Color Vivid	Color/Vivid	<p>Zasićenje svake od 12 boja može se prilagoditi unutar raspona od <math>\pm 5</math>.</p> <p>Prednjim kotačićem prilagodite nijansu, a stražnjim zasićenje.</p> <p>Pritisnite i držite gumb <b>OK</b> za ponovno postavljanje prilagođenih vrijednosti.</p> <p>Pritisnite gumb <b>INFO</b> za prebacivanje između izmjene boja istovremeno i zasebne izmjene boja.</p> <p>Kada se <b>[Color All]</b> prikazuje na zaslonu za upravljanje profilom za slike u boji, sve se boje mogu izmijeniti istovremeno. Stražnjim kotačićem podesite zasićenje.</p>
-------------	-------------	---

⚠ Ovisno o sceni, efekti nekih postavki možda neće biti vidljivi, dok u drugim slučajevima prijelazi tonova mogu biti nepravilni ili slika može izgledati „zrnatije“.

🔗 Kada je vrijednost postavke izmijenjena u Monochrome Profile Control i Color Profile Control, pojavit će se oznaka (\*) na ikoni stavke.



🔗 Postavke se spremaju u odabranom profilu (**[MONO1]** do **[MONO4]** i **[COLOR1]** do **[COLOR4]**).

⚠ U sljedećim je slučajevima Shading Control postavljeno na  $\pm 0$  i ne može se izmijeniti.

- High Res Shot / Live ND Shooting / Live GND Shooting / Multiple Exposure / Keystone Comp. / Fisheye Compensation / ISO BKT

⚠ U sljedećim je slučajevima Film Grain Effect postavljeno na **[Off]** i ne može se izmijeniti.







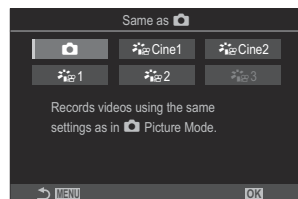

- High Res Shot / Live ND Shooting / Live GND Shooting / Multiple Exposure / Keystone Comp. / Fisheye Compensation / ISO BKT

# Postavljanje detaljnih opcija načina slike namijenjenog isključivo za snimanje videozapisa



1. U izborniku odaberite [ **Picture Mode**].

2. Označite stavke s pomoću    .



	Same as 	Videozapisi se snimaju s pomoću iste postavke koja je konfigurirana u  Picture Mode.
	OM-Cinema1	Snimanje videozapisa filmskog izričaja s pomoću žute boje svijetlih tonova i plave boje sjena za stvaranje kontrasta boja. Preporučuje se da <b>[Frame Rate]</b> bude postavljeno na <b>[24p]</b> .
	OM-Cinema2	Snimanje videozapisa filmskog izričaja s pomoću nježnih boja s naglaskom na cijan tonove i blagi kontrast. Preporučuje se da <b>[Frame Rate]</b> bude postavljeno na <b>[24p]</b> .
	Flat	Videozapisi se snimaju primjenom krivulje tonova prilagođene gradaciji boja.
	OM-Log400	Videozapisi se snimaju primjenom krivulje tonova zapisnika radi veće slobode tijekom gradacije boja.
	HLG	Videozapisi se snimaju u visokom dinamičkom rasponu te se slike reproduciraju onako kako se vide golim okom ako se reproduciraju s pomoću kompatibilne opreme.

⚠ **[HLG]** ne može se odabrati kada je **[ Video Codec]** (P.221) postavljeno na **[H.264]**.

⚠ **[Same as **], **[OM-Cinema1]**, **[OM-Cinema2]** ili **[Flat]** ne može se odabrati kada je **[ Video Codec]** (P.221) postavljeno na **[H.265]**.

# Biranje opcija koje će se prikazivati prilikom odabira načina slike (📷 Picture Mode Settings)

📷: PASMB    👤/S&Q: PASM

Možete prikazati samo opcije koje su vam potrebne prilikom odabira načina slike.

🔊 Za pojedinosti o načinima slika pogledajte „Opcije obrade (📷 Picture Mode / 👤 Picture Mode)“ (P.224).

## Izbornik

• MENU → 📷<sub>1</sub> → 2. Picture Mode/WB → 📷 Picture Mode Settings

1. Odaberite način slike za koji želite da se prikazuje i stavite kvačicu (✓) pored njega.
  - Odaberite opciju s pomoću △ ▽ i pritisnite gumb **OK** da biste stavili kvačicu (✓) pored nje. Da biste uklonili kvačicu, ponovno pritisnite gumb **OK**.

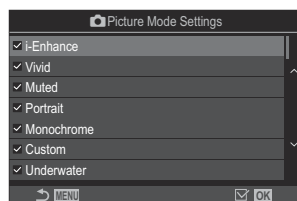

Zaslona Picture Mode Settings



# Prilagođavanje boje (WB (balans bijele boje))

📷: P A S M B    📺/S&Q: P A S M

Balans bijele boje (WB) osigurava da bijeli objekti na slikama snimljeni fotoaparatom izgledaju bijeli. **[WB Auto]** prikladno je za većinu okolnosti, ali se mogu odabrati i druge vrijednosti sukladno izvoru svjetla kad **[WB Auto]** ne daje željene rezultate ili kad na svoje slike namjerno želite uvesti nijansu boje.

## Postavljanje balansa bijele boje

### Glavna upravljačka ploča

- OK → White balance

### Izbornik

- MENU → 📷<sub>1</sub> → 2. Picture Mode/WB → 📷WB
- MENU → 📺 → 2. Picture Mode/WB → 📺WB

🔗 Prema zadanim postavkama **[WB]** nije dostupno. Balans bijele boje ima jednaku vrijednost postavke za način za fotografiranje (način 📷) i način za snimanje videozapisa (načini 📺/S&Q). Stavite kvačicu (✓) za **[WB]** u **[📷/📺 Separate Settings] (P.291)** da biste zasebno konfigurirali postavke za način za fotografiranje (način 📷) i način za snimanje videozapisa (načini 📺/S&Q).



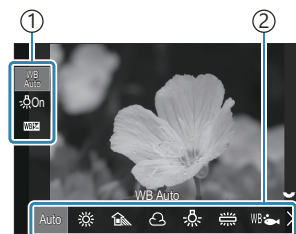





1. Odaberite način balansa bijele boje s pomoću stražnjeg kotačića ili ◀▶.



Zaslon za postavljanje WB

- ① Stavka
- ② Balans bijele boje

2. Za precizno podešavanje balansa bijele boje odaberite opciju s pomoću ▲▼.

<b>Auto</b>	<b>WB Auto</b>	<p>Većina standardnih scena (scene koje sadrže predmete koji su bijeli ili gotovo bijeli)</p> <ul style="list-style-type: none"> <li>• Ovaj način preporučuje se u većini situacija.</li> <li>• Možete odabrati balans bijele boje koji se upotrebljava pod svjetlom žarne niti (P.244).</li> </ul>
	<b>Sunny</b>	<p>Suncem osvijetljene vanjske scene, zalasci sunca, vatrometi</p> <ul style="list-style-type: none"> <li>• Temperatura boje postavljena je na 5300 K.</li> </ul>
	<b>Shade</b>	<p>Snimke objekata u sjeni na danjem svjetlu</p> <ul style="list-style-type: none"> <li>• Temperatura boje postavljena je na 7500 K.</li> </ul>
	<b>Cloudy</b>	<p>Snimke snimljene na danjem svjetlu pod oblačnim nebom</p> <ul style="list-style-type: none"> <li>• Temperatura boje postavljena je na 6000 K.</li> </ul>
	<b>Incandescent</b>	<p>Objekti pod svjetlom žarne niti</p> <ul style="list-style-type: none"> <li>• Temperatura boje postavljena je na 3000 K.</li> </ul>
	<b>Fluorescent</b>	<p>Objekti pod fluorescentnim svjetlom</p> <ul style="list-style-type: none"> <li>• Temperatura boje postavljena je na 4000 K.</li> </ul>
<b>WB</b> 	<b>Underwater</b>	Podvodna fotografija
<b>WB</b> 	<b>WB Flash</b>	<p>Izvori svjetlosti iste temperature boje kao osvijetljenje bljeskalicom</p> <ul style="list-style-type: none"> <li>• Temperatura boje postavljena je na 5500 K.</li> </ul>
	<b>One-touch WB 1-4</b>	<p>Situacije u kojima želite postaviti balans bijele boje za određeni objekt</p> <ul style="list-style-type: none"> <li>• Temperatura boja postavljena je na vrijednost izmjerenu na bijelom predmetu pod osvijetljenjem koje će se upotrebljavati na konačnoj fotografiji (P.240).</li> </ul>
<b>CWB</b>	<b>Custom WB</b>	<p>Situacije u kojima možete utvrditi odgovarajuću temperaturu boja</p> <ul style="list-style-type: none"> <li>• Odaberite temperaturu boja.</li> </ul>

# Fino podešavanje balansa bijele boje svakog načina balansa bijele boje

Možete precizno podesiti postavke balansa bijele boje. Prilagodbe se mogu izvršiti zasebno.



## 1. Konfigurirajte opcije.



- Pritisnite  $\Delta \nabla$  na zaslonu za postavljanje WB-a (P.237) da biste odabrali opciju koju želite prilagoditi.







<p><b>WB</b> <b>AUTO</b> Keep Warm Color (samo kad se upotrebljava BBB automatski)</p>	<p><b>[Off]:</b> fotoaparatus potiskuje toplije tonove koje proizvodi svjetlo žarne niti kada se upotrebljava Auto.</p> <p><b>[On]:</b> fotoaparatus čuva toplije tonove koje proizvodi svjetlo žarne niti kada se upotrebljava Auto.</p>
<p><b>WB</b> (Kompenzacija balansa bijele boje)</p>	<p>S pomoću prednjeg kotačića ili <math>\triangleleft \triangleright</math> podesite „jantarno–plavu” os. Približavanjem pokazivača (<math>- \oplus -</math>) točki A dodaje se crvena nijansa, a približavanjem točki B dodaje se plava nijansa.</p> <p>S pomoću stražnjeg kotačića ili <math>\Delta \nabla</math> prilagodite „zeleno–magenta” os. Približavanjem pokazivača (<math>- \oplus -</math>) točki G dodaje se zelena nijansa, a približavanjem točki M dodaje se magenta nijansa.</p> <p>Kada je <b>WB</b> (Kompenzacija WB-a) dovršena, oznaka (*) prikazat će se pored ikone načina WB.</p> <p>Pritisak na gumb <b>INFO</b> u načinu  omogućuje vam snimanje probne slike s trenutačnom konfiguracijom. Ponovno pritisnite gumb <b>INFO</b> kako biste se vratili na zaslon za postavljanje.</p> <p>Pritisnite i držite gumb <b>OK</b> za ponovno postavljanje prilagođenih vrijednosti.</p> <p> Precizno podesite balans bijele boje svih načina balansa bijele boje odjednom.  <b>[All WB]</b> (P.243)</p>
<p>Kelvin (samo za Prilagođeni WB)</p>	<p>Možete postaviti temperaturu boje. <b>[2000K] – [14000K]</b></p>

# Balans bijele boje na jedan dodir

Izmjerite balans bijele boje kadriranjem komada papira ili drugog bijelog objekta pod svjetlom koje će se koristiti na konačnoj slici. Tu opciju upotrijebite da biste optimalno postavili balans bijele boje kada vam je teško postići željene rezultate opcijom kompenzacije balansa bijele boje ili tvornički namještenog balansa bijele boje kao što su  (sunčeva svjetlost) ili  (oblačno). Fotoaparar pohranjuje izmjerenu vrijednost za brzo dozivanje po potrebi.

Stavite kvačicu (✓) za **[WB]** u   **Separate Settings** (P291) da biste zasebno spremili postavke za način za fotografiranje i način za snimanje videozapisa.

1. Odaberite , ,  ili  (balans bijele boje na jedan dodir 1, 2, 3 ili 4) na zaslonu za postavljanje WB-a.
2. Odaberite  Set.
3. Kadrirajte komad bezbojnog (bijelog ili sivog) papira u središte prikaza.
  - Kadrirajte komad papira tako da ispunjava zaslon. Pobrinite se da na njega ne pada sjena.
  - Pritisnite gumb **INFO**.
  - Prikazuje se zaslon balansa bijele boje na jedan dodir.
4. Označite **[Yes]** i pritisnite gumb **OK**.
  - Nova se vrijednost sprema kao unaprijed postavljena opcija balansa bijele boje.
  - Nova se vrijednost sprema dok se ponovno ne izmjeri balans bijele boje na jedan dodir. Isključivanjem fotoaparata podaci se neće izbrisati.

## Mjerenje s pomoću gumba

Dodjeljivanje opcije  gumbu omogućuje uporabu kontrole za mjerenje balansa bijele boje.

 „Promjena uloga gumba (Button Settings)” (P345)

1. Kadrirajte komad bezbojnog (bijelog ili sivog) papira u središte prikaza.
  - Kadrirajte komad papira tako da ispunjava zaslon. Pobrinite se da na njega ne pada sjena.

- 2.** Držite gumb kojem je dodijeljen balans bijele boje na jedan dodir i pritisnite gumb zatvarača do kraja.
- Prilikom snimanja videozapisa pritisnite gumb balansa bijele boje na jedan dodir kako biste nastavili na korak 3.
  - Od vas će se zatražiti da odaberete opciju balansa bijele boje na jedan dodir koja će se upotrijebiti za pohranu nove vrijednosti.
- 3.** Označite opciju s pomoću gumba  $\Delta$   $\nabla$  i pritisnite gumb **OK**.
- Nova vrijednost bit će spremljena kao vrijednost za odabranu postavku i fotoaparati će izaći na prikaz snimanja.

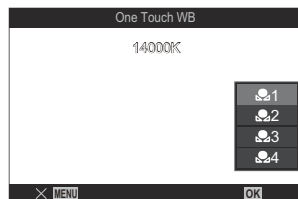

# Zaključavanje balansa bijele boje u načinima

## / S&Q ( Button Function: <sup>WB</sup>AUTO Lock)

 : PASMB  / S&Q : PASM

Kada je fotoaparat u načinu  ili **S&Q**, a balans bijele boje postavljen je na [**WB Auto**], možete zaključati balans bijele boje kako se ne bi promijenio čak i ako se promijeni objekt ili osvjetljenje.

ⓘ Kada upotrebljavate automatsko zaključavanje balansa bijele boje, potrebno je gumbu unaprijed dodijeliti [<sup>WB</sup>AUTO Lock] s pomoću [ Button Function] (P.345).

### Gumb

- Gumb kojemu je dodijeljeno [<sup>WB</sup>AUTO Lock].

Kada pritisnete gumb, balans bijele boje se zaključava s trenutačno odabranim postavkama, a „Lock” se prikazuje lijevo od „WB Auto”. Zaključavanje se otpušta kada ponovno pritisnete gumb.



# Precizno podešavanje balansa bijele boje

( All / All )

: **PASMB**   /S&Q: **PASM**

Precizno podesite balans bijele boje svih načina balansa bijele boje odjednom.

## Izbornik

- MENU → → 2. Picture Mode/WB → All
- MENU → → 2. Picture Mode/WB → All

☞ Prema zadanim postavkama [ All ] nije dostupno. Balans bijele boje ima jednaku vrijednost postavke za način za fotografiranje (način ) i način za snimanje videozapisa (načini /S&Q). Stavite kvačicu (✓) za [WB] u [/ Separate Settings] (P.291) da biste zasebno konfigurirali postavke za način za fotografiranje (način ) i način za snimanje videozapisa (načini /S&Q).

All

S pomoću prednjeg kotačića ili ◀▶ podesite „jantarno–plavu“ os. Približavanjem pokazivača (-+) točki A dodaje se crvena nijansa, a približavanjem točki B dodaje se plava nijansa.

S pomoću stražnjeg kotačića ili △▽ prilagodite „zeleno–magenta“ os. Približavanjem pokazivača (-+) točki G dodaje se zelena nijansa, a približavanjem točki M dodaje se magenta nijansa.

Kada se izvodi All WB Compensation, oznaka (\*) prikazat će se pored ikone načina balansa bijele boje.

Pritisnite i držite gumb **OK** za ponovno postavljanje prilagođenih vrijednosti.

# Očuvanje toplih tonova pri svjetlu žarne niti u načinu WB Auto (📷<sup>WB</sup><sub>AUTO</sub> Keep Warm Color / 📷<sup>WB</sup><sub>AUTO</sub> Keep Warm Color)

📷: **PASMB**   📷/S&Q: **PASM**

Odaberite kako će fotoaparat prilagođavati balans bijele boje za slike snimljene uz automatski balans bijele boje pod svjetlom žarne niti.

## Izbornik

- MENU → 📷<sub>1</sub> → 2. Picture Mode/WB → 📷<sup>WB</sup><sub>AUTO</sub> Keep Warm Color
- MENU → 📷/S&Q → 2. Picture Mode/WB → 📷<sup>WB</sup><sub>AUTO</sub> Keep Warm Color

🔗 Prema zadanim postavkama [📷<sup>WB</sup><sub>AUTO</sub> **Keep Warm Color**] nije dostupno. Balans bijele boje ima jednaku vrijednost postavke za način za fotografiranje (način 📷) i način za snimanje videozapisa (načini 📷/S&Q). Stavite kvačicu (✓) za [WB] u [📷/📷 **Separate Settings**] (P.291) da biste zasebno konfigurirali postavke za način za fotografiranje (način 📷) i način za snimanje videozapisa (načini 📷/S&Q).

**Off**   Fotoaparat potiskuje toplije tonove koje proizvodi svjetlo žarne niti.

**On**   Fotoaparat čuva toplije tonove koje proizvodi svjetlo žarne niti.

🔗 Možete precizno podesiti postavke balansa bijele boje. 🖱️ „Fino podešavanje balansa bijele boje za svaki način balansa bijele boje” (P.239)



# Balans bijele boje za snimanje s bljeskalicom (⚡ + WB)

: **PASMB**    /S&Q: **PASM**

Odaberite balans bijele boje koji će se koristiti za fotografije snimljene uz primjenu bljeskalice. Umjesto uporabe postavke prilagođene osvjetljenju s pomoću bljeskalice, možete prednost dati vrijednosti odabranoj za fotografiranje bez bljeskalice. Upotrebjavajte ovu opciju za automatsko prebacivanje s jedne postavke balansa bijele boje na drugu ako često aktivirate i deaktivirate bljeskalicu.

## Izbornik

• MENU →  → 2. Picture Mode/WB → ⚡ +WB

Off	Fotoaparatus upotrebljava vrijednost koja je trenutno odabrana za balans bijele boje.
WB Auto	Fotoaparatus upotrebljava balans bijele boje ([WB Auto]).
WB ⚡ 5500 K	Fotoaparatus upotrebljava balans bijele boje s bljeskalicom ([WB ⚡]).

# Postavljanje formata reprodukcije boje (Color Space)



Možete odabrati format kako biste zajamčili ispravnu reprodukciju boja prilikom reprodukcije snimljenih fotografija na monitoru ili pisaču.

## Izbornik

- MENU → → 2. Picture Mode/WB → Color Space

sRGB	Prostor boja koji je standardizirala međunarodna organizacija za norme. U širokoj je mjeri podržan na zaslonima, pisačima, digitalnim fotoaparatom i računalnim aplikacijama. Ova postavka preporučuje se u većini situacija.
Adobe RGB	Može reproducirati širi raspon boja nego za sRGB. Točna reprodukcija boja dostupna je samo za softver i uređaje (zaslone, pisače i slično) koji podržavaju taj standard. Podvlaka („_“) prikazuje se na početku naziva datoteke (npr. „_xxx0000.jpg“).

[Adobe RGB] nije dostupno u HDR-u ili kada je za način slike odabran umjetnički filtar.

# Opcije pretpregleda za [ Picture Mode] ( View Assist)

: **PASMB**    /S&Q: **PASM**

Moguće je prilagoditi prikaz radi lakšeg pregledavanja kada je [**Flat**] ili [**OM-Log400**] odabrano za [ Picture Mode] (P.235).

## Izbornik

- MENU →  → 2. Picture Mode/WB →  View Assist

On	Slika se prilagođava radi lakšeg pregledavanja. Možda će se promijeniti boja pokazivača na zaslonu.
Off	Slika se ne prilagođava radi lakšeg pregledavanja.



- ⓘ Ta se opcija primjenjuje samo na prikaz, ne na stvarne datoteke videozapisa.
- ⓘ Ta se opcija ne primjenjuje tijekom reprodukcije videozapisa snimljenih opcijom [**Flat**] ili [**OM-Log400**] na fotoaparatu. Ne primjenjuje se ni tijekom prikazivanja videozapisa na TV prijammniku.
- 📊 Histogram (P.47) i uzorak zebre (P.300) obrađuju se na temelju slike prije primjene opcije View Assist.

# Posebni načini snimanja (računalni načini)

## Snimanje slika u visokoj razlučivosti (High Res Shot)

: **PASMB**    /S&Q: **PASM**

Snimajte pri razlučivostima višima od razlučivosti senzora slike. Fotoaparata snima seriju snimki dok pomiče senzor slike i kombinira ih u jednu fotografiju visoke razlučivosti. Tu opciju upotrijebite da biste snimili pojedinosti koje inače ne bi bile vidljive ni pri visokim omjerima zooma.

Kada je omogućen način Slika visoke razluč., način kvalitete slike za taj način moguće je odabrati s pomoću [ ] (P.214).

### Gumb

- Gumb CP

### Izbornik

- MENU →  → 1. Computational Modes → High Res Shot

## Omogućivanje opcije Slika visoke razluč.

1. Upotrijebite  $\Delta \nabla$  za odabir [**High Res Shot**] i pritisnite gumb OK.

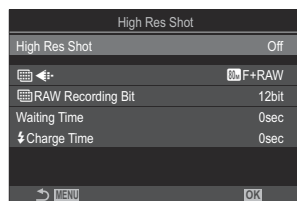

Zaslon za postavljanje opcije Slika visoke razluč.

2. Upotrijebite ◀▶ za odabir [On📷] (stativ) ili [On📷] (ručno) i pritisnite gumb **OK**.

Off	Slika visoke razluč. je onemogućena.
On📷 (Stativ)	Snimajte s fotoaparatom pričvršćenim na stativ. RAW slika snima se u 80M (10368 × 7776).
On📷 (Ručno)	Snimajte s fotoaparatom u rukama. RAW slika snima se u 50 M (8160 × 6120).

3. Prikaz se vraća na zaslon za postavljanje opcije Slika visoke razluč.

## Konfiguriranje opcije Slika visoke razluč.

1. Konfigurirajte opcije.

- Pritisnite △ ▽ da biste odabrali stavku i pritisnite gumb **OK** kako bi se prikazao izbornik s postavkama.
- Nakon konfiguriranja opcija pritisnite gumb **OK** da biste se vratili na zaslon za postavljanje opcije Slika visoke razluč.

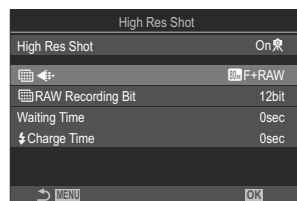

	Odaberite kvalitetu slike za snimanje u opciji Slika visoke razluč. (P.214).
RAW Recording Bit	Odaberite dubinu bita za slike izrađene u formatu RAW. <b>[12bit]/[14bit]</b> ⚠ Slika dubine <b>[14bit]</b> imaće bogatije tonove, no veličina datoteke bit će veća te će i vrijeme naknadne obrade biti dulje nego kod slike dubine <b>[12bit]</b> . Odaberite za slike koje ćete kasnije urediti na računalu.
Waiting Time	Postavite koliko će dugo fotoaparat čekati prije nego što otpusti zatvarač kada pritisnete gumb zatvarača do kraja. Tu opciju upotrijebite da biste spriječili efekt tresenja fotoaparata uzrokovan pritiskom gumba zatvarača.







## ⚡ Charge Time

Odaberite koliko će dugo fotoaparati čekati da se bljeskalica napuni između snimki kada se upotrebljava bljeskalica koja nije namijenjena isključivo za uporabu s tim fotoaparatom.

# Snimanje

**1.** Pritisnite gumb **MENU** da biste zatvorili zaslon za postavljanje opcije Slika visoke razluč. i vratili se na zaslon za snimanje.

- Prikazat će se ikona . Ikona će treperiti ako fotoaparati nije miran. Ikona prestaje treperiti i zasvijetli kada je fotoaparati miran i spreman za snimanje.

\* Kada je **[On **] (stativ) odabrano za **[High Res Shot]**, prikazat će se  , a kada je odabrano **[On **] (ručno), prikazat će se  .



- Nakon što omogućite Sliku visoke razluč., provjerite odabranu opciju za kvalitetu slike. Kvaliteta slike može se prilagoditi na glavnoj upravljačkoj ploči.
- Kada je **[ RAW Recording Bit]** postavljeno na **[14bit]**, oznaka (\*) pojavljuje se pored formata „RAW” za kvalitetu slike.



**2.** Otpustite zatvarač.

- Snimanje je završeno kada zelena ikona nestane sa zaslona.
- Fotoaparati će automatski izraditi kompozitnu sliku kada snimanje završi. Tijekom tog postupka prikazat će se poruka.

- Birajte između načina JPEG (**80M** F, **50M** F ili **25M** F) i RAW+JPEG. Ako je kvaliteta slike postavljena na RAW+JPEG, fotoaparati sprema jednu RAW sliku (ekstenzija „.ORI”) prije nego što je kombinira sa snimanjem pri visokoj razlučivosti. RAW slike prije kombiniranja mogu se reproducirati s pomoću najnovije inačice softvera OM Workspace.

 **80M** F i **80M** F+RAW nije dostupno kada je za način snimanja odabrano **[On **] (ručno).

- ⓘ **[S-IS Off]** automatski je odabrano za **[Image Stabilizer]** (P.207) kada se odabere **[On👤]** (stalak), **[S-IS Auto]** kada se odabere **[On👤]** (ručno).
- ⓘ Maksimalno vrijeme čekanja za **[On👤]** (ručno) iznosi 1 sekundu.
- ⓘ Tijekom RC fotografiranja s bljeskalicom maksimalno vrijeme čekanja bljeskalice ograničeno je na 4 sekunde, a način kontrole bljeskalice fiksno je postavljen na **[⚡ Manual]**.
- ⓘ Ne može se upotrebljavati sljedeće:
  - višestruka ekspozicija, kompenzacija trapezoida, bracketing, slag, dubinske oštine, korekcija efekta ribljeg oka, snimanje sa smanjenjem treperenja na fotografijama, snimanje ND-a uživo i snimanje GND-a uživo.
- ⓘ Kada se **[High Res Shot]** postavi na **[On👤]** (stativ), **[Time Lapse Movie]** postaje **[Off]**.
- ⓘ Kada je omogućeno snimanje slika visoke razlučivosti, **[Drive]** je postavljeno na **[👉👍]** (Tihog pojedinačno). Može se postaviti **[👉👍 12s]** (Samookidač tihog načina rada 12 s), **[👉👍 2s]** (Samookidač tihog načina rada 2 s) i **[👉👍 C]** (Prilagođeni samookidač tihog načina rada).
- ⓘ Slike snimljene tako da je za način slike odabran umjetnički filtar bit će snimljene u načinu **[Natural]**.
- ⓘ Kvaliteta slike može biti smanjena pod treperećim izvorima svjetla kao što su fluorescentne ili LED svjetiljke.
- ⓘ Ako fotoaparatus ne može snimiti kompozitnu sliku zbog zamućenja ili drugih čimbenika te ako je za kvalitetu slika odabrano **[JPEG]**, prva slika snimit će se u formatu JPEG. Ako je odabrano **[RAW+JPEG]**, fotoaparatus će snimiti dva primjerka prve slike, jedan u formatu RAW (.ORF), a drugi u formatu JPEG.

## Postavljanje s pomoću gumba CP

U slučaju postavljanja s pomoću gumba tu funkciju možete uključiti i isključiti gumbom **CP**.

Također se možete prebacivati između opcija **[On👤]** (stativ) i **[On👤]** (ručno) okretanjem prednjeg ili stražnjeg kotačića dok držite gumb **CP** pritisnutim. 📖 „Uporaba gumba **CP** (Computational Modes)” (P.357)

# Smanjenje brzine zatvarača u uvjetima jakog osvjetljenja (Live ND Shooting)

 : **PASMB**    /S&Q: **PASM**

Fotoaparat kombinira seriju ekspozicija radi izrade jedne fotografije koja izgleda kao da je snimljena pri niskoj brzini zatvarača.

## Omogućivanje opcije ND snimanje uživo

### Izbornik

- MENU →  → 1. Computational Modes → Live ND Shooting

1. Upotrijebite  $\Delta$   $\nabla$  za odabir [**Live ND Shooting**] i pritisnite gumb **OK**.

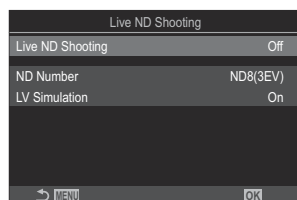

Zaslon za postavljanje opcije ND snimanje uživo

2. Označite [**On**] s pomoću gumba  $\Delta$   $\nabla$  i pritisnite gumb **OK**.

Off	Fotografije se snimaju bez uporabe te funkcije.
On	Fotografije se snimaju s omogućenim efektom niske brzine zatvarača.

3. Prikaz se vraća na zaslon za postavljanje opcije ND snimanje uživo.



# Konfiguriranje opcije ND snimanje uživo

## 1. Konfigurirajte opcije.

- Pritisnite  $\Delta$   $\nabla$  da biste odabrali stavku i pritisnite gumb **OK** kako bi se prikazao izbornik s postavkama.
- Nakon konfiguriranja opcija pritisnite gumb **OK** da biste se vratili na zaslon za postavljanje opcije ND snimanje uživo.

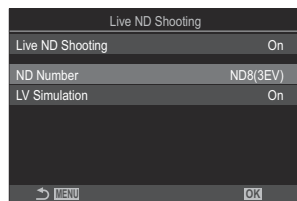

ND Number	Odaberite vrstu ND filtra; fotoaparat će ga pretvoriti u vrijednost ekspozicije i smanjiti ekspoziciju za taj iznos. Opcije su dostupne u koracima od 1 EV: <b>[ND2(1EV)], [ND4(2EV)], [ND8(3EV)], [ND16(4EV)], [ND32(5EV)], [ND64(6EV)]</b>
LV Simulation	Odaberite želite li pretpregled efekta odabranog filtra pri trenutačnoj brzini zatvarača. <b>[Off]</b> : upotrijebite standardni zaslon za snimanje. <b>[On]</b> : efekti brzine zatvarača prikazani su na zaslonu.

## Snimanje

1. Pritisnite gumb **MENU** da biste zatvorili zaslon za postavljanje opcije ND snimanje uživo i vratili se na zaslon za snimanje.
  - Na zaslonu se prikazuje ikona.

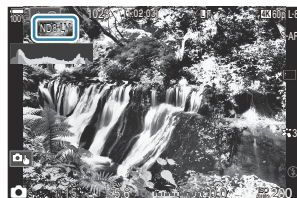

## 2. Podesite brzinu zatvarača za vrijeme pretpregleda rezultata na zaslonu.

- Stražnjim kotačićem podesite brzinu zatvarača.
- Najviša dostupna brzina zatvarača razlikuje se ovisno o odabranom ND filtru.

**[ND2(1EV)]:** 1/60 s

**[ND4(2EV)]:** 1/30 s

**[ND8(3EV)]:** 1/15 s

**[ND16(4EV)]:** 1/8 s

**[ND32(5EV)]:** 1/4 s

**[ND64(6EV)]:** 1/2 s

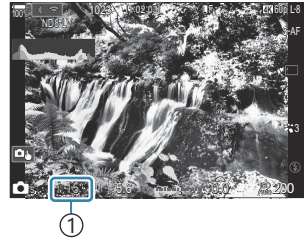

① Brzina zatvarača

- Ako je **[On]** odabrano za **[LV Simulation]**, na zaslonu je moguć pretpregled učinaka promjena na brzinu zatvarača.
- Fotoaparatu je potrebno vrijeme ekvivalentno odabranoj brzini zatvarača da proizvede rezultate za **[LV Simulation]** slične konačnoj slici.
- Kada prođe vremenski ekvivalent odabrane brzine zatvarača, dio „LV” ikone na zaslonu postat će zelene boje. Kada je ikona LV zelena, zaslon je sličan posljednjoj slici.
- Mijenjanjem kompenzacije ekspozicije ili brzine zatvarača ponovno se postavlja zaslon **[LV Simulation]**.

## 3. Otpustite zatvarač.

- Da biste prekinuli fotografiranje s ND filtrom uživo, odaberite **[Off]** na zaslonu **[Live ND Shooting]**.

⚠ **[Frame Rate]** bit će **[Normal]** tijekom fotografiranja u načinu ND uživo.

⚠ Gornja granica za **[ISO]** tijekom ND fotografiranja uživo iznosi ISO 800. To vrijedi i kada je **[Auto]** odabrano za **[ISO]**.

⚠ Ne može se upotrebljavati sljedeće:

- fotografiranje s bljeskalicom, HDR, slika visoke razlučivosti, višestruka ekspozicija, kompenzacija trapezoida, bracketing, slaganje dubinske oštine, fotografiranje s okidanjem u redovnim intervalima, 📷 sken treperenja, fotografiranje bez treperenja, korekcija efekta ribljeg oka i snimanje GND-a uživo.

⚠ Kada je omogućeno ND snimanje uživo, **[Drive]** je postavljeno na **[📷]** (Tiho pojedinačno). Može se postaviti **[📷📷12s]** (Samookidač tihog načina rada 12 s), **[📷📷2s]** (Samookidač tihog načina rada 2 s) i **[📷📷C]** (Prilagođeni samookidač tihog načina rada).

⚠ Za razliku od fizičkih ND filtara, ND filtar uživo ne smanjuje količinu svjetla koje dolazi do senzora slike i stoga veoma svijetli objekti mogu biti preekspozirani.

## Postavljanje s pomoću gumba CP

---

Pritisnite i držite gumb **CP** pritisnutim dok okrećete prednji ili stražnji kotačić.  „Uporaba gumba **CP** (Computational Modes)” (P.357)

Nakon konfiguriranja opcija ponovno pritisnite gumb **CP** da biste se vratili na zaslon za postavljanje opcije ND snimanje uživo.

# Snimanje scena s velikim kontrastom (Live GND Shooting)

 : P A S M B     / S & Q : P A S M

Fotoaparat kombinira seriju ekspozicija radi izrade jedne fotografije. Time se povećava količina detalja vidljivih u osvijetljenim dijelovima te sjena u scenama visokih kontrasta, kao što su krajolici. Prilagodite razinu efekta dok gledate u zaslon.

## Omogućivanje opcije GND snimanje uživo

### Izbornik

- MENU →  → 1. Computational Modes → Live GND Shooting

1. Upotrijebite  $\Delta$   $\nabla$  za odabir [**Live GND Shooting**] i pritisnite gumb **OK**.

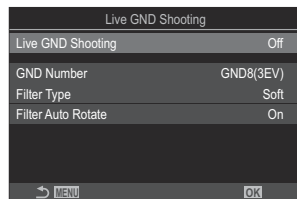

Zaslon za postavljanje opcije GND snimanja uživo

2. Označite [**On**] s pomoću gumba  $\Delta$   $\nabla$  i pritisnite gumb **OK**.

Off	Fotografije se snimaju bez uporabe GND snimanja uživo.
On	Fotografije se snimaju uz GND snimanje uživo.

3. Prikaz se vraća na zaslon za postavljanje opcije GND snimanja uživo.

# Konfiguriranje opcije GND snimanje uživo

## 1. Konfigurirajte opcije.

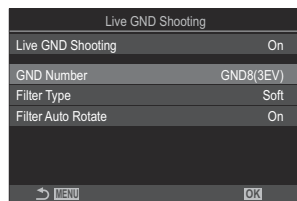

- Pritisnite  $\Delta$   $\nabla$  da biste odabrali stavku i pritisnite gumb **OK** kako bi se prikazao izbornik s postavkama.
- Nakon konfiguriranja opcija pritisnite gumb **OK** da biste se vratili na zaslon za postavljanje opcije GND snimanje uživo.



GND Number	Zatamnjuje (prigušuje) dio zaslona za konfigurirani iznos. <b>[GND2(1EV)], [GND4(2EV)], [GND8(3EV)]</b>
Filter Type	Konfigurira raspon gradacije za granice između područja na koja će se efekt primjenjivati (zatamnjenih područja) i područja na koja se neće primjenjivati (područje s nepromijenjenom svjetlinom). <b>[Soft], [Medium], [Hard]</b> Za <b>[Soft]</b> se postiže šira gradacija od one za <b>[Medium]</b> i mogu se zamutiti granice između svijetlih i tamnih područja. Za <b>[Hard]</b> se postiže uža gradacija od one za <b>[Medium]</b> i granice između svijetlih i tamnih područja postaju jasne.
Filter Auto Rotate	Odaberite želite li rotirati kut granice gradacije prema usmjerenju fotoaparata krajolik/portret. <b>[On]:</b> Kut granice gradacije mijenja se automatski kada se promijeni usmjerenje fotoaparata. <b>[Off]:</b> Kut granice gradacije ne mijenja se kada se promijeni usmjerenje fotoaparata.

# Snimanje

**1.** Pritisnite gumb **MENU** da biste zatvorili zaslon za postavljanje opcije GND snimanje uživo i vratili se na zaslon za snimanje.

- Odabrani GND broj, vrsta filtra i ikona  koji ukazuje na stranu na koju se efekt primjenjuje prikazuju se na zaslonu.
- Crna strana ikone  predstavlja stranu na koju se efekt primjenjuje (prigušenu stranu).

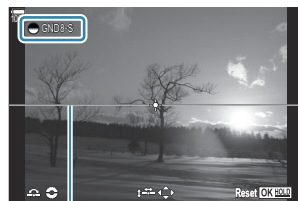

① Granica

**2.** Prilagodite kut i položaj granice tijekom pretpregleda rezultata na zaslonu.

- Prilagodite kut granice s pomoću prednjeg i stražnjeg kotačića. Prednjim kotačićem kut se prilagođava u koracima od 15°, a stražnjim kotačićem u koracima od 1°.
- Prilagodite položaj granice s pomoću podloge sa strelicama.
- Pritisnite i držite pritisnutim gumb **OK** da biste ponovno postavili kut i položaj granice.
- Najviša dostupna brzina zatvarača razlikuje se ovisno o odabranom GND filtru.

**[GND2(1EV)]:** 1/16.000 s

**[GND4(2EV)]:** 1/8000 s

**[GND8(3EV)]:** 1/4000 s

- ⓘ Postavke **[Image Aspect]** (P222) i **[Digital Tele-converter]** (P269) ne primjenjuju se na prikaz uživo na zaslonu za prilagodbu granice. (Međutim, primjenjuju se na spremljenu sliku).
- ⓘ Kada se neka druga opcija osim **[4:3]** odabere za **[Image Aspect]** ili se odabere **[On]** za **[Digital Tele-converter]**, okvir će se prikazati na zaslonu kako bi ukazivao na područje koje će biti prikazano na snimljenoj slici.











**3.** Da biste podesili otvor objektiva, brzinu zatvarača i druge postavke snimanja, pritisnite gumb **INFO**.

- Fotoaparar će se vratiti na standardni zaslon za snimanje.
- Da biste se vratili na postavke GND snimanja uživo prikazane u 1. koraku, više puta pritisnite gumb **INFO**.

#### 4. Otpustite zatvarač.

- Da biste prekinuli GND fotografiranje uživo, odaberite **[Off]** na zaslonu **[Live GND Shooting]**.

⌚ Ako snimate odmah nakon što se prikaže zaslon za snimanje ili tijekom uvećanog prikaza, slike se možda neće snimiti s optimalnom ekspozicijom. Pregledajte rezultate na zaslonu prije snimanja.

- ⌚ „Šum“ u obliku linija može se pojaviti kod kompozicije u kojoj je na slici snimljen jak izvor svjetla.
- ⌚ Gornja granica za **[ISO]** tijekom GND fotografiranja uživo iznosi ISO 3200. Gornja granica jest ISO 1600 kada je **[Auto]** odabrano za **[ISO]**.
- ⌚ Ne može se upotrebljavati sljedeće:
  - fotografiranje s bljeskalicom, HDR, slika visoke razlučivosti, višestruka ekspozicija, kompenzacija trapezoida, bracketing, slaganje dubinske oštine, fotografiranje s okidanjem u redovnim intervalima,  sken treperenja, fotografiranje bez treperenja, korekcija efekta ribljeg oka, ND snimanje uživo, otkrivanje objekta
- ⌚ Kada je omogućeno GND snimanje uživo, **[Drive]** je postavljeno na **[ ** (Tiho pojedinačno). Može se postaviti **[  12s]** (Samookidač tihog načina rada 12 s), **[  2s]** (Samookidač tihog načina rada 2 s) i **[  C]** (Prilagođeni samookidač tihog načina rada).
- ⌚ Slike snimljene kada je za način slike odabran **[i-Enhance]** ili umjetnički filtar snimaju se u načinu **[Natural]**.
- ⌚ Na fotoaparatu se automatski odabire **[S-AF]** za način AF (P.101) umjesto **[C-AF]** i **[C-AF+TR]**, a **[S-AF MF]** umjesto **[C-AF MF]** i **[C-AF+TR MF]**.
- ⌚ **[ LV Mode]** (P.373) je postavljeno na **[Standard]**, a **[ Night Vision]** (P.374) je postavljeno na **[Off]**.

## Postavljanje s pomoću gumba CP

Pritisnite i držite pritisnutim gumb **CP** dok okrećete prednji ili stražnji kotačić i odaberite **[GND Number]** (**GND2** do **GND8**) da biste uključili GND snimanje uživo. Ako otpustite gumb, **[Filter Type]** može se odabrati okretanjem prednjeg kotačića. Ponovno pritisnite gumb za podešavanje položaja filtra i postavki granice.  „Uporaba gumba **CP** (Computational Modes)” (P.357)

Prikaz se prebacuje između zaslona za podešavanje položaja filtra i postavki granice i originalnog zaslona za snimanje svakim pritiskom gumba **CP**.

Pritisnite i držite pritisnutim gumb **CP** da biste isključili GND snimanje uživo.

# Povećanje dubine polja (Focus Stacking)



Kombinirajte više slika za veću dubinu polja nego što je možete dobiti jednom snimkom. Fotoaparat snima seriju snimki na udaljenosti fokusa ispred i iza trenutnog položaja fokusa te stvara jednu sliku od područja koja su u fokusu na svakoj snimci.

Odaberite ovu opciju ako želite da sva područja objekta budu u fokusu na fotografijama snimljenima pri kratkom dometu ili širokim otvorima objektiva (niski f-brojevi). Slike se snimaju u tihom načinu s pomoću elektroničkog zatvarača.

- ① Kompozitna slika snima se u formatu JPEG, neovisno o odabranoj opciji za kvalitetu slike.
- ① Kompozitna slika uvećana je 7 % vodoravno i okomito.
- ① Snimanje se završava ako se fokus ili uvećanje podese nakon što je gumb zatvarača pritisnut do kraja kako bi započelo fotografiranje sa slaganjem dubinske oštine.
- ① Ako slaganje dubinske oštine ne uspije, fotoaparat će snimiti odabrani broj fotografija bez izrade kompozitne slike.
- ① Ova je opcija dostupna samo s objektivima koji podržavaju slaganje dubinske oštine. Informacije o kompatibilnim objektivima potražite na našim internetskim stranicama.
- ① Slike snimljene tako da je za način slike odbran umjetnički filter snimaju se u načinu **[Natural]**.

## Izbornik

• MENU → 2 → 1. Computational Modes → Focus Stacking

## Omogućavanje opcije Slag. dubinske oštine

1. Upotrijebite  $\Delta$   $\nabla$  za odabir **[Focus Stacking]** i pritisnite gumb **OK**.

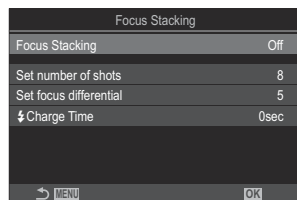

Zaslon za postavljanje opcije Slag. dubinske oštine



2. Označite **[On]** s pomočju gumba  $\Delta \nabla$  i pritisnite gumb **OK**.

Off	Fotografije se snimaju bez uporabe te funkcije.
On	Fotografije se snimaju s većom dubinom polja.

3. Prikaz se vraća na zaslon za postavljanje opcije Slag. dubinske oštine.

## Konfiguriranje opcije Slag. dubinske oštine

1. Konfigurirajte opcije.

- Pritisnite  $\Delta \nabla$  da biste odabrali stavku i pritisnite gumb **OK** kako bi se prikazao izbornik s postavkama.
- Nakon konfiguriranja opcija pritisnite gumb **OK** da biste se vratili na zaslon za postavljanje opcije Slaganje dubinske oštine.

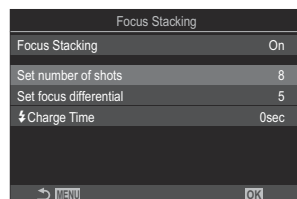

Set number of shots	Odaberite broj snimki koje će se snimiti s različitim položajima fokusa. <b>[3] – [15]</b>
Set focus differential	Odaberite iznos u kojemu fotoaparat varira fokus pri svakoj snimci. <b>[1] – [10]</b>
⚡ Charge Time	Odaberite koliko će dugo fotoaparat čekati da se bljeskalica napuni između snimki kada se upotrebljava bljeskalica koja nije namijenjena isključivo za uporabu s tim fotoaparatom. <b>[0sec] / [0.1sec] / [0.2sec] / [0.5sec] / [1sec] / [2sec] / [4sec] / [8sec] / [15sec] / [30sec]</b>

# Snimanje

---

**1.** Pritisnite gumb **MENU** da biste zatvorili zaslon za postavljanje opcije Slag. dubinske oštine i vratili se na zaslon za snimanje.

- Na zaslonu se pojavljuje .
- Okvir s konačnim izrezom prikazat će se na zaslonu. Komponirajte snimku s objektom u kadru.



**2.** Otpustite zatvarač.

- Fotoapararat će automatski snimiti odabrani broj snimki kada pritisnete gumb zatvarača do kraja.

⚠ Kada je **[Focus Stacking]** postavljeno na **[On]**, **[Flash Mode]** u opciji **[Silent ♥ Settings]** (P.201) postaje **[Allow]**.

⚠ Brzina sinkronizacije bljeskalice postavljena je na 1/100 s. Bit će postavljena na 1/50 s kada je **[ISO]** 16000 ili više.

⚠ Ne može se upotrebljavati sljedeće:

- HDR, slika visoke razlučivosti, višestruka ekspozicija, kompenzacija trapezoida, bracketing, fotografiranje s okidanjem u redovnim intervalima,  sken treperenja, korekcija efekta ribljeg oka, snimanje ND-a uživo i snimanje GND-a uživo.

🔧 Preporučujemo uporabu dodatnog daljinskog upravljača (P.456) za smanjenje zamućenja uzrokovanog tresenjem fotoaparata.

U **[Silent ♥ Settings]** (P.201) možete odabrati koliko će dugo fotoapararat čekati prije otpuštanja zatvarača kada se gumb zatvarača pritisne do kraja.

## Postavljanje s pomoću gumba CP

---

Pritisnite i držite gumb **CP** pritisnutim dok okrećete prednji ili stražnji kotačić i odaberite  za uključivanje slaganja dubinske oštine.  „Uporaba gumba CP (Computational Modes)” (P.357)

Pritisnite i držite pritisnutim gumb **CP** za odabir opcije za slaganje dubinske oštine.

Ponovno pritisnite gumb **CP** da biste isključili slaganje dubinske oštine.

# Snimanje HDR (visoki dinamički raspon) slika (HDR)



Fotoaparar varira ekspoziciju tijekom serije snimki, sa svake odabire raspon tonova s najvišom razinom detalja i kombinira ih kako bi izradio jednu sliku širokog dinamičkog raspona. Ako fotografija sadrži objekt visokog kontrasta, očuvat će se detalji koji bi se inače izgubili u sjeni ili na svjetlu.

🕒 Koristite stativ ili poduzmite slične mjere da biste fiksirali fotoaparar u mjestu.

## Izbornik

• MENU → 📷<sub>2</sub> → 1. Computational Modes → HDR

Off	HDR je onemogućen.
HDR1	Svaki put kada snimate fotografiju, fotoaparar će snimiti seriju snimki uz variranje ekspozicije i kombinirati ih u jednu sliku. Odaberite <b>[HDR1]</b> za rezultate prirodnog izgleda, <b>[HDR2]</b> za slikarski efekt.
HDR2	<ul style="list-style-type: none"><li>• <b>[ISO]</b> je fiksno postavljeno na ISO 200.</li><li>• Brzine zatvarača mogu biti spore čak do 4 s. Snimanje će se nastaviti do 15 s.</li><li>• Način slike fiksno je postavljen na <b>[Natural]</b>, a prostor boja na <b>[sRGB]</b>.</li><li>• HDR obrađene slike snimaju se u formatu JPEG. Slike snimljene postavkom <b>[RAW]</b> za kvalitetu slike snimaju se u formatu RAW+JPEG.</li></ul>
3f 2.0EV	Svaki put kada snimate fotografiju, fotoaparar će varirati ekspoziciju tijekom serije snimki. Snimke se ne kombiniraju da bi se izradila jedna slika. Snimke se međutim mogu kombinirati s pomoću HDR softvera na računalo ili drugim uređajima.
5f 2.0EV	
7f 2.0EV	
3f 3.0EV	
5f 3.0EV	

**3f 2.0EV**

①

②

① Broj snimki

② Raspon ekspozicije

- Na zaslonu se prikazuje „HDR”.



## 1. Otpustite zatvarač.

- Svaki put kad pritisnete gumb zatvarača, fotoaparat će snimiti odabrani broj snimki.
- U načinima **[HDR1]** i **[HDR2]** fotoaparat će automatski kombinirati snimke u jednu sliku.
- Kompenzacija ekspozicije dostupna je u načinima **P**, **A** i **S**.

- ⓘ Slika prikazana na monitoru ili tražilu tijekom snimanja razlikuje se od konačne HDR slike.
- ⓘ Kada se u načinu **[HDR1]** ili **[HDR2]** odabere niža brzina zatvarača, na konačnoj se slici može pojaviti šum.
- ⓘ Kada je omogućeno **[HDR1]** ili **[HDR2]**, **[Drive]** je postavljeno na [] (Tiho pojedinačno). Može se postaviti [12s] (Samookidač tihog načina rada 12 s), [2s] (Samookidač tihog načina rada 2 s) i [C] (Prilagođeni samookidač tihog načina rada).
- ⓘ Ne može se upotrebljavati sljedeće:
  - fotografiranje s bljeskalicom, bracketing, slaganje dubinske oštine, višestruka ekspozicija, fotografiranje s okidanjem u redovnim intervalima, kompenzacija trapezoida, ND snimanje uživo, korekcija efekta ribljeg oka, slika visoke razlučivosti i snimanje GND-a uživo.

## Postavljanje s pomoću gumba CP



Pritisnite i držite gumb **CP** pritisnutim dok okrećete prednji ili stražnji kotačić i odaberite **[HDR1]** ili **[HDR2]** za uključivanje HDR-a.  „Uporaba gumba **CP** (Computational Modes)” (P.357)  
 Ponovno pritisnite gumb **CP** da biste isključili HDR.

# Snimanje višestrukih ekspozicija u jednoj slici (Multiple Exposure)

 : **PASMB**    / **S&Q: PASM**

Snimate dvije snimke i kombinirajte ih u jednu sliku. Umjesto toga možete snimiti snimku i kombinirati je s postojećom slikom pohranjenom na memorijskoj kartici.



Kombinirana slika snima se pri trenutačnim postavkama kvalitete slike. Samo se slike u formatu RAW mogu odabrati za višestruke ekspozicije koje uključuju postojeću sliku.

 Ako snimate višestruku ekspoziciju dok je za  odabrano RAW, možete je odabrati za naknadne višestruke ekspozicije uz uporabu opcije **[Overlay]**, koja vam omogućuje izradu više ekspozicija kombiniranjem triju ili više fotografija.

## Izbornik



• MENU →  → 1. Computational Modes → Višestr. ekspozicija

## Omogućivanje opcije Višestr. ekspozicija

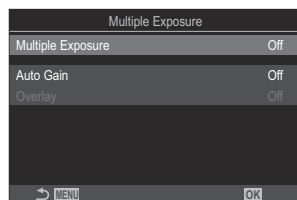
1. Upotrijebite   za odabir **[Multiple Exposure]** i pritisnite gumb **OK**.



Zaslon za postavljanje opcije Višestr. ekspozicija

2. Označite **[On]** s pomoću gumba   i pritisnite gumb **OK**.

Off	Fotografije se snimaju bez uporabe te funkcije.
On	Izradite višestruku ekspoziciju od 2 slike.

3. Prikaz se vraća na zaslon za postavljanje opcije Višestr. ekspozicija.

# Konfiguriranje opcije Višestr. ekspozicija

## 1. Konfigurirajte opcije.

- Pritisnite  $\Delta$   $\nabla$  da biste odabrali stavku i pritisnite gumb **OK** kako bi se prikazao izbornik s postavkama.
- Nakon konfiguriranja opcija pritisnite gumb **OK** da biste se vratili na zaslon za postavljanje opcije Višestr. ekspozicija.

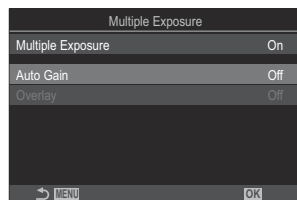

Auto Gain	<b>[Off]</b> : Ne podešavajte svjetlinu slika u višestrukoj ekspoziciji. <b>[On]</b> : Smanjite svjetlinu svake slike u višestrukoj ekspoziciji za pola.
Overlay	<b>[Off]</b> : Izradite višestruku ekspoziciju od sljedeće 2 slike. <b>[On]</b> : Snimite višestruku ekspoziciju koja uključuje postojeću RAW sliku pohranjenu na memorijskoj kartici. <ul style="list-style-type: none"><li>• Opcija <b>[Overlay]</b> dostupna je samo kada je <b>[On]</b> odabrano za <b>[Multiple Exposure]</b>.</li></ul>

# Snimanje



## 1. Pritisnite gumb **MENU** da biste zatvorili zaslon za postavljanje opcije Višestr. ekspozicija i vratili se na zaslon za snimanje.

- Prikazat će se ikona





## 2. Otpustite zatvarač.

- Prva snimka bit će vidljiva preko prikaza kroz objektiv dok komponirate sljedeću snimku.
- Ikona postaje zelena.
- U pravilu, višestruka će se ekspozicija izraditi nakon snimanja druge snimke.

- Da biste ponovno snimili prvu snimku, pritisnite gumb .
- Ikona  nestaje sa zaslona kada snimanje s višestrukom ekspozicijom završi.

## Postavljanje s pomoću gumba CP





---

Pritisnite i držite gumb **CP** pritisnutim dok okrećete prednji ili stražnji kotačić i odaberite  za uključivanje višestruke ekspozicije.  „Uporaba gumba **CP** (Computational Modes)” (P.357)  
Pritisnite i držite pritisnutim gumb **CP** za odabir opcije višestruke ekspozicije.  
Ponovno pritisnite gumb **CP** da biste isključili višestruku ekspoziciju.





## Kada se postavi opcija [Overlay]

---

Kada se [**On**] odabere za [**Overlay**], prikazat će se popis slika.

1. Označite sliku s pomoću gumba     i pritisnite gumb **OK**.
  - Mogu se odabrati samo slike u formatu RAW.
2. Pritisnite gumb **MENU** kako biste izašli iz izbornika.
  - Prikazat će se ikona .
  - Odabrana slika bit će preklopljena preko zaslona.
3. Otpustite zatvarač.
  - Možete snimiti dodatne slike koje će preklopiti prethodno odabranu fotografiju.

- ⓘ Tijekom fotografiranja s višestrukom ekspozicijom fotoaparat neće ući u stanje mirovanja.
- ⓘ Slike snimljene drugim fotoaparatima ne mogu se upotrebljavati za višestruke ekspozicije.
- ⓘ RAW slike snimljene primjenom opcije Slika visoke razluč. ne mogu se upotrebljavati za višestruku ekspoziciju.
- ⓘ Slike u formatu RAW navedene na zaslonu za odabir slike kada je [**On**] odabrano za [**Overlay**] one su slike koje su obrađene s pomoću postavki koje su vrijedile u trenutku kada je fotografija snimljena.
- ⓘ Prije podešavanja postavki snimanja izađite iz načina višestruke ekspozicije. Neke postavke ne mogu se podešiti dok je način višestruke ekspozicije aktivan.

- ⚠ Izvođenje bilo koje od sljedećih radnji nakon snimanja prve snimke prekida fotografiranje s višestrukom ekspozicijom:
  - Isključivanje fotoaparata, odabir drugog načina snimanja, okretanje kotačića //S&Q ili povezivanje bilo koje vrste kabela. Višestruka ekspozicija otkazuje se i kada je baterija istrošena.
- ⚠ Zaslona za odabir slike za **[Overlay]** prikazuje primjerke fotografija u formatu JPEG snimljene s postavkom RAW+JPEG za kvalitetu slike.
- ⚠ Kompozitno fotografiranje uživo (**[Live Comp]**) nije dostupno u načinu **B**.
- ⚠ Sljedeće funkcije ne mogu se upotrebljavati tijekom fotografiranja uz višestruku ekspoziciju.
  - HDR, bracketing, slaganje dubinske oštine, fotografiranje s okidanjem u redovnim intervalima, kompenzacija trapezoida, ND snimanje uživo, korekcija efekta ribljeg oka, slika visoke razlučivosti i snimanje GND-a uživo.
- ⚠ Izvođenjem bilo koje od radnji navedenih u nastavku isključit će se **[Overlay]**. U tom slučaju, ako je **[Multiple Exposure]** postavljeno na **[On]**, **[Multiple Exposure]** također će biti postavljeno na **[Off]**:
  - isključivanje fotoaparata
  - uređivanje fotografija i videozapisa (JPEG Edit/RAW Data Edit/Movie Edit/Image Overlay)
  - brisanje fotografija i videozapisa
  - formatiranje SD kartica
  - uklanjanje SD kartica ili
  - uspostavljanje USB veze s pomoću **[Storage]** ili **[MTP]**.
- 🔗 Slike snimljene u formatu RAW odabrane za   također se mogu preklopiti tijekom reprodukcije.  „Kombinacija slika (Image Overlay)” (P.335)



# Digitalno uvećanje (📷 Digital Tele-converter / 📷 Digital Tele-converter)

📷: **PASMB**   📷/S&Q: **PASM**

Ova opcija izrezuje središte kadra u dimenzijama opcije veličine koja je trenutno odabrana za kvalitetu slike i uvećava ga radi ispunjavanja zaslona. To vam omogućuje uvećavanje veće od maksimalne žarišne duljine objektiva, što je dobar izbor kada ne možete zamijeniti objektiv ili vam je teško približiti se objektu.

## Izbornik

- **MENU** → 📷<sub>2</sub> → 2. Other Shooting Functions → 📷 Digital Tele-converter
- **MENU** → 📷 → 1. Basic Settings/Image Quality → 📷 Digital Tele-converter

Off	Fotografije se snimaju bez uporabe te funkcije.
On	Slike se snimaju uvećano (fotografije: 2x, videozapisi: 1,4x).

- Kada se odabere **[On]**, prikazuje se ikona, a kada se omogući prikaz uživo, uvećava se.
- Veličina AF oznaka (P.107) povećava se, a njihov se broj smanjuje.

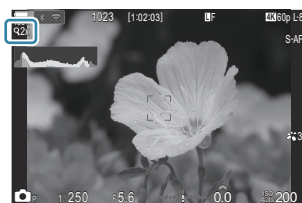

- JPEG slike snimaju se pri odabranom omjeru zooma.

U slučaju slika u formatu RAW kadar prikazuje izrezani uvećani dio. Kadar koji prikazuje izrezani uvećani dio prikazan je na slici tijekom reprodukcije.

- ⚠ U načinu 📷 sljedeće se ne može upotrebljavati: višestruka ekspozicija, kompenzacija trapezoida i korekcija efekta ribljeg oka.
- ⚠ U načinu **S&Q** ta se funkcija ne može upotrebljavati kada je broj slika u sek. za senzor postavljen na **[100 sl./s.]** ili više.
- ⚠ Ta se funkcija ne može upotrebljavati ako je izlaz HDMI signala u načinu **[RAW]** (P.297).
- ⚠ Nije moguće uvećati prikaz kada je **[📷 Digital Tele-converter]** postavljeno na **[On]**.
  - 👉 „Pretpregled objekta (📷)” (P.54), „AF okvira uvećanja / AF uvećanja (Super Spot AF)” (P.112), „Pomoć pri ručnom fokusiranju (MF Assist)” (P.146)

# Automatsko snimanje s fiksnim intervalom (Interval Shooting)

 : **PASMB**    / **S&Q: PASM**

Možete postaviti fotoaparata da snima automatski s podešenim odmacima. Snimljene slike također se mogu snimiti kao jedan videozapis.

## Izbornik

• MENU →  → 2. Other Shooting Functions → Interval Shooting

## Omogućavanje opcije Intervalno snimanje

1. Upotrijebite  $\Delta \nabla$  za odabir [**Interval Shooting**] i pritisnite gumb **OK**.

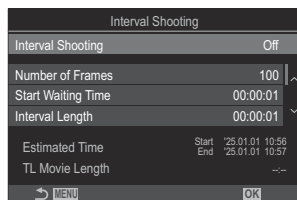

Zaslon za postavljanje opcije  
Intervalno snimanje

2. Označite [**On**] s pomoću gumba  $\Delta \nabla$  i pritisnite gumb **OK**.

Off	Fotografije se snimaju bez uporabe te funkcije.
On	Fotografije se snimaju u određenim intervalima.

3. Prikaz se vraća na zaslon za postavljanje opcije Intervalno snimanje.

# Konfiguriranje opcije Intervalno snimanje

## 1. Konfigurirajte opcije.

- Pritisnite  $\Delta$   $\nabla$  da biste odabrali stavku i pritisnite gumb **OK** kako bi se prikazao izbornik s postavkama.
- Nakon konfiguriranja opcija pritisnite gumb **OK** da biste se vratili na zaslon za postavljanje opcije Intervalno snimanje.

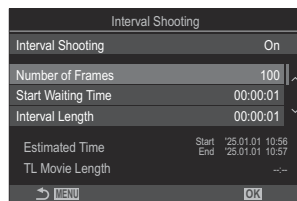

Number of Frames	Odaberite broj kadrova koji se snimaju. <b>[002] – [9999]</b>
Start Waiting Time	Odaberite koliko će dugo fotoaparat čekati prije nego što započne s fotografiranjem s okidanjem u redovnim intervalima i snimanjem prve snimke. <b>[00:00:00] – [24:00:00]</b>
Interval Length	Odaberite koliko će dugo fotoaparat čekati između snimki nakon što snimanje počne. <b>[00:00:01] – [24:00:00]</b>
Interval Mode	Odaberite hoće li prednost imati vrijeme intervala ili broj kadrova. <b>[Time Priority]/[Frames Priority]</b>  Ako se odabere <b>[Time Priority]</b> , prethodno snimanje još može biti u tijeku čak i kada je vrijeme za snimanje sljedeće snimke.  Kada je odabrano <b>[Interval Length]</b> kratko ili kada se upotrebljava duga ekspozicija, broj snimljenih kadrova može biti manji od broja odabranog za <b>[Number of Frames]</b> .
Exposure Smoothing	Odaberite želite li izgladiti postavke ekspozicije za sve kadrove. U videozapisu ubrzanog tijeka vremena promjena ekspozicije bit će glatka. <b>[Off]/[On]</b>
Time Lapse Movie	Odaberite hoćete li snimiti videozapis ubrzanog tijeka vremena. <b>[Off]</b> : fotoaparat snima pojedinačne snimke, ali ne upotrebljava ih za izradu videozapisa ubrzanog tijeka vremena.  <b>[On]</b> : fotoaparat snima pojedinačne snimke i upotrebljava ih i za izradu videozapisa ubrzanog tijeka vremena.

## Movie Settings

Odaberite veličinu slike (**[Movie Resolution]**) i broj slika u sekundi (**[Frame Rate]**) za videozapise izrađene opcijom **[Time Lapse Movie]**.

Za **[Movie Resolution]** dostupne su sljedeće opcije: **[4K]/[FullHD]**

Odaberite **[Frame Rate]** između sljedećih opcija: **[30fps]/[15fps]/[10fps]/[5fps]**

⚠ **[Start Waiting Time]**, **[Interval Length]** i **[Estimated Time]** mogu se promijeniti ovisno o postavkama snimanja. Upotrebljavajte ih samo kao smjernice.

## Snimanje



**1.** Pritisnite gumb **MENU** da biste zatvorili zaslon za postavljanje opcije Intervalno snimanje i vratili se na zaslon za snimanje.

- Ikona  te odabrani broj kadrova prikazuju se na zaslonu za snimanje.



**2.** Otpustite zatvarač.

- Navedeni broj kadrova automatski će se snimiti.

- Ikona  postat će zelena i prikazat će se broj preostalih snimki.
- Snimanje ubrzanog tijeka vremena otkazat će se ako se učini sljedeće: rad s kotačićem odabira načina rada, gumbom **MENU**, gumbom , gumbom za otpuštanje objektiva ili povezivanje s računalom s pomoću USB kabela.
- Isključivanje fotoaparata prekida fotografiranje s okidanjem u redovnim intervalima.

⚠ Kadrovi se snimaju čak i ako slika nije u fokusu nakon automatskog fokusiranja. Ako želite popraviti položaj fokusa, snimajte u načinu MF.

⚠ **[Image Review]** (P.55) fiksno je postavljen na 0,5 sekundi.

- ⓘ Ako vrijeme prije snimanja ili interval snimanja traje 1 minutu i 31 sekundu ili dulje, monitor će postati tamniji, a fotoaparati će prijeći u stanje mirovanja ako se nikakve radnje ne obavje kroz 1 minutu. Zaslona će se automatski uključiti 10 sekundi prije nego što počne snimanje za sljedeći interval. Može se ponovno uključiti pritiskanjem gumba zatvarača u bilo kojem trenutku.
- ⓘ Na fotoaparatu se automatski odabire **[S-AF]** za način AF (P.101) umjesto **[C-AF]** i **[C-AF+TR]**, a **[S-AF MF]** umjesto **[C-AF MF]** i **[C-AF+TR MF]**.
- ⓘ Kada je za način AF odabrano **[AF]** (P.101), fokusirajte za pokretanje snimanja, a zatim zaključajte fokus te započnite snimanje.
- ⓘ Za vrijeme snimanja ubrzanog tijeka vremena onemogućene su funkcije zaslona osjetljivog na dodir.
- ⓘ Snimanje ubrzanog tijeka vremena ne može se kombinirati s HDR-om, bracketingom, slaganjem dubinske oštine, višestrukom ekspozicijom, snimanjem ND-a uživo ili snimanjem GND-a uživo.
- ⓘ Bljeskalica neće raditi ako je vrijeme punjenja bljeskalice dulje od intervala između snimki.
- ⓘ Kada se 1000 ili veći broj odabere za **[Number of Frames]**, **[Time Lapse Movie]** postaviti će se na **[Off]**.
- ⓘ Kada se **[High Res Shot]** postavi na **[On]** (stativ), **[Time Lapse Movie]** postaje **[Off]**.
- ⓘ Ako bilo koja fotografija nije ispravno snimljena, videozapis ubrzanog tijeka vremena neće se moći generirati.
- ⓘ Ako na kartici nema dovoljno mjesta, videozapis ubrzanog tijeka vremena neće se snimiti.
- ⓘ Ako baterija nema dovoljno energije, snimanje bi se moglo zaustaviti prije kraja. Kada snimate, upotrebljavajte dovoljno napunjenu bateriju ili na fotoaparatu spojite USB prilagodnik izmjeničnog napona ili prijenosnu bateriju u skladu sa standardom USB-PD.

# Korekcija trapezoida i upravljanje perspektivom (Keystone Comp.)

 : **PASMB**    / **S&Q: PASM**

Iskrivljenje u obliku trapezoida zbog utjecaja žarišne duljine objektiva i blizine objektu može se ispraviti ili pojačati kako bi se preuveličali efekti perspektive. Pretpregled kompenzacije trapezoida moguć je na monitoru tijekom snimanja. Ispravljena slika izrađuje se od manje izrezane slike, uz lagano povećanje efektivnog omjera zooma.





## Izbornik

- **MENU** →  → 2. Other Shooting Functions → Keystone Comp.





Off	Kompenzacija trapezoida se ne primjenjuje.
On	Kompenzacija trapezoida se primjenjuje.

- Kada odaberete **[On]**, prikazuje se ikona kompenzacije trapezoida i klizači se pojavljuju na zaslonu.



1. Kadrirajte snimku i podesite kompenzaciju trapezoida dok gledate objekt na zaslonu.
  - Okrećite prednji kotačić za vodoravno podešavanje i stražnji kotačić za okomito podešavanje.
  - Upotrijebite    za postavljanje izrezanog dijela. Smjer u kojemu se izrezani dio može pomicati prikazan je ikonom .
  - Za otkazivanje promjena pritisnite i zadržite gumb **OK**.
2. Da biste podesili otvor objektiva, brzinu zatvarača i druge postavke snimanja, pritisnite gumb **INFO**.
  - Fotoaparar će se vratiti na standardni zaslon za snimanje.
  - Ikona  prikazuje se dok je omogućena kompenzacija trapezoida. Ikona se prikazuje zelenom bojom ako je došlo do podešavanja postavki kompenzacije trapezoida.
  - Da biste se vratili na zaslon s kompenzacijom trapezoida prikazan u 1. koraku, više puta pritisnite gumb **INFO**.

### 3. Otpustite zatvarač.

- ⚠ Slike mogu izgledati „zrnato“ ovisno o iznosu provedene kompenzacije. Iznos kompenzacije također određuje iznos u kojemu će se slika uvećati kada se izreže te hoće li se izrezani dio moći pomicati.
- ⚠ Ovisno o iznosu kompenzacije možda nećete moći premjestiti izrezani dio.
- ⚠ Ovisno o iznosu provedene kompenzacije, odabrana AF oznaka možda neće biti vidljiva na zaslonu. Ako je AF oznaka izvan okvira, njezin smjer bit će označen ikonom , ,  ili  na zaslonu.
- ⚠ Slike snimljene postavkom **[RAW]** za kvalitetu slike snimaju se u formatu RAW+JPEG.
- ⚠ Ne može se upotrebljavati sljedeće:
  - kompozitno fotografiranje uživo, kontinuirano fotografiranje, bracketing, slaganje dubinske oštine, HDR, višestruka ekspozicija, ND snimanje uživo, kompenzacija ribljeg oka, digitalni telekonverter, snimanje videozapisa, AF načini **[C-AF]**, **[C-AF MF]**, **[C-AF+TR]** i **[C-AF+TR MF]**, umjetnički filtri, prilagođeni samookidač, slika visoke razlučivosti, snimanje GND-a uživo i otkrivanje objekta.
- ⚠ Konverteri objektiva možda neće dati željene rezultate.
- ⚠ Obavezno navedite podatke **[Image Stabilizer]** za objektivne koji ne pripadaju sustavima Four Thirds ili Micro Four Thirds (P.207). Ako je primjenjivo, kompenzacija trapezoida izvodit će se sa žarišnom duljinom navedenom za **[Image Stabilizer]** (P.207) ili **[Lens Info Settings]** (P.402).

# Korekcija iskrivljenja u obliku efekta ribljeg oka (Fisheye Compensation)

 : **PASMB**  / S&Q : **PASM**

Ispravite iskrivljenje uzrokovano objektivima ribljeg oka kako biste fotografijama dali izgled slika snimljenih širokokutnim objektivom. Iznos korekcije može se odabrati između tri različite razine. Također možete odabrati istovremenu korekciju iskrivljenja na fotografijama snimljenima pod vodom.

- Ta opcija dostupna je samo s kompatibilnim objektivima ribljeg oka.  
Od siječnja 2025. može se upotrebljavati s objektivom M.ZUIKO DIGITAL ED 8mm F1.8 Fisheye PRO.

## Izbornik

- **MENU** →  → 2. Other Shooting Functions → Fisheye Compensation

## Omogućivanje Kompenzacije efekta ribljeg oka

1. Upotrijebite  $\Delta$   $\nabla$  za odabir [**Fisheye Compensation**] i pritisnite gumb **OK**.



Zaslon za postavljanje  
Kompenzacije efekta ribljeg  
oka

2. Označite [**On**] s pomoću gumba  $\Delta$   $\nabla$  i pritisnite gumb **OK**.

Off	Fotografije se snimaju bez uporabe te funkcije.
On	Fotografije se snimaju uz primjenu kompenzacije efekta ribljeg oka.

3. Prikaz se vraća na zaslon za postavljanje Kompenzacije efekta ribljeg oka.





# Konfiguriranje Kompenzacije efekta ribljev oka

## 1. Konfigurirajte opcije.

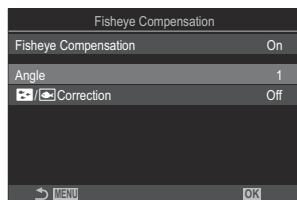
- Pritisnite  $\Delta$   $\nabla$  da biste odabrali stavku i pritisnite gumb **OK** kako bi se prikazao izbornik s postavkama.
- Nakon konfiguriranja opcija pritisnite gumb **OK** da biste se vratili na zaslon za postavljanje Konfiguracije efekta ribljev oka.



Angle	Kada se vrši korekcija ribljev oka, slika se izrezuje kako bi se izostavili zacrnjeni dijelovi. Odaberite jednu od triju mogućnosti izrezivanja. <b>[1] / [2] / [3]</b>
 /  Correction	Odaberite želite li ispraviti iskrivljenje na fotografijama snimljenima pod vodom uz korekciju izvršenu s pomoću opcije <b>[Angle]</b> . <b>[Off]/[On]</b>

## Snimanje

### 1. Pritisnite gumb **MENU** da biste zatvorili zaslon za postavljanje Kompenzacije efekta ribljev oka i vratili se na zaslon za snimanje.

- Kada je omogućena kompenzacija efekta ribljev oka, ikona  bit će prikazana zajedno s odabranim izrezanim dijelom.



### 2. Otpustite zatvarač.

- ① Slike snimljene postavkom **[RAW]** za kvalitetu slike snimaju se u formatu RAW+JPEG. Kompenzacija ribljev oka ne primjenjuje se na slike u formatu RAW.
- ① Isticanje fokusa nije dostupno na zaslonu za kompenzaciju ribljev oka.

⚠ Odabir AF oznake ograničen je na ciljne načine [ **•** ]Single i [ **≡** ]Small.

⚠ Ne može se upotrebljavati sljedeće:

- kompozitno fotografiranje uživo, kontinuirano fotografiranje, bracketing, slaganje dubinske oštrine, HDR, višestruka ekspozicija, ND snimanje uživo, kompenzacija trapezoida, digitalni telekonverter, snimanje videozapisa, AF načini **[C-AF]**, **[C-AF MF]**, **[C-AF+TR]** i **[C-AF+TR MF]**, načini slike s umjetničkim filtrom, prilagođeni samookidač, slika visoke razlučivosti, snimanje GND-a uživo i otkrivanje objekta.

# Konfiguriranje postavki za BULB/TIME/COMP (BULB/TIME/COMP Settings)



Postavite stavke povezane s bulb/time/kompozitnim fotografiranjem.

## Izbornik

- MENU → → 2. Other Shooting Functions → BULB/TIME/COMP Settings

## 1. Konfigurirajte opcije.

- Pritisnite  $\Delta \nabla$  da biste odabrali stavku i pritisnite gumb **OK** kako bi se prikazao izbornik s postavkama.

BULB/TIME/COMP Settings		My
Bulb/Time Focusing		On
Bulb/Time Timer		8min
Live Composite Timer		3h
Bulb/Time Monitor		-7
Live Bulb		Off
Live Time		0.5sec
Composite Settings		1/2sec

Bulb/Time Focusing	Omogućuje ručno fokusiranje u načinu <b>B</b> (bulb). Možete snimati fotografije s pomoću tehnika kao što su stavljanje objekta izvan fokusa tijekom ekspozicije ili fokusiranje na kraju ekspozicije. <b>[Off]</b> : onemogućuje ručno fokusiranje tijekom ekspozicije. <b>[On]</b> : omogućuje ručno fokusiranje tijekom ekspozicije.
Bulb/Time Timer	Odredite maksimalno trajanje bulb/time fotografiranja. <b>[30min] / [25min] / [20min] / [15min] / [8min] / [4min] / [2min] / [1min]</b>
Live Composite Timer	Odredite maksimalno trajanje kompozitnog fotografiranja uživo. <b>[6h] / [5h] / [4h] / [3h] / [2h] / [1h] / [30min] / [25min] / [20min] / [15min] / [8min] / [4min]</b>
Bulb/Time Monitor	Odredite svjetlinu zaslona u načinu <b>B</b> (bulb). <b>[- 7] - [± 0] - [+ 7]</b>

Live Bulb	Odaberite interval prikaza tijekom bulb fotografiranja. Ograničen je broj vremena ažuriranja. Odaberite <b>[Off]</b> da biste onemogućili prikaz. <b>[60sec] / [30sec] / [15sec] / [8sec] / [4sec] / [2sec] / [1sec] / [0.5sec] / [Off]</b>
Live Time	Odaberite interval prikaza tijekom time fotografiranja. Ograničen je broj vremena ažuriranja. Odaberite <b>[Off]</b> da biste onemogućili prikaz. <b>[60sec] / [30sec] / [15sec] / [8sec] / [4sec] / [2sec] / [1sec] / [0.5sec] / [Off]</b>
Composite Settings	Postavite referentno vrijeme ekspozicije za kompozitnu fotografiju. <b>[60sec] / [50sec] / [40sec] / [30sec] / [25sec] / [20sec] / [15sec] / [13sec] / [10sec] / [8sec] / [6sec] / [5sec] / [4sec] / [3.2sec] / [2.5sec] / [2sec] / [1.6sec] / [1.3sec] / [1sec] / [1/1.3sec] / [1/1.6sec] / [1/2sec]</b>

# Snimanje serije snimki s različitim ekspozicijama (AE BKT)



Varirajte ekspoziciju tijekom serije snimki. Birate iznos varijacije i broj snimki. Fotoaparat snima seriju snimki s različitim postavkama ekspozicije. Fotoaparat će snimati slike dok je gumb zatvarača pritisnut do kraja, a završit će nakon snimanja odabranog broja snimki.

## Izbornik

• MENU → 2 → 3. Bracketing → AE BKT

Off	Fotografije se snimaju bez uporabe te funkcije.
3f 0.3EV	Snimaju se 3 fotografije s iznosom bracketinga od 0,3 EV.
3f 0.5EV	Snimaju se 3 fotografije s iznosom bracketinga od 0,5 EV.
3f 0.7EV	Snimaju se 3 fotografije s iznosom bracketinga od 0,7 EV.
3f 1.0EV	Snimaju se 3 fotografije s iznosom bracketinga od 1,0 EV.
5f 0.3EV	Snima se 5 fotografija s iznosom bracketinga od 0,3 EV.
5f 0.5EV	Snima se 5 fotografija s iznosom bracketinga od 0,5 EV.
5f 0.7EV	Snima se 5 fotografija s iznosom bracketinga od 0,7 EV.
5f 1.0EV	Snima se 5 fotografija s iznosom bracketinga od 1,0 EV.
7f 0.3EV	Snima se 7 fotografija s iznosom bracketinga od 0,3 EV.
7f 0.5EV	Snima se 7 fotografija s iznosom bracketinga od 0,5 EV.
7f 0.7EV	Snima se 7 fotografija s iznosom bracketinga od 0,7 EV.

„BKT“ se prikazuje zelenom bojom sve dok sve snimke u slijedu za bracketing nisu snimljene. Prva snimka se snima pri trenutačnim postavkama ekspozicije, nakon čega najprije slijede snimke smanjene ekspozicije, a zatim snimke povećane ekspozicije.

Postavke korištene za mijenjanje ekspozicije variraju ovisno o načinu snimanja.

<b>P (program AE)</b>	Otvor objektiva i brzina zatvarača
<b>A (AE s prioritetom otvora objektiva)</b>	Brzina zatvarača
<b>S (AE s prioritetom zatvarača)</b>	Otvor objektiva
<b>M (ručno)</b>	<ul style="list-style-type: none"><li>• Brzina zatvarača (kada <b>[ISO]</b> nije postavljeno na <b>[Auto]</b>)</li><li>• ISO osjetljivost (kada je <b>[ISO]</b> postavljeno na <b>[Auto]</b>)</li></ul>

- Ako je kompenzacija ekspozicije omogućena prije početka snimanja, fotoaparat će mijenjati razinu ekspozicije oko odabrane vrijednosti.
- Promjenom odabrane opcije za **[EV Step]** (P.157) mijenjaju se opcije dostupne za iznos bracketinga.

⚠ Ta se postavka ne može kombinirati s bracketingom bljeskalice (P.284) ili bracketingom fokusa (P.288).

# Snimanje fotografija s različitim balansom bijele boje (WB BKT)

: **PASMB**   /S&Q: **PASM**

Fotoaparat varira balans bijele boje radi snimanja serije slika. Birate os boje i iznos bracketinga. Cijela se serija snima jednim pritiskom gumba zatvarača. Fotoaparat snima jednu sliku kada pritisnete gumb zatvarača do kraja i automatski je obrađuje kako bi snimio slike.

## Izbornik

• MENU →  → 3. Bracketing → WB BKT

A-B	Odaberite iznos bracketinga za A-B (jantarno-plavu) os. <b>[Off] / [3f 2Step] / [3f 4Step] / [3f 6Step]</b>
G-M	Odaberite iznos bracketinga za G-M (zelenu-magenta) os. <b>[Off] / [3f 2Step] / [3f 4Step] / [3f 6Step]</b>

Za svaku os boje izrađuju se tri slike.

Prva slika snima se pri trenutačnim postavkama balansa bijele boje, druga korištenjem negativne vrijednosti kompenzacije, a treća korištenjem pozitivne vrijednosti.

Ako je optimalno postavljanje balansa bijele boje omogućeno prije početka snimanja, fotoaparat će varirati balans bijele boje oko odabrane vrijednosti.

 Ta se postavka ne može kombinirati s bracketingom umjetničkih filtara ([P286](#)) ili bracketingom fokusa ([P288](#)).

# Snimanje fotografija s različitim razinama bljeskalice (FL BKT)



Fotoaparat varira razinu bljeskalice (izlaz) tijekom serije snimki. Vi birate iznos varijacije. Fotoaparat snima pri novoj razini bljeskalice svaki put kada se gumb zatvarača pritisne do kraja. Bracketing završava nakon što je snimljen potrebn broj snimki. U načinima kontinuiranog snimanja fotoaparat će snimati slike dok je gumb zatvarača pritisnut do kraja, a završit će nakon snimanja potrebnog broja snimki.

## Izbornik

• MENU → → 3. Bracketing → FL BKT

Off	Fotografije se snimaju bez uporabe te funkcije.
3f 0.3EV	Snimaju se 3 fotografije s iznosom bracketinga od 0,3 EV.
3f 0.5EV	Snimaju se 3 fotografije s iznosom bracketinga od 0,5 EV.
3f 0.7EV	Snimaju se 3 fotografije s iznosom bracketinga od 0,7 EV.
3f 1.0EV	Snimaju se 3 fotografije s iznosom bracketinga od 1,0 EV.

„BKT“ se prikazuje zelenom bojom sve dok sve snimke u slijedu za bracketing nisu snimljene. Prva snimka snima se pri trenutačnim postavkama bljeskalice, nakon čega najprije slijedi snimka sa smanjenom izlaznom snagom bljeskalice, a zatim snimka s povećanom izlaznom snagom bljeskalice. Ako je kompenzacija bljeskalice omogućena prije početka snimanja, fotoaparat će varirati izlaznu snagu bljeskalice oko odabrane vrijednosti.

- 🔗 Ako promijenite postavku **[EV Step]** (P.157), promijenit će se i snaga bljeskalice za bracketing.
- ⚠️ Ta se postavka ne može kombinirati s funkcijom AE bracketing (P.281) ili bracketingom fokusa (P.288).



# Snimanje fotografija s različitom ISO osjetljivošću (ISO BKT)

 : **PASMB**     /S&Q: **PASM**

Fotoaparatus varira ISO osjetljivost radi snimanja serije slika. Birate iznos varijacije i broj snimki. Cijela se serija snima jednim pritiskom gumba zatvarača. Fotoaparatus snima jednu sliku kada pritisnete gumb zatvarača do kraja i automatski je obrađuje kako bi snimio potrebni broj snimki.

## Izbornik

• MENU →  → 3. Bracketing → ISO BKT

Off	Fotografije se snimaju bez uporabe te funkcije.
3f 0.3EV	Snimaju se 3 fotografije s iznosom bracketinga od 0,3 EV.
3f 0.7EV	Snimaju se 3 fotografije s iznosom bracketinga od 0,7 EV.
3f 1.0EV	Snimaju se 3 fotografije s iznosom bracketinga od 1,0 EV.

Prva slika snima se pri trenutačnoj postavci ISO osjetljivosti, druga pri osjetljivosti smanjenoj za odabrani iznos, a treća pri ISO osjetljivosti povećanoj za odabrani iznos. Ako su brzina zatvarača ili otvor objektiva izmijenjeni kako bi se promijenila vrijednost ekspozicije odabrane fotoaparatom, fotoaparatus će varirati ISO osjetljivost oko trenutačne vrijednosti ekspozicije.

- ⚠ Ne primjenjuje se maksimalna osjetljivost odabrana za **[ ISO-A Upper/Default]**.
- ⚠ Tijekom tihog fotografiranja brzina sinkronizacije bljeskalice postavljena je na 1/50 s.
- ⚠ Promjenom odabrane opcije za **[ISO Step]** (P.170) ne mijenjaju se opcije dostupne za iznos bracketinga.
- ⚠ Ta se postavka ne može kombinirati s bracketingom umjetničkih filtara (P.286) ili bracketingom fokusa (P.288).

# Snimanje kopija jedne slike uz primjenu različitih umjetničkih filtara (ART BKT)

: **PASMB** /S&Q: **PASM**

Izradite više verzija svake fotografije uz primjenu različitih umjetničkih filtara.

## Omogućivanje bracketinga umjetničkih filtara

### Izbornik

• MENU → <sub>2</sub> → 3. Bracketing → ART BKT

1. Označite **[ART BKT]** s pomoću gumba  $\Delta \nabla$  i pritisnite gumb **OK**.

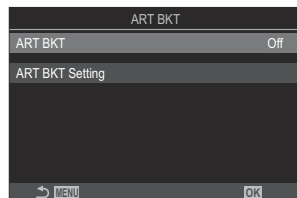

Zaslon za postavljanje ART BKT

2. Označite **[On]** s pomoću gumba  $\Delta \nabla$  i pritisnite gumb **OK**.

Off	Fotografije se snimaju bez uporabe te funkcije.
On	Fotografije se snimaju uz primjenu više umjetničkih filtara.

3. Prikaz se vraća na zaslon za postavljanje opcije ART BKT.

# Konfiguriranje bracketinga umjetničkih filtara

1. Odaberite **[ART BKT Setting]** na zaslonu za postavljanje opcije ART BKT i pritisnite gumb **OK**.

2. Odaberite umjetnički filter koji želite primijeniti i stavite kvačicu (✓) pored njega.

- Odaberite opciju s pomoću  $\Delta$   $\nabla$  i pritisnite gumb **OK** da biste stavili kvačicu (✓) pored nje.  
Da biste uklonili kvačicu, ponovno pritisnite gumb **OK**.

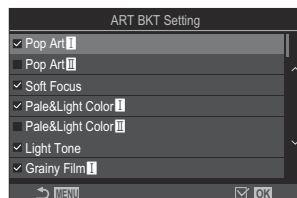

## ART BKT Setting

Odaberite umjetničke filtre koje želite primijeniti. Moguće je odabrati i načine slike kao što su **[Vivid]**, **[Natural]** i **[Muted]**.

- ⓘ Ako postoji velik broj umjetničkih filtara koji se primjenjuju, spremanje slika nakon snimanja može potrajati.
- ⓘ Ta se postavka ne može kombinirati s funkcijama bracketinga osim funkcije AE BKT (P.281) i FL BKT (P.284).

## Snimanje

1. Pritisnite gumb **MENU** da biste zatvorili zaslon za postavljanje opcije ART BKT i vratili se na zaslon za snimanje.
2. Fotoaparat snima jednu sliku kada se gumb zatvarača pritisne do kraja i automatski izrađuje više kopija, svaku s primjenom drukčijeg umjetničkog filtra.

# Snimanje fotografija s različitim položajima fokusa (Focus BKT)



Fotoapararat varira fokus tijekom serije slika. Birate iznos i broj snimki. Cijela se serija snima jednim pritiskom gumba zatvarača. Svaki put kada pritisnete gumb zatvarača do kraja, fotoapararat snima odabrani broj snimki, varirajući fokus na svakoj snimci. Slike se snimaju u tihom načinu s pomoću elektroničkog zatvarača.

ⓘ Bracketing fokusa dostupan je samo s AF objektivima Micro Four Thirds.

## Omogućivanje bracketinga fokusa

### Izbornik

• MENU → → 3. Bracketing → Focus BKT

1. Označite [**Focus BKT**] s pomoću gumba  $\Delta \nabla$  i pritisnite gumb **OK**.

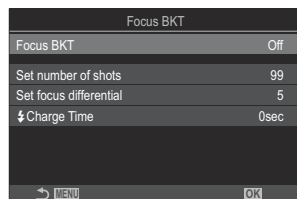

Zaslon za postavljanje opcije Focus BKT

2. Označite [**On**] s pomoću gumba  $\Delta \nabla$  i pritisnite gumb **OK**.

Off	Fotografije se snimaju bez uporabe te funkcije.
On	Fotografije se snimaju s različitim položajima fokusa.

3. Prikaz se vraća na zaslon za postavljanje opcije Focus BKT.

# Konfiguriranje bracketinga fokusa

## 1. Konfigurirajte opcije.

- Pritisnite  $\Delta \nabla$  da biste odabrali stavku i pritisnite gumb **OK** kako bi se prikazao izbornik s postavkama.
- Nakon konfiguriranja opcija pritisnite gumb **OK** da biste se vratili na zaslon za postavljanje bracketinga fokusa.

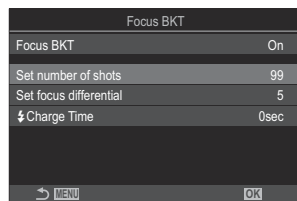

Set number of shots	Odaberite broj snimki koje će se snimiti s različitim položajima fokusa. <b>[003] – [999]</b>
Set focus differential	Odaberite iznos u kojemu fotoaparat varira fokus pri svakoj snimci. <b>[1] – [10]</b>
$\downarrow$ Charge Time	Odaberite koliko će dugo fotoaparat čekati da se bljeskalica napuni između snimki kada se upotrebljava bljeskalica koja nije namijenjena isključivo za uporabu s tim fotoaparatom. <b>[0sec] / [0.1sec] / [0.2sec] / [0.5sec] / [1sec] / [2sec] / [4sec] / [8sec] / [15sec] / [30sec]</b>

## Snimanje

1. Pritisnite gumb **MENU** da biste zatvorili zaslon za postavljanje opcije Focus BKT i vratili se na zaslon za snimanje.
2. Pritisnite gumb okidača do kraja za snimanje slike.
  - Snimanje će se nastaviti sve dok nije snimljen odabrani broj snimki.
  - Da biste prekinuli bracketing, još jednom pritisnite gumb zatvarača do kraja.
  - Fotoaparat sa svakom snimkom mijenja udaljenost fokusa za iznos odabran za postavku Post. diferen. fokusa. Snimanje će se prekinuti ako udaljenost fokusa dosegne beskonačnost.

Snimanje se završava ako se fokus ili uvećanje podese nakon što je gumb zatvarača pritisnut do kraja kako bi snimanje započelo.

- ⌚ Kada je **[Focus BKT]** postavljeno na **[On]**, **[Flash Mode]** u opciji **[Silent [♥] Settings]** (P.201) postaje **[Allow]**.
- ⌚ Bracketing fokusa ne može se kombinirati s drugim oblicima bracketinga.
- ⌚ Brzina sinkronizacije bljeskalice postavljena je na 1/100 s. Bit će postavljena na 1/50 s kada je **[ISO]** 16000 ili više.

# Funkcije koje su dostupne samo u načinu videozapisa

**Odabir stavaka koje će biti zasebno postavljene za snimanje fotografija i videozapisa (📷/🎥 Separate Settings)**

**📷: P A S M B    🎥/S&Q: P A S M**

Odaberite funkcije snimanja koje želite zasebno postaviti za snimanje fotografija i za snimanje videozapisa.

## **Izbornik**

• MENU → 🎥 → 1. Basic Settings/Image Quality → 📷/🎥 Separate Settings

1. Odaberite funkciju snimanja koju želite zasebno postaviti i pored nje stavite kvačicu (✓).
  - Odaberite opciju s pomoću  $\Delta$   $\nabla$  i pritisnite gumb **OK** da biste stavili kvačicu (✓) pored nje. Da biste uklonili kvačicu, ponovno pritisnite gumb **OK**.

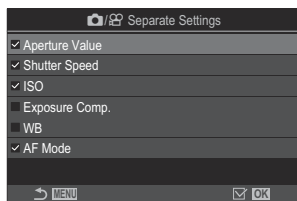

Zasebne postavke

Aperture	
Shutter Speed	
ISO	Kada stavite kvačicu (✓), mogu se postaviti zasebne postavke za snimanje fotografija i za snimanje videozapisa.
Exposure Comp.	Kada uklonite kvačicu (✓) postavke za snimanje videozapisa bit će jednake onima za snimanje fotografija.
WB	
AF Mode	

Ako se funkcija snimanja postavi tijekom snimanja videozapisa i ukloni se kvačica (✓), postavke će se izmijeniti u one za snimanje fotografija, ali ponovnim stavljanjem kvačice postavke će se vratiti na one za snimanje videozapisa koje su postavljene prije nego što je bila stavljena kvačica.





# Opcije snimanja zvuka (Sound Recording Settings)

 : P A S M B     / S & Q : P A S M

Prilagodite postavke za snimanje zvuka tijekom snimanja videozapisa. Možete pristupiti i postavkama koje će se koristiti kada je spojen vanjski mikrofon ili snimač.



## Izbornik

• MENU →  → 5. Sound Recording/Connection → Sound Recording Settings

Recording Volume	<p>Podesite osjetljivost mikrofona. Odaberite odvojene vrijednosti za ugrađeni stereo mikrofon i vanjske mikrofone.</p> <p><b>[Built-In  ]</b>: prilagodite osjetljivost ugrađenog stereo mikrofona fotoaparata. <b>[– 10] – [0] – [+ 10]</b></p> <p><b>[MIC  ]</b>: Prilagodite osjetljivost vanjskih mikrofona spojenih na priključak za mikrofon. <b>[– 10] – [0] – [+ 10]</b></p>
 Volume Limiter	<p>Fotoaparat ograničava glasnoću zvukova snimljenih mikrofonom. Služite se tom opcijom za automatsko smanjenje glasnoće zvuka kada ona prijeđe određenu glasnoću.</p> <p><b>[Off]</b>: ne ograničava glasnoću zvukova snimljenih mikrofonom.</p> <p><b>[On]</b>: ograničava glasnoću zvukova snimljenih mikrofonom.</p>
Wind Noise Reduction	<p>Smanjenje šuma vjetra tijekom snimanja zvuka.</p> <p><b>[Off]</b>: ne smanjuje šum vjetra tijekom snimanja zvuka.</p> <p><b>[Low] / [Standard] / [High]</b>: postavite razinu smanjenja šuma vjetra.</p>
Recording Rate	<p>Odaberite format snimanja zvuka.</p> <p><b>[96kHz/24bit]</b>: zvuk visoke kvalitete.</p> <p><b>[48kHz/16bit]</b>: zvuk standardne kvalitete.</p>

 Plug-in Power	<p>U većini slučajeva nema potrebe za promjenom ove postavke. Ako vaš vanjski mikrofonski ne zahtijeva napajanje priključkom, a isporučeno napajanje uzrokuje snimanje šuma, postavite ovo na <b>[Off]</b>.</p> <p><b>[Off]</b>: napajanje se ne isporučuje iz kamere u vanjski mikrofonski.</p> <p><b>[On]</b>: napajanje se isporučuje iz kamere u vanjski mikrofonski.</p>
Camera Rec. Volume	<p>Ova je postavka dostupna samo kada je povezan vanjski mikrofonski. Kada je postavljena na <b>[Inoperative]</b>, onemogućit će se postavke snimanja zvuka na fotoaparatu (<b>[Recording Volume]</b>, <b>[Volume Limiter]</b>, <b>[Wind Noise Reduction]</b>).</p> <p><b>[Operative]</b>: omogućene su postavke snimanja zvuka na fotoaparatu.</p> <p><b>[Inoperative]</b>: onemogućene su postavke snimanja zvuka na fotoaparatu. Ulaz zvuka iz vanjskog mikrofona snima se kako se javlja.</p>

 Zvuk neće biti snimljen:

- kada je na kotačiću / / **S&Q** odabrano **S&Q** ili kada je za način slike odabrano ART 7 /ART 7  (diorama).

 Zvuk se može reproducirati samo na uređajima koji podržavaju odabranu opciju za **[Recording Rate]**.

 Zvukovi rada objektiva i fotoaparata mogu se snimiti na videozapis.

Da biste to spriječili, stišajte zvukove rada postavljanjem **[AF Mode]** (P.101) na **[S-AF]**, **[MF]**, ili **[Pre MF]**, ili smanjenjem uporabe gumba na fotoaparatu.

# Prilagodba glasnoće slušalica (Headphone Volume)

: **PASMB**   /S&Q: **PASM**

## Izbornik

- **MENU** →  → 5. Sound Recording/Connection → Headphone Volume

### Headphone Volume

Prilagodite glasnoću zvuka koji se šalje u slušalice.

# Vremenski kodovi (Time Code Settings)

 : P A S M B     / S & Q : P A S M

Prilagodite postavke vremenskog koda. Vremenski kodovi upotrebljavaju se za sinkronizaciju slike i zvuka tijekom uređivanja i slično. Odaberite jednu od sljedećih opcija.

## Izbornik

• MENU →  → 5. Sound Recording/Connection → Time Code Settings

Time Code Mode	<p>Odaberite način snimanja vremenskog koda. Upotrebljavajte vremenske kodove kada je potrebno precizno mjerenje vremena.</p> <p><b>[Drop Frame]:</b> DF vremenski kodovi. Taj se vremenski kod prilagođava se kako bi se kompenzirala odstupanja od vremena snimanja.</p> <p><b>[Non-DF]:</b> NDF vremenski kodovi. Vremenski kod ne prilagođava se kako bi se kompenzirala odstupanja od vremena snimanja.</p>
Count Up	<p>Odaberite kako se izvodi mjerenje vremena.</p> <p><b>[Rec Run]:</b> Mjerenje vremena traje samo tijekom snimanja.</p> <p><b>[Free Run]:</b> Mjerenje vremena traje se kontinuirano, čak i kada snimanje nije u tijeku i fotoaparati je isključen.</p>
Starting Time	<p>Postavite vrijeme početka snimanja vremenskog koda.</p> <p><b>[Reset]:</b> Ponovno postavite vremenski kod na 00:00:00</p> <p><b>[Manual Input]:</b> Ručno unesite vremenski kod.</p> <p><b>[Current Time]:</b> Postavite vremenski kod na aktualno vrijeme, kadar 00.</p>

🕒 Kada postavljate **[Starting Time]** na **[Current Time]**, provjerite pokazuje li fotoaparati točno vrijeme.  „Postavljanje sata kamere (⌚ Settings)” (P.423)

🕒 U načinu **S&Q** vremenski se kodovi ne snimaju kada je broj slika u sek. za senzor postavljen na **[100 sl./s.]** ili više.

# HDMI izlaz (📺 HDMI Output)

📷: P A S M B    📺/S&Q: P A S M

Prilagodite postavke izlaza na HDMI uređaje. Dostupne su opcije za upravljanje HDMI snimačima preko fotoaparata ili dodavanje vremenskih kodova koji se koriste tijekom uređivanja videozapisa.

## Izbornik

• MENU → 📺 → 5. Sound Recording/Connection → 📺 HDMI Output

Output Mode	<p><b>[Monitor]:</b> HDMI uređaj funkcionira kao vanjski monitor. Fotoaparat šalje slike i pokazivače na zaslon. Izlazne postavke mogu se prilagoditi opcijom <b>[HDMI Settings]</b> (P.412).</p> <p><b>[Record]:</b> Kada je prikaz uživo prikazan u načinima 📺/S&amp;Q, HDMI uređaj funkcionira kao vanjski snimač. Samo se slike šalju na uređaj. Veličina kadra i postavke zvuka prilagođavaju se kontrolama fotoaparata.</p> <p><b>[RAW]:</b> Kada je prikaz uživo prikazan u načinu 📺, slike se šalju na HDMI uređaj u formatu RAW. Slike se ne spremaju na karticu u fotoaparatu. Veličina kadra i postavke zvuka prilagođavaju se kontrolama fotoaparata.</p>
REC Bit	<p>Snimanje se istovremeno pokreće i zaustavlja na fotoaparatu i vanjskom uređaju. Ta je opcija dostupna samo s kompatibilnim uređajima.</p> <p><b>[Off]:</b> funkcija se ne upotrebljava.</p> <p><b>[On]:</b> upravlja vanjskim uređajem.</p>
Time Code	<p>Vremenski se kodovi šalju na vanjski uređaj. Postavke vremenskih kodova mogu se prilagoditi s pomoću <b>[Time Code Settings]</b> (P.296).</p> <p><b>[Off]:</b> vremenski se kodovi ne šalju na vanjski uređaj.</p> <p><b>[On]:</b> Vremenski se kodovi šalju na vanjski uređaj.</p>

## O funkciji [RAW]

---

Kada se odabere **[RAW]**, moguće je snimiti neobrađene slike, na koje nisu primijenjene postavke poput kompenzacije ekspozicije i balansa bijele boje.

Informacije o HDMI uređajima kompatibilnima s formatom **[RAW]** potražite na našim internetskim stranicama.

Kada se odabere **[RAW]**, tijekom slanja signala na HDMI uređaj na monitoru će se prikazati „HDMI“.

- ① Format snimanja slika poslanih s fotoaparata dok je odabrano **[RAW]** razlikuje se ovisno o HDMI uređaju. Za više pojedinosti posjetite našu internetsku stranicu.
- ① Kada se odabere **[RAW]** i povezan je kompatibilni HDMI uređaj, **[Picture Mode]** postaviti će se na **[OM-Log400]**.
- ① Sljedeća se ograničenja primjenjuju kada se odabere **[RAW]**.
  - **[S&Q]**: moguće je odabrati samo **[C4K]** i **[4K]**.
  - Način **S&Q** nije dostupan.
  - **[Image Stabilizer]**: moguće je odabrati samo **[M-IS Off]** i **[M-IS2]**.
  - **[Digital Tele-converter]** postaviti će se na **[Off]**.
  - **[AF Mode]** kada se upotrebljava objektiv sustava Four Thirds: moguće je odabrati samo **[MF]** i **[PreMF]**.

# Prikaz oznake + na sredini zaslona tijekom snimanja videozapisa (Center Marker)

📷: P A S M B    🎥/S&Q: P A S M

Tijekom snimanja videozapisa moguć je prikaz oznake „+“ koja vam pokazuje gdje se nalazi sredina zaslona.

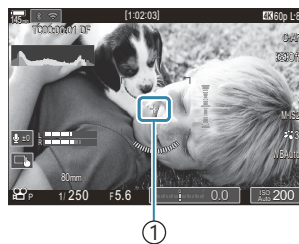

① oznaka +

## Izbornik

- MENU → 🎥 → 6. Shooting Assist → Center Marker

Off Ne prikazuje se oznaka +.

On Oznaka + prikazuje se na sredini zaslona tijekom snimanja videozapisa i kada je fotoaparat spreman za snimanje videozapisa.

# Prikaz uzorka zebre preko područja visokog osvjetljenja tijekom snimanja videozapisa (Zebra Pattern Settings)

📷: PASM B 📺/S&Q: PASM

Tijekom snimanja videozapisa možete prikazati uzorak zebre (pruge) preko područja u kojima razine osvjetljenja premašuju unaprijed utvrđene pragove. Možete odrediti dva praga te će se prikazati uzorci zebre pod različitim kutovima.

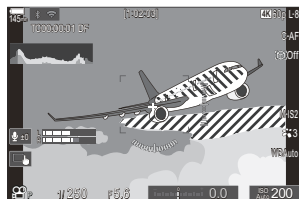

## Prikaz uzorka zebre

### Izbornik

- MENU → 📺 → 6. Shooting Assist → Zebra Pattern Settings



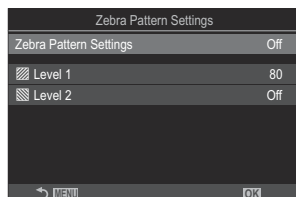

1. S pomoću gumba  $\Delta$ / $\nabla$  odaberite [Zebra Pattern Settings] i pritisnite gumb **OK**.



Zaslon za postavljanje opcije  
Postavke uzorka zebre



2. Označite **[On]** s pomočju gumba  $\Delta \nabla$  i pritisnite gumb **OK**.

Off	Neće se prikazivati uzorak zebre.
On	Tijekom snimanja videozapisa uzorak zebre (pruge) prikazivat će se preko područja u kojima razine osvjjetljenja premašuju unaprijed utvrđene pragove. Uzorak  prikazivat će se u područjima u kojima razina osvjjetljenja premašuje <b>[ Level 1]</b> . Uzorak  prikazivat će se u područjima u kojima razina osvjjetljenja premašuje <b>[ Level 2]</b> . Uzorak  prikazivat će se u područjima u kojima se preklapaju.





3. Prikaz se vraća na zaslon za postavljanje opcije Postavke uzorka zebre.

## Konfiguriranje opcije Postavke uzorka zebre

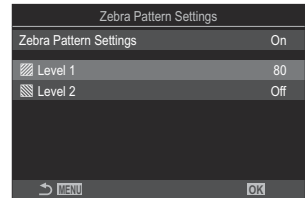
1. Konfigurirajte opcije.

- Pritisnite  $\Delta \nabla$  da biste odabrali stavku i pritisnite gumb **OK** kako bi se prikazao izbornik s postavkama.
- Nakon konfiguriranja opcija pritisnite gumb **OK** da biste se vratili na zaslon za postavljanje opcije Zebra Pattern Settings.



 Level 1	Uzorak  prikazivat će se u područjima u kojima razina osvjjetljenja premašuje određenu vrijednost.
 Level 2	Uzorak  prikazivat će se u područjima u kojima razina osvjjetljenja premašuje određenu vrijednost. Postavite tu opciju na <b>[Off]</b> ako želite da se prikazuje samo jedna vrsta uzorka zebre.



# Prikaz crvenog okvira tijekom snimanja videozapisa (Red Frame during REC)

 : P A S M B     / S & Q : P A S M

Moguć je prikaz crvenog vanjskog okvira kako biste lakše vidjeli snima li fotoaparat videozapis.



## Izbornik

- **MENU** →  → 6. Shooting Assist → Red Frame during 

- |     |  |
|-----|--|
| Off | Fotoaparat neće prikazivati crveni okvir.                            |
| On  | Fotoaparat će prikazivati crveni okvir tijekom snimanja videozapisa. |

# Lampica tijekom snimanje videozapisa (Recording Lamp)

 : P A S M B     / S & Q : P A S M

Možete uključiti lampicu na prednjoj strani fotoaparata kako biste lakše vidjeli snima li fotoaparata videozapis.

## Izbornik

• MENU →  → 6. Shooting Assist → Recording Lamp

Off	Lampica na prednjoj strani fotoaparata ne svijetli tijekom snimanja videozapisa.
Low	Lampica na prednjoj strani fotoaparata svijetli tijekom snimanja videozapisa.
High	

🔊 U sljedećim slučajevima lampica za snimanje videozapisa polagano treperi kada je:

- razina napunjenosti baterija niska
- unutarnja temperatura fotoaparata porasla ili
- preostalo vrijeme snimanja pri kraju.

🔊 Kada je razina napunjenosti baterija niska, kartica je napunjena ili unutarnja temperatura fotoaparata i dalje raste, snimanje videozapisa se zaustavlja i lampica za snimanje videozapisa brzo treperi.

# Reprodukcija

## Prikaz informacija tijekom reprodukcije

### Informacije o reprodukciji fotografije

#### Basic

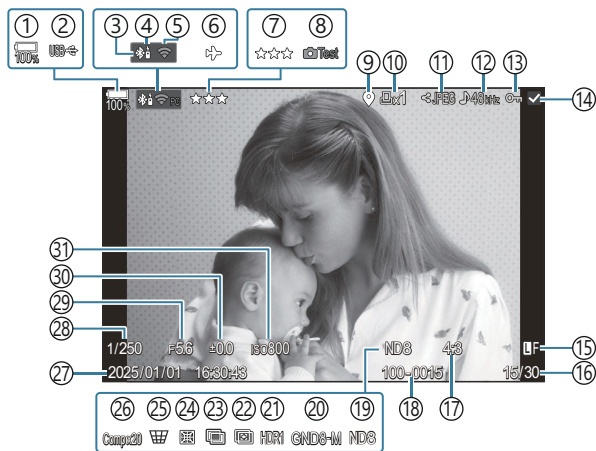

#### Overall

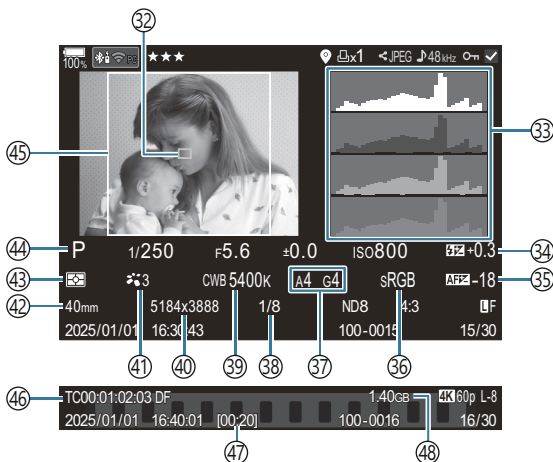

- ① Razina baterije (P.37)
- ② USB PD (P.452)
- ③ Aktivna **Bluetooth**® veza (P.436, P.454)
- ④ Daljinski upravljač (P.454)
- ⑤ Bežična LAN veza (P.433)
- ⑥ Način rada u zrakoplovu (P.431)
- ⑦ Ocjena (P.323)
- ⑧ Testna slika (P.347)
- ⑨ Pokazivač GPS podataka (P.443)
- ⑩ Redoslijed ispisa  
Broj kopija ispisa (P.326)
- ⑪ Share Order (P.321)
- ⑫ Snimanje zvuka (P.293)
- ⑬ Zaštita (P.316)
- ⑭ Odabrana slika (P.325)
- ⑮ Kvaliteta slike (P.214, P.215)
- ⑯ Broj kadra / ukupan broj kadrova
- ⑰ Omjer slike (P.222)
- ⑱ Numeriranje datoteka (P.400)
- ⑲ ND uživo (P.252)
- ⑳ GND uživo (P.256)
- ㉑ HDR slika (P.263)
- ㉒ Slaganje dubinske oštine (P.260)
- ㉓ Višestruka ekspozicija (P.265)
- ㉔ Kompenzacija efekta ribljeg oka (P.276)
- ㉕ Kompenzacija trapezoida (P.274)
- ㉖ Kompozitna fotografija  
Broj kombiniranih snimki (P.73)
- ㉗ Datum i vrijeme (P.423)
- ㉘ Brzina zatvarača (P.57, P.63)
- ㉙ Vrijednost otvora objektiva (P.57, P.60)
- ㉚ Kompenzacija ekspozicije (P.154)
- ㉛ ISO osjetljivost (P.168)
- ㉜ Prikaz AF oznake (P.107)
- ㉝ Histogram (P.48)
- ㉞ Kontrola jačine bljeskalice (P.186)
- ㉟ Prilagođavanje AF (P.134)
- ㊱ Prostor boja (P.246)
- ㊲ Kompenzacija balansa bijele boje (P.239, P.243)
- ㊳ Stupanj kompresije (P.214)
- ㊴ Balans bijele boje (P.237)
- ㊵ Broj piksela (P.214)
- ㊶ Način slike (P.224)
- ㊷ Žarišna duljina
- ㊸ Način mjerenja svjetla (P.161)
- ㊹ Način snimanja (P.57)
- ㊺ Granica kadra (P.222)
- ㊻ Vremenski kod <sup>1</sup> (P.296)
- ㊼ Vrijeme snimanja videozapisa <sup>1</sup> (P.542)
- ㊽ Veličina datoteke videozapisa <sup>1</sup> (P.542)

1 Prikazuje se samo tijekom reprodukcije videozapisa.

# Promjena prikaza informacija

## Gumb

- Gumb **INFO**

Pritiskom na gumb **INFO** možete prebacivati informacije koje se prikazuju tijekom reprodukcije.

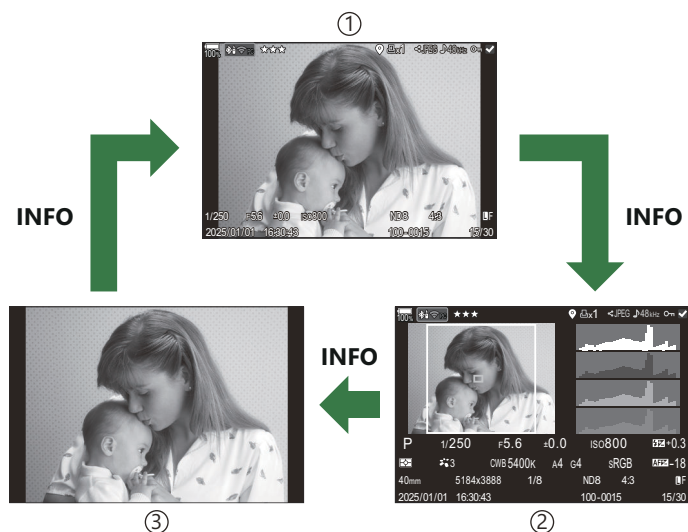
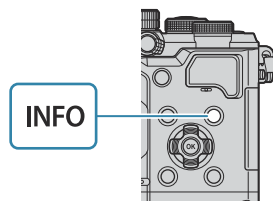

- ① Basic
- ② Overall
- ③ Image Only

☞ Odaberite informacije za prikaz. ☞ „Odabir informacija koje se prikazuju tijekom reprodukcije (Info Settings)” (P.342)









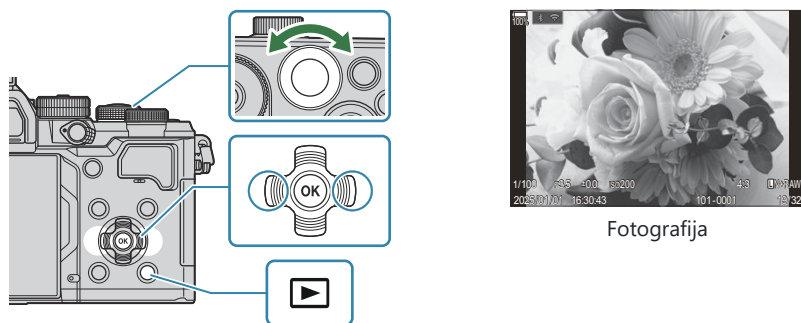







# Prikazivanje fotografija i videozapisa

## Prikazivanje fotografija

### 1. Pritisnite gumb .

- Prikazat će se najnovija slika.
- Odaberite željenu fotografiju ili videozapis korištenjem prednjeg kotačića ili podloge sa strelicama.
- Pritisnite gumb okidača dopola za povratak na zaslon za snimanje.



<b>Stražnji kotačić</b> 	Uvećanje (  ) / Indeks (  )
<b>Prednji kotačić</b> 	Prethodno (  ) / Sljedeće (  ) Radnja je dostupna i tijekom uvećane reprodukcije.
<b>Gumbi sa strelicama</b> (     )	Reprodukcija pojedinačnih slika: sljedeće (  ) / prethodno (  ) / glasnoća reprodukcije (   ) Povećavanje reprodukcije: izmijenite položaj zumiranja Indeksna/kalendarska reprodukcija: Označi sliku
<b>Gumb INFO</b>	Prikaz informacija o slici
<b>Gumb</b> 	Odaberite sliku ( <a href="#">P.325</a> )
<b>Gumb</b> ★	Dodijelite zvjezdice za ocjenu slikama ( <a href="#">P.324</a> )
<b>Gumb</b> 	Zaštite sliku ( <a href="#">P.316</a> )

Gumb 	Izbriši sliku (P317)
Gumb <b>OK</b>	Pogledajte izravni izbornik reprodukcije. (U kalendarskoj reprodukciji pritisnite ovaj gumb da biste izašli iz reprodukcije pojedinačnih slika.)

## Gledanje videozapisa

### 1. Pritisnite gumb .

- Prikazat će se najnovija slika.





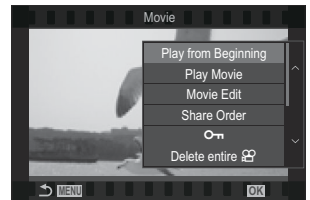

Videozapis

### 2. Odaberite videozapis i pritisnite gumb **OK**.

- Prikazat će se izravni izbornik reprodukcije.



### 3. Odaberite [**Play Movie**] i pritisnite gumb **OK**.

- Započnje reprodukcija videozapisa.
- Premotavajte unaprijed i unatrag gumbima  .
- Za pauziranje reprodukcije ponovno pritisnite gumb **OK**. Dok je reprodukcija pauzirana, pritisnite  za prikaz prvog kadra i  za prikaz posljednjeg kadra. S pomoću  ili prednjeg kotačića možete prikazati prethodni ili sljedeći kadar.
- Pritisnite gumb **MENU** za prekid reprodukcije.



## Reprodukcija zasebnih videozapisa

Dugi videozapisi automatski se snimaju u nekoliko datoteka kada veličina datoteke premašuje 4 GB ili kad vrijeme snimanja premašuje 3 sata (P.76). Datoteke se mogu reproducirati kao jedan videozapis.

### 1. Pritisnite gumb .

- Prikazat će se najnovija slika.

### 2. Prikažite dugi videozapis koji želite pregledati i pritisnite gumb **OK**.

- Prikazat će se sljedeće opcije.



**[Play from Beginning]**: reproducira se cijeli podijeljeni videozapis

**[Play Movie]**: datoteke se reproduciraju zasebno



**[Delete entire **]: brišu se svi dijelovi podijeljenog videozapisa

**[Erase]**: datoteke se brišu zasebno

 Za reprodukciju videozapisa na računalu preporučujemo najnoviju inačicu softvera OM Workspace (P.446). Prije prvog pokretanja softvera, spojite fotoaparat s računalom.



 Videozapisi snimljeni s pomoću opcije **[ Video Codec] (P.221)** postavljene na **[H.265]** ne mogu se reproducirati s pomoću softvera OM Workspace.

# Brzo pronalaženje slika (Indeksna i kalendarska reprodukcija)

- Za indeksnu reprodukciju okrenite stražnji kotačić na  tijekom reprodukcije pojedinačnih slika. Nastavite ga zakretati za kalendarsku reprodukciju.
- Okrenite stražnji kotačić na  za povratak na reprodukciju jednog kadra.



- ① Reprodukcija pojedinačnih slika
- ② Indeksni prikaz
- ③ Kalendarski prikaz



 Možete promijeniti broj kadrova za indeksni prikaz.  „Konfiguriranje indeksnog prikaza ( Settings)” (P.344)

# Povećavanje (Uvećanje reprodukcije)



- ① Zaslón reprodukcije
- ② Okvir uvećanja
- ③ Prikaz za listanje uvećanja reprodukcije

Kada pritisnete gumb kojem je dodijeljeno **[Q]** (uvećaj) (P.345), okvir uvećanja prikazat će se preko dijela slike koji je bio u fokusu ili dijela u kojem je prepoznat objekt. Ponovno pritisnete gumb da biste povećali okvir uvećanja. Možete listati sliku tako da pritisnete **△ ▽ ◀ ▶** tijekom uvećanja reprodukcije.

- Možete promijeniti postavke okvira uvećanja i listanja slike.  „Odabir informacija koje se prikazuju tijekom uvećane reprodukcije ( **Info Settings**)” (P.343)
- Možete promijeniti omjer uvećanja s pomoću stražnjeg kotačića.
- Pritisnite gumb **OK** za dovršetak uvećane reprodukcije.
- Pritiskom gumba **INFO** dok se prikazuje okvir uvećanja taj se okvir uvećanja pomiče do otkrivenog lica. Tijekom uvećane reprodukcije otkriveno lice bit će uvećano.

# Reprodukcija s pomoću kontrola na dodir

S pomoću kontrola na dodir uvećavajte i umanjujte slike, pomičite slike ili odaberite prikazanu sliku.

- ⚠ Nemojte dodirivati zaslon nohtima ili drugim oštrim predmetima.
- ⚠ Rukavice ili zaštite za zaslon mogu ometati funkcije zaslona na dodir.

## Reprodukcija svih slika

### Prikaz prethodne ili sljedeće slike

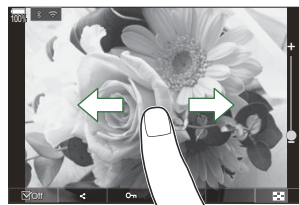

- Klizite prstom ulijevo ako želite prikazati sljedeću sliku, a udesno za prikaz prethodne slike.



### Uvećaj

- Lagano dodirnite zaslon za prikaz klizača i .
- Lagano dvaput dodirnite zaslon da biste uvećali sliku u omjeru navedenom u [[🔍 Default Setting](#)] (P.340).
- Pomičite traku prema gore ili dolje kako biste povećali ili smanjili prikaz.



- Pomičite prst da biste pomicali prikaz kada je slika povećana.
- Dodirnite  za prikaz indeksne reprodukcije. Dodirnite  za kalendarsku reprodukciju.

## Reprodukcija videozapisa

- Dodirnite  za početak reprodukcije.







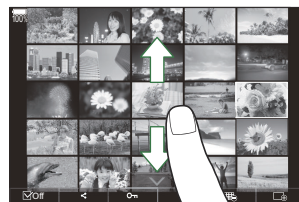

- Dodirnite donji dio zaslona za prikaz trake s kontrolama koja vam omogućuje prekid reprodukcije i promjenu glasnoće reprodukcije.
- Dodirnite sredinu zaslona da biste pauzirali reprodukciju. Dodirnite ponovno za nastavak reprodukcije.
- Povlačenjem trake u dnu zaslona tijekom pauziranja reprodukcije možete promijeniti položaj od kojeg će se videozapis reproducirati kada se reprodukcija nastavi.
- Dodirnite  za završetak reprodukcije.

## Indeksna/kalendarska reprodukcija

### Prikaz prethodne ili sljedeće stranice

- Klizite prstom prema gore ako želite prikazati sljedeću stranicu, a prema dolje za prikaz prethodne stranice.



- Izbornik kontrola na dodir prikazat će se kada dodirnete  tijekom indeksne reprodukcije. Dodirnite  ili  da biste promijenili broj prikazanih slika.  „Konfiguriranje indeksnog prikaza ( Settings)” (P.344)
- Nekoliko puta dodirnite  da biste se vratili na reprodukciju pojedinačnih slika.











### Pregledavanje slika

- Dodirnite sliku za pregled u na cijelom zaslonu.

## Ostale funkcije

---

Lagano dodirnite zaslon tijekom reprodukcije pojedinačnih slika ili dodirnite  tijekom indeksne reprodukcije da bi se prikazao dodirni izbornik. Zatim možete izvršiti željenu radnju dodirom ikona u dodirnom izborniku.



	Odaberite sliku. Možete odabrati više slika i izbrisati ih istovremeno.  „Odabir više slika (Share Order Selected, Rating Selected,  , Erase Selected)” (P.325)
	Mogu se podesiti slike koje želite dijeliti s pomoću pametnog telefona.  „Odabir slika za dijeljenje (Share Order)” (P.321)
	Dodijelite slici zvjezdice za ocjenu.  „Ocjenjivanje slika (Ocjena)” (P.323)
	Štiti sliku.  „Zaštita slika (  )” (P.316)

# Postavljanje funkcija reprodukcije

## Rotiranje slika (Rotate)

Odaberite hoćete li zakretati slike.

1. Prikažite sliku koju želite zakrenuti i pritisnite gumb **OK**.
  - Prikazat će se izravni izbornik reprodukcije.
2. Odaberite **[Rotate]** i pritisnite gumb **OK**.
3. Pritisnite  $\Delta$  za zakretanje slike u smjeru suprotnom od smjera kazaljke na satu,  $\nabla$  za zakretanje u smjeru kazaljke na satu; slika se okreće svaki put kad se pritisne gumb.
  - Pritisnite gumb **OK** da biste spremili promjene i izašli.
  - Videozapisi i zaštićene slike ne mogu se zakretati.

 Fotoaparat se može konfigurirati tako da za vrijeme reprodukcije automatski okreće slike u portretnoj orijentaciji.  „Automatsko okretanje slika u portretnoj orijentaciji za reprodukciju (P341)“ (P341)

**[Rotate]** nije dostupno ako je **[Off]** odabrano za .

# Zaštita slika (🔒)

Zaštite slike od slučajnog brisanja.

## 1. Prikažite sliku koju želite zaštititi i pritisnite gumb 🔒.

- Zaštićene slike označene su ikonom 🔒 „(zaštićena)”. Ponovno pritisnite gumb 🔒 za otkazivanje zaštite.



- Kada se prikazuje nezaštićena slika, možete držati gumb 🔒 pritisnutim i okretati stražnji ili prednji kotačić da biste zaštitili sve slike koje se prikazuju dok okrećete kotačić. Sve prethodno zaštićene slike koje se prikazuju tijekom okretanja kotačića ostaju će zaštićene.
- Kada se prikazuje zaštićena slika, možete držati gumb 🔒 pritisnutim i rotirati prednji ili stražnji kotačić da biste uklonili zaštitu sa svih slika koje se prikazuju dok rotirate kotačić. Sve prethodno nezaštićene slike koje se prikazuju tijekom okretanja kotačića ostaju će nezaštićene.
- Iste se radnje mogu vršiti tijekom uvećanja reprodukcije ili kada je slika odabrana u indeksnom prikazu.

🔗 Možete zaštititi i više odabranih slika. 📄 „Odabir više slika (Share Order Selected, Rating Selected, 🔒, Erase Selected)” (P.325)

⚠️ Formatiranjem kartice izbrisan će se svi podaci, uključujući zaštićene slike.



# Brisanje slika (Izbriši)

1. Prikažite sliku koju želite izbrisati i pritisnite gumb .

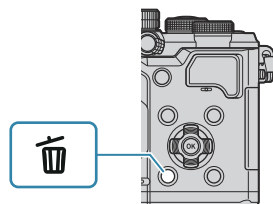



2. Označite **[Yes]** i pritisnite gumb **OK**.



- Slika će se izbrisati.

 Slike možete izbrisati bez koraka potvrde promjenom postavka na gumbima.

 „Onemogućavanje potvrde brisanja (Quick Erase)” (P.319)

 Možete odabrati hoće li brisanje slika snimljenih u načinima kvalitete slike RAW+JPEG izbrisati oba primjerka, samo JPEG primjerak ili samo RAW primjerak.  „Opcije brisanja RAW+JPEG (Brisanje RAW+JPEG)” (P.320)

# Brisanje svih slika (Erase All)

Izbrišite sve slike. Zaštićene slike neće se izbrisati. Možete izuzeti i slike kojima su dodijeljene zvjezdice za ocjenu (P.323) te izbrisati sve ostale slike.

## Izbornik

• MENU →  → 1. File → Erase All

Erase	Izbrišite sve slike, uključujući one kojima su dodijeljene zvjezdice za ocjenu.
Save	Zadržite slike s dodijeljenim zvjezdicama za ocjenu i izbrišite sve ostale slike.



⚠ Ako odaberete **[Save]** i izvršite funkciju **[Erase All]**, to može potrajati određeno vrijeme ovisno o klasi brzine kartice i broju slika na kartici.

# Onemogućivanje potvrde brisanja (Quick Erase)

Ako je ta opcija omogućena kada se gumb  pritisne za brisanje fotografija ili videozapisa, fotoaparatus neće prikazati dijaloški okvir za potvrdu, nego će smjesta izbrisati slike.

## Izbornik

- MENU →  → 2. Operations → Quick Erase

Off	Kada se pritisne gumb  , prikaže se dijaloški okvir za potvrdu.
On	Kada se pritisne gumb  , ne prikaže se dijaloški okvir za potvrdu.

# Opcije brisanja RAW+JPEG (RAW+JPEG Erase)

Odaberite koja će se radnja izvesti kada se izbrišu slike **[RAW+JPEG]**.

## Izbornik

• MENU →  → 2. Operations → RAW+ JPEG Erase

JPEG	Briše se samo primjerak u formatu JPEG.
RAW	Briše se samo primjerak u formatu RAW.
RAW+JPEG	Brišu se primjerci i u formatu RAW i u formatu JPEG.

 Brišu se primjerci i u formatu RAW i u formatu JPEG kada se odabere **[Erase All]** (P.318) ili **[Erase Selected]** (P.325).



# Odabir slika za dijeljenje (Share Order)



Možete unaprijed odabrati fotografije koje želite prenijeti na pametni telefon.

1. Prikažite sliku koju želite prenijeti i pritisnite gumb **OK**.
  - Prikazat će se izravni izbornik reprodukcije.
2. Odaberite **[Share Order]** i pritisnite gumb **OK**. Zatim pritisnite  $\Delta$  ili  $\nabla$ .
  - Slika je označena za dijeljenje. Prikazat će se ikona  i vrsta datoteke.
  - Za dijeljenje se može odabrati do 200 slika.
  - Da biste poništili naredbu dijeljenja, pritisnite  $\Delta$  ili  $\nabla$ .

 Datoteka videozapisa čija veličina premašuje 4 GB ne može se označiti za dijeljenje.

 Možete unaprijed odabrati fotografije koje želite prenijeti i istovremeno podesiti naredbu dijeljenja.

 „Odabir više slika (Share Order Selected, Rating Selected, , Erase Selected)” (P.325), „Prijenos slika na pametni telefon” (P.439)

 Slike možete označiti za dijeljenje i dodjelom funkcije  gumbu u funkciji  **Function** (P.338).

Pritisnite gumb  kada se tijekom prikaza pojedinačnih slika / indeksnog prikaza / uvećanja reprodukcije prikaže neoznačena slika.

Kada držite gumb  pritisnutim i okrećete prednji ili stražnji kotačić, sve slike prikazane dok se kotačić okreće bit će označene za dijeljenje. To neće utjecati na prethodno označene slike koje se prikazuju tijekom okretanja kotačića.

Kad držite gumb  pritisnutim i okrećete prednji ili stražnji kotačić dok se prikazuje označena slika, sve slike prikazane dok se kotačić okreće bit će neoznačene. To neće utjecati na neoznačene slike koje se prikazuju tijekom okretanja kotačića.

# Odabir RAW+JPEG slika za dijeljenje (RAW+JPEG )

Ako su slike snimljene opcijom **[RAW+JPEG]** za kvalitetu slike, možete odabrati podijeliti samo JPEG primjerke, samo RAW primjerke ili i JPEG i RAW primjerke.

## Izbornik

• MENU →  → 2. Operations → RAW+JPEG 

JPEG	Za dijeljenje se označavaju samo JPEG primjerci.
RAW	Za dijeljenje se označavaju samo RAW primjerci.
RAW+JPEG	Za dijeljenje se označavaju i RAW i JPEG primjerci.

ⓘ Mijenjanje odabrane opcije za **[RAW+JPEG ** ne utječe na slike koje su već označene za dijeljenje.

ⓘ Bez obzira na odabranu opciju, uklanjanjem oznake za dijeljenje uklanja se oznaka s oba primjerka.



# Ocjenjivanje slika (Ocjena)

Slici dodijelite od jedne do pet zvjezdica za ocjenu.

To može biti korisno pri raspoređivanju i traženju slika s pomoću softvera OM Workspace ili drugih uslužnih programa.

## **Gumb**

- Gumb ★

Ako pritisnete gumb ★ kada odabrana slika nema dodijeljenih zvjezdica za ocjenu, slici će se dodijeliti zvjezdice za ocjenu. Broj zvjezdica bit će jednak prethodno postavljenom broju.

Ako pritisnete gumb ★ kada odabrana slika ima dodijeljene zvjezdice za ocjenu, te će se zvjezdice za ocjenu izbrisati.

Možete promijeniti broj zvjezdica okretanjem prednjeg ili stražnjeg kotačića dok držite gumb ★ pritisnutim.

- ① Zvjezdice za ocjenu mogu se dodijeliti samo fotografijama.
- ① Ako je slika snimljena s pomoću funkcije RAW+JPEG, ista će se ocjena primijeniti i na RAW i JPEG datoteke.
- ① Zvjezdice za ocjenu ne mogu se dodijeliti zaštićenim slikama.
- ① Zvjezdice za ocjenu ne mogu se dodijeliti slikama koje su snimljene drugim fotoaparatom.

# Odabir broja zvjezdica koje će se upotrebljavati za ocjenu (Rating Settings)

Možete odabrati brojeve zvjezdica koji će se prikazivati kao opcije za ocjenjivanje.

## Izbornik

- MENU →  → 3. Displays → Rating Settings

1. Odaberite broj zvjezdica za koje želite da se prikazuju kao opcija prilikom ocjenjivanja slika i stavite kvačicu (✓) pored njega.
  - Odaberite opciju s pomoću  $\Delta$   $\nabla$  i pritisnite gumb **OK** da biste stavili kvačicu (✓) pored nje. Da biste uklonili kvačicu, ponovno pritisnite gumb **OK**.

- ⓘ Kada ne postoji nijedna stavka pored koje je stavljena kvačica (✓), nećete moći dodijeliti zvjezdice za ocjenu slikama.
- ⓘ Promjena postavki za **[Rating Settings]** ne utječe na već dodijeljene ocjene slika.



# Odabir više slika (Share Order Selected, Rating Selected, , Erase Selected)

Možete odabrati više slika za **[Share Order Selected]**, **[Rating Selected]**, **[]** ili **[Erase Selected]**.

**1.** Odaberite slike pritiskom gumba  tijekom reprodukcije.

- Slika će se odabrati i prikazat će se .
- Zaključavanje se otpušta kada ponovno pritisnete gumb.
- Sliku možete odabrati tijekom reprodukcije pojedinačnih slika i indeksne reprodukcije.

**2.** Pritisnite gumb **OK** za prikaz izbornika i odaberite **[Share Order Selected]**, **[Rating Selected]**, **[]** ili **[Erase Selected]**.

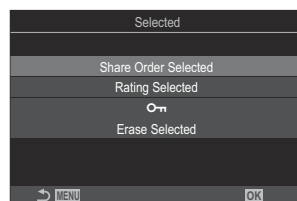

- Kada se prikaže neoznačena slika, možete držati gumb  pritisnutim i okretati prednji ili stražnji kotačić da biste odabrali sve slike koje se prikazuju dok okrećete kotačić. To neće utjecati na prethodno označene slike koje se prikazuju tijekom okretanja kotačića.
- Kada se prikaže označena slika, možete držati gumb  pritisnutim i okretati prednji ili stražnji kotačić da biste poništili odabir svih slika koje se prikazuju dok okrećete kotačić. To neće utjecati na prethodno neoznačene slike koje se prikazuju tijekom okretanja kotačića.

# Redoslijed ispisa (DPOF)





Digitalne „naloge za ispis“ možete spremiti na memorijsku karticu navodeći slike koje će se ispisivati i broj primjeraka svakog ispisa. Slike zatim možete ispisati u fotostudiju koji podržava DPOF. Informacije o nalogu za ispis (DPOF) snimaju se na memorijsku karticu.

## Konfiguriranje redoslijeda ispisa

### Izbornik

• MENU →  → 1. File → 



Pritisnite   da biste odabrali sliku koju želite dodati u redoslijed ispisa i zatim pritisnite   da biste odabrali broj ispisa. Ponovite ovaj korak za postavljanje predbilježbi za ispis nekoliko slika. Pritisnite gumb **OK** kada ste odabrali sve željene slike, a zatim odaberite format datuma i vremena.

**[No]:** slike se ispisuju bez datuma i vremena.

**[Date]:** slike se ispisuju s naznakom datuma snimanja.

**[Time]:** slike se ispisuju s naznakom vremena snimanja.



All

Odaberite ovu opciju ako želite postaviti redoslijed ispisa za sve slike. Odaberite format datuma i vremena.

**[No]:** slike se ispisuju bez datuma i vremena.

**[Date]:** slike se ispisuju s naznakom datuma snimanja.

**[Time]:** slike se ispisuju s naznakom vremena snimanja.

 Tijekom ispisa fotografija nije moguće promijeniti postavku između fotografija.

## Postavljanje redoslijeda ispisa

Set	Postavit će se redoslijed ispisa. Postavke će se odraziti na slike spremljene na trenutačno odabranu karticu.
Cancel	Neće se postaviti redoslijed ispisa.

- ⚠ Fotoaparat se ne može upotrebljavati za izmjenu redoslijeda ispisa stvorenih s drugim uređajima.  
Stvaranje redoslijeda ispisa briše bilo koje druge redoslijede ispisa stvorene s drugim uređajima.
- ⚠ Redoslijedi ispisa ne mogu sadržavati RAW slike ili videozapise.

# Ponovno postavljanje svih zaštita / naredbi dijeljenja / redoslijeda ispisa / ocjena (Reset All Images)

Odjednom možete ponovno postaviti sve zaštite / naredbe dijeljenja / redoslijede ispisa / ocjene.

## Izbornik

• MENU →  → 1. File → Reset All Images

Reset Print Orders	Ponovno postavlja sve naloge za ispis.
Reset Protect	Ponovno postavlja sve zaštite.
Reset Share Order	Ponovno postavlja sve naredbe dijeljenja.
Reset Ratings	Ponovno postavlja sve ocjene.

ⓘ Kada postoji mnogo ocijenjenih slika, izvršavanje funkcije **[Reset Ratings]** dugo će trajati.

# Dodavanje zvuka slikama (🗣️)

Zvuk možete snimati s pomoću ugrađenog stereomikrofona ili opcionalnog vanjskog mikrofona te ga dodati slikama. Snimljeni zvuk jednostavna je zamjena za pisane bilješke o slici. Zvučni zapisi mogu biti dugi do 30 s.

**1.** Prikažite sliku kojoj želite dodati zvuk i pritisnite gumb **OK**.

- Prikazat će se izravni izbornik reprodukcije.

🔒 Za zaštićene slike nije dostupno snimanje zvuka.

**2.** Odaberite [🗣️] i pritisnite gumb **OK**.



**3.** Odaberite [🗣️ Start] i pritisnite gumb **OK** za početak snimanja.

- Za izlaz bez dodavanja zvuka odaberite **[No]**.



**4.** Pritisnite gumb **OK** za dovršetak snimanja.

- Slike sa zvukom označene su ikonama 🎵 i pokazivačima koji prikazuju kvalitetu snimanja.
- Za brisanje snimljenog zvuka odaberite **[Erase]** u koraku 3.

🔊 Zvuk se snima brzinom odabranom za videozapise. Brzina se može odabrati s pomoću [\[Sound Recording Settings\]](#) (P.293).

# Reprodukcija zvuka

---

Reprodukcija počinje automatski kada se prikazuje slika sa zvukom. Da biste podesili glasnoću:

1. prikažite sliku čiji zvuk želite reproducirati.
2. Pritisnite  $\triangle$  ili  $\nabla$  na podlozi sa strelicama.
  - Gumb  $\triangle$ : povećanje glasnoće.
  - Gumb  $\nabla$ : smanjenje glasnoće.



# Retuširanje slika (Uredi)

Izradite retuširane primjerke slika. U slučaju slika u formatu RAW, možete podesiti postavke koje su se primjenjivale u trenutku kada je slika snimljena, kao što su balans bijele boje i način slike (uključujući umjetničke filtre). Na slikama u formatu JPEG možete uređivati jednostavne stvari kao što je izrezivanje i promjena veličine.

RAW Data Edit	<p>Retuširajte slike i spremite dobivene primjerke u formatu JPEG (P.331). Dostupne su opcije u nastavku:</p> <p><b>[Current]:</b> spremite sliku s postavkama koje su trenutačno odabrane na fotoaparatu.</p> <p><b>[Custom1]/[Custom2]:</b> Prilagodite postavke tijekom pretpregleda rezultata na zaslonu. Postavke se spremaju kao <b>[Custom1]</b> ili <b>[Custom2]</b>.</p> <p><b>[ART BKT]:</b> fotoaparat izrađuje više primjeraka svake slike u formatu JPEG, po jedan za svaki odabrani umjetnički filter. Odaberite jedan ili više filtera i primijenite ih na jednu ili više slika.</p>
JPEG Edit	<p>Retuširajte slike u formatu JPEG i spremite dobivene primjerke u formatu JPEG (P.333).</p>

## Retuširanje slika u formatu RAW (RAW Data Edit)

**[RAW Data Edit]** može se koristiti za podešavanje sljedećih postavki.

- Kvaliteta slike
- Način slike
- Boja / zasićenje (Funkcija za boju)
- Boja (Djelomična boja)
- Balans bijele boje
- Temperatura boja
- Kompenzacija ekspozicije
- Sjene
- Srednji tonovi
- Svjetla
- Format
- Visoko ISO smanjenje šuma
- Prostor boja
- Komp. trapezoida

⚠ **[Color Space]** fiksno je postavljen na **[sRGB]** kada je za način slike odabran umjetnički filter.

⚠ RAW slike ne mogu se retuširati ako:

- nema dovoljno prostora na memorijskoj kartici, ako je slika snimljena drugim fotoaparatom ili u načinima /S&Q.

**1.** Prikažite sliku koju želite urediti i pritisnite gumb **OK**.



- Prikazat će se izravni izbornik reprodukcije.

**2.** Označite **[RAW Data Edit]** s pomoću  $\Delta \nabla$  na podlozi sa strelicama i pritisnite gumb **OK**.

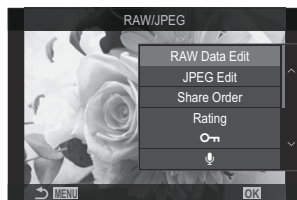

- Prikazat će se izbornik za uređivanje.

**3.** Označite stavke s pomoću  $\Delta \nabla$ .

- Da biste primijenili trenutačne postavke fotoaparata, označite **[Current]** i pritisnite gumb **OK**. Primijenit će se trenutačne postavke.

🕒 Trenutne postavke neće se primijeniti za kompenzaciju ekspozicije.

- Označite **[Yes]** s pomoću  $\Delta \nabla$  i pritisnite gumb **OK** za stvaranje kopije s pomoću odabranih postavki.

- Za **[Custom1]** ili **[Custom2]**, označite željenu opciju i pritisnite gumb  $\triangleright$ , a zatim uredite postavke kako slijedi:

- Prikazat će se opcije retuširanja. Označite stavke s pomoću  $\Delta \nabla$  i upotrijebite  $\triangleleft \triangleright$  za odabir postavki. Ponavljajte dok ne odaberete sve željene postavke. Pritisnite gumb  $\odot$  za pretpregled rezultata.



- Pritisnite gumb **OK** kako biste potvrdili postavke. Obrada će se primijeniti na sliku.

- Označite **[Yes]** s pomoću  $\Delta \nabla$  i pritisnite gumb **OK** za stvaranje kopije s pomoću odabranih postavki.

- Kada označite **[ART BKT]** i pritisnete  $\triangleright$ , prikazat će se popis umjetničkih filtera. Označite umjetničke filtre i pritisnite gumb **OK** za odabir ili poništavanje odabira; odabrani filteri označeni su oznakom  $\checkmark$ . Pritisnite gumb **MENU** da biste se vratili na prethodni zaslon nakon što ste odabrali sve željene filtre.



- Pritisnite gumb **OK** za snimanje slike nakon obrade s odabranim umjetničkim filtrom.





4. Da biste izradili dodatne primjerke iz istog originala, označite **[Reset]** i pritisnite gumb **OK**. Da biste izašli bez izrade dodatnih primjeraka, označite **[No]** i pritisnite gumb **OK**.
- Odabirom opcije **[Reset]** prikazuju se opcije uređivanja. Ponovite postupak od 3. koraka.

## Retuširanje slika u formatu JPEG (JPEG Edit)

**[JPEG Edit]** može se koristiti za podešavanje sljedećih postavki.

Shadow Adj	Posvijetlite objekte s pozadinskim osvjetljenjem.
Red-eye Fix	Uklonite „crvene oči“ na slikama snimljenima bljeskalicom.
	Izrežite slike. Odredite veličinu izrezanog dijela prednjim ili stražnjim kotačićem i postavite ga s pomoću $\Delta \nabla \triangleleft \triangleright$ .
Aspect	Promijenite omjer stranica sa standardnih 4:3 na <b>[3:2]</b> , <b>[16:9]</b> , <b>[1:1]</b> ili <b>[3:4]</b> . Nakon odabira omjera stranica s pomoću gumba $\Delta \nabla \triangleleft \triangleright$ pozicionirajte dio koji ćete izrezati.
Black & White	Izradite crno-bijeli primjerak trenutne slike.
Sepia	Izradite primjerak trenutne slike u boji sepije.
Saturation	Podesite živopisnost boja. Pretpregled rezultata moguć je na zaslonu.
	Izradite primjerak promijenjene veličine, 1280 × 960, 640 × 480 ili 320 × 240 piksela. Slikama omjera stranica različitog od standardnih 4:3 veličina se mijenja na dimenzije što bliže odabranoj opciji.

- ⓘ Ovisno o slici možda neće biti moguće korigirati pojavu crvenih očiju.
- ⓘ JPEG slike ne mogu se retuširati ako:
  - slika je obrađena na računalu, nema dovoljno mjesta u memoriji kartice ili je slika snimljena na drugom fotoaparatu.
- ⓘ Slika ne može biti veća od izvorne veličine uporabom .
- ⓘ Nekim se slikama ne može promijeniti veličina.
- ⓘ  i **[Aspect]** mogu se upotrebljavati samo za uređivanje slika s omjerom stranica 4:3 (standardnim).

**1.** Prikažite sliku koju želite urediti i pritisnite gumb **OK**.

- Prikazat će se izravni izbornik reprodukcije.



**2.** Označite **[JPEG Edit]** s pomoću  $\Delta \nabla$  i pritisnite gumb **OK**.

- Prikazat će se izbornik za uređivanje.

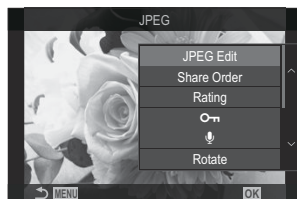

**3.** Označite opciju s pomoću gumba  $\Delta \nabla$  i pritisnite gumb **OK**.

- Efekt se može prethodno pregledati na zaslonu. Ako je za odabranu stavku navedeno više opcija, s pomoću gumba  $\Delta \nabla$  odaberite željenu opciju.
- Kada je odabrano **[ $\square$ ]**, možete mijenjati veličinu izrezanog dijela kotačićima i pozicionirati ga s pomoću  $\Delta \nabla \triangleleft \triangleright$ .
- Kada je odabrano **[Aspect]**, možete odabrati opciju s pomoću  $\Delta \nabla$ , a zatim postaviti izrezani dio s pomoću  $\Delta \nabla \triangleleft \triangleright$ .

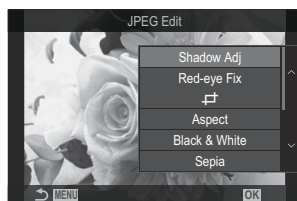

**4.** Označite **[Yes]** s pomoću  $\Delta \nabla$  i pritisnite gumb **OK**.

- Novi će se primjerak spremiti s odabranim postavkama i fotoaparat će se vratiti na prikaz reprodukcije.

# Kombiniranje slika (Image Overlay)

Preklopite postojeće slike u formatu RAW i izradite novu sliku. Za preklapanje se mogu upotrebljavati do 3 slike.

Rezultati se mogu izmijeniti zasebnim podešavanjem svjetline (pojačanja) za svaku sliku.

🔗 Preklopljena slika sprema se u trenutno odabranom formatu za kvalitetu slike. Preklopljene slike izrađene s odabranom postavkom **[RAW]** za kvalitetu slike spremaju se u formatu RAW i u JPEG formatu uz primjenu opcije za kvalitetu slike odabrane za **[◀-2]** (P.214).

🔗 Preklopljene slike spremljene u formatu RAW mogu se zatim kombinirati s drugim slikama u formatu RAW radi izrade preklopljenih slika koje se sastoje od 4 ili više slika.

🔗 Opcija Image Overlay dostupna je samo u načinima **🔗/S&Q**.

1. Prikažite sliku koju želite urediti i pritisnite gumb **OK**.
  - Prikazat će se izravni izbornik reprodukcije.
2. Označite **[Image Overlay]** s pomoću **△ ▽** i pritisnite gumb **OK**.
3. Odaberite broj slika za preklapanje i pritisnite gumb **OK**.

4. Označite sliku u formatu RAW za preklapanje s pomoću gumba **△ ▽ ◀ ▶** i pritisnite gumb **OK**.

- Na odabranoj slici prikazat će se ikona **✓**. Da biste uklonili ikonu **✓**, ponovno pritisnite gumb **OK**.
- Preklopljena slika prikazat će se ako se odabere broj slika naveden u 3. koraku.

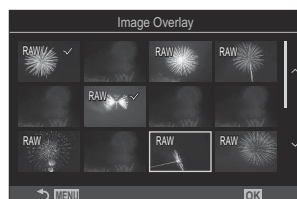

5. Podesite pojačanje za svaku od slika koje se preklapaju.
  - Označite slike s pomoću gumba **◀ ▶** i podesite pojačanje s pomoću gumba **△ ▽**.
  - Pojačanje se može postaviti u rasponu od 0,1–2,0. Rezultate provjerite na monitoru.

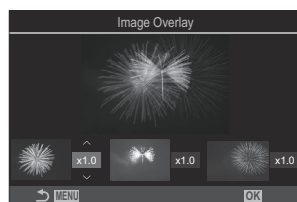

6. Pritisnite gumb **OK**; prikazat će se dijaloški okvir za potvrdu.
  - Označite **[Yes]** i pritisnite gumb **OK**.

# Rezanje videozapisa (Movie Trimming)

Izrežite neželjene snimke iz videozapisa. Videozapisi se mogu više puta izrezivati za stvaranje datoteka koje sadrže samo snimke koje želite zadržati.

🔗 Ta je opcija dostupna samo za videozapise snimljene fotoaparatom.

1. Prikažite videozapis koji želite urediti i pritisnite gumb **OK**.
  - Prikazat će se izravni izbornik reprodukcije.
2. Odaberite [**Movie Edit**] i pritisnite gumb **OK**.
3. Upotrijebite  $\triangle \nabla$  za odabir [**Movie Trimming**] i pritisnite gumb **OK**.
  - Od vas će se zatražiti da odaberete način spremanja uređenog videozapisa.  
**[New File]**: Spremite izrezani videozapis u novu datoteku.  
**[Overwrite]**: Prebrišite postojeći videozapis.  
**[No]**: Izadite bez izrezivanja videozapisa.
  - Ako je videozapis zaštićen, ne možete odabrati [**Overwrite**].
4. Označite neku opciju i pritisnite gumb **OK**.
  - Prikazat će se vam se zaslon za uređivanje.
5. Izrežite videozapis.
  - Upotrijebite gumb  $\triangle$  kako biste preskočili prvi kadar i gumb  $\nabla$  kako biste preskočili do posljednjeg kadra.
  - Prednjim ili stražnjim kotačićem ili gumbom  $\triangleleft$  označite prvi kadar snimke koju želite izbrisati i pritisnite gumb **OK**.
  - Prednjim ili stražnjim kotačićem ili gumbom  $\triangleright$  označite posljednji kadar snimke koju želite izbrisati i pritisnite gumb **OK**.
6. Označite [**Yes**] i pritisnite gumb **OK**.
  - Uređeni će se videozapis spremi.
  - Da biste odabrali neku drugu snimku, označite [**No**] i pritisnite gumb **OK**.
  - Ako ste odabrali [**Overwrite**], od vas će se zatražiti da odaberete želite li izrezati dodatnu snimku iz videozapisa. Za izrezivanje dodatnih snimaka označite [**Continue**] i pritisnite gumb **OK**.

# Stvaranje fotografija iz videozapisa (In-Movie Image Capture)

Spremite fotografiju odabranog kadra.

🔗 Ta je opcija dostupna samo za **[4K]** videozapise snimljene fotoaparatom.

1. Prikažite videozapis koji želite urediti i pritisnite gumb **OK**.
  - Prikazat će se izravni izbornik reprodukcije.
2. Odaberite **[Movie Edit]** i pritisnite gumb **OK**.
3. Upotrijebite  $\Delta \nabla$  za odabir **[In-Movie Image Capture]** i pritisnite gumb **OK**.
4. S pomoću gumba  $\triangleleft \triangleright$  odaberite kadar koji će se spremiti kao fotografija i pritisnite gumb **OK**.
  - Fotoaparat će spremiti fotografiju odabranog kadra.
  - Gumbom  $\Delta$  vratite se unatrag, a gumbom  $\nabla$  prebacite se naprijed. Koliko ćete se vratiti unatrag ili prebaciti naprijed ovisi o duljini videozapisa.

# Promjena uloge gumba () tijekom reprodukcije ( Function)

Odaberite ulogu koju će gumb  () imati tijekom reprodukcije.

## Izbornik

• MENU →  → 2. Operations →   Function

  Function



[]: stvorite ili izmijenite „naredbu dijeljenja“ označavanjem slika za prijenos na pametni telefon.

[]: odaberite više slika.

# Promjena uloga prednjeg i stražnjeg kotačića tijekom reprodukcije ( Dial Function)

Odaberite uloge koje će imati prednji i stražnji kotačići.

## Izbornik

• MENU →  → 2. Operations →  Dial Function

 (Indeks/Uvećanje)	Uvećajte ili smanjite za prebacivanje na indeksni prikaz tijekom reprodukcije.
Prev/Next	Prikažite sljedeću ili prethodnu sliku tijekom reprodukcije.

# Biranje omjera uvećanja reprodukcije ( Default Setting)

Odaberite početni omjer uvećanja za uvećanje reprodukcije (uvećana reprodukcija).

## Izbornik

• MENU →  → 2. Operations →   Default Setting

Recently	Uvećajte na posljednji odabrani omjer uvećanja.
Equally Value	Slike se prikazuju s omjerom uvećanja od 1:1. Na zaslonu se pojavljuje ikona  .
×2 / ×3 / ×5 / ×7 / ×10 / ×14	Odaberite početni omjer uvećanja.



# Automatsko okretanje slika u portretnoj orijentaciji radi reprodukcije (🔄)

Odaberite hoće li se slike snimljene u okomitom usmjerenju automatski okrenuti radi prikaza na fotoaparatu.

## Izbornik

• MENU → 📺 → 3. Displays → 🔄

On	Slike se automatski okreću radi prikaza za vrijeme reprodukcije.
Off	Slike se ne okreću automatski radi prikaza za vrijeme reprodukcije.

# Odabir informacija koje se prikazuju tijekom reprodukcije ( Info Settings)



Odaberite koje će se informacije prikazivati tijekom reprodukcije. Pritiskom gumba **INFO** tijekom reprodukcije prikaz se mijenja između odabranih prikaza.

## Izbornik

- **MENU** →  → 3. Displays →  Info Settings

**1.** Odaberite vrstu prikaza i stavite kvačicu (✓) pored njega.

- Odaberite opciju s pomoću  $\Delta$   $\nabla$  i pritisnite gumb **OK** da biste stavili kvačicu (✓) pored nje. Da biste uklonili kvačicu, ponovno pritisnite gumb **OK**.

<b>Image Only</b>	Prikazuje se samo slika.
<b>Basic</b>	Prikazuje se minimalna količina informacija. Pritisnite  da biste sakrili ili prikazali [  ] i [ <b>Highlight&amp;Shadow</b> ].
<b>Overall</b>	Prikazuju se sve informacije uključujući uvjete snimanja i histogram ( <a href="#">P.304</a> ).

-  Set koji se trenutno upotrebljava ne može se onemogućiti, ali se stavke koje će se prikazivati mogu konfigurirati.

# Odabir informacija koje se prikazuju tijekom uvećane reprodukcije ( Info Settings)

Odaberite prikaz kada uvećate sliku pritiskom gumba kojem je dodijeljena funkcija [] (uvećaj) (P.345).



- ① Zaslona reprodukcije
- ② Okvir uvećanja
- ③ Prikaz za listanje uvećanja reprodukcije



## Izbornik

• MENU →  → 3. Displays →   Info Settings

**1.** Odaberite vrstu prikaza i stavite kvačicu (✓) pored njega.

- Odaberite opciju s pomoću  $\Delta$   $\nabla$  i pritisnite gumb **OK** da biste stavili kvačicu (✓) pored nje. Da biste uklonili kvačicu, ponovno pritisnite gumb **OK**.

Magnify Frame	Prikazuje okvir uvećanja.
Magnify Scroll	Omogućuje vam listanje prikaza tijekom uvećane reprodukcije.

 Ako uklonite kvačice sa svih opcija, nećete moći uvećati sliku s pomoću gumba kojemu je dodijeljena funkcija [] (uvećaj).





# Konfiguriranje indeksnog prikaza ( Settings)

Možete promijeniti broj kadrova koji se prikazuju u indeksnom prikazu i odrediti hoće li se prikazivati kalendarski prikaz.

## Izbornik

-  / : MENU →  → 3. Displays →  Settings

1. Odaberite vrstu prikaza i stavite kvačicu (✓) pored njega.
  - Odaberite opciju s pomoću  $\Delta$   $\nabla$  i pritisnite gumb **OK** da biste stavili kvačicu (✓) pored nje. Da biste uklonili kvačicu, ponovno pritisnite gumb **OK**.





 4 /  9 /  25 /  100	Odaberite broj kadrova koji se prikazuju u indeksnom prikazu.
Calendar	Slike se prikazuju na kalendaru.

# Funkcije za konfiguriranje kontrola fotoaparata

## Promjena uloga gumba (Button Settings)

: **PASMB**    /S&Q: **PASM**





Gumbima se umjesto njihovih postojećih funkcija mogu dodijeliti druge uloge.

Funkcije dodijeljene s pomoću [ Button Function] primjenjuju se u načinu . Funkcije dodijeljene s pomoću [ Button Function] primjenjuju se u načinima /S&Q.

## Podesive kontrole

Ikona	Gumb	Zadana uloga	
			
	Gumb <b>Fn</b>	 (kompenzacija ekspozicije)	
	Gumb <b>REC</b>	 REC (snimanje videozapisa)	
	Gumb <b>L</b>	 (Zaslon/Tražilo)	<b>[EVF Auto Switch]</b> pritiskom i držanjem gumba
	Gumb <b>CP</b>	Computational Modes	AEL
	Gumb <b>AF-ON</b>	AF-ON	
	Gumbi sa strelicama	<b>[AF-ON]</b> (odabir oznake AF)	
	Podloga sa strelicama  (desno) <sup>1</sup>	Prebacivanje MF (Prebacivanje AF/MF)	
	Podloga sa strelicama  (dolje) <sup>1</sup>	WB (balans bijele boje)	

Ikona	Gumb	Zadana uloga	
			
	Gumb <b>Fn</b> na objektivu	AF Stop (AF Stop)	



1 Za uporabu  i  na podlozi sa strelicama s njihovim dodijeljenim ulogama, odaberite [**Direct Function**] za [ ] (podloga sa strelicama).

#### **Glavna upravljačka ploča**

- **OK** →  Button Function /  Button Function



#### **Izbornik**



- **MENU** →  → 1. Operations → Button Settings →  Button Function
- **MENU** →  → 1. Operations → Button Settings →  Button Function

**1.** Označite gumb za konfiguriranje s pomoću gumba   i pritisnite gumb **OK**.





**2.** Označite funkciju za dodjelu s pomoću gumba     i pritisnite gumb **OK**.

# Dostupne uloge

„Samo “: ta je uloga dostupna samo u izborniku [ Button Function].







„Samo “: ta je uloga dostupna samo u izborniku [ Button Function].

 Dostupne opcije razlikuju se od gumba do gumba.





Uloga	Funkcija
<b>Custom Mode 1–5 (C1–C5)</b>	Pozovite postavke za odabrani prilagođeni način. Pritisnite kontrolu jednom za pozivanje spremljenih postavki i drugi put za vraćanje prethodno korištenih postavki (P.83). Kontrola nastavlja izvoditi ovu funkciju dok je prilagođeni način odabran kotačićem odabira načina rada.
<b>REC</b> (snimanje videozapisa)	Kontrola funkcionira kao gumb za snimanje videozapisa. Pritisnite za pokretanje ili zaustavljanje snimanja.
<b>RAW</b>  (kvaliteta slike RAW) (samo  )	Ako pritisnete gumb dok je [  ] postavljeno na JPEG, promijenit će se u RAW+JPEG. Kada je postavljeno na RAW ili RAW+JPEG, postavka se neće promijeniti. Možete odabrati i postavku kvalitete slike držanjem gumba i okretanjem kotačića.
<b>WB (WB)</b> (balans bijele boje)	Prilagodite postavke [ <b>WB</b> ] (P.237). Držite kontrolu pritisnutom i okrećite prednji ili stražnji kotačić. Alternativno, možete pritisnuti gumb za aktiviranje postavki pa zatim rotirati kotačiće. Označite postavke s pomoću prednjeg ili stražnjeg kotačića ili  .
 (balans bijele boje na jedan dodir)	Izmjerite vrijednost za balans bijele boje na jedan dodir (P.240). Da biste mjerili balans bijele boje tijekom fotografiranja, kadrirajte referentni predmet (komad bijelog papira ili nešto slično) na zaslonu pa pritisnite i držite kontrolu te pritisnite gumb zatvarača. Prikazat će se popis opcija balansa bijele boje na jedan dodir, među kojima možete odabrati lokaciju spremanja nove vrijednosti. Da biste mjerili balans bijele boje tijekom snimanja videozapisa, kadrirajte referentni predmet (komad bijelog papira ili nešto slično) na zaslonu pa pritisnite gumb. Prikazat će se popis opcija balansa bijele boje na jedan dodir, među kojima možete odabrati lokaciju spremanja nove vrijednosti.

Uloga	Funkcija
<b>ISO</b>	Podesite postavke <b>[ISO]</b> (P.168). Držite kontrolu pritisnutom i okrećite prednji ili stražnji kotačić. Alternativno, možete pritisnuti gumb za aktiviranje postavki pa zatim rotirati kotačiće. Označite postavke s pomoću prednjeg ili stražnjeg kotačića ili <D>.
<b>Exposure Comp.</b> (☒)	<p>Prilagodite postavke ekspozicije. Držite kontrolu pritisnutom i okrećite prednji ili stražnji kotačić. Alternativno, možete pritisnuti gumb za aktiviranje postavki pa zatim rotirati kotačiće. Dostupne prilagodbe ovise o načinu snimanja:</p> <p><b>[P]:</b> za kompenzaciju ekspozicije upotrijebite prednji ili stražnji kotačić ili &lt;D&gt;. Upotrijebite gume Δ ∇ za promjenu programa.</p> <p><b>[A]:</b> za kompenzaciju ekspozicije upotrijebite prednji ili stražnji kotačić ili &lt;D&gt;. Upotrijebite gume Δ ∇ za otvor objektiva.</p> <p><b>[S]:</b> za kompenzaciju ekspozicije upotrijebite prednji ili stražnji kotačić ili &lt;D&gt;. Upotrijebite gume Δ ∇ za brzinu zatvarača.</p> <p><b>[M]:</b> za brzinu zatvarača upotrijebite stražnji kotačić ili Δ ∇. Upotrijebite prednji kotačić ili gume &lt;D&gt; za otvor objektiva.</p> <p>☞ Za informacije o prilagodbi postavki ekspozicije kada je <b>[Auto]</b> odabrano za <b>[ISO]</b> (P.168), pogledajte „Prilagodba kompenzacije ekspozicije“ (P.155).</p> <p><b>[B]:</b> za prebacivanje između bulb/time i kompozitnog fotografiranja uživo upotrijebite stražnji kotačić ili Δ ∇. Upotrijebite prednji kotačić ili gume &lt;D&gt; za otvor objektiva.</p>
<b>AEL</b> (AE lock)	Pritisnite gumb da biste zaključali ekspoziciju. Ponovno ga pritisnite da biste je otpustili.
<b>Flicker Scan</b> (Flicker Scan)	Prilagodite postavke za <b>[Flicker Scan]</b> (P.159). Pritisnite kontrolu da biste odabrali <b>[On]</b> . Možete podesiti brzinu zatvarača za optimalne rezultate tijekom pregledavanja trakastih artefakata na zaslonu. Ponovno pritisnite kontrolu za prikaz informacija o snimanju i pristup drugim postavkama. Držite kontrolu pritisnutom da biste odabrali <b>[Off]</b> za <b>[Flicker Scan]</b> .
<b>IS Mode</b> (IS)	Uključite ili isključite <b>[Image Stabilizer]</b> (P.207). Pritisnite jednom da biste odabrali <b>[Off]</b> i ponovno za uključivanje stabilizacije slike. Držite kontrolu i rotirajte prednji ili stražnji kotačić da biste pristupili opcijama za <b>[Image Stabilizer]</b> .



























































Uloga	Funkcija
<b>Computational Modes (CP)</b> (samo  )	Izmijenite ulogu gumba <b>CP</b> (Computational Modes) (P.357). Pritisnite gumb da biste uključili posljednje upotrebljavane načine Computational Modes. Pritisnite gumb i držite ga pritisnutim te okrenite prednji ili stražnji kotačić za promjenu postavki za Computational Modes ili prebacivanje na druge Computational Modes.
<b>High Res Shot (📷)</b> (samo  )	Pritiskom gumba kada je <b>[Off]</b> odabrano za <b>[High Res Shot]</b> odabire se postavka odabrana pod <b>[High Res Shot]</b> . Ako je odabrana neka druga opcija osim <b>[Off]</b> , pritiskom gumba odabire se <b>[Off]</b> . Da biste odabrali opciju za <b>[High Res Shot]</b> , držite gumb pritisnutim i okrećite prednji ili stražnji kotačić.
<b>Live ND Shooting (ND)</b> (samo  )	Omogućite ND filterar uživo (P.252). Pritisnite jednom da biste omogućili <b>[Live ND Shooting]</b> . Pritisnite ponovno da biste onemogućili tu opciju. Držite gumb i rotirajte prednji ili stražnji kotačić za prilagođavanje postavki opcije <b>[ND Number]</b> .
<b>Live GND Shooting (GND)</b> (samo  )	Omogućite GND filterar uživo (P.256). Pritisnite jednom da biste omogućili <b>[Live GND Shooting]</b> i podesili položaj filtra i postavke granica. Ponovno pritisnite kontrolu za prikaz informacija o snimanju i pristup drugim postavkama. Držite gumb i rotirajte prednji ili stražnji kotačić za prilagođavanje postavki opcije <b>[Filter Type]</b> i <b>[GND Number]</b> . Držite kontrolu pritisnutom da biste odabrali <b>[Off]</b> za <b>[Live GND Shooting]</b> .
<b>Focus Stacking (📷)</b> (samo  )	Prebacite <b>[Focus Stacking]</b> na <b>[On]</b> ili <b>[Off]</b> . Da biste odabrali opciju za <b>[Focus Stacking]</b> , pritisnite i zadržite gumb.
<b>HDR</b> (samo  )	Omogućite HDR (P.263). Pritisnite jednom da biste omogućili HDR. Pritisnite ponovno da biste onemogućili tu opciju. Pritisnite gumb i držite ga pritisnutim te okrenite prednji ili stražnji kotačić za prilagođavanje postavki opcije <b>[HDR]</b> .
<b>Multiple Exposure (📷)</b> (samo  )	Prebacite <b>[Multiple Exposure]</b> na <b>[On]</b> ili <b>[Off]</b> . Da biste odabrali opciju za <b>[Multiple Exposure]</b> , pritisnite gumb i držite ga pritisnutim.













Uloga	Funkcija
<b>Digital Tele-converter</b> (📷: 🔍 2x / 📷: 🔍 1,4x)	<p>Prebacite digitalni telekonverter u uključeni ili isključeni položaj (P.269). Pritisnite jednom za uvećanje i ponovno za smanjenje. Možete ga uključiti/isključiti čak i kada snimate videozapis. Tijekom snimanja videozapisa prikazuje se okvir koji označava područje koje će digitalni telekonverter uvećati.</p>
<b>Keystone Comp.</b> (📷) (samo 📷)	<p>Pritisnite kontrolu za prikaz postavki kompenzacije trapezoida (P.274). Nakon prilagođavanja postavki pritisnite kontrolu ponovno da biste izašli. Za otkazivanje kompenzacije trapezoida držite kontrolu pritisnutom.</p>
<b>Fisheye Compensation</b> (📷) (samo 📷)	<p>Korekcija iskrivljenja u obliku efekta ribljeg oka (P.276). Pritisnite jednom da biste omogućili korekciju efekta ribljeg oka. Pritisnite ponovno da biste onemogućili tu opciju. Držite gumb i rotirajte prednji ili stražnji kotačić za odabir između opcija 1, 2 i 3 za <b>[Angle]</b>.</p>
<b>AE BKT</b> (samo 📷)	<p>Pritiskom gumba kada je <b>[Off]</b> odabrano za <b>[AE BKT]</b> odabire se postavka odabrana pod <b>[AE BKT]</b>. Ako je odabrana neka druga opcija osim <b>[Off]</b>, pritiskom gumba odabire se <b>[Off]</b>. Da biste odabrali opciju za <b>[AE BKT]</b>, držite gumb pritisnutim i okrenite prednji ili stražnji kotačić.</p>
<b>WB BKT</b> (samo 📷)	<p>Pritiskom gumba kada je <b>[Off]</b> odabrano za <b>[WB BKT]</b> odabire se postavka odabrana pod <b>[WB BKT]</b>. Ako je odabrana neka druga opcija osim <b>[Off]</b>, pritiskom gumba odabire se <b>[Off]</b>. Da biste odabrali opciju za <b>[WB BKT]</b>, držite gumb pritisnutim i okrenite prednji ili stražnji kotačić.</p>
<b>FL BKT</b> (samo 📷)	<p>Pritiskom gumba kada je <b>[Off]</b> odabrano za <b>[FL BKT]</b> odabire se postavka odabrana pod <b>[FL BKT]</b>. Ako je odabrana neka druga opcija osim <b>[Off]</b>, pritiskom gumba odabire se <b>[Off]</b>. Da biste odabrali opciju za <b>[FL BKT]</b>, držite gumb pritisnutim i okrenite prednji ili stražnji kotačić.</p>
<b>ISO BKT</b> (samo 📷)	<p>Pritiskom gumba kada je <b>[Off]</b> odabrano za <b>[ISO BKT]</b> odabire se postavka odabrana pod <b>[ISO BKT]</b>. Ako je odabrana neka druga opcija osim <b>[Off]</b>, pritiskom gumba odabire se <b>[Off]</b>. Da biste odabrali opciju za <b>[ISO BKT]</b>, držite gumb pritisnutim i okrenite prednji ili stražnji kotačić.</p>

Uloga	Funkcija
<b>ART BKT</b> (samo  )	Prebacite <b>[ART BKT]</b> na <b>[On]</b> ili <b>[Off]</b> . Da biste odabrali opciju za <b>[ART BKT]</b> , pritisnite gumb i držite ga pritisnutim.
<b>Focus BKT</b> (samo  )	Prebacite <b>[Focus BKT]</b> na <b>[On]</b> ili <b>[Off]</b> . Da biste odabrali opciju za <b>[Focus BKT]</b> , pritisnite gumb i držite ga pritisnutim.
<b>AF-ON</b>	Fotoaparat fokusira s pomoću automatskog fokusa dok je pritisnut gumb (P.117). Fotoaparat prestaje fokusirati kada se gumb otpusti.
<b>MF (MF)</b> (AF/MF toggle)	Prebacujte se između AF i MF. Pritisnite jednom za odabir MF-a i još jednom da biste se vratili na prethodni način. Način fokusiranja također se može odabrati držanjem gumba i okretanjem kotačića.
<b>Preset MF (PreMF)</b>	Postavite <b>[AF Mode]</b> na <b>[PreMF]</b> (P.101) Pritisnite kontrolu jednom da biste omogućili zadani MF i ponovno da biste vratili prethodni način fokusiranja. Umjesto toga, možete odabrati <b>[AF Mode]</b> tako da držite kontrolu i rotirate kotačić.
<b>Subject Selection</b> (  )	<p>Objekt za fokusiranje može se zaključati (fiksirati) s pomoću gumba. Ako se detektira više objekata, možete odabrati objekt za fokusiranje i zaključati fokus na njemu okretanjem prednjeg ili stražnjeg kotačića dok pritišćete gumb.</p> <p>Ako se detektiraju oči dok je odabrano <b>[Human]</b>, možete odabrati koje ćete oko zaključati kao objekt za fokusiranje okretanjem prednjeg ili stražnjeg kotačića dok pritišćete gumb. Dok je zaključano, možete odabrati drugi objekt pritiskanjem <math>\Delta \nabla \triangleleft \triangleright</math>.</p> <p>Ponovnim pritiskom zaključavanje se otpušta.</p> <p>Ta se opcija može koristiti i tijekom snimanja videozapisa.</p>
<b>Subject Detection</b> (  )	Pritiskom gumba kada je <b>[Off]</b> odabrano za <b>[Subject Detection]</b> odabire se postavka odabrana pod <b>[Subject Detection]</b> . Ako je odabrana neka druga opcija osim <b>[Off]</b> , pritiskom gumba odabire se <b>[Off]</b> . Da biste odabrali opciju za <b>[Subject Detection]</b> , držite gumb pritisnutim i okrećite prednji ili stražnji kotačić.
<b>AF Limiter (AFLimit)</b> (samo  )	Omogućite <b>[AF Limiter]</b> (P.131). Pritisnite jednom da biste omogućili funkciju <b>[AF Limiter]</b> . Pritisnite ponovno da biste onemogućili tu opciju. Držite gumb pritisnutim i rotirajte prednji ili stražnji kotačić za odabir između triju pohranjenih postavki.

Uloga	Funkcija
<b>AF Area Select</b> (⌂) (Odabir AF pod.)	<p>Konfigurirajte ciljni način AF (P.107) i ciljnu točku AF (P.106). Pritisnite kontrolu za pregled prikaza odabrane AF oznake. Služite se prednjim ili stražnjim kotačićem za odabir ciljnog načina AF te podlogom sa strelicama za namještanje položaja AF oznake.</p> <p>☞ Možete odabrati kontrole koje će se upotrebljavati za tu radnju. ☞ „Odabir AF oznake (⌂)Select Screen Settings” (P.142)</p>
<b>⌂Home</b> (⌂)HP (AF početni položaj) (samo 📷)	<p>Pozovite prethodno spremljene postavke „početnog položaja” za <b>[AF Target Mode]</b> i <b>[AF Target Point]</b>. Postavke početnog položaja spremaju se s pomoću <b>[📷⌂] Set Home</b> (P.140).</p> <p>☞ Možete spremiti zasebne početne položaje za pejzažne i portretne orijentacije. ☞ „Usklađivanje odabira AF oznake i orijentacije fotoaparata (📷Orientation Linked ⌂)” (P.138)</p>
<b>Peaking</b> (Peak)	<p>Uključite ili isključite isticanje fokusa (P.148). Pritisnite kontrolu jednom da biste uključili isticanje i još jednom da biste ga isključili. Kada je isticanje uključeno, opcije isticanja (boja, količina) mogu se prikazati pritiskom gumba <b>INFO</b>.</p>
<b>Focus Ring Lock</b> (🔒)	<p>Pritisnite kontrolu jednom da biste onemogućili prsten fokusa na objektivu i pritisnite je ponovno da biste ga omogućili. Ta je opcija dostupna kada je <b>[S-AF MF]</b>, <b>[C-AF MF]</b>, <b>[MF]</b>, <b>[C-AF+TR MF]</b>, <b>[Pre MF]</b> ili <b>[📷AF MF]</b> odabrano za <b>[AF Mode]</b>. Dio <b>MF</b> pokazivača načina AF prikazuje se sivom bojom dok je prsten onemogućen.</p> <p>U slučaju objektivu opremljenih MF (ručni fokus) ručicom, pritisak na gumb nema nikakvog učinka kada je prsten fokusa u položaju MF (bliže kućištu fotoaparata).</p> <p>Zaklj. prst. za fokus završava kada izvršite radnje poput isključivanja fotoaparata ili pričvršćivanja drugog objektivu.</p>
<b>Magnify</b> (🔍)	<p>Pritisnite kontrolu jednom za prikaz okvira uvećanja i još jednom za uvećanje (P.112). Pritisnite kontrolu treći put za izlazak iz uvećanja; za skrivanje okvira uvećanja pritisnite i držite kontrolu. S pomoću kontrola na dodir ili <b>△ ▽ ◀ ▶</b> namjestite položaj okvira uvećanja.</p>

Uloga	Funkcija
<b>Preview</b>  (samo  )	Zaustavite otvor objektiva na odabranoj vrijednosti. To vam omogućuje pretpregled dubine polja. Otvor objektiva zaustavlja se na trenutačno odabranoj vrijednosti dok je pritisnut ovaj gumb. Opcije pretpregleda mogu se odabrati s pomoću [  <b>Lock</b> ] (P.371).
<b>LV Mode (S-OVF)</b> (samo  )	Prebacuje [  <b>LV Mode</b> ] (P.373) između [ <b>Standard</b> ] i [ <b>S-OVF</b> ].
<b>Night Vision (Night LV)</b> (samo  )	Pritiskom gumba kada je [ <b>Off</b> ] odabrano za [  <b>Night Vision</b> ] (P.374) odabire se [ <b>On</b> ]. Ako je odabrano [ <b>On</b> ], pritiskom gumba odabire se [ <b>Off</b> ].
 <b>Level Disp</b> (  )	Prikažite digitalni mjerač nagiba. Trakasti prikaz ekspozicije na tražilu funkcionira kao mjerač nagiba. Ponovno pritisnite kontrolu za izlaz. Ta se opcija primjenjuje kada se [  <b>Style 1</b> ] ili [  <b>Style 2</b> ] odabere za [ <b>EVF Style</b> ] (P.379).
 <b>View Selection</b> (  ) (Odabir prikaza)	Prebacujte se između fotografiranja s pomoću tražila i prikaza uživo. Ako je [ <b>Off</b> ] odabrano za [ <b>EVF Auto Switch</b> ] (P.410), prikaz će se prebacivati između tražila i zaslona. Pritisnite i držite kontrolu za prikaz opcija [ <b>EVF Auto Switch</b> ].
<b>Lens Info Settings</b> (  <b>Exif Lens</b> )	Pozovite prethodno spremljene podatke objektiva (P.402). Pozovite spremljene postavke za aktualni objektiv nakon promjene objektiva ili sličnih radnji.
<b>Multi Function (Multi Fn)</b> (višefunkcijski)	Konfigurirajte kontrolu koja će koristiti kao gumb za više funkcija (P.356). Držite kontrolu pritisnutom i rotirajte prednji ili stražnji kotačić za odabir funkcije koja će se izvoditi. Izabrana funkcija može se izvesti pritiskom kontrole.
<b>Test Picture</b> (  ) (samo  )	Snimite testnu snimku. Možete pregledati efekte odabranih postavki na stvarnoj fotografiji. Ako držite kontrolu pritisnutom dok pritisćete gumb zatvarača, moći ćete vidjeti rezultat, ali slika se neće spremi na memorijsku karticu.

Uloga	Funkcija
<b>Direct Function</b> (  /  /  /  )	<p>Dodijelite uloge gumbima na podlozi sa strelicama (     ).  Mogu se dodijeliti uloge u nastavku:  gumb  :  (odabir oznake AF)  gumb  :  (kompenzacija ekspozicije)  gumb  : Prebacivanje MF (Prebacivanje AF/MF)  gumb  : WB (balans bijele boje)</p> <ul style="list-style-type: none"> <li>Gumbima  i  mogu se dodijeliti druge funkcije.</li> </ul>
<b>Flash Mode</b> (  ) (samo  )	<p>Podesite postavke bljeskalice (P.181). Pritisnite jednom za prikaz opcija za bljeskalicu i ponovno za odabir označene opcije i izlaz. Označite postavke s pomoću prednjeg ili stražnjeg kotačića ili   .</p> <p> Ta se funkcija može dodijeliti samo gumbima  i  . Prvo morate postaviti  na <b>[Direct Function]</b>.</p>
 /  (uzastopno snimanje / samookidač) (samo  )	<p>Odaberite način okidanja (uzastopno snimanje / samookidač) (P.192). Pritisnite gumb za prikaz opcija načina snimanja pa odaberite način prednjim ili stražnjim kotačićem ili gumbima   .</p> <p> Ta se funkcija može dodijeliti samo gumbima  i  . Prvo morate postaviti  na <b>[Direct Function]</b>.</p>
<b>Electronic Zoom</b> (  ↔  )	<p>Uvećajte ili smanjite zoom power zoom objektiva. Nakon pritiska kontrola služite se podlogom sa strelicama za uvećavanje ili smanjivanje. Upotrijebite  ili  za uvećavanje, a  ili  za umanjivanje.</p> <p> Ta se funkcija može dodijeliti samo gumbima  i  . Prvo morate postaviti  na <b>[Direct Function]</b>.</p>
 <b>Lock</b> (  ) (zaključavanje kontrola na dodir)	<p>Zaključajte kontrole na dodir. Pritisnite i držite gumb jednom za zaključavanje kontrola na dodir i još jednom za njihovo otključavanje.</p> <p> Ta se funkcija može dodijeliti samo gumbima  i  . Prvo morate postaviti  na <b>[Direct Function]</b>.</p>
<b>AF Stop</b> ( <b>AF Stop</b> )	<p>Obustavlja automatsko fokusiranje. Zaključavanja fokusa i automatsko fokusiranje obustavljaju se dok je ta kontrola pritisnuta. Primjenjuje se samo na gumb objektiva  .</p>

Uloga	Funkcija
<b>WB AUTO Lock (Lock WB AUTO)</b> (samo  )	Kada snimate videozapis u načinima  /S&Q dok je balans bijele boje postavljen na <b>[WB Auto]</b> , pritiskom gumba balans bijele boje se zaključava. Ponovnim pritiskom zaključavanje se otpušta.
<b> View Assist (BT.709)</b> (samo  )	Prebacite [  View Assist] na <b>[On]</b> ili <b>[Off]</b> . Postavke se također mogu izmijeniti tijekom snimanja videozapisa.
<b>Zebra Pattern Settings</b> (  Zebra) (samo  )	Prebacite <b>[Zebra Pattern Settings]</b> na <b>[On]</b> ili <b>[Off]</b> . Postavke se također mogu izmijeniti tijekom snimanja videozapisa.
<b>C-AF when  ( C-AF)</b> (samo  )	Prebacite [  C-AF kada je  ] (P.124) na <b>[Yes]</b> ili <b>[No]</b> . Postavke se također mogu izmijeniti tijekom snimanja videozapisa.
<b>Off</b>	Kontrola se ne koristi.

# Uporaba opcija za više funkcija (Multi Function)

Dodijelite više uloga jednom gumbu.

🕒 Da biste rabili značajku više funkcija, najprije morate dodijeliti **[Multi Function]** kontroli fotoaparata  
👉 „Podesive kontrole“ (P.345)

## Odabir funkcije

1. Držite gumb kojem je dodijeljeno **[Multi Function]** i okrećite prednji ili stražnji kotačić.

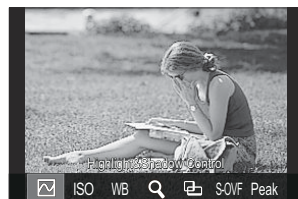



- Okrećite kotačić dok se ne označi željena značajka. Otpustite gumb da biste odabrali označenu značajku.

2. Pritisnite gumb kojemu je dodijeljena opcija **[Multi Function]**.

3. Podesite postavke.

Gumb **[Multi Function]** može se upotrebljavati za:

	<b>Highlight&amp;Shadow Control</b>	Promijenite postavku s pomoću prednjeg i stražnjeg kotačića. Pritisnite gumb <b>INFO</b> da biste promijenili područje (svjetlo, sjena, srednji ton) koje će se konfigurirati.
<b>ISO</b>	<b>ISO</b>	Promijenite postavku s pomoću prednjeg i stražnjeg kotačića.
<b>WB</b>	<b>WB</b>	Promijenite postavku s pomoću prednjeg i stražnjeg kotačića.
	<b>Magnify</b>	Prikazat će se okvir uvećanja.
	<b>Image Aspect</b>	Promijenite postavku s pomoću prednjeg i stražnjeg kotačića.



S-OVF	LV Mode	Svakim pritiskom gumba postavka se prebacuje između opcija <b>[Standard]</b> i <b>[S-OVF]</b> .
Peak	Peaking	Uključuje se i isključuje svakim pritiskom gumba.

Možete birati između prikazanih opcija. **[Multi Function Settings]** (P.390)

**[Highlight&Shadow Control]** mogu se također konfigurirati sljedećim postupcima.

- Tijekom snimanja pritisnite **Fn** (Kompenzacija ekspozicije), a zatim pritisnite gumb **INFO**.
- Nakon pritiska **OK** na zaslonu za snimanje odaberite **[Exposure Comp./**] na glavnoj upravljačkoj ploči (P.95) i pritisnite **OK**.

## Uporaba gumba CP (Computational Modes)

Pritisnite gumb da biste uključili posljednje upotrebljavane načine Computational Modes. Držite gumb pritisnutim i okrenite prednji ili stražnji kotačić za promjenu postavki za Computational Mode ili prebacivanje na druge načine Computational Mode.

Ako je gumbu **CP** dodijeljena druga uloga, **[Computational Mode]** ćete morati dodijeliti kontroli s pomoću **[ Button Function]**. „Podesive kontrole“ (P.345)

## Prebacivanje načina Computational Mode / postavki

**1.** Pritisnite gumb **CP** i okrenite prednji ili stražnji kotačić.



- Okrećite kotačić dok se ne označi željeni način Computational Mode / postavka. Odaberite označenu značajku i otpustite gumb.
- Kada je odabrano **[Live GND Shooting]**, nakon otpuštanja gumba možete odabrati **[Filter Type]** okretanjem prednjeg kotačića. Ponovno pritisnite gumb za podešavanje položaja filtra i postavki granice.
- Odaberite **[Off]** da biste izašli iz načina Computational Mode i vratili se na uobičajeno snimanje.



**2.** Možete snimati fotografije s odabranim načinom Computational Mode i postavkama.

## Uključivanje i isključivanje načina Computational Mode

Radnje koje se izvode pritiskom gumba **CP** navedene su u nastavku. Poziva se zadnji upotrebljavani način Computational Mode.

	High Res Shot	Uključuje se i isključuje svakim pritiskom gumba.
ND2–ND64	Live ND Shooting	Uključuje se i isključuje svakim pritiskom gumba.
GND2–GND8	Live GND Shooting	Prikaz se prebacuje između zaslona za podešavanje položaja filtra i postavki granice i originalnog zaslona za snimanje svakim pritiskom gumba. Držite gumb pritisnutim da biste odabrali <b>[Off]</b> za <b>[Live GND Shooting]</b> .
	Focus Stacking	Uključuje se i isključuje svakim pritiskom gumba. Da biste odabrali opciju za <b>[Focus Stacking]</b> , pritisnite i zadržite gumb.
HDR1/HDR2	HDR	Uključuje se i isključuje svakim pritiskom gumba.
	Multiple Exposure	Uključuje se i isključuje svakim pritiskom gumba. Da biste odabrali opciju za <b>[Multiple Exposure]</b> , pritisnite gumb i držite ga pritisnutim.

☞ Možete odabrati prikazane opcije.  „Biranje postavki dostupnih putem gumba **CP** (**CP** Button Settings)” (P.389)

# Snimanje videozapisa pritiskom gumba zatvarača ( Shutter Function)

: **PASMB**   /S&Q: **PASM**

Konfigurirajte gumb zatvarača da funkcioniira kao gumb  (snimanje videozapisa).

## Izbornik

• MENU →  → 1. Operations → Button Settings →  Shutter Function

Off

Gumb zatvarača ne može se upotrebljavati za snimanje videozapisa.

 REC

Pritisnite gumb zatvarača do kraja za početak ili prekid snimanja videozapisa.

# Dodjeljivanje uloga prednjem i stražnjem kotačiću (📷 Dial Function / 📷 Dial Function)

📷: PASMB 📷/S&Q: PASM

Odaberite uloge koje će imati prednji i stražnji kotačići.

## Izbornik

- MENU ➔ ⚙ ➔ 1. Operations ➔ Dial Settings ➔ 📷 Dial Function
- MENU ➔ ⚙ ➔ 1. Operations ➔ Dial Settings ➔ 📷/S&Q Dial Function

### 1. Označite neku opciju i pritisnite gumb **OK**.

- Odaberite kotačić s pomoću gumba ◀▶ i s pomoću gumba △▽ odaberite ulogu.
- Pritisnite gumb **INFO** za prebacivanje između različitih položaja ručica.
- Kada su postavke dovršene, pritisnite gumb **OK**.

📌 Kada je [📷 Fn Lever Function] / [📷 Fn Lever Function] postavljeno na postavku koja nije [mode1], funkcije dodijeljene ručici 1 omogućene su čak i ako je ručica u položaju 2.



Funkcije koje se mogu dodijeliti u opciji [📷 Dial Function] navedene su u nastavku.

Uloga	Funkcija	Način snimanja				
		P	A	S	M	B
Program Shift (Ps)	Konfigurirajte pomak programa (P.59).	✓	—	—	—	—
Shutter Speed (Shutter)	Odaberite brzinu zatvarača.	—	—	✓	✓	✓ <sup>1</sup>
Aperture Value (FNo)	Podesite otvor objektiva.	—	✓	—	✓	✓
Exposure Comp. (📷)	Podešava kompenzaciju ekspozicije.	✓	✓	✓	✓	✓
Flash Exposure Comp. (📷)	Podesite kompenzaciju ekspozicije bljeskalice.	✓	✓	✓	✓	✓

Uloga	Funkcija	Način snimanja				
		P	A	S	M	B
ISO	Podešavanje ISO osjetljivosti.	✓	✓	✓	✓	✓
WB (WB)	Podešavanje balansa bijele boje.	✓	✓	✓	✓	✓
CWB Kelvin (CWB Kelvin)	Podesite temperaturu boje kada je CWB (prilagođeni WB) odabran za balans bijele boje.	✓	✓	✓	✓	✓
Off	Nema.	✓	✓	✓	✓	✓

1 Prebacujte se između opcija Bulb, Time i Live Comp.

Funkcije koje se mogu dodijeliti u opciji  **Dial Function** navedene su u nastavku.

Uloga	Funkcija	Način snimanja			
		P	A	S	M
Shutter Speed (Shutter)	Odaberite brzinu zatvarača.	—	—	✓	✓
Aperture Value (FNo)	Podesite otvor objektiva.	—	✓	—	✓
Exposure Comp. (  )	Podešava kompenzaciju ekspozicije.	✓	✓	✓	✓
ISO	Podešavanje ISO osjetljivosti.	✓	✓	✓	✓
WB (WB)	Podešavanje balansa bijele boje.	✓	✓	✓	✓
CWB Kelvin (CWB Kelvin)	Podesite temperaturu boje kada je CWB (prilagođeni WB) odabran za balans bijele boje.	✓	✓	✓	✓
Sound Recording Level (  Vol)	Podesite glasnoću snimanja.	✓	✓	✓	✓
Headphone Volume (  Vol)	Podesite glasnoću slušalica.	✓	✓	✓	✓

Uloga	Funkcija	Način snimanja			
		P	A	S	M
Off	Nema.	✓	✓	✓	✓

# Mijenjanje smjera kotačića (Dial Direction)

: **PASMB**   /S&Q: **PASM**

Odaberite smjer u kojem će se kotačići okretati za postavljanje ekspozicije.

## Izbornik

• MENU →  → 1. Operations → Dial Settings → Dial Direction

Exposure	Odaberite smjer okretanja kotačića kako biste postavili otvor objektiva i brzinu zatvarača u načinima <b>A</b> , <b>S</b> , <b>M</b> i <b>B</b> .
Ps	Odaberite smjer okretanja kotačića za promjenu programa (način <b>P</b> ).



# Prilagođavanje ručice Fn (Fn Lever Settings)

 : **PASMB**    / **S&Q: PASM**

## Izbornik

• MENU →  → 1. Operations → Fn Lever Settings

## Kako konfigurirati ručicu Fn

 Fn Lever Function	Odaberite ulogu za ručicu <b>Fn</b> u načinima za fotografiranje. Ručica Fn može se upotrebljavati za odabir uloga prednjih i stražnjih kotačića ili pozivanje postavki fokusa. Može se koristiti i za odabir načina videozapisa.
 Fn Lever Function	Odaberite ulogu za ručicu <b>Fn</b> u načinu videozapisa. Ručica Fn može se upotrebljavati za odabir uloga prednjih i stražnjih kotačića ili pozivanje postavki fokusa.
Fn Lever/Power Lever	Ručica <b>Fn</b> može se upotrebljavati kao ručica za uključivanje/isključivanje. Služite se ovom značajkom ako želite desnom rukom uključiti ili isključiti fotoaparat tijekom snimanja.



# Konfiguriranje [Fn Lever Function]

1. Odaberite [Fn Lever Function] na zaslonu [Fn Lever Settings] i pritisnite gumb **OK**.

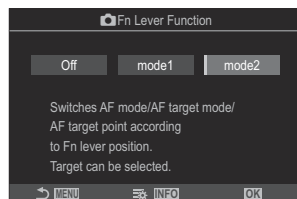

Zaslon s funkcijom ručice Fn

Off	Promjena položaja ručice <b>Fn</b> nema nikakvog učinka.
mode1	Zamijenite funkcije prednjih i stražnjih kotačića promjenom položaja ručice <b>Fn</b> . Funkcije za položaje 1 i 2 odgovaraju postavci odabranom za [Dial Function] (P.360).
mode2	Prebacujte se između dviju grupa postavki prethodno odabranih za [AF Mode], [AF Target Mode] i [AF Target Point]. Pritisnite gumb <b>INFO</b> i stavite kvačicu (✓) pored postavke koju želite ponovno pozvati s pomoću ručice <b>Fn</b> . Da biste uklonili kvačicu, ponovno pritisnite gumb <b>OK</b> . <b>[AF Mode]</b> : S-AF, C-AF itd. <b>[AF Target Mode]</b> : [ · ]Single, [ ]All itd. <b>[AF Target Point]</b> : Položaj AF ciljne oznake

- ⓘ Ta se funkcija ne može upotrebljavati u sljedećim slučajevima.
- Opcija [Fn Lever/Power Lever] (P.368) postavljena je na [ON/OFF] ili [OFF/ON].

# Konfiguriranje [Fn Lever Function]

1. Odaberite [Fn Lever Function] na zaslonu [Fn Lever Settings] i pritisnite gumb **OK**.

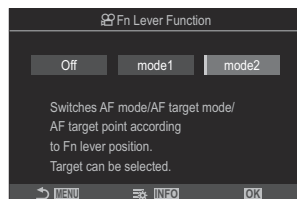

Zaslon s funkcijom ručice Fn

Off	Promjena položaja ručice <b>Fn</b> nema nikakvog učinka.
mode1	Zamijenite funkcije prednjih i stražnjih kotačića promjenom položaja ručice <b>Fn</b> . Funkcije za položaje 1 i 2 odgovaraju postavci odabranoj za [Dial Function] (P.360).
mode2	Prebacujte se između dviju grupa postavki prethodno odabranih za [AF Mode], [AF Target Mode] i [AF Target Point]. Pritisnite gumb <b>INFO</b> i stavite kvačicu (✓) pored postavke koju želite ponovno pozvati s pomoću ručice <b>Fn</b> . Da biste uklonili kvačicu, ponovno pritisnite gumb <b>OK</b> . <b>[AF Mode]</b> : S-AF, C-AF itd. <b>[AF Target Mode]</b> : [ # ]Small, [ # ]All itd. <b>[AF Target Point]</b> : Položaj AF ciljne oznake

ⓘ Ta se funkcija ne može upotrebljavati u sljedećim slučajevima.

- Opcija [Fn Lever/Power Lever] (P.368) postavljena je na [ON/OFF] ili [OFF/ON].

# Uporaba [mode2] za [📷 Fn Lever Function] / [📷 Fn Lever Function]

Ako je [mode2] odabran za [📷 Fn Lever Function] / [📷 Fn Lever Function], fotoaparati će pohraniti zasebne postavke fokusa za položaje 1 i 2.

1. Okrenite ručicu **Fn** u položaj 1 i postavite postavke AF-a.

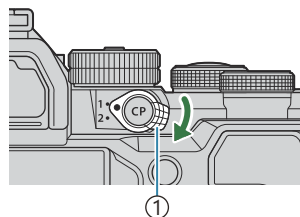

① Ručica **Fn**

- Fotoaparati može pohraniti postavke koje su označene (✓) u:

**[AF Mode]:** S-AF, C-AF itd.

**[AF Target Mode]:** [ · ]Single, [📷]All itd.

**[AF Target Point]:** Položaj AF ciljne oznake

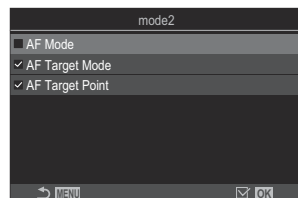

2. Okrenite ručicu **Fn** u položaj 2 i postavite postavke AF-a.

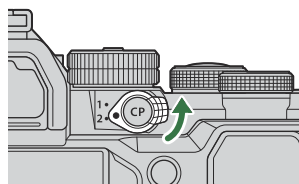

3. Rotirajte ručicu na željeni položaj za pozivanje spremljenih postavki.

# Konfiguriranje [Fn Lever/Power Lever]

1. Odaberite [Fn Lever/Power Lever] na zaslonu [Fn Lever Settings] i pritisnite gumb **OK**.



Fn	Ručica funkcioniра u skladu s opcijama odabranima za [📷 Fn Lever Function] i [📷 Fn Lever Function] (P.367).
ON/OFF	Ručica funkcioniра kao ručica za <b>ON/OFF</b> . Položaj 1 je za uključivanje, a položaj 2 za isključivanje.
OFF/ON	Ručica funkcioniра kao ručica za <b>ON/OFF</b> . Položaj 1 je za isključivanje, a položaj 2 za uključivanje.

- ⓘ Ručica za **ON/OFF** ne može se upotrijebiti za isključivanje fotoaparata ako je odabrano [ON/OFF] ili [OFF/ON]. [📷 Fn Lever Function] i [📷 Fn Lever Function] podjednako su nedostupne.





# Objektivi elektroničkog uvećanja (Electronic Zoom Settings)



: **PASMB**   /S&Q: **PASM**

Odaberite brzinu uvećavanja ili smanjivanja objektiva elektroničkog uvećanja tijekom okretanja prstena uvećanja. Prilagodite brzinu uvećanja ako je prevelika i ne možete kadrirati objekt.

## Izbornik

• MENU → ⚙️ → 1. Operations → Electronic Zoom Settings

 Elec. Zoom Speed	<p>Postavlja brzinu uvećanja za način .</p> <p><b>[Low]:</b> sporo uvećanje. Dobar odabir ako su potrebne precizne prilagodbe.</p> <p><b>[Normal]:</b> uobičajena brzina uvećanja.</p> <p><b>[High]:</b> brzo uvećanje.</p>
 Elec. Zoom Speed	<p>Postavlja brzinu uvećanja za načine .</p> <p><b>[Low]:</b> sporo uvećanje. Dobar odabir ako su potrebne precizne prilagodbe.</p> <p><b>[Normal]:</b> uobičajena brzina uvećanja.</p> <p><b>[High]:</b> brzo uvećanje.</p>

ⓘ Iako se iste opcije prikazuju za način za fotografiranje (način ) i način za snimanje videozapisa (načini /S&Q), stvarne se brzine uvećanja razlikuju.

# Odabir što će se dogoditi ako se tijekom uvećanja s prikazom uživo pritisne gumb zatvarača (LV Close Up Mode)

 : **PASMB**    / **S&Q: PASM**

Odaberite opcije prikaza koje ćete upotrebljavati s uvećanjem fokusa.

## Izbornik

• MENU →  → 2. Operations → LV Close Up Mode

 Za više informacija o opcijama uvećanja s prikazom uživo pogledajte objašnjenje na „AF okvir uvećanja / AF uvećanja (Super Spot AF)“ (P.112).

### LV Close Up Mode

Odaberite što će se dogoditi ako tijekom uvećanja fokusa pritisnete gumb zatvarača dopola.

**[mode1]:** prekida se uvećanje fokusa. Možete provjeriti kompoziciju nakon fokusiranja s pomoću uvećanja fokusa.

**[mode2]:** Uvećanje fokusa ostaje aktivno dok se fotoaparat fokusira.

Komponirajte snimku prije fokusiranja, zatim uvećajte radi preciznog fokusa i snimite sliku bez prekidanja uvećanja.

# Odabir ponašanja kontrole koja se upotrebljava za pretpregled dubinske oštine (Lock)

: **PASMB** /S&Q: **PASM**

Odaberite kako će se ponašati kontrola koja se koristi za pretpregled dubine polja.

## Izbornik

• MENU →  → 2. Operations →  Lock

 Kako biste mogli koristiti Super Spot AF, morate s pomoću **[Button Settings]** (P.345) unaprijed dodijeliti **[Preview]** kontroli fotoaparata.



Odaberite kako će se ponašati kontrola koja se koristi za pretpregled dubine polja.

**[Off]:** otvor objektiva zaustavlja se dok je kontrola pritisnuta.

**[On]:** otvor objektiva zaustavlja se dok je kontrola pritisnuta. Da biste prekinuli pretpregled dubine polja, pritisnite kontrolu još jednom.

# Opcije držanja gumba (Press-and-hold Time)

 : **PASMB**    / **S&Q: PASM**

Odaberite koliko dugo treba gumbе držati pritisnutima za izvođenje ponovnog postavljanja i drugih sličnih funkcija za razne značajke. Radi što jednostavnije uporabe vremena držanja gumba pritisnutima mogu se postaviti odvojeno za različite značajke.

















## Izbornik

- MENU ➔ ⚙ ➔ 2. Operations ➔ Press-and-hold Time

Postavite vrijeme držanja gumba za svaku funkciju.

**[0.5sec] – [3.0sec]**

Funkcije koje vam omogućuju postavljanje vremena pritiska i držanja navedene su u nastavku:

- End LV 
- Reset LV  Frame
- Reset 
- Reset 
- Reset 
- Reset 
- Reset 
- Reset 
- Reset 
- Reset 
- Reset 
- Reset 
- Call EVF Auto Switch
- End 
- Reset 
- Switch  Lock
- End Flicker Scan
- Call WB BKT Setting
- Call ART BKT Setting
- Call Focus BKT Setting
- Call  Setting
- End GND
- Reset GND
- Call  Setting



# Funkcije za podešavanje prikaza uživo

## Promjena izgleda prikaza (📷 LV Mode)

📷: **PASMB**    👤/S&Q: **PASM**

Povećajte dinamički raspon prikaza na tražilu, povećavajući količinu detalja vidljivih na svjetlu i sjeni na način sličan optičkim tražilima. Predmet snimanja može se jednostavno vidjeti čak i pri pozadinskom osvjetljenju. Postavka se primjenjuje na tražilu, monitoru i HDMI izlazu.

### Izbornik

- MENU → ⚙️ → 3. Live View → 📷 LV Mode

Standard	Učinci ekspozicije, boje i drugih postavki snimanja vidljivi su na prikazu na tražilu.
S-OVF	Učinci ekspozicije, balansa bijele boje, umjetničkih filtera i drugih postavki snimanja nisu vidljivi na zaslonu.

- „S-OVF“ prikazuje se na zaslonu kada je odabrano **[S-OVF]**.

# Povećanje vidljivosti zaslona na tamnim mjestima (📷 Night vision)

📷: PASMB 📷/S&Q: PASM

Povećajte svjetlinu zaslona kako bi bio bolje vidljiv na tamnim mjestima.

## Izbornik

- MENU → ⚙️ → 3. Live View → 📷 Night Vision

Off	Uobičajen prikaz.
On	Svjetlina se prilagođava radi veće vidljivosti. Svjetlina i boje pretpregleda razlikuje se od konačne fotografije.

- „Night LV” prikazuje se na zaslonu kada je odabrano **[On]**.
- ⚠️ **[Frame Rate]** postaviti će se na **[Normal]** kada se odabere **[On]**.

# Brzina prikaza tražila (Frame Rate)



Odaberite brzinu osvježavanja prikaza tražila.

## Izbornik

• MENU → ⚙️ → 3. Live View → Frame Rate

Normal	Standardni broj slika u sekundi. To je preferirana opcija u većini situacija.
High	Ujednačite pomicanje objekata koji se brzo kreću. Objekte koji se brzo kreću lakše je pratiti. Ta se postavka automatski vrati na postavku <b>[Normal]</b> ako se unutarnja temperatura fotoaparata poveća tijekom snimanja.

# Pretpregled umjetničkog filtra (Art LV Mode)

: **PASMB** /S&Q: **PASM**

Možete unaprijed pregledati efekte umjetničkih filtara na monitoru ili tražilu tijekom snimanja. Zbog nekih filtara pomicanje objekta može djelovati trzavo, ali to se može smanjiti tako da ne utječe na fotografiranje.

## Izbornik

• **MENU** ➔  ➔ 3. Live View ➔ Art LV Mode

mode 1	Efekte umjetničkih filtara mogu se unaprijed pregledati tijekom snimanja.
mode 2	Dok je gumb zatvarača pritisnut dopola, fotoaparat daje prioritet održavanju brzine prikaza i smanjuje efekte umjetničkih filtara na prikaz pretpregleda. Kretanje je ujednačeno.

# Smanjivanje treperenja u prikazu uživo (Anti-Flicker LV)

: **PASMB**   /S&Q: **PASM**

Smanjite treperenje pod fluorescentnim svjetlom i sličnim uvjetima. Tu opciju odaberite ako je zbog treperenja pregledavanje prikaza otežano.

## Izbornik

• MENU → ⚙ → 3. Live View → Anti-Flicker LV

Auto	Fotoaparati prepoznaju i smanjuju treperenje.
50 Hz	Smanjite treperenje pod svjetlom na radnom mjestu ili vani s pomoću izmjenične struje frekvencije od 50 Hz.
60 Hz	Smanjite treperenje pod svjetlom na radnom mjestu ili vani s pomoću izmjenične struje frekvencije od 60 Hz.
Off	Smanjivanje treperenja isključeno.  Ta opcija nije dostupna kada je <b>[On]</b> odabrano za <b>[Anti-Flicker Shooting]</b> (P.206).

# Pomoć za selfije (Selfie Assist)

 : **PASMB**     / **S&Q** : **PASM**

Odaberite koji će se prikaz upotrebljavati kada se monitor okrene za autoportrete.

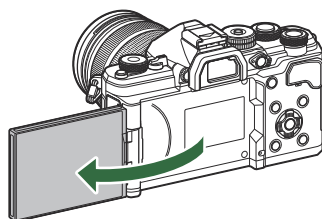

## Izbornik

• **MENU** →  → 3. Live View → Selfie Assist

**Off**    Prikaz se ne mijenja kada se monitor okrene.

**On**    Kada se okrene u položaj za autoportrete, na monitoru se prikazuje zrcalna slika prizora koji se vidi kroz objektiv.

# Funkcije za konfiguriranje prikaza informacija

## Odabir stila prikaza u tražilu (EVF Style)

: **PASMB**   /S&Q: **PASM**

### Izbornik

- MENU → ⚙ → 4. Information → EVF Style

<p> Style 1/  Style 2</p>	<p>Slično prikazima tražila filmskih kamera.</p>	
<p> Style 3</p>	<p>Identično prikazu na monitoru.</p>	

# Prikaz tražila prilikom snimanja uz primjenu tražila (Stil 1/Stil 2)

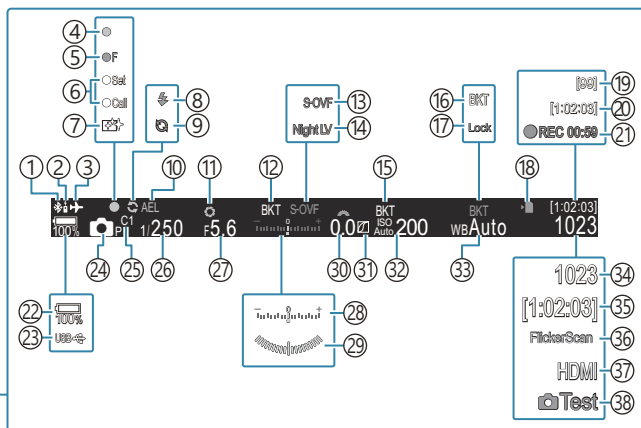

- ① Aktivna **Bluetooth**® veza (P.436, P.454)
- ② Daljinski upravljač (P.454)
- ③ Način rada u zrakoplovu (P.431)
- ④ Oznaka potvrde AF (P.51)
- ⑤ **SH2** (P.192)
- ⑥ Funkcija postavljanja/pozivanja (P.467)
- ⑦ Uklanjanje prašine (P.480)
- ⑧ Bljeskalica (treperi: punjenje u tijeku, svijetli: punjenje dovršeno) (P.177)
- ⑨ Kontinuirano snimanje fotografija aktivno (P.203)
- ⑩ AE zaključavanje (P.162)
- ⑪ Pretpregled (P.371)
- ⑫ AE BKT (P.281)
- ⑬ **Postavke načina LV** (Kada je postavljeno na **[S-OVF]**) (P.373)
- ⑭ **Noćni vid** (P.374)
- ⑮ ISO BKT (P.285)
- ⑯ WB BKT (P.283)
- ⑰ Automatsko zaključavanje balansa bijele boje (P.242)
- ⑱ Pokazivač pisanja na karticu (P.28, P.33)
- ⑲ **Maksimalan broj uzastopnih snimki** (P.194)
- ⑳ Dostupno vrijeme snimanja (P.542)
- ㉑ Vrijeme snimanja (prikazano tijekom snimanja) (P.76)
- ㉒ Razina baterije (P.37)
- ㉓ USB PD (P.452)
- ㉔ Način snimanja (P.57)
- ㉕ Prilagođeni način rada ( ) (P.81)
- ㉖ Brzina zatvarača (P.57, P.63)
- ㉗ Vrijednost otvora objektivna (P.57, P.60)
- ㉘ Kompenzacija ekspozicije (P.154)
- ㉙ Mjerač nagiba <sup>1</sup> (P.386)
- ㉚ Vrijednost kompenzacije ekspozicije (P.154)
- ㉛ Kontrola svjetla i sjene (P.356)
- ㉜ ISO osjetljivost (P.168)
- ㉝ Balans bijele boje (P.237)
- ㉞ Broj slika koje se mogu pohraniti (P.538)
- ㉟ Dostupno vrijeme snimanja (P.542)
- ㊱ Skeniranje treperenja (P.159)
- ㊲ HDMI izlaz (P.297)
- ㊳ Testna slika (P.347)

<sup>1</sup> Prikazuje se kada pritisnete gumb zatvarača dopola. **Mjerač nagiba** (P.386)



# Pokazivači snimanja (📷 Info Settings / 👤 Info Settings)

📷: **PASMB**   👤/S&Q: **PASM**

Odaberite pokazivače koji se prikazuju na zaslonu s prikazom uživo.

Možete prikazati ili sakriti pokazivače postavki snimanja. Služite se tom opcijom za odabir ikona koje se prikazuju na zaslonu.

Možete konfigurirati tri seta postavki prikaza za način 📷 i dva seta za načine 👤/S&Q.

## Izbornik

- MENU → ⚙️ → 4. Information → 📷 Info Settings
- MENU → ⚙️ → 4. Information → 👤 Info Settings

## Konfiguriranje 📷 Info Settings

1. Odaberite pokazivač za koji želite da se prikazuje kada se pritisne gumb **INFO** i stavite kvačicu (✓) pored njega.
  - Odaberite opciju s pomoću △ ▽ i pritisnite gumb **OK** da biste stavili kvačicu (✓) pored nje.
  - Da biste uklonili kvačicu, ponovno pritisnite gumb **OK**.

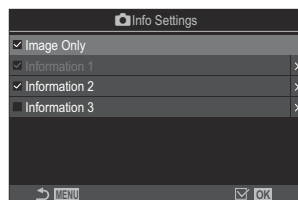

📷 Zaslonski prikaz za postavljanje postavki info.

Image Only	Neće se prikazivati nikakve informacije.
Information 1	Odaberite opciju s pomoću △ ▽ i pritisnite gumb <b>OK</b> da biste stavili kvačicu (✓) pored nje.
Information 2	Da biste uklonili kvačicu, ponovno pritisnite gumb <b>OK</b> .
Information 3	Da biste postavili pojedinačne stavke koje će se prikazati, pritisnite ▷. Moguće je postaviti sljedeće stavke: [📷] / [ <b>Highlight&amp;Shadow</b> ] / [ <b>Level Gauge</b> ] / [ <b>Silent</b> 🗣️ <b>Operation</b> ]



☞ Set koji se trenutno upotrebljava ne može se onemogućiti, ali se stavke koje će se prikazivati mogu konfigurirati.

## Konfiguriranje Info Settings

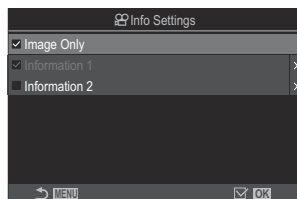
1. Odaberite pokazivač za koji želite da se prikazuje kada se pritisne gumb **INFO** i stavite kvačicu (✓) pored njega.
  - Odaberite opciju s pomoću  $\Delta$   $\nabla$  i pritisnite gumb **OK** da biste stavili kvačicu (✓) pored nje.  
Da biste uklonili kvačicu, ponovno pritisnite gumb **OK**.



 Zaslonski prikaz za postavljanje postavki info.

<b>Image Only</b>	Neće se prikazivati nikakve informacije.
<b>Information 1</b>	Odaberite opciju s pomoću $\Delta$ $\nabla$ i pritisnite gumb <b>OK</b> da biste stavili kvačicu (✓) pored nje. Da biste uklonili kvačicu, ponovno pritisnite gumb <b>OK</b> .
<b>Information 2</b>	Da biste postavili pojedinačne stavke koje će se prikazati, pritisnite $\triangleright$ . Moguće je postaviti sljedeće stavke: <b>[] / [Level Gauge] / [Image Stabilizer] / [Picture Mode] / [WB] / [AF Mode] / [Subject Detection] / [Sound Recording Level Meter] / [Headphone Volume] / [Time Code] / [Silent  Operation] / [Grid]</b>

☞ Set koji se trenutno upotrebljava ne može se onemogućiti, ali se stavke koje će se prikazivati mogu konfigurirati.

## Odabir prikaza

Pritisnite gumb **INFO** tijekom snimanja da biste naizmjenično mijenjali prikazane zaslone.

 „Promjena prikaza informacija“ (P47)

# Konfiguriranje prikaza kada se gumb zatvarača pritisne dopola (Info by half-pressing )

: **PASMB**   /S&Q: **PASM**

Možete konfigurirati prikaz za slučajeve kada se gumb zatvarača pritisne dopola.

## Izbornik





• MENU →  → 4. Information → Info by half-pressing 

Off	Informacije se ne prikazuju kada pritisnete gumb zatvarača dopola.
On1	Samo se sljedeće stavke povezane s ekspozicijom prikazuju kada pritisnete gumb zatvarača dopola. <ul style="list-style-type: none"><li>• Brzina zatvarača</li><li>• Otvor objektiva</li><li>• Ponovno postavi kompenzaciju ekspozicije</li><li>• Razlika u odnosu na optimalnu ekspoziciju</li><li>• ISO osjetljivost</li></ul>
On2	Prikaz se ne mijenja čak ni kada se gumb zatvarača pritisne dopola.

# Opcije prikaza informacija na tražilu

(  Info Settings)

 : **PASMB**     /S&Q: **PASM**

Odaberite koje će se informacije moći pregledati pritiskom gumba **INFO** na zaslonu tražila. Baš kao i s monitorom, možete prikazati histogram ili mjerac nagiba na tražilu pritiskom gumba **INFO**. Ta se stavka koristi za odabir vrsta dostupnih prikaza. Ta se opcija primjenjuje kada se [ **Style 1**] ili [ **Style 2**] odabere za [**EVF Style**] (P.379) u načinu . Odabrana opcija za [ **Info Settings**] (P.382) primjenjuje se u načinu /S&Q.

## Izbornik

• **MENU** →  → 4. Information →   Info Settings

**1.** Odaberite pokazivač za koji želite da se prikazuje kada se pritisne gumb **INFO** i stavite kvačicu (✓) pored njega.

- Odaberite opciju s pomoću  $\Delta$   $\nabla$  i pritisnite gumb **OK** da biste stavili kvačicu (✓) pored nje.  
Da biste uklonili kvačicu, ponovno pritisnite gumb **OK**.

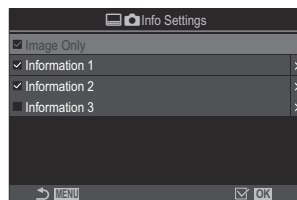





  Zaslon za postavljanje postavki info.

Image Only	Neće se prikazivati nikakve informacije.
Information 1	Odaberite opciju s pomoću $\Delta$ $\nabla$ i pritisnite gumb <b>OK</b> da biste stavili kvačicu (✓) pored nje.
Information 2	Da biste uklonili kvačicu, ponovno pritisnite gumb <b>OK</b> . Da biste postavili pojedinosti stavke koja će se prikazati, pritisnite $\triangleright$ . Moguće je postaviti sljedeće stavke.
Information 3	 : Histogram nadslojen na prikaz na tražilu. <b>[Highlight&amp;Shadow]</b> : nijanse primijenjene na preekspozirana i podekspozirana područja. <b>[Level Gauge]</b> : mjerac nagiba.

☞ Set koji se trenutno upotrebljava ne može se onemogućiti, ali se stavke koje će se prikazivati mogu konfigurirati.

# Prikazivanje mjerača nagiba kada se gumb zatvarača pritisne dopola ( Level Gauge)

: **PASMB**   /S&Q: **PASM**

Odaberite hoće li se mjerač nagiba moći prikazati na tražilu pritiskom gumba zatvarača dopola kada se [ **Style 1**] ili [ **Style 2**] odabere za [[EVF Style](#)] (P.379).

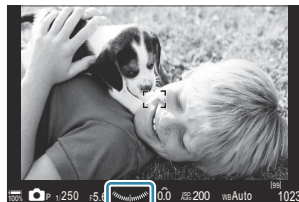

Prikaz kada je gumb zatvarača pritisnut dopola

## Izbornik

- **MENU** →  → 4. Information →  Level Gauge

On	Mjerač nagiba prikazuje se na tražilu kada je gumb zatvarača pritisnut dopola. Mjerač nagiba prikazuje se umjesto trake ekspozicije.
Off	Ne prikazuje se mjerač nagiba.

# Opcije vodiča za kadriranje (📷 Grid Settings / 📷 Grid Settings)

📷: **PASMB**   📷/S&Q: **PASM**

## Izbornik

- MENU → ⚙️ → 5. Grid/Other Displays → 📷 Grid Settings
- MENU → ⚙️ → 5. Grid/Other Displays → 📷/S&Q Grid Settings

Display Color	<p>Odaberite prikazanu boju.</p> <p><b>[Preset 1]:</b> upotrebljavaju se postavke za <b>[Color of Preset 1]</b>.</p> <p><b>[Preset 2]:</b> upotrebljavaju se postavke za <b>[Color of Preset 2]</b>.</p>
Exclusive for 📷 ([samo 📷 Grid Settings])	<p>Odaberite hoće li se upotrebljavati postavka namijenjena isključivo za videozapise kada se prikazuju vodiči u načinima 📷/S&amp;Q.</p> <p><b>[Off]:</b> uporaba iste postavke kao u načinu fotografiranja.</p> <p><b>[On]:</b> uporaba postavki namijenjenih načinu snimanja videozapisa.</p>
Displayed Grid	<p>Odaberite vrstu prikazanih vodiča. Na raspolaganju su vam sljedeće opcije: <b>[Off]</b> / [📷] / [📷] / [📷] / [📷] / [📷] / [📷] (samo <b>[📷 Grid Settings]</b>)</p> <ul style="list-style-type: none"><li>• Ako se odabere [📷], vodiči se prilagođavaju za filmski kadar 16:9 za snimanje videozapisa u načinu za fotografiranje. Ovisno o odabranoj opciji za [📷] i [S&amp;Q], vodiči se mogu prikazivati s omjerom stranica 17:9.</li></ul>
Color of Preset 1	<p><b>[R]:</b> povećajte broj kako bi se naglasila crvena nijansa.</p>
Color of Preset 2	<p><b>[G]:</b> povećajte broj kako bi se naglasila zelena nijansa.</p> <p><b>[B]:</b> povećajte broj kako bi se naglasila plava nijansa.</p> <p><b>[α]:</b> povećajte broj kako bi boja vodiča postala zagasitija.</p>





🔗 Ovdje konfigurirani vodiči ne prikazuju se tijekom slaganja dubinske oštine (P260) ili na zaslonu za podešavanje filtra za snimanje GND-a uživo (P257).

🔗 Ovdje podešene postavke upotrebljavaju se i kada se [📷] **Style 3** odabere za **[EVF Style]**.

# Opcije mreže za kadriranje na tražilu











## ( Grid Settings)

 : **PASMB**     / **S&Q** : **PASM**

Odaberite želite li da se na tražilu prikazuje mreža za kadriranje. Također možete birati boju i vrstu vodiča. Ta se opcija primjenjuje kada se [ **Style 1**] ili [ **Style 2**] odabere za [**EVF Style**] u načinu . Odabrana opcija za [ **Info Settings**] (P.382) primjenjuje se u načinima  / **S&Q**.

### Izbornik

• **MENU** →  → 5. Grid/Other Displays →   Grid Settings

Exclusive for 	<p>Odaberite hoće li se upotrebljavati postavka namijenjena isključivo za tražilo kada se prikazuju vodiči na tražilu.</p> <p><b>[Off]</b>: uporaba iste postavke kao kada se upotrebljava monitor.</p> <p><b>[On]</b>: uporaba postavke namijenjene za tražilo.</p>
Display Color	<p>Odaberite prikazanu boju.</p> <p><b>[Preset 1]</b>: upotrebljavaju se postavke za <b>[Color of Preset 1]</b>.</p> <p><b>[Preset 2]</b>: upotrebljavaju se postavke za <b>[Color of Preset 2]</b>.</p>
Displayed Grid	<p>Odaberite vrstu prikazanih vodiča. Na raspolaganju su vam sljedeće opcije: <b>[Off]</b> /  /  /  /  /  /  / </p> <ul style="list-style-type: none"><li>Ako se odabere , vodiči se prilagođavaju za filmski kadar 16:9 za snimanje videozapisa u načinu za fotografiranje. Ovisno o odabranoj opciji za  , vodiči se mogu prikazivati s omjerom stranica 17:9.</li></ul>
Color of Preset 1	<p><b>[R]</b>: povećajte broj kako bi se naglasila crvena nijansa.</p> <p><b>[G]</b>: povećajte broj kako bi se naglasila zelena nijansa.</p>
Color of Preset 2	<p><b>[B]</b>: povećajte broj kako bi se naglasila plava nijansa.</p> <p><b>[α]</b>: povećajte broj kako bi boja vodiča postala zagasitija.</p>

ⓘ Ovdje konfigurirani vodiči ne prikazuju se tijekom slaganja dubinske oštine (P.260) ili na zaslonu za podešavanje filtra za snimanje GND-a uživo (P.257).





# Odabir postavki dostupnih putem gumba CP (CP Button Settings)

 : **PASMB**    / **S&Q** : **PASM**

Odaberite dostupne postavke putem gumba **CP**.

## Izbornik

• **MENU** →  → 5. Grid/Other Displays →  Button Settings

1. Odaberite pokazivač za koji želite da se prikazuje kada se pritisne gumb **INFO** i stavite kvačicu (✓).
  - Odaberite opciju s pomoću  $\Delta$   $\nabla$  i pritisnite gumb **OK** da biste stavili kvačicu (✓). Da biste uklonili kvačicu, ponovno pritisnite gumb **OK**.

High Res Shot Tripod	
High Res Shot Handheld	
Live ND Shooting : ND2(1EV) – Live ND Shooting : ND64(6EV)	
Live GND : GND2(1EV) – Live GND : GND8(3EV)	Ako stavite kvačicu (✓), funkcija će se prikazivati na zaslonu za odabir koji se pojavljuje kada se pritisne gumb <b>CP</b> .
Focus Stacking	
HDR HDR1	
HDR HDR2	
Multiple Exposure	



# Biranje postavki dostupnih putem Više funkcija (Multi Function Settings)

 : **PASMB**    / **S&Q: PASM**

Odaberite postavke kojima se može pristupiti višefunkcijskim gumbima.

## Izbornik

• **MENU** →  → 5. Grid/Other Displays → Multi Function Settings

1. Odaberite vrstu prikaza i stavite kvačicu (✓) pored njega.
  - Odaberite opciju s pomoću   i pritisnite gumb **OK** da biste stavili kvačicu (✓) pored nje. Da biste uklonili kvačicu, ponovno pritisnite gumb **OK**.

Highlight&Shadow Control	Promijenite postavku s pomoću prednjeg i stražnjeg kotačića. Pritisnite gumb <b>INFO</b> da biste promijenili područje (svjetlo, sjena, srednji ton) koje će se konfigurirati.
ISO	Promijenite postavku s pomoću prednjeg i stražnjeg kotačića.
WB	
Magnify	Prikazat će se okvir uvećanja.
Image Aspect	Promijenite postavku s pomoću prednjeg i stražnjeg kotačića.
 LV Mode	Svakim pritiskom gumba postavka se prebacuje između opcija <b>[Standard]</b> i <b>[S-OVF]</b> .
Peaking	Uključuje se i isključuje svakim pritiskom gumba.

# Upozorenje u vezi s ekspozicijom na histogramu (Histogram Settings)

 : **PASMB**    / **S&Q: PASM**

Odaberite razine svjetline koje se na histogramu prikazuju kao preekspozirane (svijetli dijelovi) ili podekspozirane (sjene). Te će se razine koristiti za upozorenja u vezi s ekspozicijom na prikazima histograma tijekom snimanja i reprodukcije fotografija.

- Područja prikazana crvenom ili plavom bojom na prikazu na monitoru i tražilu **[Highlight&Shadow]** također se odabiru u skladu s vrijednostima odabranima za tu opciju.

## Izbornik

- **MENU** ➔  ➔ 5. Grid/Other Displays ➔ Histogram Settings

Highlight	Odaberite minimalnu svjetlinu za upozorenje u vezi sa svjetlom. <b>[245] – [255]</b>
Shadow	Odaberite maksimalnu svjetlinu za upozorenje u vezi sa sjenom. <b>[0] – [10]</b>

# Postavke povezane s radom i prikaz izbornika









## Konfiguriranje pokazivača na zaslonu izbornika (Menu Cursor Settings)

: **PASMB**   /S&Q: **PASM**

Odaberite gdje će se pokazivač prikazivati kada otvorite izbornik ili prijedete na drugu stranicu.

### Izbornik

• **MENU** →  → 2. Operations → Menu Cursor Settings

Page Cursor Position	<p><b>[Save]:</b> kada prijedete na drugu stranicu, pokazivač se prikazuje na mjestu na kojemu je bio posljednji put kada ste otvorili tu stranicu.</p> <p><b>[Reset]:</b> svaki put kad prijedete na drugu stranicu, pokazivač se prikazuje pri vrhu stranice.</p>
Menu Start Position	<p><b>[Recently]:</b> kada otvorite izbornik, ponovno se pozivaju posljednja korištena kartica, stranica i položaj pokazivača.</p> <p><b>[/]:</b> Kada otvorite izbornik, prikazuje se prva stranica kartice  kada je kotačić /S&amp;Q okrenut na , a prva stranica kartice  prikazuje se kada je kotačić okrenut na /S&amp;Q.</p> <p><b>[My]:</b> kada otvorite izbornik, prikazuje se prva stranica kartice „Moj“.</p>
Shortcut to B Mode Settings	<p>Fotoaparat se može konfigurirati tako da otvori izbornik specifičan za određeni način rada kad pritisnete gumb <b>MENU</b> u načinu <b>B</b>.</p> <p><b>[Off]:</b> izbornik se otvara u skladu s postavkom za <b>[Menu Start Position]</b>.</p> <p><b>[On]:</b> otvara se <b>[Live Bulb]</b>, <b>[Live Time]</b> ili <b>[Composite Settings]</b>, ovisno o odabranom načinu.  „Konfiguriranje postavki BULB/TIME/COMP (BULB/TIME/COMP Settings)” (P.279)</p>

# Odabir načina pomicanja među stranicama pomoću stražnjeg kotačića ( Loop in Menu Tab)

📷: PASMB 📷/S&Q: PASM

Odaberite hoće li se stranice prebacivati samo unutar iste kartice izbornika kada okrenete stražnji kotačić.

## Izbornik

• MENU ➔ ⚙ ➔ 1. Operations ➔ Dial Settings ➔ 🔄 Loop in Menu Tab

No

Kada prijedete na posljednju stranicu okretanjem stražnjeg kotačića i nastavite ga okretati, prikazat će se prva stanica na sljedećoj kartici.

Kad prijedete na prvu stranicu okretanjem stražnjeg kotačića i nastavite ga okretati, prikazat će se posljednja stranica na prethodnoj kartici.

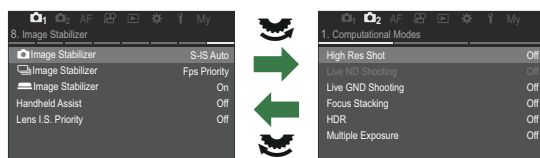

Yes

Kada prijedete na posljednju stranicu okretanjem stražnjeg kotačića i nastavite ga okretati, prikazat će se prva stanica na trenutačnoj kartici.

Kada prijedete na prvu stranicu okretanjem stražnjeg kotačića i nastavite ga okretati, prikazat će se posljednja stranica na trenutačnoj kartici.

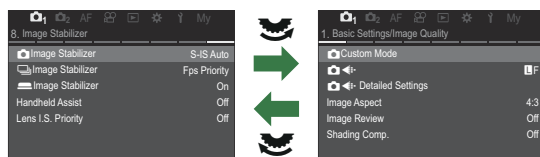

🔄 Te se postavke primjenjuju samo kada se upotrebljava stražnji kotačić. Kada upotrebljavate ⏪ for prebacivanje stranica, uvijek će funkcionirati na isti način kao kad je odabrano [No].

# Zadano [Yes]/[No] (Priority Set)

: **PASMB** /S&Q: **PASM**

Odaberite opciju koja će se označiti kao zadana kada se prikaže dijaloški okvir za potvrdu za **[Yes]**/**[No]**.

## Izbornik

- MENU →  → 2. Operations → Priority Set

No	<b>[No]</b> je označeno prema zadanim postavkama.
Yes	<b>[Yes]</b> je označeno prema zadanim postavkama.

# Postavke za „Moj izbornik“

## Moj izbornik



„Moj izbornik“ možete upotrijebiti za izradu prilagođene kartice izbornika koja sadrži samo one stavke koje vi odaberete. „Moj izbornik“ može sadržavati do 5 stranica s po 7 stavki. Možete brisati stavke ili mijenjati redoslijed stranica ili stavki.

Prilikom isporuke „Moj izbornik“ ne sadrži nijednu stavku.

## Dodavanje stavki u „Moj izbornik“

1. Pritisnite gumb **MENU** kako bi vam se prikazali izbornici.

2. Označite stavku koju želite uvrstiti u „Moj izbornik“.

- Sve stavke u izbornicima od  do  mogu se dodati u „Moj izbornik“ ako je prikazan na zaslonu s prikazanim karticama.
- Neke druge stavke izbornika također se mogu dodati u „Moj izbornik“. Ako se stavka izbornika može dodati, „My“ se prikazuje u gornjem desnom kutu zaslona.

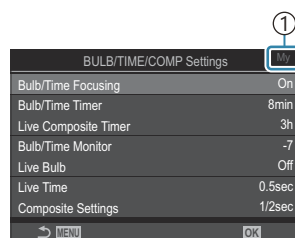

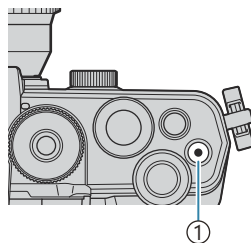

① Stavka se može dodati u „Moj izbornik“

### 3. Pritisnite gumb .



#### ① Gumb .

- Od vas će se zatražiti da odaberete stranicu. S pomoću   na podlozi sa strelicama odaberite stranicu u „Moj izbornik“ na koju će se stavka dodati.

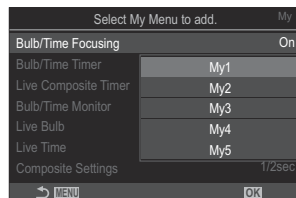

### 4. Pritisnite gumb **OK** za dodavanje stavke na odabranu stranicu.

- Fotoaparar će vas porukom obavijestiti da je stavka dodana u „Moj izbornik“.

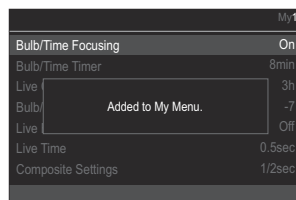

- Stavke dodane u „Moj izbornik“ označene su brojem na stranici „Moj izbornik“.
- Stavke se mogu ukloniti iz „Moj izbornik“ pritiskom gumba . Odaberite **[Yes]** i pritisnite gumb **OK**.

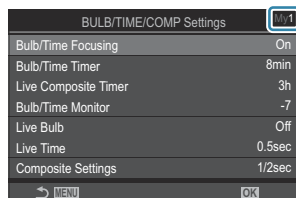

- Stavke spremljene u „Moj izbornik“ dodaju se na karticu **My** („My Menu“).

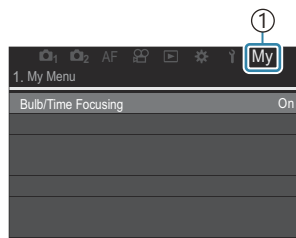

#### ① Kartica **My** („My Menu“)

### 5. Da biste pristupili opciji „Moj izbornik“, odaberite karticu **„My“**.



Možete odabrati da fotoaparat najprije prikazuje „Moj izbornik“ kad pritisnete gumb **MENU**.

„Konfiguriranje pokazivača na zaslonu izbornika (Menu Cursor Settings)” (P.392)

## Upravljanje opcijom „Moj izbornik”

Možete mijenjati redoslijed stavki u „Moj izbornik”, premještati ih između stranica ili ih potpuno ukloniti iz opcije „Moj izbornik”.

1. Pritisnite tipku izbornika **MENU** kako biste prikazali izbornike.

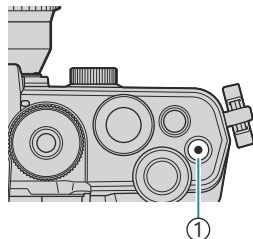

2. Prikažite stranicu u opciji „Moj izbornik” koju želite urediti i pritisnite gumb .



1 Gumb 

- Prikazat će se opcije u nastavku.

**[Rearrange Order]**: promijenite redoslijed stavki ili stranica.

Upotrijebite   da biste odabrali novu lokaciju.

**[Remove this item]**: uklonite označenu stavku iz opcije „Moj izbornik”. Odaberite **[Yes]** i pritisnite gumb **OK**.

**[Remove this page]**: uklonite iz opcije „Moj izbornik” sve stavke na trenutačnoj stranici. Odaberite **[Yes]** i pritisnite gumb **OK**.

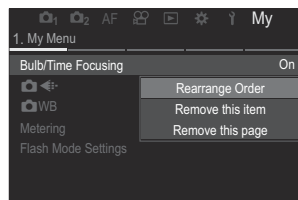

# Postavke kartice/mape/datoteke

## Formatiranje kartice (Card Formatting)

: **PASMB**   : **PASM**

Prije prve uporabe kartice treba formatirati za ovaj fotoaparatus, a jednako tako i nakon što ste ih upotrebljavali s drugim fotoaparatusima ili računalicama.

Pri formatiranju kartice bit će izbrisani svi podaci pohranjeni na kartici, uključujući zaštićene slike.

Prije formatiranja kartice koja se koristi provjerite da na njoj nema slika koje želite sačuvati.

 „Prikladne kartice“ (P33)

### Izbornik

- **MENU** →  → 1. Card/Folder/File → Card Formatting

Formatiraj karticu	<b>[Yes]:</b> kartica će se formatirati. <b>[No]:</b> formatiranje će se otkazati.
No	formatiranje će se otkazati.



# Određivanje mape za spremanje slika (Assign Save Folder)

 : **PASMB**    /S&Q: **PASM**

Odredite mapu na kartici u koju će se spremati slike.

## Izbornik

• MENU →  → 1. Card/Folder/File → Assign Save Folder

Assign <sup>1</sup>	<p><b>[New Folder]:</b> navedite troznamenasti broj mape.</p> <ol style="list-style-type: none"><li>1. znamenka: <b>[0]</b> – <b>[9]</b></li><li>2. znamenka: <b>[0]</b> – <b>[9]</b></li><li>3. znamenka: <b>[0]</b> – <b>[9]</b></li></ol> <p><b>[Existing Folder]:</b> odaberite postojeću mapu s pomoću  . Prikazuju se prva dva kadra i posljednji kadar u mapi.</p>
Do not assign	Ne određuje se mapa u koju će se spremati slike. Ako je mapa već odabrana, odabir će se poništiti.

<sup>1</sup> Ako je mapa već odabrana, prikazuje se naziv mape. Da biste odabrali drugu mapu, pritisnite .

# Opcije imenovanja datoteke (File Name)

: **PASMB**   /S&Q: **PASM**

Odaberite kako će fotoaparat imenovati datoteke tijekom spremanja fotografija ili videozapisa na memorijske kartice. Nazivi datoteka sastoje se od prefiksa od četiri znaka i četveroznamenkastog broja. Služite se tom opcijom za odabir načina dodjele brojeva datoteka.

## Izbornik

- **MENU** →   1. Card/Folder/File → File Name

<b>Auto</b>	Kada se umetne nova memorijska kartica, numeriranje se nastavlja od posljednjeg iskorištenog broja. Ako kartica već sadržava datoteku s istim ili većim brojem, numeriranje će se nastaviti od najvećeg broja.
<b>Reset</b>	Numeriranje mapa ponovno se postavlja na 100, a numeriranje datoteka na 0001 kada se umetne nova kartica. Ako kartica već sadržava slike, numeriranje će se nastaviti od najvećeg broja.

# Imenovanje datoteka (Edit Filename)

 : **PASMB**    / **S&Q: PASM**

Promijenite nazive datoteka koje fotoaparat upotrebljava kod spremanja fotografija i videozapisa na memorijske kartice.

## Izbornik

- **MENU** → **Ÿ** → 1. Card/Folder/File → Edit Filename

sRGB

**[Date (mdd)]**: druga, treća i četvrta znamenka sastojat će se od brojeva koji odgovaraju mjesecu i danu datuma snimanja (slova od A do C upotrebljavat će se za mjesece od listopada do prosinca).

Prvi znak možete postaviti kako želite.

**[Directory Number]**: druga, treća i četvrta znamenka sastojat će se od broja odredišne mape („100” – „999”).

Prvi znak možete postaviti kako želite.

**[Manual]**: prve četiri znamenke možete postaviti kako želite s pomoću alfanumeričkih znakova.

Adobe  
RGB

**[Date (mdd)]**: druga, treća i četvrta znamenka sastojat će se od brojeva koji odgovaraju mjesecu i danu datuma snimanja (slova od A do C upotrebljavat će se za mjesece od listopada do prosinca).

Prvi se znak ne može promijeniti i glasi „\_”.

**[Directory Number]**: druga, treća i četvrta znamenka sastojat će se od broja odredišne mape („100” – „999”).

Prvi se znak ne može promijeniti i glasi „\_”.

**[Manual]**: drugi, treći i četvrti znak možete postaviti kako želite s pomoću alfanumeričkih znakova. Prvi se znak ne može promijeniti i glasi „\_”.

# Korisnički podaci

## Spremanje podataka o objektivu (Lens Info Settings)

: **PASMB**   /S&Q: **PASM**

Fotoaparatus može pohraniti informacije za do 10 objektivu koji nisu u skladu sa standardima sustava Micro Four Thirds ili Four Thirds. Ti podaci sadrže i žarišnu duljinu koja se koristi za značajke stabilizacije slike i kompenzacije trapezoida. Podaci se spremaju kao Exif oznake.

### Izbornik

• MENU →  → 2. Information Record → Lens Info Settings

Create Lens Information	<p>Registrirajte informacije o objektivu.</p> <p><b>[Lens Name]</b>: unesite naziv objektivu.</p> <p><b>[Focal Length]</b>: unesite žarišnu duljinu. <b>[0.1] – [1000.0]</b> mm</p> <p><b>[Aperture Value]</b>: unesite vrijednost otvora objektivu. <b>[00.00] – [99.99]</b></p> <p><b>[Set]</b>: spremite unesene informacije o objektivu.</p>
Lens 01 (Registrirani naziv) – Lens 10 (Registrirani naziv)	<p>Uredite informacije o registriranom objektivu.</p> <p><b>[Edit]</b>: uredite informacije o registriranom objektivu. Uredite <b>[Lens Name]</b>, <b>[Focal Length]</b> i <b>[Aperture Value]</b>.</p> <p><b>[Delete]</b>: izbrišite informacije o registriranom objektivu.</p>

## Unos znakova

1. Pritisnite gumb **INFO** da biste se prebacivali između velikih slova, malih slova i simbola.
2. Označite znak s pomoću  $\Delta$   $\nabla$   $\triangleleft$   $\triangleright$  pritisnite gumb **OK** za unos.
  - Odabrani znak prikazuje se u području za unos znakova (**a**).
  - Da biste izbrisali znak, pritisnite gumb  $\text{✖}$ .
3. Da biste izbrisali znak u području za unos znakova (**a**), pomaknite pokazivač s pomoću prednjeg i stražnjeg kotačića.
  - Odaberite znak i pritisnite gumb  $\text{✖}$  da biste ga izbrisali.
4. Kada završite s unosom, odaberite **[End]** i pritisnite gumb **OK**.

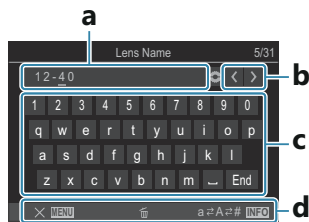

**a** Područje za unos znakova

**b** Tipke za pomicanje pokazivača

**c** Tipkovnica

**d** Vodič za rad

$\text{☞}$  Radnje dodirom mogu se upotrijebiti i za unos znakova i rukovanje stavkama od **a** do **d**.

- Objektiv će biti dodan u izbornik s informacijama o objektivu.
- Ako se doda objektiv koji ne šalje informacije automatski, korištene informacije označene su kvačicama (✓). Označite objektivne kojima želite dodati kvačice (✓) i pritisnite gumb **OK**.

# Izlazna razlučivost (dpi Settings)



Odaberite informacije o izlaznoj razlučivosti (u točkama po inču ili dpi) koje se pohranjuju sa slikovnim datotekama fotoaparata. Odabrana razlučivost koristit će se za ispis slika. Dpi postavka pohranjuje se kao Exif oznaka.

## Izbornik

- MENU → Ÿ → 2. Information Record → dpi Settings



# Dodavanje informacija o autorskom pravu (Copyright Info.)



Odaberite informacije o autorskom pravu koje će se pohraniti s fotografijama koje se spremaju. Informacije o autorskom pravu pohranjuju se kao Exif oznake.

## Izbornik

• MENU → → 2. Information Record → Copyright Info.

- ⚠ Ne snosimo odgovornost ni za kakve tužbe ni štetu koja proizlazi iz uporabe značajke **[Copyright Info.]**. Opciju upotrebljavate na vlastitu odgovornost.
- ⚠ Da biste izbrisali informacije o autorskim pravima koje ste unijeli, izbrisite znakove na zaslonu za unos svake stavke (P406).

## Omogućavanje opcije Info. o aut. pravima.

1. Upotrijebite za odabir **[Copyright Info.]** i pritisnite gumb **OK**.

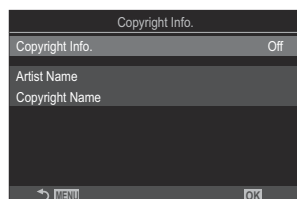

Zaslon za postavljanje Info. o aut. pravima

2. Označite **[On]** s pomoću gumba i pritisnite gumb **OK**.

Off	Ne dodaju se Exif oznake s imenom fotografa i/ili nositelja autorskih prava.
On	Dodaju se Exif oznake s imenom fotografa i/ili nositelja autorskih prava.

3. Prikaz se vraća na zaslon za postavljanje opcije Info. o aut. pravima.

# Konfiguriranje Info. o aut. pravima

## 1. Konfigurirajte opcije.

- Pritisnite  $\Delta \nabla$  da biste odabrali stavku i pritisnite gumb **OK** kako bi se prikazao izbornik s postavkama.
- Nakon konfiguriranja opcija pritisnite gumb **OK** da biste se vratili na zaslon za postavljanje opcije Info. o aut. pravima.

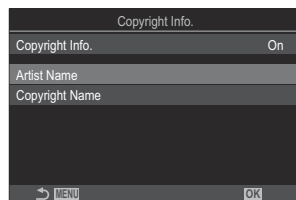

Artist Name	Unesite ime fotografa.
Copyright Name	Unesite ime vlasnika autorskih prava.

## Unos znakova

1. Pritisnite gumb **INFO** da biste se prebacivali između velikih slova, malih slova i simbola.
2. Označite znak s pomoću  $\Delta \nabla \triangleleft \triangleright$  pritisnite gumb **OK** za unos.
  - Odabrani znak prikazuje se u području za unos znakova (**a**).
  - Da biste izbrisali znak, pritisnite gumb  $\text{✕}$ .
3. Da biste izbrisali znak u području za unos znakova (**a**), pomaknite pokazivač s pomoću prednjeg i stražnjeg kotačića.
  - Odaberite znak i pritisnite gumb  $\text{✕}$  da biste ga izbrisali.
4. Kada završite s unosom, odaberite **[End]** i pritisnite gumb **OK**.

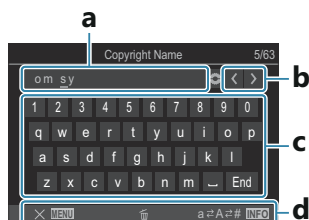

**a** Područje za unos znakova

**b** Tipke za pomicanje pokazivača

**c** Tipkovnica

**d** Vodič za rad

$\text{✕}$  Radnje dodirom mogu se upotrijebiti i za unos znakova i rukovanje stavkama od **a** do **d**.

# Postavke za Monitor/Zvuk/ Povezivanje

## Onemogućivanje kontrola na dodir (Touchscreen Settings)

: **PASMB**   /S&Q: **PASM**

Omogućite ili onemogućite kontrole na dodir.

### Izbornik

• **MENU** →  → 3. Monitor/Sound/Connection → Touchscreen Settings

Off	Onemogućite kontrole na dodir.
On	Omogućite kontrole na dodir.













# Svjetlina i nijansa monitora (Monitor Adjust)

 : **PASMB**    / **S&Q: PASM**

Prilagodite temperaturu boja i svjetlinu monitora. Ta se opcija može primijeniti i u načinu za fotografiranje i u načinu videozapisa.

## Izbornik

• MENU →   → 3. Monitor/Sound/Connection → Monitor Adjust

 (temperatura boja)	<p>Prilagodite temperaturu boje.</p> <p>S pomoću prednjeg kotačića ili   podesite „jantarno-plavu” os. Približavanjem pokazivača ( ) točki A dodaje se crvena nijansa, a približavanjem točki B dodaje se plava nijansa.</p> <p>S pomoću stražnjeg kotačića ili   prilagodite „zeleno-magenta” os. Približavanjem pokazivača ( ) točki G dodaje se zelena nijansa, a približavanjem točki M dodaje se magenta nijansa.</p>
 (Svjetlina)	<p>Prilagodite svjetlinu. Odaberite opciju s pomoću opcije  .</p> <p><b>[- 7] – [± 0] – [+ 7]</b></p>

- Pritisnite gumb **INFO** za prebacivanje između temperature boja i svjetline te postavite svaku stavku.
- Tu postavku možete ponovno postaviti tako da pritisnete i držite gumb **OK**.
- U načinu **B** monitor upotrebljava svjetlinu odabranu u opciji **[Bulb/Time Monitor]**.  
 „Konfiguriranje postavki za BULB/TIME/COMP (BULB/TIME/COMP Settings)” (P.279)

















# Svjetlina i nijansa tražila (EVF Adjust)

 : **PASMB**    / **S&Q: PASM**

Prilagođava svjetlinu i nijansu boja na tražilu. Prikaz se prebacuje na tražilo tijekom prilagođavanja tih postavki.

## Izbornik

• MENU →   → 3. Monitor/Sound/Connection → EVF Adjust

 (temperatura boja)	<p>Prilagodite temperaturu boje.</p> <p>S pomoću prednjeg kotačića ili   podesite „jantarno–plavu” os. Približavanjem pokazivača ( ) točki A dodaje se crvena nijansa, a približavanjem točki B dodaje se plava nijansa.</p> <p>S pomoću stražnjeg kotačića ili   prilagodite „zeleno–magenta” os. Približavanjem pokazivača ( ) točki G dodaje se zelena nijansa, a približavanjem točki M dodaje se magenta nijansa.</p>
 (Svjetlina)	<p><b>[EVF Auto Luminance Off]/[EVF Auto Luminance On]</b>: Svjetlina i kontrast pokazivača tražila automatski se prilagođavaju uvjetima osvjetljenja okoline. Promijenite postavku s pomoću  .</p> <p>: prilagodite svjetlinu. Odaberite opciju s pomoću opcije  .</p> <p><b>[- 7] – [± 0] – [+ 7]</b></p> <p> Ako je odabrano <b>[EVF Auto Luminance On]</b>, svjetlina se ne može mijenjati.</p>

- Pritisnite gumb **INFO** za prebacivanje između temperature boja i svjetline te postavite svaku stavku.
- Tu postavku možete ponovno postaviti tako da pritisnete i držite gumb **OK**.

# Konfiguriranje senzora oka (Eye Sensor Settings)

: **PASMB** /S&Q: **PASM**

Možete odrediti kako će fotoaparat raditi kada prislonite oko na tražilo.

## Izbornik

• MENU →  → 3. Monitor/Sound/Connection → Eye Sensor Settings

EVF Auto Switch	<p><b>[Off]</b>: prikaz se ne mijenja kada prislonite oko na tražilo. Za prebacivanje prikaza pritisnite gumb .</p> <p><b>[On]</b>: tražilo se automatski uključuje kada prislonite oko na njega.</p>
Behavior when switched	<p>Odaberite što će se prikazivati kada se prikaz automatski prebaci na tražilo.</p> <p><b>[Maintain Screen]</b>: zaslon koji se prikazivao na monitoru prikazivat će se na tražilu.</p> <p><b>[Shooting Screen]</b>: tražilo prikazuje prikaz uživo čak i ako se na monitoru prikazivao zaslon za reprodukciju ili izbornik.</p>
When Monitor is Opened	<p><b>[Operative]</b>: ako je opcija <b>[EVF Auto Switch]</b> postavljena na <b>[On]</b> i prislonite oko na tražilo, prikaz se prebacuje na tražilo čak i ako je monitor otvoren.</p> <p><b>[Inoperative]</b>: ako je opcija <b>[EVF Auto Switch]</b> postavljena na <b>[On]</b> i prislonite oko na tražilo, prikaz se ne prebacuje na tražilo ako je monitor otvoren.</p>

 Zaslon za postavljanje opcije **[EVF Auto Switch]** prikazat će se ako pritisnete i držite gumb .

# Onemogućivanje zvučnog signala fokusa (■)))

 : **PASMB**  /S&Q: **PASMB**

Onemogućite zvučni signal koji se javlja tijekom fokusiranja fotoaparata.

## Izbornik

- MENU →  → 3. Monitor/Sound/Connection → 

On	Zvučni signal javi se nakon uspješnog dovršetka radnji automatskog fokusiranja. Zvučni se signal javi samo kada fotoaparat prvi put fokusira primjenom opcije <b>[C-AF]</b> .
Off	Zvučni signal ne javi se nakon uspješnog dovršetka radnji automatskog fokusiranja.

 Da biste omogućili zvučni signal fokusiranja u tihom načinu, konfigurirajte postavke **[Silent [♥] Settings]** (P.201).

# Opcije prikaza na vanjskom monitoru (HDMI Settings)

 : **PASMB**    / **S&Q** : **PASM**

Odaberite izlaz signala na vanjskim monitorima povezanimi HDMI priključkom. Prilagodite broj slika u sekundi, veličinu kadra videozapisa i druge postavke prema specifikacijama monitora.

## Izbornik

• MENU →   3. Monitor/Sound/Connection → HDMI Settings

Output Size	<p>Odaberite vrstu izlaza signala na HDMI priključak.</p> <p><b>[C4K]</b>: Signal se šalje u formatu 4K digital cinema (4096 × 2160).</p> <p><b>[4K]</b>: Ako je moguće, signal se šalje u formatu 4K (3840 × 2160).</p> <p><b>[1080p]</b>: Ako je moguće, format izlaznog signala je Full HD (1080p).</p> <p><b>[720p]</b>: Ako je moguće, format izlaznog signala je HD (720p).</p>
Output Frame Rate	<p>Odaberite broj slika u sekundi za signal ovisno o tome podržava li uređaj NTSC ili PAL.</p> <p><b>[60p Priority]</b>: broj slika u sekundi za područja koja podržavaju NTSC.</p> <p><b>[50P Priority]</b>: broj slika u sekundi za područja koja podržavaju PAL.</p>

 **[Output Frame Rate]** ne može se promijeniti ako je fotoaparat povezan s uređajem preko HDMI priključka.

 Zvuk se neće reproducirati ako povezani uređaj nije kompatibilan s formatom zvuka.

 Detaljne opcije za slanje signala na HDMI uređaj možete konfigurirati u načinima  / **S&Q**.

 „HDMI izlaz ( HDMI Output)” (P.297)



# Odabir načina povezivanja preko USB-a (USB Settings)

: PASM B /S&Q: PASM

Odaberite kako će fotoaparat funkcionirati kada se povezuje na vanjske uređaje preko USB-a.

## Izbornik

• MENU →   3. Monitor/Sound/Connection → USB Settings

## USB Mode

**[Select]:** izbornik za odabir načina povezivanja prikazuje se svaki put kada povežete USB kabel.

**[Storage]:** Fotoaparat funkcionira kao vanjski uređaj za pohranu. Podaci s memorijske kartice fotoaparata mogu se kopirati na računalo.

**[MTP]:** slike na memorijskoj kartici mogu se pregledavati ili kopirati na računalo s pomoću računalnog softvera (P.447).

**[Webcam]:** kamera se može povezati s računalom i upotrebljavati kao web kamera za mrežne sastanke i prijenos uživo (P.450). Nisu potrebni dodatni pogoni ili aplikacije. Video i audio podaci snimljeni fotoaparatom prenose se na računalom jednostavno povezivanjem dvaju uređaja putem USB-a (USB prijenos).

**[ RAW]:** fotografije obradite s pomoću procesora za obradu slika pri velikoj brzini korištenjem računalnih kontrola dostupnih putem softvera OM Workspace.

Za pojedinih pogledajte „Povezivanje fotoaparata za RAW obradu pri velikoj brzini ( RAW)” (P.449).

**[USB PD]:** odaberite ovu opciju kada ne želite da se fotoaparat automatski napaja kada se spoji s uređajem u skladu sa standardom USB PD. U većini slučajeva nema potrebe za odabirom ove opcije.

## Power Supply from USB

Odaberite hoće li se fotoaparati napajati kada se povežu s računalom preko USB-a.

**[Yes]:** fotoaparati će se napajati kada se fotoaparati i računalo povežu preko USB-a.

**[No]:** fotoaparati se neće napajati kada se fotoaparati i računalo povežu preko USB-a.

🔌 Kada povežete fotoaparati s računalom preko USB-a dok je odabrana opcija **[Storage]**, **[MTP]**, **[Webcam]** ili **[RAW]**, možete upotrebljavati fotoaparati dok se napaja.

# Postavke baterije/mirovanja

## Prikazivanje statusa baterije ( Battery Status)

: **PASMB**   /S&Q: **PASM**

Prikažite status baterija umetnutih u fotoaparata.

### **Izbornik**

- **MENU** →  → 5. Battery/Sleep →  Battery Status

⚠ Neke se stavke ne prikazuju kada se fotoaparata napaja preko USB prilagodnika izmjeničnog napona ili USB uređaja u skladu sa standardom USB PD.

# Promjena prikaza razine napunjenosti baterije tijekom snimanja videozapisa (📹🔋 Display Pattern)

📷: **PASMB**    📹/S&Q: **PASM**

Odaberite format prikaza razine napunjenosti baterije. Razina napunjenosti baterije može se prikazivati u obliku postotka ili kao količina preostalog vremena.

🔔 Prikaz vremena snimanja služi samo kao smjernica.

## Izbornik

• MENU → 🏠 → 5. Battery/Sleep → 📹🔋 Display Pattern

%	Prikaz razine napunjenosti baterije prikazuje se u obliku postotka.
min	Razina napunjenosti baterije prikazuje se kao preostalo vrijeme snimanja. U načinu 📷 razina napunjenosti baterije prikazuje se samo tijekom snimanja videozapisa.

# Prigušivanje pozadinskog osvjetljenja (Backlit LCD)

: **PASMB**   /S&Q: **PASM**

Odaberite koliko će vremena proći prije prigušivanja pozadinskog osvjetljenja monitora kada se ne izvode nikakve radnje. Prigušivanjem pozadinskog osvjetljenja smanjuje se potrošnja baterije.

## Izbornik

- MENU →   → 5. Battery/Sleep → Backlit LCD

8sec / 30sec / 1min	Pozadinsko osvjetljenje zaslona prigušuje se nakon određenog vremena.
Hold	Ne prigušuje se pozadinsko osvjetljenje zaslona.

# Postavljanje opcija stanja mirovanja (uštete energije) (Sleep)

: **PASMB**   /S&Q: **PASM**

Odaberite vrijeme odgode prije prelaska fotoaparata u stanje mirovanja kada se ne izvode nikakve radnje. U stanju mirovanja radnje fotoaparata se obustave i monitor se isključi.

## Izbornik

- MENU →  → 5. Battery/Sleep → Sleep

Off	Fotoaparat ne prelazi u stanje mirovanja.
1 min / 3 min / 5 min	Fotoaparat prelazi u stanje mirovanja nakon određenog vremena.

- Uobičajen rad može se vratiti pritiskom gumba zatvarača dopola.

 Fotoaparat neće prijeći u stanje mirovanja u sljedećim situacijama:

- dok je u tijeku višestruka ekspozicija, dok je povezan putem HDMI uređaja, dok je povezan s pametnim telefonom putem Wi-Fi veze, dok je povezan s računalom, dok je bežično povezan s daljinskim upravljačem ili dok se napaja preko USB-a.

# Postavljanje opcija automatskog isključivanja (Auto Power Off)

: **PASMB**   /S&Q: **PASM**

Fotoaparat će se automatski isključiti ako se nijedna radnja ne izvede tijekom unaprijed zadanog vremenskog razdoblja nakon prelaska fotoaparata u stanje mirovanja. Ta se opcija koristi za odabir vremena odgode prije automatskog isključivanja fotoaparata.

## Izbornik

• MENU →  → 5. Battery/Sleep → Auto Power Off

Off	Fotoaparat se ne isključuje automatski.
5 min / 30 min / 1 h / 4 h	Fotoaparat se isključuje nakon određenog vremena.

 Da biste ponovno aktivirali fotoaparat nakon automatskog isključivanja, uključite ga ručicom **ON/OFF**.

# Smanjenje potrošnje energije (Quick Sleep Mode)



Dodatno smanjite potrošnju energije tijekom fotografiranja s uporabom tražila. Vrijeme odgode prije isključivanja pozadinskog osvjetljenja ili prelaska fotoaparata u stanje mirovanja može se skratiti.

ⓘ Ušteda energije nije dostupna:

- tijekom fotografiranja s prikazom uživo, dok je uključeno tražilo, ako je u tijeku fotografiranje s višestrukom ekspozicijom ili mjeračem vremena intervala, kad je povezan na HDMI uređaj, tijekom povezivanja s pametnim telefonom putem Wi-Fi veze, tijekom povezivanja s računalom ili dok je omogućen Bluetooth.

## Izbornik

- MENU → → 5. Battery/Sleep → Quick Sleep Mode

## Omogućivanje opcije Brzo stanje mirov.

1. Upotrijebite  $\Delta \nabla$  za odabir **[Quick Sleep Mode]** i pritisnite gumb **OK**.

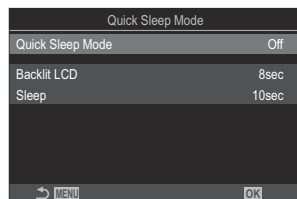

Zaslon za postavljanje opcije Brzo stanje mirov.

2. Označite **[On]** s pomoću gumba  $\Delta \nabla$  i pritisnite gumb **OK**.

Off	Fotoaparat ne prelazi u način za uštedu energije.
On	Fotoaparat brzo prelazi u način za uštedu energije. Kada je aktivna ušteda energije i prikazuje se glavna upravljačka ploča (P.45), na zaslonu se prikazuje „ECO“.

3. Prikaz se vraća na zaslon za postavljanje opcije Brzo stanje mirov.



# Konfiguriranje opcije Brzo stanje mirov.

## 1. Konfigurirajte opcije.

- Pritisnite  $\Delta$   $\nabla$  da biste odabrali stavku i pritisnite gumb **OK** kako bi se prikazao izbornik s postavkama.
- Nakon konfiguriranja opcija pritisnite gumb **OK** da biste se vratili na zaslon za postavljanje opcije Brzo stanje mirov.

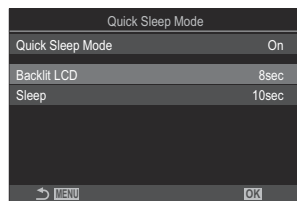

Backlit LCD	Odaberite koliko će vremena proći prije prigušivanja pozadinskog osvjjetljenja monitora kada se ne izvode nikakve radnje. <b>[3sec] / [5sec] / [8sec]</b>
Sleep	Odaberite vrijeme odgode prije prelaska fotoaparata u stanje mirovanja kada se ne izvode nikakve radnje. <b>[3sec] / [5sec] / [8sec] / [10sec] / [15sec] / [30sec] / [1min]</b>

- Kada je aktivna ušteda energije i prikazuje se glavna upravljačka ploča (P.45), na zaslonu se prikazuje „ECO“.



# Postavke za Ponovno post. / Sat / Jezik / Ostalo

## Vraćanje zadanih postavki (Reset/Initialize Settings)

: **PASMB**   /S&Q: **PASM**

Vratite fotoaparat na tvornički zadane postavke. Možete odabrati ponovno postavljanje gotovo svih postavki ili samo onih koje su izravno povezane s fotografiranjem.

### Izbornik

• **MENU** →  → 6. Reset/Clock/Language/Others → Reset/Initialize Settings

Reset Shooting Settings	Ponovno postavite samo postavke povezane s fotografiranjem.
Initialize All Settings	Ponovno postavite sve postavke uz nekoliko iznimki, kao što su sat i jezik.

 Pogledajte „Zadane postavke“ (P493) za informacije o postavkama koje se ponovno postavljaju.

 Postavke se mogu spremiti s pomoću softvera OM Workspace ili OM Image Share. Više informacija potražite na našoj internetskoj stranici.

# Postavljanje sata kamere (🕒 Settings)

📷: **PASMB**    📷/S&Q: **PASM**

Postavite sat fotoaparata.

## Izbornik

- **MENU** → **🕒** → 6. Reset/Clock/Language/Others → 🕒 Settings

🕒	Postavite datum, vrijeme i format datuma. Označite stavke s pomoću gumba ◀▶ i upotrijebite gume Δ∇ za promjenu označene stavke.
Time Zone	Postavite vremensku zonu i ljetno vrijeme. Gumbima Δ∇ promijenite vremensku zonu. Pritiskom gumba <b>INFO</b> omogućuje se postavljanje ljetnog vremena. Uključuje se i isključuje svaki put kad se pritisne gumb <b>INFO</b> .

# Odabir jezika (🗨️)

📷: **PASMB** 📺/S&Q: **PASM**

Odaberite jezik za izbornike fotoaparata i savjete o alatima.

## Izbornik

- MENU → 📄 → 6. Reset/Clock/Language/Others → 🗨️

# Kalibriranje mjerača nagiba (Level Adjust)

: **PASMB** /S&Q: **PASM**

Ispravite odstupanje mjerača nagiba. Kalibrirajte mjerač ako primijetite da nije više potpuno okomit ili ravan.

## Izbornik

- MENU →  → 6. Reset/Clock/Language/Others → Level Adjust

Reset	Ponovno postavite mjerač na tvornički zadane postavke.
Adjust	Odaberite referentnu (nultu) točku. Kalibrirajte mjerač nagiba nakon odgovarajućeg pozicioniranja fotoaparata.

# Provjera obrade slike (Pixel Mapping)

: **PASMB**   /S&Q: **PASM**

Izvedite istovremeno provjeru senzora slika i funkcija obrade slika. Za najbolje rezultate, dovršite snimanje i reprodukciju i pričekajte najmanje minutu prije nego što provedete mapiranje piksela.

 Obvezno ponovno izvedite provjeru ako slučajno isključite fotoaparat tijekom provjere.

## Izbornik

- **MENU** →  → 6. Reset/Clock/Language/Others → Pixel Mapping

# Prikazivanje inačice firmvera (Firmware Version)

: **PASMB**   /S&Q: **PASM**

Prikažite inačice firmvera za fotoaparata i bilo koje objektivne ili drugu pomoćnu opremu koja je trenutno spojena. Te će vam informacije možda trebati za kontaktiranje korisničke podrške ili ažuriranje firmvera.

## **Izbornik**

- **MENU** →  → 6. Reset/Clock/Language/Others → Firmware Version

# Pregledavanje certifikata (Certification)

: **PASMB** /S&Q: **PASM**

Pregledajte certifikate o sukladnosti za neke od normi s kojima je fotoaparat u skladu.

## Izbornik

- **MENU** →  → 6. Reset/Clock/Language/Others → Certification



# Povezivanje fotoaparata s vanjskim uređajima

## Povezivanje s vanjskim uređajima

Brojni zadaci mogu se ostvariti povezivanjem fotoaparata s vanjskim uređajem poput računala ili pametnog telefona.

# Mjere opreza u vezi s uporabom značajki Wi-Fi i Bluetooth®

Onemogućite bežični LAN i **Bluetooth®** u zemljama, regijama ili lokacijama u kojima je njihova uporaba zabranjena.

Fotoaparati imaju bežični LAN i **Bluetooth®**. Uporaba tih značajki u zemljama izvan regije kupnje može dovesti do kršenja lokalnih propisa o bežičnoj vezi.

U nekim zemljama i regijama možda je zabranjeno prikupljanje podataka o lokaciji bez prethodnog vladinog dopuštenja. U nekim prodajnim područjima to može rezultirati isporukom fotoaparata s onemogućenim prikazima podataka o lokaciji.

Svaka zemlja i regija ima vlastite zakone i propise. Proučite ih prije odlaska na putovanje i pridržavajte ih se dok boravite u inozemstvu. Naša tvrtka ne preuzima nikakvu odgovornost za korisnikovo nepridržavanje lokalnih zakona i propisa.

Onemogućite Wi-Fi u zrakoplovima i na drugim lokacijama gdje je njegova uporaba zabranjena.

 „Onemogućivanje bežične komunikacije fotoaparata (Airplane Mode)” (P.431)

- ① Bežični prijenosi podložni su presretanjima trećih strana. Imajte to na umu tijekom uporabe bežičnih značajki.
- ① Bežični odašiljač nalazi se u držaču fotoaparata. Držite ga što je dalje moguće od metalnih predmeta. Štoviše, snaga signala može se smanjiti ako fotoaparat držite za držač ili ako prekrijete držač.
- ① Ako fotoaparat prenosite u vrećici ili nekom drugom spremniku, imajte na umu da sadržaj spremnika ili materijali od kojih je napravljen mogu ometati bežične prijenose, što može onemogućiti povezivanje fotoaparata s pametnim telefonom.
- ① Wi-Fi veze povećavaju potrošnju baterija. Može doći do prekida veze tijekom uporabe ako su baterije na niskoj razini napunjenosti.
- ① Uređaji poput mikrovalnih pećnica i bežičnih telefona koji proizvode emisije radijskih frekvencije, magnetska polja ili statički elektricitet mogu usporiti ili na neki drugi način ometati bežični prijenos podataka.
- ① Neke značajke bežičnog LAN-a nisu dostupne kada je prekidač za zaštitu od pisanja na memorijsku karticu u položaju „LOCK”.

# O nemogućivanju bežične komunikacije fotoaparata (Airplane Mode)

: **PASMB**   /S&Q: **PASM**

O nemogućite bežične funkcije fotoaparata (Wi-Fi/**Bluetooth**®).

## Izbornik

- **MENU** →  → 4. Wi-Fi/Bluetooth → Airplane Mode

Off	Bežična je komunikacija omogućena.
On	Bežična je komunikacija onemogućena. Ne možete ju upotrebljavati dok ne promijenite postavku na <b>[Off]</b> .  se pojavljuje kada odaberete <b>[On]</b> .

 Komunikacija s bežičnim upravljačem radiovalova FC-WR moguća je čak i ako odaberete **[On]**.

# Povezivanje fotoaparata s pametnim telefonom

## Povezivanje s pametnim telefonima

Upotrijebite bežične LAN (Wi-Fi) i **Bluetooth**<sup>®</sup> značajke fotoaparata za povezivanje s pametnim telefonom na kojemu možete upotrijebiti namjensku aplikaciju kako biste još više uživali u svom fotoaparatu prije i nakon snimanja. Nakon što je veza uspostavljena, možete preuzimati i snimati fotografije na daljinu te dodati slikama informacije o položaju.

- Nije zajamčeno funkcioniranje na svim pametnim telefonima.

## Što sve možete s posebnom aplikacijom, OM Image Share

- **Preuzimajte slike s fotoaparata na pametni telefon**

Preuzimajte slike označene za dijeljenje ([P321](#)) na svoj pametni telefon.

S pomoću pametnog telefona možete i odabrati slike za preuzimanje s fotoaparata.

- **Snimanje na daljinu s pametnog telefona**

Možete se koristiti pametnim telefonom za daljinsko upravljanje fotoaparatom i fotografiranje.

- **Prekrasna obrada slika**

Upotrebljavajte intuitivne naredbe za primjenu impresivnih efekata na slike koje ste preuzeli na svoj pametni telefon.

- **Dodavanje GPS oznaka slikama na fotoaparatu**

S pomoću funkcije GPS-a na pametnom telefonu možete dodati informacije o položaju dok snimate fotografije fotoaparatom.

Za više pojedinosti posjetite naše internetske stranice.

# Uparivanje fotoaparata i pametnog telefona (Device Connection)



Slijedite korake u nastavku tijekom povezivanja uređaja prvi put.

- Prilagodite postavka uparivanja s pomoću aplikacije OM Image Share, a ne aplikacije za postavke koja je dio operacijskog sustava pametnog telefona.

1. Pokrenite kopiju namjenske aplikacije OM Image Share koju ste prethodno instalirali na pametni telefon.
2. Dodirnite ikonu  koja se prikazuje na zaslonu pripremnog načina snimanja.

 Možete provesti i sljedeće radnje.

**Glavna upravljačka ploča**

-  

**Izbornik**





- MENU →  → 4. Wi-Fi/Bluetooth → Device Connection

3. Odaberite [**Device Connection**] i pritisnite gumb **OK**.
4. Slijedite upute na zaslonu za podešavanje postavki za Wi-Fi/**Bluetooth**<sup>®</sup>.
  - Lokalni naziv i pristupna šifra za **Bluetooth**, Wi-Fi SSID i lozinka te QR kod prikazuju se na monitoru.



- ① Lokalni naziv za **Bluetooth**  
Pristupna šifra za **Bluetooth**
- ② Wi-Fi SSID  
Lozinka za Wi-Fi
- ③ QR kod

5. Dodirnite ikonu fotoaparata u dnu prikaza aplikacije OM Image Share.
  - Prikazat će se kartica [**Easy Setup**].

- 6.** Slijedite upute na zaslonu u aplikaciji OM Image Share kako biste očitali QR kod i prilagodili postavke povezivanja.
- Ako ne možete očitati QR kod, slijedite upute na zaslonu u aplikaciji OM Image Share za ručno podešavanje postavki.
    - **Bluetooth**<sup>®</sup>: Da biste se povezali, odaberite lokalni naziv i unesite pristupnu šifru prikazanu na monitoru fotoaparata u dijaloški okvir postavki opcije Bluetooth u aplikaciji OM Image Share.
    - Wi-Fi: Da biste se povezali, unesite SSID i lozinku prikazane na monitoru fotoaparata u dijaloški okvir postavki opcije Wi-Fi u aplikaciji OM Image Share.
  - Simbol  na zaslonu postat će zelen kada je uparivanje završeno.
  - Ikona **Bluetooth**<sup>®</sup> označava status na sljedeći način:
    - : fotoaparat emitira bežični signal.
    - : uspostavljena je bežična veza.
- 7.** Da biste prekinuli Wi-Fi vezu, pritisnite **MENU** na fotoaparatu ili dodirnite  **MENU** na zaslonu monitora.
- Možete i isključiti fotoaparat i prekinuti vezu s aplikacijom OM Image Share.
  - Prema zadanim postavkama **Bluetooth**<sup>®</sup> veza ostaje aktivna i nakon prekida Wi-Fi veze, što vam omogućuje snimanje na daljinu s pomoću pametnog telefona. Da biste postavili fotoaparat da prekine i **Bluetooth**<sup>®</sup> vezu kada se prekida Wi-Fi Connection, postavite **[Bluetooth]** na **[Off]**.

# Postavljanje sigurnosti za povezivanje s pametnim telefonima (🔒 Connection Security)

Postavite sigurnost za Wi-Fi vezu na svom pametnom telefonu.

## Izbornik

• MENU → ⓘ → 4. Wi-Fi/Bluetooth → 📱 Settings → 🔒 Connection Security

- ⚠️ Ako je postavljeno na **[WPA2/WPA3]**, možda nećete moći povezati svoj pametni telefon putem Wi-Fi veze. Ako se to dogodi, postavite na **[WPA2]**.
- ⚠️ Kada su postavke izmijenjene, lozinka za Wi-Fi vezu i lozinka za povezivanje za **Bluetooth®** mogu se promijeniti.
- ⚠️ Ponovno se povežite s pametnim telefonom nakon promjene lozinki. 🖱️ „Uparivanje fotoaparata i pametnog telefona (Device Connection)” (P433)



# Postavka načina čekanja za bežičnu vezu kada je fotoaparata uključen (Bluetooth)

Možete odabrati hoće li fotoaparata biti u načinu čekanja za bežičnu vezu s pametnim telefonom ili opcionalnim daljinskim upravljačem kada je uključen.

☞ Prije toga dovršite uparivanje fotoaparata i pametnog telefona ili opcionalnog daljinskog upravljača. **[Bluetooth]** se ne može odabrati ako se uparivanje nije dovršilo.

## Izbornik

• MENU ➔  ➔ 4. Wi-Fi/Bluetooth ➔ Bluetooth

Isključeno	Fotoaparata neće biti u načinu čekanja za bežičnu vezu te se bežični signal neće emitirati čak ni kada je fotoaparata uključen.
On 	Kada je fotoaparata uključen, emitirat će bežični signal i bit će u načinu čekanja za bežičnu vezu. Fotoaparata i pametni telefon možete povezati putem radnje u aplikaciji OM Image Share te možete snimati na daljinu ili prenositi slike.
On  	Kada je fotoaparata uključen, počat će slati bežične signale, a ako su uređaji već upareni (P.456), bit će u stanju čekanja za povezivanje s daljinskim upravljačem.

☞ Ako je omogućena evidencija praćenja putem GPS-a u predviđenoj aplikaciji OM Image Share, podaci o lokaciji preuzeti iz aplikacije dodat će se snimljenim slikama dok je odabrano **[On **].



# Bežične postavke kada je fotoaparata isključen (Power-off Standby)

Možete odabrati hoće li fotoaparata i dalje biti bežično povezan s pametnim telefonom kada je isključen.

## Izbornik

- **MENU** → **Ț** → 4. Wi-Fi/Bluetooth → **⊠** Settings → Power-off Standby

Select	Kada isključite fotoaparata, od vas će se zatražiti da odaberete želite li zadržati bežičnu vezu s pametnim telefonom.
Off	Isključivanjem fotoaparata prekida se bežična veza s pametnim telefonom.
On	Kada je fotoaparata isključen, veza s pametnim telefonom ostaje aktivna i s pomoću pametnog telefona slike se i dalje mogu preuzimati ili pregledavati na fotoaparatu.

## „Select“

Kada je odabrano **[Select]** za **[Power-off Standby]**, prikazat će se dijaloški okvir za potvrdu prije nego što se fotoaparata isključi ako su zadovoljeni svi sljedeći uvjeti:

- **[Off]** je odabrano za **[Airplane Mode]**
- Fotoaparata je trenutno povezan s pametnim telefonom ([P.433](#))
- Memorijska kartica pravilno je umetnuta

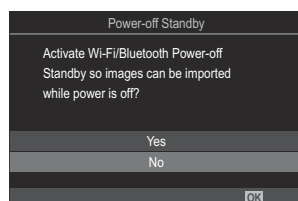

Yes	Isključi fotoaparata, ali neka bežična veza s pametnim telefonom ostane aktivna.
No	Isključi fotoaparata i prekini bežičnu vezu s pametnim telefonom.

- ① Ako se ne izvedu nikakve radnje oko minutu nakon prikaza dijaloškog okvira za potvrdu, fotoaparata će prekinuti bežičnu vezu s pametnim telefonom i automatski se isključiti.
- ① Ako je i dalje aktivna, bežična veza automatski će se prekinuti ako: uključivanjem fotoaparata veza će se ponovno aktivirati.
  - veza ostane neaktivna 12 sati
  - ukloni se memorijska kartica
  - zamijeni se baterija
  - dođe do pogreške punjenja tijekom punjenja baterije na uređaju

☞ Imajte na umu da, ako se odabere **[On]** za **[Power-off Standby]**, fotoaparat se možda neće odmah uključiti kada se ručica **ON/OFF** zakrene u položaj **ON**.

# Prijenos slika na pametni telefon

Možete odabrati slike na fotoaparatu i učitati ih na pametni telefon. Na fotoaparatu također možete unaprijed odabrati slike koje želite dijeliti.  „Odabir slika za dijeljenje (Share Order)” (P.321)

- Ako je **[Off]** ili **[On❌]** odabrano za **[Bluetooth]** (P.436), odaberite **[On❌]**.
- Odabirom **[On❌]** za **[Bluetooth]** (P.436) fotoaparat se stavlja u način čekanja, spreman za bežično povezivanje.

**1.** Dodirnite **[Import Photos]** u aplikaciji OM Image Share na pametnom telefonu.

 Ovisno o pametnom telefonu možda će se pojaviti zaslon za potvrdu Wi-Fi veze. Slijedite upute na zaslonu da biste povezali pametni telefon i fotoaparat.

- Slike pohranjene u fotoaparatu prikazuju se na popisu.

**2.** Odaberite slike koje želite prenijeti i dodirnite gumb Save.

- Kada je spremanje završeno, možete isključiti fotoaparat s pametnog telefona.
- Čak i ako je **[Bluetooth]** (P.436) postavljen na **[Off]** ili **[On❌]**, **[Import Photos]** može se upotrebljavati s pomoću **[Device Connection]** na fotoaparatu.

# Automatski prijenos slika dok je fotoaparata isključen

Kako bi fotoaparata automatski učitavao slike na pametni telefon dok je isključen:

- Označite slike za dijeljenje ([P.321](#)).
- Omogućite pripremu tijekom isključivanja ([P.437](#)).
- Ako upotrebljavate uređaj sa sustavom iOS, pokrenite OM Image Share.

Kada označite sliku za dijeljenje na fotoaparatu i isključite fotoaparata, u aplikaciji OM Image Share pojavit će se obavijest. Kada dodirnete tu obavijest, slike će se automatski prenijeti na pametni telefon.

# Snimanje na daljinu s pomoću pametnog telefona (Live View)

Možete snimati na daljinu rukovanjem fotoaparatom s pomoću pametnog telefona dok provjeravate prikaz uživo na zaslonu pametnog telefona.

- Na fotoaparatu se prikazuje zaslon veze i sve se radnje izvode s pametnog telefona.
- Ako je **[Off]** ili **[On❏]** odabrano za **[Bluetooth]** (P.436), odaberite **[On❏]**.
- Odabirom **[On❏]** za **[Bluetooth]** (P.436) fotoaparat se stavlja u način čekanja, spreman za bežično povezivanje.

**1.** Pokrenite aplikaciju OM Image Share i dodirnite **[Remote Control]**.

**2.** Dodirnite **[Live View]**.

**3.** Dodirnite gumb zatvarača za snimanje.

- Snimljena fotografija sprema se na memorijskoj kartici u fotoaparatu.

👉 Čak i ako je **[Bluetooth]** (P.436) postavljen na **[Off]** ili **[On❏]**, **[Live View]** može se upotrebljavati pokretanjem **[Device Connection]** na fotoaparatu.

⚠ Dostupne opcije snimanja djelomično su ograničene.

# Snimanje na daljinu s pomoću pametnog telefona (Remote Shutter)

Možete snimati na daljinu rukovanjem fotoaparatom s pomoću pametnog telefona (Remote Shutter).

- Sve su radnje dostupne na fotoaparatu. Uz to možete snimati slike i videozapise s pomoću gumba zatvarača koji se prikazuje na zaslonu pametnog telefona.
- Ako je **[Off]** ili **[On❏]** odabrano za **[Bluetooth] (P.436)**, odaberite **[On❏]**.
- Odabirom **[On❏]** za **[Bluetooth] (P.436)** fotoaparat se stavlja u način čekanja, spreman za bežično povezivanje.

**1.** Pokrenite aplikaciju OM Image Share i dodirnite **[Remote Control]**.

**2.** Dodirnite **[Remote Shutter]**.

**3.** Dodirnite gumb zatvarača za snimanje.

- Snimljena fotografija sprema se na memorijskoj kartici u fotoaparatu.

🔊 Čak i ako je **[Bluetooth] (P.436)** postavljen na **[Off]** ili **[On❏]**, **[Remote Shutter]** može se upotrebljavati pokretanjem **[Device Connection]** na fotoaparatu.

# Dodavanje informacija o položaju na slike





S pomoću funkcije GPS-a na pametnom telefonu možete dodati informacije o položaju dok snimate fotografije fotoaparatom.

- Ako je **[Off]** ili **[On❌]** odabrano za **[Bluetooth] (P.436)**, odaberite **[On✔]**.
- Odabirom **[On✔]** za **[Bluetooth] (P.436)** fotoaparat se stavlja u način čekanja, spreman za bežično povezivanje.

## 1. Prije snimanja fotografija fotoaparatom pokrenite aplikaciju OM Image Share i uključite funkciju dodavanja informacija o položaju.

- Kada se od vas zatraži da sinkronizirate satove pametnog telefona i fotoaparata, slijedite upute koje se prikazuju u aplikaciji OM Image Share.

## 2. Snimate fotografije fotoaparatom.

- Kada bude moguće dodati informacije o položaju, na zaslonu za snimanje svijetlit će . Kada fotoaparat ne može dohvatiti informacije o položaju,  će treperiti.
- Nakon uključivanja fotoaparata ili nastavka rada iz stanja mirovanja može proći određeno vrijeme prije nego što fotoaparat bude spreman dodati informacije o položaju.
- Informacije o položaju bit će dodane na slike snimljene dok se  prikazuje na zaslonu.
-  se prikazuje na zaslonu dok pregledavate sliku koja ima informacije o položaju.



 Informacije o položaju ne dodaju se videozapisima.

## 3. Kada završite sa snimanjem, isključite funkciju dodavanja informacija o položaju u aplikaciji OM Image Share.

# Ponovno postavljanje postavki za povezivanje s pametnim telefonom (Reset Settings)

Možete vratiti postavke povezivanja na pametni telefon na zadane vrijednosti.

## Izbornik

- MENU →  → 4. Wi-Fi/Bluetooth →  Settings → Reset  Settings

 Ponovno će se postaviti sljedeće stavke izbornika.

- [ Connection Security] (P.435) / [ Connection Password] (P.445) / [Power-off Standby] (P.437)

 Prije povezivanja s pametnim telefonom morat ćete ponovno upariti uređaje (P.433).



# Promjena lozinke (📱 Connection Password)

Da biste promijenili lozinke za Wi-Fi/**Bluetooth**®:

## Izbornik

- MENU ➔ 🏠 ➔ 4. Wi-Fi/Bluetooth ➔ 📱 Settings ➔ 📱 Connection Password

1. Pritisnite gumb  prema uputama iz vodiča na zaslonu.
  - Postavlja se nova lozinka.

🔒 Lozinka za Wi-Fi vezu i lozinka za povezivanje za **Bluetooth**® mogu se promijeniti.

🔒 Ponovno se povežite s pametnim telefonom nakon promjene lozinke.  „Uparivanje fotoaparata i pametnog telefona (Device Connection)” (P433)

# Povezivanje na računala preko USB-a

## Instaliranje programa

Instalirajte softver u nastavku za pristup fotoaparatu dok je on izravno povezan s računalom preko USB-a.

### OM Workspace

Ova računalna aplikacija koristi se za preuzimanje, pregledavanje i upravljanje fotografijama i videozapisima snimljenima fotoaparatom. Tijekom uređivanja RAW podataka u softveru OM Workspace omogućena je obrada pri velikoj brzini s pomoću procesora fotoaparata. Može se upotrebljavati i za ažuriranje firmvera fotoaparata. Softver se može preuzeti s naše internetske stranice. Kod preuzimanja softvera budite pripravn i unijeti serijski broj fotoaparata.

Slijedite upute na zaslonu za instaliranje softvera. Zahtjevi sustava i upute za instalaciju dostupni su na našoj internetskoj stranici.

# Kopiranje slika na računalo (Storage/MTP)

Kada je povezan s računalom, fotoaparati mogu funkcionirati kao vanjska pohrana na isti način kao i tvrdi disk ili drugi vanjski uređaji za pohranu. Podaci se mogu kopirati s fotoaparata na računalo.

1. Kada potvrdite da je fotoaparat isključen, povežite ga s računalom preko USB kabela.

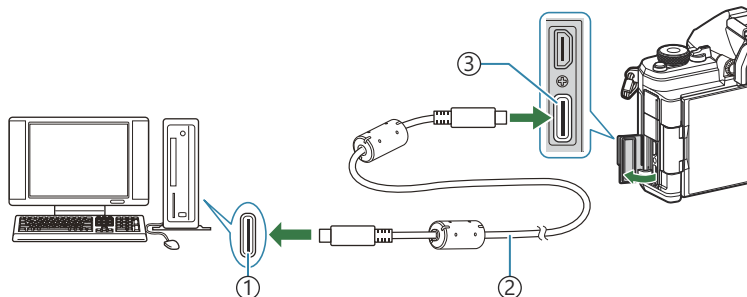

- ① USB priključak
- ② USB kabel (isporučeni)
- ③ USB priključak

- Položaji USB priključaka razlikuju se ovisno o računalu. Pogledajte dokumentaciju isporučenu s računalom za više informacija o USB priključcima.
- Ako je USB priključak na računalu priključak tipa A, upotrijebite dodatni CB-USB11 kabel.

2. Uključite fotoaparat.

- Na fotoaparatu će se prikazati poruka kojom će se od vas zatražiti da identificirate uređaj na koji je priključen USB kabel.
- Ako se poruka ne prikaže, odaberite **[Select]** za **[USB Mode]** (P.413).
- Ako je razina napunjenosti baterija jako niska, na fotoaparatu se neće prikazati poruka kada se on poveže s računalom. Provjerite jesu li baterije napunjene.

3. Označite **[Storage]** ili **[MTP]** s pomoću  $\Delta$   $\nabla$  i pritisnite gumb **OK**.

**[Storage]:** fotoaparat funkcionira kao čitač kartica.

**[MTP]:** fotoaparat funkcionira kao prijenosni uređaj.

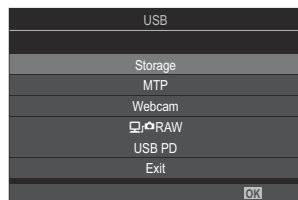

4. Fotoaparat će se povezati s računalom kao novi uređaj za pohranu.

- ⚠ U sljedećim se situacijama ne jamči prijenos podataka čak i ako je računalo opremljeno USB priključkom.
  - Računala kod kojih je USB priključak izveden preko ekstenzijske kartice itd., računala na kojima operativni sustav nije tvornički instaliran ili sastavljena računala
- ⚠ Funkcije fotoaparata ne mogu se upotrebljavati dok je fotoaparat povezan s računalom.
- ⚠ Ako računalo ne uspije otkriti fotoaparat, odspojite i ponovno spojite USB kabel.
- ⚠ Kada se odabere **[MTP]**, videozapisi koji premašuju 4 GB ne mogu se kopirati na računalo.

# Povezivanje fotoaparata za RAW obradu pri velikoj brzini (RAW)

Kada uređujete RAW podatke dok su fotoaparat i računalo povezani, obrada će biti brža nego kada se koristite samo računalom.

1. Kada potvrdite da je fotoaparat isključen, povežite ga s računalom preko USB kabela.
2. Uključite fotoaparat.
  - Na fotoaparatu će se prikazati poruka kojom će se od vas zatražiti da identificirate uređaj na koji je priključen USB kabel.
  - Ako se poruka ne prikaže, odaberite **[Select]** za **[USB Mode]** (P413).
  - Ako je razina napunjenosti baterija jako niska, na fotoaparatu se neće prikazati poruka kada se on poveže s računalom. Provjerite jesu li baterije napunjene.

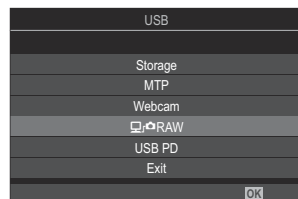

3. Označite **[RAW]** s pomoću  $\Delta$   $\nabla$  i pritisnite gumb **OK**.



4. Pokrenite kopiju aplikacije OM Workspace instaliranu na računalo.
5. Odaberite sliku koja će se obraditi.
  - Samo slike snimljene sljedećim fotoaparatima.  
OM-1 Mark II / OM-1 / OM-3 (od siječnja 2025.)
  - Ne možete odabrati slike na SD kartici na povezanom fotoaparatu.
6. Obradite slike u formatu RAW.
  - Moguće je prilagoditi postavke snimanja dostupne na fotoaparatu i slike u formatu RAW obraditi u skladu s time.
  - Obradeni primjerci spremaju se u JPEG formatu.
  - RAW uređivanje podataka na USB-u nije dostupno kada su povezana dva ili više fotoaparata.
  - Za više informacija o uporabi softvera pogledajte mrežnu pomoć.

# Uporaba fotoaparata kao web kamere (Webcam)

Kamera se može povezati s računalom i upotrebljavati kao web kamera za mrežne sastanke i prijenos uživo. Nisu potrebni dodatni pogoni ili aplikacije. Video i audio podaci snimljeni fotoaparatom prenose se na računalom jednostavno povezivanjem dvaju uređaja putem USB-a (USB prijenos).

**1.** Provjerite je li fotoaparat isključen i okrenite kotačić //S&Q na .



**2.** Spojite fotoaparat na računalo.

 Položaji USB priključaka razlikuju se ovisno o računalu. Pogledajte dokumentaciju isporučenu s računalom za više informacija o USB priključcima.

**3.** Uključite fotoaparat.



 Ako se ne prikaže na zaslonu, odaberite **[Select]** za **[USB Mode]** (P.413).

 Ako je razina napunjenosti baterija jako niska, na fotoaparatu se neće prikazati poruka kada se on poveže s računalom. Provjerite jesu li baterije napunjene.

**4.** Označite **[Webcam]** s pomoću   na podlozi sa strelicama i pritisnite gumb **OK**.

- Fotoaparat će ući u način za snimanje.
- Prikazat će se ikona .
- Prilagodite svjetlinu i fokus rukovanjem fotoaparatom.







**5.** Na računalu pokrenite željenu aplikaciju za mrežne konferencije ili uslugu prijenosa. Odaberite naziv modela povezanog fotoaparata u postavkama uređaja za aplikaciju.

- Započet će emitiranje videozapisa i zvuka.
- Videozapis će se emitirati u razlučivosti videozapisa 1280 × 720.
- Kada je **[Frame Rate]** postavljeno na **[60p]**, **[30p]** ili **[24p]** za  , videozapis se emitira pri **[30p]**. Kada je postavljeno na **[50p]** ili **[25p]**, videozapis se emitira pri **[25p]**.

 Fotoaparat se može upotrebljavati kao web kamera čak i ako nije umetnuta kartica.

 Ako je povezan vanjski mikrofon, emitirat će se zvuk zabilježen mikrofonom.

 Kada je **[Yes]** odabrano za **[Power Supply from USB]**, napajanje putem USB-a isporučuje se u fotoaparat iz računala dok se upotrebljava kao web kamera.

- ⚠ Videozapis i zvuk ne mogu se emitirati na računalo ako:
  - opcija koja nije  odabrana je za kotačić //S&Q ili se prikazuje zaslon za reprodukciju ili zaslon izbornika.
- Ovisno o aplikaciji kojom se koristite, provedbom tih radnji možete privremeno poremetiti emitiranje videozapisa i zvuka.
- ⚠ Sljedeća ograničenja na snazi su dok se videozapis i zvuk emitiraju na računalo.
  - Nije dostupno snimanje fotografija i videozapisa.
  -  Ne mogu se konfigurirati postavke kvalitete videozapisa.
  - [ **Picture Mode**] (P.235) fiksno je postavljen na [**Same as** ].
- ⚠ Ekspozicija i ostale postavke fotoaparata ne mogu se mijenjati na računalu.

# Napajanje fotoaparata preko USB-a (USB PD)

Prijenosne baterije ili USB prilagodnici za izmjeničnu struju u skladu s normom USB Power Delivery (USB PD) mogu se koristiti za napajanje fotoaparata. Uređaj mora:

Standard: biti u skladu s normom USB Power Delivery (USB PD)

Izlazna snaga: imati izlaznu snagu od 27 W (9 V 3 A, 15 V 2 A ili 15 V 3 A) ili više

1. Kada potvrdite da je fotoaparat isključen, s pomoću USB kabela povežite ga s uređajem.

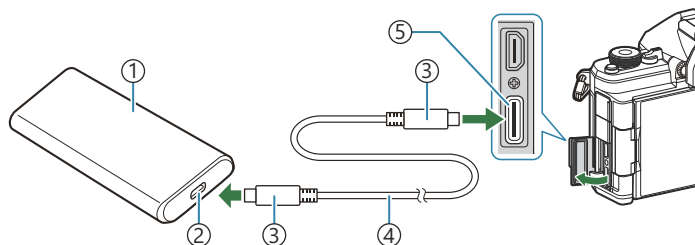

- |   |                  |
|---|------------------|
| ① Prijenosna baterija ili drugi USB uređaji | ④ USB kabel      |
| ② USB priključak                            | ⑤ USB priključak |
| ③ USB priključak tipa C                     |                  |

- Metoda koja se koristi za povezivanje razlikuje se od uređaja do uređaja. Pogledajte dokumentaciju isporučenu s uređajem za više pojedinosti.
- Možda nećete moći koristiti USB Power Delivery (USB PD) s nekim USB uređajima. Pogledajte priručnik ispušten s USB uređajem.

2. Uključite fotoaparat.

- Fotoaparat će se napajati preko povezanog USB uređaja.
- Ako se na fotoaparatu prikaže poruka kojom se od vas traži da identifikirate uređaj na koji je priključen USB kabel, odaberite **[USB PD]**.
- Ako je razina napunjenosti baterija jako niska, na fotoaparatu se neće prikazati poruka tijekom povezivanja s USB uređajem. Provjerite jesu li baterije napunjene.
- Dok se fotoaparat napaja preko USB uređaja, prikazuje se USB .





# Uporaba daljinskog upravljača

## Nazivi dijelova

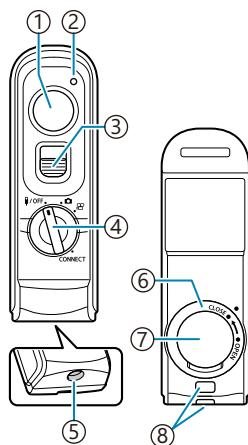
### RM-WR2 (neobavezno)



- ① Gumb zatvarača
- ② Pokazivač prijenosa podataka
- ③ Bravica gumba zatvarača
- ④ Kotačić odabira načina rada (OFF /  /  / CONNECT)
- ⑤ Priključak kabela
- ⑥ Pokrov pretinca za baterije
- ⑦ Poklopac pretinca za baterije
- ⑧ Prorez remena

⚠ Dodatni daljinski upravljač RM-WR1 ne može se upotrebljavati s ovim fotoaparatom.

## Bežična veza

Za bežičnu vezu najprije morate upariti fotoaparati i daljinski upravljač.

### Izbornik

- **MENU** → **Ț** → 4. Wi-Fi/Bluetooth → Wireless Shutter Setting

Start Pairing	Slijedite upute na zaslonu. Kada je uparivanje dovršeno, <b>[Bluetooth]</b> će biti postavljen na <b>[On Ț]</b> .
Delete Pairing	Ako odaberete <b>[Yes]</b> i pritisnete gumb <b>OK</b> , izbrisat će se upareni uređaj.

**1.** Označite **[Start Pairing]** i pritisnite gumb **OK**.

**2.** Kada se prikazuje poruka da je **uparivanje u tijeku**, okrenite kotačić odabira načina rada na daljinskom upravljaču na **CONNECT** i zadržite ga u tom položaju.

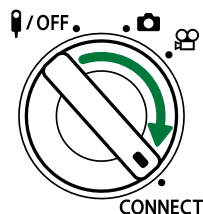
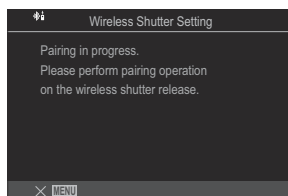

- Uparivanje započinje kada se drži u tom položaju 3 sekunde. Zadržite ga u položaju **CONNECT** dok uparivanje ne završi. Ako okrenete kotačić odabira načina rada prije završetka, pokazivač prijennosa podataka početi će brzo treperiti.
- Pokazivač prijennosa podataka zasvijetlit će kada uparivanje započne.

**3.** Kada se prikaže poruka da je uparivanje dovršeno, pritisnite gumb **OK**.

- Prikazuje se inačica firmvera daljinskog upravljača.



- Pokazivač prijenosa podataka isključuje se kada je uparivanje dovršeno.
  - Kada je uparivanje dovršeno, **[Bluetooth]** (P.436) će se automatski postaviti na **[On]**.
- ⓘ Ako okrenete kotačić odabira načina rada daljinskog upravljača ili pritisnete gumb **MENU** fotoaparata prije nego što se prikaže poruka o dovršetku uparivanja, postupak uparivanja će se prekinuti. Informacije o uparenom uređaju će se ponovno postaviti. Ponovno uparite uređaje.
- ⓘ Ako okrenete kotačić odabira načina rada daljinskog upravljača koji nije trenutačno uparen na **CONNECT** i zadržite ga u trajanju od 3 sekunde, ili ako uparivanje ne uspije, ponovno će se postaviti informacije o uparivanju iz prethodnih povezivanja. Ponovno uparite uređaje.

## Brisanje uparivanja

---



**1.** Odaberite **[Delete Pairing]** i pritisnite gumb **OK**.



**2.** Odaberite **[Yes]** i pritisnite gumb **OK**.

ⓘ Kada uparite fotoaparat s daljinskim upravljačem, morate izvršiti radnju **[Delete Pairing]** da biste ponovno postavili informacije o uparivanju prije nego što uparite fotoaparat s novim daljinskim upravljačem.

# Snimanje s pomoću daljinskog upravljača

 : **PASMB**    / **S&Q: PASM**

Prije uspostave bežične veze između fotoaparata i daljinskog upravljača potvrdite da je **[On  odabrano za **[Bluetooth]** (P.436). Kada je postavljen na **[On ,  se prikazuje na zaslonu, a fotoaparat će biti u načinu čekanja na bežičnu komunikaciju s daljinskim upravljačem čim se uključi.****

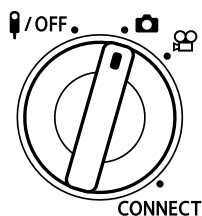

1. Okrenite kotačić odabira načina rada daljinskog upravljača na  ili .

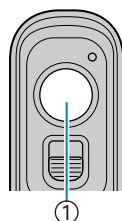

2. Pritisnite gumb zatvarača na daljinskom upravljaču da biste snimili fotografije.



① Gumb zatvarača

- Kada je kotačić odabira načina rada daljinskog upravljača postavljen na  (način za fotografiranje): kada lagano pritisnete gumb zatvarača daljinskog upravljača u prvi položaj (pritisnete gumb zatvarača dopola), prikazat će se potvrda automatskog fokusa (●), a na lokaciji fokusa prikazat će se zeleni okvir (AF ciljna oznaka).
- Kada je kotačić odabira načina rada daljinskog upravljača postavljen na  (način snimanja videozapisa): kada pritisnete gumb zatvarača daljinskog upravljača, započet će snimanje videozapisa. Ponovno pritisnite gumb zatvarača daljinskog upravljača da biste prekinuli snimanje videozapisa.

# Pokazivač prijenosa podataka daljinskog upravljača

Zasvijetli jedanput	Radnja daljinskog upravljača ispravno je poslana fotoaparatu.
Brzo treperi (1 sekundu)	Radnja daljinskog upravljača nije ispravno poslana fotoaparatu. Smanjite udaljenost između fotoaparata i daljinskog upravljača. Ako se problem ne riješi, provjerite postavku fotoaparata.
Brzo treperi (3 sekunde)	Postoji problem s uparivanjem fotoaparata i daljinskog upravljača. Ponovno uparite uređaje.
Ne svijetli	To se može dogoditi u sljedećim situacijama. <ul style="list-style-type: none"><li>• Baterija u daljinskom upravljaču je istrošena.</li><li>• Kodač odabira načina rada daljinskog upravljača u položaju je <b>OFF</b>.</li><li>• Fotoaparat i daljinski upravljač povezani su kabelom</li></ul>

- ❗ Čak i ako je **[Bluetooth]** (P.436) postavljen na **[On]**, možete povezati fotoaparat s pametnim telefonom pokretanjem funkcije **[Device Connection]** na fotoaparatu. Međutim, ne možete upravljati fotoaparatom s pomoću daljinskog upravljača ako je povezan s pametnim telefonom.
- ❗ Uparivanje uređaja i snimanje na daljinu nisu dostupni ako je **[Airplane Mode]** (P.431) postavljen na **[On]**.
- ❗ Fotoaparat ne prelazi u stanje mirovanja dok je daljinski upravljač bežično povezan.
- ❗ Ako okrenete kodač odabira načina rada daljinskog upravljača u položaj **OFF**, fotoaparat prelazi u stanje mirovanja u skladu s postavkom u **[Sleep]** (P.418). Fotoaparat neće ući u stanje mirovanja kada je **[On]** odabrano za **[Bluetooth]** (P.436) ako kodač odabira načina rada daljinskog upravljača nije u položaju **OFF**.
- ❗ Ako rukujete daljinskim upravljačem dok je fotoaparat u stanju mirovanja, možda će trebati dulje da fotoaparat nastavi s radom.
- ❗ Fotoaparatom se ne može upravljati s pomoću daljinskog upravljača tijekom aktivacije iz stanja mirovanja. Upravljajte daljinskim upravljačem nakon što fotoaparat nastavi s radom.
- ❗ Okrenite kodač odabira načina rada daljinskog upravljača u položaj **OFF** kada završite s uporabom daljinskog upravljača.

# MAC adresa daljinskog upravljača

MAC adresa daljinskog upravljača ispisana je na jamstvenom listu koji ste dobili uz daljinski upravljač.

## Mjere opreza za uporabu daljinskog upravljača

- Nemojte povlačiti poklopac odjeljka za bateriju ili ga upotrebljavati za okretanje pokrova odjeljka za bateriju.
- Nemojte bušiti baterije oštrim predmetima.
- Prije nego što zatvorite pokrov odjeljka za bateriju, provjerite da na njemu nema stranih stvari.

# Povezivanje na TV prijarnike ili vanjske zaslone preko HDMI priključka

## Povezivanje fotoaparata na TV prijarnike ili vanjske zaslone (HDMI)

Slike se mogu prikazivati na televizorima povezanim s fotoaparatom preko HDMI priključka. Upotrebjavajte televizor za prikaz slika publici.

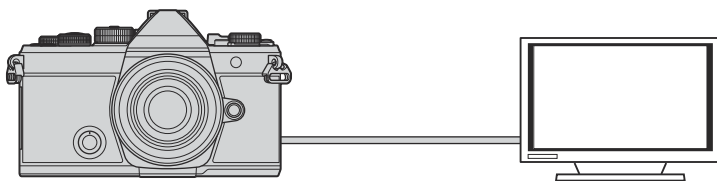

Možete snimati i videozapise dok je fotoaparat povezan s vanjskim monitorom ili videosnimačem preko HDMI priključka.

- ① HDMI kabele mogu se nabaviti od drugih dobavljača. Upotrebjavajte certificirane HDMI kabele.
- ① Kada je razlučivost videozapisa **[4K]**, a broj slika u sekundi prilikom reprodukcije iznosi **[60p]** u **[S&Q]**, upotrijebite HDMI kabel koji je u skladu sa standardom HDMI 2.0 ili novijim.



# Prikazivanje slika na TV prijamniku (HDMI)

Fotografije i videozapisi mogu se prikazivati na TV prijamniku visoke definicije povezanom izravno s fotoaparatom preko HDMI kabela.

Za više informacija o postavci izlaznog signala pogledajte „Opcije prikaza na vanjskom monitoru (Postavke HDMI -ja)” (P.412).

## Povezivanje fotoaparata s TV prijamnikom

Spojite fotoaparat koristeći se HDMI kabelom.

1. Kada potvrdite da je fotoaparat isključen, povežite ga s TV prijamnikom s pomoću HDMI kabela.

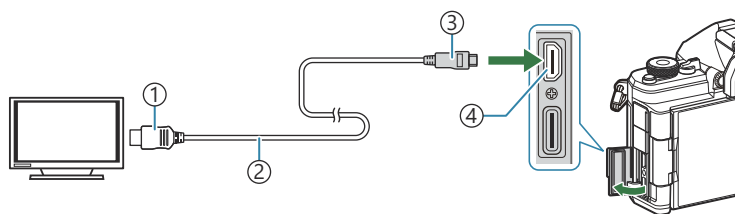

① HDMI priključak tipa A

② HDMI kabel

③ HDMI priključak tipa D

④ HDMI priključak

2. Prebacite TV prijamnik na HDMI ulaz i uključite fotoaparat.

- Na TV prijamniku prikazat će se sadržaj monitora fotoaparata. Pritisnite gumb  za pregledavanje slika.

- ⓘ Za informacije o prebacivanju na HDMI ulaz pogledajte priručnik isporučen s TV prijamnikom.
- ⓘ Ovisno o postavkama TV prijamnika, slika će možda biti obrezana i neki pokazivači možda neće biti vidljivi.
- ⓘ HDMI se ne može upotrebljavati dok je fotoaparat povezan s računalom preko USB-a.
- ⓘ Ako je **[Record]** odabrano za **[ HDMI Output] (P.297) > [Output Mode]**, signal će se emitirati u trenutnoj veličini kadra videozapisa. Slika se neće prikazivati ako TV prijamnik ne podržava odabranu veličinu kadra.
- ⓘ Ako se odabere **[4K]** ili **[C4K]**, format prioriteta 1080 p upotrijebit će se tijekom fotografiranja.

# Mjere opreza

## Informacije o značajkama otpornosti na prašinu i vodu

- Ovaj fotoaparatus ima specifikaciju otpornosti na vodu IPX3 (ako se upotrebljava s voodootpornim objektivom specifikacije IPX3 ili više koji isporučuje naša tvrtka).
- Ovaj fotoaparatus ima specifikaciju otpornosti na prašinu IP5X (u testnim uvjetima naše tvrtke).

## Mjere opreza

- Svojstva otpornosti na prašinu i vodu mogu se izgubiti ako se fotoaparatus udari.
- Provjerite ima li na sljedećim dijelovima stranog materijala, uključujući prljavštinu, prašinu ili pijesak: dijelovi za pakiranje poklopca pretinca za bateriju, poklopca pretinca za karticu, poklopca priključaka i dijelovi koji dolaze u kontakt s njima te dijelovi koji dolaze u kontakt prilikom pričvršćivanja objektivna i dodataka. Obrišite strani materijal čistom krpom koja ne stvara tekstilni otpad.
- Da biste osigurali svojstva otpornosti na prašinu i vodu, prije uporabe čvrsto zatvorite poklopce i pričvrstite objektiv.
- Nemojte rukovati fotoaparatom, otvarati/zatvarati poklopce ili pričvršćivati/uklanjati objektiv ako su ti dijelovi mokri.
- Značajka otpornosti na vodu osigurana je samo ako su pričvršćeni kompatibilni objektiv/dodaci. Provjerite kompatibilnost. Kompatibilne dodatke potražite na našoj internetskoj stranici.

## Održavanje

- Temeljito obrišite vodu suhom krpom.
- Temeljito uklonite strane materijale kao što je prljavština, prašina ili pijesak.

# Baterije

- Za rad fotoaparata potrebna je naša litij-ionska baterija. Upotrebljavajte isključivo naše originalne baterije.
- Potrošnja električne energije fotoaparata ovisi o uporabi i drugim uvjetima.
- Kako sljedeći postupci troše dosta električne energije čak i kada se ne snima, baterija će se vrlo brzo isprazniti.
  - Pritiskanje gumba okidača dopola u načinu snimanja zbog višekratnog obavljanja automatskog fokusiranja.
  - Prikazivanje poruka na monitoru tijekom duljeg vremenskog razdoblja.
  - Povezanost s računalom (osim ako se fotoaparat napaja putem USB-a).
  - Bežični LAN/**Bluetooth**<sup>®</sup> ostaje omogućen.
- Ako se upotrebljava ispražnjena baterija, fotoaparat se može isključiti i bez prikazivanja upozorenja o preostalom niskom kapacitetu baterije.
- Baterija nije do kraja napunjena u trenutku kupnje. Napunite bateriju prije uporabe.
- Izvadite baterije prije pohranjivanja fotoaparata na mjesec dana ili dulje. Ostavljanjem baterija u fotoaparatu na dulje vrijeme skraćuje se njihov uporabni vijek, zbog čega one mogu postati neupotreblljive.
- Uobičajeno vrijeme punjenja s pomoću USB prilagodnika izmjeničnog napona iznosi otprilike 2 sata i 30 minuta (približna procjena).
- Nemojte upotrebljavati USB prilagodnike izmjeničnog napona ili punjače koji nisu posebno namijenjeni za uporabu s baterijama poput onih isporučenih. Isto tako upotrebljavajte USB prilagodnik izmjeničnog napona isključivo s baterijama (fotoaparatima) poput onih isporučenih.
- Ako bateriju zamijenite pogrešnim tipom baterije, postoji rizik od eksplozije.
- Iskorištenu bateriju odložite prema uputama u dijelu „[⚠ OPREZ](#)“ (P.554) u priručniku za uporabu.

# Uporaba USB prilagodnika izmjeničnog napona u inozemstvu

- USB prilagodnik izmjeničnog napona može se upotrebljavati u većini kućnih izvora struje u rasponu od 100 V do 240 V AC (50/60 Hz) širom svijeta. Međutim, zidna strujna utičnica može se razlikovati ovisno o zemlji ili regiji u kojoj se nalazite, zbog čega će USB prilagodniku izmjeničnog napona biti potreban odgovarajući adapter.
- Nemojte upotrebljavati putne prilagodnike trećih strana jer bi se USB prilagodnik izmjeničnog napona mogao pokvariti.

## Izmjenjivi objektivi

Odaberite objektiv sukladno prizoru ili svojoj kreativnoj namjeri. Upotrebljavajte objektivne izrađene samo za sustave Micro Four Thirds s oznakom M.ZUIKO DIGITAL ili prikazanim simbolom. Pomoću prilagodnika možete upotrebljavati i objektivne sustava Four Thirds. Potreban je dodatni prilagodnik.



- Pri pričvršćivanju i skidanju zaštitnog poklopca i objektiva, navoj fotoaparata mora biti usmjeren prema dolje. Na taj će se način spriječiti prodiranje prašine i drugih stranih tijela u fotoaparatus.
- Ne skidajte zaštitni poklopac i ne pričvršćujte objektiv na prašnjavim mjestima.
- Fotoaparatus s objektivom ne usmjeravajte prema suncu. Fotoaparatus bi se mogao oštetiti, pa čak i zapaliti zbog sunčeve svjetlosti koja se fokusira kroz objektiv.
- Nemojte zagubiti prednji i stražnji zaštitni poklopac.
- Postavite zaštitni poklopac na fotoaparatus kako biste spriječili prodiranje prašine u unutrašnjost kad nije pričvršćen objektiv.

## Kombinacije objektiva i fotoaparata

Objektiv	Fotoaparatus	Dodatna oprema	AF	Metering
Objektiv sustava Micro Four Thirds	Fotoaparatus sustava Micro Four Thirds	Da	Da	Da
Objektiv sustava Four Thirds		Dodatna oprema moguća s adapterom za postavljanje	Da <sup>1</sup>	Da

1 Nije dostupno tijekom uvećanog prikaza, snimanja videozapisa ili načina Zvezdano nebo AF.

# Objektivi s MF ručicom

Mehanizam „MF ručice“ (ručice ručnog fokusa) na objektivima s MF ručicom može se koristiti za prebacivanje između automatskog i ručnog fokusa jednostavnim pomicanjem prstena fokusa.

- Prije snimanja provjerite položaj MF ručice.
- Pomicanjem prstena fokusa u položaj AF/MF na kraju objektiva odabire se automatski fokus, dok se pomicanjem u položaj MF bliže kućištu fotoaparata odabire ručni fokus, neovisno o načinu fokusa odabranom na fotoaparatu.

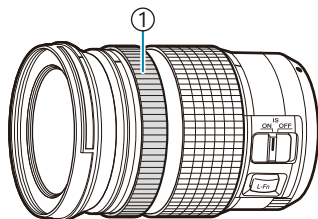

AF/MF ↔ MF

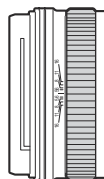

AF/MF

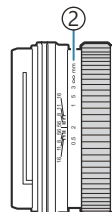

MF

- ① Prsten fokusa
- ② Vidljive udaljenosti fokusa

- ⚠ Odabirom **[Inoperative]** za **[MF Clutch]** (P.151) onemogućuje se ručni fokus čak i kada je MR ručica u položaju MF.

# Prikaz na monitoru kada upotrebljavate objektiv s funkcijom SET/CALL

Monitor fotoaparata prikazuje „●Set“ kada se položaj fokusa spremi s pomoću opcije postavljanja i „●Call“ kada se spremljeni položaj fokusa dohvaća s pomoću funkcije pozivanja.

Više informacija o funkcijama postavljanja i pozivanja potražite u priručniku objektivna.



# Neobavezna dodatna oprema

## Uporaba punjača (BCX-1)

Moguće je umetnuti dvije baterije. Moguća je uporaba i samo s jednom umetnutom baterijom.

### 1. Napunite bateriju.

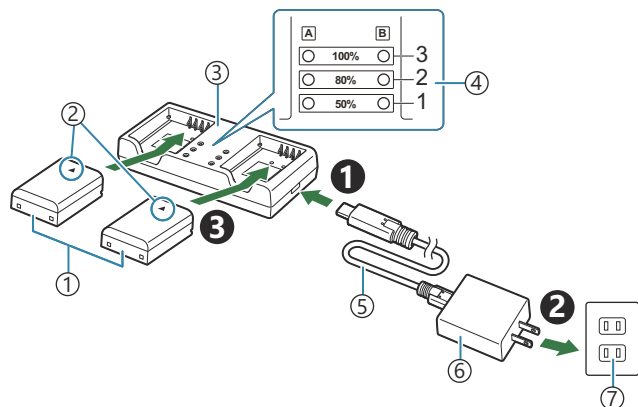

① Litij-ionska baterija (BLX-1)

② Oznaka smjera (▲)

③ Litij-ionski punjač

④ Pokazivači punjenja

⑤ USB kabel (CB-USB13: isporučen)

⑥ USB prilagodnik izmjeničnog napona (F-7AC, prodaje se zasebno)

⑦ Zidna utičnica

- Vrijeme punjenja iznosi približno 2 sata i 30 minuta. Status pokazivača punjenja i napunjenosti baterije potražite u tablici u nastavku. Vrijeme punjenja ne mijenja se čak ni kada istovremeno puniti dvije baterije.

Pokazivač punjenja	Punjenje baterije
Pokazivač 1: treperi	Punjenje (manje od 50 %)
Pokazivač 1: Svijetli; Pokazivač 2: treperi	Punjenje (između 50 % i 80 %)
Pokazivači 1 i 2: svijetle; pokazivač 3: treperi	Punjenje (između 80 % i 100 %)
Svi pokazivači: ne svijetle	Punjenje je završilo
Svi pokazivači: trepere	Pogreška pri punjenju



# Namjenske vanjske bljeskalice

Kada upotrebljavate neobaveznu bljeskalicu namijenjenu za uporabu s fotoaparatom, možete odabrati način bljeskalice s pomoću kontrola fotoaparata i snimati fotografije s bljeskalicom. Informacije o značajkama bljeskalice i njihovoj uporabi potražite u dokumentaciji isporučenoj s bljeskalicom.

Odaberite bljeskalicu koja će odgovarati vašim potrebama, uzimajući u obzir čimbenike poput potrebne izlazne snage te podržava li jedinica makro fotografije. Bljeskalice osmišljene za komunikaciju s fotoaparatom podržavaju razne načine bljeskalice, uključujući TTL auto i super FP. Fotoaparat podržava i ove bežične sustave upravljanja bljeskalicom:

## Fotografiranje uz radijsko upravljanje bljeskalicama: načini CMD, ⚡CMD, RCV, and X-RCV

Fotoaparat upravlja jednom ili više udaljenih bljeskalica putem radijskih signala. Raspon lokacija na kojima se bljeskalice mogu postaviti se povećava. Bljeskalice mogu kontrolirati druge kompatibilne jedinice ili se mogu opremiti radijskom komandnom jedinicom / prijamnicima koji omogućuju uporabu jedinica koje inače ne podupiru radijsko upravljanje bljeskalicom.

## Fotografiranje uz bežično daljinsko upravljanje bljeskalicom: RC način

Fotoaparat upravlja jednom ili više bežičnih bljeskalica putem optičkih signala. Način bljeskalice može se odabrati s pomoću kontrola fotoaparata ([P.471](#)).

## Značajke dostupne s kompatibilnim bljeskalicama

### FL-700WR

Način upravljanja bljeskalicom	TTL-AUTO, RUČNI, FP TTL AUTO, FP RUČNI, MULTI, RC, SL RUČNI
GN (Brojka vodilja, ISO 100)	GN 42 (75/150 mm <sup>1</sup> ) GN 21 (12/24 mm <sup>1</sup> )
Podržani bežični sustavi	CMD, ⚡CMD, RCV, X-RCV, RC

### FL-900R

Način upravljanja bljeskalicom	TTL-AUTO, AUTO, RUČNI, FP TTL AUTO, FP RUČNI, MULTI, RC, SL AUTO, SL RUČNI
GN (Brojka vodilja, ISO 100)	GN 58 (100/200 mm <sup>1</sup> ) GN 27 (12/24 mm <sup>1</sup> )
Podržani bežični sustavi	RC

### STF-8

Način upravljanja bljeskalicom	TTL-AUTO, RUČNI, RC <sup>2</sup>
GN (Brojka vodilja, ISO 100)	GN8.5
Podržani bežični sustavi	RC <sup>2</sup>

### FL-LM3

Način upravljanja bljeskalicom	Razlikuje se ovisno o postavkama fotoaparata.
GN (Brojka vodilja, ISO 100)	GN 9.1 (12/24 mm <sup>1</sup> )
Podržani bežični sustavi	RC <sup>2</sup>

1 Maksimalna žarišna duljina objektivna pri kojoj jedinica može pružiti pokrivenost bljeskalicom (brojevi nakon kosih crta su format 35 mm ekvivalentan žarišnim duljinama).

2 Radi samo kao komandna jedinica (odašiljač).

# Fotografiranje uz bežično daljinsko upravljanje bljeskalicom

**📷: P A S M B**    **📷/S&Q: P A S M**

Fotografiranje s bežičnom bljeskalicom dostupno je s kompatibilnim bljeskalicama koje podržavaju bežično daljinsko upravljanje (RC). Bežičnim bljeskalicama upravlja se putem jedinice montirane na priključak za bljeskalicu. Postavke se mogu zasebno podesiti za jedinice u do tri druge grupe.

RC način mora biti omogućen i na glavnoj i na udaljenoj bljeskalici ([P.469](#)).

## Konfiguriranje RC načina

**1.** Odaberite **[On]** za **[⚡ RC Mode]** ([P.187](#)) i pritisnite gumb **OK**.

- Fotoaparati će izaći na zaslon za snimanje.
- Na zaslonu se prikazuje „RC”.



**2.** Pritisnite gumb **OK**.

- Prikazat će se glavna upravljačka ploča za RC način.



- Standardna LV glavna upravljačka ploča može se prikazati pritiskom gumba **INFO**. Prikaz će se promijeniti svaki put kada pritisnete gumb **INFO**.

### 3. Podesite postavke bljeskalice.

- Označite stavke s pomoću gumba  $\Delta$   $\nabla$   $\triangleleft$   $\triangleright$  i okrenite prednji kotačić za odabir postavki.



- ① Grupa, način upravljanja bljeskalicom
- ② Kompenzacija bljeskalice
- ③ Snaga optičkog signala
- ④ Kanal
- ⑤ Način bljeskalice

<b>Grupa</b>	Odaberite grupu. Promjene postavki primjenjuju se na sve jedinice u odabranoj grupi. Jedinica montirana na fotoaparatus funkcioniira kao član Grupe A.
<b>Način upravljanja bljeskalicom</b>	Odaberite način bljeskalice.
<b>Kompenzacija bljeskalice</b>	Podesite izlaznu snagu bljeskalice. Kada je za način bljeskalice odabrano [ <b>⚡MANUAL</b> ], možete unijeti vrijednost za izlaznu snagu ručne bljeskalice.
<b>Snaga optičkog signala</b>	Odaberite svjetlinu optičkih kontrolnih signala koje emitiraju bljeskalice. Odaberite [ <b>High</b> ] ako ste postavili bljeskalice na blisku do maksimalnu udaljenost od fotoaparata. Ta se postavka primjenjuje na sve grupe.
<b>Način bljeskalice / izlaz</b>	Odaberite <b>⚡</b> (standardno) ili FP (super FP). Odaberite super FP za brzine zatvarača veće od brzine sinkronizacije bljeskalice. Ta se postavka primjenjuje na sve grupe.
<b>Kanal</b>	Odaberite kanal koji će se upotrebljavati za upravljanje bljeskalicom. Promijenite kanal ako primijetite da drugi izvori svjetlosti u području ometaju upravljanje bežičnom bljeskalicom.

### 4. Postavite jedinicu montiranu na fotoaparatus na [**TTL AUTO**].

- Postavke upravljanja bljeskalicom za FL-LM3 mogu se podesiti samo s pomoću fotoaparata.

## Postavljanje bljeskalice

### 1. Postavite daljinske bljeskalice u način RC.

- Uključite vanjske bljeskalice, pritisnite gumb **MODE** i odaberite RC način.
- Postavite grupu za upravljanje s namjenskom vanjskom bljeskalicom i konfigurirajte njihove komunikacijske kanale kako bi odgovarali postavkama fotoaparata.

### 2. Rasporedite bljeskalice.

- Postavite bežične bljeskalice tako da su njihovi senzori za udaljeno upravljanje okrenuti prema fotoaparatu.

### 3. Snimajte slike nakon što ste provjerili da su fotoaparat i bljeskalice napunjeni.

## Kontrolni raspon bežične bljeskalice

Ova je ilustracija samo vodič. Kontrolni raspon razlikuje se ovisno o vrsti bljeskalice montirane na fotoaparat i uvjeta u okolnom području.

## Kontrolni raspon bljeskalice za FL-LM3 bljeskalice montirane na fotoaparat

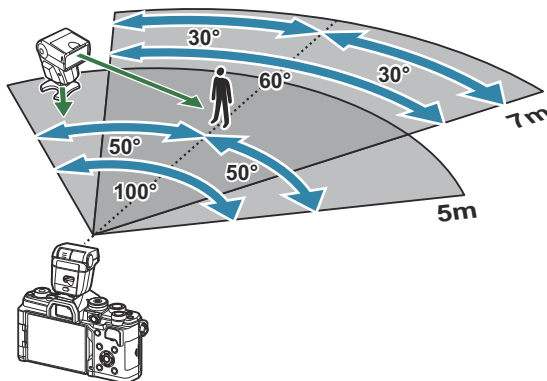

- Preporučujemo da svaka grupa sadrži maksimalno 3 bljeskalice.
- Fotografiranje s bežičnom bljeskalicom nije dostupno u načinu zaključavanja ogledala ili u načinu spore sinkronizacije na zadnju zavjesicu ako je odabrana brzina zatvarača sporija od 4 s.
- Vrijeme čekanja dulje od 4 s ne može se odabrati u načinu zaključavanja ogledala i tihim načinima.
- Signali za upravljanje bljeskalicom mogu ometati ekspoziciju ako je objekt preblizu fotoaparatu. To se može ublažiti smanjenjem svjetline bljeskalice fotoaparata, na primjer korištenjem difuzora.

## Ostale vanjske bljeskalice

Imajte na umu sljedeće kada upotrebljavate dodatnu bljeskalicu montiranu na priključak za bljeskalicu:

- Uporaba zastarjelih bljeskalica koje primjenjuju struju jaču od 250 V za x-objektiv oštetit će fotoaparata.
- Spajanje bljeskalica sa signalnim kontaktima koji ne odgovaraju našim specifikacijama može oštetiti fotoaparata.
- Odaberite način **M**, odaberite brzinu zatvarača koja nije brža od brzine sinkronizacije bljeskalice i postavite **[ISO]** na postavku koja nije **[Auto]**.
- Kontrola bljeskalice može se izvoditi samo ručnim postavljanjem bljeskalice na ISO osjetljivost te vrijednosti otvora objektiva odabranih s fotoaparatom. Svjetlina bljeskalice može se podesiti namještanjem ISO osjetljivosti ili otvora objektiva.
- Bljeskalicu koristite s kutom osvjetljenja koji odgovara objektivu. Kut osvjetljenja obično se izražava pomoću 35-milimetarskog formata koji je jednak žarišnim duljinama.

## Glavni dodaci

### Konverter objektiva

Konverzijske predleće se jednostavno stavljaju na objektiv za snimanje efekta ribljeg oka ili makro fotografija. Informacije o objektivima koji se mogu upotrebljavati potražite na našoj internetskoj stranici.

### Sjenilo tražila (EP-16)

Možete se prebaciti na veće sjenilo veličine.

#### Uklanjanje

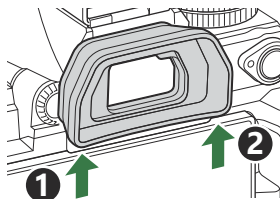

# Dodaci

Za najnovije informacije posjetite našu internetsku stranicu.

## Napajanje

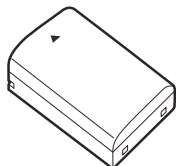

Litij-ionska baterija  
**BLX-1**

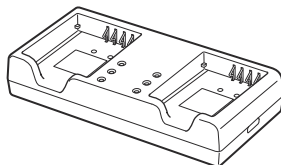

Litij-ionski punjač  
**BCX-1**

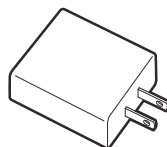

USB prilagodnik izmjeničnog  
napona  
**F-7AC**

## Tražilo

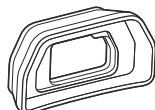

Sjenilo tražila  
**EP-16**

## Daljinski upravljač/otpuštanje

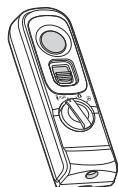

Daljinski upravljač  
**RM-WR2**

# Objektiv

## Objektivi sustava Micro Four Thirds

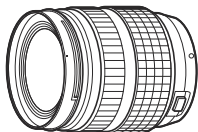

## Objektivi sustava Four Thirds

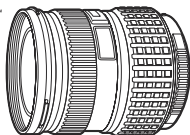

- Za uporabu objektiva sustava Four Thirds s ovim fotoaparatom potreban je prilagodnik MMF-2 ili MMF-3 Four Thirds.
- Postoje ograničenja u vezi s objektivima koji se mogu koristiti s prilagodnikom. Više informacija potražite na našoj internetskoj stranici.



Adapter za Four Thirds  
**MMF-2/MMF-3**

## Konverter objektiva

- **MC-20** (Telekonverter)
- **MC-14** (Telekonverter)
- **FCON-P01** (Konverter efekta ribljeg oka)
- **MCON-P02** (Makro konverter)

Informacije o kompatibilnim objektivima potražite na našim internetskim stranicama.



## Način bljeskalice



Elektronska bljeskalica  
**FL-LM3**

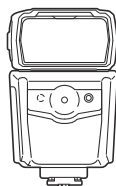

Elektronska bljeskalica  
**FL-900R**

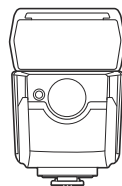

Elektronska bljeskalica  
**FL-700WR**

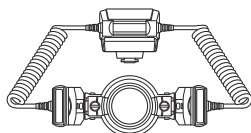

Makro bljeskalica  
**STF-8**

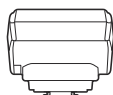

Bežični upravljač radiovalova  
**FC-WR**

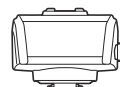

Bežični prijemnik radiovalova  
**FR-WR**

## Kutija/remen

- Torbica za fotoaparata
- Remen za rame

## Kabel za spajanje

- USB kabel
- HDMI kabel (HDMI kabeli mogu se nabaviti od drugih dobavljača.)

## Memorijska kartica

- SD
- SDHC
- SDXC

Memorijske kartice mogu se nabaviti od drugih dobavljača.

## Slušalice/Mikrofon

Slušalice i mikrofoni mogu se nabaviti od drugih dobavljača.

## Softver

Softver za upravljanje fotografijama i uređivanje fotografija na računalu

**OM Workspace**

Aplikacija za pametni telefon

**OM Image Share**

## Čišćenje fotoaparata

---

Prije čišćenja isključite fotoaparata i izvadite bateriju.

- Ne koristite se jakim otapalima poput benzena ili alkohola, ili kemijski obrađenim tkaninama.

### Vanjske površine:

- Nježno prebrišite mekom krpicom. Ako je fotoaparata jako prljav, namočite krpicu u blago sapunastu vodu i dobro ocijedite. Prebrišite fotoaparata vlažnom krpicom i potom ga osušite suhom krpicom. Ako ste fotoaparata koristili na plaži, očistite ga dobro ocijedenom krpicom namočenom u čistu vodu.

### Monitor:

- Nježno prebrišite mekom krpicom.

### Objektiv:

- Ispušite prašinu s objektivom komercijalno dostupnom puhalicom. Objektiv nježno obrišite papirom za čišćenje objektivom.

## Pohrana

---

- Ako tijekom duljeg vremenskog razdoblja ne upotrebljavate fotoaparata, izvadite bateriju i karticu. Spremite fotoaparata na hladno, suho mjesto s dobrim prozračivanjem.
- Povremeno umetnite bateriju u fotoaparata i provjerite njegove funkcije.
- Uklonite prašinu i druga strana tijela s kućišta i stražnjih poklopaca prije njihovog pričvršćivanja.
- Postavite zaštitni poklopac na fotoaparata kako biste spriječili prodiranje prašine u unutrašnjost kad nije pričvršćen objektiv. Zamijenite prednji i stražnji poklopac objektivom prije micanja objektivom.
- Očistite fotoaparata nakon uporabe.
- Ne čuvajte fotoaparata na istim mjestima sa sredstvima protiv insekata.
- Ne spremajte fotoaparata na mjesta s kemikalijama, kako fotoaparata ne bi korodirao.
- Ako leća objektivom dulje vrijeme ostane prljava, na njoj se može razviti plijesan.
- Dobro pregledajte svaki dio fotoaparata prije korištenja ako ga niste upotrebljavali tijekom duljeg vremenskog razdoblja. Prije snimanja važnih slika, kao što su putovanja u druge države, obavezno napravite probne snimke radi provjere ispravnosti fotoaparata.

## Pregled i čišćenje senzora slike

---

Fotoaparatusadrži funkciju smanjenja prašine koja sprječava prodiranje prašine na senzor slike te uklanja prašinu i prljavštinu s površine senzora slike ultrazvučnim vibracijama. Funkcija redukcije prašine je aktivna kad je fotoaparatusključen. Funkcija uklanjanja prašine istodobno funkcionira i kao mapiranje piksela koje provjerava senzor slike i elektroničke sklopove fotoaparatus. Kako se smanjenje prašine aktivira pri svakom uključivanju fotoaparatus, fotoaparatus treba držati uspravno kako bi funkcija smanjenja prašine bila djelotvorna.

## Mapiranje piksela – Provjera funkcija obrade slike

---

Izvedite istovremeno provjeru senzora slika i funkcija obrade slika. Za najbolje rezultate, dovršite snimanje i reprodukciju i pričekajte najmanje minutu prije izvođenja mapiranja piksela.

1. Odaberite **[Pixel Mapping]** (P.426).
  2. Odaberite **[Yes]** i pritisnite gumb **OK**.
    - Kartica **[Busy]** prikazuje se dok je mapiranje piksela u tijeku. Kada je mapiranje piksela završeno, vraća se izbornik.
- Ako tijekom mapiranja piksela nehotično isključite fotoaparatus, ponovite sve od prvog koraka.

# Savjeti i informacije za snimanje

## Fotoaparatus ne uključuje ni kad je baterija umetnuta

### Baterija nije potpuno napunjena

- Napunite bateriju.  „Punjenje baterije“ (P.29)

### Baterija zbog hladnoće trenutano ne može funkcionirati

- Performanse baterije slabije su pri niskim temperaturama. Uklonite bateriju i zagrijte je stavljanjem u džep neko vrijeme.

## Prikazuje se dijaloški okvir kojim se od vas traži da odaberete jezik

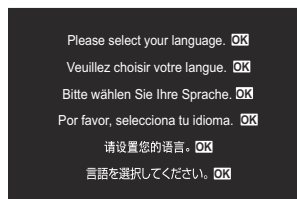

- Dijaloški se okvir prikazuje u sljedećim situacijama.
  - Fotoaparatus je uključen prvi put.
  - Niste odabrali jezik.



Pogledajte „Početne postavke“ (P.39) za informacije o odabiru jezika.

# Nakon pritiska na gumb zatvarača nema snimljenih fotografija

## Fotoaparat se automatski isključio

- Ako je **[On]** odabrano za **[Quick Sleep Mode]**, fotoaparat će prijeći u stanje mirovanja ako se nikakve radnje ne obave kroz unaprijed zadani vremenski period. Pritisnite gumb zatvarača dopola za izlazak iz stanja mirovanja.  **[Quick Sleep Mode]** (P.420)
- Ako se niti jedna radnja ne obavi kroz unaprijed zadani vremenski period, fotoaparat automatski ulazi u stanje mirovanja kako bi se smanjilo trošenje baterije.  **[Sleep]** (P.418)
- Ako se niti jedna radnja ne obavi kroz unaprijed zadani vremenski period nakon što fotoaparat uđe u stanje mirovanja, fotoaparat će se automatski isključiti.  **[Auto Power Off]** (P.419)

## Bljeskalica se puni

- Kada je punjenje u tijeku, na monitoru treperi oznaka ⚡. Sačekajte dok treperenje prestane, a potom pritisnite gumb zatvarača.

## Ne može se fokusirati

- Fotoaparat ne može fokusirati objekte koji su preblizu fotoaparatu, ili koji nisu prikladni za automatsko fokusiranje (potvrda automatskog fokusiranja će treperiti na zaslonu). Povećajte udaljenost od objekta, ili fokusirajte s većim kontrastom objekta na istoj udaljenosti od fotoaparata kao za glavni objekt, komponirajte snimku i snimate.

### Objekti koje je teško fokusirati

Možda će biti teško fokusirati automatskim fokusiranjem u sljedećim situacijama.

- Treperi potvrda automatskog fokusiranja.

Fotoaparat neće moći fokusirati na sljedećim predmetima.

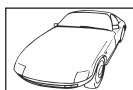

Objekt s indeksom niskog kontrasta



Pretjerano jako svjetlo u središtu kadra

- Svjetli potvrda automatskog fokusiranja, ali objekt snimanja nije u fokusu.



Objekti na različitim udaljenostima

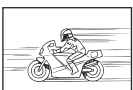

Objekt koji se brzo pomiče



Objekti nisu unutar AF područja

## Aktivirano je smanjenje šumova

- Pri snimanju noćnih scena brzina zatvarača je manja i na slikama se tada može pojaviti šum. Fotoaparat aktivira postupak redukcije šuma nakon snimanja uz manju brzinu zatvarača, tijekom kojeg nije moguće snimanje. Možete postaviti **[Noise Reduction]** na **[Off]**.  **[Noise Reduction]** (P.176)

## Broj AF oznaka je smanjen

- Veličina i broj dostupnih AF oznaka razlikuje se ovisno o ciljnim postavkama grupe (P.107), a opcije odabrane za **[Digital Tele-converter]** (P.269), **[Aspect]** (P.222), postavke snimanja (P.192) i  **[Image Stabilizer]** (P.207).

## Nisu namješteni datum i vrijeme

### Upotrebljavate fotoaparat s postavkama koje je imao u trenutku kupnje

- Datum i vrijeme fotoaparata nisu namješteni prilikom kupnje. Prije korištenja fotoaparata namjestite datum i vrijeme.  „Početne postavke“ (P.39)

### Baterija je izvađena iz fotoaparata

- Ostavi li se fotoaparat oko 1 dan bez baterije, postavke datuma i vremena vratit će se na tvorničke postavke (tvornička mjerenja). Postavke će brže biti poništene ukoliko je baterija bila stavljena u fotoaparat tek nakratko prije njezinog uklanjanja. Prije snimanja važnih slika provjerite ispravnost postavki datuma i vremena.

## Postavljene funkcije vraćene su na tvornički zadane postavke

- Postavke izmijenjene u prilagođenim načinima (načini **C – C5**) ponovno će se postaviti na spremljene vrijednosti kada se kotačić odabira načina rada okrene na neku drugu postavku ili kada se fotoaparat isključi. Ako je **[Hold]** odabrano za **[Save Settings]** kada je odabran prilagođeni način, promjene postavki automatski će biti spremljene u odabrani način.  „Spremanje promjena postavki u prilagođenim načinima rada“ (P.85)

## Slike izgledaju „isprano“

---

- To se može dogoditi kada je slika snimljena pri pozadinskom ili polupozadinskom osvjetljenju. To se javlja zbog pojave zvane sjaj ili „ghosting“. Uzmite u obzir kompoziciju u kojoj slika neće obuhvaćati jaki izvor svjetla, koliko je to moguće. Takav sjaj se može pojaviti čak i onda kada na slici nema izvora svjetlosti. Sjenilom objektiva zaštitite objektiv od izvora svjetlosti. Ako sjenilo objektiva ne urodi željenim učinkom, vlastitom rukom zaklonite objektiv od svjetla.

## Nepoznate svijetle točke javljaju se na objektu na snimljenoj slici

---

- Mogući su razlog tome mrtvi pikseli na senzoru slike. Izvršite postupak **[Pixel Mapping]**. Ako se problem nastavi, ponovite mapiranje piksela nekoliko puta. 🛠️ „Mapiranje piksela – Provjera funkcija obrade slike“ (P.480)

## Pritiskom gumba ne aktivira se željena funkcija, nego se aktivira druga funkcija

---

- Gumbima su umjesto njihovih postojećih funkcija možda dodijeljene druge uloge. Provjerite postavke u **[Button Settings]** (P.345).

## Funkcije koje se ne mogu odabrati putem izbornika

---

- Kada otvorite izbornik, stavke koje se ne mogu postaviti prikazuju se sivom bojom. Kada pritisnete gumb **OK** dok je označena stavka prikazana sivom bojom, prikazat će se razlog zbog kojeg nije dostupna. Pročitajte upute na zaslonu i provjerite postavke. 🛠️ „Stavke prikazane sivom bojom“ (P.100)

## Funkcije koje se ne mogu postaviti na glavnoj upravljačkoj ploči

---

- Neke funkcije možda neće biti dostupne ovisno o trenutačnim postavkama snimanja. Provjerite je li ta funkcija prikazana sivom bojom u izbornicima.



## Objekt izgleda izobličeno

---

- Za sljedeće se funkcije koristi elektronički zatvarač:
  - Snimanje videozapisa ([P.76](#)) / Tihi način rada ([P.201](#)) / Kontinuirano snimanje fotografija ([P.203](#)) / Slika visoke razlučivosti ([P.248](#)) / Bracketing fokusa ([P.288](#)) / Slag. dubinske oštine ([P.260](#)) / Snimanje ND-a uživo ([P.252](#)) / snimanje GND-a uživo ([P.256](#)) / HDR ([P.263](#))

To može izazvati izobličenje ako se objekt brzo pomiče ili ako se fotoaparata naglo pomakne. Izbjegavajte nagla pomicanja fotoaparata tijekom fotografiranja ili upotrebljavajte standardno uzastopno snimanje.

## Na fotografiji se prikazuju linije

---

- Za sljedeće se funkcije koristi elektronički zatvarač, što može izazvati pojavu linija zbog treperenja i drugih pojava u vezi s fluorescentnom i LED rasvjetom:
    - Snimanje videozapisa ([P.76](#)) / Tihi način rada ([P.201](#)) / Kontinuirano snimanje fotografija ([P.203](#)) / Slika visoke razlučivosti ([P.248](#)) / Bracketing fokusa ([P.288](#)) / Slag. dubinske oštine ([P.260](#)) / Snimanje ND-a uživo ([P.252](#)) / snimanje GND-a uživo ([P.256](#)) / HDR ([P.263](#))
- treperenje se može smanjiti odabirom manjih brzina zatvarača. Treperenje možete smanjiti i primjerom skeniranja treperenja. 📖 [\[📷Flicker Scan\] \(P.159\)](#), [\[📷Flicker Scan\] \(P.159\)](#)

## Prikazuje se samo objekt, bez ikakvih informacija

---

- Prikaz je promijenjen na „Image Only“. Pritisnite gumb **INFO** i prijedite na drugi način prikaza. 📖 [„Promjena prikaza informacija“ \(P.47\)](#)

## Nije moguće promijeniti način fokusa MF (ručni fokus)

---

- Objektiv koji upotrebljavate može biti opremljen mehanizmom MF ručice. U tom slučaju ručni se fokus odabire kada se prsten fokusa povuče na bočnu stranu kućišta fotoaparata. Provjerite objektiv. 📖 [„Objektivi s MF ručicom“ \(P.466\)](#)





## Ništa se ne prikazuje na monitoru

---

- Kada se nešto, npr. vaše lice, ruka ili remen približe tražilu, monitor se isključuje, a tražilo se uključuje. 📖 [„Zamjena zaslona“ \(P.45\)](#)

# Kodovi pogrešaka

Oznaka na monitoru	Mogući uzrok / Rješenje problema
 No Card	<b>Kartica nije stavljena ili je nije moguće prepoznati.</b> Stavite karticu. Ili ponovno stavite karticu ispravno.
 Card Error	<b>Problem s memorijskom karticom.</b> Izvadite i ponovno umetnite memorijsku karticu. Ako to ne riješi problem, formatirajte karticu. Ako formatiranje ne uspije, kartica nije upotreblijva.
 Write Protect	<b>Memorijska kartica ima zaštitu od pisanja podataka („zaključana je“).</b> Prekidač za zaštitu od pisanja na memorijsku karticu postavljen je u položaj „LOCK“. Vratite prekidač u otključani položaj (P.33).
 Card Full	<b>Snimanje je onemogućeno. Memorijska kartica je puna.</b> Umetnite drugu memorijsku karticu ili izbrišite slike. Prije brisanja slika provjerite jesu li sve slike koje želite zadržati kopirane na računalo.
 Card Full	<b>Nema dovoljno prostora na memorijskoj kartici za snimanje dodatnih slika.</b> Umetnite drugu memorijsku karticu ili izbrišite slike. Prije brisanja slika provjerite jesu li sve slike koje želite zadržati kopirane na računalo.
 No Picture	<b>Reprodukcija nije dostupna; na memorijskoj kartici nema slika.</b> Na odabranoj memorijskoj kartici nema slika. Snimite slike prije odabira načina reprodukcije.
 Picture Error	<b>Odabrana datoteka je oštećena i nije ju moguće reproducirati. Ili je slika u formatu koji fotoaparat ne podržava.</b> Pregledajte slike s pomoću računalnog softvera za slike ili nečeg sličnog. Ako se slika ne može prikazati na računalo, datoteka je možda oštećena.

Oznaka na monitoru	Mogući uzrok / Rješenje problema
 <p>The Image Cannot Be Edited</p>	<p><b>Značajke fotoaparata za retuširanje ne mogu se primijeniti na slike snimljene drugim uređajima.</b></p> <p>Retuširajte sliku na računalu ili na nekom drugom uređaju.</p>
<p>Y/M/D</p>	<p><b>Sat nije postavljen.</b></p> <p>Postavite sat (<a href="#">P.423</a>).</p>
 <p><b>Heat</b></p>	<p><b>Unutarnja temperatura fotoaparata je porasla zbog uzastopnog snimanja.</b></p> <p>Isključite fotoaparat i pričekajte snižavanje unutarnje temperature.</p>
 <p>Internal camera temperature is too high. Please wait for cooling before camera use.</p>	<p><b>Unutarnja temperatura fotoaparata je porasla zbog uzastopnog snimanja.</b></p> <p>Sačekajte trenutak dok se fotoaparat automatski ne isključi. Pustite da se unutarnja temperatura fotoaparata spusti prije nego što ga nastavite upotrebljavati.</p>
 <p>Battery Empty</p>	<p><b>Baterija je ispražnjena.</b></p> <p>Napunite bateriju.</p>
 <p>No Connection</p>	<p><b>Fotoaparat nije pravilno priključen na računalo, HDMI zaslon ili druge uređaje.</b></p> <p>Ponovno priključite fotoaparat.</p>
<p>The lens is locked. Please extend the lens.</p>	<p><b>Objektiv objektiva na izvlačenje ostaje uvučen.</b></p> <p>Izvučite objektiv.</p>
<p>Please check the status of a lens.</p>	<p><b>Između fotoaparata i objektiva došlo je do nepravilnosti.</b></p> <p>Isključite fotoaparat, provjerite spoj s objektivom i ponovno uključite napajanje.</p>

## Fotoapararat

Vrsta proizvoda	
Vrsta proizvoda	Digitalni fotoapararat s izmjenjivim sustavom objektivna Micro Four Thirds Standard
Objektiv	Objektiv sustava M.ZUIKO DIGITAL, Micro Four Thirds
Navoj objektivna	Navoj objektivna Micro Four Thirds
Ekvivalentna žarišna duljina na fotoaparatu s 35-milimetarskim filmom	Približno dvostruka žarišna duljina objektivna
Senzor slika	
Vrsta proizvoda	Senzor 4/3" Live MOS
Ukupan broj piksela	Približno 22,93 milijuna piksela
Br. efektivnih piksela	Približno 20,37 milijuna piksela
Veličina zaslona	17,4 mm (V) × 13,0 mm (Š)
Omjer stranica	1,33 (4:3)
Tražilo	
Tip	Elektroničko tražilo sa senzorom za oko
Broj piksela	Približno 2,36 milijuna točaka
Povećanje	100 %
Točka oka	Približno 27 mm ( $-1 \text{ m}^{-1}$ )

<b>Izravno pregledavanje</b>	
Senzor	Koristi senzor Live MOS
Povećanje	100 %
<b>Monitor</b>	
Vrsta proizvoda	3,0-inčni TFT LCD u boji, funkcija izmjene kutova, zaslon osjetljiv na dodir
Ukupan broj piksela	Približno 1,62 točaka (omjer stranica 3:2)
<b>Zatvarač</b>	
Vrsta proizvoda	Kompjuterizirani okidač u fokalnoj ravnini
Brzina zatvarača	1/8000 – 60 s, bulb fotografija, vremenska fotografija
Brzina sinkronizacije bljeskalice	1/250 s ili sporije
<b>Automatsko fokusiranje</b>	
Vrsta proizvoda	Hi-Speed Imager AF
Točke fokusiranja	1053 točaka
Odabir točke fokusiranja	Automatski, korisnički odaberiv
<b>Kontrola ekspozicije</b>	
Sustav mjerenja	TTL sustav mjerenja (mjerenje putem glavnog senzora) Digitalno ESP mjerenje/Mjerenje s težištem na središnjem dijelu/ Spot mjerenje
Izmjereni raspon	– 2 do 20 EV (f/2.8, ISO 100 ekvivalentno)
ISO	L80; L100; 200 – 102400 u koracima od 1/3 ili 1 EV
Exposure Comp.	± 5,0 EV (u koracima od 1/3, 1/2, 1 EV)

<b>Balans bijele boje</b>	
Postavka načina	Auto / Zadano WB (7 postavki) / Prilagođeno WB / WB na jedan dodir (na fotoaparatu se mogu pohraniti do 4 postavke)
<b>Snimanje</b>	
Memorija	SD, SDHC i SDXC Podržava UHS-II
Sustav snimanja	Digitalno snimanje, JPEG (DCF2.0), RAW podaci
Kompatibilan standard	Exif 3.0, Digital Print Order Format (DPOF)
Zvuk sa slikama	Format Wave
Način snimanja videozapisa	MOV (H.264/MPEG-4 AVC, H.265/HEVC)
Audio	Stereo linearni PCM, 16 bit; frekvencija uzorkovanja 48 kHz (wave format) Stereo linearni PCM, 24 bit; frekvencija uzorkovanja 96 kHz (wave format)
<b>Reprodukcija</b>	
Format prikaza	Reprodukcija pojedinačne slike/pregled izbliza/indeksni prikaz/prikaz kalendara
<b>Pogon</b>	
Način okidanja	Jednostruki kadar; uzastopno; zaključavanje ogledala; tiho; Kontinuirano snimi fotografije; samookidač
Uzastopno snimanje	Do 6 sl./s (📷) Do 20 sl./s (♥📷/ProCap) Do 50 sl./s (♥📷SH2/ProCap SH2) Do 120 sl./s (♥📷SH1/ProCap SH1)
Samookidač	12 s/2 s/Prilagođeno
Funkcija štednje energije	Prebacuje se u način mirovanja: 1 minuta, isključivanje: 4 sata (Ta se funkcija može prilagoditi.)

<b>Vanjska bljeskalica</b>	
Način upravljanja bljeskalicom	TTL-AUTO (TTL predbljesak)/MANUAL
X-Sinkr.	1/250 s ili sporije
<b>Bežični LAN</b>	
Kompatibilan standard	IEEE 802.11b/g/n
<b>Bluetooth®</b>	
Kompatibilan standard	<b>Bluetooth</b> inačica 4.2 BLE
<b>Vanjski priključak</b>	
	USB (tip C); HDMI (tip D); priključak za mikrofonski konektor (Ø 3,5 mm stereo mini priključak); priključak za slušalice (Ø 3,5 mm stereo mini priključak)
<b>Napajanje</b>	
Baterija	Litij-ionska baterija x1
<b>Dimenzije/masa</b>	
Dimenzije	Približno 139,3 mm (Š) × 88,9 mm (V) × 45,8 mm (D) (5,5" × 3,5" × 1,8")(bez izbočina)
Težina	Približno 496 g (1,1 lb.) (uključujući bateriju i memorijsku karticu)
<b>Radno okruženje</b>	
Temperatura	- 10 °C – 40 °C (14 °F – 104 °F) (rad) / - 20 °C – 60 °C (- 4 °F – 140 °F) (pohrana)
Vlažnost	30 % – 90 % (rad) / 10 % – 90 % (pohrana)
Otpornost na vodu	Standardna publikacija IEC 60529 IPX3 (primjenjivo ako se fotoaparat upotrebljava s našim IPX3 ili novijim vodootpornim objektivom)

# Litij-ionska baterija

BR. MODELA	BLX-1
Tip	Punjiva litij-ionska baterija
Nazivni napon	DC7.2V
Nazivni kapacitet	2280mAh
Br. punjenja i pražnjenja	Oko 500 puta (ovisno o uvjetima korištenja)
Temperatura okoline	0 °C – 40 °C (32 °F – 104 °F) (punjenje)
Dimenzije	Približno 40 mm (Š) × 22 mm (V) × 55 mm (D)
Težina	Približno 86 g

- Izgled i specifikacije ovog proizvoda podložni su izmjenama bez prethodne najave ili obveze od strane proizvođača.
- Posjetite našu internetsku stranicu za najnovije specifikacije.

Izrazi HDMI i HDMI High-Definition Multimedia Interface i HDMI logotip zaštitni su znakovi ili registrirani zaštitni znakovi tvrtke HDMI Licensing Administrator, Inc. u Sjedinjenim Američkim Državama i ostalim zemljama.





# Zadane postavke

## Zadane postavke

Glavna upravljačka ploča/LV glavna upravljačka ploča (P.494)

 **1** Kartica (P.500)

 **2** Kartica (P.508)

AF kartica (P.513)





 Kartica (P.519)

 Kartica (P.524)

 Kartica (P.526)

 Kartica (P.534)





















# Glavna upravljačka ploča/LV glavna upravljačka ploča

























\*1:  označava uloge koje je moguće registrirati u [ Custom Mode]. /  označava uloge koje je moguće registrirati u [ Custom Mode].

\*2: Zadane postavke mogu se vratiti odabirom [Initialize All Settings].































\*3: Zadane postavke mogu se vratiti odabirom [Reset Shooting Settings].

## Način

Uloga	Zadana uloga	*1	*2	*3
Shooting Mode	 P		—	—
Shutter Speed	1/250 s (kada se postavi na <b>S/M</b> ), Bulb (kada se postavi na <b>B</b> )		✓	✓
Aperture Value	F5.6		✓	✓
ISO	ISO Auto		✓	✓
 AF Target Mode	[  ]Small		✓	✓
Exposure Comp./ 				
	Exposure Comp. ±0,0		✓	✓
	 Sve ± 0,0		✓	✓
Wi-Fi/Bluetooth	—	—	—	—
 Picture Mode	 3 Natural		✓	✓
WB	WB Auto		✓	✓
Kelvin	5400 K (kada je [  WB] postavljeno na [CWB])		✓	✓
 Button Function	—		✓	—
AF Mode	S-AF		✓	✓

Uloga	Zadana uloga	*1	*2	*3
Subject Detection	 Off		✓	✓
Flash Mode			✓	✓
Flash Exposure Comp.	±0,0		✓	✓
Manual Value	 Full (Kada je bljeskalica postavljena na [  <b>Manual</b> ])		✓	✓
Drive 			✓	✓
Metering			✓	✓
Aspect	4:3		✓	✓
 Image Stabilizer	S-IS Auto		✓	✓
 	 F (kada je Slika visoke razluč. postavljena na:  F+RAW)		✓	✓
 	 4K 30p L-8		✓	✓

## Način







Uloga	Zadana uloga	*1	*2	*3
Shooting Mode			✓	—
Shutter Speed	1/125 s		✓	✓
Aperture Value	F5.6		✓	✓
ISO	ISO Auto		✓	✓
 AF Target Mode	 Mid		✓	✓
Exposure Comp./ 				
	Exposure Comp.	±0,0		✓
		Sve ± 0,0		✓
Wi-Fi/Bluetooth	—	—	—	—
 Picture Mode	 3 Natural		✓	✓
WB	WB Auto		✓	✓
Kelvin	5400 K (kada je  WB) postavljeno na <b>[CWB]</b> )		✓	✓
 Button Function	—		✓	—
AF Mode	C-AF		✓	✓
Subject Detection	 Off		✓	✓
 Image Stabilizer	M-IS1		✓	✓
 	<b>4K</b> 30p L-8		✓	✓
Sound Recording Level	±0		✓	✓
Headphone Volume	8		✓	—





# S&Q Način

Uloga	Zadana uloga	*1	*2	*3	
Shooting Mode	P		✓	—	
Shutter Speed	1/125 s		✓	✓	
Aperture Value	F5.6		✓	✓	
ISO	ISO Auto		✓	✓	
AF Target Mode	Mid		✓	✓	
Exposure Comp./					
	Exposure Comp.	±0,0		✓	✓
		Sve ± 0,0		✓	✓
Wi-Fi/Bluetooth	—	—	—	—	
Picture Mode	3 Natural		✓	✓	
WB	WB Auto		✓	✓	
Kelvin	5400 K (kada je  WB] postavljeno na [CWB])		✓	✓	
Button Function	—		✓	—	
AF Mode	C-AF		✓	✓	
Subject Detection	Off		✓	✓	
Image Stabilizer	M-IS1		✓	✓	
<b>S&amp;Q</b>	4K 30p/60 L-8		✓	✓	
Sound Recording Level	±0		✓	✓	
Headphone Volume	8		✓	—	

## RC način

Uloga	Zadana uloga	*1	*2	*3	
Shooting Mode	P		—	—	
Shutter Speed	1/250 s (kada se postavi na <b>S/M</b> ), Bulb (kada se postavi na <b>B</b> )		✓	✓	
Aperture Value	F5.6		✓	✓	
ISO	ISO Auto		✓	✓	
AF Target Mode	[  ] Small		✓	✓	
Exposure Comp./					
	Exposure Comp.	±0,0		✓	✓
		Sve ± 0,0		✓	✓
Wi-Fi/Bluetooth	—	—	—	—	
Picture Mode	Natural		✓	✓	
WB	WB Auto		✓	✓	
Kelvin	5400 K (kada je [ WB] postavljeno na [CW <del>B</del> ])		✓	✓	
Button Function	—		✓	—	
A mode	TTL		✓	✓	
B mode	Off		✓	✓	
C mode	Off		✓	✓	
Flash Exposure Comp.	± 0 (kada se postavi na TTL/Auto)		✓	✓	
Flash output	1/1 (kada je u načinu Manual)		✓	✓	
Flash Mode			✓	✓	

Uloga	Zadana uloga	*1	*2	*3
 /FP	 (Uobičajeno)		✓	✓
 optical signal strength	Low		✓	✓
Channel	Ch1		✓	✓

\*1:  označava uloge koje je moguće registrirati u [ Custom Mode]. /  označava uloge koje je moguće registrirati u [ Custom Mode].



\*2: Zadane postavke mogu se vratiti odabirom [**Initialize All Settings**].

\*3: Zadane postavke mogu se vratiti odabirom [**Reset Shooting Settings**].















## 1. Basic Settings/Image Quality

Uloga	Zadana uloga	*1	*2	*3
-------	--------------	----	----	----























### Custom Mode

C1	Recall	—	—	—	—
	Assign	Način snimanja: <b>P</b> Kvaliteta slike:  F+RAW	—	—	—
	Save Settings	Ponovno postavi	—	✓	—
	Custom Mode Name	—	—	✓	—
C2	Recall	—	—	—	—
	Assign	Način snimanja: <b>P</b> Kvaliteta slike:  F+RAW	—	—	—
	Save Settings	Ponovno postavi	—	✓	—
	Custom Mode Name	—	—	✓	—
C3	Recall	—	—	—	—
	Assign	Način snimanja: <b>P</b> Kvaliteta slike:  F+RAW	—	—	—
	Save Settings	Ponovno postavi	—	✓	—
	Custom Mode Name	—	—	✓	—

















Uloga		Zadana uloga	*1	*2	*3
C4	Recall	—	—	—	—
	Assign	Način snimanja: <b>P</b> Kvaliteta slike: <b>L</b> F+RAW	—	—	—
	Save Settings	Ponovno postavi	—	✓	—
	Custom Mode Name	—	—	✓	—
C5	Recall	—	—	—	—
	Assign	Način snimanja: <b>P</b> Kvaliteta slike: <b>L</b> F+RAW	—	—	—
	Save Settings	Ponovno postavi	—	✓	—
	Custom Mode Name	—	—	✓	—
		<b>L</b> F		✓	✓
 Detailed Settings					
	 1	Broj piksela: <b>L</b> Kompresija: SF		✓	—
	 2	Broj piksela: <b>L</b> Kompresija: F		✓	—
	 3	Broj piksela: <b>L</b> Kompresija: N		✓	—
	 4	Broj piksela: <b>M1</b> Kompresija: N		✓	—
Image Aspect		4:3		✓	✓
Image Review		Off		✓	—
Shading Comp.		Off		✓	✓

## 2. Picture Mode/WB

Uloga		Zadana uloga	*1	*2	*3
 Picture Mode		 3 Natural	 	✓	✓
 Picture Mode Settings		Sve stavke: ✓	 	✓	—
 WB		WB Auto	 	✓	✓
 All 					
	A-B	0	 	✓	—
	G-M	0	 	✓	—
  Keep Warm Color		On	 	✓	—
 +WB		Off		✓	—
Color Space		sRGB		✓	✓

## 3. ISO/Noise Reduction

Uloga		Zadana uloga	*1	*2	*3
 ISO-A Upper/Default					
	Upper Limit	25600	 	✓	✓
	Default	200	 	✓	✓
 ISO-A Lowest S/S		Auto		✓	✓
 ISO-Auto		P/A/S/M	 	✓	—
ISO Step		1/3EV	 	✓	—
 Noise Filter		Standard		✓	✓
Low ISO Processing		Drive Priority		✓	✓

Uloga	Zadana uloga	*1	*2	*3
Noise Reduction	Auto		✓	✓

## 4. Exposure

Uloga	Zadana uloga	*1	*2	*3
Flicker Scan	Off		✓	✓
EV Step	1/3EV	/👤	✓	—
Exposure Shift				
	±0	/👤	✓	—
	±0	/👤	✓	—
	±0	/👤	✓	—

## 5. Metering

Uloga	Zadana uloga	*1	*2	*3
Metering			✓	✓
Metering during	Auto		✓	✓
Auto Reset	No		✓	✓
AEL by half-pressing	S-AF Only		✓	✓
Metering during	Yes		✓	✓
Spot Metering	Sve stavke: ✓		✓	✓

## 6. Flash

Uloga	Zadana uloga	*1	*2	*3
RC Mode	Off		✓	✓

Uloga	Zadana uloga	*1	*2	*3
X-Sync.	1/250sec		✓	✓
Slow Limit	1/60sec		✓	✓
	Off		✓	✓
Balanced Flash Metering	Off		✓	✓
Flash Mode Settings				
Reduce Red-eye	No		✓	✓
Synchro Settings	First Curtain		✓	✓





















## 7. Drive Mode

Uloga	Zadana uloga	*1	*2	*3
Drive /🔋	<input type="checkbox"/>		✓	✓
Anti-Flicker Shooting	Off		✓	✓
Sequential Shooting Settings				
	✓		✓	—
Max fps	6fps		✓	✓
Frame Count Limiter	Off		✓	✓
	✓		✓	—
Max fps	20fps		✓	✓
Frame Count Limiter	Off		✓	✓



Uloga		Zadana uloga	*1	*2	*3
♥🖥️SH1		✓	📷	✓	—
	Max fps	120fps	📷	✓	✓
	Frame Count Limiter	Off	📷	✓	✓
♥🖥️SH2		✓	📷	✓	—
	Max fps	50fps	📷	✓	✓
	Frame Count Limiter	Off	📷	✓	✓
ProCap		✓	📷	✓	—
	Max fps	20fps	📷	✓	✓
	Pre-shutter Frames	10	📷	✓	✓
	Frame Count Limiter	50	📷	✓	✓
ProCap SH1		✓	📷	✓	—
	Max fps	120fps	📷	✓	✓
	Pre-shutter Frames	48	📷	✓	✓
	Frame Count Limiter	70	📷	✓	✓
ProCap SH2		✓	📷	✓	—
	Max fps	50fps	📷	✓	✓
	Pre-shutter Frames	20	📷	✓	✓
	Frame Count Limiter	50	📷	✓	✓

Uloga	Zadana uloga	*1	*2	*3
-------	--------------	----	----	----

### Self-timer Settings

 12	<input checked="" type="checkbox"/>		<input checked="" type="checkbox"/>	<input type="checkbox"/>
 12	<input type="checkbox"/> (bez <input checked="" type="checkbox"/> )		<input checked="" type="checkbox"/>	<input type="checkbox"/>
 2	<input checked="" type="checkbox"/>		<input checked="" type="checkbox"/>	<input type="checkbox"/>
 2	<input checked="" type="checkbox"/>		<input checked="" type="checkbox"/>	<input type="checkbox"/>
 C	<input checked="" type="checkbox"/>		<input checked="" type="checkbox"/>	<input type="checkbox"/>
<input type="checkbox"/>	Number of Frames	3f		<input checked="" type="checkbox"/>
<input type="checkbox"/>	 Timer	1sec		<input checked="" type="checkbox"/>
<input type="checkbox"/>	Interval Length	0.5s		<input checked="" type="checkbox"/>
<input type="checkbox"/>	Every Frame AF	Off		<input checked="" type="checkbox"/>
 C	<input type="checkbox"/> (bez <input checked="" type="checkbox"/> )		<input checked="" type="checkbox"/>	<input type="checkbox"/>
<input type="checkbox"/>	Number of Frames	3f		<input checked="" type="checkbox"/>
<input type="checkbox"/>	 Timer	1sec		<input checked="" type="checkbox"/>
<input type="checkbox"/>	Interval Length	0.5s		<input checked="" type="checkbox"/>
<input type="checkbox"/>	Every Frame AF	Off		<input checked="" type="checkbox"/>

### Anti-Shock [] Settings

Anti-Shock [  ]	Off		<input checked="" type="checkbox"/>	<input checked="" type="checkbox"/>
Waiting Time	0sec		<input checked="" type="checkbox"/>	<input type="checkbox"/>



Uloga	Zadana uloga	*1	*2	*3
-------	--------------	----	----	----

### Silent [🔇] Settings

Waiting Time	0sec		✓	—
Noise Reduction	Off		✓	—
	Not Allow		✓	—
AF Illuminator	Not Allow		✓	—
Flash Mode	Not Allow		✓	—

## 8. Image Stabilizer

















Uloga	Zadana uloga	*1	*2	*3
 Image Stabilizer	S-IS Auto		✓	✓
 Image Stabilizer	Fps Priority		✓	✓
 Image Stabilizer	On	—	✓	✓
Handheld Assist	Off		✓	✓
Lens I.S. Priority	Off		✓	✓

\*1:  označava uloge koje je moguće registrirati u [ Custom Mode]. /  označava uloge koje je moguće registrirati u [ Custom Mode].

\*2: Zadane postavke mogu se vratiti odabirom [**Initialize All Settings**].

\*3: Zadane postavke mogu se vratiti odabirom [**Reset Shooting Settings**].

## 1. Computational Modes

Uloga	Zadana uloga	*1	*2	*3
High Res Shot				
High Res Shot	Off		✓	✓
 	 F+RAW		✓	✓
 RAW Recording Bit	12bit		✓	—
Waiting Time	0sec		✓	—
 Charge Time	0sec		✓	—
Live ND Shooting				
Live ND Shooting	Off		✓	✓
ND Number	ND8(3EV)		✓	—
LV Simulation	On		✓	—
Live GND Shooting				
Live GND Shooting	Off		✓	✓
GND Number	GND8(3EV)		✓	—
Filter Type	Soft		✓	—
Filter Auto Rotate	On		✓	—



Uloga	Zadana uloga	*1	*2	*3
<b>Focus Stacking</b>				
Focus Stacking	Off		✓	✓
Set number of shots	8		✓	—
Set focus differential	5		✓	—
Charge Time	0sec		✓	—
HDR	Off		✓	✓
<b>Multiple Exposure</b>				
Multiple Exposure	Off	—	✓	✓
Auto Gain	Off	—	✓	—
Overlay	Off	—	✓	—

## 2. Other Shooting Functions

Uloga	Zadana uloga	*1	*2	*3
Digital Tele-converter	Off		✓	✓

Uloga		Zadana uloga	*1	*2	*3
Interval Shooting					
	Interval Shooting	Off	—	✓	✓
	Number of Frames	100		✓	—
	Start Waiting Time	00:00:01		✓	—
	Interval Length	00:00:01		✓	—
	Interval Mode	Time Priority		✓	—
	Exposure Smoothing	On		✓	—
	Time Lapse Movie	Off		✓	—
Movie Settings					
	Movie Resolution	4K		✓	—
	Frame Rate	10fps		✓	—
	Keystone Comp.	Off		✓	—
Fisheye Compensation					
	Fisheye Compensation	Off		✓	✓
	Angle	1		✓	—
	/Correction	Off		✓	—

Uloga	Zadana uloga	*1	*2	*3
-------	--------------	----	----	----

#### BULB/TIME/COMP Settings

Bulb/Time Focusing	On		✓	✓
Bulb/Time Timer	8min		✓	✓
Live Composite Timer	3h		✓	✓
Bulb/Time Monitor	- 7		✓	—
Live Bulb	Off		✓	—
Live Time	0.5s		✓	—
Composite Settings	1/2sec		✓	✓

### 3. Bracketing

Uloga	Zadana uloga	*1	*2	*3
AE BKT	Off		✓	✓

#### WB BKT





A-B	Off		✓	✓
G-M	Off		✓	✓
FL BKT	Off		✓	✓
ISO BKT	Off		✓	✓

#### ART BKT



ART BKT	Off		✓	✓
ART BKT Setting	Samo ART: ✓ (ART s više vrsta: označena je samo vrsta  ✓.)		✓	—

Uloga	Zadana uloga	*1	*2	*3
-------	--------------	----	----	----

Focus BKT

Focus BKT	Off		✓	✓
Set number of shots	99		✓	—
Set focus differential	5		✓	—
 Charge Time	0sec		✓	—

















# AF kartica

\*1:  označava uloge koje je moguće registrirati u [ Custom Mode]. /  označava uloge koje je moguće registrirati u [ Custom Mode].















\*2: Zadane postavke mogu se vratiti odabirom [**Initialize All Settings**].

\*3: Zadane postavke mogu se vratiti odabirom [**Reset Shooting Settings**].



## 1. AF

Uloga	Zadana uloga	*1	*2	*3
 AF Mode	S-AF	 / 	✓	✓
 AF+MF	Off	 / 	✓	✓
Starry Sky AF Setting				
AF Priority	Speed		✓	✓
AF Operation	<b>AF-ON</b> Start/Stop		✓	✓
Release Priority	Off		✓	✓
 AF by half-pressing 				
S-AF	Yes		✓	✓
C-AF/C-AF+TR	Yes		✓	✓
<b>AF-ON</b> in MF mode	No	 / 	✓	✓
Release Priority				
S-AF	Off		✓	✓
C-AF/C-AF+TR	On		✓	✓



## 2. AF

Uloga	Zadana uloga	*1	*2	*3
Subject Detection	Off		✓	✓
C-AF Setting				
 C-AF Area	All		✓	—
 C-AF Area	All		✓	—
 C-AF kada je 	Yes		✓	—
C-AF Button				
	 Priority		✓	✓
 AF-ON	 Priority		✓	✓
Eye Detection Frame	On		✓	—

## 3. AF















Uloga	Zadana uloga	*1	*2	*3
AF Illuminator	On		✓	✓
AF Area Pointer	On1		✓	—

## 4. AF







Uloga	Zadana uloga	*1	*2	*3
 C-AF Sensitivity	±0		✓	✓

Uloga	Zadana uloga	*1	*2	*3
-------	--------------	----	----	----

### C-AF Center Priority

 Cross	✓		✓	✓
 Mid	✓		✓	✓
 Large	✓		✓	✓
 C1	<input type="checkbox"/> (bez ✓)		✓	✓
 C2	<input type="checkbox"/> (bez ✓)		✓	✓
 C3	<input type="checkbox"/> (bez ✓)		✓	✓
 C4	<input type="checkbox"/> (bez ✓)		✓	✓

### AF Limiter

AF Limiter	Off		✓	✓
Distance for On1	5.0 – 999.9m		✓	—
Distance for On2	10.0 – 999.9m		✓	—
Distance for On3	50.0 – 999.9m		✓	—
Release Priority	On		✓	—
 AF Scanner	On		✓	✓

### AF Focus Adjustment

AF Focus Adjustment	Off		✓	—
Fine-tuning Value	±0	—	✓	—

















## 5. Movie AF

Uloga	Zadana uloga	*1	*2	*3
 AF Mode	C-AF	 	✓	✓
 C-AF Speed	±0	 	✓	✓
 C-AF Sensitivity	±0	 	✓	✓



## 6. AF Target Settings & Operations

Uloga	Zadana uloga	*1	*2	*3
-------	--------------	----	----	----

### AF Target Mode Settings

 All	✓		✓	—
[ · ] Single	✓		✓	—
[ # ] Cross	✓		✓	—
 Mid	✓		✓	—
 Large	✓		✓	—
 C1	<input type="checkbox"/> (bez ✓)		✓	—
 C2	<input type="checkbox"/> (bez ✓)		✓	—
 C3	<input type="checkbox"/> (bez ✓)		✓	—
 C4	<input type="checkbox"/> (bez ✓)		✓	—

### Orientation Linked

AF Target Mode	<input type="checkbox"/> (bez ✓)		✓	—
AF Target Point	<input type="checkbox"/> (bez ✓)		✓	—







Uloga	Zadana uloga	*1	*2	*3
Set Home				
AF Target Mode	✓ (All)		✓	—
AF Target Point	✓		✓	—
Select Screen Settings				
dial	Mode		✓	—
button	Pos		✓	—
Loop Settings				
Loop Selection	Off		✓	—
Via  All	No		✓	—
AF Targeting Pad	Off		✓	—

## 7. MF

Uloga	Zadana uloga	*1	*2	*3
MF Assist				
Magnify	Off		✓	—
Peaking	Off		✓	—
Focus Indicator	Off		✓	—
Peaking Settings				
Peaking Color	Red		✓	—
Highlight Intensity	Normal		✓	—
Image Brightness Adj.	Off		✓	—

Uloga	Zadana uloga	*1	*2	*3
Preset MF distance	999.9m		✓	—
MF Clutch	Operative		✓	✓
Focus Ring			✓	—
Reset Lens	Off		✓	—









\*1:  označava uloge koje je moguće registrirati u [ Custom Mode]. /  označava uloge koje je moguće registrirati u [ Custom Mode].

\*2: Zadane postavke mogu se vratiti odabirom [Initialize All Settings].

\*3: Zadane postavke mogu se vratiti odabirom [Reset Shooting Settings].

## 1. Basic Settings/Image Quality

Uloga		Zadana uloga	*1	*2	*3
 Custom Mode					
C1	Recall	—	—	—	—
	Assign	Način snimanja: <b>P</b>  Movie Quality: <b>4K</b> 24p L-8 <b>S&amp;Q</b> Movie Quality: <b>4K</b> 24p/50 L-8  Picture Mode: OM-Cinema1	—	—	—
	Save Settings	Ponovno postavi	—	✓	—
	Naziv prilagođenog načina	OM-Cinema1	—	✓	—
C2	Recall	—	—	—	—
	Assign	Način snimanja: <b>P</b>  Movie Quality: <b>4K</b> 24p L-8 <b>S&amp;Q</b> Movie Quality: <b>4K</b> 24p/50 L-8  Picture Mode: OM-Cinema2	—	—	—
	Save Settings	Ponovno postavi	—	✓	—
	Naziv prilagođenog načina	OM-Cinema2	—	✓	—

Uloga		Zadana uloga	*1	*2	*3
C3	Recall	—	—	—	—
	Assign	Način snimanja: <b>P</b>	—	—	—
	Save Settings	Ponovno postavi	—	✓	—
	Naziv prilagođenog načina	—	—	✓	—
C4	Recall	—	—	—	—
	Assign	Način snimanja: <b>P</b>	—	—	—
	Save Settings	Ponovno postavi	—	✓	—
	Naziv prilagođenog načina	—	—	✓	—
C5	Recall	—	—	—	—
	Assign	Način snimanja: <b>P</b>	—	—	—
	Save Settings	Ponovno postavi	—	✓	—
	Naziv prilagođenog načina	—	—	✓	—
 Zasebne postavke		✓ za otvor objektiva, brzinu zatvarača, ISO, AF način		✓	—
 Video Codec		H.264		✓	✓
		<b>4K</b> 30p L-8		✓	✓
<b>S&amp;Q</b> 		<b>4K</b> 30p/60 L-8		✓	✓
 Flicker Scan		Off		✓	✓
 Digital Tele-converter		Off		✓	✓

## 2. Picture Mode/WB

Uloga	Zadana uloga	*1	*2	*3	
Picture Mode	Same as		✓	✓	
View Assist	Off		✓	—	
WB	WB Auto		✓	✓	
All					
	A-B	0		✓	—
	G-M	0		✓	—
Keep Warm Color	On		✓	—	

## 3. ISO/Noise Reduction

Uloga	Zadana uloga	*1	*2	*3	
MISO-A Upper/Default					
	Upper Limit	12800		✓	✓
	Default	200		✓	✓
MISO-Auto	On		✓	—	
Noise Filter	Standard		✓	✓	













## 4. Image Stabilizer

Uloga	Zadana uloga	*1	*2	*3
Image Stabilizer	M-IS1		✓	✓
IS Level	±0		✓	✓

## 5. Sound Recording/Connection

Uloga	Zadana uloga	*1	*2	*3
-------	--------------	----	----	----



### Sound Recording Settings

Recording Volume					
	Built-In 	±0		✓	✓
	MIC 	±0		✓	✓
 Volume Limiter		On		✓	—
Wind Noise Reduction		Off		✓	—
Recording Rate		48kHz/16bit		✓	—
 Plug-in Power		On		✓	—
Camera Rec. Volume		Operative		✓	—
Headphone Volume		8		✓	—

### Time Code Settings





Time Code Mode		Drop Frame	—	✓	—
Count Up		Rec Run	—	✓	—
Starting Time		—	—	✓	—

### HDMI Output

Output Mode		Monitor		✓	—
REC Bit		Off		✓	—
Time Code		On		✓	—

## 6. Shooting Assist

Uloga	Zadana uloga	*1	*2	*3
Center Marker	Off		✓	—
Zebra Pattern Settings				
Zebra Pattern Settings	Off		✓	—
 Level 1	80		✓	—
 Level 2	Off		✓	—
Red Frame during  REC	On		✓	—
Recording Lamp	Low		✓	—

\*1:  označava uloge koje je moguće registrirati u [ Custom Mode]. /  označava uloge koje je moguće registrirati u [ Custom Mode].

\*2: Zadane postavke mogu se vratiti odabirom [Initialize All Settings].

\*3: Zadane postavke mogu se vratiti odabirom [Reset Shooting Settings].



## 1. File

Uloga	Zadana uloga	*1	*2	*3
	—	—	—	—
Reset All Images	—	—	—	—
Erase All	—	—	✓	—



## 2. Operations





Uloga	Zadana uloga	*1	*2	*3
  Function	✓	—	✓	—
 Dial Function		—	✓	—
  Default Setting	Recently	—	✓	—
Quick Erase	Off	—	✓	—
RAW+JPEG Erase	RAW+JPEG	—	✓	—
RAW+JPEG 	JPEG	—	✓	—

## 3. Displays

Uloga	Zadana uloga	*1	*2	*3
	On	—	✓	—
 Info Settings	Sve stavke: ✓	—	✓	—



Uloga	Zadana uloga	*1	*2	*3
 Info Settings	Sve stavke: ✓	—	✓	—
 Settings	[  25] and [Calendar]: ✓	—	✓	—
Rating Settings	Sve stavke: ✓	—	✓	—

\*1:  označava uloge koje je moguće registrirati u [ Custom Mode]. /  označava uloge koje je moguće registrirati u [ Custom Mode].

\*2: Zadane postavke mogu se vratiti odabirom [**Initialize All Settings**].

















\*3: Zadane postavke mogu se vratiti odabirom [**Reset Shooting Settings**].

## 1. Operations









Uloga	Zadana uloga	*1	*2	*3
-------	--------------	----	----	----

### Button Settings

#### Button Function

<b>Fn</b>	Exposure Comp.		✓	—
	 REC		✓	—
	 View Selection		✓	—
<b>CP</b>	Computational Modes		✓	—
<b>AF-ON</b>	AF-ON		✓	—
	 (odabir oznake AF)		✓	—
	Off		✓	—
	Off		✓	—
<b>L-Fn</b>	AF Stop		✓	—

























#### Button Function































<b>Fn</b>	Exposure Comp.		✓	—
	 REC		✓	—
	 View Selection		✓	—
<b>CP</b>	AEL		✓	—

Uloga		Zadana uloga	*1	*2	*3
		AF-ON		✓	—
		[  ] (odabir oznake AF)		✓	—
		Off		✓	—
		Off		✓	—
		AF Stop		✓	—
 Shutter Function		Off		✓	—

## Dial Settings

### Dial Function

P	Ručica 1	 : Exposure Comp.  : Ps		✓	—
	Ručica 2	 : ISO  : WB		✓	—
A	Ručica 1	 : Exposure Comp.  : Aperture Value		✓	—
	Ručica 2	 : ISO  : WB		✓	—
S	Ručica 1	 : Exposure Comp.  : Shutter Speed		✓	—
	Ručica 2	 : ISO  : WB		✓	—
M/B	Ručica 1	 : Aperture Value  : Shutter Speed		✓	—
	Ručica 2	 : Exposure Comp.  : ISO		✓	—





Uloga		Zadana uloga	*1	*2	*3	
 Dial Function						
	P	Ručica 1	 : Exposure Comp.  : Exposure Comp.		✓	—
		Ručica 2	 : VOL  : VOL		✓	—
	A	Ručica 1	 : Exposure Comp.  : Aperture Value		✓	—
		Ručica 2	 : VOL  : VOL		✓	—
	S	Ručica 1	 : Exposure Comp.  : Shutter Speed		✓	—
		Ručica 2	 : VOL  : VOL		✓	—
	M	Ručica 1	 : Aperture Value  : Shutter Speed		✓	—
		Ručica 2	 : VOL  : ISO		✓	—
 Loop in Menu Tab		No	—	✓	—	
Dial Direction						
	Exposure	Dial 1	 / 	✓	—	
	Ps	Dial 1	 / 	✓	—	

Uloga	Zadana uloga	*1	*2	*3
-------	--------------	----	----	----



#### Fn Lever Settings

 Fn Lever Function	mode2	—	✓	—
 Fn Lever Function	mode2	—	✓	—
Fn Lever/Power Lever	Fn	—	✓	—

#### Electronic Zoom Settings

 Elec. Zoom Speed	Normal		✓	—
 Elec. Zoom Speed	Normal		✓	—



## 2. Operations















Uloga	Zadana uloga	*1	*2	*3
LV Close Up Mode	mode2		✓	—
 Lock	Off		✓	—
Priority Set	No	—	✓	—

#### Menu Cursor Settings







Page Cursor Position	Reset	—	✓	—
Menu Start Position	Recently	—	✓	—
Shortcut to B Mode Settings	On		✓	—

#### Press-and-hold Time













End LV 	0.7s	—	✓	—
Reset LV  Frame	0.7s	—	✓	—
Reset 	0.7s	—	✓	—

Uloga	Zadana uloga	*1	*2	*3
Reset 	0.7s	—	✓	—
Reset 	0.7s	—	✓	—
Reset 	0.7s	—	✓	—
Reset 	0.7s	—	✓	—
Reset 	0.7s	—	✓	—
Reset 	0.7s	—	✓	—
Reset 	0.7s	—	✓	—
Reset 	0.7s	—	✓	—
Reset 	0.7s	—	✓	—
Call EVF Auto Switch	0.7s	—	✓	—
End 	0.7s	—	✓	—
Reset 	0.7s	—	✓	—
Switch  Lock	0.7s	—	✓	—
End Flicker Scan	0.7s	—	✓	—
Call WB BKT Setting	0.7s	—	✓	—
Call ART BKT Setting	0.7s	—	✓	—
Call Focus BKT Setting	0.7s	—	✓	—
Call  Setting	0.7s	—	✓	—
End GND	1.0s	—	✓	—
Reset GND	0.7s	—	✓	—
Call  Setting	1.0s	—	✓	—

### 3. Live View

Uloga	Zadana uloga	*1	*2	*3
 LV Mode	Standard		✓	—
 Night Vision	Off		✓	—
Frame Rate	Normal		✓	—
Art LV Mode	mode1		✓	—
Anti-Flicker LV	Off		✓	—
Selfie Assist	On	—	✓	—





### 4. Information

Uloga	Zadana uloga	*1	*2	*3
EVF Style	 Style 3	—	✓	—
 Info Settings	<b>[Image Only], [Information 1] i [Information 2]: ✓</b>		✓	—
Info by half-pressing 	On2		✓	—
  Info Settings	<b>[Image Only], [Information 1] i [Information 2]: ✓</b>		✓	—
  Level Gauge	On		✓	—
 Info Settings	<b>[Image Only], [Information 1]: ✓</b>		✓	—







## 5. Grid/Other Displays

Uloga	Zadana uloga	*1	*2	*3
-------	--------------	----	----	----

### Grid Settings

Display Color	Preset 1		✓	—
Displayed Grid	Off		✓	—
Color of Preset 1	R/G/B: 38 α: 75 %		✓	—
Color of Preset 2	R: 180 G/B: 0 α: 75 %		✓	—











### Grid Settings

Exclusive for 	Off		✓	—
Display Color	Preset 1		✓	—
Displayed Grid	Off		✓	—
Color of Preset 1	R/G/B: 38 α: 75 %		✓	—
Color of Preset 2	R: 180 G/B: 0 α: 75 %		✓	—





Uloga	Zadana uloga	*1	*2	*3
-------	--------------	----	----	----

### Grid Settings





Exclusive for 	Off	 	✓	—
Display Color	Preset 1	 	✓	—
Displayed Grid	Off	 	✓	—
Color of Preset 1	R/G/B: 38 α: 75 %	 	✓	—
Color of Preset 2	R: 180 G/B: 0 α: 75 %	 	✓	—

### Button Settings

Button Settings	Sve stavke: ✓		✓	—
Multi Function Settings	Sve stavke osim ISO: ✓	 	✓	—

### Histogram Settings

Highlight	255	 	✓	—
Shadow	0	 	✓	—

\*1:  označava uloge koje je moguće registrirati u [ Custom Mode]. /  označava uloge koje je moguće registrirati u [ Custom Mode].

\*2: Zadane postavke mogu se vratiti odabirom [Initialize All Settings].

\*3: Zadane postavke mogu se vratiti odabirom [Reset Shooting Settings].











## 1. Card/Folder/File

Uloga	Zadana uloga	*1	*2	*3
Card Formatting	—	—	—	—
Assign Save Folder	Do not assign	—	✓	—
File Name	Reset	—	✓	—
Edit Filename				
sRGB	<u>MDD</u>	—	✓	—
Adobe RGB	<u>MDD</u>	—	✓	—

## 2. Information Record

Uloga	Zadana uloga	*1	*2	*3
Lens Info Settings	Off	—	✓	—
dpi Settings	350dpi	 / 	✓	—
Copyright Info.				
Copyright Info.	Off	 / 	✓	—
Artist Name	—	—	—	—
Copyright Name	—	—	—	—



### 3. Monitor/Sound/Connection

Uloga	Zadana uloga	*1	*2	*3
Touchscreen Settings	On	—	✓	—
Monitor Adjust				
 (Svjetlina)	±0	 /	✓	—
 (Temperatura boja)	A0, G0	 /	✓	—
EVF prilagođavanje				
 (Svjetlina)	Auto	 /	✓	—
 (Temperatura boja)	A0, G0	 /	✓	—
Eye Sensor Settings				
EVF Auto Switch	On	—	✓	—
Behavior when switched	Maintain Screen	—	✓	—
When Monitor is Opened	Inoperative	—	✓	—
	On	 /	✓	—
HDMI Settings				
Output Size	4K	—	✓	—
Output Frame Rate	60p Priority	—	—	—
USB Settings				
USB Mode	Select	—	✓	—
Power Supply from USB	Yes	—	✓	—

## 4. Wi-Fi/Bluetooth

Uloga	Zadana uloga	*1	*2	*3
Airplane Mode	Off	—	✓	—
Bluetooth	Off	—	✓	—
Wireless Shutter Setting	—	—	—	—
Device Connection	—	—	—	—

### Settings

Power-off Standby	Off	—	✓	—
 Connection Security	WPA2/WPA3	—	—	—
 Connection Password	—	—	—	—
Reset  Settings	—	—	—	—

## 5. Battery/Sleep

Uloga	Zadana uloga	*1	*2	*3
 Battery Status	—	—	—	—
  Display Pattern	min	—	✓	—
Backlit LCD	Hold	 	✓	—
Sleep	1min	 	✓	—
Auto Power Off	4h	 	✓	—

### Quick Sleep Mode

Quick Sleep Mode	Off	 	✓	—
Backlit LCD	8sec	 	✓	—
Sleep	10sec	 	✓	—

## 6. Reset/Clock/Language/Others

Uloga	Zadana uloga	*1	*2	*3
Reset/Initialize Settings				
Reset Shooting Settings	—	—	—	—
Initialize All Settings	—	—	—	—
⌚ Settings				
⌚	—	—	—	—
Time Zone	—	—	—	—
🗣️	—	—	—	—
Level Adjust	—	—	✓	—
Pixel Mapping	—	—	—	—
Firmware Version	—	—	—	—
Certification	—	—	—	—

# Kapacitet memorijske kartice

## Kapacitet memorijske kartice: fotografije

Brojke se odnose na SDXC karticu od 64 GB koja se upotrebljava za snimanje fotografija s omjerom stranica 4:3.

Način snimanja	Veličina slike (broj piksela)	Omjer kompresije	Format datoteke	Veličina datoteke (MB) (pribl.)	Broj slika koje se mogu pohraniti
80M F +RAW (12bit)	(Stativ) 10368 × 7776	Manja kompresija	ORF	(Stativ) 183,7	(Stativ) 233
	10368 × 7776	1/4	JPEG		
	5184 × 3888	Manja kompresija	ORI		
50M F +RAW (12bit)	(Stativ) 10368 × 7776	Manja kompresija	ORF	(Stativ) 170,5	(Stativ) 262
	(Ručno) 8160 × 6120				
	8160 × 6120	1/4	JPEG	(Ručno) 123,0	(Ručno) 330
	5184 × 3888	Manja kompresija	ORI		

Način snimanja	Veličina slike (broj piksela)	Omjer kompresije	Format datoteke	Veličina datoteke (MB) (pribl.)	Broj slika koje se mogu pohraniti
25m F +RAW (12bit)	(Stativ) 10368 × 7776	Manja kompresija	ORF	(Stativ) 159,8	(Stativ) 292
	(Ručno) 8160 × 6120				
	5760 × 4320	1/4	JPEG	(Ručno) 112,3	(Ručno) 410
	5184 × 3888	Manja kompresija	ORI		
30m F +RAW (14bit)	(Stativ) 10368 × 7776	Manja kompresija	ORF	(Stativ) 197,0	(Stativ) 223
	10368 × 7776	1/4	JPEG		
	5184 × 3888	Manja kompresija	ORI		
50m F +RAW (14bit)	(Stativ) 10368 × 7776	Manja kompresija	ORF	(Stativ) 183,8	(Stativ) 249
	(Ručno) 8160 × 6120				
	8160 × 6120	1/4	JPEG	(Ručno) 132,0	(Ručno) 315
	5184 × 3888	Manja kompresija	ORI		

Način snimanja	Veličina slike (broj piksela)	Omjer kompresije	Format datoteke	Veličina datoteke (MB) (pribl.)	Broj slika koje se mogu pohraniti
25m F +RAW (14bit)	(Stativ) 10368 × 7776	Manja kompresija	ORF	(Stativ) 173,1	(Stativ) 275
	(Ručno) 8160 × 6120				
	5760 × 4320	1/4	JPEG	(Ručno) 121,2	(Ručno) 386
	5184 × 3888	Manja kompresija	ORI		
80m F	10368 × 7776	1/4	JPEG	34,9	1564
50m F	8160 × 6120	1/4	JPEG	21,7	2503
25m F	5760 × 4320	1/4	JPEG	10,9	4882
RAW	5184 × 3888	Manja kompresija	ORF	21,7	2727
L SF		1/2,7	JPEG	13,1	4103
L F		1/4		8,9	5954
L N		1/8		4,6	11355
M1 SF	3200 × 2400	1/2,7	JPEG	5,1	10172
M1 F		1/4		3,6	14360
M1 N		1/8		1,9	24413
M2 SF	1920 × 1440	1/2,7	JPEG	2,0	24413
M2 F		1/4		1,4	32551
M2 N		1/8		0,9	48827





Način snimanja	Veličina slike (broj piksela)	Omjer kompresije	Format datoteke	Veličina datoteke (MB) (pribl.)	Broj slika koje se mogu pohraniti
<b>S1</b> SF	1280 × 960	1/2,7	JPEG	1,0	40689
<b>S1</b> F		1/4		0,8	48827
<b>S1</b> N		1/8		0,5	122067
<b>S2</b> SF	1024 × 768	1/2,7	JPEG	0,8	54252
<b>S2</b> F		1/4		0,6	122067
<b>S2</b> N		1/8		0,3	162756

- Broj slika koje se mogu pohraniti može se promijeniti ovisno o objektu, primjerice postoje li predbilješke za ispis i ostalom. U nekim se slučajevima prikazani broj slika koje se mogu pohraniti prikazan na monitoru neće promijeniti čak i ako snimate ili brišete pohranjene slike.
- Stvarna veličina datoteke ovisi o objektu.
- Maksimalan broj slika prikazanih na monitoru koje se mogu spremiti je 9999.

# Kapacitet memorijske kartice: Videozapisi



Brojke se odnose na SDXC memorijsku karticu od 64 GB.

 ([Recording Rate]: Postavljeno na [48 kHz/16 bit])

Movie Resolution	Kompenzacija pokreta	Broj slika u sek. prilikom reprodukcije	Kapacitet (približno)	
			 Video Codec]: Postavljeno na [H.264]	 Video Codec]: Postavljeno na [H.265]
C4K	L-GOP	59.94p	41 minuta	54 minute
		50.00p	41 minuta	54 minute
		29.97p	81 minuta	108 minuta
		25.00p	81 minuta	108 minuta
		24.00p	81 minuta	108 minuta
		23.98p	81 minuta	108 minuta
4K	L-GOP	59.94p	41 minuta	54 minute
		50.00p	41 minuta	54 minute
		29.97p	81 minuta	108 minuta
		25.00p	81 minuta	108 minuta
		23.98p	81 minuta	108 minuta

Movie Resolution	Kompenzacija pokreta	Broj slika u sek. prilikom reprodukcije	Kapacitet (približno)	
			[H.264] Video Codec]: Postavljeno na [H.264]	[H.265] Video Codec]: Postavljeno na [H.265]
FHD	A-I	59.94p	—	51 minuta
		50.00p	—	51 minuta
		29.97p	41 minuta	101 minuta
		25.00p	41 minuta	101 minuta
		23.98p	41 minuta	101 minuta
	L-GOP	59.94p	160 minuta	199 minuta
		50.00p	160 minuta	199 minuta
		29.97p	312 minuta	385 minuta
		25.00p	312 minuta	385 minuta
		23.98p	312 minuta	385 minuta

## ([Recording Rate]: Postavljeno na [96 kHz/24 bit])

Movie Resolution	Kompenzacija pokreta	Broj slika u sek. prilikom reprodukcije	Kapacitet (približno)	
			 Video Codec]: Postavljeno na [H.264]	 Video Codec]: Postavljeno na [H.265]
C4K	L-GOP	59.94p	40 minuta	53 minute
		50.00p	40 minuta	53 minute
		29.97p	79 minuta	104 minute
		25.00p	79 minuta	104 minute
		24.00p	79 minuta	104 minute
		23.98p	79 minuta	104 minute
4K	L-GOP	59.94p	40 minuta	53 minute
		50.00p	40 minuta	53 minute
		29.97p	79 minuta	104 minute
		25.00p	79 minuta	104 minute
		23.98p	79 minuta	104 minute
FHD	A-I	59.94p	—	50 minuta
		50.00p	—	50 minuta
		29.97p	40 minuta	97 minuta
		25.00p	40 minuta	97 minuta
		23.98p	40 minuta	97 minuta

Movie Resolution	Kompenzacija pokreta	Broj slika u sek. prilikom reprodukcije	Kapacitet (približno)	
			[H.264] Video Codec: Postavljeno na [H.264]	[H.265] Video Codec: Postavljeno na [H.265]
	L-GOP	59.94p	151 minuta	186 minuta
		50.00p	151 minuta	186 minuta
		29.97p	280 minuta	338 minuta
		25.00p	280 minuta	338 minuta
		23.98p	280 minuta	338 minuta

## Movie Resolution: C4K

Kompenzacija pokreta	Broj slika u sek. prilikom reprodukcije	Broj slika u sek. za senzor	Kapacitet (približno)	
			[📺] Video Codec]: Postavljeno na [H.264]	[📺] Video Codec]: Postavljeno na [H.265]
L-GOP	59.94p	50 sl./s. / 30 sl./s./ 25 sl./s. / 24 sl./s./ 15 sl./s. / 12 sl./s. / 8 sl./s. / 6 sl./s. / 3 sl./s. / 2 sl./s. / 1 sl./s.	41 minuta	54 minute
	50.00p	30 sl./s./ 25 sl./s. / 24 sl./s./ 15 sl./s. / 12 sl./s. / 8 sl./s. / 6 sl./s. / 3 sl./s. / 2 sl./s. / 1 sl./s.	41 minuta	54 minute
	29.97p	60 sl./s. / 50 sl./s. / 25 sl./s. / 24 sl./s./ 15 sl./s. / 12 sl./s. / 8 sl./s. / 6 sl./s. / 3 sl./s. / 2 sl./s. / 1 sl./s.	81 minuta	108 minuta
	25.00p	60 sl./s. / 50 sl./s. / 30 sl./s./ 24 sl./s./ 15 sl./s. / 12 sl./s. / 8 sl./s. / 6 sl./s. / 3 sl./s. / 2 sl./s. / 1 sl./s.	81 minuta	108 minuta
	24.00p	60 sl./s. / 50 sl./s. / 30 sl./s./ 25 sl./s. / 15 sl./s. / 12 sl./s. / 8 sl./s. / 6 sl./s. / 3 sl./s. / 2 sl./s. / 1 sl./s.	81 minuta	108 minuta
	23.98p	60 sl./s. / 50 sl./s. / 30 sl./s./ 25 sl./s. / 15 sl./s. / 12 sl./s. / 8 sl./s. / 6 sl./s. / 3 sl./s. / 2 sl./s. / 1 sl./s.	81 minuta	108 minuta



**Movie Resolution: 4K**

Kompenzacija pokreta	Broj slika u sek. prilikom reprodukcije	Broj slika u sek. za senzor	Kapacitet (približno)	
			[H.264] Video Codec: Postavljeno na [H.264]	[H.265] Video Codec: Postavljeno na [H.265]
L-GOP	59.94p	50 sl./s. / 30 sl./s. / 25 sl./s. / 24 sl./s. / 15 sl./s. / 12 sl./s. / 8 sl./s. / 6 sl./s. / 3 sl./s. / 2 sl./s. / 1 sl./s.	41 minuta	54 minute
	50.00p	30 sl./s. / 25 sl./s. / 24 sl./s. / 15 sl./s. / 12 sl./s. / 8 sl./s. / 6 sl./s. / 3 sl./s. / 2 sl./s. / 1 sl./s.	41 minuta	54 minute
	29.97p	60 sl./s. / 50 sl./s. / 25 sl./s. / 24 sl./s. / 15 sl./s. / 12 sl./s. / 8 sl./s. / 6 sl./s. / 3 sl./s. / 2 sl./s. / 1 sl./s.	81 minuta	108 minuta
	25.00p	60 sl./s. / 50 sl./s. / 30 sl./s. / 24 sl./s. / 15 sl./s. / 12 sl./s. / 8 sl./s. / 6 sl./s. / 3 sl./s. / 2 sl./s. / 1 sl./s.	81 minuta	108 minuta
	23.98p	60 sl./s. / 50 sl./s. / 30 sl./s. / 24 sl./s. / 15 sl./s. / 12 sl./s. / 8 sl./s. / 6 sl./s. / 3 sl./s. / 2 sl./s. / 1 sl./s.	81 minuta	108 minuta

## Movie Resolution: FHD

Kompenzacija pokreta	Broj slika u sek. prilikom reprodukcije	Broj slika u sek. za senzor	Kapacitet (približno)	
			[Video Codec]: Postavljeno na [H.264]	[Video Codec]: Postavljeno na [H.265]
A-I	59.94p	50 sl./s. / 30 sl./s./ 25 sl./s. / 24 sl./s./ 15 sl./s. / 12 sl./s. / 8 sl./s. / 6 sl./s. / 3 sl./s. / 2 sl./s. / 1 sl./s.	—	51 minuta
	50.00p	30 sl./s./ 25 sl./s. / 24 sl./s./ 15 sl./s. / 12 sl./s. / 8 sl./s. / 6 sl./s. / 3 sl./s. / 2 sl./s. / 1 sl./s.	—	51 minuta
	29.97p	60 sl./s. / 50 sl./s. / 25 sl./s. / 24 sl./s./ 15 sl./s. / 12 sl./s. / 8 sl./s. / 6 sl./s. / 3 sl./s. / 2 sl./s. / 1 sl./s.	41 minuta	101 minuta
	25.00p	60 sl./s. / 50 sl./s. / 30 sl./s./ 24 sl./s./ 15 sl./s. / 12 sl./s. / 8 sl./s. / 6 sl./s. / 3 sl./s. / 2 sl./s. / 1 sl./s.	41 minuta	101 minuta
	23.98p	60 sl./s. / 50 sl./s. / 30 sl./s./ 24 sl./s. / 15 sl./s. / 12 sl./s. / 8 sl./s. / 6 sl./s. / 3 sl./s. / 2 sl./s. / 1 sl./s.	41 minuta	101 minuta
L-GOP	59.94p	240 sl./s. <sup>1</sup> / 120 sl./s.	153 minute	183 minute
		50 sl./s. / 30 sl./s./ 25 sl./s. / 24 sl./s./ 15 sl./s. / 12 sl./s. / 8 sl./s. / 6 sl./s. / 3 sl./s. / 2 sl./s. / 1 sl./s.	160 minuta	199 minuta



Kompenzacija pokreta	Broj slika u sek. prilikom reprodukcije	Broj slika u sek. za senzor	Kapacitet (približno)	
			[  Video Codec]: Postavljeno na [H.264]	[  Video Codec]: Postavljeno na [H.265]
	50.00p	200 sl./s. / 100 sl./s.	153 minute	183 minute
		30 sl./s./ 25 sl./s. / 24 sl./s./ 15 sl./s. / 12 sl./s. / 8 sl./s. / 6 sl./s. / 3 sl./s. / 2 sl./s. / 1 sl./s.	160 minuta	199 minuta
	29.97p	240 sl./s. 1 / 120 sl./s.	306 minuta	344 minute
		60 sl./s. / 50 sl./s. / 25 sl./s. / 24 sl./s./ 15 sl./s. / 12 sl./s. / 8 sl./s. / 6 sl./s. / 3 sl./s. / 2 sl./s. / 1 sl./s.	312 minuta	385 minuta
	25.00p	200 sl./s. / 100 sl./s.	306 minuta	344 minute
		60 sl./s. / 50 sl./s. / 30 sl./s./ 24 sl./s./ 15 sl./s. / 12 sl./s. / 8 sl./s. / 6 sl./s. / 3 sl./s. / 2 sl./s. / 1 sl./s.	312 minuta	385 minuta
	23.98p	240 sl./s. <sup>1</sup> / 120 sl./s.	394 minute	344 minute
		60 sl./s. / 50 sl./s. / 30 sl./s./ 25 sl./s / 15 sl./s. / 12 sl./s. / 8 sl./s. / 6 sl./s. / 3 sl./s. / 2 sl./s. / 1 sl./s.	312 minuta	385 minuta

<sup>1</sup> 240 sl/s. moguće je odabrati samo kad je [ Video Codec] (P.221) postavljen na [H.264].

- Brojke se odnose na snimke snimljene na najvećem broju slika u sekundi. Stvarna brzina prijenosa ovisi o broju slika u sekundi i sceni koja se snima.
- Kada se upotrebljava SDXC kartica, mogu se snimiti videozapisi duljine do 3 sata. Videozapisi dulji od 3 sata snimaju se u više datoteka (ovisno o uvjetima snimanja, fotoaparatus može početi snimati u novu datoteku prije nego što je dosegnuto ograničenje od 3 sata).

- Kada se upotrebljava SD/SDHC kartica, videozapisi veći od 4 GB snimaju se u više datoteka (ovisno o uvjetima snimanja, fotoaparati može početi snimati u novu datoteku prije nego što je dosegnuto ograničenje od 4 GB).

# SIGURNOSNE MJERE OPREZA

## SIGURNOSNE MJERE OPREZA







### OPREZ

OPASNOST OD STRUJNOG UDARA  
NE OTVARATI



OPREZ: RADI SMANJENJA OPASNOSTI OD ZADOBIVANJA STRUJNOG UDARA, NE SKIDAJTE POKLOPAC (ILI POLEĐINU). U UREĐAJU NEMA DIJELOVA KOJE KORISNIK MOŽE SAM POPRAVITI. ZA POPRAVKE SE OBRATITE NAŠEM OVLAŠTENOM SERVISU.

-  Uskličnik u trokutu upozorava na važne savjete za rukovanje i održavanje u dokumentaciji priloženoj uz uređaj.
-  **UPOZORENJE** Ako uređaj upotrebljavate ne pridržavajući se obavijesti označenih ovim simbolom, može doći do teških ozljeda ili smrti.
-  **OPREZ** Ako uređaj upotrebljavate ne pridržavajući se obavijesti označenih ovim simbolom, može doći do ozljeda.
-  **NAPOMENA** Ako uređaj upotrebljavate ne pridržavajući se obavijesti označenih ovim simbolom, može doći do oštećenja opreme.

### UPOZORENJE!

DA BISTE IZBJEGLI OPASNOST OD POŽARA ILI STRUJNOG UDARA, NIKAD NE RASTAVLJAJTE UREĐAJ, NE IZLAŽITE GA VODI I NE RUKUJTE NJIME U IZNIMNO VLAŽNIM OKRUŽENJIMA.

## Opće mjere opreza

**Pročitajte sve upute** – Prije uporabe proizvoda pročitajte sve upute za rad. Sačuvajte sve priručnike i dokumentaciju za buduću uporabu.

**Izvor napajanja** – Ovaj proizvod priključite samo na izvor napajanja naveden na tipskoj naljepnici.

**Strani predmeti** – Kako biste izbjegli ozljede, u proizvod nikada ne umećite metalne predmete.

**Čišćenje** – Uvijek isključite ovaj proizvod iz zidne utičnice prije čišćenja. Za čišćenje upotrebljavajte samo vlažnu krpicu. Za čišćenje proizvoda ne upotrebljavajte tekuća sredstva za čišćenje ili u spreju, ni bilo kakva organska otapala.

**Toplina** – Proizvod nikada ne upotrebljavajte niti držite u blizini izvora topline kao što su radijatori, grijači, štednjaci i druge vrste opreme ili uređaja koji stvaraju toplinu, uključujući i stereopojčala.

**Grmljavinsko nevrijeme** – Ako tijekom uporabe USB prilagodnika izmjeničnog napona dođe do grmljavinskog nevremena, prilagodnik odmah izvucite iz zidne utičnice.

**Dodaci** – Radi vlastite sigurnosti i izbjegavanja oštećenja proizvoda, upotrebljavajte samo dodatnu opremu koju preporučuje naša tvrtka.

**Lokacija** – Kako bi se izbjeglo oštećenje proizvoda, postavite ga sigurno na stabilan stativ, stalak ili nosač.

## **UPOZORENJE**

---

• **Fotoaparatus ne upotrebljavajte u blizini zapaljivih ili eksplozivnih plinova.**

• **Tijekom uporabe tražila povremeno odmarajte oči.**

Nepridržavanje te mjere opreza može dovesti do zamaranja očiju, mučnine ili simptoma sličnih bolesti kretanja. Trajanje i učestalost potrebnog odmora ovisi o pojedinačnim potrebama: o tome presudite sami. Ako se osjećate umorno ili loše, nemojte upotrebljavati tražilo i po potrebi potražite liječničku pomoć.

• **Ne upotrebljavajte bljeskalicu ili LED (uključujući AF lampicu) za snimanje ljudi (novorođenčadi, male djece i sl.) iz neposredne blizine.**

• Minimalna udaljenost od lica ljudi koje snimate mora biti 1 metar. Uporaba bljeskalice na premaloj udaljenosti od očiju ljudi koje snimate može privremeno zaslijepiti osobe.

• **Ne gledajte izravno u Sunce ili drugi jaki izvor svjetlosti kroz fotoaparatus.**

• **Držite fotoaparatus dalje od novorođenčadi i male djece.**

• Fotoaparatus uvijek upotrebljavajte i držite ga izvan dosegma male djece i novorođenčadi kako biste spriječili sljedeće opasne situacije koje mogu uzrokovati teške ozljede:

- zaplitanje o remen fotoaparata, što može uzrokovati davljenje
- nehotično gutanje baterija, kartica ili drugih sitnih dijelova
- nehotično okidanje bljeskalice pred svojim ili očima drugog djeteta
- nehotično ozljeđivanje pokretnim dijelovima fotoaparata.

• **Ako primijetite da je USB prilagodnik izmjeničnog napona ili punjač vrlo vruć ili primijetite neuobičajene mirise, zvukove ili dim oko uređaja, odmah ga isključite iz zidne utičnice i prestanite ga upotrebljavati. Zatim se obratite ovlaštenom distributeru ili servisnom centru.**

• **Odmah prestanite upotrebljavati fotoaparatus primijetite li bilo kakve neuobičajene mirise, zvukove ili dim.**

• Baterije nikad ne vadite golim rukama, jer to može izazvati požar ili opeći vam ruke.

• Ne koristite fotoaparatus mokrim rukama.

To može uzrokovati pregrijavanje, eksplozije, opekline, struje udare ili kvarove.

• **Ne ostavljajte fotoaparatus na mjestima na kojima bi mogao biti izložen vrlo visokim temperaturama.**

• U suprotnom se dijelovi fotoaparata mogu oštetiti, a u nekim slučajevima i zapaliti. Ne upotrebljavajte punjač ili USB prilagodnik izmjeničnog napona ako je pokriven (primjerice pokrivačem). To može uzrokovati pregrijavanje i izazvati požar.

• **Oprezno rukujte fotoaparatom kako biste izbjegli niske temperature opekline.**

• Kad fotoaparatus sadržava metalne dijelove, pregrijavanje može izazvati niske temperature opekline. Pripazite na sljedeće:

- Fotoaparatus će se zagrijati nakon dugotrajne uporabe. Ako tada držite fotoaparatus u rukama, mogu nastati niske temperature opekline.

- Na mjestima s iznimno niskim temperaturama, temperatura kućišta fotoaparata može biti niža od temperature okoline. Ako je moguće, pri rukovanju fotoaparatom na niskim temperaturama nosite rukavice.
- Kako biste zaštitili visokopreciznu tehnologiju sadržanu u proizvodu, nikada ne ostavljajte fotoaparat na mjestima navedenima u daljnjem tekstu, bez obzira na to upotrebljavate li ga ili skladištite:
  - Mjesta na kojima je temperatura i/ili vlaga visoka ili ima velike promjene. Na izravnoj sunčevoj svjetlosti, na plaži, u zatvorenom vozilu ili blizu jakih izvora topline (štednjaci, radijatori i sl.) ili ovlaživača.
  - Pješčano ili prašno okruženje.
  - U blizini zapaljivih ili eksplozivnih predmeta.
  - Na vlažnim mjestima, kao što su kupaonice, ili na kiši.
  - Na mjestima izloženima jakim vibracijama.
- Ovaj fotoaparat upotrebljava litij-ionsku bateriju koju propisuje naša tvrtka. Bateriju punitie propisanim USB prilagodnikom izmjeničnog napona ili punjačem. Ne upotrebljavajte nikakve druge USB prilagodnike izmjeničnog napona ili punjače.
- Nikada nemojte spaljivati ili zagrijavati baterije u mikrovalnim pećnicama, na toplim podlogama ili tlačnim komorama itd.
- Fotoaparat nemojte nikada ostavljati na elektromagnetskim uređajima ili u njihovoj blizini. To može uzrokovati pregrijavanje, opekline ili eksploziju.
- Nemojte povezivati terminale s metalnim predmetima.
- Pripazite kod nošenja ili spremanja baterija da ne dođu u dodir s metalnim predmetima poput nakita, igala, spojnice, ključeva itd. Kratki spoj može uzrokovati pregrijavanje, eksploziju ili požar, što vas može opeći ili ozlijediti.
- Kako biste spriječili curenje baterija ili oštećivanje polova, pažljivo proučite sve upute o pravilnoj uporabi baterija. Nemojte nikada pokušati rastaviti bateriju ili je promijeniti na bilo koji način, lemiti je itd.
- Ako vam tekućina iz baterija dođe u oči, odmah isperite oči čistom, hladnom tekućom vodom i smjesta potražite liječničku pomoć.
- Ako ne možete ukloniti bateriju iz fotoaparata, obratite se ovlaštenom distributeru ili servisnom centru. Nemojte pokušati ukloniti bateriju silom. Oštećenje vanjskog dijela baterije (ogrebotine itd.) može uzrokovati zagrijavanje ili eksploziju.
- Baterije uvijek držite izvan dosega male djece i kućnih ljubimaca. Ako oni nehotično progutaju bateriju, odmah potražite liječničku pomoć.
- Kako biste spriječili curenje i pregrijavanje baterija, požar ili eksploziju, upotrebljavajte samo baterije preporučene za ovaj proizvod.
- Ne napune li se punjive baterije u propisanom vremenskom roku, prestanite ih puniti i više se nemojte njima služiti.
- Nemojte upotrebljavati baterije čije je kućište izgrebano ili oštećeno i nemojte grebati bateriju.
- Baterije nikad ne izlažite jakim udarcima ili trajnim vibracijama uzrokovanim padanjem ili udarcima. To može uzrokovati eksploziju, pregrijavanje ili opekline.
- Ako baterija tijekom rada procuri, ima neobičan miris, promijeni boju ili oblik ili promijeni neko drugo svojstvo, prestanite upotrebljavati fotoaparat, a u slučaju požara odmah ga odmaknite od vatre.

- Dođe li tekućina iz baterije u dodir s odjećom ili kožom, skinite odjeću i odmah isperite to mjesto čistom, tekućom hladnom vodom. Ako vam tekućina opeče kožu, odmah potražite liječničku pomoć.
- Nikada nemojte rabiti litij-ionske baterije u okruženjima s niskom temperaturom. To može uzrokovati generiranje topline, zapaljenje ili eksploziju.
- Litij-ionska baterija namijenjena je uporabi samo uz digitalni fotoaparatus. Nemojte upotrebljavati bateriju s drugim uređajima.
- **Nemojte dopustiti djeci ili životinjama/ kućnim ljubimcima da rukuju baterijama ili da ih prenose (spriječite opasno ponašanja kao što je lizanje, guranje u usta ili žvakanje).**

## Upotrebljavajte isključivo navedenu punjivu bateriju, punjač baterija i USB prilagodnik izmjeničnog napona

Izričito vam preporučujemo da uz ovaj fotoaparatus upotrebljavate isključivo originalnu punjivu bateriju, punjač baterija i USB prilagodnik izmjeničnog napona koje je propisala naša tvrtka. Uporaba punjive baterije, punjača baterija i/ili USB prilagodnika izmjeničnog napona koji nisu originalni proizvodi može uslijed curenja, zagrijavanja, paljenja ili oštećenja baterije prouzročiti požar ili tjelesne ozljede. Naša tvrtka ne preuzima nikakvu odgovornost za nezgode ili oštećenja nastala zbog uporabe baterije, punjača baterija i/ili USB prilagodnika izmjeničnog napona koji ne pripadaju originalnoj propisanoj dodatnoj opremi.

### OPREZ

- **Pri snimanju ne pokrivajte bljeskalicu rukom.**
- Isporučeni USB prilagodnik izmjeničnog napona F-7AC namijenjen je jedino za uporabu s ovim fotoaparatom. Drugi fotoaparatus ne mogu se puniti uz pomoć ovog USB prilagodnika izmjeničnog napona.
- Uključeni USB prilagodnik izmjeničnog napona F-7AC nemojte spajati na opremu izuzev ovog fotoaparatusa.
- Nikad ne odlažite baterije na mjesta izložena izravnoj sunčevoj svjetlosti ili visokoj temperaturi u vozilu, kraj izvora topline itd.
- Baterije uvijek držite suhima.
- Baterije se tijekom dugotrajne uporabe mogu zagrijati. Kako biste izbjegli manje opekline, ne uklanjajte bateriju odmah nakon uporabe fotoaparatusa.
- Za rad ovog fotoaparatusa potrebna je jedna od naših litij-ionskih baterija. Upotrebljavajte navedenu originalnu bateriju. Ako bateriju zamijenite pogrešnim tipom baterije, postoji rizik od eksplozije.
- Reciklirajte baterije kako biste pridonijeli očuvanju prirodnih resursa našeg planeta. Kada bacate istrošene baterije, pazite da im prekrijete polove i uvijek poštuju lokalne zakone i propise.

## **OBAVIJEST**

---

- **Fotoaparatus ne upotrebljavajte i ne držite na prašnim i vlažnim mjestima.**
- **Koristite samo SD/SDHC/SDXC memorijske kartice. Nikad nemojte upotrebljavati druge tipove kartica.**

Ako slučajno umetnete drugi tip kartice u fotoaparatus, obratite se ovlaštenom distributeru ili servisnom centru. Nemojte pokušati ukloniti karticu silom.

- Redovito sigurnosno kopirajte bitne podatke na računalo ili na neki drugi uređaj za pohranu kako biste izbjegli neželjene gubitke.
- Naša tvrtka nije odgovorna ni za kakav gubitak podataka u vezi s ovim uređajem.
- Pripazite pri rukovanju remenom kod nošenja fotoaparata. Remen može lako zapeti o razne predmete i uzrokovati ozbiljnu štetu.
- Prije prijenosa fotoaparata uklonite stativ i svu ostalu dodatnu opremu koje su proizvele druge tvrtke.
- Nikada ne ispuštajte fotoaparatus na pod i ne izlažite ga snažnim udarcima i trešnji.
- Prilikom pričvršćivanja fotoaparata na stativ ili njegovog uklanjanja s njega okrećite vijak stativa, ne fotoaparatus.
- Ne dodirujte strujne kontakte na fotoaparatu.
- Fotoaparatus nemojte usmjeravati izravno prema Suncu. Objektiv ili blenda bi se mogli oštetiti, boja bi mogla izbljediti, mogao bi se pojaviti „ghosting“ na senzoru slika, a mogao bi izbiti i požar.
- Tražilo nemojte usmjeravati prema vrlo jakom izvoru svjetla ili izravnoj sunčevoj svjetlosti. Toplina bi mogla oštetiti tražilo.
- Ne pritišćite i ne povlačite snažno objektiv.
- Obvezno uklonite kapljice vode i ostale tragove vlage s proizvoda prije zamjene baterije te otvaranja ili zatvaranja poklopaca.
- Izvadite baterije ako fotoaparatus ne kanite upotrebljavati dulje vrijeme. Odaberite hladno, suho mjesto za skladištenje kako biste spriječili stvaranje kondenzacije ili plijesni u fotoaparatu. Nakon skladištenja provjerite fotoaparatus tako da ga uključite i pritisnete gumb zatvarača kako biste se uvjerali da radi normalno.
- Fotoaparatus se može pokvariti ako se upotrebljava na lokaciji na kojoj je izložen magnetskim/elektromagnetskim poljima, radiovalovima ili visokom naponu, kao na primjer u blizini TV prijamnika, mikrovalne pećnice, videoigara, glasnih zvučnika, velikog monitora, TV/radijskog tornja ili odašiljača. U takvim slučajevima prije daljnjeg rada isključite i uključite fotoaparatus.
- Uvijek se pridržavajte ograničenja vezanih uz uvjete okoliša opisanih u priručniku fotoaparata.
- Pažljivo stavite baterije prema uputama za rad.
- Bateriju prije stavljanja uvijek pažljivo pregledajte kako biste utvrdili je li prisutno curenje, promjena boje, deformacija ili neka druga nepravilnost.
- Uvijek izvadite baterije iz fotoaparata ako fotoaparatus dulje vrijeme ne kanite upotrebljavati.
- Kada pohranjujete bateriju na duže razdoblje, odaberite hladno mjesto za čuvanje.
- Potrošnja energije fotoaparata ovisi o funkcijama koje se upotrebljavaju.
- U uvjetima navedenima u nastavku dolazi do neprekidnog trošenja energije i brzog pražnjenja baterije.

- Pritiskanje gumba zatvarača dopola u načinu snimanja za ponavljano aktiviranje fokusiranja automatskim fokusom.
- Prikazivanje slike na monitoru tijekom duljeg vremenskog razdoblja.
- Kada je fotoaparatus povezan na računalo (osim tijekom punjenja preko USB-a).
- Omogućite funkciju bežični LAN/**Bluetooth**<sup>®</sup>.
- Pri uporabi istrošene baterije može doći do isključivanja fotoaparata bez prethodnog prikaza upozorenja o stanju baterije.
- Ako se polovi baterije smoče ili postanu masni, to može dovesti do kvara kontakta fotoaparata. Bateriju prije korištenja dobro obrišite suhom krpicom.
- Uvijek napunite bateriju ako je upotrebljavate po prvi put ili je niste upotrebljavali dulje vrijeme.
- Kad fotoaparatom koji se napaja baterijom rukujete pri niskim temperaturama, fotoaparatus i rezervnu bateriju pokušajte držati što toplijima. Baterija koja se isprazni pri niskim temperaturama može se oporaviti nakon zagrijavanja pri sobnoj temperaturi.
- Prije nego što idete na dulje putovanje, i posebice prije putovanja u inozemstvo, kupite dodatne baterije. Na putu može biti teško nabaviti preporučenu bateriju.

## Uporaba funkcija bežični LAN/**Bluetooth**<sup>®</sup>

- **Isključite fotoaparatus u bolnicama i na drugim lokacijama gdje se nalazi medicinska oprema.** Radiovalovi fotoaparata mogu imati negativan učinak na medicinsku opremu te uzrokovati kvar koji može dovesti do nesreće. Obvezno onemogućite bežične funkcije LAN/**Bluetooth**<sup>®</sup> u blizini medicinske opreme (P.431).
- **Isključite fotoaparatus kad putujete zrakoplovom.** Uporaba bežičnih uređaja u zrakoplovu može ometati siguran rad zrakoplova. Obavezno onemogućite bežične funkcije LAN/**Bluetooth**<sup>®</sup> u zrakoplovu (P.431).

## Monitor

- Ne pritišćite monitor na silu jer to može dovesti do nejasnog prikaza slike, pogreške u načinu reprodukcije ili oštećenja monitora.
- Svijetla pruga može se pojaviti na vrhu/dnu monitora, no to ne predstavlja kvar.
- Ako se objekt promatra ukoso, na monitoru konture mogu izgledati isjeckane. To ne predstavlja kvar, a pojava će biti manje primjetna u načinu reprodukcije.
- Na hladnim mjestima ponekad treba više vremena kako bi se uključio monitor, a može doći i do privremene promjene boja. Preporučujemo, ako je to moguće, kod rada na hladnim mjestima povremeno unijeti fotoaparatus na toplo. Ako monitor zbog niske temperature ne funkcionira dobro, performanse će se popraviti na normalnoj temperaturi.
- Monitor ovog proizvoda proizveden je s točnošću visoke kvalitete, no možda je na zaslonu pokoji zaglavljen ili mrtav piksel. Ti pikseli ne utječu na sliku koju ćete spremi. Zbog karakteristika, nejednakost boje ili svjetline također se mogu primijetiti ovisno o kutu, no to se događa zbog strukture monitora. To nije pogreška.



## Zakonske i druge obavijesti

- Naša tvrtka ne daje nikakve izjave ili jamstva u vezi s bilo kakvom štetom ili koristima koje se očekuju zakonitom uporabom ove jedinice ili bilo kojim zahtjevom treće osobe koji su nastali neprimjerenom uporabom ovog proizvoda.
- Naša tvrtka ne daje nikakve izjave ili jamstva u pogledu bilo kakve štete ili bilo kakve koristi koja se očekuje zakonitom uporabom ove jedinice nastale brisanjem slikovnih podataka.

## Izjava o odricanju odgovornosti za jamstvo

- Naša tvrtka ne daje nikakve izjave ili jamstva, izravno niti implicirano, u vezi s bilo kojim sadržajem ovih pisanih materijala ili softvera, i ni u kom slučaju nije odgovorna za bilo kakvo implicirano jamstvo utrživosti ili prikladnosti za bilo koju određenu svrhu ili za bilo kakvu posljedičnu, slučajnu ili neizravnu štetu (uključujući, između ostalog, štetu zbog gubitka poslovne dobiti, prekida rada ili gubitka poslovnih podataka) koja proizlazi iz uporabe ili nemogućnosti uporabe tih pisanih materijala, softvera ili opreme. Neke države ne omogućavaju izuzimanje ili ograničavanje odgovornosti za posljedičnu ili slučajnu štetu ili podrazumijevano jamstvo pa se ova ograničenja možda ne odnose na vas.
- Naša tvrtka pridržava sva prava nad ovim priručnikom.

## Upozorenje

Neovlašteno fotografiranje ili uporaba zaštićenog autorskog materijala može značiti povredu važećih zakona o zaštiti autorskih prava. Naša tvrtka neće preuzeti nikakvu odgovornost za neovlašteno fotografiranje, uporabu ili druge radnje koje su u suprotnosti sa zakonima o autorskim pravima.

## Obavijest o autorskom pravu

Sva prava pridržana. Nijedan dio ovih pisanih materijala ili softvera ne može se reproducirati ili upotrebljavati u bilo kojem obliku ili na bilo koji način, elektronički ili mehanički, uključujući fotokopiranje i snimanje ili uporabu bilo koje vrste sustava za pohranu i dohvaćanje podataka, bez prethodnog pismenog odobrenja naše tvrtke. Ne preuzima se odgovornost u vezi s uporabom podataka sadržanih u ovim pisanim materijalima ili softveru, niti za štetu nastalu uporabom podataka koji se u njima nalaze. Naša tvrtka zadržava pravo izmjene značajki i sadržaja ove publikacije ili softvera bez obveze ili prethodne najave.

# Zaštitni znakovi

---

- SDXC logotip registrirani je zaštitni znak tvrtke SD-3C, LLC.
- Logotip Apical registrirani je zaštitni znak tvrtke Apical Limited.



- Logotipi Micro Four Thirds, Four Thirds te Micro Four Thirds i Four Thirds zaštitni su znakovi ili registrirani zaštitni znakovi tvrtke OM Digital Solutions Corporation u Japanu, Sjedinjenim Američkim Državama, zemljama Europske Unije i ostalim zemljama.
- Wi-Fi je registrirani zaštitni znak tvrtke Wi-Fi Alliance.
- Verbalni žig i logotipovi **Bluetooth**<sup>®</sup> registrirani su zaštitni znakovi u vlasništvu tvrtke Bluetooth SIG, Inc., a tvrtka OM Digital Solutions Corporation upotrebljava ih u skladu s uvjetima licencije.
- QR Code zaštitni je znak tvrtke Denso Wave Inc.
- Norme za sustave datoteka fotoaparata navedene u ovom priručniku su norme „Design Rule for Camera File System/DCF“ koje je postavila Japanska udruga proizvođača elektroničke i informatičke tehnologije (engl. Japan Electronics and Information Technology Industries Association, JEITA).
- Svi ostali nazivi tvrtki i proizvoda registrirani su zaštitni znakovi i/ili zaštitni znakovi njihovih vlasnika. Simboli „™“ i „®“ ponekad se mogu izostaviti.

THIS PRODUCT IS LICENSED UNDER THE AVC PATENT PORTFOLIO LICENSE FOR THE PERSONAL AND NONCOMMERCIAL USE OF A CONSUMER TO (i) ENCODE VIDEO IN COMPLIANCE WITH THE AVC STANDARD (“AVC VIDEO”) AND/OR (ii) DECODE AVC VIDEO THAT WAS ENCODED BY A CONSUMER ENGAGED IN A PERSONAL AND NON-COMMERCIAL ACTIVITY AND/OR WAS OBTAINED FROM A VIDEO PROVIDER LICENSED TO PROVIDE AVC VIDEO. NO LICENSE IS GRANTED OR SHALL BE IMPLIED FOR ANY OTHER USE. ADDITIONAL INFORMATION MAY BE OBTAINED FROM MPEG LA, L.L.C. SEE [HTTP://WWW.MPEGLA.COM](http://www.mpegla.com)

Softver u ovom fotoaparatu može uključivati softver drugih proizvođača. Softver drugih proizvođača podliježe odredbama i uvjetima koje odrede vlasnici ili davatelji licencije tog softvera, pod kojima je softver pružen i vama.

Takve odredbe i druge obavijesti o softveru drugih proizvođača, ako takav softver postoji, mogu se pronaći u PDF datoteci sa softverskim napomenama koja se nalazi na

<https://support.jp.omsystem.com/en/support/imsig/digicamera/download/notice/notice.html>

datum izdavanja 2025.01.



<https://www.om-digitalsolutions.com/>