



DIGITALKAMERA

OM SYSTEM

OM-5

Bruksanvisning

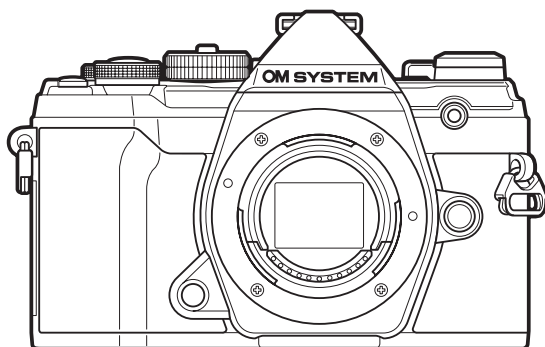

NO

Modellnr. : IM030

- Takk for at du valgte et av våre digitalkamera. Les denne bruksanvisningen nøye før du begynner å bruke kameraet, slik at du får best mulig utbytte av kameraet.
- **Sørg for at du har lest og forstått innholdet i «SIKKERHETSANVISNINGER» før du bruker dette produktet. Ta vare på disse instruksjonene slik at du kan slå opp i dem senere.**
- Før du går i gang med å ta viktige bilder, anbefaler vi deg å ta noen testbilder for å bli vant med bruken av kameraet.
- Skjermen og kameraillustrasjonene som vises i denne bruksanvisningen ble produsert i løpet av utviklingstrinnene og kan variere fra det faktiske produktet.
- Hvis det er tillegg og/eller modifikasjoner av funksjoner på grunn av fastvareoppdateringer for kameraet, vil innholdet variere. Du finner aktuell informasjon på hjemmesidene til våre.

Innholdsfortegnelse







Innledning	14
Før du starter.....	14
Brukerregistrering.....	14
Installere PC-programvare/apper.....	15
Om denne manualen.....	16
Slik finner du det du leter etter.....	16
Slik tolker du manualen.....	17
Navn på deler.....	18
Forberedelser	20
Utpakking av innholdet i esken.....	20
Feste stroppen.....	21
Sette inn og ta ut batteriet.....	22
Sette inn batteriet.....	22
Ta ut batteriet.....	23
Lade batteriet med USB-AC-adapteren som følger med.....	24
Lad opp batteriet ved hjelp av en BCS-5 batterilader (ekstraustyr).....	26
Sette inn og ta ut minnekort.....	27
Sette inn kortet.....	27
Fjerne minnekortet.....	28
Minnekort som kan brukes.....	28
Montere og fjerne objektiver.....	29
Montere et objektiv på kameraet.....	29
Fjerne objektiver.....	30
Bruke skjermen.....	31
Slå på kameraet.....	32
Hvilemodus.....	33
Første gangs oppsett.....	34
Hva du skal gjøre hvis du ikke kan lese skjermen.....	36
Opptak	37
Informasjonsvisning under opptak.....	37

















Veksle mellom visninger.	40
Veksle informasjonsvisningen.	41
Ta bilder.	43
Typer opptaksmodi.	43
Opptak ved bruk av berøringsskjermen.	46
La kameraet velge blenderåpning og lukkerhastighet (P : Program AE).	48
Programskift.	50
Velge blenderåpning (A : Prioritert blenderåpning AE).	51
Velge lukkerhastighet (S : Prioritert lukker AE).	53
Velge blenderåpning og lukkerhastighet (M : Manuell eksponering).	55
Bruke eksponeringskompensasjon i modus M.	57
Lange eksponeringer (B : Bulb/Time).	58
Bulb-/time-fotografering.	58
Lysere blending (B : Live composite-fotografering).	62
La kameraet velge innstillingene (AUTO-modus).	64
Fotografering med scene-modus (SCN -modus).	66
Motivprogramtyper.	67
Panoramaopptak.	70
Bruke kunstfiltre (ART -modus).	72
Kunstfiltertyper.	73
Bruk av [Delvis farge].	75
Lagre innstillinger til modus-nummerskiven (C Egendefinert modus).	76
Lagre innstillinger (Tildele til egendefinert modus).	76
Bruke egendefinerte moduser (C).	78
Ta opp filmer.	81
Gjøre filmopptak i bildeopptaksmoduser.	81
Gjøre filmopptak i filmmodus ().	82
Berøringskontroller (Lydløse kontroller).	83
Bildetakingsinnstillinger.	85
Bildetakingsinnstillinger.	85
Direkteknapper.	86



















Direkteknapper.	86
Kontrollere eksponeringen (Eksponeringskompensasjon).	88
Justere eksponeringskompensasjon.	89
Nullstille eksponeringskompensasjon.	89
Velge AF-søkemodus (AF-søkemodus).	90
AF-søkemoduser.	90
Velge fokussøkepunkt (AF-søkepunkt).	94
Zoomramme AF/Zoom AF (Super Spot AF).	95
Endring av ISO-følsomhet (ISO).	97
Låse eksponering (AE-lås).	99
Sekvensfotografering/selvutløser.	100
Alternativer for selvutløser (☺ Egendefinert selvutløser).	103
Opptak uten vibrasjon forårsaket av utløserknappen (Anti-Shock [♦]).	104
Opptak uten lukkerlyd (Stille [♥]).	105
Opptak uten en utløsningstidsforsinkelse (Pro foto-opptak).	106
Pro-foto.	107
Ta stillbilder med høyere oppløsning (Høyoppløst bilde).	108
Superkontroll/LV superkontrollpanel.	110
Superkontroll-/LV-superkontrollpanelene.	110
Bruke superkontroll-/LV-superkontrollpanelene.	112
Tilgjengelige innstillinger i superkontroll-/LV-superkontrollpanelet.	114
Endring av ISO-følsomhet (ISO).	116
Valg av fokusmodus (AF-modus).	117
Justere fokus manuelt i autofokus.	119
Bruke stjernehimmel-AF.	120
Stille inn en fokusposisjon for PreMF.	121
Plassere og stille inn størrelse på AF-søkepunkt (AF-område).	122
Velger hvordan kameraet måler lysstyrke (måling).	123
Ansiktsprioritet-AF/øyeprioritet-AF (☺ Ansiktsprioritet).	125
Justering av farge (WB (hvitbalanse)).	128
Hvitbalanse med ett trykk.	130
^{WB} AUTO Behold varm farge.	131

Finjustere hvitbalansen (Hvitbalansekompensasjon)	132
Redusere effektene fra ustødig kamera (Bildestabilisator)	133
Sekvensfotografering/selvutløser	136
Stille inn bildets sideforhold	137
Alternativer for bildefiler og bildestørrelse (📷 ⏪).	138
Rammestørrelse, hastighet og kompresjon (📷 ⏪).	140
Filmkvalitetsikonet	141
Opptak av høyhastighetsfilmer	143
Filme sakte og høyhastighetsfilmer (Sakte og høyhastighetsfilmer)	145
Bruk av blits (Blitsfotografering)	146
Koble til kompatible blitsenheter	146
Fjerne blitsenheter	147
Velge blitsmodus (Blitsmodus)	148
Blitsmoduser	149
Blitsmodus og lukkerhastighet	150
Justere blitseffekt (Blitsstyrkekontroll)	153
Behandlingsalternativer (Bildemodus)	154
Alternativer for bildemodus	154
Justere den generelle fargen (Fargeskaper)	157
Utføre finjustering på skarpheten (Skarphet)	158
Finjustere kontrasten (Kontrast)	159
Finjustere metningen (Metning)	160
Finjustere tonen (Stemning)	161
Bruke filtereffekter på monokrome bilder (Fargefilter)	162
Justere tonen i et monokromt bilde (Monokrom farge)	163
Justere i-Enhance-effekter (Effekt)	164
Stille inn fargegjengivelsesformat (Fargeområde)	165
Endre lysstyrken i uthev- og skyggeområder (Uthev og skygge-kontroll)	166
Tildele funksjoner til knapper (Knappefunksjoner)	167
Kontroller som kan egendefineres	167
Tilgjengelige roller	169
Bruk av multifunksjonsalternativene (Multifunksjon)	177

Justere zoom under filming (Film ).	178
Avspilling	180
Informasjonsvisning under avspilling.	180
Informasjon om avspillingsbildet.	180
Veksle informasjonsvisningen.	182
Vise bilder og filmer.	183
Visning av bilder.	183
Se på filmer.	184
Finne bilder hurtig (Indeks- og kalenderavspilling).	186
Zoomme inn (Avspillingszoom).	187
Rotere bilder (Roter).	188
Beskytt bilder ().	189
Slette bilder (Slett).	190
Velge bilder for deling (Delingsordre).	191
Velge RAW+JPEG bilder for deling.	191
Velge flere bilder (Delingsordre valgt,  , Slett valgt).	193
Utskriftsrekkefølge (DPOF).	194
Opprette en utskriftsrekkefølge.	194
Fjerne alle eller valgte bilder fra utskriftsrekkefølgen.	195
Legge til lyd på bilder ().	197
Lydavspilling.	198
Avspilling med berøringskontroller.	199
Fullrammes avspilling.	199
Indeks-/kalenderavspilling.	200
Andre funksjoner.	200
Menyfunksjoner	201
Grunnleggende menyfunksjoner.	201
Bruke opptaksmeny 1/opptaksmeny 2	204
Opptaksmeny 1 og 2.	204
Gjenopprette standardinnstillinger (Nullstill).	205
Lagre innstillinger (Tildele til egendefinert modus).	206
Behandlingsalternativer (Bildemodus).	207





Alternativer for bildefiler og bildestørrelse ( ).	208
Digital zoom (Digital telekonverter).	209
Ta bilder automatisk i faste intervaller (Intrvl. Sh./tidsforløp).	210
Instillinger for høyoppløst bilde (Ta bilder med høyere oppløsning).	213
Forsinke lukkeren i sterkt lys (Live ND-fotografering).	214
Bruke ulike innstillinger for en serie med bilder (Bracketing).	217
Bruke bracketing.	222
Ta HDR-bilder (Høy dynamisk rekkevidde) (HDR).	225
Lagre flere eksponeringer for ett enkeltbilde (Multieksponering).	228
Keystone-korrigerering og perspektivkontroll (Trapezkorreksjon).	231
Stille inn anti-støt / stille opptak (Anti-Shock []/Lydløs []).	233
Bruke filmmenyen.	234
Filmmenyen.	234
Velge eksponeringsmodus ( -modus (Filmeksponeringsmodus)).	239
Redusere flimmer under LED-lys ( flimmerskann).	241
Rammestørrelse, hastighet og kompresjon ( ).	243
Tildel roller til fremre og bakre nummerskiver ( Hjulfunksjon).	245
Lydopptaksalternativer (Film ).	247
Bruke visningsmenyen.	249
Avspillingsmenyen.	249
Automatisk rotering av bilder i stående format for avspilling ().	250
Retusjere bilder (Rediger).	251
Retusjere RAW-bilder (Red. RAW-data).	251
Retusjere JPEG-bilder (JPEG-red..)	254
Kombinere bilder (Bildeoverlapping).	257
Lage stillbilder (In-Movie bildeopptak).	258
Trimme filmer (Filmtrimming).	259
Fjerne beskyttelse fra alle bilder (Nullstill lås).	261
Avbryte en delingsordre (Nullstill delingsordre).	262
Bruke oppsettsmenyen.	263
Oppsettsmenyen.	263
Formatering av minnekortet (Kortoppsett).	265

Slette alle bilder (Kortoppsett)	266
Bruke "Min meny"	267
Min meny	267
Legge til elementer i Min meny	267
Administrere "Min meny"	269
Bruke de egendefinerte menyene	270
De egendefinerte menyene	270
A1 A2 A3 A4 AF/MF	271
A1 AF/MF	271
A2 AF/MF	272
A3 AF/MF	274
A4 AF/MF	274
B Knapp/nummerskive	276
B Knapp/nummerskive	276
C1 C2 Slipp/  /Bildestabilisator	278
C1 Slipp/  /Bildestabilisator	278
C2 Slipp/  /Bildestabilisator	278
D1 D2 D3 D4 Disp/  /PC	280
D1 Disp/  /PC	280
D2 Disp/  /PC	281
D3 Disp/  /PC	283
D4 Disp/  /PC	284
E1 E2 E3 Eksp/ISO/BULB/ 	285
E1 Eksp/ISO/BULB/ 	285
E2 Eksp/ISO/BULB/ 	286
E3 Eksp/ISO/BULB/ 	287
F  Egendefinert	288
F  Egendefinert	288
G  /WB/Farge	289
G  /WB/Farge	289

H1 H2 Lagre/Slette.	291
H1 Oppt/Slette.	291
H2 Oppt/Slette.	293
I EVF.	294
I EVF.	294
J1 J2  Verktøy.	296
J1  verktøy.	296
J2  verktøy.	297
Kombinert auto- og manuell fokus ( AF+MF).	298
Stille inn fokus og eksponering med AEL/AFL-knappen ( AEL/AFL).	299
Følsomhet for C-AF-sporing ( C-AF-følsomhet).	302
C-AF starte fokussøkepunkt ( C-AF senterstart).	303
C-AF senter søkepunkt prioritet ( C-AF senterprioritet).	304
Velge AF-hjemposisjon ( Still hjem).	305
Valg av AF-søkepunkt ( Velg skjerminnstillinger).	307
Aktivere valg av AF-søkepunkt med sløyfe ( Sløyfeinnstillinger).	308
AF-søkepunkt, størrelse og plassering ( Søkemodusinnstillinger).	309
Avpasse AF-søkepunktvalg etter kameraorientering ( Orientering koblet ).	310
Objektiv-fokusområde (AF-begrenser).	312
Finjustere autofokus (AF-fokusjustering).	313
Slette lagrede verdier.	315
Aktivere finjustering.	316
Støtte for manuell fokus (MF Støtte).	317
Justere fokus under eksponering (Bulb/Time-fokusering).	318
Tildele roller til fremre og bakre nummerskiver ( Hjulfunksjon).	319
Tilpasse Fn-spaken ( Fn-spakfunksjon).	321
Alternativer for seriefotografering ( L innstillinger/  H innstillinger).	322
Redusere flimrer (Flimmerredusering).	325
Redusere flimrer i LV (Antiflimmer LV).	325
Redusere flimrer i fotografier (Opptak med antiflimmer).	327
Velg kontrollpanelvisninger ( Innstillinger).	329

Vise skjermkontroller.	330
Live kontroller.	331
Legge til informasjonsvisninger (🗨️/Innstillinger).	332
▶ Info (Visningsinformasjonsvisninger).	332
▶ 🔍 Info (infoskjerm for forstørret avspilling).	333
LV-info (opptaksinformasjonsvisninger).	333
LV AV-info (opptaksinformasjonsvisninger).	333
🗨️ Innstillinger (indeks-/kalendervisning).	334
Velge zoomforhold for avspilling (▶ 🔍 Standardinnstilling).	335
Selvpotretthjelp (Selvpotretthjelp).	336
Vise kamerabilder på TV (HDMI).	337
Velge USB-tilkoblingsmodus (USB-modus).	339
Oppdateringsfrekvens for Live Bulb (Live Bulb).	340
Oppdateringsfrekvens for Live Time (Live Time).	341
Velge lukkerhastighet (Innstillinger for Composite).	342
Redusere flimrer under LED-lys (📷 flimmerskann).	344
Finjustere eksponeringen (Eksponeringsbytte).	346
Lukkerhastigheter når blitsen utløses (⚡X-Sync./⚡ Langsom begr).	347
Kombinasjoner av JPEG-bildestørrelser og komprimeringsforhold (👉 Bruk).	348
Lagre objektivinfo (Linseinfoinnstillinger).	349
Velg visningsstil for søkeren (EVF-stil).	350
Søkervisning under fotografering med søkeren (Stil 1/Stil 2).	351
Visningsalternativer for søkerinfo (📄 Info-innstillinger).	352
Alternativer for å holde inne knapper (Trykk-og-hold-tid).	353
Korrigerer fiskeøyeforvringning (Fiskeøyekompensasjon).	354
Koble kameraet til eksterne enheter.	356
Tilkobling til eksterne enheter.	356
Forholdsregler for bruk av Wi-Fi og Bluetooth ®.	357
Deaktivere kameraets trådløse funksjoner.	358
Koble kameraet til en smarttelefon.	359
Koble til smarttelefoner.	359
Pare kamera og smarttelefon.	360

Innstillinger for trådløs forbindelse i hvilemodus når kameraet er slått på.	362
Innstillinger for trådløs forbindelse når kameraet er slått av.	363
Velg.	364
Overføre bilder til en smarttelefon.	365
Automatisk opplasting av bilder når kameraet er slått av.	366
Fjernopptak med smarttelefon (LV).	367
Fjernopptak med smarttelefon (Fjernutløser).	368
Legge til posisjonsinformasjon til bilder.	369
Nullstille trådløst LAN/ Bluetooth [®] -innstillinger.	370
Endre passordet.	371
Koble kameraet til en datamaskine.	372
Kopiere bilder til en datamaskin.	372
Installasjon av PC-programvaren.	374
Bruke kameraet som et webcam (Webcam).	375
Bruke fjernkontrollen.	377
Navn på deler.	377
Tilkobling.	378
Forbindelse via kabel.	378
Trådløs forbindelse.	378
Slette paring.	380
Gjøre opptak med fjernutløser.	381
Dataoverføringsindikator på fjernutløser.	382
MAC-adresse til fjernutløser.	383
Forholdsregler ved bruk av fjernutløser.	384
Tilkobling til TV-er eller eksterne skjermer via HDMI.	385
Tilkobling av kameraet til TV-er eller eksterne skjermer (HDMI).	385
Vise bilder på en TV (HDMI).	386
HDMI-utgang.	386
Koble kameraet til en TV.	388
Bruke TV-fjernkontroll (HDMI-kontroll).	389
Standardinnstillinger.	391
Standardinnstillinger.	391

Live kontroller/LV superkontrollpanel.	392
 Opptaksmeny.	397
 Filmmeny.	401
 Visningsmeny.	405
 Oppsettsmeny.	406
 Egendefinerte menyer.	407
Minnekortkapasitet.	423
Minnekortkapasitet: Bilder.	423
Minnekortkapasitet: Filmer.	425
Forsiktighetsregler.	426
Informasjon om støv- og vanntetting.	426
Forholdsregler.	426
Vedlikehold.	426
Batterier.	427
Bruk av USB-AC-adapteren utenlands.	428
Informasjon.	429
Utskiftbare objektiver.	429
Kombinasjoner for objektiver og kamera.	429
MF-kløtsobjektiver.	430
Visning av objektivfunksjonene BRUK og HENT på kameraet.	431
Valgfritt tilbehør.	432
Grep (ECG-5).	432
Bestemte eksterne blitsenheter.	433
Blitsfotografering med trådløs fjernkontroll.	435
Andre eksterne blitsenheter.	438
Hovedtilbehør.	439
Tilbehør.	440
Rengjøre og lagre kameraet.	444
Rengjøre kameraet.	444
Lagring.	444
Inspisere og rengjøre bildesensoren.	445
Pikselkartlegging - Kontrollere bildebehandlingsfunksjonen.	445

Informasjon og tips om fotografering.	446
Kameraet kan ikke slås på selv om et batteri er satt i.	446
Det dukker opp en dialogboks der du blir bedt om å velge språk.	446
Ingen bilder tas selv om utløserknappen trykkes.	446
Antallet AF-søkepunkter er redusert.	447
Dato og klokke er ikke innstilt.	448
Innstilte funksjoner tilbakestilles til standardinnstillingene.	448
Bildene ser "utvasket" ut.	448
Ukjente lyse punkter vises på motivet i det ferdige bildet.	449
Funksjoner som ikke kan velges fra menyene.	449
Funksjoner du ikke kan stille inn fra superkontrollpanelet.	449
Motivet er forvrent.	449
Det er linjer i bildene.	450
Det eneste som vises, er motivet, og det er ikke vist noen informasjon.	450
Det er ikke mulig å endre fokuseringsmodus fra MF (manuell fokus).	450
Det er ingenting som vises på skjermen.	450
Feilkoder.	451
Tekniske data.	453
Kamera.	453
Litium ion-batteri.	458
USB-AC-adapter.	458
SIKKERHETSANVISNINGER.	459
SIKKERHETSANVISNINGER.	459
Generelle forsiktighetsregler.	459
⚠ ADVARSEL.	460
⚠ FORSIKTIG.	462
⚠ MERKNAD.	462
Varemerker.	465

Innledning

Før du starter

Les og følg sikkerhetsanvisningene

For å unngå uriktig bruk som kan føre til brann eller andre materielle skader eller personskader på deg selv eller andre, må du lese **“SIKKERHETSFORHOLDSREGLER”** (s. 459) i sin helhet før du bruker kameraet.

Mens du bruker kameraet, må du lese denne bruksanvisningen for å sikre trygg og korrekt bruk. Oppbevar bruksanvisningen på et trygt sted etter at du har lest den.

Vi tar ikke ansvar for brudd på lokale regler når dette produktet blir tatt i bruk utenfor landet eller regionen det ble solgt i.

Trådløs LAN og Bluetooth®

Kameraet har integrert trådløs LAN og **Bluetooth®**. Bruk av disse funksjonene utenfor landet eller regionen kameraet ble solgt i, kan medføre brudd på lokalt regelverk for trådløse nettverk; kontakt lokale myndigheter før bruk. Vi skal ikke holdes ansvarlige om brukeren ikke overholder lokalt regelverk.

Slå av trådløst LAN og **Bluetooth®** i områder der det er forbudt å bruke dette.  [“Deaktivere kameraets trådløse funksjoner”](#) (s. 358)

Brukerregistrering

Forsikre deg om å registrere din anskaffelse. På nettstedet vårt finner du informasjon om hvordan du registrerer produktene dine.

Installere PC-programvare/apper

OM Workspace

Dette dataprogrammet brukes til å laste ned, vise og redigere bilder og filmer som er tatt opp med kameraet. Det kan også brukes for å oppdatere kameraets fastvare. Du kan laste ned programmet fra nettstedet vårt. Du må oppgi kameraets serienummer for å kunne laste ned programmet.

OM Image Share

Last ned bilder merket for deling på din smarttelefon. Du kan også fjernstyre kameraet og ta bilder med smarttelefonen. Du finner mer informasjon om programmet på nettsidene våre.

Om denne manualen

Slik finner du det du leter etter







Du kan bruke følgende framgangsmåter for å finne det du ønsker å vite, i denne manualen.

Framgangsmåte	Let her
Søke basert på hva du ønsker å gjøre	 "Innholdsfortegnelse"
Søke basert på navn på knapper og deler på kameraet	 "Navn på deler" (s. 18)
Søke basert på menyer og begrep på skjermen	 "Standardinnstillinger" (s. 391)

Slik tolker du manualen

Symbol i denne manualen

Følgende symboler brukes i denne bruksanvisningen.

	Indikerer en funksjon som utføres med fremre nummerskive (a).
	Indikerer en funksjon som utføres med bakre nummerskive (b).
	Indikerer en funksjon som utføres ved å trykke knappene i piltastfeltet (piltast opp, ned, venstre og høyre) (c).
	Forsiktighetsregler og begrensninger.
	Tips og annen nyttig informasjon for bruk av kameraet.
	Referanser til andre sider i denne manualen.

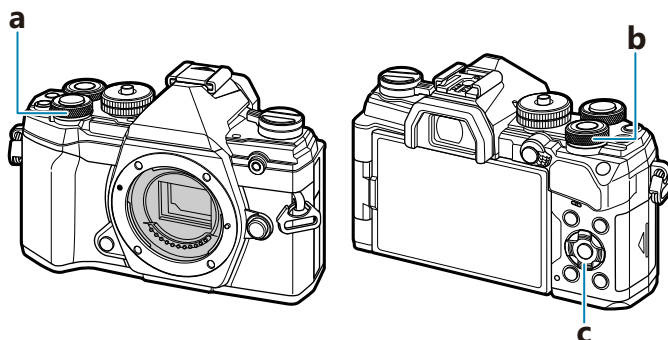

Navn på deler

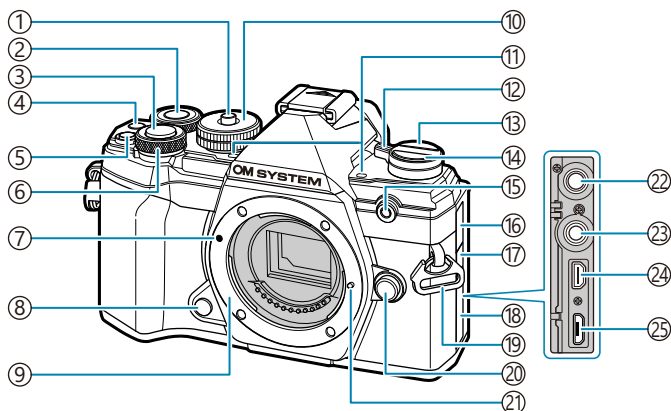

- ① Modus-nummerskivelås (s. 43)
- ② Bakre hjul (s. 183, s. 245, s. 276, s. 319)
- ③ Utløserknapp (s. 43)
- ④ / -knapp (s. 81, s. 193, s. 234, s. 276)
- ⑤ (eksponeringskompensasjon) knapp (s. 88)
- ⑥ Fremre nummerskive (s. 183, s. 245, s. 276, s. 319)
- ⑦ Merke for objektivfatning (s. 29)
- ⑧ Forhåndsvisningsknapp (s. 169)
- ⑨ Fatning (Ta av kamerahusdekslet før objektivet festes.)
- ⑩ Modus-nummerskive (s. 43)
- ⑪ Stereomikrofon (s. 197, s. 247)
- ⑫ **PÅ/AV**-spak (s. 22)
- ⑬ (**LV**) (s. 40)
- ⑭ (sekvensfotografering/selvutløser) button (s. 100)
- ⑮ Selvutløserlampe/AF-illuminator (s. 100, s. 274)
- ⑯ Deksel til mikrofonkontakt
- ⑰ Deksel til fjernkontrollkabelens kontakt
- ⑱ Konnektordeksel
- ⑲ Stroppfeste (s. 21)
- ⑳ Objektivutløserknapp (s. 30)
- ㉑ Låsepinne for linse
- ㉒ Mikrofonkontakt (en kommersielt tilgjengelig mikrofon kan kobles til. ø3,5 stereo-miniplugg) (s. 247)
- ㉓ Fjernkontrollkabel kontakt (s. 440)
- ㉔ HDMI-kontakt (type D) (s. 234, s. 337)
- ㉕ USB-mikrokontakt (s. 24, s. 372)

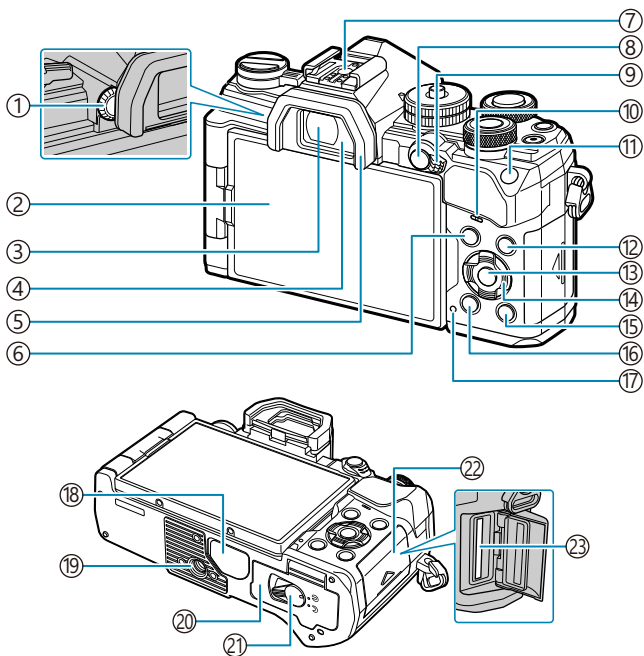

- ① Justeringsnummerskive for diopter (s. 40)
- ② Skjerm (berøringsskjerm) (s. 37, s. 40, s. 46, s. 180, s. 199, s. 296)
- ③ Søker (s. 40, s. 350)
- ④ Øyesensor (s. 40, s. 294)
- ⑤ Øyemusling (s. 439)
- ⑥ **MENU**-knapp (s. 201)
- ⑦ Blitssko (s. 146, s. 433)
- ⑧ **AEL/AFL/O-m** (beskytt) knapp (s. 99, s. 299, s. 189)
- ⑨ **Fn**-spak (s. 234, s. 321)
- ⑩ Høyttaler
- ⑪ **ISO**-knapp (s. 97)
- ⑫ **INFO**-knapp (s. 41, s. 182)
- ⑬ **OK**-knapp (s. 110, s. 183, s. 201)
- ⑭ Piltaster (s. 183)
- ⑮  (visning)-knapp (s. 183)
- ⑯  (slette)-knapp (s. 190)
- ⑰ **LADE** (batterilading)-lampe (s. 24)
- ⑱ Konnektordeksel
- ⑲ Stativfeste
- ⑳ Deksel til batterirom (s. 22)
- ㉑ Lås til batterirom (s. 22)
- ㉒ Deksel til kortplass (s. 27)
- ㉓ Kortspor (s. 27)

Forberedelser

Utpakking av innholdet i esken

Ved innkjøp inneholder pakken kameraet og følgende tilbehør.

Kontakt forhandleren hvor du kjøpte kameraet hvis noen av disse mangler eller er skadet.



Kamera



Kamerahusdeksel ¹



EP-15 øyemusling ¹

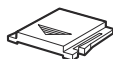

Blitsskodeksel ¹



Stropp

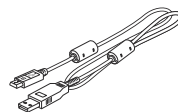

USB-kabel CB-USB12



Litium ion-batteri BLS-50

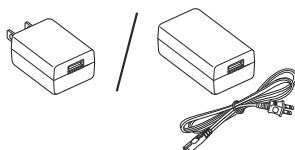

USB-AC-adapter F-5AC



Grunnleggende bruksanvisning

Garantikort

¹ Kamerahusdeksel, øyemusling og blitsskodeksel er festet eller satt inn i kameraet.

⚠ Batteriet er ikke fullstendig oppladet når kameraet kjøpes. Lad opp batteriet før bruk (s. 24).

Feste stroppen

1. Før du fester stroppen, må du fjerne enden fra festeøyet og løsne stroppen som vist.

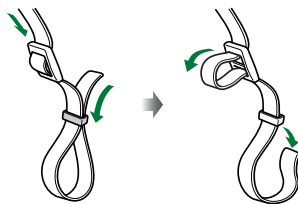

2. Før enden på stroppen gjennom stoppfestet og tilbake gjennom festeøyet.

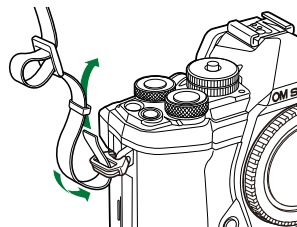

3. Før enden på stroppen gjennom spennen og stram den som vist.

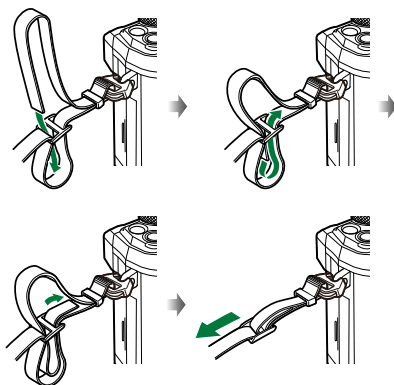

- Fest den andre enden av stroppen til det andre festet.
- Etter at du har festet stroppen, må du trekke hardt i den for å forsikre deg om at den ikke løsner.

Sette inn og ta ut batteriet

Sette inn batteriet

1. Kontroller at **PÅ/AV**-spaken står i stilling **AV**.

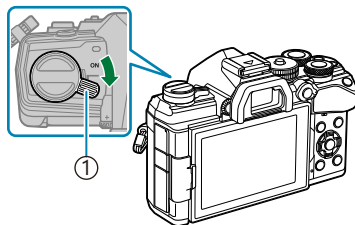

① PÅ/AV-spak

2. Åpne dekslet til batterirommet.

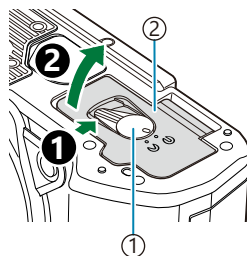

① Batteriromlås

② Deksel til batterirom

3. Sett inn batteriet.

- Bruk kun BLS-50 batterier (s. 20, s. 440).

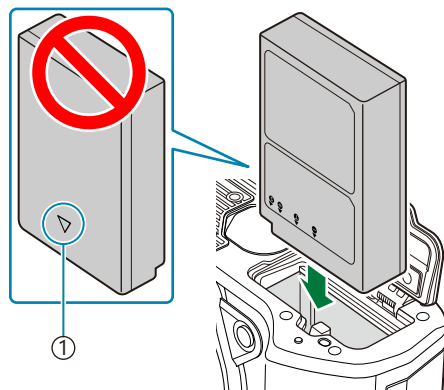

① Merke for indikering av retning

4. Lukk dekslet til batterirommet.

⚠ Det anbefales å ha et annet batteri i reserve for å fortsette opptakene hvis batteriet i kameraet går tomt.

⚠ Se også "Batterier" (s. 427).

Ta ut batteriet

Slå av kameraet før du åpner eller lukker dekselet til batterirommet.

For å ta ut batteriet, skyver du først batterilåsetappen i retning med pilen og deretter tar du ut batteriet.

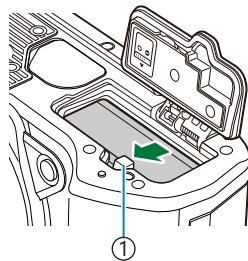

① Batterilåsetapp

- ⚠ Kontakt en autorisert forhandler eller et servicesenter hvis du ikke kan ta ut batteriene. Bruk ikke kraft.
- ⚠ Ta aldri ut batterier eller minnekort når kortskriveindikatoren (s. 37) vises.

Lade batteriet med USB-AC-adapteren som følger med

⚠ Batteriet er ikke fullstendig oppladet når kameraet kjøpes. Lad opp batteriet før bruk.

1. Kontroller at **PÅ/AV**-spaken står i stilling **AV**.

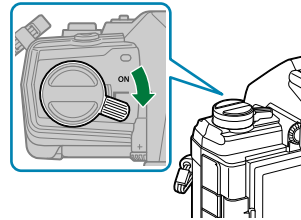

2. Koble sammen USB-kabel og USB-AC-adapter og sett i adapteren.

⚠ Ikke bruk noe annet enn USB-kabelen (CB-USB12), som følger med kameraet, og som du kan kjøpe separat.

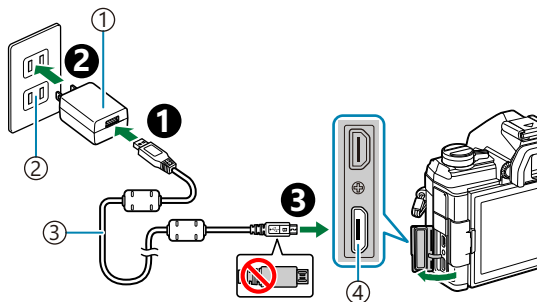

- ① USB-AC-adapter (følger med)
- ② Stikkontakt
- ③ USB-kabel (medfølger)
- ④ USB-mikrokontakt

- CHARGE-lampen lyser mens lading pågår. Ladingen tar omtrent 4 timer. Lampen slukkes når batteriene er fullt ladede. Ta USB-kabelen ut av kameraet.

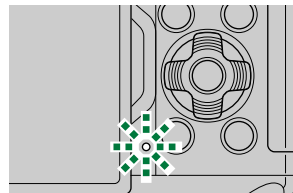

⚠ Hvis det oppstår en feil, vil CHARGE-lampen blinke. Koble fra USB-kabelen, og koble den til på nytt.

- ⚠ Hvis temperaturen på batteriet blir for høy, stanser ladeprosessen. Når temperaturen på batteriet har falt, blir den gjenopptatt.
- ⚠ Av sikkerhetsårsaker kan det hende at ladingen tar lengre tid, eller at batteriet ikke blir ladet helt opp, hvis batteriet lades i omgivelser der temperaturen er høy.

🔌 **USB-AC-adapteren**

Kontroller at du har trukket USB-AC-adapteren ut av stikkontakten før du rengjør noe. Hvis du lar USB-AC-adapteren være plugget inn, kan det føre til personskader eller elektrisk støt.

Lad opp batteriet ved hjelp av en BCS-5 batterilader (ekstrautstyr)

1. Lad opp batteriet.

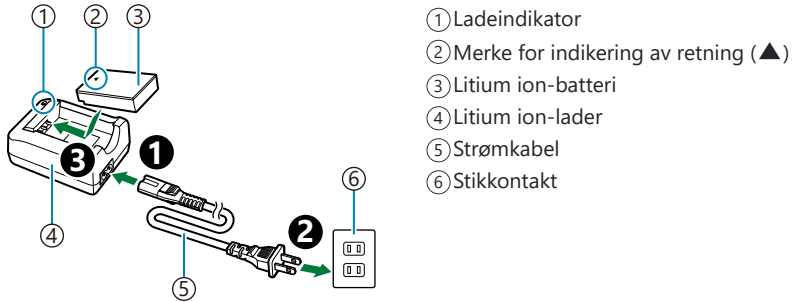

Ladeindikator

Lading pågår	Lyser oransje
Lading fullført	Av
Ladefeil	Blinker oransje

(Ladetid: Ca. 3 timer 30 minutter)

- Trekk ut laderen når ladingen er fullført.

Sette inn og ta ut minnekort

Sette inn kortet

I denne veiledningen kalles alle lagringsenheter «kort». Følgende typer SD-minnekort (fås i handelen) kan brukes med dette kameraet: SD, SDHC og SDXC.

Kort må være formatert med dette kameraet før første gangs bruk eller etter å ha blitt brukt med andre kameraer eller datamaskiner.  ["Formatering av minnekortet \(Kortoppsett\)"](#) (s. 265)

1. Kontroller at **PÅ/AV**-spaken står i stilling **AV**.

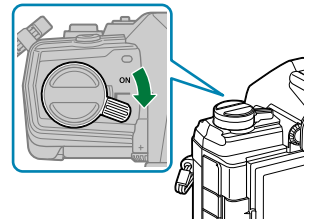

2. Åpne dekslet til kortrommet.

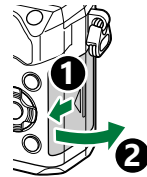

3. Sett inn kortet.

- Skyv inn kortet til det går i inngrep.

 Ikke tving inn et skadet eller deformert kort. Dette kan skade kortsporet.

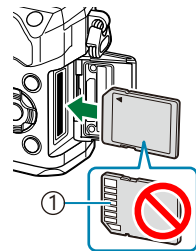

① Terminalområde

4. Lukk dekslet til kortrommet.

- Lukk det godt til du hører det klikker på plass.

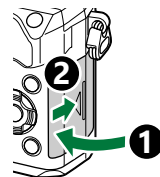

Fjerne minnekortet

Trykk på kortet for å løse det ut. Trekk ut kortet.

- ⓘ Ta aldri ut batterier eller minnekort når kortskriveindikatoren (s. 37) vises.

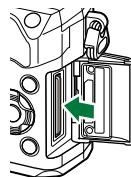

Minnekort som kan brukes

I denne veiledningen kalles alle lagringsenheter «kort». Følgende typer SD-minnekort (fås i handelen) kan brukes med dette kameraet: SD, SDHC og SDXC. Du finner aktuell informasjon på hjemmesidene til Olympus.



SD-kort med skrivebeskyttelsesbryter

SD-kortet har en skrivebeskyttelsesbryter. Settes bryteren til "LOCK", hindrer det at data skrives til kortet. Sett bryteren tilbake til ulåst posisjon for å tillate skrivning.



- ⓘ Når du spiller inn filmer, bruker du et SD-kort som støtter en SD-hastighetsklasse på 10 eller høyere.
- ⓘ Bruk et UHS-II- eller UHS-I-kort med en UHS-hastighetsklasse på 3 eller mer, når:
 - en oppløsning på **[4K]** eller **[C4K]** er valgt i menyen **[⏏ ⏪]**, eller
 - en bithastighet på **[A-I]** (All-Intra) er valgt i menyen **[⏏ ⏪]**.
- ⚙ Data på kortet vil ikke bli fullstendig slettet selv etter formatering av kortet eller sletting av data. Når kortet skal kasseres, må det ødelegges for at man skal være sikker på at personlig informasjon ikke kan lekke ut.
- ⚙ Tilgang til avspillingsfunksjoner og lignende kan være begrenset når skrivebeskyttelsesbryteren er satt i LÅST stilling.

Montere og fjerne objektiver

Montere et objektiv på kameraet

For informasjon om utskiftbare objektiver, se "Utskiftbare objektiver" (s. 429).

1. Kontroller at **PÅ/AV**-spaken står i stilling **AV**.

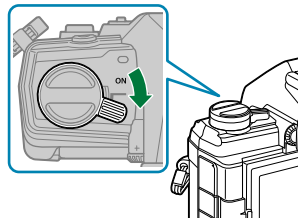

2. Fjern bakdekselet fra objektivet og kamerahusdekelet av kameraet.

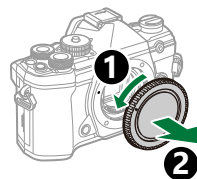
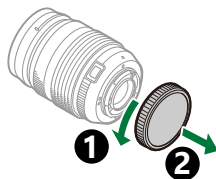

3. Rett inn merket for objektivfatningen (rødt) på kameraet så det flukter med innrettingsmerket (rødt) på objektivet. Før deretter objektivet inn i kamerahuset.

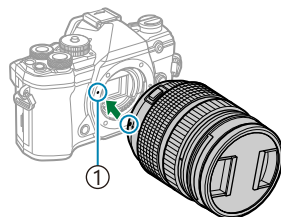

① Merke for linsefatning

4. Drei objektivet med urvideren til det smekker på plass.

- ⚠ Ikke trykk på utløserknappen for objektivet.
- ⚠ Ikke berør kameraets indre deler.

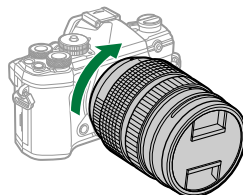

5. Fjern frontdekselet fra objektivet.

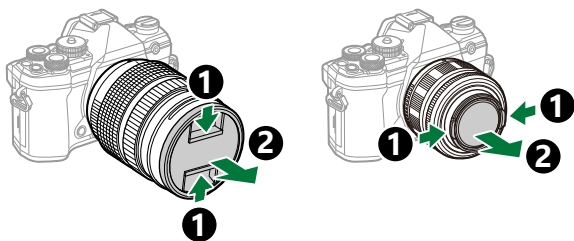

Fjerne objektiver

1. Kontroller at **PÅ/AV**-spaken står i stilling **AV**.

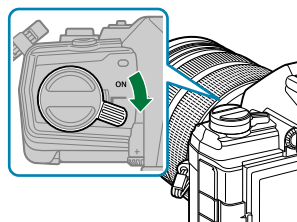

2. Hold inne objektivutløserknappen og dreii objektivet som vist.

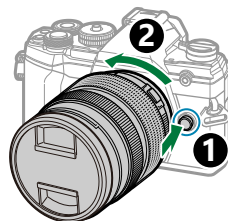

Bruke skjermen

Roter skjermen for å gjøre det lettere å se. Du kan justere skjermvinkelen i henhold til forholdene under optak.

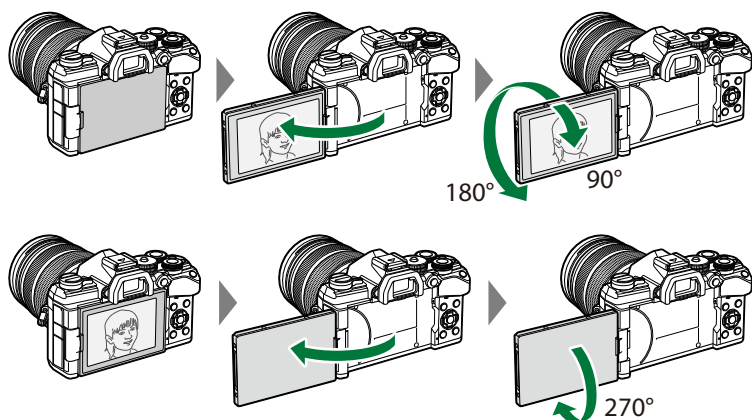

- Roter skjermen forsiktig innenfor bevegelsesområdet. Forsøk på å rotere skjermen forbi begrensningene vist under kan skade kontaktene.

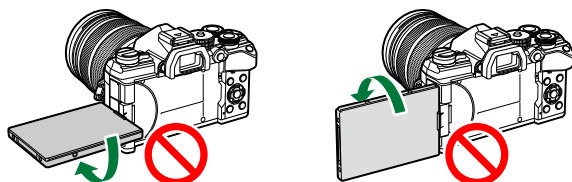

- Du kan stille inn kameraet slik at det viser et speilbilde av bildet gjennom objektivet, eller automatisk zoomer de strømdrevne zoom-objektivene helt ut når skjermen blir rotert for selvporett. 🖱️ "[Selvporett hjelp \(Selvporett hjelp\)](#)" (s. 336)

Slå på kameraet

1. Still **PÅ/AV**-spaken til posisjonen **PÅ**.

- Når kameraet slås på, slås skjermen på.
- Flytt spaken tilbake til posisjonen **AV** for å slå kameraet av.

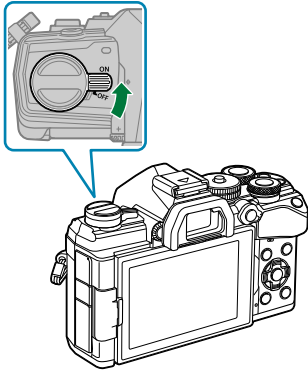

Batterinivå

Batteriikonet og batterinivået vises.

▣ (grønn): Kameraet er klart til å brukes.

▣ (grønn): Batteriet er ikke fullt.

▣ (grønn): Batterinivået til kameraet er lavt.







▣ (blinker rødt): Lad opp batteriet.



Spaken **Fn** kan konfigureres til å slå kameraet på og av. Egendefinert meny **B** > **[Fn-spak/strømnivå]** (s. 276)

Hvilemodus

Hvis ingen kontroller blir brukt i en gitt periode, avbryter kameraet automatisk funksjonene for å spare batteristrøm. Dette kalles "hvilemodus".

- Når kameraet er i hvilemodus, slår skjermen seg av og funksjonene blir avbrutt. Trykk på utløser- eller -knappen for å aktivere kameraet igjen.
 - Hvis ingen funksjoner utføres i en gitt periode etter at kameraet har gått i hvilemodus, slår kameraet seg av automatisk. Du kan aktivere kameraet igjen ved å slå det på.
- ⓘ Kameraet kan trenge lengre tid for å våkne fra hvilemodus når **[På]** (aktivert) er valgt for **[Wi-Fi/Bluetooth-innstillinger]** > **[Slå av standby]**.  ["Innstillinger for trådløs forbindelse når kameraet er slått av"](#) (s. 363)
- ⓘ Forsinkelsen før kameraet går i dvalemodus eller slår seg av automatisk, kan du stille inn i  Egendefinert meny. Ved standardinnstillinger, vil kameraet gå i hvilemodus etter ett minutt, og slå seg av automatisk etter fire timer.   [Egendefinert meny](#)  > **[Dvalemodus]**, **[Auto. avstengning]** (s. 297)

Første gangs oppsett

Når du slår på kameraet første gang, skal du utføre første gangs oppsett ved å velge et språk og stille inn klokken i kameraet.

- ① Filnavnet inneholder også informasjon om dato og klokkeslett. Pass på å stille inn korrekt dato og klokkeslett før du bruker kameraet. Enkelte funksjoner kan ikke brukes hvis ikke dato og klokkeslett er stilt inn.

1. Trykk på knappen **OK** når dialogen for første gangs oppsett ber deg om å velge et språk.

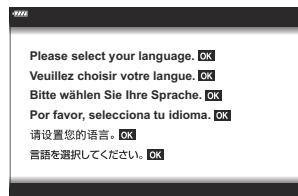

2. Marker ønsket språk ved å bruke fremre eller bakre nummerskive eller knappene Δ ∇ \triangleleft \triangleright .



3. Trykk på **OK**-knappen når ønsket alternativ er markert.



- Hvis du trykker på utløserknappen før du trykker på **OK**-knappen, går kameraet til opptaksmodus og det blir ikke valgt noe språk. Du kan utføre første gangs oppsett ved å slå kameraet av og på igjen for å vise dialogen for første gangs oppsett og gjenta prosessen fra trinn 1.
- Du kan når som helst endre språk fra menyen. 🖱️ “Hva du skal gjøre hvis du ikke kan lese skjermen” (s. 36)

4. Still inn dato, klokkeslett og datoformat.

- Marker elementene med knappene ◀▶.
- Bruk knappene △▽ til å endre det markerte elementet.
- Tiden vises med en 24-timers klokke.

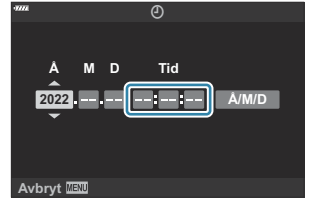

- Klokkeslettet kan justeres til enhver tid fra menyen. 🖱️ [Oppsettsmeny > \[🕒 innstillinger\] \(s. 263\)](#)

5. Trykk på knappen **OK**.

6. Marker en tidssone med knappene △▽ og trykk **OK**-knappen.

- Trykk på **INFO**-knappen for å aktivere eller deaktivere sommertid.

7. Trykk på **OK**-knappen for å stille klokkeslettet.

🔗 Informasjonen om dato og klokkeslett registreres på kortet sammen med bildene.

🔗 Hvis batteriet fjernes fra kameraet og kameraet forlates for en stund, kan det hende at dato- og tidsinnstilling blir nullstilt. Hvis dette skjer, må du stille klokkeslett og dato med menyen.

🖱️ [Oppsettsmeny > \[🕒 innstillinger\] \(s. 263\)](#)

🔗 Det kan også hende at du må velge rammehastighet før opptak av film. 🖱️ ["Bildestørrelse, hastighet og kompresjon \(📷 ⏪\)" \(s. 140\)](#)

Hva du skal gjøre hvis du ikke kan lese skjermen

Hvis du ser ukjente tegn eller ord på andre språk, kan det være at du har valgt feil språk. Følg trinnene nedenfor for å velge et annet språk.

1. Trykk på **MENU**-knappen for å vise menyene.

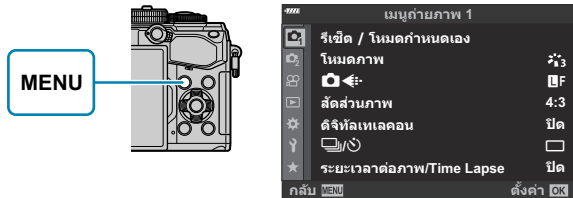

2. Marker kategorien **Y** (oppsett) med knappene Δ ∇ og trykk **OK**-knappen.

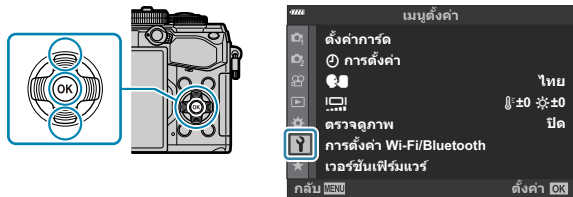

3. Merker [**CS**] med knappene Δ ∇ og trykk **OK**-knappen.

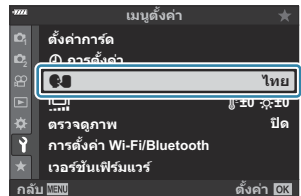

4. Marker det ønskede språket med knappene Δ ∇ \triangleleft \triangleright og trykk **OK**-knappen.





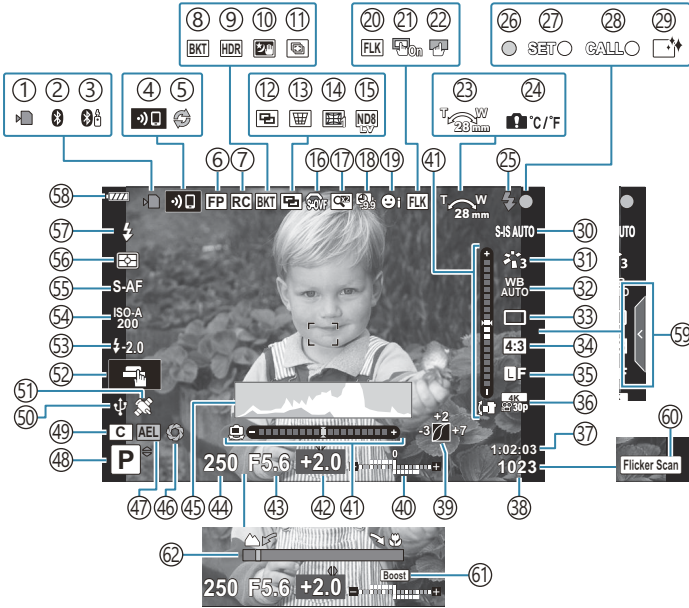

Informasjonsvisning under opptak

Skjermvisning under fotografering av stilleben

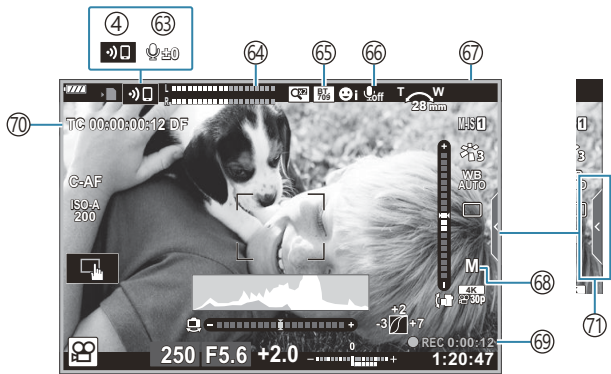

Skjermvisning i film-modus



- ① Kortskriveindikator (s. 23, s. 28)
- ② Aktiv **Bluetooth**[®] tilkobling (s. 360)
- ③ Aktiv tilkobling til fjernkontroll (s. 378)
- ④ Trådløst LAN-tilkobling (s. 360)
- ⑤ Pro-foto aktiv (s. 106)
- ⑥ Super FP-blits (s. 433)
- ⑦ RC-modus (s. 435)
- ⑧ Bracketing (s. 217)
- ⑨ HDR (s. 225)
- ⑩ Håndholdt starlight (s. 67)
- ⑪ Multifokuspoptak (s. 67)
- ⑫ Multieksponering (s. 228)
- ⑬  Keystone-korrigering (s. 231)
- ⑭ Fiskeøyekompensasjon (s. 354)
- ⑮ Live ND-fotografering (s. 214)
- ⑯  S-OVF ¹ (s. 169, s. 177)
- ⑰ Digital telekonverter (s. 209)
- ⑱ Intervallopptak (s. 210)
- ⑲ Ansiktsprioritet/øyeprioritet (s. 125)
- ⑳ Opptak med antifilmer (s. 325)
- ㉑ AF måltastatur
 -   Egendefinert meny **A3** > [**AF måltastatur**] (s. 274)
- ㉒ Berørings skjerm-lås (s. 169)
- ㉓ Zoomens virkeretning / brennvidde
- ㉔ Advarsel innvendig temperatur (s. 451)
- ㉕ Blits (blinker: lading pågår, lyser opp: lading fullført) (s. 146)
- ㉖ AF-bekreftelsesmerke (s. 43)
- ㉗ Funksjonen BRUK (s. 431)
- ㉘ CALL-funksjon (s. 431)
- ㉙ Støvreduksjon (s. 445)
- ㉚ Bildestabilisator (s. 133)
- ㉛ Bildemodus (s. 154, s. 207)
- ㉜ Hvitbalanse (s. 128)
- ㉝ Drivmodus (enkelt bilde / sekvensfotografering / selvutløser / vibreringreduksjon / lydløs fotografering / Pro-foto / høyoppløst bilde) (s. 100, s. 136)
- ㉞ Sideforhold (s. 137)
- ㉟ Bildekvalitet (foto) (s. 138, s. 208)
- ㊱ Opptaksmodus (filmer) (s. 140, s. 243)
- ㊲ Tilgjengelig opptakstid (s. 425)
- ㊳ Antall stillbilder som kan lagres (s. 423)
- ㊴ Uthev og skygge-kontroll (s. 166)
- ㊵ Topp: Blitsstyrkekontroll (s. 153)
Bunn: Eksponeringskompensasjon (s. 88)
- ㊶ Nivelleringsmåling (s. 42)
- ㊷ Eksponeringskompensasjonsverdi (s. 88)
- ㊸ Blenderverdi (s. 48, s. 51, s. 53, s. 55)
- ㊹ Lukkerhastighet (s. 48, s. 51, s. 53, s. 55)
- ㊺ Histogram (s. 42)
- ㊻ Forhåndsvisning (s. 167)
- ㊼ AE-lås (s. 99, s. 299)
- ㊽ Opptaksmodus- (s. 43)
- ㊾ Egendefinert modus (s. 78, s. 76)
- ㊿ Aktiv tilkobling til webcam (s. 375)
- 1 **Bluetooth**-lokaliseringssporing aktiv (s. 375)
- 2 Touch-funksjon (s. 46)
- 3 Blitsstyrkekontroll (s. 153)
- 4 ISO-følsomhet (s. 97, s. 116)
- 5 AF-modus (s. 117)
- 6 Målemodus (s. 123)
- 7 Blitsmodus (s. 146, s. 148)
- 8 Batterinivå (s. 32)
- 9 Opphenting av live guide (s. 64)
- 0 Flimmerskann (s. 241, s. 344)
- 1 LV-økning (s. 281)
- 2 Fokusavstandsindikator (s. 317)

1 Viser bare i søkeren.

⑥3 Lydopptaksnivå ² (s. 83, s. 247)

⑥4 Opptaksnivåmåler (s. 247)

⑥5  Visningsassistent

 Filmmeny > [ **Displayinnstillinger**]

(s. 234)

⑥6 Filmlyd (s. 247)

⑥7 Opptaksindikator (rød ramme)

 Filmmeny > [**Rød ramme under**  **REC**]

(s. 234)

⑥8 Filmmodus (eksponering) (s. 239)

⑥9 Opptakstid (vises under opptak) (s. 82)

⑦0 Tidskode

 Filmmeny > [ **HDMI-utgang**] (s. 234)

⑦1 Lydløs kontroll-kategori (s. 83)

2 Viser kun når lydopptaksnivået justeres.

Veksle mellom visninger

Kameraet bruker en øyesensor for å bytte automatisk mellom skjerm- og søkervisningene. Skjermens LV-visning og søkeren viser også informasjon om kamerainnstillingene. Det finnes alternativer for å kontrollere visningsbyttet og velge informasjonen som vises.

Komponere bilder i skjermen

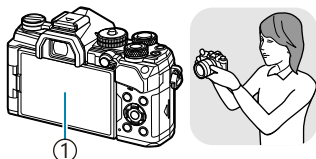

① Skjerm



Livv view vises på skjermen.

Komponere bilder i søkeren

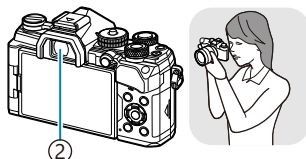

② Søker



Søkeren slår seg på automatisk når du setter øyet mot søkeren. Når søkeren lyser, slås skjermen av.

- Hvis søkeren ikke er i fokus, sett øyet mot søkeren og fokuser skjermen ved å vri på diopterens justeringsnummerskive.

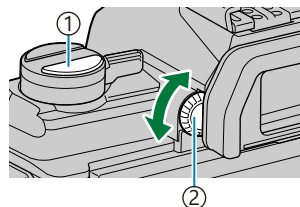

- ① **INFO** (LV)-knapp
- ② Justeringsnummerskive for diopter

- Trykk på **INFO** (LV)-knappen for å endre visningen på skjermen fra LV til superkontrollpanelet. Søkeren slår seg på når du setter øyet mot søkeren. Skjermen slår seg av.
- Trykk på **INFO**-knappen for å se opptaksinformasjon mens superkontrollpanelet vises (s. 41).

☞ Alternativer for visningsbytte og søkervisning er tilgjengelige i kameramenyene.

☞ **Egendefinert meny** **LV** > **[EVF-autobryter]**, **[EVF-stil]** (s. 294)

Veksle informasjonsvisningen

Du kan veksle informasjonen som vises på skjermen i løpet av opptaket ved bruk av knappen **INFO**.

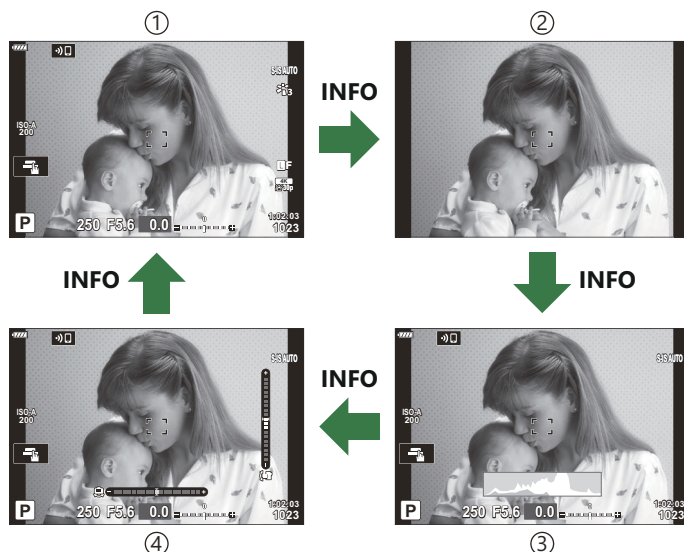
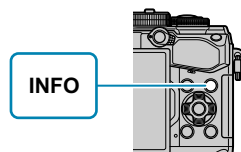

① Grunnleggende info



② Kun bilde

③ Histogramvisning (Egendefinert1)

④ Nivåmålervisning (Egendefinert2)

- Informasjonsskjermene kan veksles i begge retninger ved å rotere nummerskiven samtidig som du trykker på **INFO**-knappen.
- Elementene som vises i skjermbildene Egendefinert 1 og Egendefinert 2, kan velges ved hjelp av **[/Innstillinger]** > **[LV-Info]** (s. 333).
- Informasjonen som vises i filmmodus () , kan avvike fra den som vises i stillbildemodus.
[Filmmeny > [Displayinnstillinger] > [Innstillinger] (s. 234)
- For å velge hvilke elementer som vises når du trykker utløseren halvveis ned, markerer du **[Kun bilde]** i menyen **[LV-Info]** og trykker på **[>]**.

Histogramvisning

Et histogram viser fordelingen av lysstyrken i bildet. Den horisontale akse viser lysstyrke, og den vertikale akse viser antallet piksler med en bestemt lysstyrke i bildet. Områder over den øvre grensen ved opptak vises i rødt, de som er under den nedre grensen vises i blått, og de i punktmålingsområdet vises i grønt. Du kan velge øvre og nedre grense.   Egendefinert meny **EI** > **[Histogram-innstillinger]** (s. 283)



- ① Mer
- ② Mindre
- ③ Mørk
- ④ Lys

Uthevede områder og skygger

Uthev og skygge, definert ut fra de øvre og nedre grensene for histogramvisningen, blir vist i rødt og blått. Du kan velge øvre og nedre grense.   Egendefinert meny **EI** > **[Histogram-innstillinger]** (s. 283)

Nivåmålerdisplay



Kameraets retning er indikert. "Vippe"-retningen er indikert på den vertikale linjen og den "horisontale" retningen på den horisontale linjen.

- Nivåmåleren er kun veiledende.
- Kalibrer måleren hvis du opplever at den ikke lenger er helt nøyaktig eller nivellert.

  Egendefinert meny **DI** > **[Nivåjustering]** (s. 296)

Opptaksinformasjon

Trykk på **INFO**-knappen for å se opptaksinformasjon mens superkontrollpanelet (s. 110) vises. Trykk på **INFO**-knappen igjen for å gå tilbake til superkontrollpanelet.

- Opptaksinformasjon kan skjules ved hjelp av alternativet **[/Innstillinger]** > **[LV AV-Info]** i  Egendefinert meny **DI** (s. 333).

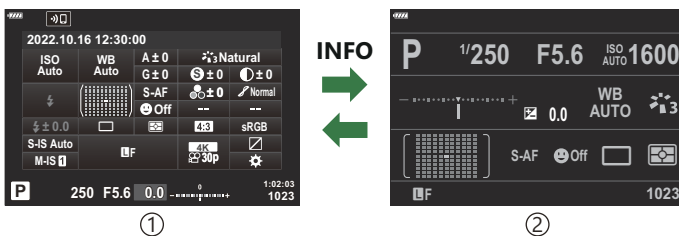

- ① Superkontrollpanel
- ② Opptaksinformasjon

Ta bilder

Bruk modus-nummerskiven for å velge opptaksmodus, og ta deretter bildet.

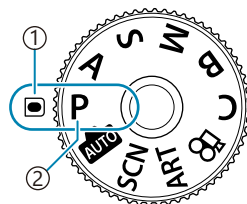



① Indikator

② Modusikon

Typer opptaksmodi

Se følgende for hvordan du skal bruke forskjellige opptaksmodi.

P	Program AE (s. 48)
A	Prioritert blenderåpning AE (s. 51)
S	Prioritert lukker AE (s. 53)
M	Manuell eksponering (s. 55)
B	Bulb/time (s. 58)
	Live composite (s. 62)
	AUTO (s. 64)
SCN	Scene (s. 66)
ART	Kunstfilter (s. 73)
C	Egendefinert (s. 78)

☞ For informasjon om posisjonen  på modus-nummerskiven, se "Gjøre filmopptak i filmmodus (i8)" ([s. 82](#)).

1. Trykk på modus-nummerskivelåsen for å låse opp modus-nummerskiven, og vri den deretter til den modusen du vil bruke.

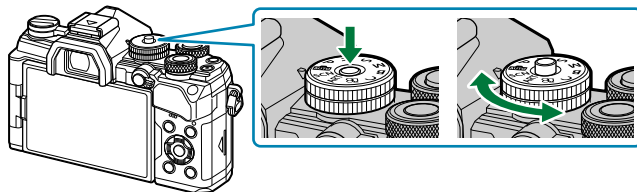

- Når modus-nummerskivelåsen har blitt trykket ned, er modus-nummerskiven låst. Hver gang du trykker på modus-nummerskivelåsen skifter det mellom låst/utløst.

2. Komponer bildet.

- ⚠ Vær forsiktig så fingrene eller kamerastroppen ikke hindrer objektivet eller AF-lampen.

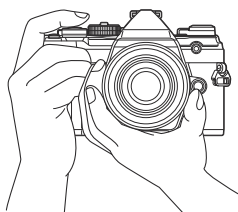

Landskapsposisjon

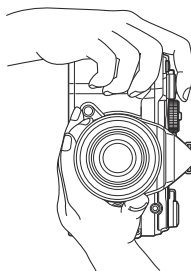

Portrettposisjon

3. Juster fokuset.

- Plasser AF-rammen over motivet.

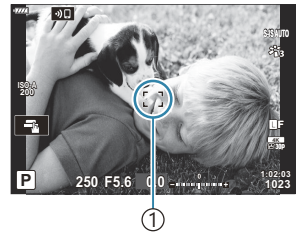

① AF-ramme

- Trykk utløserknappen ned til første posisjon (trykk utløserknappen halvveis ned).
- AF-bekreftelsesmerket (●) vises, og en grønn ramme (AF-søker) vises i fokus plasseringen.

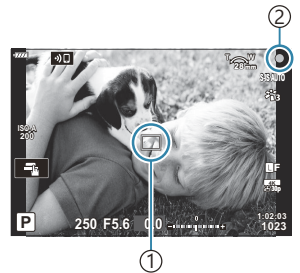

① AF-søker

② AF-bekreftelsesmerke

- ⓘ Hvis kameraet ikke kan fokusere, blinker fokusindikatoren (s. 446).
- ⓘ AF-rammen varierer med alternativet valgt for AF-søkemodus. Endre område (s. 90) og posisjon (s. 94) på AF-søkepunkt ved behov.
- ⓘ AF-rammen vises ikke når **[ALL]** er valgt for AF-søkemodus (s. 90).

4. Slipp utløseren.

- Trykk utløserknappen helt inn.
- Kameraet frigjør lukkeren og tar et bilde.









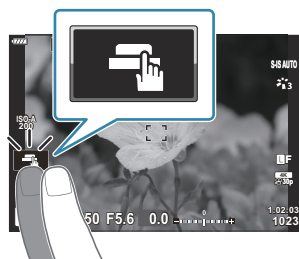





👉 Du kan fokusere og ta bilder ved bruk av berøringskontroller. 🖱️ “Opptak ved bruk av berøringsskjermen” (s. 46)

Opptak ved bruk av berøringsskjermen

Du kan trykke på motivet for å fokusere og ta bilde.



	Bank lett på et motiv for å fokusere og frigjøre lukkeren. Dette alternativet er ikke tilgjengelig i modusen B (bulb), i  -modus (film) eller når [] AF] eller [] AF MF] er valgt som AF-modus (s. 117).
	Fotografering ved hjelp av berøringsskjerm er deaktivert.
	Bank lett for å vise et AF-mål, og fokuser på motivet i det valgte området. Du kan bruke berøringsskjermen til å velge plassering av og størrelse på fokusrammen. Bilder kan tas ved å trykke på utløserknappen.
	Trykk på motivet du ønsker å fokusere på når det blir registrert flere motiver.  vil være vist når du har valgt noe annet enn [Av] for [] Ansiktsprioritet] (s. 125). Motivvalg er ikke tilgjengelig når [] (opptak av høyhastighetsfilm) er valgt for [] ] i  -modus (film) (s. 140).

- Trykk på et ikon for å endre innstillinger.

- ⚠ Ikke berør skjermen med neglene eller andre skarpe gjenstander.
- ⚠ Hansker eller skjermdeksler kan hindre berøringsskjermbetjening.

Forhåndsvisning av motivet ()

1. Bank lett på motivet på skjermen.

- Et AF-mål vises.
- Bruk glidebryteren til å velge størrelsen på rammen.





- Trykk  for å slå av visningen av AF-søkeren.

2. Bruk glidebryteren til å velge størrelsen på AF-søkepunktet, og trykk deretter på for å zoome inn på bildeposisjonen.

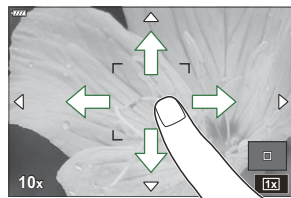
- Bruk fingeren din til å rulle på skjermen når bildet er zoomet inn.



- Trykk på  for å avbryte zoomvisningen.

- Situasjoner hvor berøringsskjermbetjening ikke er tilgjengelig omfatter følgende.
 - Når knapper eller nummerskiver er i bruk
- Du kan deaktivere betjening av berøringsskjermen.   [Egendefinert meny J1 > \[Berøringsskjerm-innst.\] \(s. 296\)](#)

La kameraet velge blenderåpning og lukkerhastighet (P: Program AE)

Kameraet velger best mulig blenderåpning og lukkerhastighet i henhold til motivets lysstyrke.

1. Drei modus-nummerskiven til P.

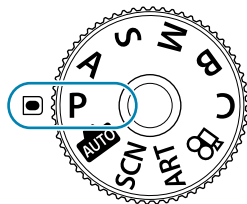



2. Fokuser og kontroller visningen.

- Bruk fremre og bakre nummerskive for å justere følgende innstillinger.
Fremre nummerskive: Eksponeringskompensasjon (s. 88)
Bakre nummerskive: Programskift (s. 50)
- Lukkerhastigheten og blenderåpningen som er valgt av kameraet, blir vist.



- ① Eksponeringsmodus
- ② Lukkerhastighet
- ③ Blender

- Du kan også justere eksponeringskompensasjonen ved å bruke -knappen. Trykk på -knappen, og drei fremre eller bakre nummerskive.



3. Ta bilder.

👉 Du kan velge hvilke funksjoner fremre og bakre nummerskive skal utføre. ▾ ["Tidel fremre og bakre nummerskive roller \(📷 Hjulfunksjon\)"](#) (s. 319)

👉 Du kan bruke **Fn**-spaken til å bytte om på rollene til fremre og bakre nummerskive. Spaken kan også tilordnes andre roller. 🖱️ ["Tilpasse Fn-spaken \(📷 Fn-spakfunksjon\)"](#) (s. 321)

Motivet er for mørkt eller for lyst

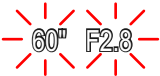
Hvis kameraet ikke kan oppnå optimal eksponering, blinker lukkerhastighet- og blenderåpningsvisningen som vist.

Display	Problem/løsning
Stor blenderåpning (lavt f/-nummer)/lav lukkerhastighet  60" F2.8	Motivet er for mørkt. <ul style="list-style-type: none">• Bruk blits.
Liten blenderåpning (høyt f/-nummer)/høy lukkerhastighet  8000 F22	Motivet er for lyst. <ul style="list-style-type: none">• Begrensningene til kameraets målesystem er overskredet. Bruk et tredjeparts ND-filter (neutral density) for å minske lysmengden som kommer inn i kameraet.• Lukkerhastigheter helt opp til 1/32000 s er tilgjengelig i [♥] lydløs modus.  ”Opptak uten lukkerlyd (Lydløs [♥])” (s. 105), ”Utføre sekvensfotografering/selvtuløser” (s. 100)

 Når [ISO] er ikke innstilt på [AUTO], kan du oppnå optimal eksponering ved å endre innstilling.

▽ ”Endring av ISO-følsomhet (ISO)” (s. 97)

 Blenderverdien som blir vist når visningen blinker, varierer avhengig av objektiv og brennvidde.

Programskift

Uten å endre eksponering kan du velge mellom ulike kombinasjoner av blenderåpning og lukkerhastighet som blir automatisk valgt av kameraet. Dette er kjent som «programskift».

1. Drei bakre nummerskive til kameraet viser ønsket kombinasjon av blenderåpning og lukkerhastighet.
 - Opptaksmodusindikatoren i visningen skifter fra **P** til **Ps** når programskift er i kraft. For å avslutte programskift dreier du bakre nummerskive i motsatt retning til kun **P** vises.



① Programskift

🔗 Du kan velge om visningen gjenspeiler effekten av eksponeringskompensasjon eller holder en konstant lysstyrke for å gjøre det lettere å se. Ved standardinnstillinger, reflekterer visten effektene av eksponeringskompensering. 🖱️ ⚙️ Egendefinert meny **D2** > **[LV-økning]** (s. 281)

Velge blenderåpning (A: Prioritert blenderåpning AE)

I denne modusen kan du velge blenderåpning (f/-nummer), og kameraet stiller automatisk inn lukkerhastigheten for å gi optimal eksponering i henhold til motivets lysstyrke. Lavere blenderverdier (større blenderåpninger) minsker dybden på området som er i fokus (dybdeskarphet), og gjør bakgrunnen uskarp. Høyere blenderverdier (mindre blenderåpninger) øker dybden på området som er i fokus foran og bak motivet.



① Lavere blenderverdier...

...minsker dybdeskarpheten og øker uskarpheten.

② Høyere blenderverdier...

...øker dybdeskarpheten.

1. Drei modus-nummerskiven til **A**.

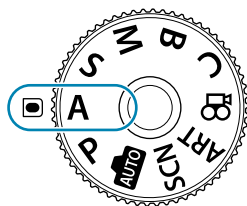

2. Velge blenderåpning.

- Bruk fremre og bakre nummerskive for å justere følgende innstillinger.

Fremre nummerskive: Eksponeringskompensasjon (s. 88)

Bakre nummerskive: Blender

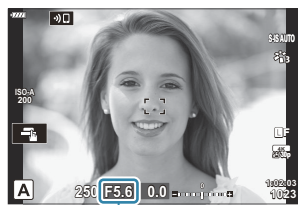

① Blender



- Lukkerhastigheten som kameraet velger automatisk, blir synlig i visningen.
- Du kan også justere eksponeringskompensasjonen ved å bruke \pm -knappen. Trykk på \pm -knappen, og drei fremre eller bakre nummerskive.

3. Ta bilder.

- ☞ Du kan velge hvilke funksjoner fremre og bakre nummerskive skal utføre. 📖 "Tidel fremre og bakre nummerskive roller (📷 Hjulfunksjon)" (s. 319)
- ☞ Du kan bruke **Fn**-spaken til å bytte om på rollene til fremre og bakre nummerskive. Spaken kan også tilordnes andre roller. 📖 "Tilpasse Fn-spaken (📷 Fn-spakfunksjon)" (s. 321)
- ☞ Du kan velge om visningen gjenspeiler effekten av eksponeringskompensasjon eller holder en konstant lysstyrke for å gjøre det lettere å se. Ved standardinnstillinger, reflekterer visten effektene av eksponeringskompensering. 📖 ⚙️ Egendefinert meny **D2** > **[LV-økning]** (s. 281)
- ☞ Du kan blende ned til den valgte verdien og forhåndsviser dybdeskarpheten. 📖 "Tildele funksjoner til knapper (knappfunksjoner)" (s. 167)

Motivet er for mørkt eller for lyst

Hvis kameraet ikke kan oppnå optimal eksponering, blinker lukkerhastighetsvisningen som vist.

Display	Problem/løsning
Langsom lukkerhastighet 	Undereksposering. <ul style="list-style-type: none"> • Velg en lavere blenderverdi.
Hurtig lukkerhastighet 	Overeksponering. <ul style="list-style-type: none"> • Velg en høyere blenderverdi. • Hvis motivet fortsatt er overeksponert med den høyere verdien, er begrensningene til kameraets målesystem overskredet. Bruk et tredjeparts ND-filter (neutral density) for å minske lysmengden som kommer inn i kameraet. • Lukkerhastigheter helt opp til 1/32000 s er tilgjengelig i [♥] lydløs modus. 📖 "Opptak uten lukkerlyd (Lydløs [♥])" (s. 105), "Utføre sekvensfotografering/selvtløser" (s. 100)

- ☞ Når [📷 ISO] er ikke innstilt på [AUTO], kan du oppnå optimal eksponering ved å endre innstilling. 📖 "Endring av ISO-følsomhet (ISO)" (s. 97)

Velge lukkerhastighet (S: Prioritert lukker AE)

I denne modusen kan du velge lukkerhastighet, og kameraet stiller automatisk inn blenderåpningen for å gi optimal eksponering i henhold til motivets lysstyrke. Høyere lukkerhastigheter "fryser" bevegelsene til objekter som beveger seg raskt. Lavere lukkerhastigheter gjør at objekter som beveger seg, blir litt diffuse, noe som gir en dynamisk bevegelseeffekt.

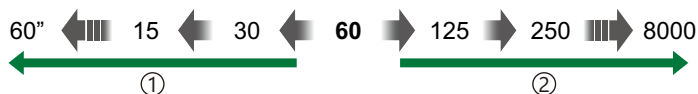

① Lavere lukkerhastigheter...

...lager dynamiske bilder med bevegelseeffekter.

② Høyere lukkerhastigheter...

..."fryser" bevegelsene til raske motiver.

1. Drei modus-nummerskiven til S.

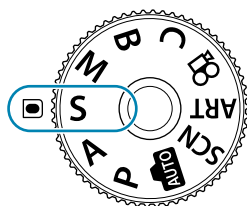

2. Velg lukkerhastighet.

- Bruk fremre og bakre nummerskive for å justere følgende innstillinger.
Fremre nummerskive: Eksponeringskompensasjon (s. 88)
Bakre nummerskive: Lukkerhastighet
- Velg blant lukkerhastigheter fra 1/8000–60 s.
- Lukkerhastigheter helt opp til 1/32000 s er tilgjengelig i lydløs modus. "Opptak uten lukkerlyd (Lydløs [♥])" (s. 105), "Utføre sekvensfotografering/selvtløser" (s. 100)
- Blenderåpningen som kameraet velger automatisk, blir synlig i visningen.
- Du kan også justere eksponeringskompensasjonen ved å bruke -knappen. Trykk på -knappen, og drei fremre eller bakre nummerskive.



① Lukkerhastighet

3. Ta bilder.

- ☞ Du kan velge hvilke funksjoner fremre og bakre nummerskive skal utføre. 📖 "Tidel fremre og bakre nummerskive roller (📷 Hjulfunksjon)" (s. 319)
- ☞ Du kan bruke **Fn**-spaken til å bytte om på rollene til fremre og bakre nummerskive. Spaken kan også tilordnes andre roller. 📖 "Tilpasse Fn-spaken (📷 Fn-spakfunksjon)" (s. 321)
- ☞ Du kan velge om visningen gjenspeiler effekten av eksponeringskompensasjon eller holder en konstant lysstyrke for å gjøre det lettere å se. Ved standardinnstillinger, reflekterer visten effektene av eksponeringskompensering. 📖 ⚙️ Egendefinert meny **D2** > **[LV-økning]** (s. 281)
- ☞ For å oppnå effekten av lang lukkertid under forhold der lyset er så sterkt at lange lukkertider ellers ikke er tilgjengelige, kan du bruke live ND-filteret. 📖 "Forsinke lukkeren i sterkt lys (Live ND-fotografering)" (s. 214)
- ☞ Avhengig av lukkerhastigheten du har valgt, kan du oppdage striper i visningen forårsaket av flimmer fra lysrør eller LED-lyskilder. Du kan konfigurere kameraet for å minske effektene av flimmer under LV eller når du tar bilder. 📖 "Redusere flimmer i fotografier (Opptak med antiflimmer)" (s. 327), "Redusere flimmer under LED-lys (📷 flimmerskann)" (s. 344)

Motivet er for mørkt eller for lyst

Hvis kameraet ikke kan oppnå optimal eksponering, blinker blenderåpningsvisningen som vist.

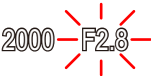
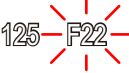
Display	Problem/løsning
Lav blenderverdi 	Undereksposering. <ul style="list-style-type: none"> • Velg en lavere lukkerhastighet.
Høy blenderverdi 	Overeksponering. <ul style="list-style-type: none"> • Velg en høyere lukkerhastighet. Lukkerhastighet så høy som 1/32000 s er tilgjengelig i lydløs modus. • Hvis motivet fortsatt er overeksponert med den høyere hastigheten, er begrensningene til kameraets målesystem overskredet. Bruk et tredjeparts ND-filter (neutral density) for å minske lysmengden som kommer inn i kameraet.

☞ Når **[📷 ISO]** er ikke innstilt på **[AUTO]**, kan du oppnå optimal eksponering ved å endre innstilling.

📖 "Endring av ISO-følsomhet (ISO)" (s. 97)

☞ Blenderverdien som blir vist når visningen blinker, varierer avhengig av objektiv og brennvidde.

Velge blenderåpning og lukkerhastighet (M: Manuell eksponering)

I denne modusen kan du velge blenderåpning og lukkerhastighet. Du kan justere innstillingene med hensyn til det du ønsker å oppnå, for eksempel ved å kombinere høye lukkerhastigheter med små blenderåpninger (store f/-numre) for å øke dybdeskarpheten.

1. Drei modus-nummerskiven til **M**.

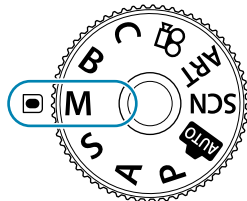

2. Juster blenderåpning og lukkerhastighet.

- Bruk fremre og bakre nummerskive for å justere følgende innstillinger.
Fremre nummerskive: Blender
Bakre nummerskive: Lukkerhastighet
- Lukkerhastigheten kan settes til verdier på mellom 1/8000 og 60 sek.
- Lukkerhastigheter helt opp til 1/32000 s er tilgjengelig i lydløs modus. 🤫 "Optak uten lukkerlyd (Stille ♥️)" (s. 105)
- Visningen viser differansen mellom eksponeringen som blir laget av valgt blenderåpning og lukkerhastighet, og den optimale eksponeringen målt av kameraet. Visningen blinker hvis forskjellen er større enn ± 3 EV.



① Differanse fra optimal eksponering



- Når **[AUTO]** er valgt for **[ISO]**, blir ISO-følsomhet justert automatisk for optimal eksponering ved de valgte eksponeringsinnstillingene. **[ISO]** er som standard **[AUTO]**. 🤫 "Endring av ISO-følsomhet (ISO)" (s. 97)

3. Ta bilder.

- ☞ Du kan velge hvilke funksjoner fremre og bakre nummerskive skal utføre. 🖱️ "Tildel fremre og bakre nummerskive roller (📷 Hjulfunksjon)" (s. 319)
- ☞ Du kan bruke **Fn**-spaken til å bytte om på rollene til fremre og bakre nummerskive. Spaken kan også tilordnes andre roller. 🖱️ "Tilpasse Fn-spaken (📷 Fn-spakfunksjon)" (s. 321)
- ☞ Du kan velge om visningen gjenspeiler effekten av eksponeringskompensasjon eller holder en konstant lysstyrke for å gjøre det lettere å se. Ved standardinnstillinger, reflekterer visten effektene av eksponeringskompensering. 🖱️ ⚙️ Egendefinert meny **D2** > **[LV-økning]** (s. 281)
- ☞ Avhengig av lukkerhastigheten du har valgt, kan du oppdage striper i visningen forårsaket av flimrer fra lysrør eller LED-lyskilder. Du kan konfigurere kameraet for å minske effektene av flimrer under LV eller når du tar bilder. 🖱️ "Redusere flimrer i fotografier (Opptak med antiflimmer)" (s. 327), "Redusere flimrer under LED-lys (📷 flimmerskann)" (s. 344)

Motivet er for mørkt eller for lyst

Hvis kameraet ikke kan oppnå optimal eksponering med **[AUTO]** valgt for **[📷 ISO]**, blinker ISO-følsomhetsvisningen som vist.

Display	Problem/løsning
	Overeksponering. <ul style="list-style-type: none"> • Velg høyere blenderverdi eller lukkerhastighet.
	Undereksponering. <ul style="list-style-type: none"> • Velg lavere blenderverdi eller lukkerhastighet. • Velg høyere ISO-følsomhet dersom advarselen ikke forsvinner fra skjermen. 🖱️ "Endring av ISO-følsomhet (ISO)" (s. 97), ⚙️ Egendefinert meny E1 [📷 ISO-Auto-innstilling] > [Øvre grense/standard] (s. 285)

Bruke eksponeringskompensasjon i modus M

I modus **M**, er eksponeringskompensasjon tilgjengelig når **[AUTO]** er valgt for **[ISO]**. Ettersom eksponeringskompensasjon blir gjort ved å justere ISO-følsomheten, vil ikke blenderverdi eller lukkerhastighet bli påvirket.  “Endring av ISO-følsomhet (ISO)” (s. 97),  Egendefinert meny  **[ISO-Auto-innstilling]** > **[Øvre grense/standard]** (s. 285)

1. Hold inne -knappen og drei fremre eller bakre nummerskive.
 - Eksponeringskompensasjonen legges til eksponeringsdifferansen i visningen.



- ① Eksponeringskompensasjon
- ② Eksponeringskompensasjon pluss eksponeringsdifferanse

Lange eksponeringer (B: Bulb/Time)

Velg denne modusen for å holde lukkeren åpen for lang eksponering. Du kan forhåndsvisne bildet i LV og avslutte eksponeringen når du har oppnådd ønsket resultat. Bruk når det er nødvendig med lang eksponering, f.eks. til nattfotografering eller fyrverkeri.

🔔 Vi anbefaler at kameraet festes sikkert til et stativ ved lange eksponeringer.

“Bulb”- og “Live Bulb”-fotografering

Lukkeren forblir åpen når utløserknappen er trykket inn. Eksponeringen avsluttes når du slipper utløseren.

- Lysmengden som kommer inn i kameraet, øker jo lenger lukkeren er åpen.
- Når du har valgt Live Bulb-fotografering, kan kontrollere resultatene i sanntid og avslutte eksponering når du selv ønsker det.

“Time”- og “Live Time”-fotografering

Eksponeringen starter når utløserknappen trykkes helt inn. Avslutt eksponeringen ved å trykke utløseren helt inn en gang til.

- Lysmengden som kommer inn i kameraet, øker jo lenger lukkeren er åpen.
- Når du har valgt Live Time-fotografering, kan kontrollere resultatene i sanntid og avslutte eksponering når du selv ønsker det.

Bulb-/time-fotografering

1. Drei modus-nummerskiven til **B**.

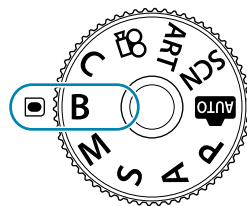

2. Velg **[BULB]** (for bulb-fotografering) or **[TIME]** (time-fotografering).

- Som standard velger du dette med bakre nummerskive.

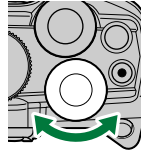

①

① Bulb- eller time-fotografering

3. Trykk på **MENU**-knappen.

- Du blir bedt om å velge intervallet for når forhåndsvisningen skal oppdateres.



4. Marker et intervall ved å bruke $\Delta \nabla$.

5. Trykk på **OK**-knappen for å velge alternativet som er markert.

- Menyene blir vist.

6. Trykk på **MENU**-knappen flere ganger for å gå ut av menyen.

- Hvis du velger et annet alternativ enn **[Av]**, blir **[LIVE BULB]** eller **[LIVE TIME]** synlig i visningen.

7. Justere blenderåpning.





- Som standard kan du justere blenderåpningen med fremre nummerskive.









①



① Blender

8. Ta bilder.

- Hold utløserknappen inne i bulb- og live bulb-modusene. Eksponeringen avsluttes når du slipper knappen.
- I time- og live time-modusene trykker du utløseren helt ned én gang for å starte eksponeringen, og enda en gang for å avslutte den.
- Under live time-fotografering kan du oppdatere forhåndsvisningen ved å trykke utløseren halvveis ned.
- Eksponeringen blir avsluttet automatisk når tiden som er valgt som **[Bulb/Time-timer]**, er nådd.   [Egendefinert meny E2](#) > [\[Bulb/Time-timer\]](#) (s. 286)
- **[Støyreduksj.]** blir brukt etter fotografering. Visningen inneholder tiden som gjenstår før prosessen er fullført. Du kan velge betingelsene som støyreduksjon utføres under.   [Egendefinert meny E1](#) > [\[Støyreduksj.\]](#) (s. 285)

- ⑦ Det finnes noen begrensninger for hvilke ISO-følsomhetsinnstillinger som er tilgjengelige.
- ⑦ Bulb-fotografering brukes i stedet for live bulb-fotografering når multieksponering, trapeskorreksjon eller fiskeøyekorreksjon er i bruk.
- ⑦ Time-fotografering brukes i stedet for live time-fotografering når multieksponering, trapeskorreksjon eller fiskeøyekorreksjon er i bruk.
- ⑦ Under opptak er det begrensninger på innstillingene for følgende funksjoner.
 - Seriefotografering, fotografering med selvutløser, intervalloptak, fotografering med AE-bracketing, blits-bracketing, fokus-bracketing, fokusstabling osv.
- ⑦  [B.stabilisator](#) (s. 133) slås av automatisk.
- ⑦ Avhengig av kamerainnstillingene, temperaturen og situasjonen kan du oppdage støy eller lyse prikker på skjermen. Disse dukker noen ganger opp på bilder selv om **[Støyreduksj.]** er aktivert.   [Egendefinert meny E1](#) > [\[Støyreduksj.\]](#) (s. 285)
- ☞ Stjernehimel-AF kan brukes til å ta bilde av nattehimmelen.  “Velge fokusmodus (AF-modus) (s. 117), “Bruke stjernehimel AF” (s. 120)
- ☞ Skjermens lysstyrke kan justeres under bulb/time-fotografering.   [Egendefinert meny E2](#) > [\[Bulb/Time-monitor\]](#) (s. 286)
- ☞ Under bulb-/time-fotografering, justeres skjermens lysstyrke slik at selv dårlig belyste objekter blir lette å se. Du kan velge om du skal prioritere bildekvalitet eller skjermhastighet.   [Egendefinert meny D2](#) > [\[LV-økning\]](#) (s. 281)
- ☞ I modus **B** (bulb) kan du justere fokus manuelt når eksponeringen pågår. Dette gjør at du kan defokusere under eksponeringen eller fokusere på slutten av eksponeringen.   [Egendefinert meny A4](#) > [\[Bulb/Time-fokusering\]](#) (s. 318)

Støy

Når du fotograferer med lang lukkertid, kan det oppstå støy på skjermbildet. Disse fenomenene oppstår når temperaturen økes i bildesensoren eller bildesensorens interne drivkrets, hvilket fører til at det genereres strøm i disse delene av bildesensoren som normalt sett ikke utsettes for lys. Dette kan også skje under fotografering med høy ISO-innstilling i omgivelser med høy temperatur. Kameraet aktiverer støyreduksjonsfunksjonen for å redusere denne støyen.   [Egendefinert meny](#)  > [\[Støyreduksj.\]](#) (s. 285)

Lysere blending (B: Live composite-fotografering)

Hold lukkeren åpen for lang eksponering. Du kan se lyssporene fra fyrverkeri eller stjerner og fotografere dem uten å endre bakgrunnseksponeringen. Kameraet kombinerer flere bilder og lagrer dem som ett enkelt bilde.

ⓘ Vi anbefaler at kameraet festes sikkert til et stativ ved live composite-fotografering.

1. Drei modus-nummerskiven til **B**.

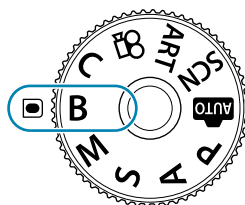

2. Velg **[LIVE COMP]**.

- Som standard velger du dette med bakre nummerskive.

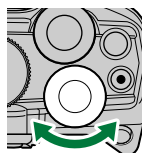

① Live composite-fotografering

3. Trykk på **MENU**-knappen.

- Menyene **[Innstillinger for Composite]** blir vist.

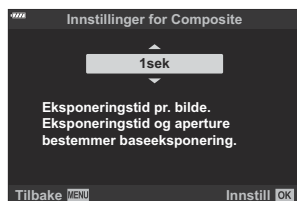

4. Marker en eksponeringstid ved å bruke Δ ∇ .

- Velg en eksponeringstid fra 1/2 til 60 s.

5. Trykk på **OK**-knappen for å velge alternativet som er markert.

- Menyene blir vist.

6. Trykk på **MENU**-knappen flere ganger for å gå ut av menyen.
7. Justere blenderåpning.
 - Som standard kan du justere blenderåpningen med fremre nummerskive.
8. Trykk utløserknappen helt ned for å klargjøre kameraet.
 - Kameraet er klart for fotografering når **[Klar for Composite-opptak]** blir vist.



9. Trykk på utløserknappen for å begynne å ta bilder.
 - Live composite-fotografering starter. Visningen blir oppdatert etter hver eksponering.
10. Trykk på utløserknappen igjen for å stanse fotograferingen.
 - Opptaket stopper automatisk når tiden som er valgt for **[Live Composite-timer]** er nådd. Andre alternativer kan velges. Egendefinert meny **E2** > **[Live Composite-timer]** (s. 286)
 - Den maksimale opptakstiden som er tilgjengelig, er avhengig av batterinivå og fotograferingsforhold.

Det finnes noen begrensninger for hvilke ISO-følsomhetsinnstillinger som er tilgjengelige.

Følgende kan ikke brukes:

- sekvensfotografering, selvutløseren, intervallutløser-fotografering, AE-bracketing, blits-bracketing, fokus-bracketing, HDR-fotografi, høyoppløst bilde, fokusstabling, multieksposering, trapeskorreksjon, live ND-filter og fiskeøyekorreksjon.

B.stabilisator (s. 133) slås av automatisk.

Stjernehimmel-AF kan brukes til å ta bilde av nattehimmelen. "Velge fokusmodus (AF-modus) (s. 117), "Bruke stjernehimmel AF" (s. 120)

Skjermens lysstyrke kan justeres under live composite-fotografering. Egendefinert meny **E2** > **[Bulb/Time-monitor]** (s. 286)

Eksponeringstiden for hver enkelt eksponering under live composite-fotografering kan du velge på forhånd ved hjelp av menyene. Egendefinert meny **E2** > **[Innstilling for Composite]** (s. 286)

La kameraet velge innstillingene (AUTO-modus)

Kameraet justerer innstillingene etter scenen, det eneste du må gjøre, er å trykke på utløserknappen. Bruk live guides til å justere parametere som farge, lysstyrke og uskarphet i bakgrunnen.

1. Drei modus-nummerskiven til .

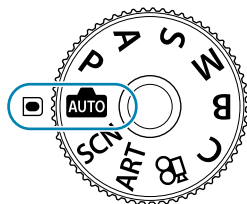

- I auto-modus velger kameraet automatisk sceneinnstillingen som passer til ditt objekt når du trykker utløseren halvveis ned. Når valget er gjort, erstattes -ikonet i nederste venstre hjørne på skjermen av ikonet for den valgte scenen.

2. For å justere opptaksinnstillingene viser du live guide ved å trykke på **OK**-knappen.

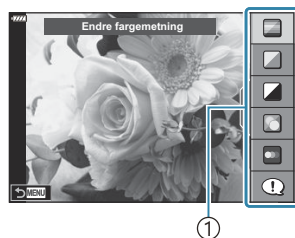

① Guideelement

- Bruk $\Delta \nabla$ til å markere en oppføring i live guiden og trykk på **OK** for å vise en skyvebryter.

3. Bruk $\Delta \nabla$ til å posisjonere skyvebryteren og velge et nivå.

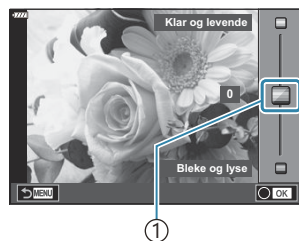

① Skyvebryter

- Trykk på **OK**-knappen for å lagre endringene.
- Trykk på **MENU**-knappen for å avslutte.
- Når du har valgt [**Fototips**] bruker du $\Delta \nabla$ til å markere oppføringen og trykker på **OK**-knappen for å vise detaljen.
- Effekten av det valgte nivået er synlig på skjermen.
Hvis [**Uskarp bakgrunn**] eller [**Motiv i bevegelse**] er valgt, gjenopprettes normal skjermvisning, men den valgte effekten vil være synlig på det endelige fotografiet.

4. Du kan angi flere live guider ved å gjenta trinn 2 og 3.



- Et merke vises på guide-elementet for live guides som allerede er i bruk.
- Trykk på **MENU**-knappen for å avslutte visning med live guide.

ⓘ [**Uskarp bakgrunn**] og [**Motiv i bevegelse**] kan ikke være valgt samtidig.

5. Ta bilder.

☞ Innstillinger for live guide kan også justeres med berøringskontroller.

☞ Hvis [**RAW**] er valgt for bildekvalitet, stilles bildekvaliteten automatisk inn til RAW+JPEG.

ⓘ Innstillinger for live guide brukes ikke på RAW-kopien.

ⓘ Ved bruk av visse innstillingsnivåer for live guide kan bilder bli kornete.

ⓘ Endringer som gjøres for innstillingsnivåer for live guide kan ikke sees på skjermen.

ⓘ Rammehastigheten synker desto nærmere glidebryteren [**Motiv i bevegelse**] er til [**Bevegelse**].

ⓘ Blitsen kan ikke brukes med live guide.

ⓘ Hvis du velger live guide-innstillinger som går utover grensene for kameraets eksponeringsmålinger, kan bildene bli over- eller undereksponeerte.

Fotografering med scene-modus (SCN-modus)

Kameraet optimaliserer innstillingene for motivet automatisk.

1. Drei modus-nummerskiven til **SCN**.

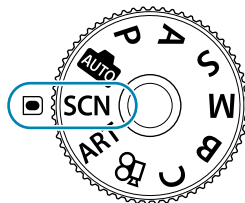

2. Bruk $\Delta \nabla \triangleleft \triangleright$ ti å markere en scene og trykk **OK**-knappen.





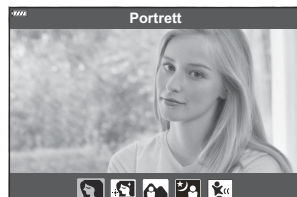

3. Bruk $\triangleleft \triangleright$ til å velge en scene-modus og trykk på **OK**-knappen.





4. Ta bilder.
 - For å velge en annen scene trykker du på **OK**-knappen. Deretter trykker du på **MENU**-knappen for å gå tilbake til scene-valg-skjermen.

Motivprogramtyper

Personer



	Portrett	Egnet til opptak av portrett. Fremhever hudtekstur.
	e-Portrett	Jevner ut hudtoner og -tekstur. Kameraet tar to bilder, ett med effekten og ett uten.
	Portrett + Landskap	Egnet for portretter med landskap i bakgrunnen. Blå-, grønn- og hudtoner gjengis vakkert.
	Portrett + Nat	Egnet til å ta portretter mot nattbakgrunn. Fest en ekstern blitsenhet som er beregnet til å brukes sammen med kameraet (s. 146). Vi anbefaler at du bruker et stativ og enten OM Image Share eller en fjernkontroll (ekstraustyr) (s. 367, s. 381).
	Barn	Egnet for bilder av barn og andre aktive motiver.

Nattscener





	Nattlandskap	Egnet til å ta bilder av nattscener, med stativ. Vi anbefaler at du bruker et stativ og enten OM Image Share eller en fjernkontroll (ekstraustyr) (s. 367, s. 381).
	Portrett + Nat	Egnet til å ta portretter mot nattbakgrunn. Fest en ekstern blitsenhet som er beregnet til å brukes sammen med kameraet (s. 146). Vi anbefaler at du bruker et stativ og enten OM Image Share eller en fjernkontroll (ekstraustyr) (s. 367, s. 381).
	Starlight	Egnet til å ta nattfoto uten stativ. Reduserer uskarphet vedopptak med lite lys/opplyst scene. Kameraet gjør åtte eksponeringer og kombinerer dem i ett enkelt bilde.
	Fyrverkeri	Egnet til bilder av fyrverkeri på natt- eller kveldstid. Vi anbefaler at du bruker et stativ og enten OM Image Share eller en fjernkontroll (ekstraustyr) (s. 367, s. 381).

	Lysspor	<p>Kameraet tar automatisk flere bilder, tar kun nylig opplyste områder, og setter dem sammen til ett enkelt bilde. Med normal lang eksponering vil et bilde av en lysstripe som fra en stjerne, med lyse bygninger, ha en tendens til å bli for lyst. Du kan ta bilde av dem uten å overeksponere mens du sjekker fremgangen. Trykk på utløseren for å starte opptaket, se det endrede resultatet i skjermen og trykk på utløseren igjen for å stoppe opptaket når du har fått det ønskede resultatet (maks. 3 timer). Vi anbefaler at du bruker et stativ og enten OM Image Share eller en fjernkontroll (ekstrautstyr) (s. 367, s. 381).</p> <ul style="list-style-type: none"> • Avanserte innstillinger kan åpnes via live composite-opptak (lyst og mørkt felt-composite) i modus B (s. 62)
--	----------------	---

Bevegelse

	Sport	<p>Egnet til opptak av hurtige bevegelser. Kameraet tar bilder mens utløseren er trykket ned.</p>
	Barn	<p>Egnet for bilder av barn og andre aktive motiver.</p>
	Panorering	<p>Velge å gjøre bakgrunnen bak objekter i bevegelse diffus. Kameraet velger den optimale lukkerhastigheten for panoreringsopptak basert på kameraets bevegelse.</p>

Naturutsikt

	Landskap	<p>Egnet til opptak av landskap.</p>
	Solnedgang	<p>Egnet til solnedgangsbilder.</p>
	Strand og snø	<p>Egnet for bilder av snødekte fjell, sjøbilder i solskinn og andre hvitaktige motiver.</p>
	Panorama	<p>Ta bilder som etterpå kan settes sammen til et panoramabilde i en datamaskin.</p> <ul style="list-style-type: none"> • For informasjon om å ta bilder med denne funksjonen kan du se "Panoramaopptak" (s. 70).



	Baklys HDR	Egnet for høykontrastmotiver. Hver gang utløserknappen trykkes, tar kameraet fire bilder som kombineres automatisk til et enkelt, korrekt eksponert bilde når fotograferingen er fullført.
--	-------------------	--

Innendørs

	Levende lys	Egnet for bruk av motiver med levende lys. Varme farger bevares.
	Stille [♥]	Deaktiver kameraets lyder og lys i situasjoner hvor de er uønsket.
	Portrett	Egnet til opptak av portrett. Fremhever hudtekstur.
	e-Portrett	Jevner ut hudtoner og -tekstur. Kameraet tar to bilder, ett med effekten og ett uten.
	Barn	Egnet for bilder av barn og andre aktive motiver.
	Baklys HDR	Egnet for høykontrastmotiver. Hver gang utløserknappen trykkes, tar kameraet fire bilder som kombineres automatisk til et enkelt, korrekt eksponert bilde når fotograferingen er fullført.

Nærbilder

	Makro	Egnet til å ta nærbilder med.
	Natur Makro	Egnet til å ta livaktige nærbilder av blomster og insekter med.
	Dokumenter	Egnet til å ta bilder av tidtabeller og andre dokumenter. Kameraet fremhever kontrasten mellom teksten og bakgrunnen.
	Multifokusopptak	Kameraet tar åtte bilder med varierende fokus for hvert opptak.

 I **[Panorering]**,  vises i løpet av panoreringsdeteksjon, og  vises når ingenting er detektert.

 For å maksimere fordelene med sceneinnstillingene er noen av opptaksfunksjonsinnstillingene deaktivert.

 Noen ganger kan det være nødvendig å filme bilder tatt med **[e-Portrett]**. Når bilde kvaliteten er satt til **[RAW]**, tas bildet i RAW+JPEG.

 Filmer kan ikke tas opp med modusene **[e-Portrett]**, **[Starlight]**, **[Panorama]** eller **[Baklys HDR]**.

- ⚠ Filmopptak er ikke tilgjengelig i **[Lysspor]** modus når **FHD HS 60p** (høyhastighets filmopptak) er valgt for **[🔊🔊🔊]**.
- ⚠ **[Starlight]**-bilder tatt med **[RAW]** valgt for bildekvalitet vil bli tatt opp i formatet RAW+JPEG, med det første bildet tatt opp som RAW-bilde og den endelige komposisjonen som JPEG-bilde.
- ⚠ **[Baklys HDR]** tar opp HDR-behandlede bilder i JPEG-format. Når bildekvaliteten er satt til **[RAW]**, lagres bildet i RAW+JPEG.
- ⚠ Hvis du bruker et objektiv med bildestabilisatorbryter i **[Panorering]**, skal du slå av bildestabilisatorbryteren.
Tilstrekkelige panoreringseffekter oppnås kanskje ikke under lyse forhold. Bruk et kommersielt tilgjengelig ND-filter for å oppnå effekter lettere.
- ⚠ Fotograferingen blir avsluttet hvis zoomingen justeres samtidig som det blir tatt bilder i **[Multifokusopptak]** modus.
- ⚠ Det er ikke mulig å ta bilder i **[Multifokusopptak]**-modus når et Four-Thirds-objektiv er på.

Panoramaopptak

Bilder tatt med dette alternativet kan settes sammen til et panoramabilde. Du må installere den nyeste OM Workspace på datamaskinen din for å kunne sette sammen bildene til et panoramabilde.

👉 ["Installasjon av PC-programvaren" \(s. 374\)](#)

1. Marker **[Panorama]** i menyen scene-modus (s. 66) og trykk **OK**-knappen.
2. Bruk **△ ▽ ◀ ▶** til å velge en panoreringsretning.
3. Ta et bilde, og bruk hjelpelinjene til å komponere bildet.
 - Fokus, eksponering og andre innstillinger fastsettes i det første bildet.

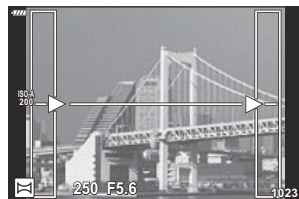

4. Ta de gjenværende bildene, og komponer hvert bilde slik at hjelpelinjene overlapper det forrige bildet.



- Et panoramabilde kan bestå av opptil 10 bilder. Etter at du har tatt det tiende bildet vises en varselindikator (🔔).
- ⓘ Under panoramaopptak vises ikke det bildet som ble tatt tidligere til posisjonsinnretning. Med rammene eller andre markører til visning i bildene som guide innstiller du nå sammensetningen, som f.eks. overlappingskantene til de overlappende bildene innenfor rammene.

5. Når du har tatt det siste bildet, trykker du på **OK** for å avslutte bildeserien.

Bruke kunstfiltre (ART-modus)

1. Drei modus-nummerskiven til **ART**.

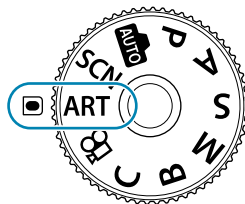

2. Bruk $\triangleleft \triangleright$ til å markere et filter.

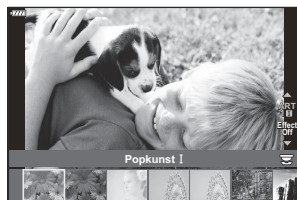

3. Trykk ∇ , marker en effekt med $\triangleleft \triangleright$, og trykk på **OK**-knappen.

4. Ta bilder.

- Trykk på **OK**-knappen for å velge et annet kunstfilter. Hvis effektene vises, trykker du på \triangle .
- Effektene som er tilgjengelig, avhenger av hvilket filter som er valgt (Mykt fokus-effekt, Nøkkelhull-effekt, Rammeeffekt, Hvitkant-effekt, Stjernelyseffekt, Fargefilter, Monokrom farge, Diffus effekt eller Skyggeeffekt).

Kunstfiltertyper

Popkunst I/II	Skaper et bilde som uthever skjønnheten i en farge.
Mykt fokus	Skaper et bilde som uttrykker en myk toneatmosfære.
Bleke og lyse farger I/II	Skaper et bilde som uttrykker varmt lys ved å spre det generelle lyset og overeksponere bildet lett.
Lys tone	Skaper et kvalitetsbilde ved å mykne opp både skygger og høylys.
Kornet film I/II	Skaper et bilde som uttrykker grovheten i svart/hvitt-bilder.
Nøkkelhull I/II/III	Skaper et bilde som ser ut som om det er tatt av et gammelt kamera eller lekekamera, ved å dimme bildets perimenter.
Diorama I/II	Skaper et miniatyrtaktig bilde ved å utheve metning og kontrast, og gjør ufokuserte områder diffuse.
Kryssprosess I/II	Skaper et bilde som uttrykker en surrealistisk atmosfære. Kryssprosess II skaper et bilde som fremhever magenta.
Fin sepia	Skaper et bilde av høy kvalitet ved å trekke ut skygger og mykne opp det generelle bildet.
Dramatisk uttrykk I/II	Skaper et bilde som fremhever forskjellen mellom lysstyrke og mørkhet ved å delvis øke kontrasten.
Key Line I/II	Skaper et bilde som fremhever kanter og legger til en illustrativ stil.
Akvarell I/II	Skaper et mykt, skarpt bilde ved å fjerne mørke områder, blande bleke farger på et hvitt lerret, og myke konturene opp ytterligere.
Vintage I/II/III	Uttrykker et hverdagsbilde i en nostalgisk, vintage tone ved bruk av trykket filmmisfarging og falming.
Delvis farge I/II/III	Uttrykker på imponerende måte et motiv ved å trekke ut fargene du ønsker å utheve og holder alt annet monotont.
Bleach Bypass I/II	“Bleach bypass”-effekten, som du kanskje kjenner igjen fra spillefilmer og lignende, kan brukes for å få mer effekt i bilder av gatemiljøer eller metallgjenstander.

Instant Film	Et tidsriktig utgave av skygger og hudtoner som er typisk for spillefilmer.
ART BKT (ART-eksponering)	Tar bilder med alle kunstfilteralternativer i ett enkelt opptak. Trykk på INFO -knappen på valgskjermen for å velge et filter du vil bruke.

II og III er modifiserte versjoner av originalen (I).

- ⑦ Noen av innstillingene til opptaksfunksjonene er deaktiverte for å utnytte kunstfiltrene best mulig.
- ⑦ Hvis **[RAW]** er valgt for bildekvalitet (s. 138), stilles bildekvaliteten automatisk inn til RAW+JPEG. Kunstfiltre brukes bare på JPEG-eksemplaret.
- ⑦ Avhengig av motivet vil effektene av noen innstillinger ikke være synlige, mens i andre tilfeller kan toneoverganger være hakkete, eller bildet kan blir mer "kornete".
- ⑦ Noen effekter er kanskje ikke synlige under filmopptak.
- ⑦ Visningen kan variere avhengig av filtre, effekter eller filmkvalitetsinnstillingene som brukes.

Bruk av [Delvis farge]

Ta opp kun valgte hudtoner i farge.

- 1.** Drei modus-nummerskiven til **ART** .
- 2.** Velg **[Delvis farge I/II/III]** i kunstfiltermenyen.
- 3.** Uthev en effekt og trykk på **OK**-knappen.
 - En fargering vises på displayet.



- 4.** Drei fremre eller bakre nummerskive for å velge en farge.
 - Effekten er synlig på displayet.
- 5.** Ta bilder.
 - Hvis du ønsker en annen farge etter opptak, roterer du fremre eller bakre nummerskive for å vise fargeringen.

Lagre innstillinger til modus-nummerskiven (C Egendefinert modus)

Ofte brukte innstillinger og opptaksmoduser kan lagres som egendefinerte moduser og hentes ved behov ved å dreie på modus-nummerskiven. Lagrete innstillinger kan også hentes inn direkte fra menyene.

- Lagre innstillinger på posisjonene **C** til **C4** .
- Som standard er de egendefinerte modusene lik modus **P** .

Lagre innstillinger (Tildele til egendefinert modus)

1. Justrere kamerainnstillinger etter ønske.

- Drei modus-nummerskiven til en annen innstilling enn **AUTO** , **SCN** eller **ART** eller film.
- For informasjon om innstillingene som kan lagres, se "Standardinnstillinger" (s. 391).

2. Trykk på **MENU**-knappen for å vise menyene.

3. Marker [**Nullstill-/egendefinert-modus**] i Opptaksmeny 1 og trykk **▷**-knappen.

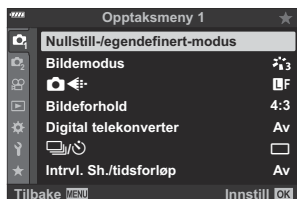

- Alternativene [**Nullstill-/egendefinert-modus**] blir vist.

4. Marker [**Tildel til egendefinert-modus**] med knappene **△** **▽** og trykk **▷**-knappen.

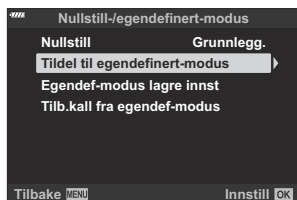

- Alternativene [**Tildel til egendefinert-modus**] blir vist.

5. Marker ønsket egendefinert modus (**[Egendef. modus C]**–**[Egendef. modus C4]**) ved å bruke $\Delta \nabla$ -knappene, og trykk på \triangleright -knappen.
- Menyen for valgt egendefinert modus blir vist.

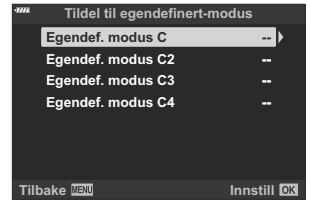

6. Marker **[Bruk]** med knappene $\Delta \nabla$ og trykk **OK**-knappen.

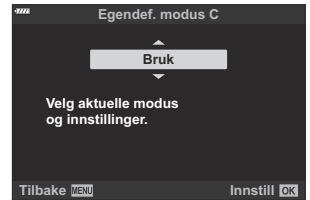

- Menyen **[Tildel til egendefinert-modus]** blir vist på nytt.
- Alle eksisterende innstillinger blir overskrevet.
- For å gjenopprette standardinnstillingene for valgt egendefinert modus må du markere **[Nullstill]** og trykk på **OK**-knappen.

7. Trykk på **MENU**-knappen flere ganger for å gå ut av menyen.

Bruke egendefinerte moduser (C)

For å hente alle lagrede innstillinger, inklusive opptaksmodusen:

Hente innstillinger med modus-nummerskiven

1. Drei modus-nummerskiven til **C**.

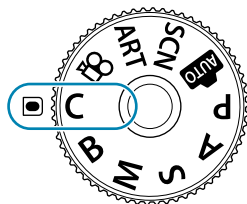

- Kameraet vil hente innstillingene for **[Egendef. modus C]** lagre tidligere med **[Nullstill-/egendefinert-modus]** > **[Tiddel til egendefinert-modus]** i opptaksmeny 1 (s. 76).

2. Ta bilder.

- Som standard vil ikke endringer gjort etter tilbakekall tas i bruk på lagrete innstillinger. De lagrede innstillingene blir gjenopprettet neste gang du velger den egendefinerte modusen med modus-nummerskiven.
- Hvis **[Vent]** er valgt for **[Egendef-modus lagre innst]**, vil egendefinerte moduser automatisk oppdateres for å gjenspeile endringer gjort i innstillinger, mens modusen velges under fotografering. Endringene vil forbli lagret i egendefinert modus selv etter at modus-nummerskiven er dreid til en annen innstilling. Egendefinerte moduser kan i det store og hele brukes på samme måte som modusene **P**, **A**, **S**, **M** og **B**.

Hente lagrede innstillinger

I andre moduser enn **AUTO**, **SCN**, **ART**, and , kan du hente inn innstillingene lagret i de egendefinerte modusene **[Egendef. modus C]** til **[Egendef. modus C4]**, men ikke opptaksmodusen. Opptaksmodusen forblir den som for øyeblikket er valgt via modus-nummerskiven.



- Hente innstillinger med modus-nummerskiven vridd til **C** gjenoppretter alle lagrede innstillinger, inkludert opptaksmodus.

1. Trykk på **MENU**-knappen for å vise menyene.

2. Marker [**Nullstill-/egendefinert-modus**] i  Opptaksmeny 1 og trykk -knappen.





- Alternativene [**Nullstill-/egendefinert-modus**] blir vist.

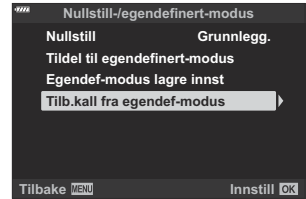

3. Marker [**Tilb.kall fra egendef-modus**] med knappene   og trykk -knappen.





- Menyene [**Tilb.kall fra egendef-modus**] blir vist.

4. Marker ønsket egendefinert modus med knappene   og trykk -knappen.

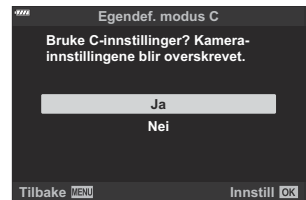

5. Marker [**Ja**] med knappene   og trykk **OK**-knappen.



-  Opptaksmeny 1 blir vist.

- ⓘ Gjeldende innstillinger vil bli lagret til valgt modus, og overskriver tidligere lagrede innstillinger.



6. Trykk på **MENU**-knappen for gå ut av menyene.

☞ Innstillinger hentet inn via knappetrykk vil ikke lenger gjelde når du:

- slår av kameraet,
- dreier modus-nummerskiven til en annen innstilling,
- trykker på **MENU**-knappen under opptak
- foretar en nullstilling, eller
- lagrer eller henter inn egendefinerte innstillinger.

Oppdatere egendefinerte moduser automatisk

Egendefinerte moduser kan oppdateres automatisk for å ta i bruk endringer gjort i innstillingene, mens modusen velges under fotografering.

1. Marker [**Nullstill-/egendefinert-modus**] i  Opptaksmeny 1 og trykk **OK**-knappen.
2. Marker [**Egendef-modus lagre innst**] og trykk -knappen.
3. Marker en egendefinert modus (**[Egendef. modus C]–[Egendef. modus C4]**), og trykk på **OK**-knappen.
4. Marker [**Vent**] og trykk på **OK**-knappen.

Ta opp filmer

- ① Når du spiller inn filmer, bruker du et SD-kort som støtter en SD-hastighetsklasse på 10 eller høyere.
- ① Bruk et UHS-II- eller UHS-I-kort med en UHS-hastighetsklasse på 3 eller mer, når:
 - en filmopløsning på **[4K]** eller **[C4K]** er valgt i []-menyen eller en bithastighet på **[A-I]** (All-Intra) er valgt i []-menyen
- ① Hvis kameraet brukes over lengre tid, stiger temperaturen på bildesensoren og støy og fargestikk kan forekomme i bilder. Slå av kameraet en kort stund hvis dette inntreffer. Støy og farget tåke kan også vises i biler som er tatt opp ved høye ISO-følsomhetsinnstillinger. Hvis temperaturen øker ytterligere, vil kameraet slå seg av automatisk.
- ① AF er ikke tilgjengelig under filmopptak med Four Thirds systemobjektiver.
- ① Når (høyhastighetsfilm-opptak) er valgt for [], blir filmer som er tatt opp med **[i-Enhance]**, **[e-Portrett]** eller et kunstfilter valgt for bildemodus, bli tatt opp i **[Naturlig]**-modus.
- ① CMOS-bildesensorer av typen som brukes i kameraet, genererer en såkalt "rullende lukker"-effekt som forårsaker forvrengning på bilder av motiver i bevegelse. Denne forvrengningen er et fenomen som oppstår på bilder av motiver i rask bevegelse, eller hvis kameraet beveger seg under opptaket. Det er særlig merkbart på bilder tatt med store brennvidder.
- ① Bed bruk av SDXC-kort blir filmer som er lengre enn 2 timer, lagret på flere filer (avhengig av opptaksforholdene kan kameraet starte å lagre en ny fil før 2-timersgrensen blir nådd).
- ① Når du bruker SD-/SDHC-kort, blir filmer med en størrelse på over 4 GB lagret på flere filer (avhengig av opptaksforholdene kan kameraet starte å lagre en ny fil før 4 GB-grensen blir nådd).
- 🌀 Kameraorientering tas opp når filer tas opp i stående format. Filmer som vises på en datamaskin eller smarttelefon vil bli vist i den retningen de ble tatt opp.

Gjøre filmopptak i bildeopptaksmoduser

Knappen kan brukes for filmopptak også når modus-nummerskiven ikke er i posisjon .

- ① AF-rammen vis skifte til stilen valgt for filmmodus. Før opptak, dreier modus-nummerskiven til (filmmodus) og velg ønsket AF-ramme i visningen AF-søkepunktvalg (s. 90).

1. Trykk på -knappen for å begynne opptaket.

- En "●REC" indikator, opptakstiden og en rød ramme vises under filmopptak.
- Hvis du setter et øye mot søkeren, vil filmen som du tar opp vises i søkeren.
- Du kan endre fokusplasseringen ved å trykke på skjermen under opptak.

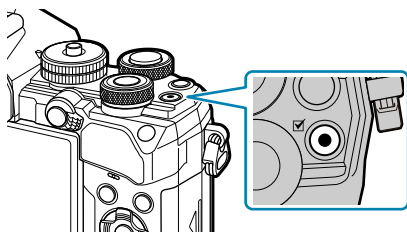

2. Trykk på -knappen igjen for å avslutte opptaket.

- Indikatoren "●REC", opptakstid og rammen vil forsvinne fra skjermen når opptaket avsluttes.
- Lyden av trykk- og knappebetjening kan bli tatt opp.

⚠ Du kan ikke bruke -knappen til å ta opp filmer i følgende tilfeller:

- under multieksposering (stillbildefotografering avslutter også.), mens utløseren er trykket halvveis ned, i modusen **B** (bulb), under seriefotografering, under intervalloptak, under trapekompensasjon, under fiskeøyekorreksjon, under LV ND-fotografering

🔊 Enkelte innstillinger, som f.eks. AF-modus, kan settes separat for film og foto.

👉 "Filmmenyen" (s. 234)

🔊 For å velge om visningen skal rammes inn i rødt mens opptak pågår, bruk  [Displayinnstillinger](#) > [\[Rød ramme under !\[\]\(8bed43dc33ecdde61e2f76c8f5517125_img.jpg\)\]](#) i [Filmmenyen](#) (s. 234).





Gjøre filmopptak i filmmodus ()

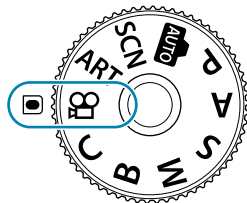



Drei modus-nummerskiven til  (filmmodus) for å ta opp filmer med effektene tilgjengelige i modusene **P**, **A**, **S** og **M** (s. 239).

1. Drei modus-nummerskiven til .



2. Trykk på -knappen for å begynne opptaket.

- Dersom du ønsker å konfigurere utløseren slik at den kan brukes til å ta opp film, må du gjøre endringer i [ **Lukkerfunksjon**].   **Filmeny** > [ **Lukkerfunksjon**] (s. 234)
- Det avgis ikke noe lydsignal når kameraet fokuserer i filmmodus.
- Filmen du tar opp vil bli vist på skjermen.
- En rød ramme vises under filmopptak.
- Hvis du setter et øye mot søkeren, vil filmen som du tar opp vises i søkeren.
- Du kan endre fokusplasseringen ved å trykke på skjermen under opptak.
- Kameraet starter filmopptakstillingen og viser forløp optakstid.

 For å velge om visningen skal rammes inn i rødt mens opptak pågår, bruk [ **Displayinnstillinger**] > [**Rød ramme under  REC**] i  **Filmenyen** (s. 234).

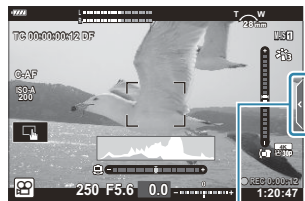

Berøringskontroller (Lydløse kontroller)

Du kan hindre at kameraet tar opp funksjonslyder som oppstår på grunn av kameraets funksjoner i løpet av opptak. Ved å trykke på kategorien for lydløst opptak, vises følgende elementer. Etter at du har trykt på et element, trykker du de viste pilene for å velge innstillingene.



①

① Stille opptak-kategori

	(elektrisk zoom)	Zoom elektrisk zoom-objektiver inn eller ut.
	(opptaksnivå)	Velg opptaksnivå.
SS	(lukkerhastighet)	Juster lukkerhastighet når [S] (prioritert lukker AE) eller [M] (manuell) er valgt for [ Modus] (filmeksponeringsmodus; s. 239).



FNr	(blender)	Juster blenderåpning når [A] (prioritert blenderåpning AE) eller [M] (manuell) er valgt for [ modus] (filmeksponeringsmodus; s. 239).
	(eksponeringskompensasjon)	Juster eksponeringskompensasjon. Tilgjengelig når [AUTO] er valgt for [ ISO] (s. 97) med [M] valgt for [ modus] (filmeksponeringsmodus; s. 239).
ISO	( ISO-følsomhet)	Stille inn [ ISO] (s. 97). Viser når [M] er valgt for [ modus] (film (eksponering)-modus; s. 239).

 Lydløse kontroller er ikke tilgjengelige under opptak av høyhastighetsfilm (s. 143).

Bildetakingsinnstillinger

Bildetakingsinnstillinger

Kameraet har mange fotografirelaterte funksjoner. Avhengig av hvor ofte du bruker dem, har du tilgang til innstillinger via knapper, ikoner på skjermen eller menyer som kan brukes for detaljerte justeringer.

Metode	Beskrivelse
Direkteknapper	Justere innstillinger direkte ved å bruke knapper, inklusive de som er listet opp nedenfor. Ofte brukte funksjoner blir tildelt knapper for hurtig tilgang under søker-fotografering (s. 86). <ul style="list-style-type: none">• Kontrollene som kan brukes slik, inkluderer knappene ,  og  og ISO.
LV superkontrollpanel/ superkontrollpanel	Velg i en liste med innstillinger som viser gjeldende kamerastatus. Du kan også vise gjeldende kamerainnstillinger (s. 110).
Live kontroller	Juster innstillinger mens du ser på motivet i skjermen (s. 331).
Menyer	Juster innstillinger fra menyer vist i monitoren (s. 201).

Direkteknapper

Direkteknapper

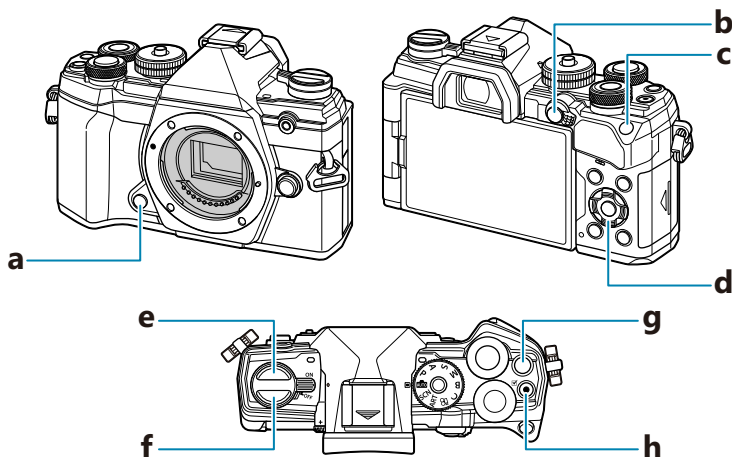

Ofte brukte fotografifunksjoner er tilordnet knapper. Disse kalles "direkteknapper".

Knappene du kan tildele funksjoner, er oppført under.





Direkteknapp	Tildelt funksjon	
a	Forhåndsvisningsknapp	Forhåndsvisning (s. 167)
b	AE/L/AFL -knapp	AE/L/AFL (s. 99)
c	ISO -knapp	ISO-følsomhet (s. 97)
d	Piltaster	[⋮] (AF-søkepunktposisjon; s. 90)
e	-knapp	Sekvens/selvtløserfotografering (s. 100)
f	(LV)-knapp	Visningsvalg (skjerm/søker) (s. 40)

Direkteknapp		Tildelt funksjon
g	 -knapp	Eksponeringskompensasjon (s. 88)
h	 -knapp	Filmopptak (s. 81)

 Knapper kan tildeles ulike roller.  [\[!\[\]\(4e1ebd2bb71a2d60c971116ed24790bb_img.jpg\) Knappefunksjon \] \(s. 167\)](#)

Kontrollere eksponeringen (Eksponeringskompensasjon)

Eksponeringen som kameraet har valgt automatisk, kan du endre slik at den passer til det du ønsker å skape. Velg positive verdier for å gjøre bildene lysere og negative verdier for å gjøre dem mørkere. Eksponeringskompensasjon er tilgjengelig i modus **P**, **A**, **S**, **ART** og .

 For å aktivere eksponeringskompensasjon i modus **M**, må du velge **[AUTO]** for **[ISO]** (s. 97).



- ① Negativ (-)
- ② Ingen kompensasjon (0)
- ③ Positiv (+)

- Når du tar bilder, kan du justere eksponeringskompensasjon med opptil $\pm 5,0$ EV. Søkeren og LV viser effekten av verdier som ikke overskrider $\pm 3,0$ EV. Eksponeringsindikatoren blinker hvis verdien overskrider $\pm 3,0$ EV.
- Under filmopptak kan eksponeringskompensasjonen justeres med $\pm 3,0$ EV.









- ① Eksponeringskompensasjon
- ② Eksponeringslinje

- For å forhåndsvisne virkningene av eksponeringskompensasjon i LV velger du **[Av]** for **[LV-økning]** i  **Egendefinert meny D2** (s. 281).
- Fremre og bakre nummerskive eller berøringskontroller kan brukes til å justere eksponeringen under filmopptak.

Justere eksponeringskompensasjon

Modiene P , A og S

I filmmodus kan eksponeringskompensasjonen justeres når **[P]**, **[A]** eller **[S]** er valgt som **[ Modus]** (filmeksponeringsmodus).  "Velge eksponeringsmodus ( modus (Filmeksponeringsmodus))" (s. 239)

1. Drei fremre nummerskive for å justere eksponeringskompensasjonen.
 - Du kan også velge verdi ved å trykke på -knappen og bruke knappene  .

2. Ta bilder.

Modus M

I filmmodus kan eksponeringskompensasjonen justeres når **[M]** er valgt som **[ Modus]** (filmeksponeringsmodus). Først må du imidlertid velge **[På]** for  [Filmmeny >](#)  [Spesifikasjonsinnstillinger](#) >  [ISO-Auto-innstilling](#) >  [ISO-Auto](#) (s. 234) og **[AUTO]** for  [ISO](#) (s. 97).

1. Trykk på -knappen, og drei på fremre eller bakre nummerskive for å justere eksponeringskompensasjonen.

2. Ta bilder.

Nullstille eksponeringskompensasjon

Hold inne **OK**-knappen for å nullstille eksponeringskompensasjonen.

Velge AF-søkemodus (AF-søkemodus)

1. Bruk Δ ∇ \triangleleft \triangleright -knappene til å plassere AF-søkepunktet.
2. Bruk fremre nummerskive ved valg av AF-søkepunkt for å velge søkepunktets størrelse og form.

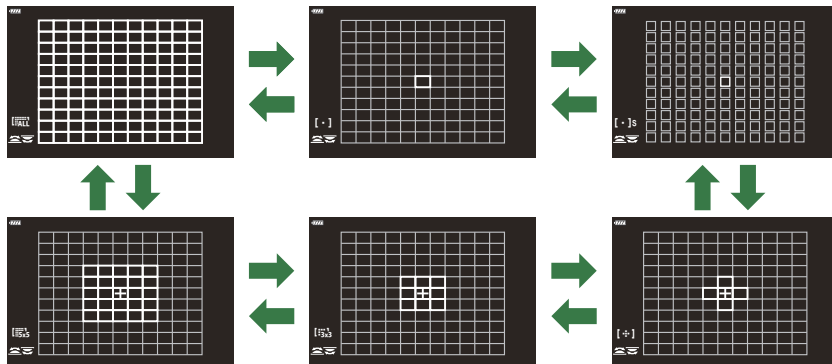

AF-søkemoduser

- De eneste tilgjengelige alternativene når AF er valgt, er modusene enkelt søkepunkt, 9-søkepunktgruppe (3×3) og 25-søkepunktgruppe (5×5).
- De eneste alternativene som er tilgjengelige under opptak av film, er modusene enkelt søkepunkt, 9-søkepunktgruppe (3×3), 25-søkepunktgruppe (5×5) og alle søkepunkter (11×9).
- Bruk **Modusinnstillinger** i **Egendefinert meny** (s. 272) til å velge AF-søkemodusene som vises.

[·] Enkelt søkepunkt

Velg et enkelt søkepunkt for fokuset.

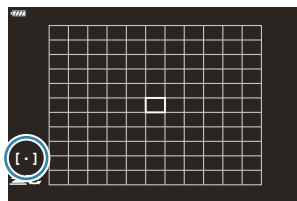

[·]S Lite søkepunkt

Minsk søkepunktstørrelsen enda mer for valg av enkelt AF-søkepunkt. Bruk for nøyaktig fokusering på små motiver.

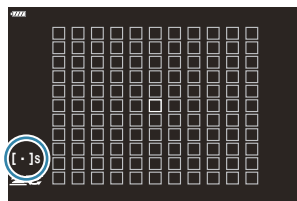

[·] 5-Gruppemotiv

Velg en gruppe på 5 søkepunkt arrangert i et kryss. Kameraet velger søkepunktet som brukes for fokus, fra den valgte gruppen.

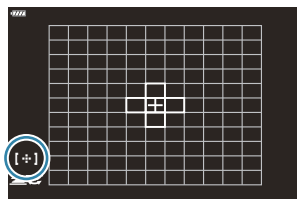

[·] 9-søkepunktgruppe (3 x 3)

Velg en gruppe på 9 søkepunkt arrangert i en firkant. Kameraet velger søkepunktet som brukes for fokus, fra den valgte gruppen.

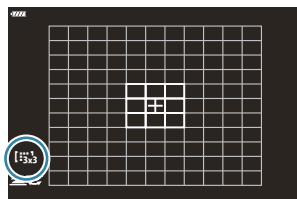

25-søkepunktgruppe (5 × 5)

Velg en gruppe på 25 søkepunkt arrangert i en firkant. Kameraet velger søkepunktet som brukes for fokus, fra den valgte gruppen.

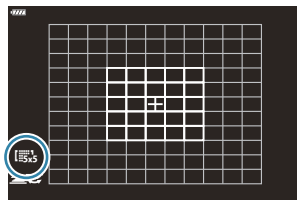



Alle søkepunkter

Kameraet velger søkepunktet som brukes til fokusering, fra alle de tilgjengelige søkepunktene.

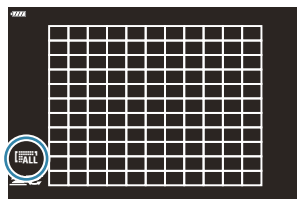



- Under stillbildefotografering velger kameraet mellom 121 (11 × 11) søkepunkter, og i filmmodus velger det mellom 99 (11 × 9) søkepunkter.



Egendefinert søkepunkt





Egendefinerte søkemodus kan vises ved å gå til   **Modusinnstillinger** i  **Egendefinert meny** **A2** (s. 272) og merke av (✓) alternativene du ønsker å bruke.

Kameraet bruker AF-søkemodus valgt for  **Målmodus innstillinger** i  **Egendefinert meny** **A2** (s. 272). Standardinnstillingen er enkelt søkepunkt.

 Du kan velge separate AF-søkemodus i henhold til kameraorientering.   **Egendefinert meny** **A2** >  **Orientering koblet**  (s. 310)

 Følgende fokusinnstillinger kan du hente fram samtidig ved å bruke **Fn**-spaken. Separate innstillinger kan tilordnes posisjon 1 og 2. Bruk dette alternativet til rask justering av innstillinger i henhold til opptaksforhold.

- **[AF-modus]** (s. 117), **[AF-søkemodus]** (s. 90) og **[AF-søkepunkt]** (s. 94)

Fn-spaken kan konfigureres med elementet  **Fn Spakfunksjon** i  **Egendefinert meny** **B** (s. 321) eller elementet  **Knapp/Nummerskive/Spak** >  **Fn Spakfunksjon** i  **Videomenyen** (s. 234).

 Du kan justere AF-søkepunktinnstillinger for **[C-AF]**.   **Egendefinert meny** **A1** >  **C-AF senterstart** (s. 303) og  **C-AF senterprioritet** (s. 304)

 Du kan velge separate alternativer for stillbildemodus og filmmodus.

 Antall tilgjengelige AF-søkepunkter avhenger av opptaksinnstillingene.

☞ For å aktivere AF-søkepunkt i klynge når **[ALL]** (alle mål) er valgt og enten **[C-AF]** er valgt for **[AF-modus]** eller **[S-AF]**, **[S-AFMF]**, **[C-AF]** eller **[C-AFMF]** er valgt for **[AF-modus]** (s. 117), velg **[På2]** for **Egendefinert meny A2 > [AF-områdemark.]** (s. 272). Kameraet viser AF-søkepunkt for alle områdene som er i fokus.



Velge fokussøkepunkt (AF-søkepunkt)

Rammen som viser hvor fokussøkepunktet er plassert, kalles "AF-søkepunkt". Du kan plassere søkepunktet over motivet.

1. Som standardinnstilling, kan du posisjonere søkepunktet med knappene $\Delta \nabla \triangleleft \triangleright$.
2. Posisjoner det valgte søkepunktet med knappene $\Delta \nabla \triangleleft \triangleright$.

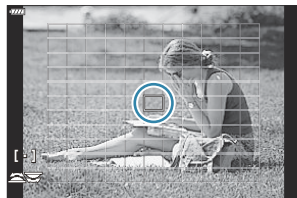

- Trykk og hold inne **OK**-knappen for å velge det midtre AF-søkepunktet.
- Du kan velge hvorvidt valg av AF-søkepunkt skal "gå i sløyfe" rundt kantene av skjermen (s. 308).

☞ I stillbildemodus kan du flytte på AF-søkepunktet under fokusering når **[C-AF]** eller **[C-AF MF]** er valgt.

☞ Du kan også flytte på AF-søkepunktet under opptak av film.

☞ Når **[På]** er valgt for **[AF måltastatur]** (s. 274), kan du flytte på AF-søkepunktet ved hjelp av skjermens berøringskontroller mens du ser på motivet i søkeren.

☞ Antallet av og størrelsen på AF-søkepunkter varierer med innstillinger for søkepunktgruppe (s. 90) og alternativene valgt for **[Digital telekonverter]** (s. 209) og **[Aspekt]** (s. 137).

☞ Du kan velge rollene som utføres av nummerskivene og piltastene, ved valg av AF-søkepunkt ved hjelp av **[[::]] Velg skjerminnstillinger** i **⚙ Egendefinerte innstillinger meny A2** (s. 307).

Zoomramme AF/Zoom AF (Super Spot AF)

Du kan zoome inn på visningen under fotografering. Zoom inn på fokusområdet for å fokusere med større presisjon. Ved større zoomforhold kan du fokusere på områder som er mindre enn det standard fokussøkepunktet. Du kan flytte på fokusområdet etter ønske når du zoomer.

ⓘ Denne funksjonen er kun tilgjengelig når [Q] er tilordnet til en kamerakontroll. 🖱️ "Tildel funksjoner til knapper (Knappefunksjon)" (s. 167), "Tilgjengelige roller" (s. 169)

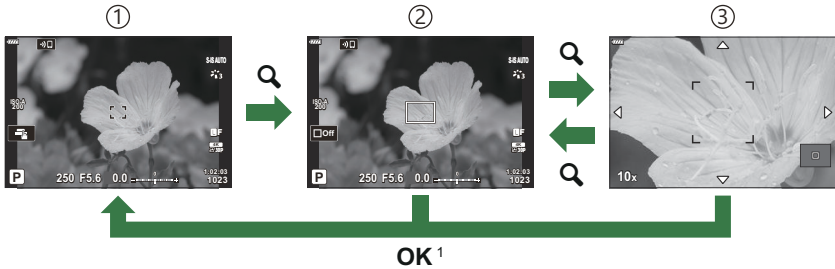

1 For å gå tilbake til opptaksvisningen, har du mulighet til å trykke og holde kontrollen som [Q] (forstørr) er tildelt til, i stedet for å trykke **OK**-knappen.

① Opptaksvisning

③ Visning av zoom AF

② Visning av zoomramme AF

1. Trykk på knappen som [Q] (forstørr) er tildelt til.

- Zoomrammen vises.

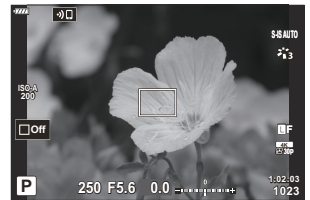

2. Posisjoner rammen med knappene Δ ∇ \triangleleft \triangleright .

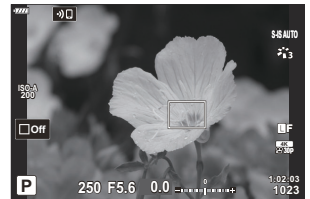

- Trykk og hold **OK**-knappen for å midtstille rammen.

3. Juster størrelsen på zoomrammen for å velge zoomforhold.

- Trykk på **INFO**-knappen og bruk deretter Δ ∇ -knappene eller fremre eller bakre nummerskive for å justere størrelsen på zoomrammen.



- Trykk på **OK**-knappen for å akseptere og avslutte.

4. Trykk på knappen som [**Q**] er tildelt til enda en gang.

- Kameraet zoomer inn det valgte området for å fylle ut visningen.
- Bruk fremre eller bakre nummerskive for å zoome inn eller ut.
- Bruk knappene Δ ∇ \triangleleft \triangleright til å rulle visningen.
- I opptaksmodus **M** (manuell) eller **B** (Bulb) kan du trykke på **INFO**-knappen mens du zoomer for å velge blenderåpning eller lukkerhastighet.



Visning for eksponeringsjustering for modus **M** og **B**

- Trykk på **Q**-knappen for å gå tilbake til zoomrammen.
- Trykk på **OK**-knappen for å avslutte fokus-zoom.
- Du kan også avslutte fokus-zoom ved å holde inne **Q**-knappen.

5. Trykk utløserknappen halvveis ned for å fokusere med autofokus.

⚠ Fokus-zoom gjelder kun visningen. Bilder som er tatt med kameraet, blir ikke påvirket.

☞ Du kan bruke berøringskontroller til fokus-zoom. 🖱️ ["Opptak ved bruk av berøringsskjermen"](#) (s. 46)

☞ Du kan gjøre området i zoomrammen lysere for å forenkle fokuseringen eller konfigurere kameraet slik at det avslutter fokus-zoom når du trykker utløseren halvveis ned for å fokusere.

🖱️ ⚙️ [Egendefinert meny D2](#) > [\[LV-innst. for nærbilde\]](#) (s. 281)

Endring av ISO-følsomhet (ISO)

Velg en verdi i henhold til motivets lysstyrke. Høyere verdier gjør at du kan fotografere mørkere motiver, men øker også bildestøyen (marmorering). Velg **[AUTO]** for å la kameraet justere følsomheten i henhold til lysforholdene.

- ISO-følsomhet er satt til **[AUTO]** under filmopptak når **[P]**, **[A]** eller **[S]** er valgt for **[Modus]** (filmeksponeringsmodus). Innstilling av **[Modus]** til **[M]** tillater valg av andre alternativer.

1. Trykk på **ISO**-knappen og drei fremre eller bakre nummerskive for å velge en verdi.

AUTO	Følsomheten justeres automatisk i henhold til opptaksforholdene. Bruk [ISO-Auto-innstilling] i [Egendefinert meny] (s. 285) for å velge maksimal følsomhet valgt av kameraet, og hvilken lukkerhastighet den automatiske følsomhetskontrollen skal tre i kraft ved under stillbildefotografering. Under opptak av film vil ISO-følsomheten settes til en verdi mellom ISO 200 og 6400. Du kan også velge maksimums- og standardverdier for ISO-følsomhet.
L64, L100, 200–25600 (stillbilde)	Velg verdi for ISO-følsomhet. ISO 200 gir en god balanse mellom støy og dynamisk rekkevidde. Velg [L100] eller [L64] for større blenderåpninger (lavere f-numre) eller lavere lukkerhastigheter. [L64] tilsvarer ISO 64, [L100] tilsvarer ISO 100. <ul style="list-style-type: none">• [L64] og [L100] er tilgjengelig for alle eksponeringsverdier.• [L64] og [L100] reduserer dynamisk rekkevidde.
200–6400 (filmopptak)	Velg en verdi for [ISO] . ISO 200 gir en god balanse mellom støy og dynamisk rekkevidde. Dette alternativet er tilgjengelig når [M] er valgt som [Modus] (filmeksponeringsmodus).

- ⚠ Å kombinere **[ISO]**-verdier over ISO 8000 med innstillinger som bruker elektronisk lukker (f.eks. lydløs modus eller fokus-bracketing) setter hastigheten på blitssynkroniseringen til 1/20 s.
- ⚠ Uavhengig av verdien som er valgt for ISO-følsomhet, er hastigheten på blitssynkronisering 1/20 s for bilder tatt med ISO-bracketing i lydløs modus.
- ⚠ Når **[M]** er valgt som **[Modus]** (filmeksponeringsmodus), kan du justere ISO-følsomheten under opptak ved hjelp av berøring (s. 83) eller ved å dreie på fremre eller bakre nummerskive.
- ⚠ Hvis bildemodus under stillbildefotografering er satt til **[Dramatisk uttrykk]** eller **[Akvarell]**, vil ikke følsomheten overstige ISO 1600 når **[AUTO]** er valgt.

ⓘ Følgende begrensninger gjelder når [M] er valgt for [📷 Modus] (filmeksponeringsmodus):

- [📷² OM-Log400] valgt for bildemodus:

- Hvis rammehastigheten som er valgt for [📷 ⏪], er 24p, 25p eller 30p, er [AUTO] begrenset til ISO-følsomheter på 400–3200.
- Hvis rammehastigheten som er valgt for [📷 ⏪], er 50p eller 60p, er [AUTO] begrenset til ISO-følsomheter på 400–6400.
- Den laveste verdien du kan velge manuelt er ISO 400.

- Andre bildemoduser:

- Hvis rammehastigheten som er valgt for [📷 ⏪], er 24p, 25p eller 30p, er [AUTO] begrenset til ISO-følsomheter på 200–3200.

Låse eksponering (AE-lås)

Du kan låse bare eksponeringen ved å trykke på **AEL/AFL**-knappen. Bruk denne når du ønsker å justere fokus og eksponering separat, eller når du ønsker å ta flere bilder med samme eksponering.

ⓘ AE-lås er bare tilgjengelig når **[modus1]** eller **[modus2]** valgt for **[📷 AEL/AFL]** (s. 299) under stillbildefotografering (merk imidlertid at når **[📷 AF]** eller **[📷 AF ME]** er valgt for AF-modus, er AE-lås bare er tilgjengelig i **[modus1]**).

- Hvis **AEL/AFL**-knappen er tildelt en annen rolle, må du tilordne **[AEL/AFL]** til en annen styring.  "Tildele funksjoner til knapper (knappefunksjoner)" (s. 167), "Tilgjengelige roller" (s. 169)
- Hvis du trykker én gang på AEL/AFL-knappen, låses eksponeringen og **[AEL]** vises. ▾ "Stille inn fokus og eksponering med **AEL/AFL**-knappen **[📷 AEL/AFL]**" (s. 299)
- Trykk på AEL/AFL-knappen en gang til for å deaktivere AE-låsen.
- Låsen deaktiveres hvis du bruker modus-nummerskiven, **MENU**-knappen eller **OK**-knappen.

Sekvensfotografering/selvtløser











Juster innstillingene for seriefotografering eller fotografering med selvtløser. Velg et alternativ i henhold til motivet.







🔒 Fest kameraet forsvarlig på et stativ for fotografering med selvtløser.

1. Trykk på  -knappen.

2. Roter bakre nummerskive for å velge en verdi.

- Du kan vise egendefinerte alternativer for selvtløser ved å trykke på **INFO**-knappen.

	Enkelt Bilde	Ett bilde om gangen. Kameraet tar ett bilde hver gang du trykker utløseren helt ned.
	Sekvensbilder H	Kameraet tar bilder med opptil 10 fps mens du holder utløserknappen helt ned. Fokus, eksponering og hvitbalanse er låst til verdiene for det første opptaket i hver serie.
	Sekvensbilder L	Kameraet tar bilder med opptil 6 fps mens du holder utløserknappen helt nede. Du kan velge rammehastighet og maksimalt antall opptak i hver serie (s. 322). Fokus og eksponering retter seg etter alternativene valgt for [ AF-modus] (s. 117) og [ AEL/AFL] (s. 299). Hvis [C-AF] eller [C-AF+TR] er valgt for [ AF-modus], fokuserer kameraet før hvert bilde blir tatt.
	 12sek	Lukkeren blir utløst 12 s etter at du trykker utløserknappen helt ned. Selvtløserlampen lyser i omtrent 10 s og blinker deretter omtrent 2 s før lukkeren blir utløst. Kameraet fokuserer når du trykker utløseren halvveis ned.
	 2sek	Når du trykker utløserknappen helt ned, begynner selvtløserlampen å blinke, og et bilde blir tatt etter omtrent 2 sekunder. Kameraet fokuserer når du trykker utløseren halvveis ned.



	Egendefinert selvutløser	Juster selvutløserinnstillinger, inkl. selvutløserforsinkelsen og antallet bilder som blir tatt innen utløseren har telt ned (s. 103).
 (prøveikon)	Anti-shock [⚡]	Reduserer den lille uskarpheten forårsaket av lukkerbevegelsen. Tilgjengelig i modusene enkelt bilde, sekvensbilder L og selvutløser. (s. 104).
 (prøveikon)	Stille [♥]	Ta bilder med den elektroniske lukkeren. Bruk for lukkerhastigheter på over 1/8000 s eller for innstillinger hvor det ikke er ønskelig med lukkerlyd. Tilgjengelig i modusene enkelt bilde, sekvensbilder L, sekvensbilder H og selvutløser. I  -modus er fokus, eksponering og hvitbalanse låst til verdiene for det første opptaket i hver serie.
Pro CapH	Pro-foto H ¹	Opptaket starter når du trykker utløserknappen halvveis ned. Kameraet begynner å lagre bilder, inkl. dem som ble tatt mens knappen var halvveis ned, når du trykker knappen helt ned (s. 106). I Pro CapH -modus er fokus, eksponering og hvitbalanse låst til verdiene som ble målt da du trykket utløserknappen halvveis ned.
Pro CapL	Pro-foto L ¹	
	Høyoppløst bilde ¹	Ta høyoppløst bilde (s. 108). Bruk [Høyoppløst bilde] > [Opptaksmetode] in  Opptaksmeny 2 (s. 213) for å velge opptaksmetode.

1 Bildemodus med kunstfiltre kan ikke brukes.







 Trykk på  for å deaktivere selvutløseren.

 Hvis du står foran kameraet for å trykke utløseren halvveis ned når du bruker selvutløseren, kan det hende bildet blir ute av fokus.

 Du kan velge rammehastighet og maksimalt antall opptak i hver serie (s. 322).

 I - og **Pro CapL**-modus vises det som blir sett gjennom objektivet under fotograferingen. I - og **Pro CapH**-modus vises opptaket umiddelbart foran valgt bilde.

 Hastigheten ved sekvensfotografering varierer avhengig av objektivet du bruker og zoomposisjonen.





- ⚠ Dersom batterinivåikonet blinker på grunn av lavt batterinivå under seriefotografering, stopper kameraet opptaket og starter lagringen på kortet av de bildene som er tatt. Det kan hende at kameraet ikke rekker å lagre alle bildene, alt etter hvor mye strøm som er igjen på batteriet.
- ⚠ Bruk [/⚙️] **innstillinger** i  **Egendefinert meny D1** (s. 280) til å velge modusene som vises.
- ⚠ I modusene  og , vil rammeframføringshastigheten reduseres ved **[ISO]**-innstilling over ISO 8000.
- ⚠ Synkroniseringshastighet for blits når **[Lydløs [♥]]** er valgt er 1/50 s. Den faller til 1/20 s ved **[ISO]**-innstilling over ISO 8000.
- ⚠ Bilder som tas i lydløs modus og pro-foto-modus kan bli forvrengt hvis motivet eller kameraet beveger seg raskt under opptak.
- ⚠ For å bruke blits i **[Lydløs [♥]]** modus, må du velge **[Tillat]** for **[Anti-Shock [♦]/Lydløs [♥]]** > **[Lydløs [♥] Modusinnstillinger]** > **[Blitsmodus]** i  Opptaksmeny 2.
- ⚠ Rammehastigheten kan synke når **[På1]** eller **[På2]** er valgt for LV-økning. Velg **[Av]** for å opprettholde en jevn rammehastighet.   **Egendefinert meny D2** > **[LV-økning]** (s. 281)

Alternativer for selvutløser (☺ Egendefinert selvutløser)

Juster selvutløserinnstillinger, inkl. lukkerforsinkelsen og antallet bilder som blir tatt innen utløseren har telt ned.

1. Trykk på ☺-knappen.
2. Marker ☺ (egendefinert selvutløser) ved å bruke fremre eller bakre nummerskive, og trykk på **INFO**-knappen.



3. Marker elementer ved å bruke   -knappene, og bruk   -knappene for å velge et alternativ.

 tidtaker	Velg hvor lenge kameraet skal vente før det begynner å ta bilder etter at du har trykket utløserknappen helt ned.
Bilde	Velg antall bilder som blir tatt innen utløseren har telt ned.
Intervalltid	Hvis antallet bilder er 2 eller mer, velger du intervallet mellom bildene som blir tatt innen utløseren har telt ned.
AF alle rammer	[Av]: Hvis antallet bilder er 2 eller mer, vil kameraet fokusere kun før første bilde. [På]: Kameraet fokuserer før hvert bilde.

Opptak uten vibrasjon forårsaket av utløserknappen (Anti-Shock [◆])

Reduserer den lille uskarpheten forårsaket av lukkerbevegelsen.

Bruk dette alternativet når selv en liten kamerabevegelse kan forårsake diffuse bilder, for eksempel under makro- eller telefotografering.

🔔 Du må først aktivere visning av dette alternativet ved å velge [\[☰/🕒 innstillinger\]](#) i

⚙️ [Egendefinert meny](#) [\[D\]](#) (s. 280) og merke av (✓) ved siden av ønsket funksjon.

1. Trykk på [☰/🕒](#)-knappen.
2. Velg et av elementene som er merket med **◆** ved bruk av fremre eller bakre nummerskive og trykk på **OK**-knappen.
3. Ta bilder.
 - Når den innstilte tiden har gått, slippes utløseren og bildet tas.



🔔 Forsinkelsen mellom når utløserknappen trykkes helt ned og når opptak starter kan velges med [\[Anti-Shock \[◆\]/Lydløs \[♥\]\]](#) > [\[Anti-Shock \[◆\]\]](#) i [☑️](#) opptaksmeny 2 (s. 233).

Opptak uten lukkerlyd (Stille [♥])

I situasjoner der utløserlyden er et problem, kan du ta bilder uten å lage en lyd. En elektronisk lukker brukes til å redusere vibrasjonene fra kameraer med øyemusling og som skyldes bevegelsen til den mekaniske lukkeren, slik det er tilfelle for anti-shock-fotografering.

1. Trykk på -knappen.
2. Velg et av elementene som er merket med ♥ ved bruk av fremre eller bakre nummerskive og trykk på **OK**-knappen.
3. Ta bilder.
 - Når utløseren slippes, vil skjermen bli svart i et øyeblikk. Ingen lukkerlyd vil bli avgitt.
 - Den raskeste tilgjengelige lukkerhastigheten 1/32000 s.

 De ønskede resultatene oppnås kanskje ikke under flimrende lyskilder, for eksempel lysrør eller LED-lamper hvis motivet beveger seg brått under opptak.

 Forsinkelsen mellom når utløserknappen trykkes helt ned og når opptak starter kan velges med **[Anti-Shock [♦]/Lydløs [♥]] > [Lydløs [♥]]** i  opptaksmeny 2 (s. 233).

Opptak uten en utløsingstidsforsinkelse (Pro foto-opptak)

Opptaket starter når du trykker utløserknappen halvveis ned; i det øyeblikket du trykker knappen helt ned, begynner kameraet å lagre de n siste bildene som ble tatt, på minnekortet, n er et antall som er valgt før fotograferingen begynner. Hvis du holder knappen helt ned, fortsetter fotograferingen til det valgte antallet bilder er lagret. Bruk dette alternativet for å fange opp øyeblikk du ellers hadde gått glipp av på grunn av motivets reaksjoner eller utløserforsinkelse.

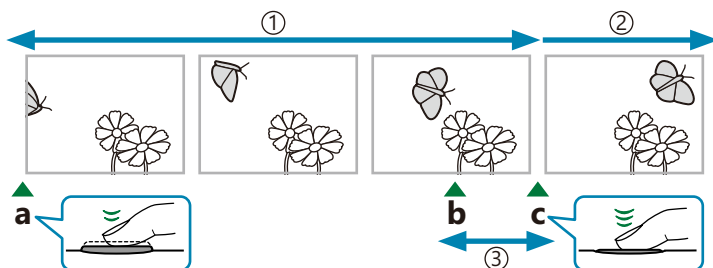

① Opptil 14 bilder

② Seriefotografering fortsetter

③ Utløserforsinkelse

a Utløserknapp trykket halvveis ned

b Øyeblikket du vil ha

c Utløserknapp trykket helt ned

Pro-foto L (Pro_{CapL})

Velg dette alternativet hvis du forventer at avstanden til motivet kommer til å forandre seg under fotograferingen. Kameraet tar bilder med opptil 10 fps. Det kan tas maksimalt 14 bilder før utløserknappen trykkes helt ned. Hvis **[C-AF]** eller **[C-AF+TR]** er valgt for **[AF-modus]** (s. 117), fokuserer kameraet før hvert bilde blir tatt.



① Valg av Pro_{CapL} (Pro-foto L) begrenser blenderåpningen til verdier mellom maksimal blenderåpning og f8.0.

② Four Thirds- og tredjeparts Micro Four Thirds-objektiver kan ikke brukes i Pro_{CapL} (Pro-foto L)-modus.

Pro-foto H (Pro_{CapH})

Velg dette alternativet hvis det er usannsynlig at avstanden til motivet kommer til å forandre seg særlig mye under fotograferingen. Kameraet tar bilder med opptil 30 fps. Det kan tas maksimalt 14 bilder før utløserknappen trykkes helt ned. Kameraet bruker **[S-AF]** når **[C-AF]** eller **[C-AF+TR]** er valgt for **[AF-modus]** (s. 117).





Pro-foto

1. Trykk på -knappen.
2. Velg **Pro H** (Pro-foto H) eller **Pro L** (Pro foto L) ved hjelp av fremre eller bakre nummerskive og trykk **OK**-knappen.
3. Trykk utløseren halvveis ned for å begynne å ta bilder.
 - Når du trykker utløseren halvveis ned, dukker det opp et ikon () som viser at bildet er i ferd med å bli tatt. Hvis du holder knappen halvveis ned i over et minutt, avsluttes opptaket, ikonet  forsvinner fra visningen. Trykk utløserknappen helt ned igjen for å gjenoppta fotograferingen.



4. Trykk utløserknappen helt ned for å begynne å lagre bilder på minnekortet.
 - Fotograferingen fortsetter mens du holder utløserknappen helt ned, opp til antallet bilder valgt for **[Begrenser bildeteller]**.

 **[Maks. fps]** (**Pro H** kun (Pro foto H)), **[Bilder før blender]** og **[Begrenser bildeteller]** kan stilles inn ved hjelp av alternativene **[L innstillinger]** og **[H innstillinger]** > **[Pro]** i  Egendefinert meny   "Alternativer for seriefotografering (**[L innstillinger]**/**[H innstillinger]**)" (s. 322)

-  Flimring på grunn av lysrørbelysning eller store bevegelser av motivet osv. kan forårsake forvrengninger i bildet.
-  Under fotograferingen blir ikke visningen svart, og det er ikke mulig å høre lukkerlyden.
-  Den langsomste lukkerhastigheten er begrenset.
-  Pro-foto er ikke tilgjengelig mens kameraet er koblet til smarttelefon via Wi-Fi.

Ta stillbilder med høyere oppløsning (Høyoppløst bilde)

Ta bilder med oppløsninger som er høyere enn det bildesensoren har. Kameraet tar en serie bilder mens den flytter bildesensoren, og setter dem sammen for å lage et enkelt høyoppløst fotografi. Bruk dette alternativet for å fange opp detaljer som vanligvis ikke hadde vært synlige, selv med sterk zoom.

1. Trykk på -knappen.

2. Marker  med fremre eller bakre nummerskive.

- Trykk på **INFO**-knappen, og drei fremre eller bakre nummerskive for å velge mellom stativmodus og håndholdt modus.



3. Trykk på knappen **OK**.

- Et -ikon blir vist. Ikonet blinker hvis kameraet ikke står i ro. Ikonet slutter å blinke når kameraet står i ro og er klart for bruk.



- Etter å ha aktivert høyoppløst bilde, må du kontrollere alternativet som er valgt for bildekvaliteten. Du kan justere bildekvaliteten i LV-superkontrollpanelet (s. 138).

4. Ta bilder.

- -ikonet blinker for å varsle om at bildene kan bli uklare pga. kamerabevegelser. Hold kameraet i ro.
- Fotograferingen er ferdig når det grønne -ikonet forsvinner fra visningen.
- Kameraet lager det sammensatte bildet automatisk når fotograferingen er ferdig. En melding vises under denne prosessen.

 Bruk alternativet **[Høyoppløst bilde]** (s. 213) i  Opptaksmeny 2 for å velge hvor lang tid det skal gå fra utløseren er trykt helt ned til lukkeren aktiveres, hvor lang tid blitsen skal få til å lade når du bruker blits i modusen Høyoppløst bilde, og hvilken type opptaksmetode du ønsker å bruke (med stativ eller håndholdt).

- ⓘ Velg mellom JPEG (50M F eller 25M F) og JPEG+JPEG-modi. Når bildekvaliteten er satt til RAW+JPEG, lagrer kameraet ett enkelt RAW-bilde (av filtypen «.ORI») før det kombinerer det med et høyoppløst bilde. Forhåndskombinerte RAW-bilder kan vises ved hjelp av den nyeste versjonen av OM Workspace.
- ⓘ **[S-IS Av]** velges automatisk for  **B.stabilisator** (s. 133) når **[Stativ]** er valgt for **[Opptaksmetode]**, **[S-IS AUTO]** når **[Håndholdt]** er valgt.
- ⓘ Maksimal ventetid for **[Opptaksmetode]** > **[Håndholdt]** er 1 sekund.
- ⓘ Under RC-blitsfotografering er maksimal blitsventetid 4 sekunder, og blitskontrollmodus er satt til MANUAL.
- ⓘ Dette alternativet er tilgjengelig i modusene **P**, **A**, **S** og **M**.
- ⓘ Høyoppløst bilde kan ikke brukes med:
 - intervallutløser-fotografering, multieksposering, trapeskorreksjon, bracketing, fiskeøyekorreksjon, HDR og LV ND fotografi.
- ⓘ Bilder tatt med **[e-Portrett]** eller et kunstfilter valgt for bildemodus, blir lagret i **[Naturlig]**-modus.
- ⓘ Bildekvaliteten kan reduseres under flimrende lyskilder, for eksempel lysrør eller LED-lamper.
- ⓘ Hvis kameraet ikke får lagret et sammensatt bilde på grunn av bevegelsesuskarphet eller andre faktorer, vil bare det første bildet bli lagret. Hvis **[JPEG]** er valgt som bildekvalitet, blir bildet lagret i JPEG-format, mens kameraet vil lagre to kopier – det ene i RAW- (.ORF) og det andre i JPEG-format – når **[RAW+JPEG]** er valgt.

Superkontroll-/LV superkontrollpanel

Superkontroll-/LV-superkontrollpanelene

Superkontroll-/LV superkontrollpanelet lister opp optaksinnstillingene med gjeldende verdier. Bruk LV-superkontrollpanelet når du komponerer bilder på skjermen ("LV"), og superkontrollpanelet når du komponerer bilder med søkeren.

- Trykk på knappen **|O| (LV)** under LV for å aktivere søker-fotografering og vise LV-superkontrollpanelet på skjermen.

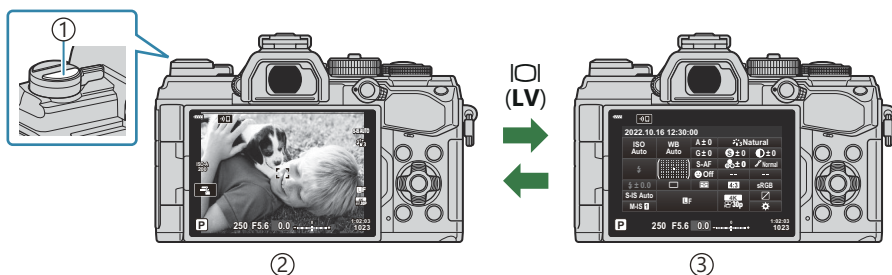

- ① **|O| (LV)**-knapp
- ② LV-fotografering
- ③ Søker-fotografering (skjermen slår seg av mens søkeren er på)

LV-superkontrollpanel (LV-fotografering)

Trykk på **OK**-knappen under LV for å vise LV-superkontrollpanelet på skjermen.



Superkontrollpanel (søker-fotografering)

Når du ser på motiver i søkeren, vises LV-kontrollpanelet på skjermen kontinuerlig. Trykk på **OK**-knappen for å aktivere markøren.

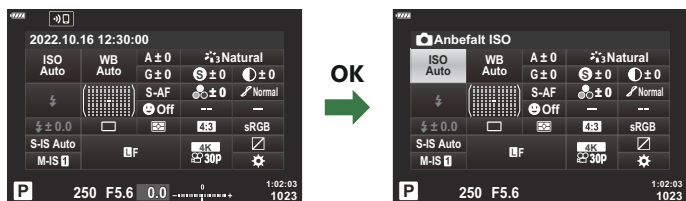

Bruke superkontroll-/LV-superkontrollpanelene

1. Trykk på knappen **OK**.

- Hvis du trykker på knappen under LV, vises LV-superkontrollpanelet på skjermen.
- Den siste innstillingen blir markert.

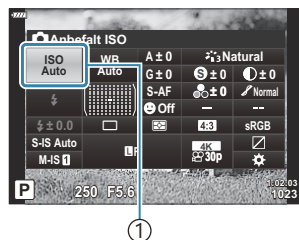

① Markør

2. Marker et element med knappene Δ ∇ \triangleleft \triangleright eller ved å dreie bakre nummerskive.

- Den valgte innstillingen blir markert.
- Du kan også markere elementer ved å klikke på dem på skjermen.

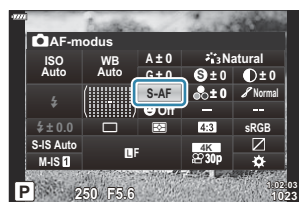
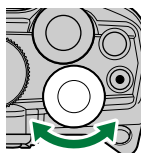

3. Drei fremre nummerskive for å endre innstillingen som er markert.

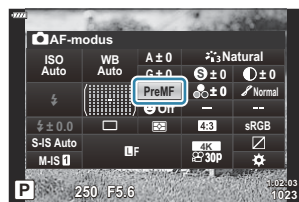
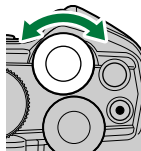

4. Trykk utløserknappen halvveis ned for å akseptere gjeldende innstillinger og gå ut av LV-superkontrollpanelet.

- Hvis du bruker superkontrollpanelet, forsvinner markøren og innstillingen avsluttes.

Flere alternativer

Trykk på **OK**-knappen i trinn 2 for å vise alternativer for innstillingen som er markert.

I noen tilfeller kan du konfigurere flere alternativer.

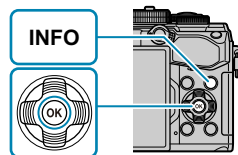

- Du kan bruke berøringskontroller istedenfor **OK**-knappen. Trykk forsiktig to ganger på ønsket innstilling for å vise alternativene.

Tilgjengelige innstillinger i superkontroll-/LV-superkontrollpanelet

LV superkontrollpanel

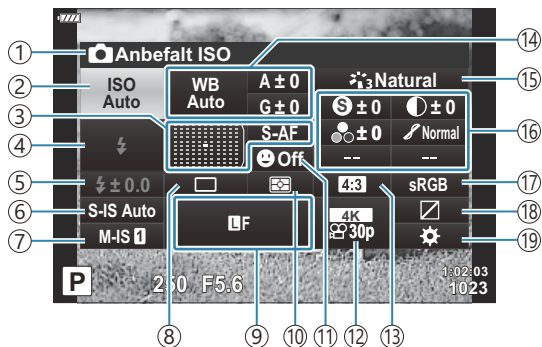

Superkontrollpanel

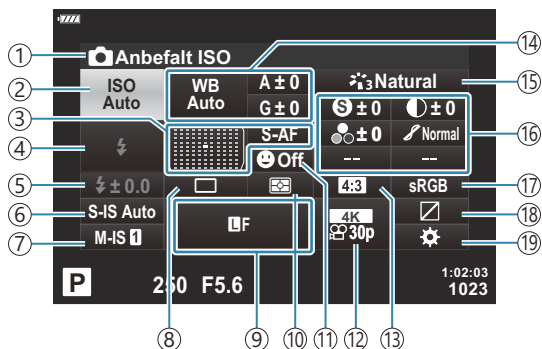

- ① Nåværende valgt funksjon
- ② ISO-følsomhet (s. 116)
- ③ AF-modus (s. 117)
 - AF søkepunkt (s. 122)
- ④ Blitsmodus (s. 148)
- ⑤ Blitsstyrkekontroll (s. 153)
 - Manuell blits-effekt (s. 148)
- ⑥  Bildestabilisator (s. 133)
- ⑦  Bildestabilisator (s. 133)
- ⑧ Sekvensfotografering/selvutløser (s. 136)
- ⑨  Bildekvalitet (s. 138)
- ⑩ Målemodus (s. 123)
- ⑪  Ansiktsprioritet (s. 125)
- ⑫  Bildekvalitet (s. 140)
- ⑬ Sideforhold (s. 137)
- ⑭ Hvitbalanse (s. 128)
 - Hvitbalansekompensasjon (s. 132)
 - Fargetemperatur¹ (s. 128)
- ⑮ Bildemodus (s. 154)
- ⑯  Skarphet (s. 158)
 -  Kontrast (s. 159)
 -  Metning (s. 160)
 -  Stemning (s. 161)
 -  Fargefilter (s. 162)
 -  Monokrom farge (s. 163)
 -  Effekt (s. 164)
 -  Farge² (s. 73)
 -  Farge/levende³ (s. 157)
 - Effekt⁴ (s. 72)
- ⑰ Fargeområde (s. 165)
- ⑱ Uthev og skygge-kontroll (s. 166)
- ⑲ Tildeling av knappfunksjon (s. 167)

1 Viser når CWB (egendefinert hvitbalanse) er valgt for hvitbalanse.

2 Viser når delvis farge er stilt inn.

3 Viser når fargeskaper er stilt inn.

4 Vist når et kunstfilter er valgt.

Endring av ISO-følsomhet (ISO)

Still inn ISO-følsomhet.  "Endring av ISO-følsomhet (ISO)" (s. 97)

- Du kan velge separate alternativer for stillbildemodus og filmmodus.

1. Trykk på **OK**-knappen for å se LV-superkontrollpanelet.

2. Marker **[ISO]** ved hjelp av knappene Δ ∇ \triangleleft \triangleright .

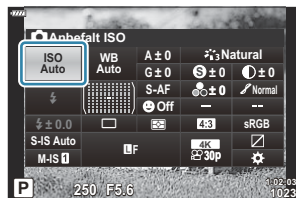

3. Bruk fremre nummerskive til å velge et alternativ.

Valg av fokusmodus (AF-modus)

Du kan velge fokuseringsmetode (fokusmodus).

- Du kan velge separate fokuseringsmetoder for stillbildemodus og filmmodus.



1. Trykk på **OK**-knappen for å se LV-superkontrollpanelet.

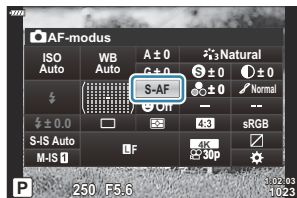



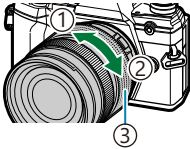



2. Marker **[AF-modus]** ved hjelp av knappene $\triangle \nabla \triangleleft \triangleright$.





3. Bruk fremre nummerskive til å velge et alternativ.





S-AF (Singel AF)	Kameraet fokuserer en gang når utløserknappen er trykket halvveis ned. Under stillfotografering vil det høres et pip, og fokusindikatoren og AF-søkepunktet vil lyse når kameraet fokuserer. Når kameraet fokuserer i filmmodus, vil fokusindikatoren og AF-søkepunktet lyse. Denne modusen er egnet for bilder med stillestående eller relativt statiske motiver.
C-AF (Kontinuerlig AF)	Under stillfotografering fokuserer kameraet kontinuerlig så lenge du trykker utløserknappen halvveis ned. Fokusindikatoren vises når motivet er i fokus. I tillegg høres et pip når kameraet fokuserer for første gang. I filmmodus vil kameraet justere fokus kontinuerlig både før og under filming. Selv om motivet beveger seg, eller du endrer komposisjonen av bildet, vil kameraet fortsette å prøve å fokusere.
MF (Manuell fokus)	Denne funksjonen lar deg fokusere manuelt på alle posisjoner ved hjelp av fokusringen på objektivet.  ① Nær ② ∞ ③ Fokusering

C-AF+TR (AF-sporing)	<p>Trykk utløserknappen halvveis ned for å fokusere. Kameraet følger og opprettholder fokus på det gjeldende motivet så lenge du holder utløserknappen i denne posisjonen.</p> <p>I filmmodus vil kameraet fortsette å spore fokus på motivet selv om du slipper utløserknappen før filmingen begynner. Trykk på OK-knappen for å avslutte fokus-sporing. Kameraet vil fortsette å spore motivet hvis opptaket startes mens sporingen pågår.</p> <ul style="list-style-type: none"> • Hvis kameraet ikke lenger kan følge motivet, vises AF-søkefeltet i rødt. Slipp utløserknappen, fokuser på motivet på nytt og trykk utløserknappen halvveis ned. • Autofokus fungerer ikke når AF-søkeren vises i rødt selv om kameraet følger motivet. • AF-sporing kan ikke brukes med: <ul style="list-style-type: none"> - trapeskorreksjon, høyoppløst bilde, fokusstabling, fokus-bracketing, intervallutløser-fotografering, HDR, live ND-filteret eller fiskeøyekorreksjon.
PreMF (Forh.innstilt MF)	<p>Kameraet fokuserer automatisk på det forhåndsinnstilte fokuspunktet ved opptak.</p>
 AF (Stjernehimmel AF) (kun for stillbildefotografering)	<p>Velg denne modusen for bilder av stjerner på nattehimmelen. Trykk på AEL/AFL-knappen for å fokusere på stjernene.  "Bruke stjernehimmel-AF" (s. 120)</p>

- Kameraet kan ikke fokusere hvis motivet er dårlig opplyst, formørket av tåke eller røyk, eller mangler kontrast.
- Når du bruker et objektiv med Four Thirds-systemet, er ikke AF tilgjengelig under filmopptak.
- Valg av **[AF-modus]** er ikke tilgjengelig hvis objektivets fokusring er i MF-stilling og **[I drift]** er valgt for **[MF-kløtsj]** i  **Egendefinert meny A4** (s. 274).  ["MF kløtsjobjektiver"](#) (s. 430)
- **Fn**-spaken kan brukes til å velge mellom innstillingene for **[AF-modus]** tildelt **Fn**-spakens posisjon 1 og 2.   **Egendefinert meny B** >  **[Fn Spakfunksjon]** (s. 276),  **Filmmeny** >  **Knapp/Nummerskive/Spak** >  **Fn Spakfunksjon]** (s. 234)

Justere fokus manuelt i autofokus

- Før du fortsetter, velg [**På**] for  **AF+MF** in  Egendefinert meny **At** (s. 298). **MF** vil bli vist ve siden av **[S-AF]**, **[C-AF]**, **[C-AF+TR]** eller  **AF**.

- 1.** Velg en fokusmodus merket med et **MF**-ikon (s. 117).
 - For filmopptak, velg **[S-AF MF]** for  **AF/IS innstillinger** >  **AF-modus** i  **Filmmeny** (s. 234).
- 2.** Trykk utløserknappen halvveis ned for å fokusere med autofokus.
 - Trykk på **AEL/AFL**-knappen for å starte stjernehimmel-AF når  **AF MF** er valgt.
- 3.** Mens du holder utløseren halvveis inne, dreier du på fokusringen for å justere fokus manuelt.
 - For å refokusere ved hjelp av autofokus slipper du opp utløseren og trykker den halvveis inn igjen.
 - Manuell fokusering under autofokus er ikke tilgjengelig i  **AF MF**-modus.
 - Manuell fokusering under autofokus er tilgjengelig via fokusringen på M.ZUIKO PRO-objektiver (Micro Four Thirds PRO). Informasjon om andre objektiver, se våre nettsider.
- 4.** Trykk utløserknappen helt ned for å ta bildet.

Bruke stjernehimel-AF

1. Velg [**AF**] for AF-modus og trykk **OK**-knappen.
2. Trykk på **AEL/AFL**-knappen for å aktivere stjernehimel-AF.
 - Trykk på **AEL/AFL**-knappen en gang til for å avbryte stjernehimel-AF.
 - I standardinnstillingene starter ikke stjernehimel-AF når utløseren trykkes halvveis ned. For å konfigurere kameraet slik at stjernehimel-AF starter når utløseren trykkes halvveis ned, bruker du [**AEL/AFL**] i **Egendefinert meny A1** (s. 299).
 - Kameraet viser [**Stjernehimel-AF kjører**] i stjernehimel-AF. Fokusindikatoren (●) vises i to sekunder etter at kameraet har fokusert; hvis kameraet ikke klarer å fokusere, vil fokusindikatoren i stedet blinke i ca. to sekunder.
3. Trykk utløserknappen helt inn for å ta bildet.

☞ Elementet [**Innst Stjernehimel-AF**] i **Egendefinert meny A4** (s. 274) lar deg velge mellom [**Nøyaktighet**] og [**Hastighet**]. Sett kameraet på et stativ før du tar bilder med valget [**Nøyaktighet**].

☞ Ditt valg av AF-søkemodus (s. 90) er begrenset til enkelt søkepunkt, 9-søkepunktgruppe (3 × 3) og 25-søkepunktgruppe (5 × 5).

☞ Kameraet vil ikke være i stand til å fokusere under forhold med mye lys.

☞ Stjernehimel-AF kan ikke brukes med Pro-foto.

☞ [**AEL/AFL**] koblet [**AF-ON**] (s. 310), [**AF-ON**] **Sløyfeinnstillinger** (s. 308), [**AF-begrenser**] (s. 312), og [**AF-lampe**] enhet i **Buker meny A3** (s. 274) er satt til [**Av**], [**Ansiktsprioritet**] enheten i **Egendefinert meny A3** (s. 274) til [**Ansiktsprioritet Av**] og [**AF-skanner**] enheten i **Egendefinert meny A1** (s. 271) til [**modus1**].

☞ Kameraet fokuserer automatisk på uendelig når stjernehimel-AF er valgt.

☞ Når [**På**] er valgt for [**Utløs. pri S**] i **Egendefinert meny C1** (s. 278), kan lukkeren utløses selv om motivet ikke er i fokus.

☞ Når et Four Thirds-objektiv er satt på, vil manuell fokus velges.

☞ Stjernehimel-AF tilgjengelig med OM Digital og OLYMPUS Four Thirds objektiver. Funksjonen kan imidlertid ikke brukes med objektiver med en største blenderåpning mindre enn f/5.6. Du finner mer informasjon på hjemmesidene våre.



Stille inn en fokusposisjon for PreMF

1. Velg **[PreMF]** for AF-modus og trykk **INFO**-knappen.

2. Trykk utløserknappen halvveis ned for å fokusere.

- Fokus kan justeres ved å rotere fokuseringen.

3. Trykk på knappen **OK**.

- Avstanden for det forhåndsinnstilte fokuspunktet kan stilles inn med **[Forh.innstilt MF-avst.]** in  **Egendefinert meny**  (s. 274).
- Kameraet fokuserer også på den forhåndsinnstilte avstanden:
 - når det er slått på og
 - når du går ut av menyene til opptaksvisningen.

Manuell fokusering

Når **[S-AF MF]**, **[C-AF MF]**, **[MF]**, **[C-AF+TR MF]**, **[PreMF]** eller **[AF MF]** er valgt som AF-modus, kan du fokusere manuelt under eksponering eller mens du tar bilder i modusen **[Sekvensbilder L]**.

- I modusen **B** (bulb) kan du fokusere manuelt avhengig av hvilket alternativ du har valgt for **[Bulb/Time-fokusering]** (s. 318).

Plassere og stille inn størrelse på AF-søkepunkt (AF-område)

Velg et AF-søkepunkt.  "Velge AF-søkemodus (AF-søkemodus)" (s. 90), "Velge fokussøkepunkt (AF-søkepunkt)" (s. 94)

1. Trykk på **OK**-knappen for å se LV-superkontrollpanelet.
2. Marker **[AF-område]** med knappene Δ ∇ \triangleleft \triangleright og trykk **OK**-knappen.



- Alternativene for valg av AF-søkepunkt blir vist.

3. Bruk fremre nummerskive for å velge AF-søkemodus. Du kan posisjonere søkepunktet med knappene Δ ∇ \triangleleft \triangleright .





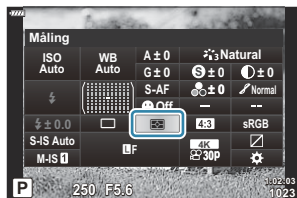

Velger hvordan kameraet måler lysstyrke (måling)

Du kan velge hvordan kameraet skal måle et motivs lysstyrke.

1. Trykk på **OK**-knappen for å se LV-superkontrollpanelet.
2. Marker [**Måling**] ved hjelp av knappene Δ ∇ \triangleleft \triangleright .

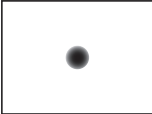

3. Bruk fremre nummerskive til å velge et alternativ.

	ESP	Kameraet måler eksponeringen i 324 felter i bildet, og eksponeringen optimaliseres for de gjeldende forholdene eller portrettmotivet (hvis et annet alternativ enn [Av] er valgt for [☺ Ansiktsprioritet]). Denne modus anbefales for vanlig bruk.	
	Senterprior.	Gir en gjennomsnittsmåling av motiv og bakgrunnslys, mens hovedvekten legges på motivet i sentrum.	
	Spot	Måler et lite område (ca. 2 % av bildet) mens kameraet er rettet mot motivet du vil måle. Eksponeringen justeres i forhold til lysstyrken ved det målte punktet. Eksponeringen justeres i forhold til lysstyrken ved det målte punktet.	
	Punktmåling (høylys)	Øker eksponeringen ved punktmåling. Motivet fremstår som lyst.	
	Punktmåling (skygge)	Reduserer eksponeringen ved punktmåling. Motiver fremstår som mørke.	

☞ Posisjonen for punktmåling kan stilles inn for valgte AF-søkepunkt. 🖱️ ⚙️ [Egendefinert](#)
meny [E3](#) > [\[⋮\] Punktmåling](#) (s. 287)

Ansiktsprioritet-AF/øyeprioritet-AF

(☺ Ansiktsprioritet)

Kameraet registrerer og fokuserer automatisk på ansiktene eller øynene til portrettmotiver.

1. Trykk på **OK**-knappen for å se LV-superkontrollpanelet.

2. Marker [☺ **Ansiktsprioritet**] ved hjelp av knappene
△ ▽ ◀ ▶.



3. Bruk fremre nummerskive til å velge et alternativ.

☺	Ansiktsprioritet På	Kameraet registrerer og fokuserer på ansikter.
☺ OFF	Ansiktsprioritet Av	Ansiktsprioritet AF av.
☺ 👁	Ansikt- & Øyeprioritet På	Kameraet registrerer ansikter og fokuserer på øyet nærmest kameraet.
☺ 👁 👁	Ansikt- & v. øyeprioritet på	Kameraet registrerer ansikter og fokuserer på det venstre øyet.
☺ 👁 👁	Ansikt- & h. øyeprioritet på	Kameraet registrerer ansikter og fokuserer på det høyre øyet.

4. Rett kameraet mot motivet.

- Ansikter som registreres av kameraet merkes med hvite rammer. Ansiktet som velges for fokus, merkes med klammer i hjørnene av rammen. Hvis øyeprioritert AF er aktivert, vil det dukke opp en hvit ramme over det ene øyet til personen som er motivet.

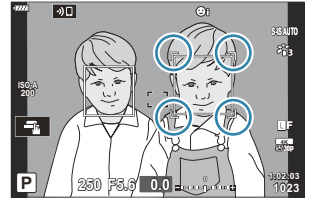

Ansiktet som velges for fokus, merkes med hvite, doble klammer.

- Hvis det registreres flere ansikter, kan du velge ansiktet du ønsker å fokusere på, via den kontrollen du har tildelt [**😊 Ansiktsvalg**]. Når du trykker på denne kontrollen, blir ansiktet som er nærmest AF-søkepunktet, valgt. Hold kontrollen inne, og dreii fremre eller bakke nummerskive for å velge et annet ansikt. Slipp kontrollen når ønsket motiv er valgt. **👉** “Tildele funksjoner til knapper (Knappefunksjoner)” (s. 167)
- Ansiktet som det skal fokuseres på, kan også velges ved hjelp av berøringskontrollene (s. 46).

5. Trykk utløserknappen halvveis ned for å fokusere.

- Området til motivet som brukes for fokus, blir angitt av en grønn kant.
- Hvis kameraet registrerer motivets øyne, fokuserer det på et øye.

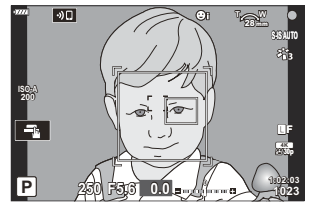

- Ansikts- og øyeprioritering er også tilgjengelig i [**MF**] (s. 117). Ansikter og øyne som registreres av kameraet, merkes med hvite rammer. Eksponeringen blir stilt inn i henhold til verdien målt midt i ansiktet.
- Når innstillingen er [**👁️**] (s. 123) (digital ESP-måling), utføres målingen med prioritet for ansikter.
- Hvis zoomrammen vises, fokuserer kameraet på motivet i zoomrammen.

6. Trykk utløserknappen helt ned for å fotografere.

- 🕒 Avhengig av motivet og kunstfilterinnstillingen, kan kameraet muligens ikke gjenkjenne ansiktet korrekt.
- 👂 I stillbildemodus anbefaler vi at du velger [**Ansiktsprioritet Av**] når du fotografierer motiver som ikke skal være portretter, ved hjelp av [**C-AF**] eller [**C-AF MF**].

- ☞ Selv når ansikter eller øyne registreres, kan du velge å fokusere på et motiv valgt med AF-søkepunktvalg framfor på ansiktet eller øyet som kameraet har valgt.   [Egendefinert meny **A1**](#) > [\[!\[\]\(bb96b32142ec45f72f12316beae3ef61_img.jpg\) **AEL/AFL**\]](#) > [\[**Ansiksprioritet AF**\]](#) (s. 299)
- ☞ [\[**Ansikt- & øyeprioritet På**\]](#), [\[**Ansikt- & v. øyeprioritet På**\]](#) og [\[**Ansikt- & h. øyeprioritet På**\]](#) er ikke tilgjengelige i filmmodus.
- ☞ Ansikts-/øyeprioritet vil ikke være tilgjengelig under måling (s. 123) i AF-søkemodus for enkelt søkepunkt (s. 90) hvis [\[!\[\]\(a75d0d7d1ac0ea815a0c027a77b137d5_img.jpg\) **Punktmåling**\]](#) er valgt i  [Egendefinert meny **E3**](#) (s. 287).

Justering av farge (WB (hvitbalanse))

Hvitbalansen (WB) sørger for at hvite objekter i bildene fremstår som hvite. **[AUTO]** er egnet for de fleste situasjoner. Du kan imidlertid velge andre verdier i henhold til lyskilden når **[AUTO]** ikke gir ønsket resultat, eller du med hensikt ønsker fargestikk i bildene.

- Du kan velge separate alternativer for stillbildemodus og filmmodus.

1. Trykk på **OK**-knappen for å se LV-superkontrollpanelet.



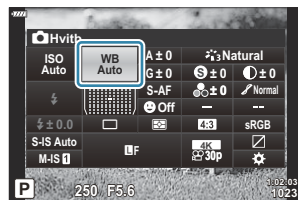



2. Bruk Δ ∇ \triangleleft \triangleright til å velge **[Hvitb.]**.



3. Bruk fremre nummerskive til å velge et alternativ.

- Alternativer for hvitbalanse med ett trykk og egendefinert hvitbalanse kan du vise ved å trykke på **OK**-knappen etterfulgt av **INFO**-knappen.

WB-modus		Fargetemperatur	Lysforhold
Automatisk hvitbalanse	AUTO	—	<p>De fleste normale motiver (motiver med gjenstander som er hvite eller nesten hvite)</p> <ul style="list-style-type: none">• Denne modusen er anbefalt for de fleste situasjoner.• Du kan velge hvitbalansen som skal brukes i glødelampelys (s. 131).

WB-modus		Fargetemperatur	Lysforhold
Forhåndsinnstilt hvitbalanse		5300K	Solfylte utendørsmotiver, solnedganger, fyrverkeri
		7500K	Bilder i dagslys av motiver i skyggen
		6000K	Bilder tatt i dagslys når det er overskyet
		3000K	Motiver under glødelampelys
		4000K	Motiver under fluorescerende lys
		—	Undervannsfotografering
		5500K	Lyskilder med samme fargetemperatur som blitsen
Hvitbalanse med ett trykk	   	Fargetemperatur stilt inn med hvitbalanse med ett trykk	Situasjoner hvor du ønsker å stille inn hvitbalansen for et spesifikt motiv <ul style="list-style-type: none"> Fargetemperaturen stilles inn til en verdi målt ut ifra et hvitt objekt med den belysningen som blir brukt i det endelige fotografiet (s. 130).
Egendefinert hvitbalanse	CWB	2000K–14000K	Situasjoner der du kan slå fast riktig fargetemperatur <ul style="list-style-type: none"> Velg fargetemperatur.

Hvitbalanse med ett trykk

Mål hvitbalansen ved å plassere et hvitt papirark eller et annet hvitt objekt under belysningen som skal brukes når du tar bildet. Bruk dette alternativet for å finjustere hvitbalansen når det er vanskelig å oppnå ønsket resultat med hvitbalansekompensasjon eller forhåndsinnstilte hvitbalanse-alternativer som ☀ (sollys) eller ☁ (overskyet). Kameraet lagrer den målte verdien slik at du kan hente den fram hurtig ved behov.

1. Velg [WB1], [WB2], [WB3], or [WB4] (hvitbalanse med ett trykk 1, 2, 3, or 4).
2. Fotografer et stykke fargefritt papir (hvitt eller grått).
 - La papirarket fylle hele skjermen. Sørg for at det ikke faller skygge på det.
 - Trykk **INFO**-knappen og deretter utløseren hvis du er i stillbildemodus.
 - Trykk på **INFO**-knappen for å utløse lukkeren hvis du er i filmmodus.
 - Skjermen for hvitbalanse med ett trykk vises.
3. Marker [Ja] og trykk på **OK**-knappen.
 - Den nye verdien lagres som en forhåndsinnstilt hvitbalanseinnstilling.
 - Den nye verdien lagres til hvitbalanse med ett trykk måles igjen. Dataene slettes ikke når kameraet slås av.

WB **AUTO Behold varm farge**

Velg hvordan kameraet justerer hvitbalansen for bilder tatt med automatisk hvitbalanse under glødelampelys.

1. Marker [**Hvitb**] og trykk på **OK**-knappen.
2. Etter å ha valgt [**AUTO**] trykker du **INFO**-knappen.
 - [**WB**
AUTO Behold varm farge]-alternativer vises.
3. Marker et alternativ med knappene Δ ∇ \triangleleft \triangleright og trykk **OK**-knappen.

AV	Kameraet reduserer varme farger som opptrer i glødelampelys.
PÅ	Kameraet bevarer varme farger som opptrer i glødelampelys.

Finjustere hvitbalansen (Hvitbalansekompensasjon)

Finjuster hvitbalansen. Du kan velge separate verdier for hvert hvitbalanse-alternativ. Juster innstillingene som beskrevet nedenfor.

A	A (oransje-blå)-akse	Positive verdier gir et rødt fargestikk, negative verdier et blått fargestikk.
G	G (grønn-magenta) akse	Positive verdier gir et grønt fargestikk, negative verdier et magenta fargestikk.

1. Trykk på **OK**-knappen for å se LV-superkontrollpanelet.
2. Marker [**A±0**] eller [**G±0**] ved hjelp av knappene Δ ∇ \triangleleft \triangleright og velg ønsket verdi med fremre nummerskive.



- Du kan forhåndsvisse effekten ved å trykke på **OK**-knappen.

🔊 Hvitbalansekompensasjon kan brukes samtidig på alle hvitbalansemoduser. Egendefinert meny [Alle WBZ](#)] (s. 289), Videomeny > [Spesifikasjonsinnstillinger](#) > [Alle WBZ](#)] (s. 234)

🔊 Endringer i hvitbalanse kan forhåndsvises i LV. Ved stillbildefotografering kan virkningen forhåndsvises som et bilde. Trykk på (film)-knappen i visningen for hvitbalansekompensasjon for å se et bilde tatt med gjeldende innstillinger.

Redusere effektene fra ustødig kamera (Bildestabilisator)

Du kan redusere effektene fra ustødig kamera, noe som kan oppstå når du tar bilder i situasjoner med dårlige lysforhold eller du tar bilder med høy forstørrelsesfaktor.

1. Trykk på **OK**-knappen for å se LV-superkontrollpanelet.
2. Bruk Δ ∇ \triangleleft \triangleright for å velge bildestabilisator.

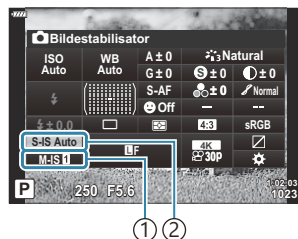

- ① Bildestabilisator
- ② Bildestabilisator



3. Bruk fremre nummerskive til å velge et alternativ.

Stillbilde (S-IS)

S-IS av (Still-I.S. Av)	Bildestabilisering deaktivert. Velg dette alternativet når du bruker stativ.
S-IS AUTO (Auto I.S.)	Bildestabiliseringen gjelder for bevegelser langs alle akser. Hvis panorering blir registrert, innstiller kameraet automatisk bildestabiliseringen for den aksen.
S-IS ¹ (Rist i alle retninger I.S.)	Bildestabiliseringen gjelder for bevegelser langs alle akser.
S-IS ² (Vertikal rist I.S.)	Bildestabiliseringen gjelder for vertikale bevegelser. Bruk dette alternativet når du skal panorere i horisontal retning.
S-IS ³ (Horisontal rist I.S.)	Bildestabiliseringen gjelder for horisontale bevegelser. Bruk dette alternativet når du skal panorere i vertikal retning.

Film (M-IS)



M-IS Av (Film-I.S. Av)	Bildestabilisering deaktivert.
M-IS ¹ (Rist i alle retninger I.S.)	Elektronisk bildestabilisering kombinert med VCM-kontrollert bildesensorbevegelse.
M-IS ² (Rist i alle retninger I.S.)	Kun VCM-kontrollert bildesensorbevegelse.

- ⓘ Bildestabiliseringen kan mislykkes i å kompensere for kraftige kamerabevegelser eller svært lave lukkerhastigheter. Bruk stativ i slike tilfeller.
- ⓘ Du kan oppdage støy eller vibrasjoner mens bildestabiliseringen er i bruk.
- ⓘ Innstillingen som eventuelt er gjort med bildestabiliseringsbryteren, har forrang framfor innstillingen valgt med kameraet.
- 👉 Du kan velge om bildestabiliseringen skal brukes mens utløserknappen er trykket halvveis ned.
👉 ⚙️ Egendefinert meny  [Halvveis RIs med IS] (s. 278)
- 👉 Du kan prioritere objektiv-bildestabilisering. 👉 ⚙️ Egendefinert meny  > [Linse I.S. prioritert] (s. 278)

Bruke objektiver som ikke er i systemfamilien Micro Four Thirds/Four Thirds

Når du bruker objektiver som ikke er i systemfamilien Micro Four Thirds- eller Four Thirds, må du spesifiseres objektivets brennvidde.

- Marker **[B.stabilisator]** og trykk **OK**-knappen. Trykk **INFO**, velg en brennvidde med $\Delta \nabla \triangleleft \triangleright$, og trykk **OK**-knappen.
- Velg en brennvidde mellom 0,1 mm og 1000,0 mm.
- Velg verdien som stemmer overens med den som er trykt på objektivet.

 Den valgte verdien blir ikke nullstilt når du velger **[Nullstill-/egendefinert-modus] > [Nullstill]** (grunnleggende) i  Opptaksmeny 1 (s. 205).

Sekvensfotografering/selvutløser

Du kan ta en bildeserie ved å holde utløseren helt ned. Du kan også ta bilder med selvutløseren. Andre funksjoner, inkludert anti-shock- og lydløsmodus, er også tilgjengelige.  ["Sekvensfotografering/selvutløser"](#) (s. 100)

1. Trykk på **OK**-knappen for å se LV-superkontrollpanelet.

2. Marker ikonet for sekvensfotografering/selvutløser med knappene Δ ∇ \triangleleft \triangleright .

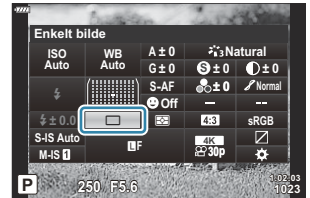

3. Bruk fremre nummerskive til å velge et alternativ.

Stille inn bildets sideforhold

Velg forholdet mellom bredde og høyde for bilder i henhold til det du ønsker eller det du vil oppnå for utskrifter osv. I tillegg til det standard sideforholdet (bredde til høyde) på **[4:3]** tilbyr kameraet innstillinger med **[16:9]**, **[3:2]**, **[1:1]** og **[3:4]**.

1. Trykk på **OK**-knappen for å se LV-superkontrollpanelet.
2. Marker **[Aspekt]** ved hjelp av knappene Δ ∇ \triangleleft \triangleright .

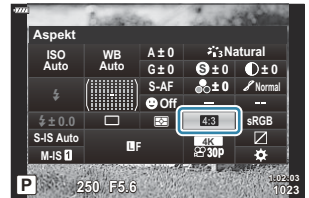

3. Bruk fremre nummerskive til å velge et alternativ.

🔗 Bildeforhold kan bare stilles inn for stillbilder.

🔗 JPEG-bilder blir lagret med valgt sideforhold. RAW-bilder har samme størrelse som bildesensoren og lagres med et sideforhold på **[4:3]** med en etikett som angir valgt sideforhold. Et utsnitt som angir valgt sideforhold vises når du spiller av bildene.

Alternativer for bildefiler og bildestørrelse



Du kan stille inn en bildekvalitetsmodus for stillbilder. Velg en kvalitet som er egnet for bruk (som for behandling på PC, bruk på nettsted etc.).

1. Trykk på **OK**-knappen for å se LV-superkontrollpanelet.

2. Marker [] med knappene Δ ∇ \triangleleft \triangleright .



3. Bruk fremre nummerskive til å velge et alternativ.

- Velg blant følgende alternativer:

Alternativ	Bildestørrelse	Kompresjonsforhold	Filformat
LSF	5184 × 3888	SuperFine (1/2,7)	JPG
LF	5184 × 3888	Fine (1/4)	JPG
LN	5184 × 3888	Normal (1/8)	JPG
MN	3200×2400	Normal (1/8)	JPG
RAW	5184×3888	Tapsfri komprimering	ORF
RAW+JPEG	RAW pluss JPEG-alternativet valgt over		

Du kan velge tilgjengelige kombinasjoner av bildestørrelse/-komprimering i menyene.

Egendefinert meny **G** > [**Set**] (s. 289)

Tilgjengelige alternativer ved opptak av høyoppløst bilde (s. 108) er **50M F**, **25M F**, **50M F+RAW**, og **25M F+RAW**.

Hvis du velger høyoppløst bilde, blir det valgte alternativet for bildekvalitet endret; husk å kontrollere innstillingene for bildekvalitet før du fotograferer.



📷 RAW-bilder består av ikke prosessert bilde data hvor innstillinger som eksponeringskompensasjon og hvitbalanse ennå ikke er utført. De fungerer som rådata for bilde som blir prosessert etter fotografering. RAW-bildefiler:

- Har utvidelsen ".orf"
- Kan ikke vises på andre kameraer
- Kan vises ved hjelp av OM Workspace programvare for digital bildebehandling og redigering
- Kan lagres i JPEG-format ved å bruke retusjeringsalternativet [\[Red. RAW-data\] \(s. 251\)](#) i kameramenyene

Rammestørrelse, hastighet og kompresjon



Velg bildekvalitetsalternativer som er tilgjengelige for filmopptak.

Når du velger et alternativ, må du tenke på hvordan filmen skal bli brukt: Planlegger du f.eks. å behandle den på en datamaskin, eller skal den lastes opp til et nettsted? Kameraet kan lagre flere kombinasjoner av rammestørrelse, -hastighet og -kompresjon du kan velge blant ut ifra hva du har som mål. Alternativer for sakte film og høyhastighetsfilm er også tilgjengelige.  ["Filme sakte eller fort film \(Sakte og fort film\)"](#) (s. 145) og ["Opptak av høyhastighetsfilmer"](#) (s. 143)

1. Trykk på **OK**-knappen for å se LV-superkontrollpanelet.

2. Marker [ ,] med knappene    .



3. Bruk fremre nummerskive til å velge et alternativ.

- For å endre filmopptaksmodus må du trykke på **OK** etterfulgt av **INFO**-knappen og rotere bakre nummerskive.

Filmkvalitetsikonet

Endrede innstillinger blir gjenspeilet i [🎥⏪]-ikonet som vist under.



- ① Opptaksoppløsning
- ② Kompresjon/bithastighet
- ③ Rammehastighet
- ④ Filmtype

Opptaksoppløsning

FHD	Full HD ¹	1920 × 1080
HD	HD ¹	1280 × 720
4K	4K ¹	3840 × 2160
C4K	4K digitalkino ¹	4096 × 2160

¹ Filmer lagres i MPEG-4 AVC/H.264-format.

Kompresjon/bithastighet

ⓘ Ikke tilgjengelig når [4K] eller [C4K] er valgt for [Filmoppløsning].

A-I	All Intra ¹
SF	Superfin
F	Fin
N	Normal

¹ "All-Intra"-filmer bruker ikke komprimering mellom bilder. Dette gjør dem enklere å redigere, men øker filstørrelsen.



Rammehastighet

60p	60p: 59,94 fps
50p	50p: 50,00 fps
30p	30p: 29,97 fps

25p	25p: 25,00 fps
24p	24p: 23,98 fps 24p: 24,00 fps (C4K)

- **[60p]** og **[50p]** er ikke tilgjengelige når:
 - **[FHD]** (Full HD) er valgt for **[Filmoppløsning]** og **[A-I]** er valgt for bithastighet
 - **[4K]** eller **[C4K]** er valgt for **[Filmoppløsning]**
- Å velge **[C4K]** for **[Filmoppløsning]** setter **[Rammehastighet]** til **[24p]**.

Filmtype

	Innstilling 1, 2, 3 eller 4: Lagre opptil fire kombinasjoner av rammestørrelse, hastighet og komprimering som kan brukes senere.
	Egendefinert: Velg rammestørrelser på 4K eller 4K digitalkino. Du kan også ta opp fort eller sakte film (s. 145).
—	Høyhastighetsfilm  "Opptak av høyhastighetsfilmer" (s. 143)

- ① Avhengig av kortet som brukes, kan opptak avslutte før den maksimale lengden er oppnådd.
- ① Valg av bithastighet kan være utilgjengelig med noen innstillinger.
- ① Filmer blir lagret med et sideforhold på 16:9. C4K-filmer blir lagret med et sideforhold på 17:9.

Opptak av høyhastighetsfilmer

Film med høy rammehastighet. Filmer blir tatt opp med 120 fps og spilt av med 60 fps. Øking av avspillingen til dobbelt opptakstid (noe som er tilfelle når 60p er valgt som rammehastighet for avspillingen) gjør at du kan se på sakte bevegelser som i virkeligheten bare tar et blunk. Et alternativ for høyhastighetsfilm kan legges til i menyen for bilde kvalitet i filmer. Hvilken rammehastighet du velger for avspillingen, bestemmer hastighetene for avspillingen. Endrede innstillinger blir gjenspeilet filmkvalitetsikonet som vist nedenfor.

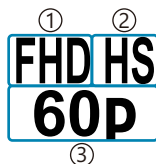

- ① Opptaksoppløsning
- ② Filmtype
- ③ Rammehastighet for avspilling

Opptaksoppløsning

FHD	Full HD (1920 × 1080)
-----	-----------------------



Filmtype

HS	Høyhastighet (120 fps)
----	------------------------



Rammehastighet for avspilling

60p	60p: 59,94 fps; spilles av i 0,5× hastighet
50p	50p: 50,00 fps; spilles av i 0,42× hastighet
30p	30p: 29,97 fps; spilles av i 0,25× hastighet
25p	25p: 25,00 fps; spilles av i 0,21× hastighet
24p	24p: 23,98 fps; spilles av i 0,2× hastighet

1. Velg **FHD HS 60p** (opptak av høyhastighetsfilm).
 - Trykk på **OK**-knappen for å bruke gjeldende innstillinger. Kameraet forlater menyen med gjeldende alternativer valgt.
2. Trykk på **INFO**-knappen i trinn 1 for å redigere gjeldende innstillinger.
 - Dette plasserer markøren i listen med alternativer for høyhastighetsfilm.



3. Velg rammehastighet for avspillingen.
- Marker et alternativ ved å bruke  -knappene.

4. Trykk på **OK**-knappen for å velge alternativet som er markert, og avslutte.

- ⓘ Fokus-, eksponerings- og hvitbalanselås under opptak.
- ⓘ Lyd kommer ikke til å bli spilt inn.
- ⓘ Bildevinkelen er litt redusert.
- ⓘ Blenderåpning, lukkerhastighet, eksponeringskompensasjon og ISO-følsomhet kan ikke endres under opptaket.
- ⓘ Tidskoder kan ikke registreres eller vises.
- ⓘ Lysstyrken kan endres hvis du justerer zoom under opptak.
- ⓘ De enkelte filmfilene tatt opp på SD eller SDHC minnekort kan ha en størrelse på opptil 4 GB. Med SDXC-kort vil opptaket avsluttes før filmen når en lengde med en avspillingstid på 2 timer.
- ⓘ Opptak av høyhastighetsfilm er ikke tilgjengelig når kameraet er koblet til en HDMI-enhet.
- ⓘ **[N  B.stabilisator]** > **[M-IS ** er ikke tilgjengelig.
- ⓘ **[Film **] kan ikke brukes.
- ⓘ **[i-Enhance]**, **[e-Portrett]**, og bildemoduser med kunstfilter er ikke tilgjengelige.
- ⓘ **[Stemming]** er fiksert på **[Stemming normal]**.
- ⓘ Opptak av høyhastighetsfilm er ikke tilgjengelig under fjernfotografering når kameraet er koblet til en smarttelefon.



Filme sakte og høyhastighetsfilmer (Sakte og høyhastighetsfilmer)



Du kan lage filmer med langsom bevegelse eller rask bevegelse. Du kan stille inn opptakshastigheten ved å bruke  i opptaksmodus.

1. Trykk på **OK**-knappen for å se LV-superkontrollpanelet.
2. Marker [ ] med knappene Δ ∇ \triangleleft \triangleright .
3. Marker  (egendefinert opptaksmodus; s. 141) med fremre nummerskive og trykk **OK**-knappen.



- Alternativet som er valgt for [**Sakte eller fort film**], kan endres ved å trykke på **INFO**-knappen. Når du har markert [**Sakte eller fort film**] ved hjelp av \triangleleft \triangleright , bruker du Δ ∇ for å velge en hastighetsmultiplikator, og deretter trykker du på **OK**-knappen. Velg høye multiplikatorer til filmer med raske bevegelser og lave multiplikatorer til filmer med langsomme bevegelser. Rammehastigheten endres tilsvarende.

4. Trykk på -knappen for å starte opptaket.
 - Trykk på -knappen igjen for å avslutte fotograferingen.
 - Filmen vil bli avspilt i fast hastighet slik at den ser ut som den er i langsom eller hurtig bevegelse.

- ① Lyd vil ikke bli spilt inn.
- ① Alle bildemodus-kunstoffilte vil bli avbrutt.
- ① Den ene eller begge av sakte og kort film kan ikke stilles inn for alle alternatiaver i [ ].
- ① Lukkerhastigheten er begrenset til verdier raskere enn 1/24 s. Den laveste lukkerhastigheten som er tilgjengelig, varierer med alternativet valgt for [**Rammehastighet**].

Bruk av blits (Blitsfotografering)

Når du bruker en blitsenhet, kan du velge blitsmodus med kamerakontrollene og ta bilder med blitsen.

Koble til kompatible blitsenheter

Ulike enheter trenger ulike metoder for å koble til og bruke eksterne blitsenheter. Se dokumentasjonen som følger med enheten for mer informasjon. Instruksjonene her gjelder FL-LM3.

⚠ Kontroller at både kameraet og blitsenheten er av. Hvis du kobler til eller fjerner en blitsenhet når enten kameraet eller blitsenheten er på, kan utstyret bli skadet.

1. Fjern blitsfotodekselet, og sett blitsen på kameraet.

- Skyv blitsenheten helt inn til foten går i inngrep bak på skoen.

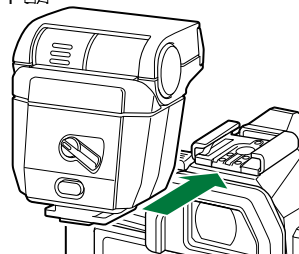
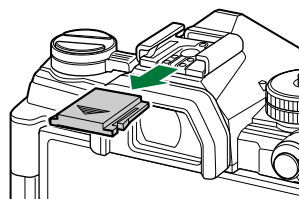

2. Still inn blitshodet for fotografering med reflektert blits eller direkte belysning.

- Blitshodet kan dreies oppover, til venstre og til høyre.

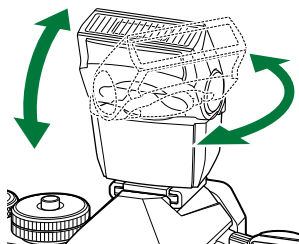

- Merk at blitseffekten ikke nødvendigvis er tilstrekkelig når du bruker reflektert blits.

3. Vri spaken som slår blitsen **PÅ/AV**, til **PÅ**-posisjonen.



- Vri spaken til **AV** når blitsen ikke er i bruk.

Fjerne blitsenheter

1. Hold inne **UNLOCK**-knappen og skyv blitsenheten ut av blitsskoen.

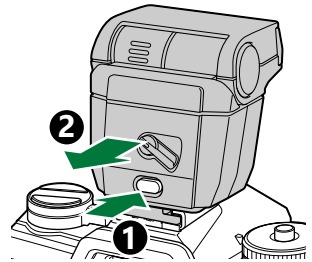

Velge blitsmodus (Blitsmodus)

Når du tar bilder med en blitsmodus konstruert for å brukes med kameraet, kan du velge blitsmodus med kamerakontrollene. Når du slår på en påmontert blitsmodus, begrenses den raskest tilgjengelige lukkerhastigheten automatisk.

1. Trykk på **OK**-knappen for å se LV-superkontrollpanelet.
2. Marker **[Blitsmodus]** ved hjelp av knappene Δ ∇ \triangleleft \triangleright .

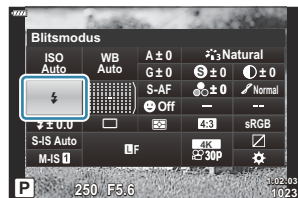



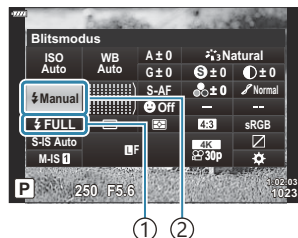











3. Bruk fremre nummerskive til å velge et alternativ.
 - Du har tilgang til blitsinnstillingene via LV-superkontrollpanelet.





- ① Blitseffekt (modus "manuell verdi")
Blitsintensitetskontroll
(andre modi)
- ② Blitsmodus



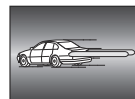



Blitsmoduser

	Fyll-inn	Aktiverer blitsen. ⓘ Du kan stille inn lukkerhastighet til verdier mellom den som er valgt for [ Langsom begr] og [ X-Sync.]. 👉 ⚙ Egendefinert meny F > [ Langsom begr], [ X-Sync.] (s. 347)
	Blits av	Deaktiverer blitsen. ⓘ Blitsen utløses ikke selv om enheten er på.
	Røde øyne	Reduserer "rødøye" i portrettbilder. Ellers fungerer blitsfunksjonene som i modus  (fyll-inn).
	Langsom synkronisering (første gardin-synkronisering)	Lave lukkerhastigheter brukes for å fange inn både hovedmotivet og bakgrunnen. ⓘ Lukkerhastigheten stilles inn i henhold til eksponeringsverdien målt av kameraet, og begrenses ikke av alternativet som er valgt som [ Langsom begr].
	Rødøye langsom	 (langsom synkronisering) kombineres med rødøyereduksjon. Blitsen beregnes ved å bruke første gardin-synkronisering.
	Langsom synkronisering (Bakre gardin-synkronisering)	Som for  (langsom synkronisering). ⓘ Blitsen utløses rett før lukkeren lukkes. Motiver i bevegelse ser ut til å ha lysspor etter seg.
	Manuell verdi	Blitsen utløses på valgt nivå.







- ⓘ Super FP høyhastighetssynkronisering må konfigureres ved hjelp av blitskontroller.
- ⓘ I modus [] for reduksjon av rødøye utløses lukkeren omtrent ett sekund etter den første blitsen for rødøyereduksjon. Ikke flytt kameraet før opptaket er ferdig.
- ⓘ [] (rødøyereduksjon) gir muligens ikke ønsket resultat ved noen betingelser.



Blitsmodus og lukkerhastighet



Antallet tilgjengelige lukkerhastigheter varierer med blitsmodusen. Antallet tilgjengelige hastigheter kan begrenses ytterligere ved å bruke alternativene i  Egendefinert meny.   [Egendefinert meny](#)  > [ **Langsom begr.**], [ **X-Sync.**] (s. 347)

Opptaksmodus P og A

LV superkontrollpanel	Blitsmodus	Blitstiming	Lukkerhastighet
	Fyll-inn	Første gardin-synkronisering	30 - 1/250 s
	Rødøye		
	Blits av	—	—
	Rødøye langsom	Første gardin-synkronisering	60 - 1/250 s
	Langsom (første gardin-synkronisering)		
	Langsom (bakre gardin-synkronisering)		
	Manuell verdi	Første gardin-synkronisering	30 - 1/250 s

Opptaksmodus S og M

LV superkontrollpanel	Blitsmodus	Blitstiming	Lukkerhastighet
	Fyll-inn	Første gardin-synkronisering	60 - 1/250 s
	Rødøye		
	Blits av	—	—

LV superkontrollpanel	Blitsmodus	Blitstiming	Lukkerhastighet
 SLOW2	Langsom (bakre gardin-synkronisering)	Bakre gardin-synkronisering	60 - 1/250 s
 FULL,  1/4, osv.	Manuell verdi	Første gardin-synkronisering	

Opptaksmodus B¹

LV superkontrollpanel	Blitsmodus	Blitstiming	Lukkerhastighet
	Fyll-inn	Første gardin-synkronisering	—
	Røddøye		
	Blits av	—	—
 SLOW2	Langsom (bakre gardin-synkronisering)	Bakre gardin-synkronisering	—
 FULL,  1/4, osv.	Manuell verdi	Første gardin-synkronisering	—

¹ Bakre gardin-synkronisering er ikke tilgjengelig når **[LIVE COMP]** (s. 62) er valgt.

ⓘ **Forsiktighetsregler: Blitsmodus**

- I modus for reduksjon av rødøye utløses lukkeren omtrent ett sekund etter den første blitsen for rødøyereduksjon. Ikke flytt kameraet før opptaket er ferdig. Vær oppmerksom på at det ikke er sikkert at reduksjon av rødøye ikke alltid gir ønsket resultat under alle betingelser.
- Den raskeste tilgjengelige lukkerhastigheten når blitsen utløses, er 1/250 s. Lyse bakgrunner på bilder tatt med blits kan bli overeksponert.
- Synkroniseringshastighet for lydløs fotografering (s. 105), høyoppløst bilde (s. 108), og fokus-bracketing (s. 217) er 1/50 s. Innstillinger **[ISO]** til en verdi over ISO 8000 ved bruk av et alternativ som krever elektronisk lukker (f.eks. lydløs modus eller fokus-bracketing) setter hastigheten på blitssynkroniseringen til 1/20 s. Blitssynkroniseringshastigheten for ISO-bracketing (s. 217) er også 1/20 s.
- Selv den minste tilgjengelige blitseffekten kan bli for lys på kort avstand. For å unngå overeksponering på bilder tatt på kort avstand må du velge modus **A** eller **M** og velge en mindre blenderåpning (høyere f-nummer) eller velge en lavere innstilling for **[ISO]**.

Justere blitseffekt (Blitsstyrkekontroll)

Blitseffekt kan tilpasses hvis du synes at motivet ditt er overeksponert, eller undereksponert selv om eksponering i resten av bildet er riktig. Blitskompensasjon er tilgjengelig i andre moduser enn [**⚡ Manual**] (manuelt).

- Når [**⚡ Manual**] er valgt, kan du justere blitseffekten ved å trykke på ▾ for å velge [**⚡ FULL**] og deretter dreie fremre nummerskive.

1. Trykk på **OK**-knappen for å se LV-superkontrollpanelet.

2. Marker [**⚡**] ved hjelp av knappene △ ▾ ◀ ▶.

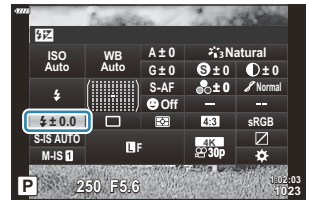













3. Bruk fremre nummerskive til å velge et alternativ.



- Endringer i blitsintensitet utført med den eksterne blitsenheten legges til de som er gjort med kameraet.

Behandlingsalternativer (Bildemodus)

Velg hvordan bilder prosesseres under opptak for å forsterke farge, tone og andre egenskaper. Velg fra forhåndsinnstilte bildemoduser i henhold til motivet eller det du ønsker å skape. Kontrast, skarphet og andre innstillinger kan justeres separat for hver modus. Du kan også legge til kunstneriske effekter ved å bruke kunstfiltre. Kunstfiltre gir deg mulighet til å legge til rammeeffekter o.l. Justeringer av individuelle parametere blir lagret separat for hver bildemodus og hvert kunstfilter.

Alternativer for bildemodus

	i-Enhance	Kameraet justerer farger og kontrast for best mulig resultat med hensyn til motivtypen (s. 164).
	Vivid	Velg for levende farger.
	Naturlig	Velg for naturlige farger.
	Dempet	Velg for bilder som skal retusjeres senere.
	Portrett	Forsterk hudtoner.
	Monokrom	Lagre monokrome bilder. Du kan bruke fargefiltereffekter og velge fargetone (s. 163).
	Egendefinert	Juster bildemodusparameterne for å lage en egendefinert versjon av en valgt bildemodus.
	e-Portrett	Jevn ut hudteksturer.
	Under vann	Prosesser bilder for å behandle de levende fargene som ses under vann. <ul style="list-style-type: none">• Vi anbefaler å velge [Av] for  +WB] i  Egendefinert meny  (s. 288) når dette alternativet er valgt.
	Fargeskaper	Juster fargetone og farge slik at de passer til det du ønsker å skape (s. 157).

ART 1	Popkunst	
ART 2	Mykt fokus	
ART 3	Bleke og lyse farger	
ART 4	Lys tone	
ART 5	Kornet film	
ART 6	Nøkkelhull	
ART 7	Diorama	
ART 8	Kryssprosess	Bruker kunstfilterinnstillinger. Kunsteffekter kan også brukes. Hvilke effekter som er tilgjengelige, avhenger av hvilket kunstfilter du velger.
ART 9	Fin sepia	
ART 10	Dramatisk uttrykk	
ART 11	Key Line	
ART 12	Akvarell	
ART 13	Vintage	
ART 14	Delvis farge (s. 75)	
ART 15	Bleach Bypass	
ART 16	Instant Film	
 1	Dempet farge ¹	
 2	OM-Log400 ¹	Filer blir tatt opp med en logaritmisk tonekurve som gir flere valgmuligheter for fargegradering.

¹ Viser i filmmodus når [På] er valgt for [ Spesifikasjonsinnstillinger] > [ Bildemodus] i  Filmmeny (s. 234).

- Kunstfiltre brukes bare på JPEG-eksemplaret. **[RAW+JPEG]** blir valgt automatisk for bildekvaliteten framfor **[RAW]**.

⚠ Avhengig av motivet, kan toneoverganger være hakkete, effekten kan være mindre tydelig eller bildet kan bli mer «kornete».

⚙ Du kan skjule eller vise bildemodus ved å bruke **[Innstillinger bildemodus]** i **⚙ Egendefinert meny D1** (s. 280).

1. Trykk på **OK**-knappen for å se LV-superkontrollpanelet.

2. Marker **[Bildemodus]** ved hjelp av knappene **△ ▽ ◀ ▶**.

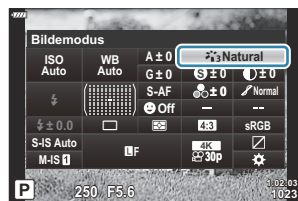

3. Bruk fremre nummerskive til å velge et alternativ.

- Avhengig av alternativet du har valgt, kan bildemodusparameterne bli vist i LV-superkontrollpanelet. Juster parametere etter ønske.

- **🔍** Skarphet (s. 158)
- **🔵** Kontrast (s. 159)
- **🟡** Metning (s. 160)
- **🎨** Stemning (s. 161)
- **🌈** Fargefilter (s. 162)
- **🖨** Monokrom farge (s. 163)
- **🔧** Effekt (s. 164)

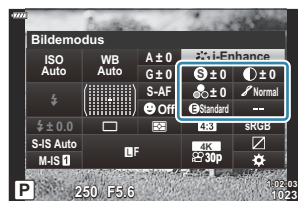

Justere den generelle fargen (Fargeskaper)

Kameraet tillater intuitive justering av fargemetning og -tone. Velg blant 30 toner og 8 metningsnivåer. Du kan forhåndsvisne resultatene i visningen.

1. Trykk på **OK**-knappen for å se LV-superkontrollpanelet.
2. Marker [**Bildemodus**] ved hjelp av knappene Δ ∇ \triangleleft \triangleright .
3. Drei fremre nummerskive for å markere [**Fargeskaper**].

- Et [**Farge/Levende**] element vises i LV-superkontrollpanelet.

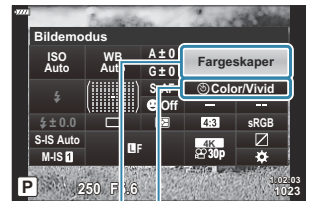

- ① Bildemodus
- ② Farge/levende

4. Marker [**Farge/Levende**] ved hjelp av knappene Δ ∇ og trykk **OK**-knappen.

5. Juster metning og fargetone.

- Drei fremre nummerskive for å justere fargetone.
- Drei bakre nummerskive for å justere metning.
- Trykk og hold **OK**-knappen inne for å gjenopprette standardinnstillingene.



6. Trykk på **OK**-knappen for å velge alternativet som er markert.

- Du kan også lagre endringene ved å trykke utløserknappen halvveis ned.

- Bilder tatt med [**RAW**] valgt for bildekvalitet (s. 138) vil bli lagret med en bildekvalitet på RAW+JPEG.
- Bilder som tas med [**HDR**] (s. 225) eller [**Multieksponering**] (s. 228) lagres med [**Naturlig**]-innstillingen.

Utføre finjustering på skarpheten (Skarphet)

Juster bildeskarpheit. Kantlinjer kan forsterkes for å gjøre bildet skarpere og renere. Innstillingene lagres separat for hver bildemodus.

1. Trykk på **OK**-knappen for å se LV-superkontrollpanelet.
2. Marker [**Skarphet**] ved hjelp av knappene Δ ∇ \triangleleft \triangleright .

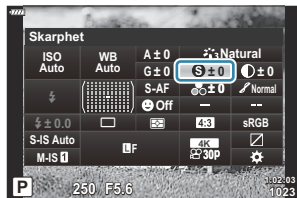

3. Bruk fremre nummerskive til å velge et alternativ.

Finjustere kontrasten (Kontrast)

Juster bildekontrasten. Økt kontrast tydeliggjør forskjellen mellom lyse og mørke områder, noe som gir et klart definert bilde. Innstillingene lagres separat for hver bildemodus.

1. Trykk på **OK**-knappen for å se LV-superkontrollpanelet.
2. Marker [**Kontrast**] ved hjelp av knappene Δ ∇ \triangleleft \triangleright .

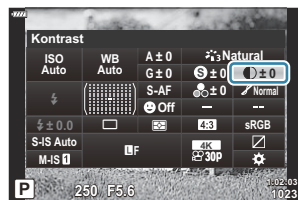

3. Bruk fremre nummerskive til å velge et alternativ.

Finjustere metningen (Metning)

Juster fargemetningen. Økt metning gjør fargene mer levende. Innstillingene lagres separat for hver bildemodus.

1. Trykk på **OK**-knappen for å se LV-superkontrollpanelet.
2. Marker **[Metning]** ved hjelp av knappene Δ ∇ \triangleleft \triangleright .

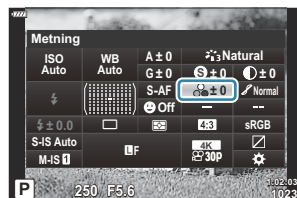

3. Bruk fremre nummerskive til å velge et alternativ.



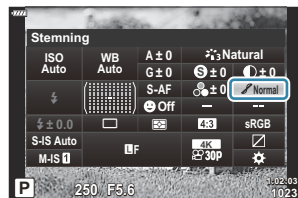

Finjustere tonen (Stemming)

Justere skyggelegging og fargelysstyrke. Du kan gjøre hele bildet lysere eller mørkere for å komme nærmere det du ser for deg. Forskjellen i kontrast kan justeres for å vise detaljer i både skygger og sterkt belyste områder. Innstillingene lagres separat for hver bildemodus.

1. Trykk på **OK**-knappen for å se LV-superkontrollpanelet.
2. Marker [**Stemming**] ved hjelp av knappene Δ ∇ \triangleleft \triangleright .



3. Bruk fremre nummerskive til å velge et alternativ.

 Auto	Skyggejust	Deler bildet inn i enkelte deler og justerer lysstyrken separat for hver del. Dette er nyttig for bilder som har områder med store kontraster hvor det hvite er for lyst og det svarte er for mørkt.
 Normal	Stemming normal	Optimal skyggelegging. Anbefalt i de fleste sammenhenger.
 Høy	Stemming høy	Bruker en tone som er egnet for et lyst motiv.
 Lav	Stemming lav	Bruker en tone som er egnet for et mørkt motiv.

Bruke filtereffekter på monokrome bilder (Fargefilter)

Du kan legge til fargefiltereffekter når **[Monoton]** er valgt for bildemodus (s. 154). Avhengig av motivets farger kan fargefiltereffekter gjør motivene lysere eller øke kontrasten. Oransje gir mer kontrast enn gult, rødt gir mer kontrast enn oransje. Grønt er et godt valg for portretter og lignende.

1. Trykk på **OK**-knappen for å se LV-superkontrollpanelet.
2. Marker **[Bildemodus]** ved hjelp av knappene $\Delta \nabla \triangleleft \triangleright$.
3. Velg **[Monoton]** ved bruk av fremre nummerskive.
4. Marker **[Fargefilter]** ved hjelp av knappene $\Delta \nabla \triangleleft \triangleright$.

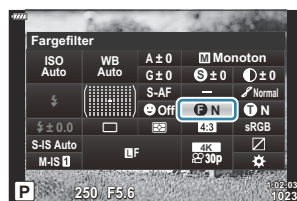

5. Bruk fremre nummerskive til å velge et alternativ.

N	N:Ingen	Ingen filtereffekt.
Ye	Ye:Gul	Gjengir en klart definert hvit sky med naturlig blå himmel.
Or	Or:Oransje	Gjør blå himmel eller lyset fra solnedgangen litt tydeligere.
R	R:Rød	Gjør blå himmel eller høstfarger enda tydeligere.
G	G:Grønn	Gir varmere hudtoner i portretter. Det grønne filteret framhever også rød lepestift.

Justere tonen i et monokromt bilde (Monokrom farge)

Velg fargenyansen som brukes til bilder tatt med **[Monoton]** valgt for bildemodus (s. 154).

1. Trykk på **OK**-knappen for å se LV-superkontrollpanelet.
2. Marker **[Bildemodus]** ved hjelp av knappene $\Delta \nabla \triangleleft \triangleright$.
3. Velg **[Monoton]** ved bruk av fremre nummerskive.
4. Marker **[Monokrom farge]** ved hjelp av knappene $\Delta \nabla \triangleleft \triangleright$.

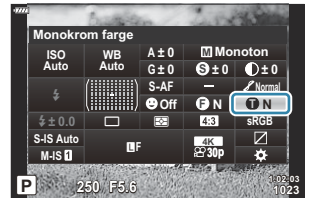

5. Bruk fremre nummerskive til å velge et alternativ.

N	N:Normal	Skaper et normalt svart/hvitt-bilde.
S	S:Sepia	Tatt i sepia-nyansert monokrom.
B	B:Blå	Tatt i blå-nyansert monokrom.
P	P:Purpur	Tatt i purpur-nyansert monokrom.
G	G:Grønn	Tatt i grønn-nyansert monokrom.

Justere i-Enhance-effekter (Effekt)

Velg styrken til i-Enhance-effekten når **[i-Enhance]** er valgt for bildemodus (s. 154).

1. Trykk på **OK**-knappen for å se LV-superkontrollpanelet.
2. Marker **[Effekt]** ved hjelp av knappene Δ ∇ \triangleleft \triangleright .

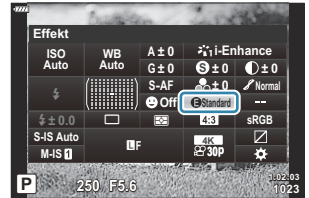

3. Bruk fremre nummerskive til å velge et alternativ.

E Svak	Effekt: Svak	Legger til en svak i-Enhance-effekt i bildene.
E Standard	Effekt: Standard	Legger til en i-Enhance-effekt mellom "svakt" og "høyt" i bildene.
E Høyt	Effekt: Høyt	Legger til en høy i-Enhance-effekt i bildene.

Stille inn fargegjengelsesformat (Fargeområde)

Du kan velge et format som sikrer at fargene blir gjengitt riktig når bildene som er tatt, skal gjenskapes på skjerm eller ved bruk av skriver. Dette alternativet tilsvare [\[Fargeområde\]](#) i [Egendefinert meny](#) [G](#) (s. 289).

1. Trykk på **OK**-knappen for å se LV-superkontrollpanelet.
2. Marker **[Fargeområde]** ved hjelp av knappene Δ ∇ \triangleleft \triangleright .

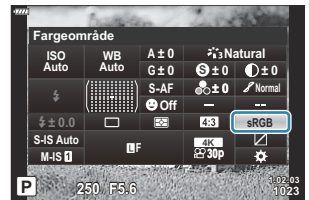

3. Bruk fremre nummerskive til å velge et alternativ.

sRGB	Fargeområdet er standardisert av et internasjonalt standardiseringsorgan. Det blir støttet av ulike skjermer, skrivere, digitale kameraer og datamaskiner. Denne innstillingen er anbefalt i de fleste sammenhenger.
AdobeRGB	Det kan reprodusere et større fargespektrum enn sRGB. Nøyaktig fargegjengivelse er kun tilgjengelig med programvare og enheter (skjermer, skriver osv.) som støtter denne standarden. Understreking ("_") vises i begynnelsen av filnavnet (f.eks. "_xxx0000.jpg").

[AdobeRGB] er ikke tilgjengelig i modusene **AUTO**, **SCN**, **ART**, HDR eller movie ().

Endre lysstyrken i uthev- og skyggeområder (Uthev og skygge-kontroll)

Juster lysstyrken separat for uthevede områder, mellomtoner og skygger. Du får større kontroll over eksponeringen enn hvis du kun bruker eksponeringskompensasjon. Du kan velge å gjøre uthevede områder mørkere eller skygger lysere.

1. Trykk på **OK**-knappen for å se LV-superkontrollpanelet.

2. Marker [**Uthev og skygge-kontroll**] med knappene $\Delta \nabla \triangleleft \triangleright$ og trykk **OK**-knappen.



3. Trykk på **INFO**-knappen for å velge ønsket toneområde.

- Toneområdet endres hver gang knappen trykkes ned.

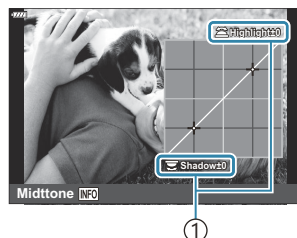

① Valgt toneområde

4. Drei nummerskivene for å velge ønsket innstilling.

- [**Høyl. og sky.**] valgt
Juster uthevede områder ved å bruke fremre nummerskive og skygger ved å bruke bakre nummerskive.
- [**Midttone**] valgt
Bruk fremre eller bakre nummerskive.
- Trykk og hold inne **OK**-knappen for å nullstille høylys- og skygge-kontroll.

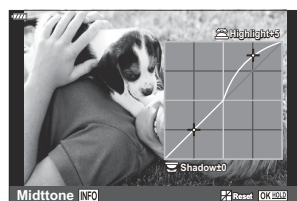



5. Trykk på **OK**-knappen for å velge alternativet som er markert.

- Du kan også lagre endringene ved å trykke utløserknappen halvveis ned.



















Tildel funksjoner til knapper (Knappefunksjoner)

Knappene kan få tildelt andre roller istedenfor de eksisterende funksjonene.

Funksjonene som er tildelt ved hjelp av  **Knappefunksjon** brukes bare under

stillebildefotografering. Funksjonene som er tildelt ved hjelp av  **Knappefunksjon**, brukes i modus  (film).

Kontroller som kan egendefineres

Ikon	Knapp	Standard rolle	
			
	 knapp	 (seriefotografering/ selvtløser)	Av
	Info-knapp	Info (vis valgte)	
	Matrix-knapp	Matrix (eksponeringskompensasjon)	
	REC-knapp	REC (filmoptak)	
	AEL/AFL-knapp	AEL/AFL (eksponerings-/fokuslås)	
	ISO-knapp	ISO-følsomhet	
	Piltaster ¹	AF- (AF-søkepunktposisjon)	
	Piltast ▶ (høyre) ^{*2}	 (blits)	Elektronisk zoom ⁴
	Piltast ▼ (ned) ²	 (seriefotografering/ selvtløser)	WB (hvitbalanse)
	Magnifying glass-knapp	 (forhåndsvisning)	Q (forstørr)
	Objektiv Fn-knapp ³	AF Stopp	

- 1 For å bruke knappene $\Delta \nabla \triangleleft \triangleright$ i sine tildelte roller, velg [**Dir.Funksjon**] for $\triangleleft \triangleright$.
- 2 For å bruke alternativene [**► Funksjon**] og [**▼ Funksjon**], må du først velge [**Dir.Funksjon**] for [**◀ Funksjon**].
- 3 Knappen **L-Fn** kan brukes til funksjoenne som er tilgjengelige på enkelte objektiver.
- 4 Kun tilgjengelig med strømdrevne zoomobjektiver.

Du kan endre funksjonene som er tilordnet de ulike knappene ved å følge fremgangsmåten nedenfor.

1. Trykk på **OK**-knappen for å se LV-superkontrollpanelet.

2. Marker [**📷 Knappefunksjon**] eller [**🔧 Knappefunksjon**] med knappene $\Delta \nabla \triangleleft \triangleright$ og trykk **OK**-knappen.







- [**📷 Knappefunksjon**] i Egendefinert meny vises i stillbildemodus, og [**🔧 Knappefunksjon**] til [**🔧 Knapp/Nummerskive/Spak**] vises i filmmodus.

3. Marker ønsket kontroll med knappene $\Delta \nabla$ og trykk \triangleright -knappen.























4. Marker en funksjon ved å bruke knappene $\Delta \nabla$, og trykk på **OK**-knappen for å tildele den til valgt kontroll.

Tilgjengelige roller



















 kun: Kan kun tilordnes med [ **Knappefunksjon**].









 kun: Kan kun tilordnes med [ **Knappefunksjon**].

 De tilgjengelige alternativene varierer fra knapp til knapp.

Rolle	Stilling
AF Stopp (AF Stopp)	Stans autofokus. Fokus låser seg og autofokus er stanset mens kontrollen er trykket ned. Gjelder kun for objektiv  -knapper.
AEL/AFL ()	Lås fokus og/eller eksponering. Når den brukes for eksponeringslås, låser kontrollen eksponeringen når du trykker på den, og når du trykker på den én gang til, blir låsen utløst. Du kan velge hva denne kontrollen skal gjøre, ved å bruke [ AEL/AFL] i  Egendefinert meny A1 (s. 299).
 REC (filmopptak)	Kontroller fungerer som en filmopptaksknapp. Trykk for å starte eller stoppe opptak.
Direkte funksjon ( /  /  / )	Tildel roller til knappene på piltastene (   ). Følgende roller kan tildeles: ◀-knapp: [] (AF-søkepunktvalg) △-knapp:  (eksponeringskompensasjon) ▶-knapp:  (blits) (stillbilde)/electronisk zoom (film) ▽-knapp:  /  (drivmodus) (stillbilde)/WB (film) • ▶ og ▽-knappene kan tildeles andre funksjoner om ønskelig.
Forhåndsvisning () ( kun)	Trapp blenderåpningen ned til den valgte verdien. Dette gjør at du kan forhåndsvisse dybdeskarpheten. Blenderåpning trappes ned til den valgte verdien mens du trykker på knappen. Du kan velge alternativer for forhåndsvisningen ved å bruke [ innstillinger] i  Egendefinert meny D2 (s. 281).

Rolle	Stilling
 (hvitbalanse med ett trykk)	<p>Mål en verdi for hvitbalanse med ett trykk (s. 130).</p> <p>Under stillfotografering kan hvitbalanse med ett trykk måles ved å holde inne kontrollen og trykke på utløserknappen mens du rammer inn et referanseobjekt (et stykke hvitt papir eller lignende) i displayet. En liste over alternativer for hvitbalanse med ett trykk blir vist, herfra kan du velge hvor den nye verdien skal bli lagret.</p> <p>Når du tar opp filmer, kan du måle hvitbalanse med ett trykk ved å trykke på kontrollen mens du rammer inn et referanseobjekt (et stykke hvitt papir eller lignende) i displayet. En liste over alternativer for hvitbalanse med ett trykk blir vist, herfra kan du velge hvor den nye verdien skal bli lagret.</p>
Velg AF-område ([::~]) (AF-søkepunktvalg)	<p>Velg AF-søkepunktmodus (s. 90) og posisjoner AF-søkepunktet (s. 94). Trykk på kontrollen for hente fram visningen for valg av AF-søkepunkt. Bruk fremre eller bakre nummerskive for å velge AF-søkemodus og piltastene for å plassere AF-søkepunktet.</p> <ul style="list-style-type: none"> • Du kan velge kontrollene som brukes.   Egendefinert meny A2 [[::~] Velg skjerminnstillinger] (s. 307)
 Hjem ([::~] [HP]) (AF hjemposisjon) ( kun)	<p>Hente innstillinger for "hjemposisjon" som tidligere er lagret for [AF-modus], [AF-søkemodus] og [AF-søkepunkt]. Trykk på kontrollen for å hente lagrede innstillinger, og trykk på den en gang til for å gjenopprette innstillingene som tidligere var i bruk. Innstillinger for hjemposisjon lagrer du ved å bruke  Still hjem i  Egendefinert meny A2 (s. 272).</p> <ul style="list-style-type: none"> • Separate hjemmeposisjoner kan lagres for bruk når du fotograferer i portrett ("høydeformat") og landskap("breddeformat").   Egendefinert meny A2 [[::~] Orientering koblet [[::~]]] (s. 310)
MF (AF/MF-bryter)	<p>Bytt mellom AF og MF. Trykk én gang for å velge MF og én gang til for å gå tilbake til forrige modus. Du kan også velge fokusmodus ved å holde inn knappen og dreie en nummerskive.</p> <p>Dette alternativet har ingen innvirkning hvis [modus2] er valgt for  Fn Spakfunksjon] (s. 321).</p> <p>Det vil heller ikke ha noen effekt under filmopptak hvis [modus2] er valgt for  Knapp/Nummerskive/Spak] >  Fn Spakfunksjon] i  Filmmenyen (s. 234).</p>









Rolle	Stilling
RAW  (RAW-kvalitet)  kun	Skift mellom RAW + JPEG og JPEG []-innstillinger. Trykk på kontrollen for å skifte fra RAW eller JPEG til RAW + JPEG eller fra RAW + JPEG til JPEG. Du kan også velge innstilling for bildekvaliteten ved å holde inne knappen og rotere en nummerskive.
Testbilde  TEST  kun	Ta et testbilde. Du kan se effektene av de valgte innstillingene på et faktisk fotografi. Hvis du holder inne kontrollen mens du trykker ned utløserknappen, får du sett resultatene, men bildet blir ikke lagret på minnekortet.
Egendefinert modus C– Egendefinert modus C4 (C–C4)  kun	Hent innstillingene for valgt egendefinert modus. Trykk kontrollen én gang for å hente lagrede innstillinger (s. 76), en gang til for å gjenopprette tidligere innstillinger. Kontrollen fortsetter å utføre denne funksjonen når du har valgt en egendefinert modus med modus-nummerskiven.
Eksponering  (eksponering)	Juster eksponeringsinnstillingene. Hold inne kontrollen og drei fremre eller bakre nummerskive. Du kan også trykke på knappen for å aktivere innstillingene og deretter dreie nummerskivene. Hvilke alternativer som er tilgjengelige, varierer i henhold til fotograferingsmodusen: [P] : Bruk fremre eller bakre nummerskive eller  for eksponeringskompensasjon. Bruk  -knappene for programskift. [A] : Bruk fremre eller bakre nummerskive eller  for eksponeringskompensasjon. Bruk  -knappene for blenderåpningen. [S] : Bruk fremre eller bakre nummerskive eller  for eksponeringskompensasjon. Bruk  -knappene for lukkerhastigheten. [M] ¹ : Bruk bakre nummerskive eller  til å velge lukkerhastighet. Bruk fremre nummerskive eller  -knappene for blenderåpning. [B] : Bruk bakre nummerskive eller  til å skifte mellom Bulb/ Time- and Live composite-fotografering. Bruk fremre nummerskive eller  -knappene for blenderåpning. 1 For informasjon om justering av eksponeringsinnstillingene når [AUTO] er valgt for [ISO] (s. 97, s. 116), se “Justere eksponeringskompensasjon” (s. 89).
Digital telekonverter 	Slå den digitale telekonverteren på eller av (s. 209). Trykk én gang for å zoome inn og én gang til for å zoome ut.

Rolle	Stilling
Trapeskorreksjon (  kun)	Trykk på kontrollen for å vise innstillingene for trapeskorreksjon (s. 231). Etter å ha justert innstillingene trykker du på kontrollen en gang til for å avslutte. Hold inne kontrollene for å avbryte trapeskorreksjonen.
Fiskeøyekompensasjon   kun)	Trykk en gang på kontrollen for å aktivere fiskeøyekompensasjon (s. 354) og en gang til for å deaktivere. Hold inne knappen og drei fremre eller bakre nummerskive for å velge blant [Vinkel] -alternativene 1, 2 og 3.
Forstørr ()	Trykk én gang på kontrollen for å vise zoomrammen og én gang til for å zoome inn (s. 95). Trykk på kontrollen en tredje gang for å avslutte zoom; hold inne kontrollen for å skjule zoomrammen. Bruk berøringskontroller eller knappene $\triangle \nabla \triangleleft \triangleright$ for å posisjonere zoomrammen.
HDR (  kun)	Trykk kontrollen en gang for å aktivere HDR (s. 225) og en gang til for å deaktivere. Hold knappen inne og drei fremre eller bakre nummerskive for å justere [HDR] -innstillingene, inklusive HDR-bracketing.
BKT (  kun)	Trykk kontrollen en gang for å aktivere bracketing (s. 217) og en gang til for å deaktivere. Hold inne knappen og drei fremre eller bakre nummerskive for å justere [Bracketing] -innstillingene.
ISO	Hold kontrollen og drei fremre eller bakre nummerskive for å justere [ISO] -innstillinger (s. 97), eller trykk kontrollen for å aktivere innstillingene og så foreta justeringer med fremre eller bakre nummerskive eller knappene $\triangleleft \triangleright$.
WB (hvitbalanse)	Hold kontrollen og drei fremre eller bakre nummerskive for å justere [Hvitb] -innstillinger (s. 128), eller trykk kontrollen for å aktivere innstillingene og så foreta justeringer med fremre eller bakre nummerskive eller knappene $\triangleleft \triangleright$.
Multifunksjon (Multi Fn)	Konfigurer kontrollen for bruk som multifunksjonsknapp (s. 177). Hold inne kontrollen og drei fremre eller bakre nummerskive for å velge funksjonen som skal utføres. Du kan utføre den valgte funksjonen ved å trykke på kontrollen.

Rolle	Stilling
Peaking (PEAK)	Trykk én gang på kontrollen for å slå på peaking, og trykk én gang til for å slå av (s. 317). Når peaking er på, kan du vise peaking-alternativer (farge, mengde) ved å trykke på INFO -knappen.
Nivå Disp (Nivåmålerdisplay)	Vis den digitale nivåmåleren. Eksponeringslinjen i søkeren fungerer som nivåmåler. Trykk på kontrollen på nytt for å avslutte. Dette alternativet aktiveres når [Stil 1] eller [Stil 2] er valgt for [EVF-stil] i Egendefinert meny 1 (s. 350).
Visningsvalg (visningsvalg)	Velg mellom søkerfotografering og LV. Hvis [Av] er valgt for [EVF-autobryter] i Egendefinert meny 1 (s. 294), vil skjermen skifte mellom søker og monitor. Hold inne kontrollen for å vise alternativene [EVF-autobryter] .
S-OVF (kun)	Trykk kontroll en gang for å velge [På] for [S-OVF] i Egendefinert meny 1 (s. 294) og en gang til for å velge [Av] .
AF-begrensere (AF-grense) (kun)	Trykk kontroll en gang for å aktivere [AF-begrensere] (s. 312) og på nytt for å deaktivere. Hold inne knappen og drei fremre eller bakre nummerskive for å velge blant tre lagrede innstillinger.
Forinnstilt MF (PreMF)	Slå [AF-modus] > [Forh.innstilt MF] på eller av (s. 121). Trykk én gang på kontrollene for å aktivere forhåndsinnstilt MF og en gang til for å gjenopprette forrige fokusmodus. Du kan også velge [AF-modus] ved å holde inne kontrollene og dreie en nummerskive. Dette alternativet har ingen innvirkning hvis [modus2] er valgt for [Fn Spakfunksjon] (s. 321). Det vil heller ikke ha noen effekt under filmopptak hvis [modus2] er valgt for [Knapp/Nummerskive/Spak] > [Fn Spakfunksjon] i [Filmmenyen] (s. 234).
Objektivinfo-innstillinger (Objektiv)	Hent foregående lagrede objektivdata (s. 349). Dette kan brukes til å hente lagrede data for gjeldende objektiv etter å ha byttet objektiv eller lignende.
IS-modus (IS)	Trykk kontrollen en gang for å velge [Av] for [B.stabilisator] og en gang til for å slå bildestabilisering på (s. 133). Hold kontrollen og drei fremre eller bakre nummerskive for å få tilgang til alternativene for [B.stabilisator] .

Rolle	Stilling
Flimmerscan (Flicker Scan)	<p>Trykk kontrolleren en gang for å slå flimmerskann på (s. 344, s. 241). Du kan justere lukkerhastigheten mens du ser på stripene i visningen for best mulig resultat. Trykk på kontrollen en gang til for å vise opptaksinformasjon og for tilgang til andre innstillinger. Trykk og hold kontrollene inne for å velge [Av] for [Flimmerskann].</p>
Live ND fotografering (ND) (📷 kun)	<p>Trykk kontrollen en gang for å aktivere [Live ND-fotografering] (s. 214), en gang til for å deaktivere. Hold knappen og roter fremre eller bakre nummerskive for å velge en innstilling for [ND-nummer].</p>
😊 Ansiktsvalg (👤)	<p>Velg ansiktet som skal brukes til fokusering når kameraet registrerer flere personer i motivet. Når du trykker på kontrollen, velger du ansiktet som er nærmest gjeldende AF-søkepunkt. Hvis [ALL] (alle søkepunktene) velges for AF-søkemodus, vil det å trykke på knappen i stedet velge ansiktet som er nærmest midten av bildet. Hold kontrollen inne, og drei fremre eller bakre nummerskive for å velge et annet ansikt. Dette alternativet kan også brukes under opptak av film.</p>
😊 Ansiktsprioritet (😊)	<p>Hvis du trykker på knappen når et annet alternativ enn [Ansiktsprioritet Av] er valgt for 😊 Ansiktsprioritet (s. 125), vil dette velge [Ansiktsprioritet Av]; trykk på knappen en gang til for å gjenopprette forrige innstilling. Hold knappen inne, og drei fremre eller bakre nummerskive for å endre alternativet som vises i menyen 😊 Ansiktsprioritet.</p>
LV-økning (Boost) (📷 kun)	<p>Hvis du trykker på knappen når [Av] er valgt for [LV-økning] i ⚙ Egendefinert meny D2 (s. 281), vil dette velge [På1]. Hvis det er valgt et annet alternativ enn [Av], vil dette velge [Av]; trykk på knappen en gang til for å gjenopprette forrige innstilling. Hold kontrollen inne, og drei fremre eller bakre nummerskive for å velge et annet alternativ for [LV-økning].</p>

Rolle	Stilling
Fokusringlås (🔒)	<p>Trykk på kontrollen en gang for å deaktivere fokuseringen på objektivet, og en gang til for å aktivere den. Dette alternativet er tilgjengelig når [S-AF MF], [C-AF MF], [MF], [C-AF+TR MF], [Pre MF] eller [AF MF] er valgt for [AF-modus]. MF-delen av AF-modusindikatoren vises i grått når ringen er deaktivert.</p> <p>Hvis objektivet du bruker har MF-kløtsj (manuell fokus), vil ikke det å trykke på knappen ha noen virkning mens fokuseringen er i MF-stilling (nærmest kamerahuset).</p> <p>Låsing av fokusringen avsluttes når du utfører en handling som å slå av kameraet eller bytte til et annet objektiv.</p>
Blitsmodus (⚡) (📷 kun)	<p>Juster blits-innstillinger (s. 148). Trykk én gang for å vise blitsalternativer og en gang til for å velge det markerte alternativet og avslutte. Bruk fremre eller bakre nummerskive eller <math>\triangleleft</math> for å justere innstillinger.</p> <ul style="list-style-type: none"> • Denne funksjonen kan kun tildeles til \triangleright- og ∇-knappene. Du må først sette [\updownarrow] til [Dir.Funksjon].
 (seriefotografering/selvtløser) (📷 kun)	<p>Velg en drivmodus (sekvensfotografering/selvtløser) (s. 136). Trykk en gang for å vise alternativene for drivmodus, og velg deretter modus ved hjelp av fremre eller bakre nummerskive eller med knappene <math>\triangleleft</math>.</p>
 Lås (🔒) (låse berøringsstyring)	<p>Lås berøringskontroller. Hold inne knappen én gang for å låse berøringskontrollene og én gang til for å låse dem opp.</p> <ul style="list-style-type: none"> • Denne funksjonen kan kun tildeles til \triangleright- og ∇-knappene. Du må først sette [\updownarrow] til [Dir.Funksjon].
Elektronisk zoom (W↔T)	<p>Zoom elektrisk zoom-objektiver inn eller ut. Etter å ha trykket på kontrollen, bruker du piltastene for å zoome inn eller ut. Bruk knappen \triangle eller \triangleright for å zoome inn og knappen ∇ eller \triangleleft for å zoome ut.</p> <ul style="list-style-type: none"> • Denne funksjonen kan kun tildeles til \triangleright- og ∇-knappene. Du må først sette [\updownarrow] til [Dir.Funksjon].

Rolle	Stilling
Film  () ( kun)	Zoom inn eller ut ved å bruke filmtelenkonverteren (s. 178). Trykk én gang på kontrollen for å vise zoomrammen og én gang til for å zoome inn. Trykk på kontrollen en tredje gang for å avslutte zoom; hold inne kontrollen for å skjule zoomrammen. Bruk berøringskontroller eller piltastene (   ) for å plassere zoomrammen.
S-AF ( kun)	Trykk på kontrollen for å fokusere med [S-AF] . Fokus blir låst når du holder inne kontrollen.
Av	Kontrollen brukes ikke.

Bruk av multifunksjonsalternativene (Multifunksjon)

Tildel flere roller til en enkelt knapp.

🔗 For å bruke multifunksjon må du først tilordne **[Multifunksjon]** til en kamerakontroll.

👉 “Kontroller som kan egendefineres” (s. 167)

Velge en funksjon

1. Hold inne knappen som har blitt tildelt **[Multifunksjon]**, og dreier fremre eller bakre nummerskive.



- Dreier nummerskiven til ønsket funksjon er markert. Slipp knappen for å velge funksjonen som er markert.



2. Trykk på knappen som har blitt tildelt **[Multifunksjon]**.



3. Juster innstillinger.

[Multifunksjon] kan brukes for tilgang til følgende egenskaper:

	Høylys- og skygge-kontroll	Juster lysstyrken ved å bruke fremre eller bakre nummerskive. Trykk på INFO -knappen for å velge toneområdet (uthevede områder, skygger eller mellomtoner).
	Fargeskaper	Bruk fremre nummerskive for å justere fargetone og bakre nummerskive for å justere metning.





ISO	ISO	Velg en innstilling ved å bruke fremre eller bakre nummerskive.
Hvitbalanse	Hvitbalanse	
	Forstørr	Zoomrammen vises.
	Bildeforhold	Velg en innstilling ved å bruke fremre eller bakre nummerskive.
	S-OVF	
PEAK	Peaking	Trykk på knappen for å slå funksjonen av eller på.



- Du kan velge hvilke alternativer som blir vist.   **Egendefinert meny**  > [\[Multifunksjonsinnstillinger\]](#) (s. 280)

 Ved opptak kan du også bruke **[Uthev og skygge-kontroll]** ved å trykke på  (eksponeringskompensasjon) og deretter på **INFO**-knappen.

Justere zoom under filming (Film)

Du kan zoome inn på et utvalgt område i rammen for å ta opp film uten å bruke objektivkontroller. Bruk for øyeblikkelige nærbilder eller for å gå over til vidvinkel. Du kan bruke knapper eller berøringskontroller for å velge zoomsted og gå over til nærbilder eller vidvinkler under opptak.

[Film ] er et alternativ under **[ Knappefunksjon]**. Du skrur det på eller av med en knapp, og det må derfor tildeles en kontroll ved hjelp av **[ Knappefunksjon]**.  "[Kontroller som kan egendefineres](#)" (s. 167)

- Denne funksjonen er ikke tilgjengelig når **[4K]** eller **[C4K]** er valgt for **[  > **[Filmoppløsning]****.
- Denne funksjonen kan ikke brukes til å ta opp høyhastighetsfilm.
- Denne funksjonen kan ikke kombineres med [\[Digital telekonverter\]](#) (s. 209).





Bruke [Film

1. Trykk på knappen som har blitt tildelt [Film].

- En ramme dukker opp midt på visningen.



2. Plasser rammen etter ønske.

- Bruk berøringskontroller eller piltastene (   ) for å plassere rammen.
- Trykk og hold **OK**-knappen for å midtstille rammen.

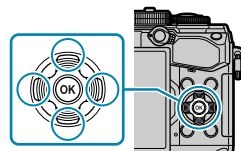

3. Trykk på knappen som [Film] er tildelt til enda en gang.

- Kameraet zoomer inn det valgte området for å fylle ut visningen.
- Trykk på knappen som er tildelt [Film ], en tredje gang for å gå tilbake til zoomrammen.

4. Trykk på **OK**-knappen én gang eller hold inne knappen som har fått tildelt [Film], for å avslutte zoom.

Avspilling

Informasjonsvisning under avspilling

Informasjon om avspillingsbildet

Enkel visning

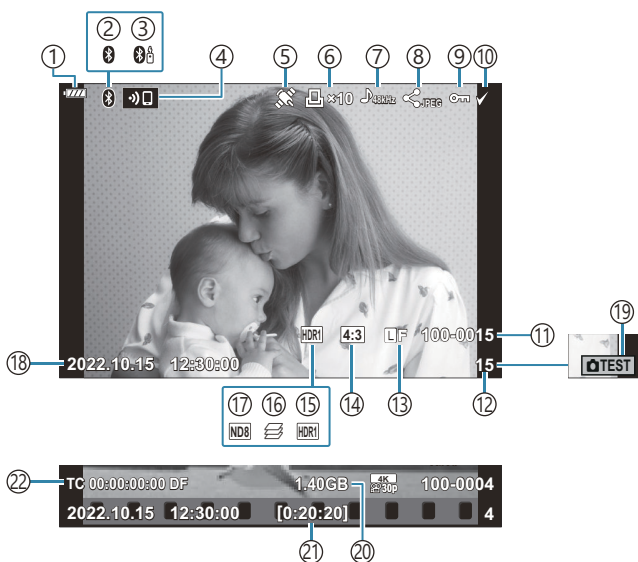

Totalvisning

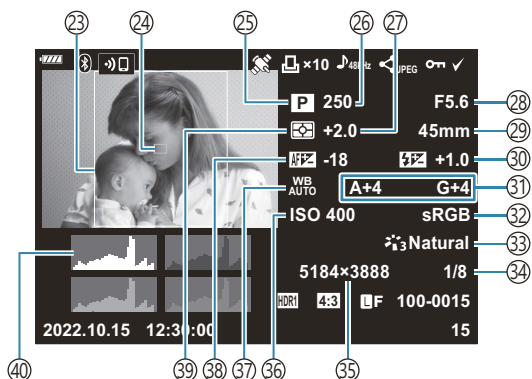

- ① Batterinivå (s. 32)
- ② Aktiv **Bluetooth**[®] tilkobling (s. 360, s. 378)
- ③ Fjernkontroll (s. 378)
- ④ Trådløst LAN-tilkobling (s. 360)
- ⑤ GPS-dataindikator (s. 369)
- ⑥ Utskriftsrekkefølge
Antall eksemplarer (s. 194)
- ⑦ Lydopptak (s. 197)
- ⑧ Delingsordre (s. 191)
- ⑨ Beskytt (s. 189)
- ⑩ Valgt bilde (s. 193)
- ⑪ Filnummer
  Egendefinert meny **H1** > **[Filnavn]**
(s. 291)
- ⑫ Bildenummer
- ⑬ Bildekvalitet (s. 138, s. 140)
- ⑭ Sideforhold (s. 137)
- ⑮ HDR-bilde (s. 225)
- ⑯ Fokusstabling (s. 217)
- ⑰ Live ND-filter (s. 214)
- ⑱ Dato og klokkeslett (s. 34)
- ⑲ Testbilde (s. 169)
- ⑳ Film filstørrelse ¹ (s. 425)
- ㉑ Opptakstid for film ¹ (s. 425)
- ㉒ Tidskode ¹
  Filmmeny >
[ Displayinnstillinger] >
[ Tidskodeinnstillinger] (s. 234)
- ㉓ Rammeforhold (s. 137)
- ㉔ AF søkepunktvisning (s. 122)
- ㉕ Opptaksmodus- (s. 43)
- ㉖ Lukkerhastighet (s. 48, s. 51, s. 53, s. 55)
- ㉗ Eksponeringskompensasjon (s. 88)
- ㉘ Blenderverdi (s. 48, s. 51, s. 53, s. 55)
- ㉙ Brennvidde
- ㉚ Blitsstyrkekontroll (s. 153)
- ㉛ Hvitbalansekompensasjon (s. 132)
- ㉜ Fargeområde (s. 165)
- ㉝ Bildemodus (s. 154)
- ㉞ Kompresjonsforhold (s. 348)
- ㉟ Pikseltall (s. 348)
- ㊱ ISO-følsomhet (s. 97, s. 116)
- ㊲ Hvitbalanse (s. 128)
- ㊳ Fokusering
  Egendefinert meny **A3** > **[AF-fokusjustering]** (s. 313)
- ㊴ Målemodus (s. 123)
- ㊵ Histogram

1 Viser kun under avspilling av film.

Veksle informasjonsvisningen

Du kan veksle informasjonen som vises på skjermen under avspilling, ved bruk av **INFO**-knappen.

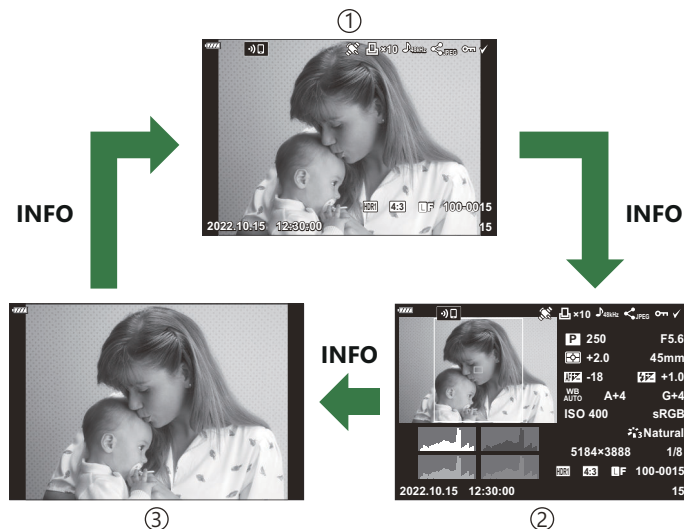
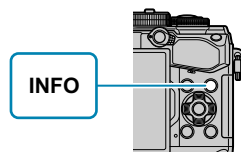

- ① Enkel visning
- ② Totalvisning
- ③ Kun bilde

☞ Du kan legge til histogram og høylys- og skyggevísninger i informasjonen som vises under avspilling. Egendefinert meny > [/Innstillinger] > [Info] (s. 332)

Vise bilder og filmer

Visning av bilder

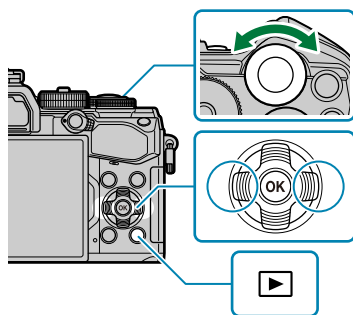

1. Trykk på -knappen.

- Det nyeste bildet eller filmen vil vises.
- Bruk fremre nummerskive () eller piltastene til å velge ønsket bilde eller film.
- Trykk utløserknappen halvveis ned for å komme tilbake til opptaksmodus.



Stillebilde

Bakre nummerskive ()	Zoom inn () (s. 187)/indeks () (s. 186)
Fremre nummerskive ()	Forrige () (s. 184)/neste () (s. 184) Kan også brukes under avspillingszoom.
Piltaster (   )	Visning av enkeltbilder: Neste () (s. 184)/forrige () (s. 184)/avspillingsvolum ( ) (s. 198) Avspilling av nærbilde (avspillingszoom): Bla i bildet. For å vise neste () eller forrige () ramme uten å endre zoomforhold, trykk INFO -knappen. Trykk på INFO -knappen igjen for å vise en zoomramme og bruk     for å endre plassering. Indeks-/kalendervisning: Marker bilder
INFO -knapp	Vis bildeinfo (s. 182)
<input checked="" type="checkbox"/> ()-knapp	Velge bilde (s. 193)

 (AEL/AFL)-knapp	Beskytt bilde (s. 189)
 -knapp	Slett bilde (s. 190)
OK -knapp	Vis menyer (trykk på denne knappen i kalendervisning for å gå til enkeltbildevisning)

Se på filmer







1. Trykk på -knappen.
 - Det nyeste bildet eller filmen vil vises.



Film

2. Velg en film og trykk på **OK**-knappen.
 - Avspillingsmenyen vises.



3. Velg [**Spill Film**] og trykk på **OK**-knappen.
 - Avspilling av film starter.
 - Spole fremover og bakover med / .
 - Trykk på **OK**-knappen på nytt for å pause avspilling. Mens avspilling er pauset, bruker du  for å vise første bilde og  for å vise siste bilde. Bruk /  eller fremre nummerskive () for å vise forrige eller neste ramme.
 - Trykk på **MENU**-knappen for å avslutte avspilling.

Vise store/lange filmer

Filmer over 4 GB i størrelse eller fire timer i lengde blir tatt opp over flere filer (s. 81). Filene kan spilles av som en enkelt film.

1. Trykk på -knappen.

- Det nyeste bildet blir vist.

2. Finn fram til filmfil du ønsker å se på, og trykk på **OK**-knappen.

- Følgende alternativer blir vist.

[Vis fra begynnelsen]: Spiller av filene i sekvens fra starten, uten avbrudd.



[Spill Film]: Spill av kun gjeldende fil.

[Delete entire ]: Slett hele filmen.

[Slett]: Slett kun gjeldende fil.

 Vi anbefaler at du bruker nyeste versjon av OM Workspace til å spille av filmer på en datamaskin (s. 374). Før du starter programmet første gang, må du koble kameraet til datamaskinen.

Finne bilder hurtig (Indeks- og kalenderavspilling)

- I avspilling av enkeltbildevisning roterer du den bakre nummerskiven til , for indeksavspilling. Roter videre for kalenderavspilling.
- Vri den bakre nummerskiven til  for å gå tilbake til visning av enkeltbilder.



- ① Visning av enkeltbilder
- ② Indeksvisning
- ③ Kalendervisning

 Du kan endre antall bilder for indeksvisning.  Egendefinert meny **01** > [/Innstillinger] > [ innstillinger] (s. 334)

Zoome inn (Avspillingszoom)

Vri på bakre nummerskive i visning av enkeltbilder for 🔍 å zoome inn. Vri til 🏠 for å gå tilbake til visning av enkeltbilder.



① Visning av enkeltbilder

② 2x zoom

③ 14x zoom

④ Avspilling av nærbilde

Rotere bilder (Roter)

Du kan velge å rotere bilder.

1. Vis et bilde du vil rotere, og trykk på knappen **OK**.
2. Velg **[Roter]** og trykk på **OK**-knappen.
3. Trykk på Δ for å rotere bildet mot urviseren, ∇ for å rotere det med urviseren. Bildet roteres hver gang du trykker på knappen.
 - Trykk på **OK**-knappen for å lagre endringene og avslutte.
 - Filmer og beskyttede bilder kan ikke roteres.

 Du kan konfigurere kameraet slik at det automatisk roterer bilder i stående format under avspilling.

  [Visningsmeny > \[Roter\]](#) (s. 250)

[Roter] er ikke tilgjengelig når **[Av]** er valgt for **[Roter]**.

Beskytt bilder (🔒)

Beskytt bilder fra utilsiktet sletting.

1. Vis bildet du ønsker å beskytte, og trykk på knappen 🔒 (AEL/AFL).

- Beskyttede bilder er merket med et 🔒 ("beskyttet")-ikon. Trykk knappen 🔒 (AEL/AFL) igjen for å avbryte beskyttelsen.



👉 Du kan også beskytte flere valgte bilder. 👉 "Velge flere bilder (Delingsordre valgt, 🔒, Slett valgt)" (s. 193)

🕒 Når du formaterer minnekortet, slettes alle bilder, også bilder som er beskyttet.

- Når et ubeskyttet bilde blir vist, kan du holde knappen 🔒 (AEL/AFL) inne og dreie fremre eller bakre nummerskive for å beskytte alle bildene som blir vist mens du dreier nummerskiven. Bilder som blir vist mens du dreier nummerskiven, og som er beskyttet fra før, blir ikke påvirket.
- Når et beskyttet bilde blir vist, kan du holde knappen 🔒 (AEL/AFL) inne og dreie fremre eller bakre nummerskive for å fjerne beskyttelsen fra alle bildene som blir vist mens du dreier nummerskiven. Bilder som blir vist mens du dreier nummerskiven, og som ikke er beskyttet fra før, blir ikke påvirket.
- Du kan utføre de samme handlingene under avspillingszoom eller når et bilde er valgt i indeksvisningen.

Slette bilder (Slett)

1. Vis et bilde du vil slette, og trykk på knappen .

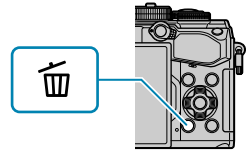



2. Marker **[Ja]** og trykk på **OK**-knappen.



- Bildet blir slettet.

☞ Du kan slette bilder uten bekreftelsestrinnet ved å endre knappeinnstillingene.

☞   [Egendefinert meny H2](#) > [\[Slett raskt\]](#) (s. 293)

☞ Du kan velge om sletting av bilder lagret i både RAW- og JPEG-bildekvalitet skal slette begge kopiene, bare JPEG-kopien eller bare RAW-kopien. ☞   [Egendefinert meny H2](#) > [\[SI. RAW+JPEG\]](#) (s. 293)

Velge bilder for deling (Delingsordre)



Du kan velge bilder du ønsker å overføre til en smarttelefon, på forhånd.

1. Vis et bilde du vil overføre, og trykk på knappen **OK**.
 - Avspillingsmenyen vises.
2. Velg **[Delingsordre]** og trykk på **OK**-knappen. Trykk deretter på Δ eller ∇ .
 - Bildet er markert for deling. Ikonet  og filtype vises.
 - Du kan markere opptil 200 bilder for opplasting samtidig.
 - Trykk på Δ eller ∇ for å avbryte en delingsordre.



 Filmer som har filstørrelse over 4 GB, kan ikke markeres for deling.

 Du kan velge bilder du vil overføre på forhånd, og stille inn en delingsordre samtidig.

 ["Velge flere bilder \(Delingsordre valgt, !\[\]\(58518edde73d42d67a35a8ed26134c7b_img.jpg\), Slett valgt\)"](#) (s. 193), ["Overføre bilder til en smarttelefon"](#) (s. 365)

 Du kan også markere bilder for deling ved å tildele  til en knapp i  **Funksjon**.

  [Egendefinert meny](#)  >  **Funksjon** (s. 276)

- Trykk på  når et bilde som ikke er markert, blir vist under visning av enkeltbilder / indekvisning / avspilling med zoom.
- Hold knappen  inne og rotere fremre eller bakre nummerskive for å merke alle bilder som vises for deling mens nummerskiven roteres. Bilder som blir vist mens du dreier nummerskiven, og som er markert fra før, blir ikke påvirket.
- Når et markert bilde blir vist, kan du holde inne -knappen og dreie fremre eller bakre nummerskive for å fjerne markeringen fra alle bildene som blir vist mens du dreier nummerskiven. Bilder som blir vist mens du dreier nummerskiven, og som er ikke er markerte, blir ikke påvirket.

Velge RAW+JPEG bilder for deling

Når det gjelder bilder som er lagret med **[RAW+JPEG]** som bildekvalitet, kan du velge bare å dele JPEG-kopier, bare RAW-kopier eller både JPEG- og RAW-kopier.

1. Trykk på **MENU**-knappen for å vise menyene.
2. Velg **[Wi-Fi/Bluetooth innstillinger]** i  oppsettsmenyen og trykk \triangleright .

3. Marker **[RAW+JPEG ↩]** med $\Delta \nabla$ og trykk \triangleright .

4. Marker et alternativ med knappene $\Delta \nabla$ og trykk **OK**-knappen.

JPEG	Bare JPEG-kopiene markeres for deling.
RAW	Bare RAW-kopiene markeres for deling.
RAW+JPEG	Både RAW- og JPEG-kopiene markeres for deling.

⚠ Dersom du velger et annet alternativ for **[RAW+JPEG ↩]**, vil ikke dette påvirke bilder du allerede har markert for deling.

⚠ Uavhengig av hvilket alternativ du har valgt, vil markeringen fjernes fra begge kopiene om du fjerner markeringen.

Velge flere bilder (Delingsordre valgt, , Slett valgt)



Du kan velge flere bilder for **[Delingsordre valgt]**, **[]**, eller **[Slett valgt]**.

1. Velg bilder ved å trykke knappen () under avspilling.

- Bildet blir valgt, og dukker opp.
For å avbryte valget trykker du på knappen igjen.
- Du kan velge bilde under enkeltvildevising og indeksvisning.

2. Trykk **OK**-knappen for å vises menyene og velg **[Delingsordre valgt]**, **[]** eller **[Slett valgt]**.



- Når et umarkert bilde blir vist, kan du holde inne ()-knappen og dreie fremre eller bakre nummerskive for å markere alle de viste bildene mens du dreier nummerskiven. Bilder som blir vist mens du dreier nummerskiven, og som er markert fra før, blir ikke påvirket.
- Når et markert bilde blir vist, kan du holde inne ()-knappen og dreie fremre eller bakre nummerskive for å velge bort alle de viste bildene mens du dreier nummerskiven. Bilder som blir vist mens du dreier nummerskiven, og som er umarkert fra før, blir ikke påvirket.

Utskriftsrekkefølge (DPOF)

Du kan lagre digitale "utskriftsrekkefølger" på minnekortet som angir hvilke bilder som skal skrives ut samt antallet eksemplarer av hver utskrift. Deretter kan du få bildene skrevet ut i en fotobutikk som støtter DPOF. Et minnekort er nødvendig når du oppretter en utskriftsrekkefølge.

Opprette en utskriftsrekkefølge

1. Trykk på **OK**-knappen under avspilling og velg [**Utskriftsrekkefølge**].
2. Velg [**□**] eller [**□ALL**] og trykk **OK**-knappen.

Enkeltbilder

Trykk på <|> for å velge et bilde du ønsker å legge til utskriftsrekkefølgen, og trykk på Δ ∇ for å velge antall utskrifter.



- Gjenta dette trinnet etter behov for å legge til flere bilder til utskriftsrekkefølge. Trykk på **OK**-knappen når alle ønskede bilder har blitt valgt.

Alle bilder

Velg [**□ALL**] og trykk **OK**-knappen.

3. Velg format for dato og klokkeslett, og trykk på **OK**-knappen.

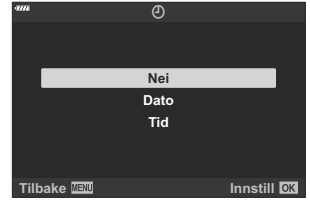

Nei	Bildene skrives ut uten dato og klokkeslett.
Dato	Bildene skrives ut med datoen de ble tatt.
Klokkeslett	Bildene skrives ut med tidspunktet de ble tatt.

🔗 Ved utskrift av bilder kan du ikke endre innstillingene mellom bildene.

4. Velg **[Bruk]** og trykk på **OK**-knappen.

- Innstillingen for bilder som er lagret på kortet, brukes for avspillingen.

🔗 Kameraet kan ikke brukes til å endre utskriftsrekkefølger som er opprettet med andre enheter.

Opprettelse av en ny utskriftsrekkefølge sletter alle eksisterende utskriftsrekkefølger som er opprettet med andre enheter.

🔗 Utskriftsrekkefølger kan ikke inkludere RAW-bilder eller filmer.

Fjerne alle eller valgte bilder fra utskriftsrekkefølgen

Du kan nullstille all utskriftskoding, eller bare kodingen for utvalgte bilder.

1. Trykk på **OK**-knappen under avspilling og velg **[Utskriftsrekkefølge]** (Utskriftsrekkefølge).

2. Velg **[☐]** og trykk **OK**-knappen.

- For å fjerne alle bilder fra utskriftsrekkefølgen velg **[Nullstill]** og trykk på **OK**-knappen. For å avslutte uten å fjerne alle bilder, velger du **[Behold]** og trykker på **OK**-knappen.
- Du kan også fjerne alle bildene fra utskriftsrekkefølgen ved å velge **[☐ALL]** og velge **[Nullstill]**.

3. Trykk på <|> for å velge bilder som du vil fjerne fra utskriftsrekkefølgen.
 - Bruk ▾ til å stille inn antall utskrifter til 0. Trykk på **OK**-knappen straks du har fjernet alle ønskede bilder fra utskriftsrekkefølgen.

4. Velg format for dato og klokkeslett, og trykk på **OK**-knappen.
 - Denne innstillingen brukes på alle bilder med utskriftskoding.
 - Innstillingen for bilder som er lagret på kortet, brukes for avspillingen.

5. Velg **[Bruk]** og trykk på **OK**-knappen.

Legge til lyd på bilder (🎤)

Du kan ta opp lyd med den innebygde stereo-mikrofonen eller med en ekstra ekstern mikrofon og legge den til bildene. Lyden som er tatt opp, fungerer som en enkel erstatning for skriftlige notater om bildene. Lydopptak kan være opptil 30 s lange.

1. Vis bildet du vil legge til lyd for, og trykk på **OK**-knappen.
 - Lydopptak er ikke tilgjengelig med beskyttede bilder.
 - Du kan også legge til lyd på bilder med **[Rediger]** i avspillingsmenyen. Bruk **[Rediger]** > **[Velg bilde]** for å velge bildet, trykk deretter på **OK** knappen og velg [🎤].

2. Velg [🎤] og trykk **OK**-knappen.



- Velg **[Nei]** for å avslutte uten å legge til lyd.

3. Velg [🎤 **Start**] og trykk på **OK**-knappen for å begynne å ta opp.

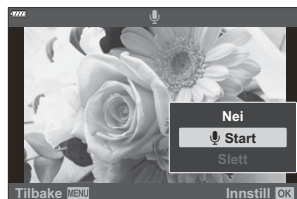

4. Trykk på **OK**-knappen for å avslutte opptaket.
 - Bilder med lyd blir angitt av 🎵-ikoner og indikatorer som viser opptakshastigheten.
 - Velg **[Slett]** i trinn 3 for å slette innspilt lyd.

🎧 Lyd blir tatt opp med hastigheten som er valgt for film. Du kan velge hastighet ved å bruke **[Film 🎤]** i **🔧 Filmmeny** (s. 247).

Lydavspilling

Avspillingen startes automatisk når det blir viste et bilde med lyd. For å justere volumet:

1. Vis bildet du vil spille av lyden fra.

2. Trykk Δ eller ∇ på piltastene.

- Δ -knapp: Øk volumet.
- ∇ -knapp: Senk volumet.



Avspilling med berøringskontroller

Bruk berøringskontrollene til å zoome inn og ut i bilder, til å bla gjennom bilder eller til å velge bildet som skal vises.

- ⓘ Ikke klikk på skjermen med neglene eller andre skarpe gjenstander.
- ⓘ Hansker eller skjermdeksler kan hindre berøringskjermbetjening.

Fullrammes avspilling

Vise forrige eller neste bilde

- Skyv fingeren til venstre for å vise neste bilde, og til høyre for å vise forrige bilde.

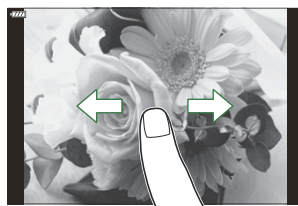

Forstør

- Trykk på skjermen for å vise glideknappen og
- Trykk lett på displayet to ganger for å zoome inn til forholdet valgt for [Standardinnstilling] (s. 335).
- Skyv stolpen opp eller ned for å zoome inn eller ut.



- Skyv fingeren din for å rulle på skjermen når bildet er zoomet inn.
- Trykk på for å vise indeksvisning. Trykk på for kalenderavspilling.

Indeks-/kalenderavspilling

Vise forrige eller neste side

- Skyv fingeren opp for å vise den neste siden, og ned for å vise den foregående siden.

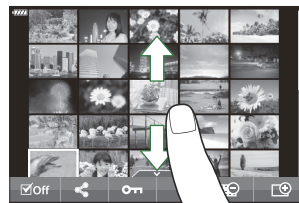

- Trykk eller for å endre antall bilder som skal vises. [Egendefinert meny](#) > [\[Innstillinger\]](#) > [\[innstillinger\]](#) (s. 334)
- Trykk på flere ganger for å gå tilbake til visning av enkeltbilder.

Visning av bilder

- Bank lett på et bilde for vise det i full ramme.

Andre funksjoner

Trykk lett på skjermen under avspilling av enkeltbilder, eller trykk på under indeksavspilling, for å åpne berøringsmenyen. Du kan deretter utføre ønsket operasjon ved å trykke på ikoner i berøringsmenyen.

	Velg et bilde. Du kan velge flere bilder og slette dem kollektivt.
	Bilder du ønsker å dele med en smarttelefon, kan stilles inn. "Velge bilder for deling (Delingsordre)" (s. 191)
	Beskytter et bilde.

Menyfunksjoner

Grunnleggende menyfunksjoner

Menyene inneholder opptaks- og avspillingsalternativer som ikke vises av LV-superkontrollpanelet osv., slik at du kan tilpasse kamerainnstillingene for lettere bruk.

Tunge	Kategorinavn	Beskrivelse
	Opptaksmeny 1	Fotografirelaterte elementer. Klargjør kameraet for opptak eller se på grunnleggende fotoinnstillinger.
	Opptaksmeny 2	Fotografirelaterte elementer. Juster avanserte fotoinnstillinger.
	Filmmeny	Elementer som gjelder filmopptak. Juster grunnleggende og egendefinerte innstillinger.
	Avspillingsmeny	Elementer som gjelder avspilling og retusjering.
	Egendefinert meny	Elementer for å tilpasse kameraet til egen bruk.
	Oppsettsmeny	Elementer for å stille klokka, velge språk og lignende.
	Min meny	En meny som kan egendefineres og kun inneholder elementer du velger.

- «Min meny» inneholder ingen elementer ved levering. Bruk «Min meny» for å lagre og organisere ofte brukte elementer fra andre menyer. Velg elementer som skal legges til «Min meny», fra kameramenyene (s. 267).

1. Trykk på **MENU**-knappen for å vise menyene.

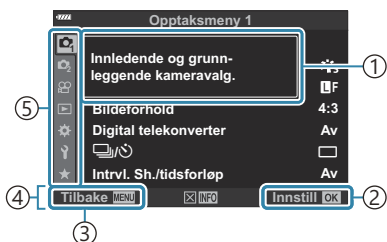

- 1 Guide
- 2 Trykk på **OK**-knappen for å bekrefte innstillingen
- 3 Trykk på **MENU**-knappen for gå et skjermbilde tilbake
- 4 Driftsveiledning
- 5 Tunge

- En veiledning vises i 2 sekunder etter at du velger et alternativ. Trykk på **INFO**-knappen for å vise eller skjule veiledninger.

2. Marker en kategori med knappene Δ ∇ og trykk **OK**-knappen.

- Menygruppekategorien vises når \star Egendefinert meny er valgt. Bruk Δ ∇ for å velge menygruppen, og trykk på **OK**-knappen.

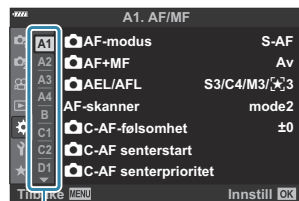

- 1 Menygrupper

3. Velg et element med Δ ∇ og trykk på **OK**-knappen for å vise alternativene for det valgte elementet.

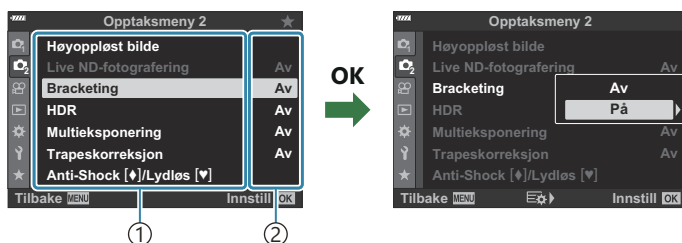

- 1 Stilling
- 2 Aktuell innstilling vises

4. Bruk Δ ∇ til å merke et alternativ, og trykk på **OK**-knappen for å velge.

- Trykk på **MENU**-knappen flere ganger for å gå ut av menyen.

ⓘ Avhengig av kamerastatus og innstillinger kan noen elementer være utilgjengelige. Elementer som ikke er tilgjengelige, står i grått og kan ikke velges.

🔍 Se "[Standardinnstillinger](#)" (s. 391) for standardinnstillinger for hvert alternativ.

🔍 Du kan også bla gjennom menyene med fremre og bakre nummerskive istedenfor piltastene.

Bruke opptaksmeny 1/opptaksmeny 2

Opptaksmeny 1 og 2



1 Opptaksmeny 1

- Tilbakestille / egendefinert modus (s. 76, s. 205)
- Bildemodus (s. 154, s. 207)
- (s. 138, s. 208)
- Bildeforhold (s. 137)
- Digital telekonverter (s. 209)
- / (drev; s. 100, s. 103)
- Intrvl. Sh./tidsforløp (s. 210)

2 Opptaksmeny 2

- Høyoppløst bilde (s. 213)
- Live ND-fotografering (s. 214)
- Bracketing (s. 217)
- HDR (s. 225)
- Multieksposering (s. 228)
- Trapeskorreksjon (s. 231)
- Anti-Shock []/Stille [] (s. 233)

Gjenopprette standardinnstillinger (Nullstill)

Kamerainnstillinger kan enkelt tilbakestilles til standardinnstillingene. Du kan velge å nullstille nesten alle innstillingene eller kun dem som gjelder fotografering direkte.

1. Velg **[Nullstill-/egendefinert-modus]** i  Opptaksmeny 1, og trykk på **OK**-knappen.
2. Marker **[Nullstill]** og trykk på **▷**-knappen.

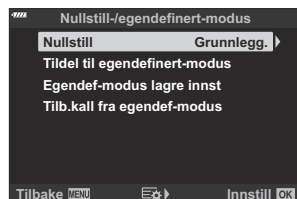

3. Marker **[Full]** eller **[Grunnlegg.]**, og trykk **OK**-knappen.
 - Se ["Standardinnstillinger"](#) (s. 391) for informasjon om innstillingene som blir nullstilt.
4. Trykk på **OK**-knappen i menyen **[Nullstill-/egendefinert-modus]**.
5. Marker **[Ja]** og trykk på **OK**-knappen.

 Du kan bruke OM Workspace eller OM Image Share til å lagre innstillingene. Du finner mer informasjon på hjemmesidene våre.

Lagre innstillinger (Tildele til egendefinert modus)

Ofte brukte innstillinger og opptaksmoduser kan lagres som egendefinerte moduser (**C** til **C4** ; s. 76) og hentes ved behov ved å dreie på modus-nummerskiven (s. 78). Lagrete innstillinger kan også hentes inn direkte fra menyene (s. 78).

- Som standard er de egendefinerte modusene lik modus **P** .

Behandlingsalternativer (Bildemodus)

Du kan gjøre individuelle justeringer for kontrast, skarphet og andre parametre i [\[Bildemodus\]](#) (s. 154)-innstillinger. Endringer av parametere lagres separat for hver bildemodus.

1. Velg **[Bildemodus]** i  Opptaksmeny 1 og trykk **OK**-knappen.

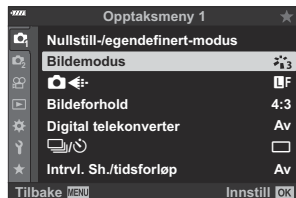



- Kameraet viser bildemodusen som er tilgjengelig i den gjeldende opptaksmodus.

2. Marker et alternativ med knappene Δ ∇ og trykk **OK**-knappen.

- Trykk \triangleright for å stille inn detaljene for den valgte bildemodusen. De enkelte alternativene er ikke tilgjengelig for noen bildemodi.

 Kontrastendringer har ingen effekt ved andre innstillinger enn **[Standard]**.

 Du kan redusere antall bildemodusvalg som vises på menyen.   Egendefinert meny **D1** > [\[Innstillinger bildemodus\]](#) (s. 280)

Alternativer for bildefiler og bildestørrelse



 "Alternativer for bildefiler og bildestørrelse ( )" (s. 138)

 Du kan endre kombinasjoner av JPEG-bildestørrelser og komprimeringsforhold, og **[M]** og **[S]** antall bildepunkter.  "Kombinasjoner av JPEG-bildestørrelser og komprimeringsforhold (Stille inn )" (s. 348),  Egendefinert meny **G** > **[Pikseltall]** (s. 289)

Digital zoom (Digital telekonverter)

Dette alternativet tar et utsnitt midt i rammen med samme dimensjoner som det gjeldende størrelsesalternativet valgt for bildekvaliteten, og zoomer inn utsnittet for å fylle ut visningen. Zoomforholdet øker med omtrent 2×. Dette gjør at du kan zoome inn forbi objektivets maksimale brennvidde, dette kan lønne seg når du ikke får byttet objektiver eller når det er vanskelig å komme seg nærmere motivet.

1. Velg **[Digital telekonverter]** in  Opptaksmeny 1, og trykk **OK**-knappen.

2. Marker **[På]** og trykk på **OK**-knappen.

3. Trykk på **MENU**-knappen for gå ut av menyene.

- Når **[På]** er valgt, øker zoomforholdet med 2× og det vises et -ikon. Antall tilgjengelige AF-søkepunkter (s. 90) avtar og størrelsen øker.

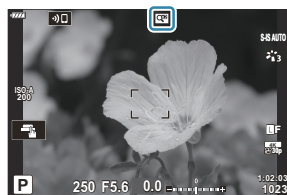

- JPEG-bilder blir lagret med valgt zoomforhold. I forbindelse med RAW-bilder viser en ramme zoomutsnittet. En ramme som viser zoomutsnittet, vises på bildet under avspilling.

 Du kan ikke bruke digital telekonverter med multieksponering, trapeskorreksjon eller **SCN** -modus panorama.

 **[Film **] kan ikke brukes med digital telekonverter.

Ta bilder automatisk i faste intervaller (Intrvl. Sh./tidsforløp)

Du kan stille inn kameraet til å ta bilder automatisk med et angitt tidsintervall. Bilderammene kan også spilles inn som en enkelt film. Dette alternativet er tilgjengelig i modusene **P** / **A** / **S** og **M**.

1. Marker **[Intrvl. Sh./tidsforløp]** i  Opptaksmeny 1 og trykk **OK**-knappen.

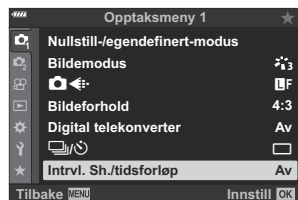



2. Marker **[På]** og trykk **▷**.
3. Juster følgende innstillinger og trykk på **OK**-knappen.

Bilde	Velg antall bilder som skal tas.
Start Ventetid	Velg hvor lenge kameraet skal vente før det starter intervallutløserfotografering og tar det første bildet. [00:00:00]–[24:00:00]
Intervalltid	Velg hvor lenge kameraet skal vente mellom hvert bildet når fotograferingen har begynt. [00:00:01]–[24:00:00]
Intervallmodus	Velg om kameraet skal prioritere å ta bilder med det valgte intervallet eller å ta det valgte antallet bilder. [Tidsprioritet]/[Rammeprioritet] Hvis [Tidsprioritet] er valgt, avsluttes kanskje ikke den forrige eksponeringen før den neste skal begynne. Det endelige antallet bilder kan bli mindre enn det som er valgt for [Bilde] hvis, f.eks., [Intervalltid] er veldig kort eller fotograferingen tar lang tid å fullføre for hvert intervall.
Eksponeringsutjevning	Juster eksponering til å jevne ut forskjeller mellom bilder. Dette utjevner eksponeringsendringer under intervallfilmen. [Av]/[På]

<p>Intervallfilm</p>	<p>Velg om du skal lagre en intervall-film.</p> <p>[Av]: Kameraet lagrer enkeltbildene, men bruker dem ikke til å lage en intervall-film.</p> <p>[På]: Kameraet lagrer enkeltbildene og bruker dem også til å lage en intervall-film.</p>
<p>Filminnstillinger</p>	<p>Velg rammestørrelse ([Filmoppløsning]) og rammehastighet ([Rammehastighet]) for filmer som lagres ved å bruke [Intervallfilm].</p> <p>De tilgjengelige alternativene for [Filmoppløsning] er: [4K], [FullHD], [HD]</p> <p>De tilgjengelige alternativene for [Rammehastighet] er: [30fps], [15fps], [10fps], [5fps]</p>

ⓘ Faktiske **[Start Ventetid]**, **[Intervalltid]** og **[Estimert start-tid]** kan avvike fra de valgt, avhengig av opptaksinnstillinger. De oppførte verdiene er kun ment som retningslinjer.

4. Trykk på **OK**-knappen flere ganger for å gå tilbake til  Opptaksmeny 1.



- Trykk på **MENU**-knappen for gå ut av menyene.
- Et -ikon vises i opptaksvisningen (ikonet viser valgt antall bilder).



5. Start fotograferingen.

- Det antall bilder du har angitt, blir automatisk tatt.

- Intervalloptak vil bli avbrutt hvis noe av følgende blir betjent:
 - Modus-nummerskive, **MENU**-knapp, -knapp, objektivtølerknapp eller tilkobling av USB-kabel.
- Intervalltøler-fotograferingen blir avsluttet hvis du slår av kameraet.

- ⓘ -ikonet blir grønt og antallet bilder som gjenstår, blir vist.
- ⓘ Bildene tas selv om ikke bilder er i fokus etter AF. Hvis du vil fikserer fokusposisjonen, tar du bilder i MF.
- ⓘ Alternativet **[Bildegjennomgang]** i  **Oppsettsmenyens** (s. 263) funksjoner vil vise en tid på 0,5 sekunder.

- ⌚ Hvis tiden før opptak eller opptaksintervallet er 1 minutt og 31 sekunder eller mer, vil skjermen bli mørk og kameraet gå i dvalemodus med mindre du utfører en handling innen 1 minutt. Skjermen vil slå seg på automatisk 10 sekunder før opptak for neste intervall starter. Den kan også reaktiveres til enhver tid ved å trykke utløserknappen.
- ⌚ Kameraet velger automatisk **[S-AF]** for AF-modus (s. 117) i steet for **[C-AF]** og **[C-AF+TR]**, og **[S-AF MF]** i stedet for **[C-AF MF]** og **[C-AF+TR MF]**.
- ⌚ Når **[AF]** er valgt som AF-modus, fokuserer du for å aktivere opptak; lås deretter fokus, og start opptak.
- ⌚ Berøringsoperasjonene er deaktivert under intervalloptak.
- ⌚ Intervalloptak kan ikke kombineres med HDR, høyoppløst bilde, bracketing, multieksponering eller live ND-filer.
- ⌚ Blitsen vil ikke fungere hvis ladetiden for blitsen er lengre enn intervallet mellom bildene.
- ⌚ Dersom du velger en verdi høyere enn 1000 for **[Bilde]**, blir **[Intervallfilm]** satt til **[Av]**.
- ⌚ Ingen intervallfilm vil bli opprettet hvis noen rammer ikke blir tatt opp korrekt.
- ⌚ Hvis det ikke er nok plass på kortet, vil ikke tidsintervallfilmen bli tatt opp.
- ⌚ Hvis det ikke er nok strøm igjen på batteriet, kan opptaket avsluttes før det er ferdig. Påse at batteriet er tilstrekkelig ladet før du starter opptaket.
- ⌚ Intervallfilmer som er laget med en størrelse på **[4K]**, vises muligens ikke på noen datasystemer. Du finner mer informasjon på nettsiden vår.

Instillinger for høyoppløst bilde (Ta bilder med høyere oppløsning)

Juster innstillinger for høyoppløst bilde (s. 108).

1. Velg [**Høyoppløst bilde**] i  Opptaksmeny 2 og trykk **OK**-knappen.
2. Marker et element med knappene Δ ∇ og trykk \triangleright -knappen.
 - Marker et alternativ med knappene Δ ∇ og trykk **OK**-knappen.

Høyoppløst bilde	Velg hvor lenge kameraet skal vente før det begynner å ta bilder etter at du har trykket utløserknappen helt ned. Bruk dette alternativet for å forhindre uklarheter forårsaket av at kameraet beveger seg når utløserknappen trykkes ned. Velg [Av] for å deaktivere høyoppløst bilde.
 Ladetid	Velg hvor lenge kameraet skal vente på at blitsen lades for høyoppløste bilder tatt med blits. Du trenger ikke å angi verdi ved bruk av ekstern blits.
Opptaksmetode	<p>[Stativ]: Ta bilder med kameraet på et stativ eller sikret på andre måter. RAW-bilder blir lagret med en størrelse på 80 megapiksler (10368 × 7776).</p> <ul style="list-style-type: none">• Synkroniseringshastighet for blits er 1/50 s.• Maksimal verdi for [ISO] er 1600. <p>[Håndholdt]: Ta håndholdte bilder. Kameraet trenger litt mer tid for å ta bilder. RAW-bilder blir lagret med en størrelse på 50 megapiksler (8160 × 6120).</p> <ul style="list-style-type: none">• Blitsen er deaktivert.• Maksimal verdi for [ISO] er 6400.

- Elektronisk lukker brukes for fotografering med høy oppløsning.

Forsinke lukkeren i sterkt lys (Live ND-fotografering)

Kameraet utfører en serie eksponeringer og setter dem sammen for å lage et enkelt bilde som ser ut til å ha blitt tatt med lav lukkerhastighet.

- ⓘ Dette alternativet er tilgjengelig i modusene **S** og **M**.
- ⓘ Endring av eksponeringskompensasjon eller lukkerhastighet nullstiller visningen [**LV-simulering**].

1. Marker [**Live ND-fotografering**] i **Opptaksmeny 2** og trykk **OK**-knappen.



2. Marker [**På**] med knappene Δ ∇ og trykk \triangleright -knappen.

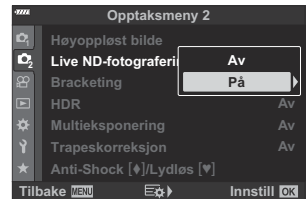

3. Marker et alternativ med knappene $\Delta \nabla$ og trykk \triangleright -knappen.

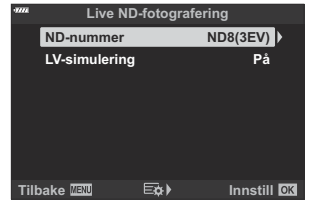

- Marker et element med knappene $\Delta \nabla$ og trykk **OK**-knappen.

ND-nummer	Velg en ND-filertype; kameraet konverterer det til en eksponeringsverdi og reduserer eksponeringen med denne mengden. Alternativer er tilgjengelige i trinn på 1 EV: [ND2 (1EV)], [ND4 (2EV)], [ND8 (3EV)], [ND16 (4EV)]
LV-simulering	Velg om du vil forhåndsvisse effekten av det valgte filteret ved gjeldende lukkerhastighet. [På] : Effekten av lukkerhastigheten er synlig i visningen. [Av] : Bruk standard optaksvisning.

4. For å ta bilder med live ND-filteret må du markere **[På]** og trykke på **OK**-knappen, ellers velger du **[Av]** for å fortsette uten å aktivere live ND-filteret.



- **2** Optaksmeny 2 blir vist.

5. Trykk på **MENU**-knappen for gå ut av menyene.

- Hvis du valgte **[På]** for **[Live ND-fotografering]**, starter fotografering med live ND-filter nå.
- Et **ND8**-ikon vises på skjermen under live ND-fotografering (type ikon som vises, varierer med valgte innstillinger).



- For å avslutte live ND-fotograferingen må du velge **[Av]** i visningen **[Live ND-fotografering]** vist i trinn 2.

6. Juster lukkerhastigheten under forhåndsvisning av resultatene.

- Juster lukkerhastigheten med bakre nummerskive.
- Den laveste lukkerhastigheten som er tilgjengelig, varierer med ND-filteret som er valgt.
 - **[ND2 (1EV)]:** 1/30 s
 - **[ND4 (2EV)]:** 1/15 s
 - **[ND8 (3EV)]:** 1/8 s
 - **[ND16 (4EV)]:** 1/4 s



① Lukkerhastighet

- Hvis **[På]** er valgt for **[LV-simulering]**, kan du forhåndsvisse effektene av den forandrede lukkerhastigheten i visningen.

7. Ta bilder.

- **Kameraet trenger en tidsperiode lik valgt lukkerhastighet for å produsere [LV-simulering]-resultater som tilsvarer det endelige bildet.**

⚠ Bildemoduser med kunstfiltre kan ikke brukes.

⚠ Øvre grense for **[ISO ISO]** under Live ND-fotografering er ISO 800. Dette gjelder også når **[AUTO]** er valgt for **[ISO]**.

⚠ Aktivering av live ND-filteret setter drivmodusen til .

⚠ Følgende kan ikke brukes:

- HDR, høyoppløst bilde, multiekponering, trapeskorreksjon, bracketing, intervallutløser-fotografering, **[flimmerskann]**, flimmerfri fotografering og fiskeøyekorreksjon.

⚠ Til forskjell fra fysiske ND-filtre, reduserer ikke Live ND-filteret lysmengden som når bildesensoren, svært lyse motiver kan derfor bli overeksponerte.

Bruke ulike innstillinger for en serie med bilder (Bracketing)

Bracketing brukes for å variere opptaksinnstillinger som eksponering og hvitbalanse i løpet av en bildeserie. Avhengig av innstillingen kan du kombinere flere typer bracketing. Bruk bracketing hvis du er usikker på hvilke innstillinger du skal bruke, eller hvis du ikke har nok tid til å endre innstillingene mens du tar bilder. Du kan også lagre bracketing-innstillinger og enkelt hente dem igjen senere ved å skru på bracketing.

AE BKT (AE-eksponering)

Kameraet endrer eksponeringen av hvert opptak. Du kan velge mellom bracketing-intervall på 0,3 EV, 0,7 EV og 1,0 EV. Ved fotografering av enkeltbilder tas ett bilde hver gang utløserknappen trykkes helt ned, og ved seriefotografering tas bilder i følgende rekkefølge mens utløserknappen trykkes ned: ingen endring, negativ, positiv.

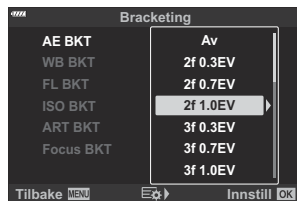

- Antall bilder: Velg mellom 2, 3, 5 og 7.
- Et **BKT**-ikon vises i grønt til alle bildene i bracketing-serien er tatt.
- Kameraet justerer eksponering ved å bruke ulike blenderverdier og lukkerhastigheter (**P**-modus), lukkerhastighet (**A**-modus), blender (**S**-modus) eller ISO-følsomhet (**M**-modus).
- Hvis et annet alternativ enn **[AUTO]** er valgt for **[ISO]** (s. 97, s. 116) i modus **M**, vil kameraet i stedet justere eksponeringen ved å endre lukkerhastigheten.
- Kameraet justerer den nåværende valgte verdien for eksponeringskompensasjon.
- Størrelsen på eksponeringsintervallet endres med verdien som er valgt for **[EV-trinn]** i [Egendefinert meny **E1**](#) (s. 285).

ⓘ Eksponerings-bracketing kan ikke kombineres med FL- eller fokus-bracketing.

WB BKT (WB-eksponering)

Tre bilder med forskjellige hvitbalanseinnstillinger (justert i spesifiserte fargeretninger) opprettes automatisk fra et opptak, den nåværende valgte hvitbalanseverdien først.

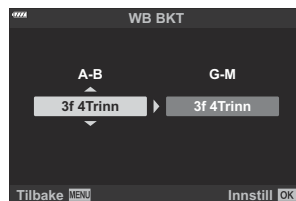

- Hvitbalansen kan justeres i trinn på 2, 4, eller 6 på hver av aksene A–B (oransje–blå) og G–M (grønn–magenta).
- Kameraet justerer den nåværende valgte verdien for hvitbalansekompensasjon.

ⓘ Hvitbalanse-bracketing kan ikke kombineres med ART eller fokus-bracketing.

FL BKT (FL-eksponering)

Kameraet varierer blitsnivået i løpet av tre bilder. Man kan velge mellom 0,3, 0,7 og 1,0 EV. Ved fotografering av enkeltbilder tas ett bilde hver gang utløserknappen trykkes helt ned, og ved seriefotografering tas bilder i følgende rekkefølge mens utløserknappen trykkes ned: ingen endring, negativ, positiv.

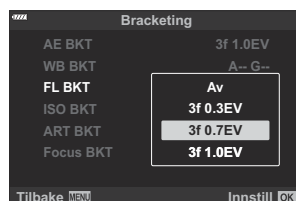

ⓘ Et **BKT**-ikon vises i grønt til alle bildene i bracketing-serien er tatt.

- Størrelsen på eksponeringsintervallet endres med verdien som er valgt for **[EV-trinn]** i **Egendefinert meny E1** (s. 285).

ⓘ FL-bracketing kan ikke kombineres med AE eller fokus-bracketing.

ISO BKT (ISO-eksponering)

Kameraet varierer følsomheten over tre opptak med fast lukkerhastighet og blønderverdi. Du kan velge mellom bracketing-intervall på 0,3 EV, 0,7 EV og 1,0 EV. Hver gang lukkerknappen trykkes, tar kameraet tre bilder med innstilt følsomhet (eller hvis automatisk følsomhet er valgt, den optimale følsomhetsinnstillingen) på første opptak, negativ modifisering på det andre og positiv modifisering på det tredje opptaket.

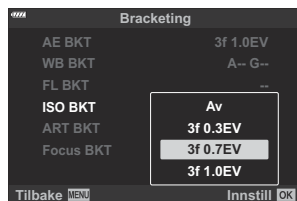

ⓘ Størrelsen på eksponeringsintervallet endres ikke med verdien som er valgt for **[ISO-trinn]** i

⚙ **Egendefinert meny E1** (s. 285).

ⓘ Øvre grense valgt med **[CAM ISO-Auto-innstilling]** i ⚙ **Egendefinert meny E1** (s. 285) ignoreres.

ⓘ Under lydløs fotografering er synkroniseringshastigheten for blits stilt inn på 1/20 s.

ⓘ ISO-følsomhet-bracketing kan ikke kombineres med ART eller fokus-bracketing.

ART BKT (ART-eksponering)

Lag flere kopier av hvert bilde med ulikt kunstfilter. Alternativene som er valgt, merkes med haker (✓).

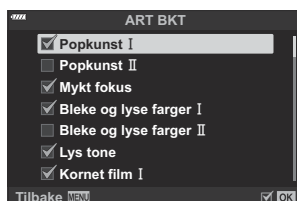

ⓘ Hvis det er mange kunstfilter i bruk, kan det ta lengre tid å lagre bildene etter at du har tatt dem.

ⓘ Med unntak av AE- og FL-bracketing, kan ikke ART-bracketing kombineres med andre typer bracketing.

Fokus BKT (Fokus bracketing)

Ta en serie med bilder i forskjellige posisjoner. Fokuset beveger seg suksessivt lenger vekk fra den opprinnelige fokusposisjonen.

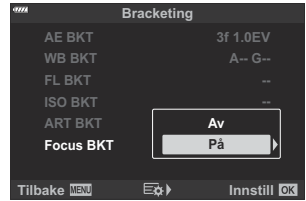

Velg antall bilder ved bruk av **[Innstill antall bilder]** og endringen i fokusavstand ved bruk av **[Innst. fokusdifferensial]**.



Velg mindre verdier for **[Innst. fokusdifferensial]** for å begrense endringen i fokusavstand eller større verdier for å øke den.

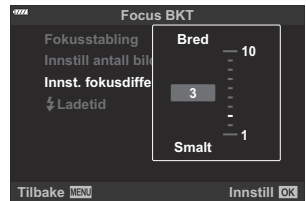

Hvis du bruker en annen blits enn den som følger med, kan du spesifisere hvor lang tid det skal ta å lade den, med **[Ladetid]**-alternativet.

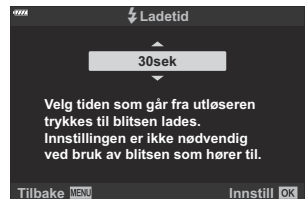

Trykk utløserknappen helt ned, og slipp den opp umiddelbart. Fotograferingen fortsetter til det valgte antallet bilder er tatt, eller til du trykker utløserknappen helt ned igjen.

- ⚠ Fokus-bracketing er ikke tilgjengelig med objektiv som har monteringer som samsvarer med Fire-tredjedsstandarden.
- ⚠ Fokus-bracketing avsluttes hvis zoom justeres i løpet av opptak.
- ⚠ Fotograferingen avsluttes når fokuset når uendelig.
- ⚠ Bilder som tas med fokus-bracketing, tas i stillemodus.
- ⚠ Fokus-bracketing kan ikke kombineres med andre typer bracketing.
- ⚠ Synkroniseringshastighet for blits er 1/50 s. Den faller til 1/20 s ved **[ISO]** innstillinger over ISO 8000.

Fokus BKT (Fokusstabling)

Kameraet endrer automatisk fokus gjennom en seire på 3 til 8 bilder og kombinerer dem i ett enkelt JPEG-bilde som er i fokus hele veien fra forgrunnen til bakgrunnen.

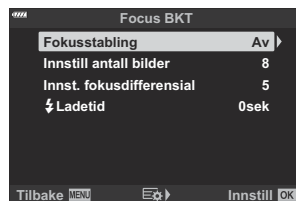

- ⓘ Hvis fokusstabling mislykkes, lagrer kameraet det valgte antallet bilder uten å lage et sammensatt bilde.
- ⓘ Opptaket avsluttes hvis du justerer zoom etter å ha trykket utløserknappen helt ned for å begynne fotografering med fokusstabling.
- ⓘ Visningsvinkelen for sammenstilte bilder er smalere enn for vanlige bilder.
- ⓘ En ramme som viser det endelige utsnittet, blir vist. Sett opp bildet med motivet i rammen.



- ⓘ Valg av rutenett for [\[Rutenettinnstillinger\]](#) > [\[Rutenett\]](#) i [Egendefinert meny D3](#) (s. 283) vil ikke bli vist.
- ⓘ Bilder tatt med [\[e-Portrett\]](#) eller et kunstfilter valgt for bildemodus, blir lagret i [\[Naturlig\]](#)-modus.
- ⓘ Denne funksjonen er kun tilgjengelig med kompatible objektiver. Informasjon om kompatible objektiv finner du på nettsidene våre.
- ⓘ Fokusstabling kan ikke kombineres med andre typer bracketing.

Bruke bracketing



1. Marker [**Bracketing**] i  Opptaksmeny 2 og trykk **OK**-knappen.

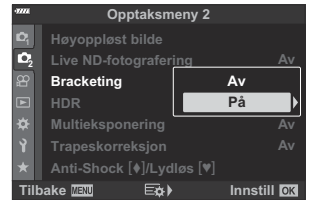

2. Marker [**På**] og trykk .



- Menyen med bracketing-typer vises.

3. Marker bracketing-type med knappene   og trykk -knappen.

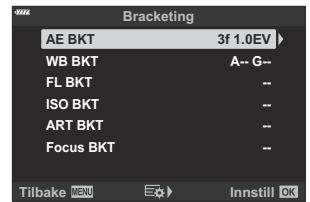

- Kameraet viser bracketing-alternativer for valgt bracketing-type.

4. Bruk knappene $\Delta \nabla \triangleleft \triangleright$, velg **[På]** eller et bracketing-program.

• **AE BKT**

Marker et alternativ med to bilder (2f) og trykk på \triangleright -knappen for å vise en meny der du kan velge om eksponeringen skal justeres oppover eller nedover fra referanseverdien. Bruk knappene $\Delta \nabla$ for å markere ønsket alternativ og trykk på **OK**-knappen for å velge det markerte alternativet og gå tilbake til forrige visning.

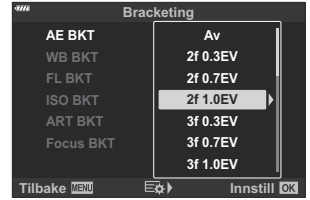

• **WB BKT**

Du blir bedt om å velge en fargeakse (A–B eller G–M). Bruk $\triangleleft \triangleright$ -knappene for å markere en akse og $\Delta \nabla$ -knappene for å velge bracketing-mengden. Trykk på **OK**-knappen for å gå tilbake til forrige visning når du har fullført innstillingene.

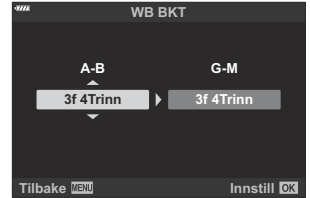

• **ART BKT**

Marker **[På]** og trykk på \triangleright -knappen for å vise en meny med bildemoduser og kunstfiltre. Bruk $\Delta \nabla$ -knappene for å markere ønskede filtre, og trykk på **OK**-knappen for å velge dem (valgte filtre blir angitt av haker). Trykk på **MENU**-knappen for å gå tilbake til forrige visning når du har fullført innstillingene.



• **Fokus BKT**

Marker **[På]** og trykk på \triangleright -knappen for å vise innstillinger for fokus-bracketing. Marker en innstilling ved å bruke $\Delta \nabla$ -knappene, og trykk på \triangleright -knappen for å vise alternativene. Bruk $\Delta \nabla$ -knappene for å markere et alternativ, og trykk på **OK**-knappen for å gå tilbake til innstillingsmenyen. Trykk på **OK**-knappen en gang til for å gå tilbake til bracketing-menyen når du har fullført innstillingene. **[Fokus BKT]**-menyen brukes også til å stille inn **[Fokusstabling]**.



5. Når **[På]** er valgt, trykker du på **OK**-knappen for å lagre endringene og avslutte.

6. Bekreft at **[På]** er valgt for **[Bracketing]** og trykk på **OK**-knappen.
- For å lagre endringene uten å aktivere bracketing må du trykke på **MENU**-knappen eller markere **[Av]** og trykke på **OK**-knappen.

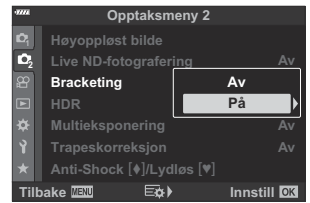

7. Ta bilder.
- Et **[BKT]**-ikon vises når bracketing er aktiv.

- ⚠ Bracketing kan ikke kombineres med HDR, flereksponering eller intervallutløser-fotografering, trapekompensasjon, høyoppløst bilde, fiskeøyekompensasjon eller live ND-filter.
- ⚠ Bracketing er ikke tilgjengelig hvis det ikke er nok plass på kameraets minnekort for de valgte antall rammer.
- ⚠ AE, FL og fokus-bracketing er ikke tilgjengelig i modus **B**.

Ta HDR-bilder (Høy dynamisk rekkevidde) (HDR)

Kameraet varierer eksponeringen i løpet av en fotoserie, velger det høyeste detaljnivået fra hvert toneområde og setter dem sammen for å lage et enkelt bilde med bred dynamisk rekkevidde. Hvis bildet inneholder et høykontrastmotiv, bevares detaljer som ellers ville ha forsvunnet i skygger og uthevede områder.

🔗 Bruk stativ eller lignende for å holde kameraet på plass.

- Dette alternativet er tilgjengelig i modusene **P**, **A**, **S** og **M**.

1. Trykk på **MENU**-knappen for å vise menyene.

2. Velg [**Bildemodus**] i **Opptaksmeny 2** og trykk **∞ ▼**-knappen.

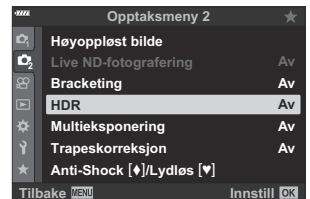

3. Marker et alternativ ved å bruke Δ ∇ -knappene.



Av	HDR deaktivert.
HDR1	Hver gang du tar et fotografi, tar kameraet en serie bilder med varierende eksponering og setter dem sammen til et enkelt bilde. Velg [HDR1] for resultater med et naturlig utseende, eller [HDR2] for en mer malerisk effekt.
HDR2	<ul style="list-style-type: none">• [ISO] er låst på ISO 200.• Lukkerhastighetene kan være så langsomme som 4 s. Fotograferingen fortsetter i opptil 15 s.• Bildemodus er fiksert til [Naturlig] fargeområdet til [sRGB].• Det sammensatte bildet lagres i JPEG-format. Når bilde kvaliteten er satt til [RAW], lagres bildet i RAW+JPEG.
3f 2.0EV	Hver gang du tar et fotografi, varierer kameraet eksponeringen i en serie bilder. Bildene settes ikke sammen for å lage et enkelt bilde. Bildene kan imidlertid settes sammen ved å bruke HDR-programvare på en datamaskin eller en annen enhet.
5f 2.0EV	
7f 2.0EV	
3f 3.0EV	
5f 3.0EV	

3f 2.0EV



① Antall bilder

② Eksponeringsområde

4. Trykk på **OK**-knappen for å velge alternativet som er markert.

- **Opptaksmeny 2** blir vist.

5. Trykk på **MENU**-knappen flere ganger for å gå ut av menyen.

- Kameraet går tilbake til opptaksvisningen. Et **[HDR]**-ikon blir vist.
- Drivmodus blir fiksert på **[H]** (sekvensbilder H).



6. Ta bilder.

- Hver gang du trykker på utløserknappen, tar kameraet det valgte antallet bilder.
- I **[HDR1]**- og **[HDR2]**-modus setter kameraet automatisk sammen bildene til et enkelt bilde.
- Eksponeringskompensasjon er tilgjengelig i modusene **P**, **A** og **S**.
- I **M**-modus bruker kameraet verdiene som er valgt for blenderåpning og lukkerhastighet, som grunnlag for HDR-fotografering.

ⓘ Bildet som vises på skjermen eller i søkeren under fotografering, skiller seg fra det endelige HDR-bildet.

ⓘ Det kan være støy på det endelige bilde når du velger lavere lukkerhastighet i **[HDR1]**- eller **[HDR2]**-modus.

ⓘ Følgende kan ikke brukes:

- blitzfotografering, bracketing, multieksponering, intervallutløser-fotografering, trapeskorleksjon, Live ND-filter, fiskeøyekorreksjon og høyoppløste bilder.

Lagre flere eksponeringer for ett enkeltbilde (Multieksposering)

Ta to bilder og sett dem sammen til et enkelt bilde. Du kan også ta et bilde og sette det sammen med et eksisterende bilde som er lagret på minnekortet.

Det sammensatte bildet lagres med gjeldende innstillinger for bildekvalitet. Du kan kun velge RAW-bilder for multieksposering som inkluderer et eksisterende bilde.

Hvis du lagrer en multieksposering med RAW valgt for **[📷 ⏪]**, kan du deretter velge den for flere multieksposeringer ved å bruke **[Overlegg]**, noe som lar deg lage multieksposering ved å kombinere tre eller flere bilder.

- Dette alternativet er tilgjengelig i modusene **P**, **A**, **S**, **M** og **B**.

1. Velg **[Multieksposering]** i **Opptaksmeny 2** og trykk **OK**-knappen.

2. Marker et element med **△ ▽** og trykk **▷**-knappen.

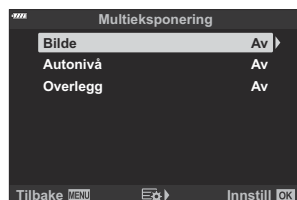

3. Marker et alternativ ved å bruke **△ ▽**-knappene.

Bilde	[Av]: Ikke lag flere multieksposeringer. [2f]: Lag en multieksposering av 2 bilder.
Autonivå	[På]: Halver lysstyrken i hvert bilde i multieksposeringen. [Av]: Ikke juster lysstyrken i bildene i multieksposeringen.

Overlegg

[På]: Lag en multieksponering som inkluderer et eksisterende RAW-bilde lagret på minnekortet.

[Av]: Lag en multieksponering av de 2 neste bildene som er tatt.

- **[Overlegg]** er kun tilgjengelig når **[2f]** er valgt for **[Bilde]**.
- Hvis **[På]** er valgt for **[Overlegg]**, blir du bedt om å velge et bilde for multieksponeringen. Marker et bilde med $\triangle \nabla \triangleleft \triangleright$ og trykk **OK**-knappen.

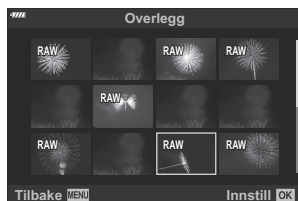

- Du kan kun velge RAW-bilder.

4. Trykk på knappen **OK**.

5. Trykk på **OK**-knappen i multieksponeringsmenyen for å lagre de valgte innstillingene.

- Optaksmenyen blir vist.





6. Trykk på **MENU**-knappen for gå ut av menyene.



- Et -ikon blir vist.



- Hvis **[Overlegg]** er valgt, blir det valgte fotografiet lagt på slik at det er synlig gjennom objektivet.

7. Ta bilder.

- **Det første bildet (eller, hvis [Overlegg] er valgt, det forrige fotografiet som er valgt), blir lagt på slik at det er synlig gjennom objektivet mens du komponerer neste bilde.**
- Ikonet  blir grønt.
- En multieksponering blir vanligvis lagd etter at det andre bildet er tatt.
- Hvis du trykker på -knappen, kan du ta det første bildet på nytt.
- Hvis [På] er valgt for [Overlegg], kan du ta flere bilder som blir lagt over fotografiet som er valgt fra før.
- Trykk på knappen **MENU** eller  for å avslutte fotografering med multieksponering.
- Hvis du avslutter fotografering med multieksponering ved å trykke på **MENU**-knappen, blir [Av] valgt for [Bilde] i multieksponeringsmenyen.
- Når fotografering med multieksponering avsluttes, forsvinner ikonet  fra visningen.

- ① Kameraet går ikke over til sovemodus under fotografering med multieksponering.
- ① Bilder som er tatt med andre kameraer, kan ikke brukes til multieksponering.
- ① RAW-bilder som er tatt ved hjelp av Høyoppløst bilde, kan ikke brukes til multieksponering.
- ① RAW-bildene som er listet opp i bildevalgvisningen når [På] er valgt for [Overlegg], blir prosessert ut ifra innstillingene som var i bruk da fotografiet ble tatt.
- ① Avslutt multieksponeringsmodus før du justerer optaksinnstillingene. Noen innstillinger kan ikke justeres mens multieksponeringsmodus er i bruk.
- ① Fotografering med multieksponering vil avsluttes etter første bilde, hvis:
 - Du slår av kameraet, trykker  eller knappen **MENU**, velger en annen optaksmodus, kobler til en eller annen kabel, eller batteriet blir utladet.
- ① Bildevalgvisningen for [Overlegg] viser JPEG-eksemplarene av fotografier tatt med RAW + JPEG valgt som bilde kvalitet.
- ① Fotografering med multieksponering er ikke tilgjengelig via live composite-fotografering ([LIVE COMP]) i modus **B**.
- ① Følgende funksjoner er ikke tilgjengelige i multieksponeringsmodus:
 - HDR, bracketing, intervalltøser-fotografering, trapeskorreksjon, Live ND-filter, fiskeøyekorreksjon og høyoppløste bilder.
- 👉 Bilder tatt med RAW valgt for   (s. 138) kan også bli overlappet under avspilling.
 - 👉 "Kombinere bilder (Bildeoverlapping)" (s. 257)

Keystone-korrigering og perspektivkontroll (Trapeskorreksjon)

Trapesforvrengning pga. påvirkning fra objektivets brennvidde og kort avstand til motivet kan korrigeres, eller forsterkes for å overdrive perspektiveffektene. Trapeskorreksjon kan forhåndsvises i skjermen under opptak. Det korrigerte bildet lages fra et mindre utsnitt ved å øke zoomforholdet litt.

- Dette alternativet er tilgjengelig i modusene **P**, **A**, **S**, **M** og **B**.

1. Velg [**Trapeskorreksjon**] i  Opptaksmeny 2, og trykk **OK**-knappen.





2. Marker [**På**] og trykk på **OK**-knappen.

3. Trykk på **MENU**-knappen for gå ut av menyene.

- Kameraet bytter til visningen for trapeskorreksjon. Det blir vist en skyvebryter og et -ikon.



4. Komponer bildet og juster trapeskorreksjon mens du ser på motivet i visningen.

- Drei fremre nummerskive for å foreta horisontale justeringer og bakre nummerskive for å foreta vertikale justeringer.
- Komponer bildet og juster trapeskorreksjon mens du ser på motivet i visningen.
- Bruk piltastene (   ) for å plassere utsnittet. En pil () viser hvilken retning du kan justere utsnittet i.
- Hold inn **OK**-knappen for å avbryte endringer.

5. Trykk på **INFO**-knappen for å justere blenderåpning, lukkerhastighet og andre opptaksinnstillinger.

- Kameraet går tilbake til opptaksvisningen.
- Ikonet  vises når trapeskorreksjon er aktivert. Ikonet lyser grønt hvis innstillingene for trapeskorreksjon er justert.
- For å gå tilbake til trapeskorreksjonsvisningen sett i trinn 4 må du trykke flere ganger på **INFO**-knappen.

6. Ta bilder.

- ⚠ Bildene kan se "kornete" ut avhengig av hvor mye korreksjon som er utført. Korreksjonsmengden bestemmer også hvor mye bilder blir forstørret når det beskjæres, og om utsnittet kan flyttes.
- ⚠ Avhengig av kompensasjonsmengden kan det være umulig å flytte på utsnittet.
- ⚠ Avhengig av hvor mye kompensasjon som er utført, kan det valgte AF-søkepunktet være usynlig i visningen. Hvis AF-søkepunktet er utenfor rammen, blir retningen angitt av ikonene , ,  eller  i visningen.
- ⚠ Bilder som er tatt med **[RAW]** for bilde kvalitet, er lagret i RAW + JPEG-format.
- ⚠ Følgende kan ikke brukes:
 - live composite-fotografering, seriefotografering, bracketing, HDR, multieksponering, live ND-filteeret og digital telekonverter, fiskeøyekompensasjon, filmopptak, **[C-AF]**, **[C-AF MF]**, **[C-AF+TR]** og **[C-AF+TR MF]** AF-moduser, **[e-Portrett]** og bildemoduser med kunstfilter, egendefinert selvutløser og høyoppløst bilde.
- ⚠ Objektivkonvertere gir muligens ikke ønsket resultat.
- ⚠ Forsikre deg om at du bruker  **B.stabilisator** for å gi brennviddene til objektiver som ikke er med i familien Four Thirds eller Micro Four Thirds (s. 133).
- ⚠ Der det er relevant, utføres trapeskorreksjon ved hjelp av brennvidde for  **B.stabilisator** (s. 133) eller **[Linseinfoinnstillinger]** (s. 349).

Stille inn anti-støt / stille opptak (Anti-Shock [♦]/Lydløs [♥])

Aktivere innstillinger for anti-shock (s. 104) eller stille (s. 105) gir deg et utvalg alternativer for å redusere vibrasjoner eller kamerastøy mens du tar bilder i modus for sekvensfotografering eller selvttløser (s. 100).

1. Velg **[Anti-Shock [♦]/Lydløs [♥]]** i **C₂** Opptaksmeny 2 og trykk **OK**-knappen.
2. Marker et element med **△ ▽** og trykk **▷**-knappen.
3. Marker et alternativ ved å bruke **△ ▽**-knappene.

Anti-shock [♦]	Velg forsinkelsen fra utløserknappen trykkes helt ned til lukkeren frigjøres i anti-shock-modus. Bruk denne modusen for å undertrykke små vibrasjoner som forårsakes av lukkerens drift. Anti-shock-modus er tilgjengelig i modi både for sekvensielt opptak og selvttløser (s. 100). Velg [Av] for å deaktivere anti-shock-modus når den ikke er i bruk.
Stille [♥]	Velg forsinkelsen fra utløserknappen trykkes helt ned til lukkeren frigjøres i lydløs modus. Bruk dette alternativet i innstillinger hvor det ikke er ønskelig med lukkerlyd. Lydløs modus er tilgjengelig i modi både for sekvensielt opptak og selvttløser (s. 100). Velg [Av] for å deaktivere lydløs modus når den ikke er i bruk.
Støyreduksjon [♥]	Velg [Auto] for å redusere bilde"støyen" i lange eksponeringer under lydløs fotografering. Det kan hende at du kan høre lukkerlyden selv om støyreduksjon er aktiv.
Innstillinger for lydløs [♥]-modus	Velg om du skal aktivere [■]]] , [AF-lampe] eller [Blitsmodus] i lydløs modus. Velg [Tillat] for å bruke gjeldende innstillinger for valgt element og [Ikke tillat] for å ignorere gjeldende innstillinger og deaktivere valgt element.

4. Trykk på knappen **OK**.

Bruke filmmenyen



Filmmenyen

Filmopptaksfunksjonene stilles inn i filmmenyen.



Modus innstillinger







Juster innstillingene for filmopptak.

 Modus	Velg eksponeringsmodus for filmopptak (s. 239).
 Flimmerscan	Velg [På] for å redusere flimner som skyldes LED-lys. Roter fremre eller bakre nummerskive eller bruk knappene Δ ∇ til å velge lukkerhastigheten hvorr flimringsreduksjon oppnås (s. 241).

Spesifikasjonsinnstillinger





Juster bildekvaliteten for film.

 	Juster kompresjon, rammestørrelse og bithastighetsinnstillinger for filmopptak (s. 140).
  ISO-auto-innstilling	Velg hvordan kameraet justerer følsomheten når [AUTO] er valgt for  ISO (s. 97). [Øvre grense/standard]: Velg maksimum og standard ISO-følsomhetsverdier som er tilgjengelige for auto ISO-følsomhetskontroll når [AUTO] er valgt for  ISO i  Modus (filmeksponeringsmodus) [M] . [ ISO-Auto]: [AUTO] er tilgjengelig for  ISO når [M] er valgt for  Modus (filmeksponeringsmodus). Innstillinger for auto ISO-følsomhetskontroll kan du justere ved å bruke [Øvre grense/standard] .

 Støyfilter	Velg et støyreduksjonsnivå for opptak av film med høy følsomhet.
 Hvitbalanse	Velg hvitbalansemodus for filmopptak (s. 128).
 Alle 	[Still alle]: Finjuster hvitbalansen for alle moduser. [Nullstill alle]: Nullstill finjusteringen for alle moduser til standardverdiene.
  Behold varm farge	Velg [På] for å bevare varme farger i filmer tatt opp under glødelampelys når [AUTO] er valgt for hvitbalanse (s. 131).
 Bildemodus	Velg [På] for å kunne velge bildemodus spesifikt til bruk ved filmopptak (s. 154).













AF/IS-innstillinger

Velg innstillinger for fokus og bildestabilisering til bruk ved filmopptak.

 AF-modus	Velge AF-modus for filmopptak (s. 117).
 C-AF-hastighet	Velg hvor hurtig kameraet skal respondere på endringer i avstanden til motivet når [C-AF] eller [C-AF+TR] er valgt som fokusmodus.
 C-AF-følsomhet	Velg hvor raskt kameraet skal respondere på endringer av avstanden til motivet mens du fokuserer, med [C-AF] eller [C-AF+TR] valgt for  AF-modus . Dette kan hjelpe autofokus med å følge et subjekt som beveger seg raskt, eller hindre at kameraet refokuserer når en gjenstand passerer mellom motivet og kameraet. <ul style="list-style-type: none"> • Velg blant tre nivåer for sporingsfølsomhet. • Velg +1 for økt følsomhet. Velg dette alternativet for motiver som beveger seg mot eller vekk fra kameraet eller endrer hastighet på uforutsette måter, eller for motiver som plutselig kommer inn i bildet. • Velg –1 for redusert følsomhet. Velg dette alternativet for å hindre at kameraet refokuserer når subjektet blir skjult i kort tid av andre gjenstander, eller for å hindre at kameraet fokuserer på bakgrunnen når du ikke er i stand til å holde AF-søkepunktet plassert over et motiv i rask bevegelse.
 Bildestabilisator	Juster bildestabilisatorinnstillinger for filmopptak (s. 133).



Knapp/nummerskive/spak



Velg hvilke roller kameraets knapper, nummerskiver og spaker skal ha i filmmodus.

 Knappefunksjoner	Velg hvilke roller kameraets knapper skal ha i filmmodus (s. 167).
 Hjulfunksjon	Velge rollene som spilles av fremre og bakre nummerskive i filmmodus (s. 245).
 Fn-spakfunksjon	Velg funksjonene som kan brukes med Fn -spaken i filmmodus. Fn -spaken bytter til funksjonen som er stilt inn med [ Hjulfunksjon] når stilt inn til [modus1]. For å velge funksjonen som er valgt ved hjelp av Fn -spaken, markerer du [modus2], trykker knappen  , og velger mellom AF-modus, AF-søkemodus og AF-søkepunktvalg. Denne innstillingen har ikke noen effekt når [modus3] er valgt for [ Fn Spakfunksjon] (s. 321) eller når [Strøm, 1] eller [Strøm 2] er valgt for [Fn-spak/strømnivå] i  Egendefinert meny  (s. 276).
 Lukkerfunksjon	Velg hvilken rolle utløseren skal ha i filmmodus. Når satt til [ , innleder trykk av utløserknappen autofokus. Stillbildefotografering er ikke tilgjengelig. Når den er stilt inn på [ REC], kan du starte eller stoppe filmopptak ved å trykke utløseren helt ned.  -knappen kan ikke brukes for å starte eller stoppe filmopptak med denne innstillingen.
 Elek. Zoomhast.	Velg zoomhastighet for elektrisk zoom-objektiver. Dette kan brukes for sakte zooming på motivet ditt og andre effekter. Velg blant [Svakt], [Normal] og [Høyt].

Skjerminnstillinger

Juster visningsinnstillingene for filmmodus.

 Innstillinger	Velg om live kontroller (s. 331) og live superkontrollpanel (s. 110) vises i filmmodus. Marker et element, og trykk på OK -knappen for å fjerne hakemerket dersom du ønsker å skjule det.
 -infoinnstillinger	Velg informasjonen som vises skal vises under opptak i filmmodus. Marker et element, og trykk på OK -knappen for å fjerne hakemerket dersom du ønsker å skjule det.





Rød ramme under 	Du kan velge å legge til en rød kant på skjermen under opptak for å fortelle deg at filmingen pågår.
Tidskodeinnstillinger	<p>Velg hvordan tidskoder lagres i filmmodus.</p> <p>Sett [Tidskodemodus] til [Utelat bilder] for å ta opp tidskoder korrigeret for feil med hensyn på opptakstid, og til [Ikke utelat] (ikke utelat bilde) for å ta opp ikke korrigerede tidskoder.</p> <p>Sett [Telling] til [Bare innspilling] for å kjøre tidskoder kun under opptak, og til [Alltid] for å kjøre tidskoder selv når opptaket er stoppet, inkludert når kameraet er slått av.</p> <p>I [Starttid], still inn en starttid for tidskoden. Sett [Gjeldende tid] for å stille inn tidskode for det nåværende bildet til 00. For å sette til 00:00:00:00, velg [Nullstill]. Du kan også stille inn tidskoder ved bruk av [Innstill manuelt].</p>
 Visningsassistent	Du kan justere visningen slik at det blir enklere å se når du har valgt et alternativ som kun gjelder filmbildemodus ([ Flat] eller [ OM-Log400]). Velg [På] for å justere fargetonen på skjermen slik at det blir enklere å se.

Film

Velg **[Av]** for å deaktivere lydopptak under filming (s. 247).

HDMI-utgang

Juster utgangsinstillingen for filmer tatt opp med kameraet koblet til en ekstern enhet via HDMI.

Utgangsmodus	<p>Velg utgangsmodus for video. Når du har valgt [Skjermmodus], vises informasjon om bilde og kamera. Kamerainformasjonen vises ikke på kameraskjermen.</p> <p>Når den er stilt inn på [Opptaksmodus], vises bare bildet. Kamerainformasjonen vises på kameraskjermen.</p> <p> Ikke tilgjengelig når [4K] eller [C4K] er valgt for [ Spesifikasjonsinnstillinger] > [ HDMI] (s. 140).</p>
Spill inn bit	Hvis den er stilt inn på [På] , sendes opptaksutløseren fra kameraet og til den tilkoblede, eksterne enheten.
Tidskode	<p>Hvis den er stilt inn på [På], sendes tidskoden fra kameraet og til den tilkoblede, eksterne enheten.</p> <p> Eksterne enheter utløst av tidskoder kan stoppe opptaket, hvis:</p> <ul style="list-style-type: none"> - opptakene krever omfattende bearbeiding, eller - du bytter mellom monitor og søker.

Koble til HDMI-enheter

Koble kameraet til HDMI-enheten med en HDMI-kabel.

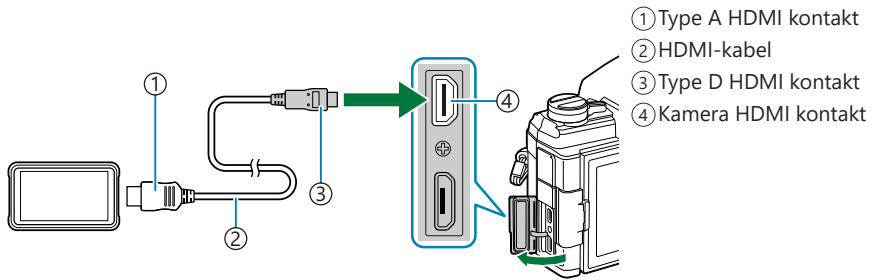

- For mer informasjon, se dokumentasjonen til HDMI-enheten.

Velge eksponeringsmodus (☞-modus (Filmeksponeringsmodus))

Du kan lage filmer med effektene som er tilgjengelig i modusene **P**, **A**, **S** og **M**. Dette alternativet blir tatt i bruk når modus-nummerskiven er dreid til ☞.

1. Velg [☞ **Modusinnstillinger**] i ☞ Filmmeny og trykk **OK**-knappen.
2. Velg [☞ **Modus**] (filmeksponeringsmodus), og trykk ▷.
3. Marker et alternativ ved å bruke △ ▽ -knappene.

P	Optimal blenderåpning stilles automatisk i henhold til motivets lysstyrke. Bruk fremre nummerskive eller bakre nummerskive for å justere eksponeringskompensasjonen.
A	Bakgrunnen endres ved innstilling av blenderverdien. Bruk fremre nummerskive for å justere eksponeringskompensasjonen og bakre nummerskive for å justere blenderåpningen.
S	Lukkerhastighet påvirker hvordan motivet vises. Bruk fremre nummerskive for å justere eksponeringskompensasjonen og bakre nummerskive for å justere lukkerhastigheten. Lukkerhastigheten kan settes til verdier på mellom 1/24 sek og 1/32000 sek.
M	Juster både blenderåpning og lukkerhastighet som du vil. Bruk fremre nummerskive til å velge blenderverdi og bare nummerskive til å velge lukkerhastighet. <ul style="list-style-type: none">• Velg blant lukkerhastigheter i området 1/24–1/32000 s. Verdier på ISO 200–6400 er tilgjengelige ved å bruke alternativene [☞ ISO] manuell følsomhetskontroll.• Visningen viser differansen mellom eksponeringen som blir laget av valgt blenderåpning og lukkerhastighet, og den optimale eksponeringen målt av kameraet. Visningen blinker hvis forskjellen er større enn ±3 EV.• Alternativet valgt for [☞ Spesifikasjonsinnstillinger] > [☞ M ISO-Auto-innstilling] i ☞ Filmmeny (s. 234) gjelder.





4. Trykk på knappen **OK**.

- ☹ Diffuse bilder forårsaket av faktorer som at motivet beveger seg mens lukkeren er åpen, kan reduseres ved å velge raskest tilgjengelig lukkerhastighet.
- ⚠ Den lave enden på lukkerhastigheten endres i henhold til rammehastigheten på filmopptaksmodusen.

Redusere flimner under LED-lys (flimmerskann)

Det kan bli striper på filmer som er tatt opp under LED-lys. Bruk [ **Flimmerskann**] for å optimalisere lukkerhastigheten mens du ser på striper i visningen.

- ⓘ Dette alternativet finnes i [ **Modus**] (filmeksponeringsmodus) [**S**] og [**M**].
- ⓘ Det er færre ulike lukkerhastigheter tilgjengelig.

1. Velg [**S**] eller [**M**] for [ **Modus**] (filmeksponeringsmodus; s. 239).
2. Velg [ **Modusinnstillinger**] i  Filmmeny og trykk **OK**-knappen.
3. Marker [ **Flimmerskann**] og trykk ▷.
4. Marker [**På**] med knappene △ ▽ og trykk **OK**-knappen.
5. Trykk på **MENU**-knappen flere ganger for å gå ut av menyen.
 - Et **Flicker Scan** -ikon vises når flimmerskann er aktivert.



6. Velg lukkerhastighet mens du ser visningen.

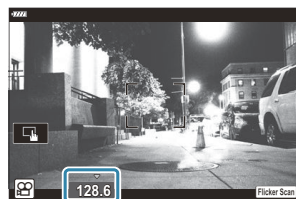

①

① Lukkerhastighet

- Velg lukkerhastighet ved å bruke fremre eller bakre nummerskive eller $\Delta \nabla$ -knappene. Du kan også velge lukkerhastighet ved å holde $\Delta \nabla$ inne.
- Du kan også dreie fremre nummerskive for å justere lukkerhastigheten i eksponeringstrinnene angitt som **[EV-trinn]** i  Egendefinert meny **E1**.
- Fortsett å justere lukkerhastigheten til stripene ikke lenger er synlige i visningen.
- Trykk på **INFO**-knappen; visningen blir endret og **Flicker Scan**-ikonet forsvinner. Du kan justere blenderåpning og eksponeringskompensasjon. Gjør dette ved hjelp av fremre eller bakre nummerskive eller piltastene.
- Trykk gjentatte ganger på **INFO**-knappen for å gå tilbake til flimmerscan-visningen.

7. Begynn å filme når innstillingene er fullført.

 Fokus-peaking, LV-superkontrollpanelet og Live kontroller er ikke tilgjengelige fra Flimmerscan-visningen. For å vise disse elementene må du først trykk på **INFO**-knappen for å forlate flimmerscan-visningen.

Rammestørrelse, hastighet og kompresjon



Opprette forskjellige kombinasjoner av filminnstillinger, inkludert rammestørrelse og bithastighet. Disse kombinasjonene kan så velges som beskrevet i (s. 140).

1. Velg **Spesifikasjonsinnstillinger** i Filmmenyen og trykk **OK**-knappen.
2. Velg og trykk .
3. Marker et element med knappene og trykk -knappen.
4. Velg et alternativ ved å bruke -knappene.

Bildestørrelse	Velg fra rammestørrelsene [C4K] (kun egendefinert), [4K] , [FHD] (Full HD) og [HD] .
Bithastighet	Velg fra bithastighetene [A-I] (alle-intra), [SF] (superfin), [F] (fin), og [N] (normal). <ul style="list-style-type: none">• Valg av bithastighet er ikke tilgjengelig når [4K] eller [C4K] er valgt for rammestørrelse.
Rammehastighet	Velg fra rammehastighetene [60p] , [50p] , [30p] , [25p] og [24p] . <ul style="list-style-type: none">ⓘ [60p] og [50p] er ikke tilgjengelige når:<ul style="list-style-type: none">- [FHD] (Full HD) er valgt for rammestørrelse og [A-I] (alle-intra) er valgt for bithastighet, eller- [C4K] eller [4K] er valgt for rammestørrelse.ⓘ Hvis bildestørrelsen er stilt inn på [C4K], låses rammehastigheten til 24p.ⓘ Når du gjør filmopptak som skal vises på en TV, bør du velge en rammehastighet som matcher videostandarden i enheten, hvis ikke kan det hende at det kan oppstå problemer med avspillingen. Videostandardene varierer fra land til land og region til region, noen bruker NTSC, andre PAL. Videostandardene varierer fra land til land og region til region, noen bruker NTSC, andre PAL.<ul style="list-style-type: none">- Ved opptak som skal vises på NTSC-enheter, velg 60p (30p)- Ved opptak som skal vises på PAL-enheter, velg 50p (25p)

**Sakte eller fort
film**



Stiller inn sakte eller fort film. Tilgjengelige innstillinger avhenger av den innstilte rammehastigheten.

- Sakte og fort film kan ikke brukes i visse bildekvalitetsmoduser.

5. Trykk på knappen **OK**.





Tildel roller til fremre og bakre nummerskiver (Hjulfunksjon)

Velg rollene som utføres av fremre og bakre nummerskive i  (film)-modus. Du kan bytte om rollene til nummerskivene eller tildele dem på nytt, alt etter hva du foretrekker, eller hva opptaksforholdene krever. Hvis **[modus1]** er valgt for **[Fn Lever Funktion]**, vil rollene nummerskivene har, variere med stillingen **Fn**-spaken står i. Du kan velge ulike tilordninger for hver **[Modus]** (filmeksponeringsmodus).





 Rollene som er tildelt til nummerskivene ved hjelp av dette elementet, trer i kraft i  (film)-modus. I **P**, **A**, **S**, **M** og **B** (stillbilde) utfører nummerskivene rollene som er valgt i  Egendefinert meny.

Rolle	Stilling	Eksponeringsmodus			
		P	A	S	M
Lukker	Velg lukkerhastighet.	—	—	✓	✓
FNr.	Justere blenderåpning.	—	✓	—	✓
	Juster eksponeringskompensasjon.	✓	✓	✓	✓
ISO	Still inn ISO-følsomhet.	—	—	—	✓
Hvitbalanse	Endre hvitbalanse.	✓	✓	✓	✓
CWB Kelvin	Velg fargetemperatur når CWB (egendefinert) er valgt for hvitbalanse.	✓	✓	✓	✓
 VOL	Juster opptaksnivået.	✓	✓	✓	✓
Av	Ingen.	✓	✓	✓	✓

1. Marker  **Knapp/Nummerskive/Spak** i  Filmmeny og trykk  på piltastene.



2. Marker  **Nummerskivefunksjon** med knappene   og trykk -knappen.





3. Marker ønsket modus og trykk på -knappen.

- Velg en nummerskive ved å bruke  -knappene, og bruk  -knappene for å velge en rolle.
- Trykk på **INFO**-knappen for å skifte mellom spakposisjonene.
- Trykk på **OK**-knappen når innstillingene er fullført.

Lydopptaksalternativer (Film)



Juster innstillinger for opptak av lyd under filming. Du har også tilgang til innstillinger ved bruk av ekstern mikrofon eller opptaker.

1. arker **[Film **] in  Filmmeny og trykk **OK**-knappen.
2. Velg **[På]** og trykk på .
3. Marker et element med knappene   og trykk -knappen.
4. Velg en innstilling ved å bruke  -knappene.

Innspillingsnivå	Juster mikrofonfølsomheten. Velg separate verdier for den innebygde stereomikrofonen og eksterne mikrofoner. [Innebygget ]: Justerer følsomheten på kameraets innebygde stereomikrofon. [MIC ]: Juster følsomheten til eksterne mikrofoner som er koblet til mikrofonkontakten.
 Volumbegrensner	Velg det maksimale volumet som kameraet tar opp lyd med. Bruk dette alternativet for å redusere lydnivåer over et visst volum automatisk.
Vindstøyreduksjon	Reduser vindstøy under lydopptak.
Opptakshastighet	Velg et format for lydopptak. [96kHz/24bit] : Lyd i høy kvalitet. [48kHz/16bit] : Standard lyd kvalitet.
 Strøm ved tilkobling	Juster innstillinger ved bruk av kondensatormikrofon og andre enheter som trekker strøm fra kameraet. [Av] : For enheter som ikke krever strøm fra kameraet (vanlige dynamiske mikrofoner). [På] : For enheter som krever strøm fra kameraet (kondensatormikrofoner).

5. Trykk på knappen **OK**.

 vises når **[Av]** er valgt for lydopptak til film.

 Lyder som lages av kameraet og objektivet, kan være hørbare i filmer. Hvis dette er et problem, kan du redusere volumet til lydene som lages av kameraet og objektivet ved å velge **[S-AF]**, **[MF]**, eller **[PreMF]** for  **AF-modus** (s. 117) eller ved å bruke kamerakontroller så lite som mulig.

 Lyd blir ikke tatt opp.

- med høyhastighets-, sakte eller fort film eller når ^{ART} (diorama) er valgt for bildemodus.

 Du kan kun spille av lyd på enheter som støtter alternativet som er valgt for **[Opptakshastighet]**.

Bruke visningsmenyen

Avspillingsmenyen

Avspillingsmeny

 (s. 250)

Rediger (s. 251)

Utskriftsrekkefølge (DPOF) (s. 194)

Nullstill lås (s. 261)

Avbryte en delingsordre (s. 262)

Enhetstilkobling (s. 360)



Automatisk rotering av bilder i stående format for avspilling (🔄)

Når stilt på **[På]**, vil bilder som tas i portrettretning, automatisk roteres og vises i den riktige roteringen.

Retusjere bilder (Rediger)

Lag retusjerte eksemplarer av bildene. I forbindelse med RAW-bilder kan du justere innstillingene som var i bruk da bildet ble tatt, som hvitbalanse og bildemodus (kunstfiltre inkludert). Med JPEG-bilder kan du utføre enkle redigeringer som beskjæring og endring av størrelse.

Red. RAW- data	Retusjer bilder og lagre resultatene i JPEG-format (s. 251). Følgende alternativer er tilgjengelige: [Gjeldende] : Lagre bildet med de gjeldende innstillingene som er valgt med kameraet. [Egendefinert1]/[Egendefinert2] : Juster innstillinger mens du forhåndsviser resultatene i visningen. Innstillingene lagres som [Egendefinert1] eller [Egendefinert2] . [ART BKT] : Kameraet oppretter flere JPEG-eksemplarer av hvert bilde, ett for hvert kunstfelter som er valgt. Velg ett eller flere filtre og bruk dem på ett eller flere bilder.
JPEG-red.	Retusjer JPEG bilder og lagre resultatene i JPEG-format (s. 254).

Retusjere RAW-bilder (Red. RAW-data)

Menyen **[Red. RAW-data]** inneholder alternativene angitt nedenfor. Disse innstillingene brukes også når du velger **[Gjeldende]**.

- Bildekvalitet
- Bildemodus
- Hvitbalanse
- Eksponeringskompensasjon
- Uthevede områder
- Skygger
- Mellomtoner
- Sideforhold
- Høy ISO-støyreduksjon
- Fargeområde
- Trapeuskorreksjon

🔗 **[Fargeområde]** er fiksert som **[sRGB]** når det er valgt et kunstfilter for bildemodus.

🔗 RAW-bilder kan ikke retusjeres hvis:

- det ikke er nok plass på minnekortet, eller hvis bildet ble tatt med et annet kamera.

1. Marker **[Rediger]** i  Avspillingsmenyen og trykk .

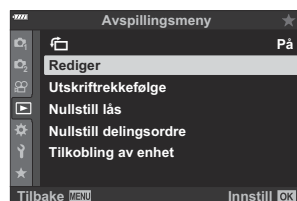

2. Marker [**Velg bilde**] med $\Delta \nabla$ og trykk **OK**-knappen.



- Bildene på minnekortet blir vist.

3. Bruk $\triangleleft \triangleright$ til å velge bildet som skal redigeres, og trykk på **OK**-knappen.



- Redigeringsmenyen vises.

4. Marker [**Red. RAW-data**] med $\Delta \nabla$ og trykk **OK**-knappen.

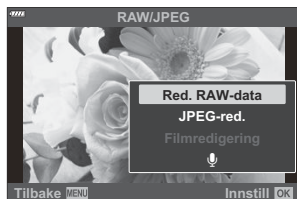

- Redigeringsalternativer blir vist.

ⓘ Hvis det gjeldende bildet ikke er et RAW-bilde, vil ikke **[Red. RAW-data]** være tilgjengelig. Velg et annet bilde.

5. Marker enheter med $\Delta \nabla$.

- For å bruke gjeldende kamerainnstillinger, marker **[Gjeldende]** og trykk **OK**-knappen. Gjeldende innstillinger blir brukt.
 - Marker **[Ja]** med $\Delta \nabla$ og trykk **OK**-knappen for å opprette en JPEG-kopi ved hjelp av valgte innstillinger.
- For **[Egendefinert1]** eller **[Egendefinert2]** må du markere ønsket alternativ og trykke på \triangleright -knappen; deretter kan du redigere innstillingene på følgende måte:
 - Retusjeringsalternativer blir vist. Marker elementer med $\Delta \nabla$, og bruk $\triangleleft \triangleright$ for å velge innstillinger. Gjenta dette til du har valgt alle ønskede innstillinger. Trykk på \odot -knappen for å forhåndsvisne resultatene.



- Trykk på **OK**-knappen for å bekrefte innstillingene. Innstillingene blir brukt på bildet.
- Marker **[Ja]** med $\Delta \nabla$ og trykk **OK**-knappen for å opprette en JPEG-kopi ved hjelp av valgte innstillinger.
- Marker **[ART BKT]**, og trykk på \triangleright -knappen for å vise en liste med kunstfiltre. Marker kunstfiltrene og trykk **OK**-knappen for å velge eller fjerne valg, valgte filtre er merket med en ✓. Trykk på **MENU**-knappen for å gå tilbake til forrige visning når du har valgt alle ønskede filtre.
 - Trykk på **OK**-knappen for å lagre bildet når du har framkalt det med kunstfilteret du har valgt.

6. For å lage flere eksemplarer fra samme originalbilde må du markere **[Nullstill]** og trykke på **OK**-knappen. For å avslutte uten å lage flere eksemplarer må du markere **[Nei]** og trykke på **OK**-knappen.



- Velg **[Nullstill]** for å vise redigeringsmulighetene. Gjenta prosedyren fra trinn 5.



Du kan også redigere valgte bilder under avspillingen.

- knapp \rightarrow Vis et bilde du ønsker å retusjere \rightarrow Trykk på **OK**-knappen for å vise alternativer \rightarrow **[Red. RAW-data]**

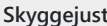
Retusjere JPEG-bilder (JPEG-red..)



Menyen **[JPEG-red.]** inneholder alternativene angitt nedenfor.

	Gjør motiver med baklys lysere.
Fikse røddøye	Reduser "røddøye" på bilder tatt med blits.
	Beskjær bilder. Still inn størrelsen på utsnittet med fremre eller bakre nummerskive, og plasser det med $\triangle \nabla \triangleleft \triangleright$.
Aspekt	Endre sideforholdet fra standard 4:3 til [3:2] , [16:9] , [1:1] eller [3:4] . Etter å ha valgt et størrelsesforhold, bruk $\triangle \nabla \triangleleft \triangleright$ for å plassere beskjæringen.
Svart-hvitt	Lag et svart-hvitt eksemplar av gjeldende bilde.
Sepia	Lag et sepia eksemplar av gjeldende bilde.
Metning	Juster hvor levende fargene er. Du kan forhåndsvise resultatene i visningen.
	Lag et eksemplar i en annen størrelse 1280 × 960, 640 × 480 eller 320 × 240 piksler. Bilder med annet sideforhold enn standard 4:3 endres til størrelser som er nærmest mulig det valgte alternativet.
e-Portrett	Jevn ut hudteksturer. Effekten blir muligens ikke som ønsket hvis det ikke blir registrert noen ansikter.

- ⚠ Det kan hende at røddøyejusteringen ikke vil fungere, avhengig av bildet.
- ⚠ Redigering av et JPEG-bilde er ikke mulig i følgende tilfeller:
 - Når et bilde er behandlet på en PC, når det ikke er tilstrekkelig plass på minnekortet, når et bilde er tatt opp på et annet kamera.
- ⚠  kan ikke brukes til å gjøre bilder større.
- ⚠ Noen bilder kan ikke størrelsen endres på.
- ⚠  (beskjær) og **[Aspekt]** gjelder kun bilder med et sideforhold på 4:3 (standard).



1. Marker [**Rediger**] i  Avspillingsmenyen og trykk .



2. Marker [**Velg bilde**] med   og trykk **OK**-knappen.





- Bildene på minnekortet blir vist.

3. Bruk   til å velge bildet som skal redigeres, og trykk på **OK**-knappen.



- Redigeringsmenyen vises.

4. Marker [**JPEG-red.**] med   og trykk **OK**-knappen.

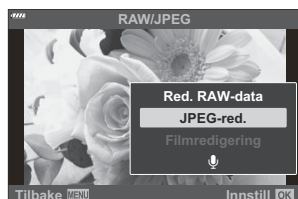

- Redigeringsalternativer blir vist.
- Hvis det gjeldende bildet ikke er et JPEG-bilde, vil ikke [**JPEG-red.**] være tilgjengelig. Velg et annet bilde.

5. Marker et alternativ med $\Delta \nabla$ og trykk **OK**-knappen.

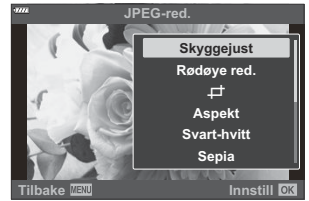



- Du kan forhåndsvisse effekten i visningen. Hvis flere alternativer er listet opp for valgt element, må du bruke $\Delta \nabla$ for å velge ønsket alternativ.
- Når [**+**] er valgt, kan du stille inn størrelsen på utsnittet ved å bruke nummerskivene og plassere det ved å bruke $\Delta \nabla \triangleleft \triangleright$.
- Når [**Aspekt**] er valgt, kan du velge alternativ med $\Delta \nabla$ og deretter plassere utsnittet ved å bruke $\Delta \nabla \triangleleft \triangleright$.

6. Marker [**Ja**] med $\Delta \nabla$ og trykk **OK**-knappen.



- Det nye eksemplaret blir lagret med valgte innstillinger, og kameraet går tilbake til avspillingsvisningen.

 Du har også tilgang til retusjeringsalternativene når et JPEG-bilde blir vist under avspillingen:

-knapp \rightarrow Vis et bilde du ønsker å retusjere \rightarrow Trykk på **OK**-knappen for å vise alternativer \rightarrow [**JPEG-red.**]

Kombinere bilder (Bildeoverlapping)

Sett sammen eksisterende RAW-bilder for å lage et nytt bilde. Opptil 3 bilder bli inkludert i overlappingen.

Du kan endre resultatene ved å justere lysstyrken (forsterkningen) separat for hvert bilde.

1. Marker **[Rediger]** i  avspillingsmenyen og trykk **OK**-knappen.
2. Marker **[Bildeoverlapping]** ved å bruke $\Delta \nabla$ -knappene, og trykk på **OK**-knappen.
3. Velg antall bilder som skal overlappes og trykk **OK**-knappen.
4. Marker RAW-bilder for overlapping med $\Delta \nabla \triangleleft \triangleright$ og trykk **OK**-knappen.

- Valgte bilder er merket med en \checkmark . For å slette valget, trykk **OK**-knappen igjen.



- En overlapping vil bli vist når antall bilder valgt i trinn 3 er valgt.

5. Juster forsterkningen for hvert av bildene i overlappingen.

- Marker bilder ved hjelp av knappene $\triangleleft \triangleright$ og juster forsterkningen med knappene $\Delta \nabla$.
- Du kan justere forsterkningen i området 0,1–2,0. Kontroller resultatene på skjermen.



6. Trykk **OK**-knappen; en bekreftelsesdialog vises.

- Marker **[Ja]** og trykk på **OK**-knappen.





 Overlegget lagres i formatet som for øyeblikket er valgt som bildekvalitet. Overlapper lagret med **[RAW]** valgt for bildekvalitet, blir lagret i RAW-format og i JPEG-format med alternativet for bildekvalitet som er valgt for  **Egendefinert meny**  **[Sett]** (s. 289)

 Overlapper lagret i RAW-format kan igjen settes sammen med andre RAW-bilder for å lage overlapper med 4 eller flere bilder.

Lage stillbilder (In-Movie bildeopptak)

Lagre et stillbilde fra en valgt ramme.

ⓘ Dette alternativet er tilgjengelig kun med **[4K]** filmer som er tatt opp med kameraet.

1. Marker **[Rediger]** i  avspillingsmenyen og trykk **OK**-knappen.
2. Marker **[Velg bilde]** med knappene   og trykk **OK**-knappen.
3. Velg en film med   og trykk på **OK**-knappen.
4. Velg **[Filmredigering]** og trykk på **OK**-knappen.
5. Marker **[In-Movie bildeopptak]** ved å bruke  -knappene, og trykk på **OK**-knappen.
6. Bruk  -knappene for å velge rammen du vil lagre som et stillbilde, og trykk på **OK**-knappen.
 - Kameraet lagrer et stillbilde fra den valgte rammen.
 - Bruk -knappen for å spole tilbake og -knappen for å spole framover.

Trimme filmer (Filmtrimming)

Fjern uønskede deler fra filmer. Filmer kan redigeres gjentatte ganger for å lagre filer som kun inneholder opptak du ønsker å beholde.

ⓘ Dette alternativet er tilgjengelig kun med filmer som er tatt opp med kameraet.

1. Marker **[Rediger]** i  avspillingsmenyen og trykk **OK**-knappen.
2. Marker **[Velg bilde]** med knappene Δ ∇ og trykk **OK**-knappen.
3. Velg en film med \triangleleft \triangleright og trykk på **OK**-knappen.
4. Velg **[Filmredigering]** og trykk på **OK**-knappen.
5. Marker **[Filmtrimming]** ved å bruke Δ ∇ -knappene, og trykk på **OK**-knappen.
 - Du blir bedt om å velge hvordan du vil lagre den redigerte filmen.
[Ny Fil]: Lagre den redigerte filmen i en ny fil.
[Skriv Over]: Skriv over den eksisterende filmen.
[Nei]: Avslutte uten å redigere filmen.
 - **[Skriv Over]** kan ikke brukes til beskyttede filmer.
6. Marker ønsket alternativ og trykk på **OK**-knappen.
 - En redigeringsvisning blir vist.
7. Trimme filmen.
 - Bruk Δ -knappen for å hoppe til det første bildet og ∇ -knappen for å hoppe til det siste bildet.
 - Bruk fremre eller bakre nummerskive for å velge den første rammen i opptaket du ønsker å slette, og trykk på **OK**-knappen.
 - Bruk fremre eller bakre nummerskive for å markere den siste rammen i opptaket du ønsker å slette, og trykk på **OK**-knappen.

8. Marker **[Ja]** og trykk på **OK**-knappen.

- Den redigerte filmen blir lagret.
- For å velge et annet opptak markerer du **[Nei]** og trykker på **OK**-knappen.
- Hvis du har valgt **[Skriv Over]**, blir du bedt om å velge om du vil redigere filmen mer. For å redigere vekk mer i filmen må du markere **[Fortsett]** og trykke på **OK**-knappen.

Fjerne beskyttelse fra alle bilder (Nullstill lås)

Fjern beskyttelsen fra flere bilder samtidig.

1. Marker **[Nullstill lås]** i  avspillingsmenyen og trykk **OK**-knappen.
2. Marker **[Ja]** og trykk på **OK**-knappen.

Avbryte en delingsordre (Nullstill delingsordre)

Avbryt delingsordrer som er stilt inn på bilder.

1. Marker [**Nullstill delingsordre**] i  avspillingsmenyen og trykk **OK**-knappen.
2. Marker [**Ja**] og trykk på **OK**-knappen.

Bruke oppsettsmenyen

Oppsettsmenyen

Juster grunnleggende kamerainnstillinger. For eksempel språkvalg og skjermlysstyrke. Oppsettsmenyen inneholder også alternativer som brukes under den første oppsettprosessen.



Alternativ	Beskrivelse
Kortoppsett	Formater kortet og slett alle bilder. (s. 265).
🕒 Innstillinger (Innstilling av dato/ klokkeslett)	Stille kameraklokken (s. 34).
🗨️ (Endre menyskjermsspråket)	Velg et språk for kameramenyer og retningslinjer (s. 36).
📺 (Justering av lysstyrken på skjermen)	Du kan justere skjermens lysstyrke og fargetemperatur. Justering av fargetemperaturen gjelder bare for skjermen under avspilling. Bruk ◀▶ for å markere 🌡️ (fargetemperatur) eller ☀️ (lysstyrke) og ▲ ▼ for å justere verdien. Trykk på INFO -knappen for å skifte metningen på skjermen mellom innstillingene [Naturlig] og [Vivid] .

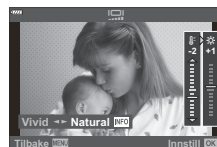

Alternativ	Beskrivelse
Bildegjennomgang	<p>Velg om bilder skal vises automatisk etter at de er tatt, og i så fall hvor lenge de skal vises. Dette kan være nyttig for en rask kontroll av bildet du har tatt. Du kan ta neste bilde ved å trykke utløseren halvveis ned mens det forrige bildet fremdeles vises på skjermen.</p> <p>[0.3sek] – [20sek]: Angir tidsperioden (sekunder) bildet du har tatt skal vises på skjermen.</p> <p>[Av]: Bildet som blir tatt, vises ikke på skjermen.</p> <p>[Auto  Viser bildet som ble tatt, og skifter så tilbake til avspillingsmodus. Dette er nyttig for å kunne slette bilder etter å ha kontrollert dem.</p>
Wi-Fi/Bluetooth innstillinger	<p>Justere innstillinger for tilkobling til Wi-Fi/Bluetooth[®] - kompatible smarttelefoner og alternativ fjernkontroll ved hjelp av kameraets trådløse funksjoner (s. 363, s. 370, s. 358).</p>
Fastvareversjon	<p>Vis kameraets fastvareversjoner og objektiver eller andre enheter som er koblet til. Denne informasjonen kan du trenge når du tar kontakt med kundeservice eller oppdaterer fastvaren.</p>

Formatering av minnekortet (Kortoppsett)

Kort må være formatert med dette kameraet før første gangs bruk eller etter å ha blitt brukt med andre kamera eller datamaskiner.

ⓘ Alle data som er lagret på kortet, herunder bilder med slettevern, slettes når kortet formateres. Når du formaterer et brukt minnekort, må du kontrollere at det ikke inneholder bilder som du ønsker å beholde på kortet. 🗑️ ["Minnekort som kan brukes"](#) (s. 28)

1. Marker [**Kortoppsett**] i ☰ oppsettsmenyen og trykk **OK**-knappen.

- En meny vil vises hvis kortet inneholder data. Marker [**Formater**] og trykk på **OK**-knappen.



2. Marker [**Ja**] og trykk på **OK**-knappen.

- Kortet blir formatert.

Slette alle bilder (Kortoppsett)

Alle bilder på kortet kan slettes samtidig. Beskyttede bilder slettes ikke.

1. Marker [**Kortoppsett**] i **Y** oppsettsmenyen og trykk **OK**-knappen.



2. Marker [**Slett alle**] og trykk på **OK**-knappen.
3. Marker [**Ja**] og trykk på **OK**-knappen.
 - Alle bilder slettes.

Bruke "Min meny"

Min meny

Du kan bruke "Min meny" til å opprette en personlig menykategori som bare inneholder element du har valgt. "Min meny" kan ha inntil 5 sider med 7 element hver. Du kan slette elementer eller endre siden eller elementenes rekkefølge.

Når du kjøper kameraet, er "Min meny" tom.

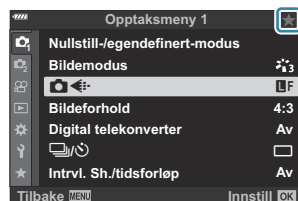

Legge til elementer i Min meny

1. Trykk på **MENU**-knappen for å vise menyene.
2. Marker et element som skal legges til "Min meny".
 - Elementer som kan legges til "Min meny" er angitt av et ★-ikon øverst til høyre i visningen.

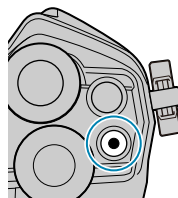

3. Trykk knappen  (film).



- Du blir bedt om å velge en side. Bruk   på piltastene for å velge "Min meny"-siden som elementet skal legges til på.



4. Trykk på **OK**-knappen for å legge til elementet på siden som er valgt.

- Kameraet viser en melding som bekrefter at elementet har blitt lagt til "Min meny".

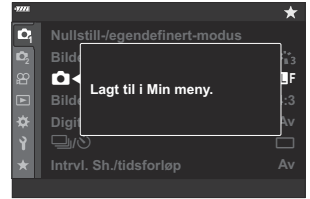

- Elementer som er lagt til "Min meny", er angitt av en gul ★.
- Det neste tilgjengelige siden blir vist når du har lagt til element nr. sju på den nåværende siden.
- Du kan fjerne elementer som er markert med en ★ fra "Min meny", ved å trykke på **☉**-knappen. Velg **[Ja]** og trykk på **OK**-knappen.
- Elementer som lagres til "Min meny", blir lagt til kategorien ★ ("Min meny").



5. Velg kategorien ★ ("Min meny") for tilgang til "Min meny".



Administrere "Min meny"

Du kan organisere eller slette elementer i "Min meny".

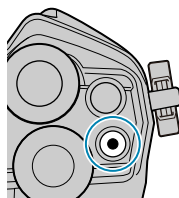
1. Trykk på **MENU**-knappen for å vise menyene.
2. Vis "Min meny"-siden du ønsker å redigere, og trykk på knappen  (film).



- Alternativene nedenfor blir vist.

[Endre rekkefølge]: Endre rekkefølgen på elementer eller sider. Bruk knappene   for å velge den nye plasseringen.

[Fjern dette elementet]: Fjern det markerte elementet fra "Min meny". Velg **[Ja]** og trykk på **OK**-knappen.

[Fjern denne ★ fanen]: Fjern alle elementene på nåværende side fra "Min meny". Velg **[Ja]** og trykk på **OK**-knappen.

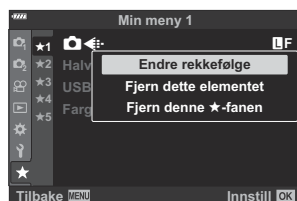





Bruke de egendefinerte menyene

De egendefinerte menyene

Kamerainnstillinger kan tilpasses ved hjelp av  Egendefinerte menyer.











Egendefinerte menyer

- A1/A2/A3/A4** AF/MF (s. 271)
- B** Knapp/nummerskive (s. 276)
- C1/C2** Slipp//Bildestabilisator (s. 278)
- D1/D2/D3/D4** Disp//PC (s. 280)
- E1/E2/E3** Eksp/ISO/BULB/ (s. 285)
- F**  Egendefinert (s. 288)
- G** /WB/Farge (s. 289)
- H1/H2** Lagre/Slette (s. 291)
- I** EVF (s. 294)
- J1/J2**  Verktøy (s. 296)

A1 AF/MF



MENU → ⚙ → A1

Alternativ	Beskrivelse
 AF-modus	Velge AF-modus for stillbildefotografering (s. 117).
 AF+ MF	Når kameraet har fokusert med autofokus, fokus kan justeres manuelt ved hjelp av fokusringen til objektivet (s. 298).
 AEL/AFL	Velg hvordan kameraet stiller inn fokus og eksponering når du trykker ned utløserknappen eller AEL/AFL -knappen (s. 299).
AF-skanner	<p>Velg type AF-skanning¹ utført i autofokus-modus når kameraet ikke kan fokusere eller scenen mangler kontrast.</p> <p>1 Skanner hele spekteret fra minimum område til uendelig for fokuspunkt når kameraet ikke kan fokusere på motivet eller kontrasten ikke er tydelig.</p> <p>ⓘ Det valgte alternativet trer i kraft når [C-AF], [C-AF+TR], [C-AF MF] eller [C-AF+TR MF] er valgt for  AF-modus (s. 117).</p> <p>[modus1]: AF-skanner er ikke aktivert.</p> <p>[modus2]: En AF-skanning kan utføres kun én gang i begynnelsen av fokusprosessen.</p> <p>[modus3]: AF-skanner er aktivert.</p>
 C-AF-følsomhet	Velg hvor raskt kameraet skal respondere på endringer i avstanden til motivet mens du fokuserer med [C-AF] , [C-AF MF] , [C-AF+TR] eller [C-AF+TR MF] valgt for  AF-modus . Dette kan hjelpe autofokus med å følge et subjekt som beveger seg raskt, eller hindre at kameraet refokuserer når en gjenstand passerer mellom motivet og kameraet (s. 302).

Alternativ	Beskrivelse
 C-AF senterstart	Når de brukes sammen med en annen AF-søkemodus enn enkelt søkepunkt, fokuserer [C-AF] , [C-AF MF] , [C-AF+TR] og [C-AF+TR MF] bare midt på den valgte gruppen under første skanning. Under senere skanninger fokuserer kameraet ved hjelp av omkringliggende søkepunkter. Hvis du kombinerer dette alternativet med en AF-søkemodus som dekker et stort område, blir det enklere å fokusere på motiver som beveger seg uregelmessig (s. 303).
 C-AF senterprioritet	Under fokusering ved bruk av gruppe- eller målsøkepunkt-AF i modusene [C-AF] og [C-AF MF] , prioriterer kameraet alltid senterøkepunktet i den valgte gruppen for en gjentatt serie fokuseringer. Det er kun når kameraet ikke kan fokusere ved å bruke senterfokus-søkepunktet, at det fokuserer ved hjelp av de omkringliggende søkepunktene i den valgte fokusgruppen. Dette hjelper deg med å følge motiver som beveger seg raskt, men ganske forutsigbart. C-AF senterprioritet er anbefalt for de fleste situasjoner (s. 304).

AF/MF

MENU → ⚙ → 

Alternativ	Beskrivelse
  Modus-innstillinger	Velg søkemodusene som skal vises under valg av AF-søkepunkt. Skjul ubrukte moduser for å velge søkemodus fortere. Marker et element, og trykk på OK -knappen for å fjerne hakemerket dersom du ønsker å skjule det (s. 90).

Alternativ	Beskrivelse
AF-områdemark.	<p>I autofokusmodus vises posisjonen til motivet som kameraet har fokusert på, med et grønt fokussøkepunkt. Dette elementet styrer visningen av fokussøkepunktet.</p> <p>[Av]: Fokussøkepunktet vises ikke.</p> <p>[På1]: Fokussøkepunktet vises kun i kort tid etter at kameraet fokuserer.</p> <p>[På2]: Etter at kameraet fokuserer, vises fokussøkepunktet mens du trykker utløserknappen halvveis ned.</p> <p>☞ For å aktivere gruppe-AF når [ALL] (alle søkepunkt) er valgt og [S-AF], [S-AFMF], [C-AF] eller [C-AFMF] er valgt for [AF-modus] (s. 117) eller [C-AF] er valgt for [AF-modus], velg [På2] for [AF-områdemark.]. Kameraet viser AF-søkepunkt for alle områdene som er i fokus.</p> 
[Still hjem]	Velg hjemposisjon for AF-modus, valg av AF-søkepunkt og AF-søkemodus. Trykk OK -knappen for å velge ønskede alternativer i [Still hjem] still hjem-visningen (s. 305).
[Velg skjerminnstillinger]	Velg rollene som utføres av fremre og bakre nummerskive eller piltastene, ved valg av AF-søkepunkt (s. 307).
[Sløyfeinnstillinger]	<p>Velg hvorvidt valg av AF-søkepunkt skal "gå i sløyfe" rundt kantene av skjermen. Du kan også velge hvorvidt du skal ha muligheten til å velge [ALL] (alle søkepunkt) før valg av AF-søkepunkt "går i sløyfe" rundt og til motsatt side av skjermen. (s. 308).</p> <ul style="list-style-type: none"> • I filmmodus og når [AF] eller [AFMF] er valgt for [AF-modus], er funksjonen "gå i sløyfe" deaktivert.
[Søkemodusinnstillinger]	Velg antallet AF-søkepunkt som er tilgjengelige, og hvor langt AF-søkepunktet beveger seg under valg av AF-søkepunkt (s. 309).
[Orientering koblet]	Du kan konfigurere kameraet til å endre AF-søkepunkt plassering og AF-søkemodus automatisk når det registrerer at det har blitt rotert mellom liggende (bred) og stående (høy) orientering (s. 310).

A3 AF/MF

MENU → ⚙️ → A3

Alternativ	Beskrivelse
AF måltastatur	Hvis [På] velges kan AF-målet posisjoneres ved å trykke på skjermen i løpet av søker-fotografering. Trykk på skjermen og dra fingeren din til AF-søkeren. 👉 Når den er stilt inn på [På] , kan drabevegelsen deaktiveres eller aktiveres ved å dobbeltrykke på skjermen. 👉 [AF måltastatur] kan også brukes med zoomramme AF (s. 95).
AF-begrenser	Velg [På] for å begrense området hvor kameraet vil fokusere med autofokus (s. 312).
AF-lampe	Velg [Av] for å deaktivere AF-illuminatoren. For bruk av AF-lampen under lydløs fotografering, må du fortsatt endre alternativet valgt for [Lydløs [♥] Modusinnstillinger] (s. 233).
😊 Ansiktsprioritet	Juster innstillinger for ansikts- og øyeprioritet AF (s. 125).
AF-fokusjustering	Finjuster faseregistrering for autofokus med opptil ± 20 (s. 313). <ul style="list-style-type: none">• Du vil som regel ikke ha behov for å finjustere autofokuse med dette elementet. Finjustering av autofokus kan hindre at kameraet fokuserer normalt.

A4 AF/MF





MENU → ⚙️ → A4





Alternativ	Beskrivelse
Innstillinger for stjernehimmel-AF	Velg en innstilling for stjernehimmel-AF (s. 120). [Nøyaktighet]: Prioriter fokuseringsnøyaktighet framfor hastighet. Bruk stativ. [Hastighet]: Prioriter fokuseringshastighet framfor nøyaktighet.

Alternativ	Beskrivelse
Forh.innstilt MR-avst.	Velg fokusposisjon for forhåndsinnstilt MF. Tallverdi og enhet (m, fot) kan stilles inn. Avstanden er omtrentlig og ikke nøyaktig.
MF Støtte	Velg om rotering av fokusringen i modus for manuell fokus automatisk aktiverer fokuszoom eller fokus peaking (s. 317).
MF-kløtsj	Deaktiver manuell fokus-kløtsjen. Det kan forhindre at autofokus blir deaktivert ved at kløtsjen brukes ved et uhell (s. 430). [I drift]: Kameraet responderer på posisjonen til objektivets fokusring. [Ikke i drift]: Ikke i drift Kameraet fokuserer i henhold til alternativet valgt for [AF-modus] , uavhengig av posisjonen til objektivets fokusring. Manuell fokus er ikke tilgjengelig selv om fokusringen er i manuell fokus-posisjon.
Fokusering	Reverser retningen du skal dreie fokusringen for å justere i fokus.
Bulb/Time-fokusering	Du kan endre fokusposisjon i løpet av eksponering ved å bruke manuell fokus (MF). Velge [Av] for å deaktivere justeringer av fokus med fokuseringen (s. 318).
Nullstill obj.	Når satt til [Av] , blir ikke objektivets fokusposisjon nullstilt selv når kameraet blir slått av. Når slått [På] , vil fokuset til de elektriske zoomobjektivene tilbakestilles også. <ul style="list-style-type: none"> • Uavhengig av hvilket alternativ som er valgt, tilbakestilles fokusposisjonen når kameraet slås av dersom [PreMF] er valgt for [AF-modus] (s. 117).

B Knapp/nummerskive

MENU → ⚙ → B

Alternativ	Beskrivelse
 Knappefunksjoner	Knappene kan få tildelt andre roller istedenfor de eksisterende funksjonene (s. 167).
 Hjulfunksjon	Velge rollene som spilles av fremre og bakre nummerskive (s. 319).
Ringretning	Velg retningen som nummerskiven roteres i for å justere lukkerhastighet eller blender. Endre programskiftretningen som nummerskiven roteres i.
 Fn-spakfunksjon	Velg funksjonen som utføres av Fn -spaken (s. 321).
Fn-spak/ strømspak	<p>Bruk Fn-spaken som strømbryter.</p> <p>[Fn]: Følger innstillingene for Fn-spakfunksjonen.</p> <p>[Strøm 1]: Strømmen slås på når Fn-spaken er i posisjon 1, og av når spaken er i posisjon 2.</p> <p>[Strøm 2]: Strømmen slås på når Fn-spaken er i posisjon 2, og av når spaken er i posisjon 1.</p> <p>Når [Strøm 1] eller [Strøm 2] er stilt inn, er PÅ/AV-spaken (strømspaken), [📷 Fn Spakfunksjon] og [🔊 Fn Spakfunksjon] deaktivert.</p>
 Elek. zoomhast.	Velg hvilken hastighet de elektriske zoom-objektivene zoomer inne eller ut med når du dreier zoomringen. Juster zoomhastigheten hvis den er så rask at det er vanskelig å fange inn motivet. Velg blant [Svakt] , [Normal] og [Høyt] .

Alternativ	Beskrivelse
  Funksjon	<p>Velg rollen som spilles av med -knappen under avspilling.</p> <p>: Lag eller endre en "delingsordre" ved å markere bildene for opplasting til en smarttelefon.</p> <p>: Velg flere bilder.</p>

C1 C2 Slipp//Bildestabilisator

C1 Slipp//Bildestabilisator



MENU → ⚙️ → C1

Alternativ	Beskrivelse
Utløs. pri. S	Hvis [På] er valgt, kan lukkeren frigjøres selv om kameraet ikke kan fokusere. Dette alternativet kan stilles atskilt for modiene S-AF og C-AF (s. 117).
Utløs. pri. C	ⓘ Uavhengig av hvilket alternativ som er valgt, brukes [Utløs. pri S] når AF er valgt som AF-modus.
L innstillinger	Velg bildefremdriftshastigheten og bildetakingsbegrensninger for modusene [L], [♦L] og [♥L]. Du kan også justere Pro-foto-innstillinger, antall bilder som er bufret, og opptaksgrense. Tallene for serieopptakshastighet er omtrentlige maksimumsverdier (s. 322).
H innstillinger	
Flimmerredusering	Reduser flimmer i bilder tatt under lysrørlys eller annet kunstig lys (s. 325). [Antiflimmer LV] : Reduser flimmer under levende visning under enkelte typer belysning, inkludert lysrør. Hvis [Auto] ikke har ønsket effekt, velger du [50 Hz] eller [60 Hz] i henhold til frekvensen til den lokale strømforsyningen. [Opptak m antiflimmer] : Kameraet registrerer automatisk flimmerfrekvensen og tidfester lukkerutløseren tilsvarende.

C2 Slipp//Bildestabilisator







MENU → ⚙️ → C2

Alternativ	Beskrivelse
Bildestabilisator	Juster bildestabilisatorinnstillinger for stillbildefotografering (s. 133).





Alternativ	Beskrivelse
 Bildestabilisator	<p>Velg om kameraet skal prioritere rammehastighet eller bildestabilisering under seriefotografering.</p> <p>⚠️  B.stabilisator er fiksert på [Prioritet Fps] i modusene ProL (Pro-foto L) og ProH (Pro-foto H).</p> <p>[Prioritet Fps]: Fotohastighet har prioritet over bildestabilisering. Sensoren vil ikke bli tilbakestilt til midten under serieopptak.</p> <p>[IS-prioritet]: Bildestabilisering har prioritet over fotohastighet. Sensoren vil ikke bli tilbakestilt til midten for hver ramme under serieopptak. Opptakshastigheten reduseres litt.</p>
Halvveis RIs med IS	<p>Når den er satt til [Av], vil ikke IS-funksjonen (bildestabilisering) aktiveres mens utløserknappen er trykket halvveis ned.</p>
Objektiv I.S. Prioritert	<p>Velg [På] for å prioritere innebygd bildestabilisering av objektiv når du tar bilde med tredjeparts objektiv. [S-IS I] vil bli brukt når [S-IS AUTO] er valgt for  B.stabilisator (s. 133).</p> <p>⚠️ Dette alternativet har ingen innvirkning på objektiver som er utstyrt med en bildestabilisatorbryter.</p>

D1 Disp/⏏)/PC

MENU → ⚙ → D1

Alternativ	Beskrivelse
 Innstillinger	Velg opptaksmodusene hvor live og LV superkontrollpaneler vises (s. 329)
 /infoinnstillinger	<p>Velg informasjonen som vises når du trykker på INFO-knappen (s. 332).</p> <p> Info: Velg informasjonen som vises i fullramme avspilling.</p> <p> Info: Velg informasjonen som vises i forstørret avspilling.</p> <p>[LV-Info]: Velg informasjonen som vises når kameraet er i opptaksmodus.</p> <p>[LV AV-Info]: Velg en opptaksvisning.</p> <p> innstillinger: Velg informasjonen som vises i indeks- og kalendervisning.</p>
Innstillinger bildemodus	Velg bildemodus (s. 154) tilgjengelig for valg. Marker et element, og trykk på OK -knappen for å fjerne hakemerket dersom du ønsker å skjule det.
 Innstillinger	Velg sekvensfotografering/selvtløser-modiene (s. 100) tilgjengelig for valg. Marker et element, og trykk på OK -knappen for å fjerne hakemerket dersom du ønsker å skjule det.
Multifunksjonsinnstillinger	Velge multifunksjonsalternativer (s. 177) tilgjengelige for valg. Marker et element, og trykk på OK -knappen for å fjerne hakemerket dersom du ønsker å skjule det.

Alternativ	Beskrivelse
LV-økning	<p>Juster lysstyrken for å gjøre det enklere å se i dårlig lys. Innstillinger kan justeres separat for modus M, bulb-fotografering, live composite fotografering ol.</p> <p>[Av]: Forhåndsvis eksponering i LV. Du kan forhåndsvis eksponeringen før fotografering.</p> <p>⌚ Dette alternativet gjelder ikke for Bulb- eller Time-fotografering.</p> <p>[På1]: Forhåndsvisning av eksponering deaktivert; lysstyrken er justert for å gjøre det enklere å se. Lysstyrken i forhåndsvisningen skiller seg fra det endelige fotografiet.</p> <p>[På2]: Som [På1] men lysere. Velg når du tar bilder av nattehimmelen o.l.</p> <p>⌚ Lysstyrken i forhåndsvisningen skiller seg fra det endelige fotografiet. Motivbevegelsen kan også virke noe rykkvis.</p> <ul style="list-style-type: none"> • Trykk ▷ på piltastene, og velg blant følgende: <ul style="list-style-type: none"> [Kvalitetsprioritet]: Prioritere visningskvalitet. [Bildehastighetsprioritet]: Prioritere visningshastighet.
Kunst LV-modus	<p>[modus1]: Filtereffekten vises alltid.</p> <p>[modus2]: En jevn visning når utløserknappen trykkes halvveis ned blir prioritert. Dette kan ha innvirkning på kvaliteten til forhåndsvisningen av kunstfiltereffekter.</p>

Alternativ	Beskrivelse
Innstillinger for LV-nærbilde	<p>[LV-nærbilde-modus]: Når stilt inn på [modus1] og utløseren trykkes halvveis ned i forstørret live-visning, går visningen tilbake til forstørret bilde. Når stilt inn på [modus2] og utløseren trykkes halvveis ned i forstørret sanntidsvisning, går visningen til Zoom AF.</p> <p>[LV-økning]: Hvis [På] er valgt, kameraet vil justere lysstyrken på skjermen for enkel visning under fokus-zoom. Når stilt inn på [Av], vises det forstørrede området med lysstyrken til LV før forstørrelse. Dette er nyttig for å kontrollere fokuset ved opptak på steder med bakgrunnsbelysning.</p> <p>🔗 Dette elementet er tilgjengelig når [Av] er valgt for [LV-økning] i  Egendefinert meny D2.</p>
 Standardinnstilling	Velg startzoomforholdet for avspillingszoom (avspilling av nærbilde; s. 335).
 Innstillinger	<p> Lås: Velg [På] for å opprettholde blenderåpningen på den valgte verdien også når knappen slippes.</p> <p>[LV-økning]: Hvis [På] er valgt, vil kameraet justere lysstyrken på skjermen for enkel visning under forhåndsvisning av dybdeskarphet (s. 169).</p> <p>🔗 Dette elementet er tilgjengelig når [Av] er valgt for [LV-økning] i  Egendefinert meny D2.</p>

Alternativ	Beskrivelse
Rutenettinnstillinger	<p>Juster innstillingene for søkerens rutenett.</p> <p>[Skjermfarge]: Juster guidefarge og -gjennomsiktighet. Kameraet kan lagre opptil to innstillingskombinasjoner.</p> <p>[Rutenett]: Velg typen guide som skal vises. Velg blant:</p> <ul style="list-style-type: none"> • [⏏], [⏏], [⏏], [⏏], [⏏] og [⏏] <p>🔗 Når [⏏] er valgt, justeres guidene for et filmsideforhold på 16:9 når du tar opp filmer i stillbildemodus. Avhengig av alternativet som er valgt for [⏏], kan guidene blir vist med et sideforhold på 17:9.</p> <p>[Bruk innst. på EVF]: Velg om alternativet som er valgt for [Rutenett], skal gjenspeiles i søkervisningen.</p> <p>🔗 Alternativet som er valgt for [Rutenettinnstillinger for EVF] in  Egendefinert meny I (s. 294) har ingen effekt.</p>
Peaking-innstillinger	<p>Marker motiver med fargede omriss. Dette gjør det enklere å se motiver som er i fokus, under manuell fokus og lignende.</p> <p>[Peaking-farge]: Velg farge for fokus-peaking.</p> <p>[Uthevingsintensitet]: Velg nivå for fokus-peaking.</p> <p>[Juster bildelysstyrken]: Juster bakgrunnslysstyrken for å gjøre det enklere å se fokus-peaking.</p> <p>🔗 Når [På] er valgt for [Juster bildelysstyrken], kan LV-visningen være lysere eller mørkere enn det endelige fotografiet.</p>
Histogram-innstillinger	<p>Velg øvre og nedre grenser for visning av skygge og høylys (s. 332)</p> <p>[Uthev]: Velg den nedre grensen for visning sterk belysning.</p> <p>[Skygge]: Velg den øvre grensen for visning av skygge.</p>
Innstillingsguide	<p>Velg [På] for å vise hjelpeinformasjonen for den valgte modusen når modus-nummerskiven vris til en ny innstilling (s. 43).</p>

Alternativ	Beskrivelse
Selvportretthjelp	Hvis [På] er valgt, vil kameraet vise et speilbilde av det som vises gjennom objektivet når skjermen er i selvportrettposisjon (s. 336).

D4 Disp/■))) /PC





MENU → ⚙ → **D4**

Alternativ	Beskrivelse
■)))	<p>[På]: Du hører en pipetone etter at kameraet har brukt autofokusfunksjonen.</p> <p>[Av]: Du hører ingen pipetone etter at kameraet har brukt autofokusfunksjonen.</p>
HDMI	<p>Juster innstillingene for tilkobling til HDMI-enheter (s. 337).</p> <p>[Utgangsstørrelse]: Velg det digitale videosignalformatet for tilkobling til en TV via en HDMI-kabel.</p> <p>[HDMI-kontroll]: Velg [På] for å la kameraet betjenes med fjernkontroller for TV-er som støtter HDMI-kontroll. Dette valget trer i kraft når bildet vises på en TV. Når du har valgt [På], kan kameraet kun brukes for avspilling.</p> <p>[Utgangsbildehastighet]: Velg utgangsbildehastigheten fra [50p Prioritet] eller [60p Prioritet] for å bruke kameraet når det er tilkoblet et fjernsyn med en HDMI-kabel.</p>
USB-modus	Velg hvordan kameraet skal fungerer når det er koblet til eksterne enheter via USB (s. 339).

E1 Eksp/ISO/BULB/

MENU → ⚙ → E1

Alternativ	Beskrivelse
EV-trinn	Velg størrelsen på intervallene som skal brukes ved justering av lukkerhastighet, blenderåpning, eksponeringskompensasjon og andre innstillinger som gjelder eksponering.
ISO-trinn	Velg størrelsen på intervallene som skal brukes ved justering av ISO-følsomhet.
📷 ISO-Auto-innstilling	<p>Juster innstillinger for [AUTO] ISO-følsomhet ved stillbildefotografering.</p> <p>[Øvre grense/standard]: Velg maksimum og standard ISO-følsomhet som brukes når [AUTO] er valgt for ISO. Velg [Øvre grense] for å velge maksimum følsomhet, [Standard] for å velge standard følsomhet. Maksimum er 6400.</p> <p>🕒 Den maksimale ISO-følsomheten skifter automatisk:</p> <ul style="list-style-type: none"> - til ISO 800 når Live ND-filteret er aktivert, - til ISO 1600 når [Opptaksmetode] > [Stativ] er valgt for høyoppløst bilde, og - til ISO 1600 når [Dramatisk uttrykk] eller [Akvarell] er valgt for bildemodus. <p>[Laveste S/S-innstilling]: Velg lukkerhastigheten der kameraet starter å heve ISO-følsomheten automatisk i modusene P og A. Velg [Auto] for å la kameraet velge en lukkerhastighet automatisk.</p>
📷 ISO-Auto	<p>Velg opptaksmodusene [AUTO] ISO-følsomhet skal brukes i.</p> <p>[P/A/S]: [📷 ISO] > [AUTO] trer kun i effekt i modus P, A og S. Hvis [AUTO] brukes når modus M eller B er valgt, vil [📷 ISO] settes til ISO 200.</p> <p>[P/A/S/M]: [📷 ISO] > [AUTO] trer i effekt i modus P, A, S og M. Hvis du velger modus B etter å ha valgt [AUTO], vil [📷 ISO] bli satt til ISO 200.</p> <p>🌀 [📷 ISO] > [AUTO] trer i effekt i modus AUTO, SCN og ART.</p>

Alternativ	Beskrivelse
 Støyfilter	Velg nivået med støyreduksjon som skal påføres ved høye ISO-følsomheter.
 Lav ISO-behandling	<p>Velg hvilken type behandling som skal brukes for bilder tatt med lav ISO-følsomhet.</p> <p>[Drivprioritet]: Bildebehandlingen blir tilpasset for ikke å innskrenke hvor mange bilder som kan bli tatt i en enkelt serie.</p> <p>[Detaljprioritet]: Bildebehandlingen prioriterer bildekvalitet.</p> <p> Uavhengig av hvilket alternativ som er valgt, vil bilder tatt i enkeltbilde-modus bli prosessert med [Detaljprioritet].</p>
Støyreduksj.	<p>Denne funksjonen reduserer bildestøyen som genereres under lang eksponering.</p> <ul style="list-style-type: none"> • Tiden som er nødvendig for støyreduksjon, vises på skjermen. <p> [Av] velges automatisk i løpet av seriefotografering.</p> <p> Denne funksjonen vil ikke virke effektivt i alle fotograferingssituasjoner eller for alle motiver.</p> <p>[Auto]: Støyreduksjon utføres ved langsomme lukkerhastigheter eller når kameraets innvendige temperatur har steget.</p> <p>[På]: Støyreduksjon aktiveres for alle bilder.</p> <p>[Av]: Støyreduksjon av.</p>

Eksp/ISO/BULB/

MENU →  → 

Alternativ	Beskrivelse
Bulb/Time-timer	Velg maksimum eksponering for bulb- og time-fotografering (s. 58).
Live Composite-timer	Velg maksimum eksponering for live composite-fotografering (s. 62).

Alternativ	Beskrivelse
Bulb/Time-monitor	Velg lysstyrken til skjermen når du tar bilder i B (bulb) modus.
Live Bulb	Velg visningsintervallet under fotografering. Antall bilder kan være begrenset.
Live Time	Velg [Av] for å deaktivere visningen (s. 340, s. 341).
Innstillinger for Composite	Velg referanseeksponeringstiden for komposittfotografi (s. 342).
 Flimmscan	Redusere flimmer under LED-lys (s. 344).

Eksp/ISO/BULB/

MENU → →





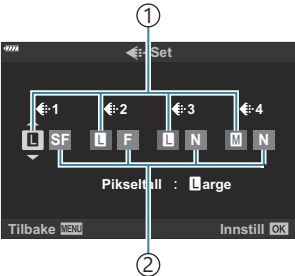

Alternativ	Beskrivelse
Måling	Velge en målemodus i henhold til scenen (s. 123).
AEL-måling	<p>Velg hvilken målemetode som skal brukes til å måle eksponeringen når eksponeringen er låst ved hjelp av AEL/AFL-knappen. Dette gjør at du ved å trykke utløserknappen halvveis ned kan bruke én målemetode når eksponeringen er låst, og en annen ved å trykke ned AEL/AFL-knappen når eksponeringen er låst.</p> <p>[Auto]: Eksponeringen blir målt med metoden valgt for [Måling] (s. 123).</p>
 Punktmåling	<p>Velg om du vil at punktmålingsalternativene [Spot], [Spot uthevet] og [Spot skygge] skal måle det valgte AF-søkepunktet.</p> <p> [☺ Ansiksprioritet] blir automatisk satt til [Ansiksprioritet Av].</p> <p> Det valgte alternativet trer i effekt når [•] (enkelt søkepunkt) eller [•]s (lite søkepunkt) er valgt som AF-søkemodus (s. 90).</p> <p> Kameraet zoomer inn på det valgte AF-søkepunkter under fokus-zoom (s. 95).</p>
Eksponeringsbytte	Juster riktig eksponering separat for hver målemodus (s. 346).

F ⚡ Egendefinert

MENU → ⚙ → F

Alternativ	Beskrivelse
⚡ X-Sync.	Velg raskeste lukkerhastigheten som er tilgjengelig, ved bruk av blits (s. 347).
⚡ Langsom begr	Velg laveste lukkerhastigheten som er tilgjengelig, ved bruk av blits (s. 347).
⚡ + ⚡	Velg [På] for å legge til eksponeringskompensasjon til verdien valgt for blitseffekt (s. 88, s. 153).
⚡ + WB	Juster hvitbalansen for å bruke blits. [Av] : Kameraet bruker den nåværende valgte verdien for hvitbalanse. [^{WB}AUTO] : Kameraet bruker automatisk hvitbalanse ([Auto]). [WB⚡] : Kameraet bruker hvitbalanse for blits ([WB⚡]).
⚡ RC-modus	Trådløse fjernkontroller for blits kan brukes sammen med blitsenheten for å fotografere med fjernutløserblits (s. 435).

Alternativ	Beskrivelse
<p> Innstilling</p>	<p>Velg kombinasjonene av bildestørrelser og kompresjonsforhold som er tilgjengelig for opptak av JPEG-bilder. Du kan velge tre bildestørrelser og tre komprimeringsforhold (s. 138, s. 208, s. 348).</p> <div data-bbox="283 568 1028 1050" style="border: 1px solid gray; padding: 10px;"> <p>1. Marker størrelse eller kompresjon for de ønskede kombinasjonene ([1] til [4]) med knappene og velg innstillinger med knappene .</p> <div style="display: flex; align-items: center; justify-content: center;">  <div style="margin-left: 20px;"> <p>① Bildestørrelse</p> <p>② Kompresjonsforhold</p> </div> </div> <p>2. Trykk på knappen OK.</p> </div>

Alternativ	Beskrivelse
Pikseltall	<p>Velg pikseltall for [M]- og [S]-størrelse bilder (s. 138, s. 208, s. 348).</p> <div style="border: 1px solid gray; padding: 10px; margin: 10px 0;"> <p>1. Marker [Middle] eller [Small] og trykk knappen ▷.</p> <div style="text-align: center;">  </div> <p>2. Velg antall bildepunkter og trykk på OK-knappen.</p> </div>
Skyggekomp.	<p>Velg [På] for å korrigere periferisk lys i henhold til type objektiv.</p> <ul style="list-style-type: none"> ⚠ Kompensasjon er ikke tilgjengelig for telekonvertere eller forlengelsesrør. ⚠ Det kan være synlig støy i kantene på bilder som er tatt ved høye verdier for ISO-følsomhet.
 WB	<p>Velg hvitbalansmodus for stillbildefotografering. Hver modus kan finjusteres (s. 128).</p>
 Alle 	<p>Finjuster hvitbalansen generelt (s. 132).</p> <p>[Still alle]: Finjuster hvitbalansen for alle moduser.</p> <p>[Nullstill alle]: Nullstill finjusteringen for alle moduser til standardverdiene.</p>
  Behold varm farge	<p>Velg [På] for å bevare varme farger i bilder tatt med [AUTO] hvitbalanse under glødelampelys. (s. 128, s. 132).</p>
Fargeområde	<p>Velg et fargeområde for å sikre korrekt fargegjengivelse når bilder skrives ut eller vises på en skjerm (s. 165).</p>

H1 Oppt/Slette

MENU → ⚙ → H1

Alternativ	Beskrivelse
Filnavn	<p>Vis hvordan kameraet tilordner filnummer.</p> <p>[Auto]: Selv når det settes inn et nytt minnekort, beholdes filnumrene fra det forrige minnekortet. Filnummereringen fortsetter fra det siste nummeret som ble brukt, eller fra det høyeste nummeret tilgjengelig på kortet.</p> <p>[Nullstill]: Når du setter inn et nytt kort, begynner mappenumrene med 100 og filnavnet begynner med 0001. Hvis du setter inn et kort som inneholder bilder, begynner filnumrene med nummeret som kommer etter det høyeste filnummeret på kortet.</p>
Redig. filnavn	<p>Velg hvordan filer blir gitt navn når bilder og filmer lagres på minnekortet. Du kan endre følgende deler av filnavnet.</p> <p>sRGB: Pmdd0000.jpg --- Pmdd</p> <p>AdobeRGB: _mdd0000.jpg --- mdd</p> <ul style="list-style-type: none">• Velg [Av] for å bruke standard prefiks.
dpi-innst.	<p>Velg utskriftsoppløsning.</p>

Alternativ	Beskrivelse
Copyright-innst.	<p>Legg navnene på fotografen og eieren av åndsverksrettighetene til på nye fotografier. Navn kan bestå av opptil 63 tegn.</p> <p>[Copyright-info.]: Velg [På] for å inkludere navnene på fotografen og eieren av åndsverksrettighetene i Exif-dataene for nye fotografier.</p> <p>[Artistnavn]: Tast inn navnet på fotografen.</p> <p>[Copyright-navn]: Tast inn navnet på eieren av åndsverksrettighetene.</p> <div data-bbox="284 454 1029 882" style="border: 1px solid gray; padding: 10px;"> <p>1. Velg tegn fra a og trykk OK-knappen. De valgte tegnene vises i b.</p> <p>2. Gjenta trinn 1 for å fullføre navnet, og uthev deretter [END] og trykk på OK-knappen.</p> <ul style="list-style-type: none"> • For å slette en bokstav, trykk på INFO-knappen for å plassere markøren i navnområdet b, uthev bokstaven, og trykk på ↵.  </div> <p>ⓘ Vi godtar ikke erstatningsansvar for skader som oppstår fra tvister som involverer bruken av [Copyright-innst.]. Bruk på eget ansvar.</p>
Objektivinfo-innstillinger	Lagre objektivinformasjon for opptil 10 objektiver som ikke oppgir informasjon til kameraet automatisk (s. 349).



H2 Oppt/Slette



MENU → ⚙ → H2

Alternativ	Beskrivelse
Slett raskt	Hvis [På] er valgt og du trykker på  -knappen under visning, slettes det aktuelle bildet.
SI. RAW+JPEG	Velg hva som skal skje når bilder lagret med innstillingene RAW+JPEG slettes med [Slett] (s. 190). ⓘ Både RAW- og JPEG-kopier slettes når valgte bilder slettes, eller når [Slett alle] (s. 266) er valgt. [JPEG]: Bare JPEG-eksemplaret slettes. [RAW]: Bare RAW-eksemplaret slettes. [RAW+JPEG]: Begge kopier slettes.
Pri.innst.	Velg standardsvaret ([Ja] eller [Nei]) for bekreftelsesdialogbokser.

EVF

MENU → ⚙️ → ⓘ

Alternativ	Beskrivelse
EVF-autobryter	<p>[Av]: Skjermen i søkeren slår seg ikke automatisk på når du setter øyet mot søkeren. Trykk på ⓘ-knappen for å bytte mellom skjermen og søkeren (s. 40).</p> <p>[På1]: Skjermen i søkeren slår seg automatisk på når du setter øyet mot søkeren. Trykk på ⓘ-knappen for å vise alternativene for [EVF-autobryter].</p> <p>[På2]: Skjermen i søkeren slår seg automatisk på når du setter øyet mot søkeren. Visningen endres ikke når skjermen er åpen. Trykk på ⓘ-knappen for å vise alternativene for [EVF-autobryter].</p>
EVF-justering	<p>Juster søkerens lysstyrke og fargetone.</p> <p>Lysstyrke justeres automatisk når [EVF auto-luminans] er satt til [På].</p> <p>Kontrasten på informasjonsskjermen justeres også automatisk.</p>
EVF-stil	<p>Velg visningsstil for søkeren (s. 350).</p>
 Infoinnstillinger	<p>Velg informasjonen som skal vises i søkervisningen når du trykker på INFO-knappen. Dette alternativet trer i kraft når [Stil 1] eller [Stil 2] er valgt for [EVF-stil] (s. 352).</p>
Rutenettinnstillinger for EVF	<p>Velg type og farge på rutenettet som vises i søkeren når [Av] er valgt for [Rutenettinnstillinger] > [Bruk innst. på EVF] i ⚙️ Egendefinert meny D3 og [Stil 1] eller [Stil 2] er valgt for [EVF-stil]. Velg rammerutenett fra , , , , ,  eller .</p> <p>ⓘ Når  er valgt, justeres guidene for et filmsideforhold på 16:9 når du tar opp filmer i stillbildemodus. Avhengig av alternativet som er valgt for , kan guidene blir vist med et sideforhold på 17:9.</p>

Alternativ	Beskrivelse
 Halveis trykk	<p>Velg om du kan vise nivåmåleren i søkeren ved å trykke utløserknappen halvveis ned når [Stil 1] eller [Stil 2] er valgt for [EVF-stil] (s. 350).</p> <p>[På]: Nivåmåleren blir vist i søkeren når du trykker utløserknappen halvveis ned. Nivåmåleren vises i stedet for eksponeringslinjen.</p> <p>[Av]: Nivåmåleren blir ikke vist.</p>
S-OVF	<p>Velg [På] for å øke den dynamiske rekkevidden til søkervisningen ved å øke mengden detaljer som er synlig i uthevede og skyggebelagte områder på en lignende måte som optiske søkere. Det blir enklere å se motiver i baklys o.l.</p> <ul style="list-style-type: none"> •  vises i søkeren når [S-OVF] starter. <p> Skjermen justeres ikke for innstillinger som hvitbalanse, eksponeringskompensasjon og bildemodus.</p>

J1  verktøy

MENU → ⚙ → **J1**

Alternativ	Beskrivelse
Pikselkartlegging	Kontrollerer bildesensoren og bildeprosesseringsfunksjonene samtidig (s. 445)
Trykk-og-hold-tid	Velg hvor lenge knappene må holdes inne for å aktivere knappelås (s. 353).
Nivåjustering	Du kan kalibrere vinkelen på nivelleringsmåleren. [Nullstill]: Nullstill måleren til fabrikkinnstillingene. [Justere]: Velg gjeldende kameravinkel som 0-posisjon.
Berøringsskjerm-innst.	Aktiverer berøringsskjermen. Velg [Av] for å deaktivere berøringsskjermen.
Menytilbakekalling	Innstill [Tilbakekall] for å vise markøren på den siste posisjonen for betjeningen når du viser en meny. Markørposisjonen vil bli beholdt selv om du slår av kameraet.
Fiskeøyekompensasjon	Korrigerer fiskeøyeforvrengning når du tar bilde med fiskeøyeobjektiver (s. 354).

MENU → ⚙️ → J2

Alternativ	Beskrivelse
Bakgr.Bel. LCD	<p>Velg hvor lang tid som skal gå før skjermens bakgrunnsbelysning blir dimmet hvis ingen handlinger blir utført. Du sparer batteristrøm ved å redusere bakgrunnsbelysningen.</p> <ul style="list-style-type: none"> • Velg blant [Vent], [8sek], [30sek] og [1min]. Baklyset dempes ikke hvis du velger [Vent].
Dvalemodus	<p>Velg forsinkelsen før kameraet går over til sovemodus når ingen handlinger blir utført. I sovemodus settes kameraet på pause, og skjermen slår seg av.</p> <ul style="list-style-type: none"> • Velg blant [Av], [1min], [3min] og [5min]. ⓘ Kameraet går ikke over til sovemodus hvis du velger [Av]. • Du kan gjenopprette vanlig drift ved å trykke en knapp eller trykke utløseren halvveis ned. ⓘ Kameraet går ikke over til sovemodus: <ul style="list-style-type: none"> - når multieksposering er i gang, eller når det er koblet til en HDMI-enhet eller trådløs fjernkontroll, eller til en smarttelefon eller datamaskin via Wi-Fi eller USB
Auto. avstengning	<p>Kameraet slår seg av automatisk hvis ingen handlinger utføres i løpet av en angitt tidsperiode etter at det har gått over til sovemodus. Dette alternativet brukes for å velge forsinkelsen før kameraet slår seg av automatisk (s. 33).</p> <ul style="list-style-type: none"> • Velg blant [Av], [5min], [30min], [1t] og [4t]. ⓘ Kameraet slår seg ikke av automatisk hvis [Av] er valgt. ⓘ For å reaktivere kameraet etter at det har slått seg av automatisk, må du slå på kameraet ved hjelp av PÅ/AV-spaken.
Hurtig dvalemodus	<p>Hvis [På] er valgt, vil kameraet raskere gå i strømsparingsmodus når LV-visningen på skjermen er av. [Bakgr.Bel. LCD] og [Dvalemodus] kan settes til kortere intervaller enn normalt. ECO vises på skjermen når strømsparing er aktivert.</p> <ul style="list-style-type: none"> ⓘ Strømsparing er ikke tilgjengelig: <ul style="list-style-type: none"> - under LV-fotografering, mens søkeren er på, mens multieksposering eller intervallutløser-fotografering er i gang, eller når kameraet er koblet til HDMI-enhet, eller til en smarttelefon eller datamaskin via Wi-Fi eller USB, eller når Bluetooth er aktivert
Sertifisering	Viser sertifiseringsikoner.



Kombinert auto- og manuell fokus

(AF+MF)

MENU →  → **A1** → [ AF+MF]

Etter å ha fokusert med autofokus kan du justere fokuset manuelt ved å holde utløserknappen halvveis nede og dreie fokusringen. Bytt fra automatisk til manuell fokus etter ønske eller finjuster fokuset manuelt etter fokusering med autofokus.

- Prosedyren varierer med hvilken AF-modus som er valgt.
- **[Av]** er valgt som standard.

På	<p>Aktivere manuell fokusering i autofokus-modus. MF vist ved siden av [S-AF], [C-AF], [C-AF+TR] eller [ AF].</p> <ul style="list-style-type: none">• Når [S-AF MF] er valgt, kan du holde utløseren halvveis nede etter fokusering med singel AF og justere fokus manuelt. Du kan også bytte til manuell fokus ved å dreie på fokusringen mens kameraet fokuserer. Du kan også justere fokus manuelt mens lukkeren er åpen, og under seriefotografering i modusen [Sekvensbilder L].• Når [C-AF MF] eller [C-AF+TR MF] er valgt, kan du bytte til manuell fokusering ved å vri på fokusringen mens kameraet fokuserer i modusene kontinuerlig AF og kontinuerlig AF-sporing. Trykk utløserknappen halvveis ned enda en gang for å refokuserer ved hjelp av autofokus. Du kan også justere fokus manuelt mens lukkeren er åpen, og under seriefotografering i modusen [Sekvensbilder L].• Når [ AF MF] er valgt, kan du fokusere manuelt etter fokusering og før du fokuserer med [ AF].
Av	Manuell fokusjustering er deaktivert under autofokus.

- Autofokus med manuell fokus er også tilgjengelig når autofokus er tildelt andre kamerakontroller.

  Egendefinert meny **A1** > [ **AEL/AFL**] (s. 299)

🌀 Du kan bare bruke fokusringen for å avbryte autofokus ved bruk av M.ZUIKO PRO-objektiver (Micro Four Thirds PRO). Informasjon om andre objektiver finner du på nettsidene våre.

🌀 I **B** (Bulb)-modus blir manuell fokus styrt av alternativet valgt for **[Bulb/Time-fokusering]**.

Stille inn fokus og eksponering med AEL/AFL-knappen (📷 AEL/AFL)

MENU → ⚙️ → [A1] → [📷 AEL/AFL]

Velg hvordan kameraet stiller inn fokus og eksponering når du trykker ned utløserknappen eller **AEL/AFL**-knappen. Kameraet pleier å fokusere og låse eksponeringen når du trykker utløserknappen halvveis ned, men dette kan endres i henhold til motivet eller opptaksforholdene.

S-AF	
C-AF	
MF	
📷 AF	
Halvveis ned AF	<p>Velg hvilken fokuserings- eller målefunksjon som skal brukes ved hjelp av utløseren eller AEL/AFL-knappen.</p> <p>Velg om kameraet fokuserer når du trykker utløserknappen halvveis ned.</p> <ul style="list-style-type: none">• [I drift]: Når du trykker utløserknappen halvveis ned, igangsettes autofokus uansett om autofokus er tildelt AEL/AFL-knappen for øyeblikket eller ikke. I [C-AF]-modus blir den siste knappen som er trykket ned, brukt til å holde fokus. Dette alternativet har ingen effekt i modus [MF] eller [📷 AF].• [Ikke i drift]: Når du trykker utløserknappen halvveis ned, igangsettes autofokus ikke om autofokus er tildelt AEL/AFL-knappen for øyeblikket.
Ansiktsprioritet AF	<p>Velg om AEL/AFL-knappen og utløseren skal brukes til samme funksjon eller ulike funksjoner når et ansikt blir registrert.</p> <ul style="list-style-type: none">• Hvis [På] er valgt, fokuserer kameraet på ansikt eller øyne når du trykker på AEL/AFL-knappen.• Hvis [Av] er valgt, fokuserer kameraet derimot på gjeldende AF-søkepunkt.

Tabellene under viser hvordan funksjonene som utføres av lukker- og **AEL/AFL**-knappene varierer med alternativet valgt for **[Halvveis ned AF]**.

Utløserknapp trykket ned

AEL/AFL-modus		Halvveis ned		Helt ned	
		AF	AE	AF	AE
S-AF	modus 1	S-AF	Låser	—	—
	modus2	S-AF	—	—	Låser
	modus3	S-AF ¹	Låser	—	—
C-AF	modus 1	C-AF	Låser	Ender	—
	modus2	C-AF	—	Ender	Låser
	modus3	C-AF ¹	Låser	Ender	—
	modus4	C-AF ¹	—	Ender	Låser
MF	modus 1	—	Låser	—	—
	modus2	—	—	—	Låser
	modus3	—	Låser	—	—
☒ AF	modus 1	☒ AF	Låser	—	—
	modus2	—	Låser	—	—
	modus3	—	Låser	—	—

1 Ved å velge **[Ikke i drift]** for **[Halvveis ned AF]** deaktiveres autofokus.

🕒 Hvordan **[☒ AF]** fungerer, påvirkes av alternativene valgt for **[Innst Stjernehimme-AF]** (s. 274).

AEL/AFL-knapp

AEL/AFL-modus		Holdes inne	
		AF	AE
S-AF	modus 1	—	Låser
	modus2	—	Låser
	modus3	S-AF	—
C-AF	modus 1	—	Låser
	modus2	—	Låser
	modus3	C-AF	—
	modus4	C-AF	—
MF	modus 1	—	Låser
	modus2	—	Låser
	modus3	S-AF	—
☒ AF	modus 1	—	Låser
	modus2	☒ AF	—
	modus3	☒ AF start/slutt	—

ⓘ Hvordan [☒ AF] fungerer, påvirkes av alternativene valgt for [\[Innst Stjernehimme-AF\]](#) (s. 274).

Følsomhet for C-AF-spring (📷 C-AF-følsomhet)

MENU → ⚙️ → A1 → [📷 C-AF-følsomhet]

Velg hvor raskt kameraet skal respondere på endringer i avstanden til motivet mens du fokuserer med [C-AF], [C-AF MF], [C-AF+TR] eller [C-AF+TR MF] valgt for [📷 AF-modus]. Dette kan hjelpe autofokus med å følge et subjekt som beveger seg raskt, eller hindre at kameraet refokuserer når en gjenstand passerer mellom motivet og kameraet.

- Velg blant fem nivåer for sporsingsfølsomhet.
- Jo høyere verdi, desto høyere følsomhet. Velg positive verdier for motiver som plutselig kommer inn i bildet, som beveger seg raskt vekk fra kameraet, eller endrer hastighet eller stopper uventet mens de beveger seg mot eller vekk fra kameraet.
- Jo lavere verdi, desto lavere følsomhet. Velg negative verdier for å hindre at kameraet refokuserer når subjektet blir skjult i kort tid av andre gjenstander, eller for å hindre at kameraet fokuserer på bakgrunnen når du ikke er i stand til å holde motivet AF-søkepunktet.

1. Marker [📷 C-AF-følsomhet] in ⚙️ Egendefinert meny A1 og trykk OK-knappen.

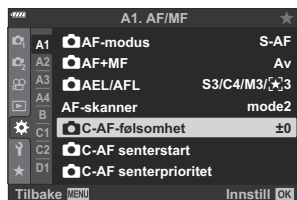

2. Marker en verdi ved å bruke Δ ▽-knappene.

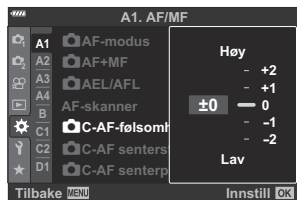

3. Trykk på knappen OK.
 - ⚙️ Egendefinert meny A1 vil bli vist.

4. Trykk på MENU-knappen flere ganger for å gå ut av menyen.

C-AF starte fokussøkepunkt (📷 C-AF senterstart)

MENU → ⚙️ → A1 → [📷 C-AF senterstart]

Når de brukes sammen med en annen AF-søkemodus enn enkelt søkepunkt, fokuserer **[C-AF]**, **[C-AF MF]**, **[C-AF+TR]** og **[C-AF+TR MF]** bare midt på den valgte gruppen under første skanning. Under senere skanninger fokuserer kameraet ved hjelp av omkringliggende søkepunkter. Hvis du kombinerer dette alternativet med en AF-søkemodus som dekker et stort område, blir det enklere å fokusere på motiver som beveger seg uregelmessig.

1. Marker **[📷 C-AF senterstart]** i ⚙️ Egendefinert meny **A1** og trykk **OK**-knappen.

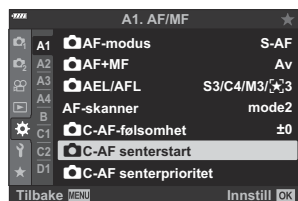

2. Bruk **△ ▽**-knappene for å markere AF-søkemodusene som **[📷 C-AF senterstart]** skal gjelde for, og trykk deretter på **OK**-knappen.

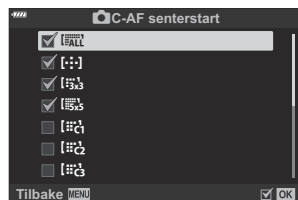

- Valgte moduser merkes med en hake (✓). Trykk på **OK**-knappen igjen for å fjerne markeringen.

3. Trykk på **MENU**-knappen flere ganger for å gå ut av menyen.

ⓘ Alternativene valgt for **[📷 C-AF senterprioritet]** (s. 304) (hvis noen) har prioritet foran de valgt for **[📷 C-AF senterprioritet]**.

C-AF senterprikkepunkt-prioritet (C-AF senterprioritet)

MENU → **⚙️** → **A1** → [**📷 C-AF senterprioritet**]

Under fokusering ved bruk av gruppe- eller målsøkepunkt-AF i modusene **[C-AF]** og **[C-AF MF]**, prioriterer kameraet alltid senterprikkepunktet i den valgte gruppen for en gjentatt serie fokuseringer. Det er kun når kameraet ikke kan fokusere ved å bruke senterfokus-søkepunktet, at det fokuserer ved hjelp av de omkringliggende søkepunktene i den valgte fokusgruppen. Dette hjelper deg med å følge motiver som beveger seg raskt, men ganske forutsigbart. C-AF-senterprioritet er anbefalt for de fleste situasjoner.

1. Marker [**📷 C-AF senterprioritet**] i **⚙️** Egendefinert meny **A1** og trykk **OK**-knappen.

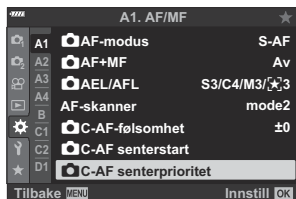

2. Bruk **Δ ▽**-knappene for å markere AF-søkemodusene som [**📷 C-AF senterprioritet**] skal gjelde for, og trykk deretter på **OK**-knappen.



- Valgte moduser merkes med en hake (✓). Trykk på **OK**-knappen igjen for å fjerne markeringen.

3. Trykk på **MENU**-knappen flere ganger for å gå ut av menyen.

Velge AF-hjemposisjon ([⋮] Still hjem)

MENU → ⚙ → **A2** → [⋮] Still hjem]

Velg hjemposisjon for funksjonen [⋮] Hjem]. Funksjonen [⋮] Hjem] gjør at du kan hente en tidligere lagret "hjemposisjon" for autofokus ved hjelp av et tastetrykk. Dette elementet brukes for å velge hjemposisjon. For tilgang til [⋮] Hjem], tildel den til en kontroll ved hjelp av [📷 Knappefunksjon] (s. 167) Hvis [📷 Orientering koblet [⋮]] (s. 310) er aktiv, lagrer kameraet separate hjemposisjoner for orientering i liggende (bredt) og stående (høyt) format. [HP] dukker opp i visningen for valg av AF-søkepunkt.

AF-modus	Velg hjemposisjon for autofokusmodus. [📷AF] og [📷AFMe] kan ikke tildeles hjemposisjoner.
AF-søkemodus	Velg hjemposisjon for AF-søkemodus. Det er kun alternativer valgt for [📷[⋮]Modusinnstillinger] (s. 272) som er tilgjengelige.
AF-søkepunkt	Velg hjemposisjon for AF-søkepunkt.

1. Marker [⋮] Still hjem] i ⚙ Egendefinert meny **A2** og trykk **OK**-knappen.



2. Markering en innstilling som du ønsker å lagre med hjemposisjonen, og trykk på **OK**-knappen.

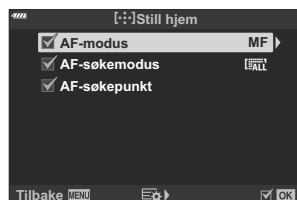

- Valgte elementer merkes med en hake (✓). Elementer som er merket med en ✓, er inkludert i hjemposisjonen.

3. Trykk på **▶**-knappen for å vise alternativer for elementet som er markert.

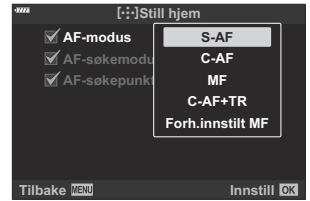

- Velg innstillinger for hjemposisjonen.
 - Når [**📷 Orientering koblet** [::]] er aktivert, blir du bedt om å velge liggende eller stående (kameraet rotert til venstre / kameraet rotert til høyre) orientering før du trykker på **▶**-knappen for å velge visningsalternativer.
4. Trykk på **OK**-knappen for å lagre endringene når innstillingene er fullført.
- Kameraet vil gå tilbake til visningen "**[::]** Still hjem".
5. Trykk på **MENU**-knappen flere ganger for å avslutte når innstillingene er fullført.

Valg av AF-søkepunkt (⌂) Velg skjerminnstillinger)

MENU → ⚙ → A2 → ⌂ Velg skjerminnstillinger]

Velg rollene som utføres av fremre og bakre nummerskive eller piltastene, ved valg av AF-søkepunkt. Du kan velge kontrollene som skal brukes, i henhold til hvordan du bruker kameraet, eller hva du foretrekker. Du kan velge inntil to kombinasjoner.

- Hvis du velger **[Sett 2]**, blir alternativene i menyen **⌂ Velg skjerminnstillinger]** bli krysset av (✓). **[Sett 2]** kan du hente fram ved å trykke på **INFO**-knappen i AF-søkepunktvisningen.

Tilgjengelige kontroller

Fremre nummerskive, bakre nummerskive, knappene $\triangle \nabla$, knappene $\triangleleft \triangleright$

Tilgjengelige roller

[⌂ Pos]: Plasser AF-søkepunktet (s. 94).

⌂ Modus]: Valg AF-søkemodus (f.eks. alle, liten eller gruppe) (s. 90).

[☺]: Juster innstillinger for ansikts-/øyeregistrering for AF (s. 125).

Aktivere valg av AF-søkepunkt med sløyfe ([⋮] Sløyfeinnstillinger)

MENU → **⚙** → **A2** → **[⋮] Sløyfeinnstillinger**

Du kan velge hvorvidt valg av AF-søkepunkt skal «gå i sløyfe» rundt kantene av skjermen. Du kan også velge hvorvidt du skal ha muligheten til å velge **[ALL]** (alle søkepunkt) før valg av AF-søkepunkt «går i sløyfe» rundt og til motsatt side av skjermen.

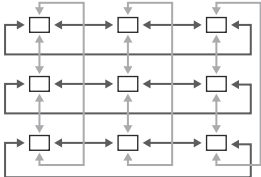
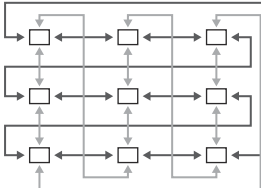
<p>[⋮] Sløyfevalg</p>	<p>[Av]: Sløyfing deaktivert. Valg av søkepunkt holder seg innenfor rammen av skjermen.</p> <p>[Sløyfe 1]: Hvis du fortsetter å trykke knappene Δ ▽ ◀▶ i samme retning etter at du har nådd kanten av skjermen, vil søkepunktet i samme rad eller kolonne på motsatt side bli valgt.</p>  <p>“Sløyfe 1”</p> <p>[Sløyfe 2]: Hvis du fortsetter å trykke knappene Δ ▽ ◀▶ i samme retning etter at du har nådd kanten av skjermen, vil søkepunktet i neste rad eller kolonne på motsatt side bli valgt.</p>  <p>“Sløyfe 2”</p>
<p>Via [ALL]</p>	<p>[Nei]: Valg av søkepunkt går ikke gjennom [ALL] (alle søkepunkt) før sløyfen fullføres.</p> <p>[Ja]: Hvis [Sløyfe 1] eller [Sløyfe 2] er valgt for [⋮] Sløyfevalg, går valg av søkepunkt gjennom [ALL] (alle søkepunkt) før det går i sløyfe og over til motsatt side.</p> <p>🔔 Hvis du skjuler [ALL] (alle søkepunkter) i [📷] [⋮] Modusinnstillinger settes [Via [ALL]] til [Nei].</p>

🔔 **[⋮] Sløyfevalg** er satt til **[Av]** under filmpptak og når **[AF]** eller **[AF MF]** er valgt for fokusmodus.

AF-søkepunkt, størrelse og plassering (Søkemodusinnstillinger)

MENU →  → **A2** → ( Målmodus innstillinger)

Velg antallet AF-søkepunkter som er tilgjengelige, og hvor langt AF-søkepunktet beveger seg under valg av AF-søkepunkt. Søkepunkt kan være større enn gruppesøkepunkt eller dimensjonert for motiver med uforutsigbare bevegelser. Du kan også øke avstanden mellom tilgjengelige søkepunkt for å velge søkepunkt raskere. Kameraet kan lagre opptil fire ulike innstillingskombinasjoner.

ⓘ Hvis AF-søkepunktet eller trinnstørrelsen endres fra standardverdien, vil det dukke opp avmerkingshaker (✓) ved siden av de egendefinerte søkepunktalternativene i [\(!\[\]\(bd1a142de767a21e5362c595f844a4ff_img.jpg\) Modusinnstillinger\) \(s. 272\)](#).

Størrelse	Velg søkepunktstørrelse. Du kan stille inn søkepunktets bredde og høyde separat. Velg blant 1, 3, 5, 7, 9 og 11.
Trinn	Velg antall trinn søkepunktet beveger seg under valg av søkepunkt. De horisontale og vertikale trinnstørrelsene kan stilles inn separat; velg blant trinn på 1, 2 og 3.

Avpasse AF-søkepunktvalg etter kameraorientering (📷 Orientering koblet [⋮])

MENU → ⚙️ → A2 → [📷 Orientering koblet [⋮]]

Du kan konfigurere kameraet til å endre AF-søkepunkt plassering og AF-søkemodus automatisk når det registrerer at det har blitt rotert mellom liggende (bred) og stående (høy) orientering. Å rotere kameraet endrer komposisjonen og dermed også motivets plassering i bildet. Kameraet kan lagre AF-søkemodus og AF-søkepunkt plassering separat i henhold til kameraets orientering. Når dette alternativet er aktivert, kan du bruke [\[⋮\] Still hjem\]](#) (s. 305) for å lagre separate hjemposisjoner for liggende og stående orientering.

AF-søkemodus	Velg separate AF-søkemoduser (f.eks. alle, liten eller gruppe) for liggende og stående orientering.
AF-søkepunkt	Velg separate AF-søkepunkt for liggende og stående orientering.

1. Marker **[📷 Orientering koblet [⋮]]** i **⚙️** Egendefinert meny **A2** og trykk **▷** på piltastene.



2. Marker en innstilling du ønsker å lagre separat, og trykk på **OK**-knappen.

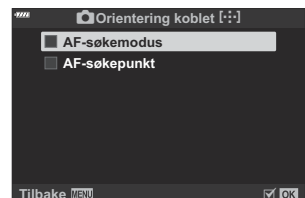

- Valgte elementer merkes med en hake (✓).

3. Trykk på **MENU**-knappen flere ganger for å avslutte når innstillingene er fullført.
 - Trykk på **MENU**-knappen flere ganger for å gå ut av menyen.

- 4.** Velg AF-søkemodus eller søkepunktposisjon med kameraet, først med én orientering og deretter med den andre.
- Du kan lagre separate innstillinger for liggende format, stående format med kameraet rotert til høyre og stående format med kameraet rotert til venstre.

Objektiv-fokusområde (AF-begrensner)

MENU → ⚙ → A3 → [AF-begrensner]

Velg området hvor kameraet skal fokusere ved å bruke autofokus. Dette er effektivt i situasjoner hvor det dukker opp en hindring mellom motivet og kameraet under fokuseringen, noe som medfører drastiske fokusendringer. Du kan også bruke dette for å forhindre at kameraet fokuserer på gjenstander i forgrunnen når du fotograferer gjennom gjerder, vinduer og lignende.

Avstandsinstillinger	Velg tilgjengelige avstander for fokusområdet. Kameraet kan lagre opptil tre innstillinger for ulike situasjoner. Avstandene er omtrentlige og kun veiledende.
Utløserprioritet	Lukkeren kan fortsatt utløses hvis kameraet ikke er i stand til å fokusere når [På] er valgt for [AF-begrensner] .

⚙ AF-begrensner er ikke tilgjengelig i følgende situasjoner:

- Når fokusbegrensneren er aktivert på objektivet
- Ved bruk av fokus-bracketing
- I filmmodus eller under filmopptak
- Når **[*]AF** eller **[*]AF MF** er valgt for fokusmodus

Finjustere autofokus (AF-fokusjustering)

MENU → ⚙️ → A3 → [AF-fokusjustering]

Finjuster faseregistrering for autofokus. Fokuset kan finjusteres med opptil ±20 trinn.

- ⓘ Du vil som regel ikke ha behov for å finjustere autofokuse med dette elementet. Finjustering av autofokus kan hindre at kameraet fokuserer normalt.
- ⓘ Finjustering av fokus har ingen virkning i modusene [S-AF] og [S-AF MF].
- ⓘ Dette elementet er for stillbildefotografering.

Av	Finjustering deaktivert.
Standarddata	Finjuster fokus for alle objektiver.
Objektivdata	Lagre finjusteringsverdier for hver enkelt objektiv. Kameraet kan lagre finjusteringsverdier for opptil 20 objektiver. Fokuset for enkeltobjektiver kan finjusteres i bestemte områder av rammen. I forbindelse med zoom-objektiver kan du lagre ulike verdier for lange og korte brennvidder.

1. Marker [AF-fokusjustering] i ⚙️ Egendefinert meny A3 og trykk ▷-knappen.



2. Marker [Standarddata] eller [Objektivdata] og trykk ▷-knappen.



- Hvis du har valgt [Standarddata], fortsetter du til trinn 5.
- For å deaktivere finjustering, marker [Av] og trykk OK-knappen.

3. Marker [**Opprett obj.datasett**] og trykk **OK**-knappen.

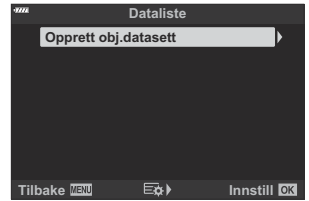

- Du blir bedt om å velge hvilket område av rammen fokuset skal finjusteres i.

4. Bruk knappene Δ ∇ \triangleleft \triangleright for å velge et område av bildet, og trykk **OK**-knappen.



- Med zoom-objektiver kan du trykke på **INFO**-knappen for å velge mellom lange (telefoto) og korte (brede) brennvidder.

5. Velg en finjusteringsverdi ved å bruke Δ ∇ -knappene, og trykk på **OK**-knappen.

- Den valgte verdien blir lagret. Hvis du velger [**Standarddata**], vises alternativene fra trinn 2.
- Hvis du velger [**Objektivdata**], vil dialogen vist i trinn 3 dukke opp. Skjermen viser deg navnet på objektivet finjusteringsverdiene som er lagret, gjelder.
- Drei fremre nummerskive for å zoome inn og kontrollere fokus.
- Før du trykker på **OK**-knappen, må du trykke på utløserknappen for å ta et testbilde og kontrollere fokuset.
- For å lagre en annen finjusteringsverdi for nåværende objektiv må du trykke på \triangleright -knappen og gjenta prosedyren fra trinn 4.

6. For å finjustere fokuset for det samme objektivet men i et annet område av rammen må du markere objektivnavnet ved å bruke Δ ∇ -knappene og deretter trykke på \triangleright -knappen.

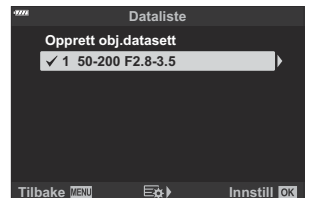

- Gjenta prosedyren fra trinn 4.

7. Når prosessen er fullført, trykker du på **MENU**-knappen flere ganger for å forlate menyene.

Slette lagrede verdier

1. Marker [**AF-fokusjustering**] i ⚙ Egendefinert meny **A3** og trykk ▷-knappen.

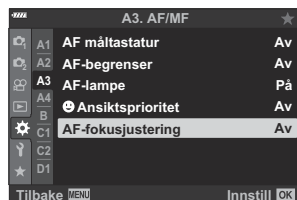

2. Marker [**Objektivdata**] med knappene △ ▽ og trykk ▷-knappen.



3. Bruk △ ▽-knappene for å markere navnet på objektivet du ønsker å slette fra finjusteringslisten, og trykk deretter på ▷-knappen.

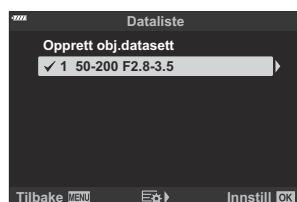

4. Marker [**Slett**] med knappene △ ▽ og trykk ▷-knappen.



- En bekreftelsesdialog vises.

5. Marker [**Ja**] med knappene △ ▽ og trykk **OK**-knappen.



- Dialogen fra trinn 3 vises. Bekreft at objektivnavnet har blitt slettet.

ⓘ For å deaktivere AF-finjustering uten å slette oppføringene for det gjeldende objektivet må du velge

[Av] for **[AF-fokusjustering]**.

📌 Kameraet kan lagre flere verdier for hvert objektiv.

Aktivere finjustering

Vis objektivdatalisten og merk av (✓) elementene du ønsker å bruke.

Støtte for manuell fokus (MF Støtte)

MENU → ⚙ → D3 → [MF Støtte]

Dette er en fokusstøttefunksjon for MF. Når det vises på fokusringen, forsterkes kanten av motivet eller en del av skjermvisningen forstørres. Når du slutter å betjene fokusringen, går skjermen tilbake til sin opprinnelige visning.

Forstørr	<p>Forstørrer en del av skjermen.</p> <p>[Av]: Normal skjerm.</p> <p>[På]: Forstørrer en del av skjermen. Delen som skal forstørres kan settes på forhånd med AF-søkepunkt. 🖱️ "Velge fokussøkepunkt (AF-søkepunkt)" (s. 94)</p> <ul style="list-style-type: none">• Dreie fremre eller bakre nummerskive for å zoome inn eller ut under fokus-zoom.• Fokus-zoom er ikke tilgjengelig under filmopptak eller når [C-AF MF] eller [C-AF+TR MF] er valgt som fokusmodus.
Peaking	<p>Viser klart definerte ytre linjer med kantforsterkning.</p> <p>[Av]: Normal skjerm.</p> <p>[På]: Viser klart definerte ytre linjer med kantforsterkning. Du kan velge forsterkningsfarge og -intensitet. 🖱️ ⚙ Egendefinert meny D3 > [Peaking-innstillinger] (s. 283)</p> <p>🔊 Trykk på INFO-knappen for å endre farge og intensitet når peaking vises.</p> <p>🔊 Når peaking er i bruk, vil kantene på små motiv bli forsterket. Dette er ingen garanti for nøyaktig fokusering.</p>
Fokusindikator	<p>Ved å dreie på fokusringen under manuell fokusering kan du vise en indikator som viser rotasjonsretning og omtrent hvor mye rotasjon som trengs for å få motivet i fokus.</p> <p>[Av]: Normal skjerm.</p> <p>[På]: Ved å dreie på fokusringen under manuell fokusering kan du vise en indikator som viser rotasjonsretning og omtrent hvor mye rotasjon som trengs for å få motivet i fokus.</p> <p>🔊 Disse indikatorene kan være reversert i tilfelle av tredjepartsobjektiver utstyrt med en fokus-kløtsj, i så fall må du endre alternativet som er valgt for [Fokusring] (s. 274).</p> <p>🔊 Fokusindikatoren vises ikke når et objektiv med en Four Thirds-fatning brukes.</p>

Justere fokus under eksponering (Bulb/Time-fokusering)

MENU → ⚙ → A4 → [Bulb/Time-fokusering]

I modus **B** (bulb) kan du justere fokus manuelt når eksponeringen pågår. Dette gjør at du kan defokusere under eksponeringen eller fokusere på slutten av eksponeringen.

1. Marker **[Bulb/Time-fokusering]** in ⚙ Egendefinert meny **A4** og trykk **OK**-knappen.

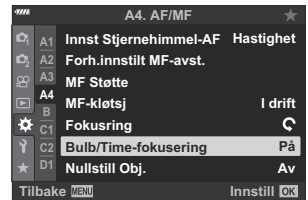

2. Marker et alternativ ved å bruke Δ ∇ -knappene.
[Av]: Du kan ikke justere fokusposisjonen manuelt under eksponering.
[På]: Du kan justere fokusposisjonen manuelt under eksponering.
3. Trykk på **OK**-knappen for å velge alternativet som er markert.
 - ⚙ Egendefinert meny **A4** bil bli vist.
4. Trykk på **MENU**-knappen flere ganger for å gå ut av menyen.

Tildele roller til fremre og bakre nummerskiver (📷 Hjulfunksjon)

MENU → ⚙️ → [B] → [📷 Nummerskivefunksjon]

Velg rollene som skal utføres av fremre og bakre nummerskive. Du kan også velge den valgte funksjonen ved hjelp av **Fn**-spaken (s. 321), i tillegg til funksjonene under avspilling eller når menyene vises.

- Funksjonene som er tildelt ved hjelp av [📷 Knapp/Nummerskive/Spak] > [📷 Fn Spakfunksjon] i 📷 Filmmeny (s. 234) trer i kraft i modusen 📷 (film).

Rollene som kan utføres av nummerskivene i moduser for fotografering og 📺 avspilling, er listet opp nedenfor.

Tilgjengelige roller	Stilling	Eksponeringsmodus				
		P	A	S	M	B
Ps	Programskift (s. 50).	✓	—	—	—	—
Lukker	Velg lukkerhastighet.	—	—	✓	✓	✓ ¹
FNr.	Justere blenderåpning.	—	✓	—	✓	✓
📷	Juster eksponeringskompensasjon.	✓	✓	✓	✓	✓
📷	Juster blitskompensasjon.	✓	✓	✓	✓	✓
ISO	Still inn ISO-følsomhet.	✓	✓	✓	✓	✓
Hvitbalanse	Endre hvitbalanse.	✓	✓	✓	✓	✓
CWB Kelvin	Velg fargetemperatur når CWB (egendefinert) er valgt for hvitbalanse.	✓	✓	✓	✓	✓
Av	Ingen.	✓	✓	✓	✓	✓





Tilgjengelige roller	Stilling	Eksponeringsmodus				
		P	A	S	M	B
/Verdi	Flytt markøren opp eller ned, eller marker verdier eller alternativer mens menyene vises.			—		
	Flytt markøren til venstre eller høyre mens menyene vises.					
(indeks/avspillingszoom)	Zoom inn eller ut eller skift til indeksvisning under avspilling.			—		
Forrige/Neste	Vis nest eller forrige bilde under avspilling.					





1 Skift mellom Bulb, Time og Live Composite.

Tilpasse Fn-spaken (Fn-spakfunksjon)

MENU → ⚙ → **B** → [Fn Spakfunksjon]

Velg rollen til Fn-spaken.

- Funksjoner som er tildelt kontroller ved hjelp av dette elementet, er kun tilgjengelige i modus **P**, **A**, **S**, **M** og **B** (stillbildemodi). Funksjonene som er tildelt ved hjelp av [ Knapp/Nummerskive/Spak] > [ Fn Spakfunksjon] i  Filmmeny (s. 234) trer i kraft i modusen  (film).

modus 1	Bytt funksjonene til fremre og bakre nummerskive. Funksjonene for posisjonene 1 og 2 svarer til innstillingene som er valgt for [ Nummerskivefunksjon] (s. 319).
modus2	Bytt mellom de to innstillingsgruppene som tidligere er valgt for [AF-modus], [AF-søkemodus] og [AF-søkepunkt]. <ul style="list-style-type: none">• Du kan også velge alternativ ved å trykke knappen  .
modus3	Velg opptaksmodus. Du kan bytte til modus  (film) uten å dreie modusnummerskiven. ⓘ Fn-spaken kan ikke brukes til å utføre funksjonen den er tildelt med [ Fn Spakfunksjon].
Av	Fn-spakfunksjonen er slått av.



- ⓘ **Fn-spaken** kan ikke brukes til å utføre funksjonen som er valgt, når [**Strøm 1**] eller [**Strøm 2**] er valgt for [**Fn-spak/strømnivå**] i  Egendefinert meny **B** (s. 276).

Alternativer for seriefotografering





(L innstillinger/ H innstillinger)

MENU → ⚙ → → [L innstillinger]/[H innstillinger]

Juster innstillinger for seriefotograferingsmoduser, inklusive maksimal rammehastighet og antall bilder per serie. Fotograferingen avsluttes hvis maksimalt antall opptak blir nådd mens du trykker utløserknappen helt ned.

Velg rammehastigheten og antall bilder pr. serie for modusene  (sekvensbilder L) og  (sekvensbilder H).

L innstillinger (alternativer for sekvensbilder L)

Velg rammehastigheten og maksimalt antall bilder per serie for modusene  (sekvensbilder L),  (anti-shock sekvensbilder L) og  (lydløs sekvensbilder L). Du kan også justere innstillinger for modusen  (Pro-foto L) (s. 106).

- Modusene  og :

[Maks. fps]: 1-6 fps

[Begrenser bildeteller]: 2-99, Av (ingen begrensning)

-  modus:

[Maks. fps]: 1-10 fps

[Begrenser bildeteller]: 2-99, Av (ingen begrensning)



-  modus:



[Bilder før blender]: 0-14



[Begrenser bildeteller]: 2-99, Av (ingen begrensning)

Inkluderer bilder tatt før lagringen begynner.



L innstillinger (alternativer for sekvensbilder H)

Velg rammehastigheten og antall bilder pr. serie for modusene  (sekvensbilder H) og  (lydløs sekvensbilder H). Du kan også justere innstillinger for modusen  (Pro-foto H) (s. 106).

-  modus:
[Maks. fps]: 5-10 fps
[Begrenser bildeteller]: 2–99, Av (ingen begrensning)
-  modus:
[Maks. fps]: 15, 20 eller 30 fps
[Begrenser bildeteller]: 2–99, Av (ingen begrensning)
-  modus:
[Maks. fps]: 15, 20 eller 30 fps
[Bilder før blender]: 0–14
[Begrenser bildeteller]: 2–99, Av (ingen begrensning)
Inkluderer bilder tatt før lagringen begynner.

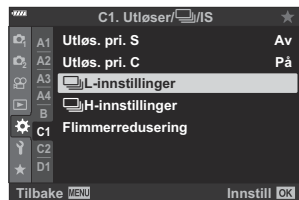
1. Marker [L innstillinger] eller [H innstillinger] i  Egendefinert meny  og trykk OK-knappen.



2. Marker et alternativ med knappene   og trykk -knappen.



- Kameraet viser alternativer for valgt element.

3. Velg innstillinger for **[Bilder før blender]** eller **[Maks. fps]**.

Hvis du valgte **[L]**, **[*L]** eller **[vL]** i trinn 2:

- Marker **[Maks fps]** med knappene Δ ∇ og trykk \triangleright -knappen.
- Marker et element med knappene Δ ∇ og trykk **OK**-knappen.

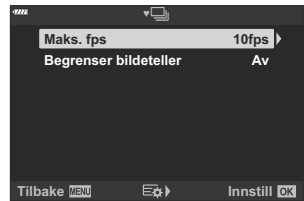

Hvis du valgte **[Pro Cap]** i trinn 2:

- Marker **[Bilder før blender]** med knappene Δ ∇ og trykk \triangleright -knappen.
- Marker et alternativ med knappene Δ ∇ og trykk **OK**-knappen.

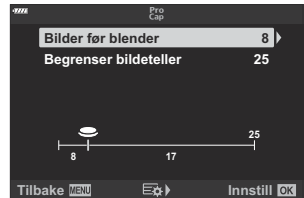

4. Velg maksimalt antall bilder per serie (**[Begrenser bildeteller]**).

- Marker **[Begrenser bildeteller]** med knappene Δ ∇ og trykk \triangleright -knappen.

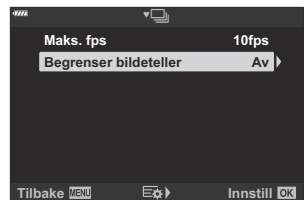

- For å kunne fortsette å ta bilder så lenge du holder utløserknappen helt ned, må du velge **[Av]**.
- For å velge maksimalt antall bilder må du markere gjeldende innstilling og trykke på \triangleright -knappen for å vise alternativene. Marker siffer ved å bruke \triangleleft \triangleright -knappene, og bruk Δ ∇ -knappene for å endre.
- Maksimalt antall bilder per serie inkluderer bilder som ble tatt mens utløserknappen er trykket halvveis ned.  "Opptak uten en utløsningstidsforsinkelse (Pro foto-opptak)" (s. 106)
- Trykk på **OK**-knappen for å lagre innstillingene som er endret.

5. Trykk på knappen **OK**.

-  Egendefinert meny **C1** vil bli vist.

6. Trykk på **MENU**-knappen flere ganger for å gå ut av menyen.

Redusere flimner (Flimmerredusering)

MENU → ⚙️ → C1 → [Flimmerredusering]

Når du fotograferer med lys fra lysrør eller annen kunstig arbeids- eller utendørs belysning, vil du kunne legge merke til flimner i LV-visningen eller ujevn eksponering på bilder tatt med høye lukkerhastigheter. Dette elementet reduserer slike effekter.

Redusere flimner i LV (Antiflimmer LV)

Reduserer flimner pga. lysrør o.l. Velg dette alternativet hvis flimner gjør det vanskelig å se på visningen.

Auto	Kameraet registrerer og reduserer flimner.
50Hz	Reduserer flimner ved arbeids- og utendørs belysning som forsynes med vekselstrøm med frekvens på 50 Hz.
60Hz	Reduserer flimner ved arbeids- og utendørs belysning som forsynes med vekselstrøm med frekvens på 60 Hz.
Av	Flimmerredusering av. <ul style="list-style-type: none">• Dette alternativet er ikke tilgjengelig når [På] er valgt for [Opptak m antiflimmer] (s. 327).

1. Marker **[Flimmerredusering]** i ⚙️ Egendefinert meny **C1** og trykk **OK**-knappen.



2. Marker **[Antiflimmer LV]** ved hjelp av knappene Δ ∇ og trykk \triangleright -knappen.

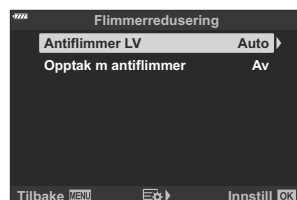

- **[Antiflimmer LV]**-alternativer blir vist.

3. Marker et alternativ med knappene Δ ∇ og trykk **OK**-knappen.



- **[Flimmerredusering]**-alternativene blir vist.

4. Trykk på **MENU**-knappen flere ganger for å gå ut av menyen.

Redusere flimner i fotografier (Opptak med antiflimmer)

Du vil kunne legge merke til ujevn eksponering på bilder tatt under flimrende lysforhold. Når dette alternativet er valgt, registrerer kameraet flimmerfrekvensen og justerer tidsinnstillingen for utløseren i henhold til dette. Denne funksjonen gjelder for bilder tatt med den mekaniske lukkeren.



1. Marker [**Flimmerredusering**] i  Egendefinert meny **C1** og trykk **OK**-knappen.

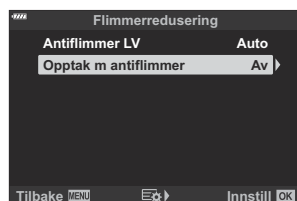

2. Marker [**Opptak m antiflimmer**] ved hjelp av knappene   og trykk -knappen.



- [**Opptak m antiflimmer**]-alternativer blir vist.

3. Marker [**På**] eller [**Av**] ved hjelp av knappene   og trykk **OK**-knappen.

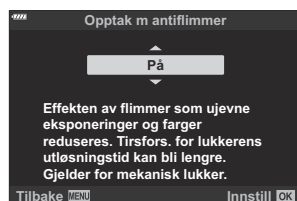

- [**Flimmerredusering**]-alternativene blir vist.

4. Trykk på **MENU**-knappen flere ganger for å gå ut av menyen.

- Et **FLK**-ikon dukker opp i visningen når **[På]** er valgt.



- ⚠ Dette alternativet tas ikke i bruk i moduser som bruker den elektroniske lukkeren, inkl. lydløse moduser samt moduser for høyoppløst bilde og Pro-foto.
- ⚠ Kameraet kan være ute av stand til å registrere flimmer ved noen innstillinger. Vanlig tidsinnstilling for utløseren brukes hvis flimmer ikke blir registrert.
- ⚠ Vanlig tidsinnstilling for utløseren brukes ved lave lukkerhastigheter.
- ⚠ Å aktivere flimmerredusering kan forårsake utløserforsinkelse og senke rammehastigheten under seriefotografering.

Velg kontrollpanelvisninger (📷 Innstillinger)

MENU → ⚙️ → D1 → [📷 Innstillinger]

Velg kontrollpanelskjermene som skal være tilgjengelige i de enkelte opptaksmodusene. Velg hver av opptaksmodusee og trykk **OK**-knappen for å merke av ved hver av visningene du ønsker å ha tilgjengelig.

1. Marker [📷 Innstillinger] i ⚙️ Egendefinert meny **D1** og trykk **OK**-knappen.



2. Marker ønsket opptaksmodus ved å bruke Δ ∇ -knappene, og trykk på \triangleright -knappen.

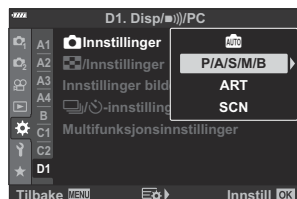

- Kontrollmulighetene for valgt modus blir vist.

3. Marker et alternativ med knappene Δ ∇ og trykk **OK**-knappen.

- Valgte elementer merkes med en hake (✓). Visningen som er merket vil være tilgjengelige i den valgte opptaksmodusen.

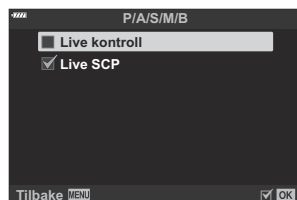

4. Trykk på **MENU**-knappen flere ganger for å gå ut av menyen.

🔗 Kontrollpanelvisningene for filmmodus kan velges med [**📷 Displayinnstillinger**] > [**📷 Kontrollinnstillinger**] i 📷 Filmmeny. 📷 Filmmeny > [**📷 Displayinnstillinger**] > [**📷 Kontrollinnstillinger**] (s. 234)

Vise skjermkontroller

Trykk **OK**-knappen for å vise et kontrollpanel og bruk **INFO**-knappen til å bla gjennom de tilgjengelige visningene.

ⓘ Det er kun kontrollpanelene som er valgt i menyen [**📷 Innstillinger**], som vises.

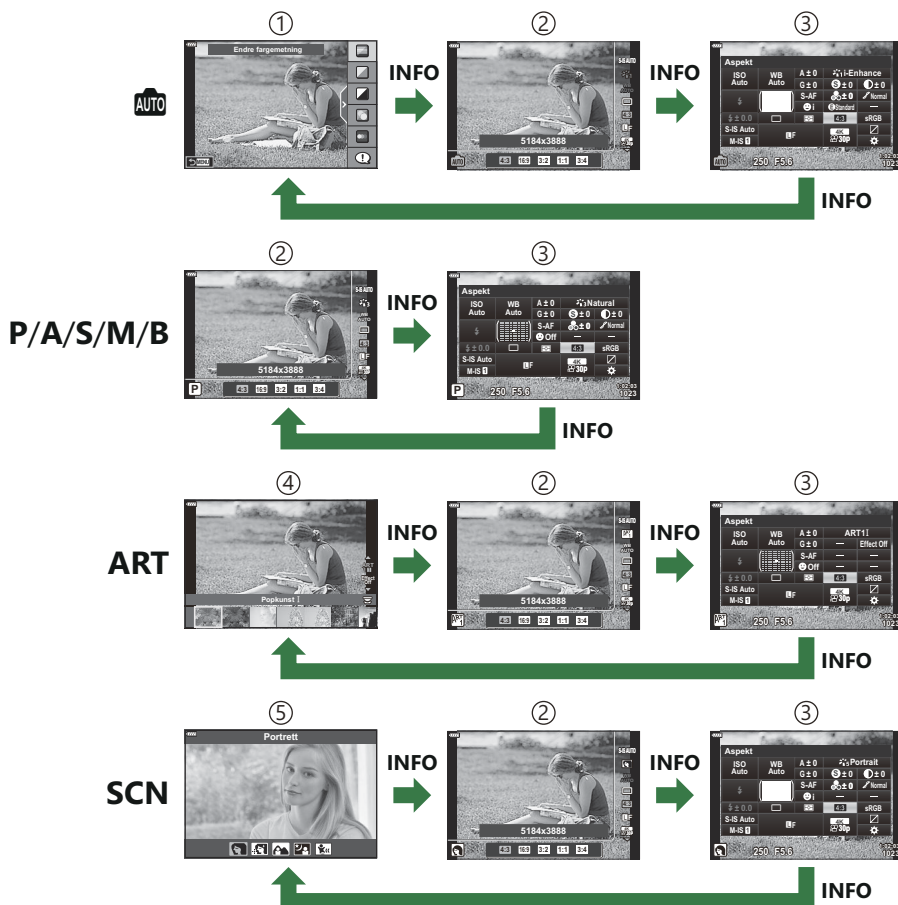

① Live guide (s. 64)

② Live kontroll (s. 331)

③ LV superkontrollpanel (s. 114)

④ Kunstner-meny (s. 72)

⑤ Scene-meny (s. 66)

🔗 Kontrollene som er tilgjengelige på skjermen i filmmodus kan velges med

[**📷 Displayinnstillinger**] > [**📷 Kontrollinnstillinger**] i **Filmmeny**. **📷 Filmmeny** > [**📷 Displayinnstillinger**] > [**📷 Kontrollinnstillinger**] (s. 234)

Live kontroller

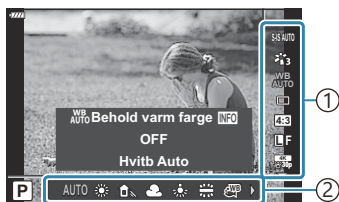

① Innstillinger

② Funksjoner

Tilgjengelige innstillinger

- Bildestabilisator (s. 133)
- Bildemodus (s. 154, s. 207)
- Kunstfiltermodus ¹ (s. 72)
- Scenemodus ² (s. 66)
- Hvitbalanse (s. 128)
- Sekvensfotografering/selvutløser (s. 100)
- Sideforhold (s. 137)
- Bildekvalitet
 - Bilder (s. 138)
 - Filmer (s. 243)
- **W**-modus ³ (s. 239)
- Blitsmodus (s. 148)
- Blitsstyrkekontroll (s. 153)
- Målemodus (s. 123)
- AF-modus (s. 117)
- ISO-følsomhet (s. 116)
- Ansiksprioritet (s. 125)
- Filmlyd (s. 247)

1 Viser i **ART** -modus.

2 Viser i **SCN** -modus.

3 Viser i film-modus.

ⓘ Avhengig av opptaksmodus er det noen funksjoner som kan ikke brukes.

🔊 Live kontroller er tilgjengelige i modusene **Auto**, **P**, **A**, **S**, **M**, **B**, **ART** og **SCN** når **[Live kontroll]** er valgt i **[📷 Innstillinger]**-visningen. 🖱️ ⚙️ Egendefinert meny **[M]** > **[📷 Innstillinger]** (s. 329)

1. Trykk på **OK**-knappen for å vise live kontroller.

- Trykk på **OK**-knappen én gang til for å skjule live kontroller.

2. Marker elementene med knappene **△** **▽**, velg ønsket alternativ med knappene **◀** **▶**, og trykk **OK**-knappen.

- Innstillingen bekreftes hvis du lar være å betjene kameraet i 8 sekunder.

Legge til informasjonsvisninger (/ Innstillinger)

MENU → ⚙ → **D1** → [ /Innstillinger]

Info (Visningsinformasjonsvisninger)

Bruk [ **Info**] for å legge til følgende visningsinformasjonsvisninger. De tillagte visningene vises ved å gjentatt trykke på knappen **INFO** i løpet av visning. Du kan også velge å ikke vise visninger som vises ved standardinnstilling.



Histogramvisning





Visning av sterkt belyste områder og skygge

Visning av sterkt belyste områder og skygge



Områder over den øvre grensen for lysstyrke for bildet vises i rødt, de som er under den nedre grensen, vises i blått.  ⚙ Egendefinert meny **D3** > [[Histogram-innstillinger](#)] (s. 283)

Info (infoskjerm for forstørret avspilling)

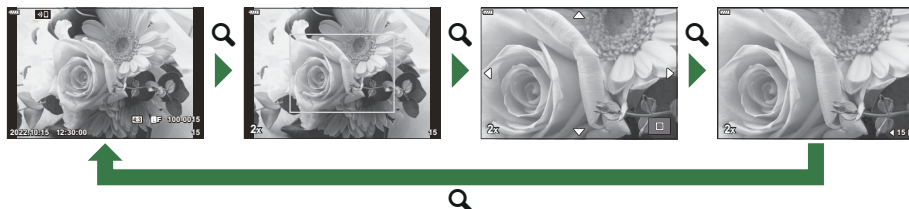
Infoskjermen for forstørret avspilling kan stilles inn med [ **Info**]. Hvis [] (Forstørre) er for øyeblikket tilordnet en kontroll (s. 167), kan du bla gjennom de valgte skjermene ved å trykke knappen  gjentatte ganger under avspilling. Du kan også velge å ikke vise visninger som vises ved standardinnstilling.



LV-info (opptaksinformasjonsvisninger)

Velg informasjonen som skal vises i LV-opptaksvisningen.  ["Veksle informasjonsvisningen"](#) (s. 41)
For å legge til uthevede områder og skygger til visningen [**LV-Info**] trykker du på knappen  for å hake av ved siden av [**Egendefinert1**] eller [**Egendefinert2**]. De tillagte visningene kan vises ved å gjentatt trykke på knappen **INFO** i løpet av opptaket. Du kan også velge å ikke vise visninger som vises ved standardinnstilling.
For å velge hvilke elementer som vises når du trykker utløseren halvveis ned, markerer du [**Kun bilde**] i menyen [**LV-Info**] og trykker på knappen .

På	Opptaksinfo blir vist når du trykker utløserknappen halvveis ned.
Av	Opptaksinfo blir ikke vist når du trykker utløserknappen halvveis ned.

LV AV-info (opptaksinformasjonsvisninger)

Velg en opptaksvisning (s. 41).

Innstillinger (indeks-/kalendervisning)

Du kan endre antallet bilder som skal vises på indekvisningen, og stille inn at du ikke vil vise standardskjermene med [ innstillinger]. Skjermbilder med hakemerke kan velges på avspillingsskjermen ved å bruke bakre nummerskive.

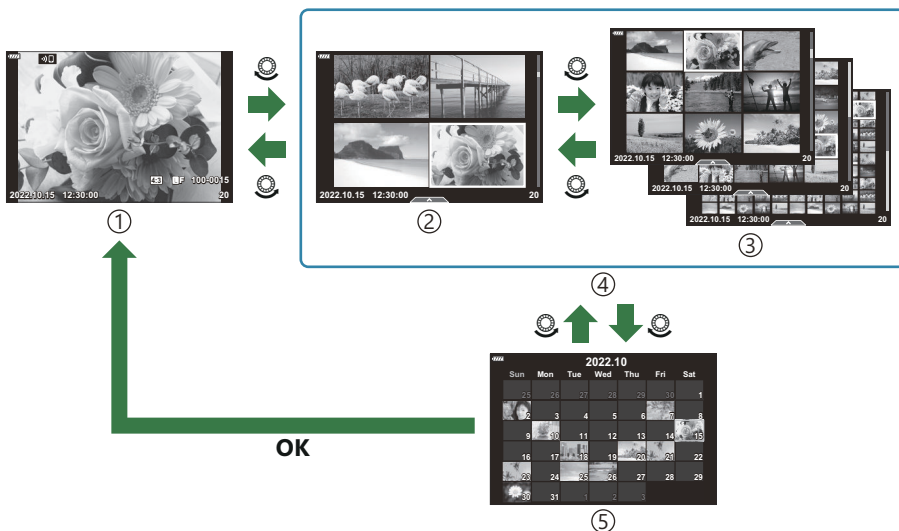

- ① Visning av enkeltbilder
- ② 4 bilder
- ③ 9, 25 eller 100 bilder

- ④ Indekvisning
- ⑤ Kalendervisning

Velge zoomforhold for avspilling (Standardinnstilling)

MENU →  →  → [  **Standardinnstilling**]

Velg startzoomforholdet for avspillingszoom (avspilling av nærbilde).

Nylig	Zoom inn til zoomforholdet som nylig har blitt valgt.
Lik verdi	Bilder vises med et zoomforhold på 1:1. Et  -ikon dukker opp i visningen.
×2, ×3, ×5, ×7, ×10, ×14	Velg startzoomforholdet.

Selvportretthjelp (Selvportretthjelp)

MENU → ⚙ → **D3** → **[Selvportretthjelp]**

Velg hvilken visning som skal brukes når skjermen blir snudd for selvportretter.

På	Når skjermen blir snudd for selvportretter, viser den et speilbilde av det som blir sett gjennom objektivet.
Av	Visningen endres ikke når skjermen blir snudd.

1. Velg **[På]** for **[Selvportretthjelp]** i ⚙ Egendefinert meny **D3**.

2. Vri skjermen mot deg.

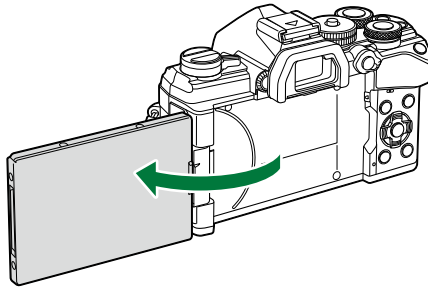

Vis kamerabilder på TV (HDMI)

MENU → ⚙ → D4 → [HDMI]

Bruk kabelen som selges separat, for å vise lagrede bilder på TV-apparatet. Denne funksjonen er tilgjengelig i løpet av opptak. Koble kameraet til en HD-TV med en HDMI-kabel for å se høykvalitetsbilder på en TV-skjerm.

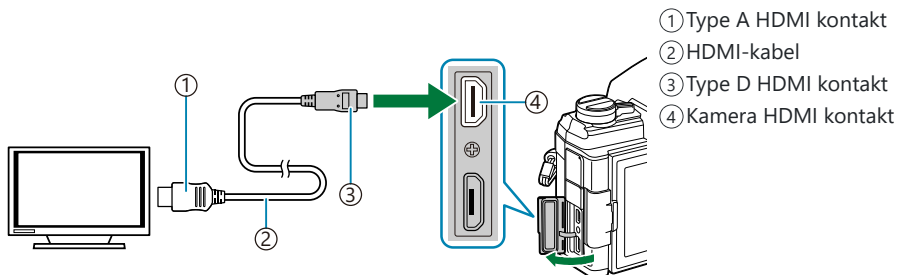

Koble til TV-en og kameraet og endre inngangskilden på TV-en.

- Hvis **[På]** er valgt for **[HDMI-kontroll]** (s. 389), slår kameraskjermen seg av når det er koblet til en HDMI-kabel.

🔊 Se bruksanvisningen som fulgte med TV-en for informasjon om å slå over til HDMI-inngang.

🔊 Hvis kameraet er koblet til med en HDMI-kabel, kan du velge den digitale videosignaltypen. Velg et format som passer med inngangsformatet som er valgt med TV-en.

🔊 Avhengig av TV-innstillingene kan bildet være beskåret og noen indikatorer kan være usynlige.

C4K	Signalet sendes ut i formatet 4K digitalkino (4096 × 2160).
4K	Signalet sendes ut i 4K (3840 × 2160) om mulig.
1080p	Signalet sendes ut i full HD (1080p) om mulig.
720p	Signalet sendes ut i HD (720p) om mulig.
480p/576p	Signalet sendes ut i formatet 480p/576p.

🔊 Kameraet skal ikke kobles til andre HDMI-utgangsenheter. Dette kan føre til at kameraet skades.

🔊 HDMI-utgangen er deaktivert når kameraet er koblet til en datamaskin via USB.

🔊 Når **[Opptaksmodus]** er valgt for **[Utgangsmodus]**, vises filmer med oppløsningen som er valgt under opptak. Det blir ikke vist noe bilde hvis TV-en ikke støtter valgt bildehastighet.

👉 [Filmmeny](#) > [HDMI-utgang](#) > [\[Utgangsmodus\]](#) (s. 234)

ⓘ Hvis [4K] eller [C4K] er valgt, blir 1080p prioritetsformat brukt under stillbildefotografering.

Bruke TV-ens fjernkontroll

Du kan betjene kameraet med en TV-fjernkontroll når det er tilkoblet en TV som støtter HDMI-kontroll. 🖱️ ["Bruke TV-fjernkontroll \(HDMI-kontroll\)" \(s. 389\)](#)

Kameraskjermen slår seg av.

- Du kan betjene kameraet ved å følge betjeningsveiledningen som vises på TV-en.
- Du kan skjule eller vise informasjonsvisningen ved å trykke på den «Røde» knappen under visning av enkeltbilde, og du kan vise eller skjule indeksvisningen ved å trykke på den «Grønne» knappen.

ⓘ Det kan være at noen TV-er ikke støtter alle funksjoner.

Velge USB-tilkoblingsmodus (USB-modus)

MENU → ⚙ → **D4** → **[USB-innst.]**



Velg hvordan kameraet skal fungerer når det er koblet til eksterne enheter via USB.

Velg	Du blir bedt om å velge tilkoblingsmodus hver gang det blir koblet til en USB-kabel.
Lagring	Kameraet fungerer som ekstern lagringsenhet. Filene på kameraets minnekort kan kopieres til datamaskinen.
MTP	Bildene på minnekortet kan vises eller kopieres til datamaskinen ved hjelp av standard programvare som følger med Windows (s. 372).
Webkamera	Kameraet kan kobles til en datamaskin for å brukes som et webcam for nettmøter eller live strømming (s. 375). Video og audio overføres direkte fra kameraet via en enkel USB-tilkobling, og du unngår behovet for spesiell programvare eller drivere (USB-strømming).

Oppdateringsfrekvens for Live Bulb (Live Bulb)

MENU →  →  → **[Live Bulb]**



Velg frekvensen for oppdatering av visningen under Live Bulb-fotografering i modus **B** (bulb). Visningen blir oppdatert med det valgte intervallet under Live Bulb-fotograferingen, noe som gjør at du kan følge med på resultatene i visningen.

 **[Live Bulb]**-alternativene kan du også vise ved å trykke på **MENU**-knappen når modusnummerskiven er vridd til **B** og **[BULB]** er valgt for lukkerhastighet.  ["Lange eksponeringer \(B : Bulb/Time\)"](#) (s. 58)

Oppdateringsfrekvens for Live Time (Live Time)

MENU →  →  → **[Live Time]**

Velg frekvensen for oppdatering av visningen under live time-fotografering i modus **B** (bulb). Visningen blir oppdatert med det valgte intervallet under Live Time-fotograferingen, noe som gjør at du kan følge med på resultatene i visningen.

 **[Live Time]**-alternativene kan du også vise ved å trykke på **MENU**-knappen når modusnummerskiven er vridd til **B** og **[TIME]** er valgt for lukkerhastighet.  ["Lange eksponeringer \(B: Bulb/Time\)" \(s. 58\)](#)

Velge lukkerhastighet (Innstillinger for Composite)

MENU → ⚙ → E2 → [Innstillinger for Composite]

Eksponeringstiden for hver enkelt eksponering under Live composite-fotografering kan du velge på forhånd ved hjelp av menyene.

1. Marker **[Innstillinger for Composite]** in **⚙** Egendefinert meny **E2** og trykk **OK**-knappen.

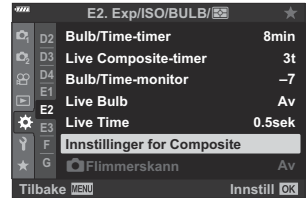

2. Marker et alternativ ved å bruke **Δ ▽**-knappene.

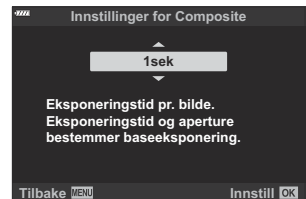

- Velg en eksponeringstid fra 1/2 til 60 s.

3. Trykk på **OK**-knappen for å velge alternativet som er markert.
 - **⚙** Egendefinert meny **N** vil bli vist.

4. Trykk på **MENU**-knappen flere ganger for å gå ut av menyen.

- Maksimum eksponeringstid kan velges ved hjelp av **[Live Composite-timer]** i **⚙** Egendefinert meny **E2** (s. 286). Standardinnstillingen er **[3t]**.

🔊 Dette elementet gjelder under stillbildefotografering i **B** (Bulb)-modus. Se **"Lysere blending (B : Live composite-fotografering)"** (s. 62) for mer informasjon om composite-fotografering.

☞ [Innstillinger for Composite]-alternativene kan du også vise ved å trykke på **MENU**-knappen når modus-nummerskiven er vridd til **B** og **[LIVE COMP]** er valgt for lukkerhastighet. 🖱️ “Lysere blending (**B** : Live composite-fotografering)” (s. 62)

Redusere flimner under LED-lys

(📷 flimmerskann)

MENU → ⚙️ → E2 → [📷 Flimmerskann]

Det kan bli striper på bilder som er tatt under LED-lys. Bruk [📷 Flimmerskann] for å optimalisere lukkerhastigheten mens du ser på striper i visningen.

ⓘ Dette elementet kan brukes i **S**, **M** og lydløs modus samt med høyoppløst bilde og Pro-foto.

ⓘ Det er færre ulike lukkerhastigheter tilgjengelig.

1. Velg opptaks- og drivmoduser.

- Velg opptaksmodus **S** eller **M**.
- Velg én av følgende drivmoduser:
 - Lydløs modus (📷, 📷L, 📷H, 📷12s, 📷2s, 📷C)
 - Høyoppløst bilde (📷)
 - Pro-foto (Pro_{CapL}, Pro_{CapH})

2. Marker [📷 Flimmerskann] i ⚙️ Egendefinert meny E2 og trykk OK-knappen.

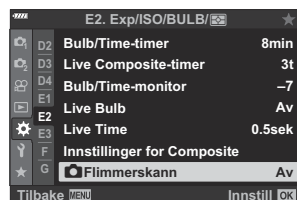

3. Marker [På] med knappene △▽ og trykk OK-knappen.

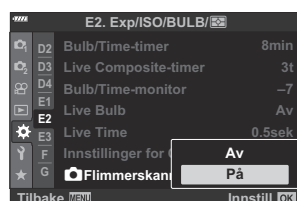

- Kameraet går tilbake på forrige meny.

4. Trykk på **MENU**-knappen flere ganger for å gå ut av menyen.

- Kameraet går tilbake til opptaksvisningen. Et **Flicker Scan** -ikon blir vist.



5. Velg lukkerhastighet mens du ser visningen.

- Velg lukkerhastighet ved å bruke fremre eller bakre nummerskive eller $\Delta \nabla$ -knappene. Du kan også velge lukkerhastighet ved å holde $\Delta \nabla$ inne.
- Du kan også dreie fremre nummerskive for å justere lukkerhastigheten i eksponeringstrinnene angitt som **[EV-trinn]** i Egendefinert meny **E1**.
- Fortsett å justere lukkerhastigheten til stripene ikke lenger er synlige i visningen.
- Trykk på **INFO**-knappen; visningen blir endret og **Flicker Scan**-ikonet forsvinner. Du kan justere blenderåpning og eksponeringskompensasjon. Gjør dette ved hjelp av fremre eller bakre nummerskive eller piltastene.
- Trykk gjentatte ganger på **INFO**-knappen for å gå tilbake til flimmerscan-visningen.

6. Ta bilder når du har justert innstillingene slik du vil ha dem.

Fokus-peaking, LV-superkontrollpanelet og Live kontroller er ikke tilgjengelige fra Flimmerscan-visningen. For å vise disse elementene må du først trykk på **INFO**-knappen for å forlate flimmerscan-visningen.

Finjustere eksponeringen (Eksponeringsbytte)

MENU → ⚙ → → [Eksponeringsbytte]

Finjuster eksponeringen. Bruk dette alternativet hvis du vil at resultatene fra auto-eksponering alltid skal være lysere eller mørkere.

⚙ Finjustering er vanligvis ikke nødvendig. Bruk kun ved behov. Under vanlige forhold kan du justere eksponeringen ved å bruke eksponeringskompensasjon (s. 88).

⚙ Finjustering av eksponeringen reduserer hvor mye eksponeringskompensasjon som er tilgjengelig i den retningen (+ eller -) som eksponeringen har blitt finjustert.

Finjustering av eksponeringen kan brukes for følgende målemetoder.

Måling		Finjusteringsmengde
	(digital ESP)	-1 til +1 EV i trinn på 1/6 EV
	(sentrumsprioritert gjennomsnitt)	
	(punkt)	

Lukkerhastigheter når blitsen utløses (⚡X-Sync./⚡Langsom begr)

MENU → ⚙ → F → [⚡X-Sync.]/[⚡Langsom begr]

Du kan stille inn betingelser for lukkerhastighet for når blitsen skal utløses.

Opptaksmodus	Blitsutløsning lukkerhastighet	Øvre grense	Nedre grense
P	Kameraet stiller automatisk inn lukkerhastigheten.	[⚡ X-Sync.]-innstilling	[⚡ Langsom begr]-innstilling
A			
S	Dette stiller lukkerhastigheten		Ingen nedre grense
M			

Kombinasjoner av JPEG-bildestørrelser og komprimeringsforhold (Bruk)

MENU →  →  → [ Set]

Du kan stille inn JPEG-bildekvalitet ved å kombinere bildestørrelse og kompresjonsforhold.

Bildestørrelse (pikseltall)	Kompresjonsforhold			Bruksområde
	Superfin	Fin	Normal	
Large (5184×3888) ¹	L SF ¹	L F ¹	L N ¹	Velg for utskriftsstørrelse
Middle (3200×2400) ¹	M SF	M F	M N ¹	
Middle (1920×1440)				
Small (1280×960)	S SF	S F	S N	For små utskrifter og bruk på en nettside
Small (1024×768)				

1 Standard

Lagre objektivinfo (Linseinfoinnstillinger)

MENU → ⚙ → H1 → [Linseinfoinnstillinger]

Kameraet kan lagre informasjon for opptil 10 objektiver som ikke følger standardene for Micro Four Thirds- eller Four Thirds-systemet. Disse dataene gir også brennvidden som brukes til funksjonene for bildestabilisering og trapeskorleksjon.

1. Velg **[Opprett linseinformasjon]** for **[Linseinfoinnstillinger]** i ⚙ Egendefinert meny H1.
2. Velg **[Linsenavn]** og skriv inn et linsenavn. Når du har lagt inn et navn, må du merke **[END]** og trykke på **OK**-knappen.
3. Bruk $\Delta \nabla \triangleleft \triangleright$ for å velge **[Brennvidde]**.
4. Bruk $\Delta \nabla \triangleleft \triangleright$ for å velge **[Blenderverdi]**.
5. Marker **[Bruk]** og trykk på **OK**-knappen.

- Objektivet blir lagt til på menyen med objektivinformasjon.
- Hvis du koblet til et objektiv som ikke oppgir informasjon automatisk, angis den anvendte informasjonen med avmerkingshaker (✓). Marker objektivene du ønsker å legge til, med avmerkingshaker (✓), og trykk på **OK**-knappen.

Velg visningsstil for søkeren (EVF-stil)

MENU → ⚙ → A3 → [Skriftstil]

Stil 1/2: Ligner på søkervisninger for filmkamera.

Stil 3: Den samme som skjermvisningen.

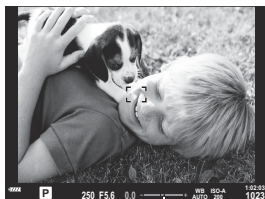

Stil 1/Stil 2

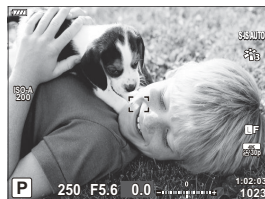

Stil 3

Søkervisning under fotografering med søkeren (Stil 1/Stil 2)

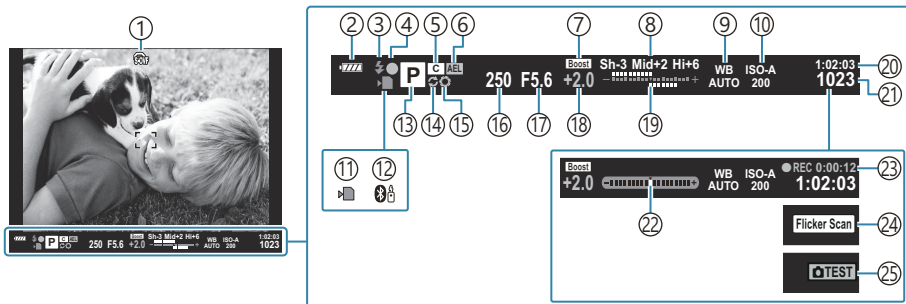

- ① OVF-simulering ¹
 Egendefinert meny **1** > [S-OVF]
 (s. 294)
 - ② Batterinivå (s. 32)
 - ③ Blitsmodus (blinker mens blitsen lades, lyser når lading er fullført) (s. 146, s. 148)
 - ④ AF-bekreftelsesmerke (s. 43)
 - ⑤ Egendefinert modus (s. 76, s. 78)
 - ⑥ AE-lås (s. 99, s. 299)
 - ⑦ LV-økning
 Egendefinert meny **D2** > [LV-økning]
 (s. 281)
 - ⑧ Uthev og skygge-kontroll (s. 166)
 - ⑨ Hvitbalanse (s. 128)
 - ⑩ ISO-følsomhet (s. 97, s. 116)
 - ⑪ Kortskriveindikator (s. 23, s. 28)
 - ⑫ Aktiv **Bluetooth**[®] tilkobling (s. 360)
 - ⑬ Opptaksmodus- (s. 43)
 - ⑭ Pro-foto aktiv (s. 106)
 - ⑮ Forhåndsvisning (s. 167)
 - ⑯ Lukkerhastighet (s. 48, s. 51, s. 53, s. 55)
 - ⑰ Blenderverdi (s. 48, s. 51, s. 53, s. 55)
 - ⑱ Eksponeringskompensasjonsverdi (s. 88)
 - ⑲ Topp: Blitsstyrkek kontroll (s. 153)
 Bunn: Eksponeringskompensasjon (s. 88)
 - ⑳ Tilgjengelig opptakstid (s. 425)
 - ㉑ Antall stillbilder som kan lagres (s. 423)
 - ㉒ Nivelleringsmåling ² (s. 42)
 - ㉓ Opptakstid (vises under opptak) (s. 82)
 - ㉔ Flimmerskann (s. 241, s. 344)
 - ㉕ Testbilde (s. 169)
- 1 Vises bare i søkeren.
- 2 Vises når utløserknappen er trykket halvveis. Egendefinert meny **1** > [Halvveis nivå]
 (s. 294)

Visningsalternativer for søkerinfo (Info-innstillinger)

MENU → ⚙ → [I] → [Info] Innstillinger

På samme måte som for skjermen kan du vise et histogram eller en nivåmåler i søkeren ved å trykke på **INFO**-knappen. Velg informasjonen som skal vises i søkervisningen når du trykker på **INFO**-knappen. Dette elementet brukes for å velge tilgjengelige visningstyper. Det trer i kraft når **[Stil 1]** eller **[Stil 2]** er valgt for **[EVF-stil]**.

- Alternativet som er valgt for [\[Info\] Displayinnstillinger](#) > [\[Info\] Innstillinger](#) i [\[Info\] Filmmenyen](#) (s. 234) trer i kraft i modus [\[Info\] film](#).

Grunnleggende info	Kameraet viser ikoner og lignende som informerer om kamerainnstillingene.
Egendefinert1/ Egendefinert2	I tillegg til grunnvisningen kan du velge å vise eller skjule: <ul style="list-style-type: none">• [Info] Histogram: Et histogram lagt over i søkeren.• [Uthev og skygge]: Farger for å angi over- og undereksponerte områder.• [Nivåmåler]: Nivåmåleren.

- Elementer markert med avmerkingshaker (✓) blir synlige i søkervisningen.
- For å velge egendefinerte visninger som skal være tilgjengelige i søkeren, må du markere **[Egendefinert1]** eller **[Egendefinert2]** og trykke [\[Info\] ▶](#) på piltastene.

Alternativer for å holde inne knapper (Trykk-og-hold-tid)

MENU → ⚙ → [1] → [Trykk-og-hold-tid]

Velg hvor lenge du må holde inne knappene for å utføre nullstillinger og andre lignende funksjoner. Du kan stille inn trykk og hold-tiden separat for ulike funksjoner for å forenkle bruken.

Tilgjengelige funksjoner

- Avslutt LV 🔍
- Nullstill LV 🔍-ramme
- Avslutt 📺 (visning av telekonverter-zoomramme for film)
- Nullstill 📺-ramme (plassering av telekonverter-zoomramme for film)
- Nullstill 📺
- Nullstill 📺 (blitskompensasjon)
- Nullstill 📺 (uthev- og skyggekontroll)
- Nullstill 😊 (fargeskaper)
- Nullstill [:::]
- Autobryter Ring EVF
- Avslutt ▶ 🔍
- Avslutt 📺
- Nullstill 📺
- Skift 📺-lås (berøringskontroller)
- Innst. for ring BKT
- Avslutt **Flicker Scan**

Korrigerer fiskeøyeforvringning (Fiskeøyekompensasjon)

MENU → ⚙️ → J1 → [Fiskeøyekomp.]

Korrigerer forvringning forårsaket av fiskeøyeobjektiver for å gi inntrykk av at bilder er tatt med vidvinkelobjektiv. Du kan velge mellom tre ulike nivåer for korrigeringsmengde. Du kan også samtidig velge å korrigere forvringning i bilder tatt under vann.

- Dette alternativet er tilgjengelig i modusene **P**, **A**, **S**, **M** og **B**.

ⓘ Dette alternativet er kun tilgjengelig med compatible fiskeøyeobjektiver.

Per oktober 2022 kan det brukes med M.ZUIKO DIGITAL ED 8 mm F1.8 Fisheye PRO.

Vinkel	Når fiskeøyekorreksjon blir utført, blir bildet beskåret for å fjerne mørklagte områder. Velg blant tre ulike utsnitt.
 korreksjon	Velg om du ønsker å korrigere forvringning på bilder tatt under vann, i tillegg til korreksjonen som utføres når du bruker [Vinkel] .

1. Marker **[Fiskeøyekomp.]** i ⚙️ Egendefinert meny **J1** trykk **OK**-knappen.



2. Marker **[På]** med knappene Δ ∇ og trykk \triangleright -knappen.

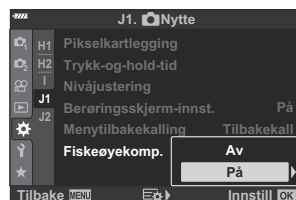

- **[Vinkel]** og ** Korrigering** vil bli vist.

3. Marker et element med knappene Δ ∇ og trykk \triangleright -knappen.



4. Marker et alternativ ved å bruke Δ ∇ -knappene.

⚠ Hvis du ikke tar bilder under vann, kan du velge **[Av]** for [/📷] **Korrigering**].

5. Trykk på knappen **OK**.

- Alternativer for **[Fiskeøyekomp.]** blir vist.

6. Trykk **OK** knappen flere ganger for å gå tilbake til Egendefinert meny **U1**.

- Bekreft at **[På]** er valgt for **[Fiskeøyekomp.]**, trykk deretter på **MENU**-knappen for å forlate menyene.
- Når fiskeøyekompensasjon er aktivert, vises et -ikon sammen med det valgte utsnittet.



7. Ta bilder.

⚠ Bilder som er tatt med **[RAW]** for bildekvalitet, er lagret i RAW + JPEG-format.

Fiskeøyekompensasjon blir ikke utført på RAW-bildet.

- ⚠ Fokus-peaking er ikke tilgjengelig i visningen for fiskeøyekompensasjon.
- ⚠ AF-søkepunktvalget er begrenset til moduser med enkelt eller lite søkepunkt.
- ⚠ Følgende kan ikke brukes:

- Live Composite-fotografering, seriefotografering, bracketing, HDR, multieksponering, Live ND-filteret, trapeskorreksjon, digital telekonverter, filmopptak, **[C-AF]**, **[C-AF MF]**, **[C-AF+TR]** og **[C-AF+TR MF]** AF-moduser, **[e-Portrett]** og bildemoduser med kunstfilter, egendefinert selvutløser og høyoppløst bilde.

Koble kameraet til eksterne enheter

Tilkobling til eksterne enheter

Du kan utføre flere oppgaver ved å koble kameraet til en ekstern enhet, for eksempel datamaskin eller smarttelefon.  ["Tilkobling til smarttelefon"](#) (s. 359), ["Kopiere bilder til en datamaskin"](#) (s. 372), ["Tilkobling"](#) (s. 378), ["Tilkobling av kameraet til TV-er eller eksterne skjermer \(HDMI\)"](#) (s. 385)

Forholdsregler for bruk av Wi-Fi og Bluetooth®

Deaktiver trådløs LAN og **Bluetooth®** i land, regioner og områder hvor dette er forbudt å bruke.

Kameraet er utstyrt med trådløs LAN og **Bluetooth®**. Bruk av disse funksjonene i land utenfor området kameraet ble kjøpt, kan medføre brudd på lokale regelverk for trådløse nettverk.

I noen land eller regioner kan det være forbudt å samle inn posisjonsdata uten offentlig godkjenning på forhånd. I noen av salgsområder selges derfor kameraet med visning av posisjonsdata deaktivert.

Alle land og regioner har egne lover og regelverk. Kontroller disse før du reiser og følg dem når du er utenlands. Selskapet vårt tar ikke ansvar på brukerens vegne hvis vedkommende ikke følger lokale lover og regler.

Deaktiver Wi-Fi på fly og andre steder hvor bruken er forbudt.  "[Deaktiver kameraets trådløse funksjoner](#)" (s. 358)

- ① Trådløse overføringer er sårbare for å fanges opp av tredjeparter. Husk dette når du bruker trådløse funksjoner.
- ① Den trådløse mottakeren sitter i kameragrepet. Hold det så langt unna metallgjenstander som praktisk mulig.
- ① Når du transporterer kameraet i en bag eller annen beholder, må du være klar over at innholdet i beholderen eller materialet det er laget av, kan påvirke trådløse overføringer, noe som kan forhindre at kameraet kobler til på en smarttelefon.
- ① Wi-Fi-tilkoblinger øker belastningen på batteriene. Du kan miste tilkoblingen hvis batteriene har lite strøm.
- ① Enheter som mikrobølgeovner og trådløse telefoner som sender ut radiobølger, magnetfelt eller statisk elektrisitet kan gjøre trådløs dataoverføring langsommere eller påvirke dette på andre måter.
- ① Noen trådløs LAN-funksjoner er utilgjengelige når minnekortets bryter for skrivebeskyttelse er satt til "LÅS".



Deaktivere kameraets trådløse funksjoner

Deaktivere kameraets trådløse funksjoner (Wi-Fi/ **Bluetooth**®).

1. Velg **[Wi-Fi/Bluetooth-innstillinger]** i **⚙** oppsettsmenyen og trykk **▷**.
2. Velg **[Trådløse funksjoner]** og trykk på **▷**.
3. Velg **[Av]** og trykk på **OK**-knappen.

 Følgende funksjoner deaktiveres.

- **[Tilkobling av enhet]** (s. 360), **[Slå av standby]** (s. 363), og **[Bluetooth]** (s. 362)

 For å deaktivere trådløs LAN/**Bluetooth**® kun når kameraet er slått av, velg **[Av]** for **[Wi-Fi/Bluetooth-innstillinger]** > **[Slå av standby]** i **⚙** Oppsettsmenyen.  "Innstillinger for trådløs forbindelse når kameraet er slått av" (s. 363)

 For å deaktivere trådløs tilkobling standby og terminere trådløse overføringer når kameraet er slått på, velg **[Av]** for **[Wi-Fi/Bluetooth-innstillinger]** > **[Slå av standby]** i **⚙** Oppsettsmenyen.  "Innstillinger for trådløs forbindelse i hvilemodus når kameraet er slått på" (s. 362)

Koble kameraet til en smarttelefon

Koble til smarttelefoner

Bruk kameraets LAN- (Wi-Fi) og **Bluetooth**[®]-funksjoner til å koble til en smarttelefon hvor du kan bruke dedikerte apper for å få mer ut av kameraet både før og etter opptak. Når det er opprettet forbindelse, kan du laste ned og ta bilder med fjernstyring og legge til posisjonsinformasjon på bildene.

- Det garanteres ikke at funksjonen fungerer på alle smarttelefoner.

Ting du kan gjøre med appen OM Image Share

- **Last ned bilder fra kameraet til smarttelefonen**

Last ned bilder merket for deling (s. 191), til din smarttelefon.

Du kan også bruke smarttelefonen for å velge bilder som skal lastes ned fra kameraet.

- **Fjernkontroll-fotografering fra en smarttelefon**

Du kan fjernstyre kameraet og bruke smarttelefonen til å ta bilder med det.

- **Vakker bildebehandling**

Bruk intuitive kontroller til å legge på imponerende effekter på bildene som er lastet ned til smarttelefonen din.

- **Legg til GPS-tag-er på kamerabilder**

Ved hjelp av GPS-funksjonen i telefonen kan du legge til posisjonsinformasjon når du tar bilder med kameraet.

Du finner detaljert informasjon på nettsidene våre.

Pare kamera og smarttelefon

Følg trinnene nedenfor når du kobler sammen enhetene for første gang.

- Juster paringsinnstillingene ved hjelp av Ol.Share og ikke ved hjelp av innstillingsappen som tilhører smarttelefonens operativsystem.

1. Åpne appen OM Image Share du har lastet ned til smarttelefonen din.

2. Velg **[Tilkobling av enhet]** i  avspillingsmenyen og trykk .

- Du kan også koble til ved å trykke på  på skjermen.

3. Følg veiledningen på skjermen for å justere Wi-Fi/**Bluetooth**-innstillinger.

- **Bluetooth**-navnet og passordet, Wi-Fi SSID og passordet, og en QR-kode vises på skjermen.





- ① **Bluetooth**-navn
Bluetooth-passord
- ② Wi-Fi SSID
Wi-Fi-passord
- ③ QR-kode

4. Trykk på kameraikonet nederst på OM Image Share-skjermen.

- En **[Easy Setup]**-kategori blir vist.

5. Følg instruksjonene på skjermen i OM Image Share for å skanne QR-koden og justere innstillingene for tilkobling.

- Hvis du ikke kan skanne QR-koden, følger du instruksjonene på skjermen i OM Image Share for å justere innstillingene manuelt.
 - **Bluetooth**: For å koble til velger du navnet og skriver inn passordet fra kameraskjermen i **Bluetooth**-innstillingsdialogen i OM Image Share.
 - Wi-Fi: For å koble til skriver du inn SSID og passordet på kameraskjermen i Wi-Fi-innstillingsdialogen OM Image Share.
-  1 blir vist når paringen er fullført.
- **Bluetooth**[®]-ikonet indikerer status som følger:
 - : Kameraet sender ut et trådløst signal.
 - : Trådløs forbindelse er etablert.

- 6.** Trykk på **MENU** på kameraet, eller trykk på **[Koble fra]** på skjermen for å avbryte Wi-Fi-tilkobling.
- Du kan også slå av kameraet og avslutte forbindelsen til OM Image Share.
 - I standard innstilling er **Bluetooth**[®]-tilkoblingen aktiv selv etter at Wi-Fi-tilkoblingen er avbrutt; dette lar deg bruke en smarttelefon som fjernutløser. Dersom du ønsker at kameraet også skal avbryte **Bluetooth**[®]-forbindelsen samtidig som Wi-Fi-forbindelse avbrytes, setter du **[Bluetooth]** til **[Av]**.

Innstillinger for trådløs forbindelse i hvilemodus når kameraet er slått på



Du kan velge om kameraet skal opprettholde hvilemodus for den trådløse forbindelsen til en smarttelefon eller fjernutløser når det er slått på.



1. Marker [**Wi-Fi/Bluetooth-innstillinger**] i **Y** oppsettsmenyen og trykk **▷**.

2. Marker [**Bluetooth**] og trykk **▷**.

① Par kamera med smarttelefon eller fjernutløser på forhånd. [**Bluetooth**] kan ikke velges med mindre paringen er fullført.

3. Marker ønsket alternativ og trykk på **OK**-knappen.

Av	Kameraet vil ikke være i hvilemodus for trådløs forbindelse, og det trådløse signalet vil ikke bli sendt selv om strømmen er på. For tilkobling til en smarttelefon, start [Tilkobling av enhet] (s. 360) i ▶ Avspillingsmenyen til kameraet.
På 	Når kameraet er på, vil det sende ut et trådløst signal og være i hvilemodus for trådløs forbindelse. Med OM Image Share kan du koble kameraet til smarttelefonen og bruke den som fjernutløser eller til å overføre bilder.
På  	Når kameraet er slått på, vil det starte å overføre trådløse signaler og (hvis enhetene allerede er pare; s. 378) og være standby for tilkobling fra en fjernkontroll.

- På grunn av at alternativene i menyen [**Bluetooth**] også brukes til å indikere **Bluetooth**[®]-status, [**Stoppet**] eller [**Kjører**] vil vises sammen med alternativene [**Av**], [**På** ] og [**På**  ].

📍 Hvis GPS sporingslogg er aktivert i den dedikerte OM Image Share-appen, vil lokasjonsdata nedlastet fra appen bli lagt til bilder som blir tatt mens [**På** ] er valgt.

Innstillinger for trådløs forbindelse når kameraet er slått av

Du kan velge om kameraet skal opprettholde den trådløseforbindelsen til smarttelefonen også når det er slått av.

1. Velg **[Wi-Fi/Bluetooth-innstillinger]** i **⚙** oppsettsmenyen og trykk **▷**.
2. Marker **[Slå av standby]** og trykk på **▷**.
3. Marker ønsket alternativ og trykk på **OK**-knappen.

Velg	Når du slår av kameraet, blir du bedt om å velge om du skal opprettholde den trådløse forbindelsen til smarttelefonen.
Av	Når kameraet slås av slås også den trådløse forbindelsen til smarttelefonen av.
På	Når kameraet slås av forblir den trådløse forbindelsen til smarttelefonen aktiv og smarttelfonen kan fortsatt brukes til å leste ned bilder fra kameraet.

Velg

Når **[Velg]** er valgt for **[Slå av standby]**, åpnes en bekreftelsesdialog før kameraet slås av dersom alle følgende forhold er oppfylt:





- **[På]** er valgt for **[Trådløse funksjoner]**,
- kameraet og smarttelefonen er parett (s. 360) og
- minnekortet er satt inn korrekt.

Ja	Slå av kameraet men behold den trådløse forbindelsen til smarttelefonen.
Nei	Slå av kameraet og avslutt samtidig forbindelsen til smarttelfonen.

- ⓘ Hvis ingen handlinger blir utført i omtrent et minutt etter at bekreftelsesdialogen er vist, avslutter kameraet den trådløse tilkoblingen til smarttelefonen og slår seg av automatisk.
- ⓘ Hvis den trådløse forbindelsen beholdes aktiv, vil den slå seg av automatisk dersom:
 - forbindelsen er inaktiv i mer enn 12 timer,
 - minnekortet fjernes,
 - batteriet er skiftet ut eller
 - det oppstår en ladefeil under lading av det integrerte batteriet.Forbindelsen kan gjenopprettes ved å slå på kameraet igjen.
- 🔊 Merk at dersom **[På]** er valgt for **[Slå av standby]**, kan det hende at kameraet ikke slår seg på umiddelbart når du dreier **PÅ/AV**-spaken til **PÅ**.

Overføre bilder til en smarttelefon

Du kan velge bilder i kameraet og laste dem til en smarttelefon. Du kan også bruke kameraet til å velge bilder som du ønsker å dele på forhånd.  "Velge bilder for deling (Delingsordre)" (s. 191)

- Hvis **[Av]** eller **[På **] er valgt for **[Bluetooth]** (s. 362), velg **[På **].
- Ved å velge **[På **] for **[Bluetooth]** (s. 362), settes kameraet til standby, klar for en trådløs forbindelse.

1. Trykk på **[Import Photos]** i OM Ifmage Share på smarttelefonen.

- ⑦ Avhengig av hva slags telefon du har, kommer det til å dukke opp et skjermbilde der du blir bedt om å bekrefte at du ønsker å bruke Wi-Fi-forbindelsen. Følg instruksjonene på skjermen for å koble sammen telefonen og kameraet.
- Bildene på kameraet vises i en liste.

2. Velg bildene du vil overføre, og trykk på Lagre-knappen.

- Når lagringen er fullført, kan du slå av kameraet fra smarttelefonen.
- **[Import Photos]** kan brukes til å laste ned bilder til smarttelefoner som er koblet til via alternativet **[Tilkobling av enhet]** i kameramenyene, selv når **[Av]** eller **[På **] er valgt for **[Bluetooth]** (s. 362).

Automatisk opplasting av bilder når kameraet er slått av



Slik konfigurerer du kameraet til automatisk å laste opp bilder til en smarttelefon når det er av:

- marker bilder for deling (s. 191),
- aktiver power-off standby (s. 363), og,
- hvis du bruker iOS-enhet, må du på forhånd starte appen OM Image Share.

Når du merker bilder til deling på kameraet og slår av kameraet, dukker det opp et varsel i OM Image Share. Når du trykker på varselet, blir bildene automatisk overført til smarttelefonen.

Fjernopptak med smarttelefon (LV)

Du kan ta bilder via fjernutløser ved å betjene kameraet med en smarttelefon samtidig som du kontrollerer LV på skjermen på smarttelefonen.

- Kameraet viser tilkoblings skjerm bildet, og alle funksjoner betjenes fra smarttelefonen.
- Hvis **[Av]** eller **[På ]** er valgt for **[Bluetooth]** (s. 362), velg **[På ]**.
- Ved å velge **[På ]** for **[Bluetooth]** (s. 362), settes kameraet til standby, klar for en trådløs forbindelse.

1. Åpne OM Image Share, og trykk på **[Remote Control]**.

2. Klikk **[Live View]**.



3. Trykk på utløseren for å ta bilde.

- Bildet som blir tatt, lagres på minnekortet i kameraet.

- **[Live View]** kan brukes til å ta bilder fra smarttelefoner som er koblet til via alternativet **[Tilkobling av enhet]** (s. 360) i kameramenyene, selv når **[Av]** eller **[På ]** er valgt for **[Bluetooth]** (s. 362).
- Tilgjengelige opptaksvalg er delvis begrenset.

Fjernopptak med smarttelefon (Fjernutløser)

Du kan ta bilder via fjernbetjening ved å betjene kameraet med en smarttelefon (fjernutløser).

- Alle funksjoner er tilgjengelige på kameraet. I tillegg kan du ta bilder og gjøre videoopptak ved hjelp av utløseren på skjermen på smarttelefonen.
- Hvis **[Av]** eller **[På ** er valgt for **[Bluetooth]** (s. 362), velg **[På **.
- Ved å velge **[På ** for **[Bluetooth]** (s. 362), settes kameraet til standby, klar for en trådløs forbindelse.

1. Åpne OM Image Share, og trykk på **[Remote Control]**.

2. Klikk **[Remote Shutter]**.

3. Trykk på utløseren for å ta bilde.

- Bildet som blir tatt, lagres på minnekortet i kameraet.

- **[Remote Shutter]** kan brukes til å ta bilder fra smarttelefoner som er koblet til via alternativet **[Tilkobling av enhet]** (s. 360) i kameramenyene, selv når **[Av]** eller **[På ** er valgt for **[Bluetooth]** (s. 362).

Legge til posisjonsinformasjon til bilder





Ved hjelp av GPS-funksjonen i telefonen kan du legge til posisjonsinformasjon når du tar bilder med kameraet.

- Hvis **[Av]** eller **[På]** er valgt for **[Bluetooth]** (s. 362), velg **[På]**.
- Ved å velge **[På]** for **[Bluetooth]** (s. 362), settes kameraet til standby, klar for en trådløs forbindelse.

1. Før du begynner å ta bilder med kameraet, må du åpne OM Image Share og slå på funksjonen for å legge til posisjonsinformasjon.

- Når du blir bedt om å synkronisere klokka på smarttelefonen og kameraet, må du følge instruksjonene som dukker opp i OM Image Share.

2. Ta bilder med kameraet.

- Når det er mulig å legge til posisjonsinformasjon, vil  være tent på opptaksskjermen. Når kameraet ikke er i stand til å hente posisjonsinformasjon, vil  blinke.
- Når du slår på kameraet, og når du har startet det fra sovemodus, kan det ta litt tid før kameraet er klart til å legge til posisjonsinformasjon.
- Når  er vist på skjermen, blir posisjonsinformasjon lagt til bildene du tar.
- Når du ser på bilder med posisjonsinformasjon, vil  være vist på skjermen.
- Posisjonsinformasjon legges ikke til filmer.

3. Slå av funksjonen for å legge til posisjonsinformasjon i OM Image Share når du er ferdig med å ta bilder.

Nullstille trådløst LAN/Bluetooth® - innstillinger

For å tilbakestille **[Wi-Fi/Bluetooth-innstillinger]** til standardverdier:

1. Marker **[Wi-Fi/Bluetooth-innstillinger]** i **Y** oppsettsmenyen og trykk **▷**.
2. Marker **[Tilbakestill innstillinger]** og trykk **▷**.
3. Marker **[Ja]** og trykk på **OK**-knappen.

🔗 Følgende innstillinger tilbakestilles:

- **[Trådløse funksjoner]** (s. 358), **[Bluetooth]** (s. 362), **[Tilkoblingspassord]** (s. 371) og **[Slå av standby]** (s. 363)

🔗 Nullstilling av trådløse innstillinger avslutter paring mellom kameraet og smarttelefoner. Før tilkobling til en smarttelefon, må du par enhetene på nytt (s. 360). Nullstilling av trådløse innstillinger avslutter også paring mellom kameraet og fjernkontroller. Før tilkobling til en fjernkontroll, må du par enhetene på nytt (s. 378).

Endre passordet

Endre passord for smarttefontilkoblinger:

1. Marker [**Wi-Fi/Bluetooth-innstillinger**] i **Y** oppsettsmenyen og trykk **▷**.

2. Marker [**Tilkoblingspassord**] og trykk **▷**.

3. Trykk **⊙**-knappen som angitt av veiledninger på skjermen.

- Et nytt passord vil bli angitt.

- Du kan endre både passord for smarttefontilkoblinger og passkode for **Bluetooth**[®]-tilkoblinger.
- Koble til smarttelefonen igjen etter at passordet er endret.  "[Pare kamera og smarttelefon](#)" (s. 360)

Koble kameraet til en datamaskine

Kopiere bilder til en datamaskin

1. Slå av kameraet og koble det til datamaskinen.

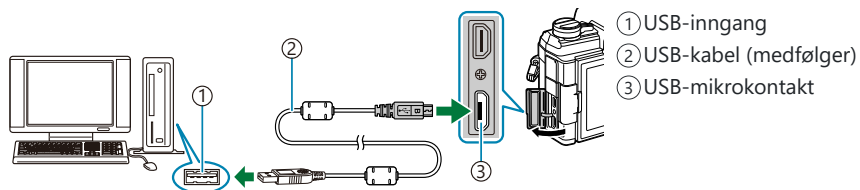

ⓘ Plasseringen av USB-inngangen varierer fra datamaskin til datamaskin. Hvis du ønsker mer informasjon, se etter i dokumentasjonen til din datamaskin.

2. Slå på kameraet.

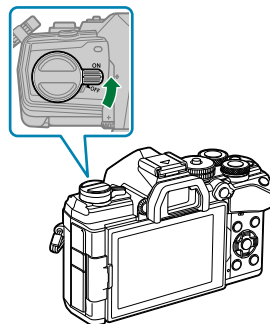

- Utvalgsskjermen for USB-forbindelsen vises.

ⓘ Hvis alternativene for USB-tilkobling ikke vises, velg **[Velg]** for **[USB-innst.]** (s. 339) i kameraets egendefinerte menyer.

ⓘ Hvis kameramenyene forblir blanke etter at datamaskinen er koblet til, kan batteriet være tomt. Bruk et fulladet batteri.

3. Marker [**Lagring**] eller [**MTP**] med knappene Δ ∇ . Trykk på knappen **OK**.

- [**Lagring**]: Kameraet fungerer som en kortleser.
- [**MTP**]: Kameraet fungerer som en bærbar enhet.

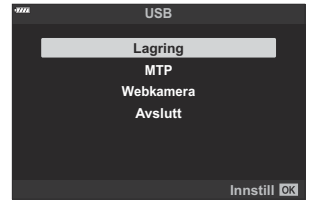

4. Kameraet kobler seg til datamaskinen som ny lagringsenhet.

ⓘ Dataoverføring kan ikke garanteres for følgende systemer, selv om datamaskinen skulle være utstyrt med en USB-kontakt:

- Datamaskiner som har en USB-port som er lagt til ved hjelp av et utvidelseskort osv., datamaskiner uten et fabrikkinstallert operativsystem, eller hjemmebygde datamaskiner

ⓘ Kamerakontroller kan ikke brukes mens kameraet er koblet til en datamaskin.

ⓘ Hvis datamaskinen ikke detekterer kameraet, kobler du USB-kabelen fra og til igjen.

ⓘ Filer med størrelse over 4 GB kan ikke kopieres til datamaskinen når [**MTP**] er valgt.

Installasjon av PC-programvaren

Installer følgende programvare for tilgang til kameraet når det er koblet direkte til datamaskinen via USB.

OM Workspace

Dette dataprogrammet brukes for å laste ned og vise bilder og filmer som er tatt opp med kameraet. Det kan også brukes for å oppdatere kameraets fastvare. Du kan laste ned programmet fra nettstedet vårt. Du må oppgi kameraets serienummer for å kunne laste ned programmet.

Bruke kameraet som et webcam (Webcam)

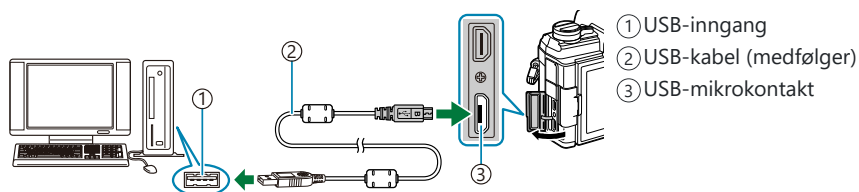

Kameraet kan kobles til en datamaskin for å brukes som et webcam for nettmøter eller live strømming. Video og audio overføres direkte fra kameraet via en enkel USB-tilkobling, og du unngår behovet for spesiell programvare eller drivere (USB-strømming).

1. Etter å ha bekreftet at kameraet er av, dreier du modus-nummerskiven til .
2. Koble kameraet til datamaskinen.



 Plasseringen av USB-inngangen varierer fra datamaskin til datamaskin. Hvis du ønsker mer informasjon, se etter i dokumentasjonen til din datamaskin.

3. Slå på kameraet.

-  Hvis alternativene for USB-tilkobling ikke vises, velg **[Velg]** for **[USB-innst.]** (s. 339) i kameraets egendefinerte menyer.
-  Hvis kameramenyene forblir blanke etter at datamaskinen er koblet til, kan batteriet være tomt. Bruk et fulladet batteri.

4. Marker **[Webkamera]** med knappene Δ ∇ og trykk **OK**-knappen.

- Kameraet er nå klart for å starte filmingen.
- Et Ψ -ikon dukker opp i visningen.
- Juster fokus og eksponering med kamerakontrollene.

5. Start en app for nettmøte eller strømming på datamaskinen. Velg kameranavnet i appens enhetsinnstillinger.

- Kameraet vil starte å sende audio og video.
- Video sendes med en rammestørrelse på 1280 × 720 (**[HD]**).
- Rammehastigheten for video overført med **[60p]**, **[30p]** eller **[24p]** valgt for  \leftarrow er **[Rammehastighet]** er **[30p]**, mens hastigheten for video overført med **[50p]** eller **[25p]** valgt, er **[25p]**.

- 📷 Kamera kan brukes som et webcam, selv om det ikke er satt inn noe minnekort.
- 📷 Hvis en ekstern mikrofon er tilkoblet, vil den bli brukt som audiokilde.
- ⚠️ Video og audio vil ikke bli overført til datamaskinen hvis:
 - modus-nummerskiven dreies til en annen stilling enn 📷, avspilling pågår eller menyer vises.Bruk av noen av funksjonene over, kan midlertidig avbryte audio og video i noen apper for nettmøter eller strømming.
- ⚠️ Fordi kameraet leverer audio og video til datamaskinen, vil du ikke kunne:
 - ta bilder eller gjøre opptak av film,
 - endre alternativene valgt for [📷 🔊], eller
 - aktivere [[📷 Spesifikasjonsinnstillinger](#)] > [[📷 Bildemodus](#)] i [📷 Filmmenyen \(s. 234\)](#) (velge **[På]** vil ikke ha noen virkning).
- ⚠️ Eksponering og andre kamerainnstillinger kan justeres fra datamaskinen.

Bruke fjernkontrollen

Navn på deler

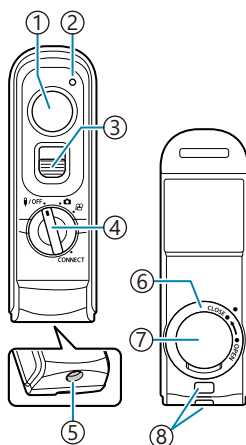

- ① Utløserknapp
- ② Dataoverføringsindikator
- ③ Utløserlås
- ④ Modus-nummerskive (OFF / CAM / CONNECT)
- ⑤ Kabelkontakt
- ⑥ Løkk til batterirom
- ⑦ Deksel til batterirom
- ⑧ Stroppfeste

Forbindelse via kabel

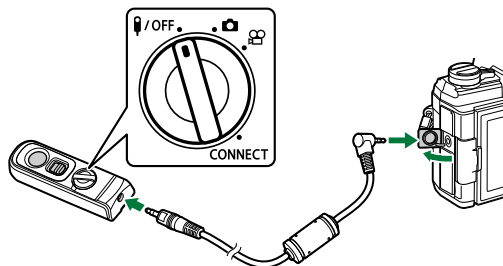

Drei modus-nummerskiven på fjernutløseren til **OFF**, og koble fjernutløseren til kameraet ved hjelp av kabelen som følger med.

Bilder kan tas ved å trykke på utløserknappen.

Før filmopptak, velg [**REC**] for [**Lukkerfunksjon**].  **Filmmeny** > [**Knapp/Nummerskive/Spak**] > [**Lukkerfunksjon**] (s. 234)

 Det er ikke mulig å bruke fjernutløseren trådløst når kabelen er koblet til.

 For å aktivere utløserknappen for bulb-fotografering eller lignende, skyv utløserlåseknappen opp.

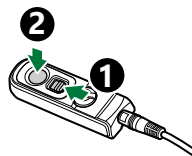

Trådløs forbindelse

For å kunne bruke trådløs forbindelse må du først pare kameraet og fjernutløseren.

1. Velg [**Wi-Fi/Bluetooth innstillinger**] i **Oppsettsmenyen** og trykk **▷**.
2. Marker [**Innstilling av trådløs utløser**] og trykk **▷**.
3. Marker [**Starte paring**] og trykk **OK**-knappen.

4. Når det vises en melding om at paring pågår, dreier du modus-nummerskiven på fjernkontrollen til **CONNECT** og holder det i den stillingen.

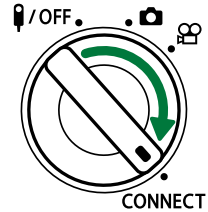
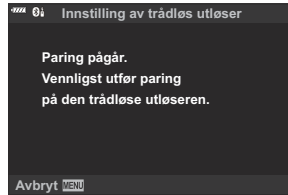

- Etter 3 sekund starter paring. Hold hjulet i stillingen **CONNECT** til paring er fullført. Hvis du dreier modus-nummerskiven før paring er fullført, begynner dataoverføringsindikatoren å blinke raskt.
- Dataoverføringsindikatoren lyser når paring starter.

5. Når melding om at paring er fullført, dukker opp, trykker du på **OK**.



- Dataoverføringsindikatoren slokner når paring er fullført.
 - Når paring er fullført, vil **[Bluetooth]** (s. 362) automatisk være angitt som **[På 0i]**.
- ⓘ Hvis du dreier på modus.nummerskiven eller trykker på **MENU** på kameraet før det har dukket opp melding om at paring er fullført, blir paringsprosessen avbrutt. Informasjon om parete enheter blir nullstilt. Utfør paring igjen.
- ⓘ Hvis du dreier modus-nummerskiven på en fjernutløser som ikke er paret, til **CONNECT** og holder det der i 3 sekund, eller hvis paring mislykkes, blir informasjon fra tidligere tilkobling nullstilt. Utfør paring igjen.

Slette paring

1. Marker **[Wi-Fi/Bluetooth-innstillinger]** i **⚙** oppsettsmenyen og trykk **▷**.

2. Marker **[Innstilling av trådløs utløser]** og trykk **▷**.

3. Velg **[Slette paring]** og trykk **OK**-knappen.

4. Velg **[Ja]** og trykk på **OK**-knappen.

ⓘ Når du har paret kamera og fjernutløser, må du utføre **[Slette paring]** for å nullstille paringsinformasjon før du parer kameraet med ny fjernutløser.

Gjøre opptak med fjernutløser

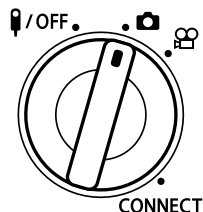

Før du oppretter en trådløs forbindelse mellom kameraet og fjernkontrollen, bekreft at **[På Øi]** er valgt for **[Bluetooth]** (s. 362). Når dette er satt til **[På Øi]**, vil **Øi** bli vist, og kameraet vil være i beredskap for trådløs kommunikasjon med fjernutløser straks det blir slått på.

1. Drei modus-nummerskiven på fjernutløseren til  eller .

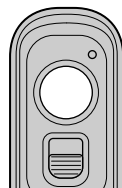

2. Trykk på utløseren på fjernutløseren for å ta bilder.



- Drei modus-nummerskiven på fjernutløseren til  (modus for stillbildefotografering): Når du trykker utløseren på fjernutløseren lett ned til første posisjon (trykk utløseren halvveis ned), dukker AF-bekreftelsesmerket (●) opp, og ei grønn ramme (AF-søkepunkt) vises i fokusplasseringen.
- Drei modus-nummerskiven på fjernutløseren til  (modus for filmopptak): Når du trykker utløserknappen til fjernkontrollen, starter filmopptaket. Trykk på utløseren på fjernutløseren på nytt for å avslutte filmopptak.

Dataoverføringsindikator på fjernutløser

Lyser én gang	Kommandoen fra fjernutløseren blir sendt til kameraet på korrekt måte.
Blinker raskt (1 sekund)	Kommandoen fra fjernutløseren blir ikke sendt til kameraet på korrekt måte. Bruk kortere avstand mellom kamera og fjernutløser. Hvis dette ikke løser problemet, må du kontrollere innstillingen på kameraet.
Blinker raskt (3 sekund)	Det er et problem med paring mellom kamera og fjernutløser. Par enhetene på nytt.
Lyser ikke	Dette kan skje i følgende situasjoner. <ul style="list-style-type: none">• Batteriet i fjernutløseren er flatt.• Modus-nummerskiven på fjernutløseren er i posisjon 🔌/AV.• Kameraet og fjernutløseren er koblet sammen med kabel.

- 🔧 Du kan koble til smarttelefon via **[Tilkobling av enhet]** (s. 360) selv når **[På📷]** er valgt for **[Bluetooth]** (s. 362). Du kan imidlertid ikke styre kameraet fra fjernutløseren når det er koblet til en smarttelefon.
- 🔧 Paring og fjernfotografering er ikke tilgjengelig når **[Av]** er valgt for **[Trådløs funksjon]** (s. 358).
- 🔧 Kameraet går ikke i sovemodus når fjernutløser er koblet til trådløst.
- 🔧 Kameraet vil imidlertid gå i dvalemodus i samsvar med alternativet valgt for **[Dvalemodus]** hvis modus-nummerskiven på fjernkontrollen er i stillingen **🔌/OFF**. 🖱️ ⚙️ **Egendefinert meny** **📄** > **[Dvalemodus]** (s. 297)
- 🔧 Kameraet vil ikke gå i dvalemodus når **[På📷]** er valgt for **[Bluetooth]** (s. 362) hvis ikke modus-nummerskiven på fjernkontrollen er i stillingen **🔌/OFF**.
- 🔧 Hvis du bruker fjernutløseren mens kameraet er i sovemodus, kan det ta lengre tid før kameraet er i drift.
- 🔧 Det er ikke mulig å styre kameraet fra fjernutløseren mens det er i ferd med å våkne fra dvalemodus. Vent med å bruke fjernutløseren til kameraet er i drift.
- 🔧 Drei modus-nummerskiven på fjernutløseren til **🔌/OFF** når du er ferdig med å bruke den.

MAC-adresse til fjernutløser

MAC-adressen til fjernutløseren er trykt på garantikortet som følger med den.

Forholdsregler ved bruk av fjernutløser

- Ikke bruk makt på lokket til batterirommet, og ikke bruk det til å dreie på låseringen.
- Ikke stikk hull på batteriene med skarpe gjenstander.
- Ikke slipp ned fjernutløseren, og ikke sving på den mens du holder i kabelen.
- Fukt på kabelen eller kontaktene på fjernutløseren kan påvirke trådløs styring og føre til at kabelforbindelsene blir upålitelige.
- Forsikre deg om at det ikke er smuss på låseringen til batterirommet før du lukker den.
- Drei fokus-nummerskiven til **0/OFF** før du kobler kabler til eller fra.

Tilkobling til TV-er eller eksterne skjermer via HDMI

Tilkobling av kameraet til TV-er eller eksterne skjermer (HDMI)

Du kan vise bilder på TV-er som er koblet til kameraet via HDMI. Bruk TV-en for å vise bilder til et publikum. Du kan bruke fjernkontrollen for å styre skjermen når TV-en er koblet til kameraet. Du trenger ingen apper eller annen programvare.



Du kan også ta opp film når kameraet er koblet til en ekstern skjerm eller videooptaker via HDMI.

ⓘ HDMI-kabler er tilgjengelige fra tredjeparts leverandører. Bruk en HDMI-sertifisert kabel.

Vise bilder på en TV (HDMI)

Du kan vise fotografier og bilder på en HDTV som er koblet direkte til kameraet via HDMI-kabel. Du kan bruke en fjernkontroll for å betjene skjermen når den er koblet til kameraet.

HDMI-utgang

Velg signalet som skal sendes til HDMI-enheten. Du kan justere filmens bildestørrelse og -hastighet slik at de stemmer overens med TV-ens spesifikasjoner og videostandardene som støttes i ditt land eller område. Match utgangsinstillingene med inngangsinstillingene på TV-en.

Utgangsstørrelse	Formatet for videosignalet som skal sendes via HDMI-kontakten, kan du velge fra alternativene nedenfor: [C4K] : 4K Digitalkino (4096 × 2160) [4K] : 4K (3840 × 2160)-prioritet [1080p] : Full HD (1080p)-prioritet [720p] : HD (720p)-prioritet [480p/576p] : 480p/576p
HDMI-kontroll	TV-fjernkontrollen kan brukes til å betjene kameraet i avspillingsmodus (s. 389). Velg mellom [Av] og [På] . Når du har valgt [På] , kan kameraet kun brukes for avspilling.
Utgangsbildehastighet	Velg bildehastighet for signalet som sendes ut via HDMI-kontakten ut ifra om TV-en støtter NTSC (60p) eller PAL (50p).

- Innstillingene **[HDMI-kontroll]** og **[Utgangsbildehastighet]** kan ikke endres når kameraet er koblet til en annen enhet via HDMI.
- Lyd kan kun sendes ut på enheter som støtter lydformat som er valgt med kameraet.
- Alternativene som er tilgjengelige via **[HDMI-kontroll]**, varierer med enheten som er tilkoblet. Se enhetshåndboken for mer informasjon.

1. Trykk på **MENU**-knappen for å vise menyene.

2. Vis  Egendefinert meny **D4** (Disp/■)))/PC).

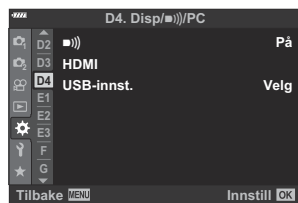

3. Marker **[HDMI]** med knappene Δ ∇ og trykk \triangleright -knappen.

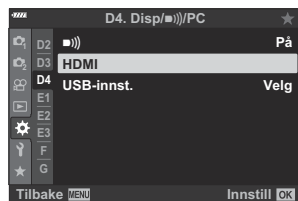

4. Marker et element med knappene Δ ∇ og trykk \triangleright -knappen.



5. Marker ønsket alternativ ved å bruke Δ ∇ -knappene, og trykk på **OK**-knappen.

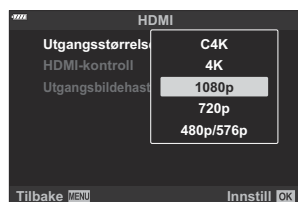

- Gjenta trinn 4 og 5 ved behov.

6. Trykk på **MENU**-knappen flere ganger for å gå ut av menyen.

Koble kameraet til en TV



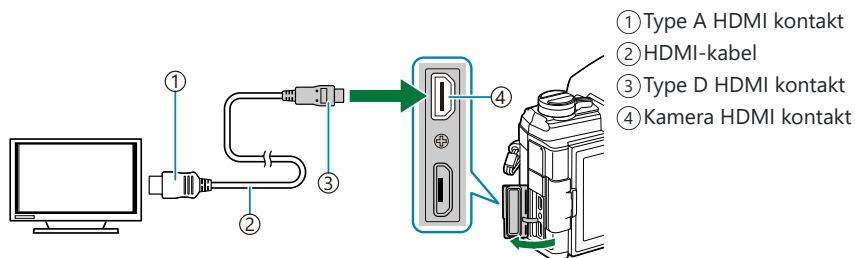

Koble til kameraet med en HDMI-kabel.

1. Bekreft at kameraet er av før du kobler det til TV-en med en HDMI-kabel.



2. Slå TV-en over til HDMI-inngang og slå på kameraet.

- TV-en viser innholdet på kameraskjermen. Trykk på -knappen for å vise bilder.

- Hvis **[På]** er valgt for **[HDMI-kontroll]** (s. 389), slår kameraskjermen seg av når det er koblet til en HDMI-kabel.
- Se bruksanvisningen som fulgte med TV-en for informasjon om å slå over til HDMI-inngang.
- Avhengig av TV-innstillingene kan bildet være beskåret og noen indikatorer kan være usynlige.
- HDMI-kan ikke brukes når kameraet er koblet til en datamaskin via USB.
- Hvis **[Opptaksmodus]** er valgt for **[ HDMI-utgang] > [Utgangsmodus]** i **[ Filmmenyen]** (s. 234), blir signalet sendt ut med gjeldende bildestørrelse for film. Det blir ikke vist noe bilde hvis TV-en ikke støtter valgt bildehastighet. **[4K]** og **[C4K]** kan ikke velges for **[ ]**.
- Visningsformatet som brukes når **[4K]** eller **[C4K]** er valgt i fotomodus er 1080p-prioritet.

Bruke TV-fjernkontroll (HDMI-kontroll)

Du kan betjene kameraet med TV-ens fjernkontroll når det koblet til en TV via HDMI-kabel.

- TV-en må støtte HDMI-kontroll. Se bruksanvisningen for TV-en for mer informasjon.

På	TV-fjernkontrollen kan brukes til å betjene kameraet i avspillingsmodus. Kameraet kan kun brukes til avspilling.
Av	TV-fjernkontrollen kan ikke brukes til å betjene kameraet. Indikatorer vises kun på TV-skjermen.

1. Trykk på **MENU**-knappen for å vise menyene.
2. Marker [**HDMI**] i ⚙ Egendefinert meny **D4** og trykk ∞ ▼-knappen.
3. Marker [**HDMI-kontroll**] med knappene △ ▼ og trykk ▷-knappen.

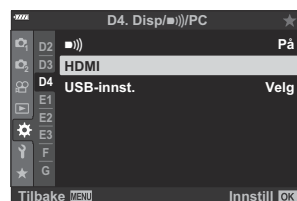

4. Marker [**På**] med knappene △ ▼ og trykk **OK**-knappen.



5. Trykk på **MENU**-knappen flere ganger for å gå ut av menyene.

6. Koble sammen kamera og TV via HDMI.

- Spill av bilder med TV-ens fjernkontroll. Følg veiledningen som vises på TV-skjermen.
- Under avspilling av enkeltbilde kan du bruke den "røde" knappen på fjernkontrollen for å velge informasjonen som skal vises, og den "grønne" knappen for å bytte til indekssavspilling.

ⓘ Noen funksjoner kan være utilgjengelige på noen TV-er.

ⓘ Kameraskjermen slår seg av når TV-en brukes til avspilling.

Standardinnstillinger

Standardinnstillinger

Live-kontroller/LV-superkontrollpanel (s. 392)

 Opptaksmeny (s. 397)

 Filmmeny (s. 401)

 Visningsmeny (s. 405)

 Oppsettsmeny (s. 406)

 Egendefinerte menyer (s. 407)

Live kontroller/LV superkontrollpanel





*1: Kan legges til [**Tildel til egendefinert-modus**].

*2: Standard kan gjenopprettes ved å velge [**Full**] for [**Nullstill**].















*3: Standard kan gjenopprettes ved å velge [**Grunnlegg.**] for [**Nullstill**].

Opptaksmodus: P, A, S, M, B

Element	Standard	*1	*2	*3
ISO	Auto	✓	✓	✓
Blitsmodus		✓	✓	✓
	±0	✓	✓	✓
Manuell verdi	FULL (blits stilt inn på [MANUAL])	✓	✓	✓
Bildestabilisator	S-IS AUTO	✓	✓	✓
Bildestabilisator	M-IS I	✓	✓	✓
Hvitbalanse	Auto ([På] valgt for [WB AUTO Behold varm farge])	✓	✓	✓
Hvitbalansekompensasjon A	±0	✓	✓	—
Hvitbalansekompensasjon G	±0	✓	✓	—
Kelvin	5400K ([CWB] valgt for [Hvitb])	✓	✓	—
AF-område	Sentrum, enkelt	✓	✓	✓
AF-modus	S-AF	✓	✓	✓
Ansiktsprioritet	Ansiktsprioritet Av	✓	✓	—
		✓	✓	✓
Måling		✓	✓	✓







Element	Standard	*1	*2	*3
	L F (Høyoppløst bilde: 50M F+RAW)	✓	✓	✓
		✓	✓	✓
Bildemodus	Naturlig	✓	✓	✓
Skarphet	±0	✓	✓	—
Kontrast	±0	✓	✓	—
Metning	±0	✓	✓	—
Stemning	Stemning normal	✓	✓	—
Effekt	— ([i-Enhance] valgt for [Bildemodus]:  Standard)	✓	✓	—
Fargefilter	— ([Monoton] valgt for [Bildemodus]: N:Ingen)	✓	✓	✓
Monokrom farge	— ([Monoton] valgt for [Bildemodus]: N:Ingen)	✓	✓	✓
Aspekt	4:3	✓	✓	✓
Fargeområde	sRGB	✓	✓	✓
Styring av uthev og skygge	<input checked="" type="checkbox"/> (±0)	✓	✓	✓
Film 	På	✓	✓	✓

Opptaksmodus: (Film)

Element	Standard	*1	*2	*3
ISO	[P] , [A] eller [S] valt for [ Modus] (filmeksponeringsmodus): Auto (fast) [M] valgt for [ Modus] (filmeksponeringsmodus): 200	—	✓	✓
Blitsmodus	Blits av (fast)	—	—	—
	±0 (fast)	—	—	—
 Bildestabilisator	S-IS auto	✓	✓	✓
 Bildestabilisator	M-IS I	✓	✓	✓
Hvitbalanse	Auto ([På] valgt for [^{WB}AUTO Behold varm farge])	—	✓	✓
Hvitbalansekompensasjon A	±0	—	✓	—
Hvitbalansekompensasjon G	±0	—	✓	—
Kelvin	5400K ([CWB] valgt for [Hvitb])	—	✓	—
AF-område	Sentrum, 9-søkepunktgruppe	✓	✓	✓
AF-modus	C-AF	✓	✓	✓
 Ansiksprioritet	Ansiksprioritet Av	✓	✓	—
	 (fast)	—	—	—
Måling	 (fast)	—	—	—
 	L F	✓	✓	✓
 	4K 	✓	✓	✓
Bildemodus	Naturlig	✓	✓	✓
Skarphet	±0	✓	✓	—

Element	Standard	*1	*2	*3
Kontrast	±0	✓	✓	—
Metning	±0	✓	✓	—
Stemning	Stemning normal	✓	✓	—
Aspekt	16:9 (fast) C4K valgt for [🔍🔍]: 17:9	—	—	—
Fargeområde	sRGB (fast)	—	—	—
Styring av uthev og skygge	<input checked="" type="checkbox"/> (±0)	✓	✓	✓
🔍 Modus	P	—	✓	—
Film 🎞	På	✓	✓	✓

Opptaksmodus: RC







Element	Standard	*1	*2	*3
 A gruppe A	TTL	✓	✓	✓
 B gruppe B	Av	✓	✓	✓
 C gruppe C	Av	✓	✓	✓
 Kamerablits	Av	✓	✓	✓
Blitskompensering	±0 (TTL, Auto)	✓	✓	✓
Blitsnivå	1/1 (Manuell)	✓	✓	✓
 /FP	 (Normal)	✓	✓	✓
 optisk signalstyrke	Svakt	✓	✓	✓
Kanal	1	✓	✓	✓

Opptaksmenyer

*1: Kan legges til [**Tildel til egendefinert-modus**].

*2: Standard kan gjenopprettes ved å velge [**Full**] for [**Nullstill**].

*3: Standard kan gjenopprettes ved å velge [**Grunnlegg.**] for [**Nullstill**].

Stilling		Standard	*1	*2	*3
Nullstill-/ egendefinert- modus	Nullstill	Grunnlegg.	—	✓	—
	Tilordne til egendefinert modus	Opptaksmodus: P Bildekvalitet: L F+RAW	—	✓	—
	Lagre innstillinger for egendefinert modus	Nullstill	—	✓	—
	Tilbakekall fra egendefinert modus	—	—	✓	—
Bildemodus		 Naturlig	✓	✓	✓
 		L F (Høyoppløst bilde: 50M F+RAW)	✓	✓	✓
Bildeforhold		4:3	✓	✓	✓
Digital telekonverter		Av	✓	✓	✓
 			✓	✓	✓

Stilling		Standard	*1	*2	*3	
Intrvl. Sh./tidsforløp		Av	—	✓	✓	
	Bilde	99	—	✓	✓	
	Start Ventetid	00:00:01	—	✓	✓	
	Intervalltid	00:00:01	—	✓	✓	
	Intervallmodus	Tidsprioritet	—	✓	✓	
	Eksponeringsutjevning	På	—	✓	✓	
	Intervallfilm	Av	—	✓	✓	
	Filminnstillinger	Opptaksoppløsning	FullHD	—	✓	
		Rammehastighet	10fps	—	✓	
Høyoppløst bilde	Høyoppløst bilde		 0 ses	✓	✓	—
	⚡ Ladetid		0 sek	✓	✓	—
	Opptaksmetode		Håndholdt	✓	✓	—
Live ND-fotografering		Av	✓	✓	✓	
	ND-nummer	ND8(3EV)	✓	✓	—	
	LV-simulering	På	✓	✓	—	

Stilling		Standard	*1	*2	*3
Bracketing		Av	✓	✓	✓
	AE BKT	3f 1.0 EV	✓	✓	✓
WB BKT	A–B	Av	✓	✓	✓
	G–M		✓	✓	✓
FL BKT		Av	✓	✓	✓
ISO BKT		Av	✓	✓	✓
ART BKT		Av	✓	✓	✓
Fokus BKT		Av	✓	✓	✓
	Fokusstabling	Av	✓	✓	✓
	Innstill antall bilder	[Av] valgt for [Fokusstabling]: 99 [På] valgt for [Fokusstabling]: 8	✓	✓	✓
	Innst. fokusdifferensial	5	✓	✓	✓
	⚡ Ladetid	0 sek	✓	✓	—
HDR		Av	✓	✓	✓
Multieksposering	Bilde	Av	—	✓	✓
	Autonivå	Av	—	✓	✓
	Overlegg	Av	—	✓	✓
Trapeskorreksjon		Av	✓	✓	✓

Stilling		Standard	*1	*2	*3	
Anti-Shock [♦]/ Lydløs [♥]	Anti-shock [♦]	[♦]0 sek	✓	✓	—	
	Stille [♥]	[♥] 0 sek	✓	✓	—	
	Støyreduksjon [♥]	Av	✓	✓	—	
	Innstillinger for lydløs [♥]-modus	—	✓	✓	—	
		■))	Ikke tillat	✓	✓	—
		AF-lampe	Ikke tillat	✓	✓	—
	Blitsmodus	Ikke tillat	✓	✓	—	

*1: Kan legges til [**Tildel til egendefinert-modus**].

*2: Standard kan gjenopprettes ved å velge [**Full**] for [**Nullstill**].

*3: Standard kan gjenopprettes ved å velge [**Grunnlegg.**] for [**Nullstill**].

Stilling		Standard	*1	*2	*3	
Modus- innstillinger	Modus	P	—	✓	—	
	Flimmerscan	Av	—	✓	✓	
Spesifikasjons- innstillinger		MOV 4K 30p	✓	✓	✓	
	M ISO-auto- innstilling	Øvre grense/ standard	Øvre grense: 6400 Standard: 200	✓	✓	✓
		M ISO-Auto	På	—	✓	—
	Støyfilter	Standard	✓	✓	✓	
	Hvitbalanse	Auto	—	✓	✓	
	Alle	A±0, G±0	—	✓	—	
	AUTO Behold varm farge	På	—	✓	✓	
	Bildemodus	Av	✓	✓	—	
AF/IS- innstillinger	AF-modus	C-AF	✓	✓	✓	
	C-AF-hastighet	±0	✓	✓	✓	
	C-AF-følsomhet	±0	✓	✓	✓	
	Bildestabilisator	M-IS	✓	✓	✓	

Stilling		Standard	*1	*2	*3
Knapp/ nummerskive/spak	Knappe- funksjoner	Av	—	✓	—
		Se valgte	—	✓	—
		Eksponering	—	✓	—
		REC	—	✓	—
		AEL/AFL	—	✓	—
		ISO	—	✓	—
		[···]	—	✓	—
		[···] (elektronisk zoom)	—	✓	—
		[···] (hvitbalanse)	—	✓	—
		Forstørr	—	✓	—
		L-Fn	AF Stopp	—	✓

Stilling		Standard	*1	*2	*3	
Knapp/ nummerskive/spak	Hjulfunksjon	P: Posisjon 1 : :	—	✓	—	
		P: Posisjon 2 : VOL : VOL	—	✓	—	
		A: Posisjon 1 : : FNr.	—	✓	—	
		A: Posisjon 2 : VOL : VOL	—	✓	—	
		S: Posisjon 1 : : Lukker	—	✓	—	
		S: Posisjon 2 : VOL : VOL	—	✓	—	
		M: Posisjon 1 : FNr. : Lukker	—	✓	—	
		M: Posisjon 2 : VOL : ISO	—	✓	—	
	Fn-spakfunksjon		modus2	—	✓	—
		modus2	AF-modus/ AF-søkemodus/ AF-søkepunkt	—	✓	—
Lukkerfunksjon			—	✓	—	
Elek. zoomhast.		Normal	—	✓	—	

Stilling		Standard	*1	*2	*3	
Skjerm- innstillinger	Innstillinger	Live kontroll, Live SCP	—	✓	—	
	-infoinnstillinger	Egendefinert 1	—	✓	—	
	Rød ramme under REC	På	—	✓	—	
	Tidskode- innstillinger	Tidskodemodus	Utelat bilder	—	✓	—
		Telling	Bare innspilling	—	✓	—
		Starttid	0:00:00	—	✓	—
Visningsassistent	Av	—	✓	—		
Film		På	✓	✓	✓	
	Innspillingsnivå	Innebygd	±0	—	✓	—
		MIC	±0	—	✓	—
	Volumbegrenser	På	—	✓	—	
	Vindstøyreduksjon	Av	—	✓	—	
	Opptakshastighet	48kHz/16bit	✓	✓	—	
	Strøm ved tilkobling	Av	—	✓	—	
HDMI-utgang	Utgangsmodus	Skjermmodus	—	✓	—	
	Spill inn bit	Av	✓	✓	—	
	Tidskode	På	✓	✓	—	

Visningsmeny

*1: Kan legges til [**Tildel til egendefinert-modus**].

*2: Standard kan gjenopprettes ved å velge [**Full**] for [**Nullstill**].

*3: Standard kan gjenopprettes ved å velge [**Grunnlegg.**] for [**Nullstill**].

Stilling		Standard	*1	*2	*3
		På	✓	✓	✓
Rediger	Velg Bilde	Red. RAW-data	—	—	—
		JPEG-red.	—	—	—
		Filmredigering	—	—	—
			—	—	—
	Bildeoverlapping	—	—	—	
Utskriftsrekkefølge		—	—	—	—
Nullstill beskyttelse		—	—	—	—
Nullstill delingsordre		—	—	—	—
Tilkobling av enhet		—	—	—	—

Oppsettsmeny

*1: Kan legges til [**Tildel til egendefinert-modus**].

*2: Standard kan gjenopprettes ved å velge [**Full**] for [**Nullstill**].

*3: Standard kan gjenopprettes ved å velge [**Grunnlegg.**] for [**Nullstill**].

Stilling		Standard	*1	*2	*3
Kortoppsett		—	—	—	—
⌚ Innstillinger	⌚	—	—	—	—
	Tidssone	—	—	—	—
🗣️		Norsk	—	—	—
📶		📶 ±0, 📶 ±0, naturlig	✓	✓	—
Bildegjennomgang		Av	✓	✓	—
Wi-Fi/Bluetooth innstillinger	Trådløse funksjoner	På	—	✓	—
	Bluetooth	Av	—	✓	—
	Innstilling av trådløs utløser	—	—	—	—
	Slå av standby	Av	—	✓	—
	RAW+JPEG 🔄	JPEG	—	✓	—
	Tilkoblingspassord	—	—	—	—
	Tilbakestill innstillinger	—	—	—	—
Fastvareversjon		—	—	—	—











Egendefinerte menyer

*1: Kan legges til [**Tildel til egendefinert-modus**].



















*2: Standard kan gjenopprettes ved å velge [**Full**] for [**Nullstill**].

*3: Standard kan gjenopprettes ved å velge [**Grunnlegg.**] for [**Nullstill**].

A1 AF/MF

Stilling		Standard	*1	*2	*3
	AF-modus	S-AF	✓	✓	✓
	AF+MF	Av	✓	✓	✓
	AEL/AFL				
	S-AF	modus3	✓	✓	✓
	C-AF	modus4	✓	✓	✓
	MF	modus3	✓	✓	✓
	 AF	modus3	✓	✓	✓
	Halvveis ned AF	Operativ	✓	✓	✓
	Ansiktsprioritet AF	 : På  : På	✓	✓	✓
	AF-skanner	modus2	✓	✓	✓
	C-AF-følsomhet	±0	✓	✓	✓
	C-AF senterstart	 (Alle søkepunkt)	✓	✓	✓
	C-AF senterprioritet	5, 9 eller 25 søkepunkt	✓	✓	✓

A2 AF/MF

Stilling	Standard	*1	*2	*3
  Modus-innstillinger	Alle; lite; 5-, 9- eller 25-søkepunktgruppe	✓	✓	✓
AF-områdemark.	På1	✓	✓	✓
 Still hjem	AF-søkemodus ( ALL), AF-søkepunkt	—	✓	✓
 Velg skjerminnstillinger	Sett 1	✓	✓	✓
	 Modus	✓	✓	✓
	 Modus	✓	✓	✓
	 Pos	✓	✓	✓
	 Pos	✓	✓	✓
 Sløyfeinnstillinger	 Sløyfevalg	Av	✓	✓
	Via  ALL	Nei	✓	✓
 Søkemodusinnstillinger	1×1; vertikal og horisontal trinnstørrelse: 1	✓	✓	—
 Orientering koblet 	Av	✓	✓	—

A3 AF/MF

Stilling	Standard	*1	*2	*3
AF måltastatur	Av	✓	✓	✓
AF-begrenser	Av	✓	✓	✓
Avstandsinstillinger	Innstilling 1	✓	✓	✓
Utløserprioritet	På	✓	✓	✓





















Stilling	Standard	*1	*2	*3
AF-lampe	På	✓	✓	✓
😊 Ansiktsprioritet	Av	✓	✓	—
AF-fokusjustering ¹	Av	✓	✓	✓































1 Bruk av **[Nullstill]** for å utføre fullstendig eller standard nullstilling påvirker ikke lagrede verdier.

A4 AF/MF

Stilling	Standard	*1	*2	*3
Innstillinger for stjernehimmel-AF	Hastighet	✓	✓	✓
Forh.innstilt MR-avst.	999,9 m	✓	✓	✓
MF Støtte	Forstørr	✓	✓	—
	Peaking	✓	✓	—
	Fokusindikator	✓	✓	—
MF-kløtsj	Operativ	✓	✓	✓
Fokusering	↻	✓	✓	✓
Bulb/Time-fokusering	På	✓	✓	✓
Nullstill obj.	Av	✓	✓	✓



B Knapp/nummerskive





Stilling		Standard	*1	*2	*3
 Knappefunksjoner		Seriefotografering/selvutløser	✓	✓	—
		 Se valgte	✓	✓	—
		Eksposering 	✓	✓	—
		 REC	✓	✓	—
		AEL/AFL	✓	✓	—
		ISO	✓	✓	—
			✓	✓	—
		 (Blitsmodus)	✓	✓	—
		 ( / )	✓	✓	—
		Forhåndsvisning	✓	✓	—
		AF Stopp	✓	✓	—

Stilling			Standard	*1	*2	*3
 Hjulfunksjon	P	Posisjon 1	 :   : Ps	✓	✓	—
		Posisjon 2	 : ISO  : Hvitbalanse	✓	✓	—
	A	Posisjon 1	 :   : FNr.	✓	✓	—
		Posisjon 2	 : ISO  : Hvitbalanse	✓	✓	—
	S	Posisjon 1	 :   : Lukker	✓	✓	—
		Posisjon 2	 : ISO  : Hvitbalanse	✓	✓	—
	M/B	Posisjon 1	 : FNr.  : Lukker	✓	✓	—
		Posisjon 2	 :   : ISO	✓	✓	—
		Menu	 :   :  /Verdi	—	✓	—
			 : Forrige/Neste  : 	—	✓	—
	Ringretning	Eksposering	Nummerskive 1	✓	✓	—
		Ps	Nummerskive 1	✓	✓	—
 Fn-spakfunksjon			modus2	—	✓	—
	modus2	AF-modus/ AF-søkemodus/ AF-søkepunkt	—	✓	—	



Stilling	Standard	*1	*2	*3
Fn-spak/strømspak	Fn	—	✓	—
 Elek. zoomhast.	Normal	✓	✓	—
  Funksjon	<input checked="" type="checkbox"/>	—	✓	—





Slipp//Bildestabilisator

Stilling	Standard	*1	*2	*3		
Utløs. pri. S	Av	✓	✓	✓		
Utløs. pri. C	På	✓	✓	✓		
 L innstillinger		Maks fps	6 fps	✓	✓	✓
		Begrenser bildeteller	Av	✓	✓	✓
		Maks fps	10 fps	✓	✓	✓
		Begrenser bildeteller	Av	✓	✓	✓
	Pro Cap	Bilder før blender	8 bilder	✓	✓	✓
		Begrenser bildeteller	25 bilder	✓	✓	✓

Stilling		Standard	*1	*2	*3	
 H innstillinger		Maks fps	10 fps	✓	✓	✓
		Begrenser bildeteller	Av	✓	✓	✓
		Maks fps	30 fps	✓	✓	✓
		Begrenser bildeteller	Av	✓	✓	✓
		Maks fps	30 fps	✓	✓	✓
		Bilder før blender	12 bilder	✓	✓	✓
		Begrenser bildeteller	25 bilder	✓	✓	✓
	Flimmerredusering	Antiflimmer LV	Auto	✓	✓	—
		Opptak med antiflimmer	Av	✓	✓	—

Slipp//Bildestabilisator

Stilling	Standard	*1	*2	*3
 Bildestabilisator	S-IS AUTO	✓	✓	✓
 Bildestabilisator	Prioritet Fps	✓	✓	—
Halvveis RIs med IS	På	—	✓	—
Objektiv I.S. Prioritert	Av	✓	✓	✓

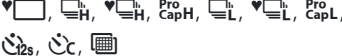
Stilling		Standard	*1	*2	*3
📷 Innstillinger	 AUTO	Live Guide	—	✓	—
	P/A/S/M/B	Live SCP	✓	✓	—
	ART	Kunst-meny	—	✓	—
	SCN	Scene-meny	—	✓	—
📷/ infoinnstillinger	 Info	Kun bilde, Overall	✓	✓	✓
	 Info	Forstørr bilde, Forstørr blaing, Velg bilde	—	✓	—
	LV-Info	Kun bilde, Egendefinert 1, Egendefinert 2	✓	✓	—
	 Informasjon ved halvveis ned	På	✓	✓	—
	LV AV-info	Opptaksinformasjon	✓	✓	—
	 innstillinger	25, Kalender	✓	✓	—
Innstillinger bildemodus		Alle på	✓	✓	—
📷/🕒 Innstillinger			✓	✓	—
Multifunksjonsinnstillinger		Alle på bortsett fra WB og ISO	✓	✓	—

D2 Disp/⏏)/PC

Stilling		Standard	*1	*2	*3
LV-økning	Manuelt opptak	Av	✓	✓	✓
	Bulb/Time	On 2, Bildehastighetsprioritet	✓	✓	✓
	Live Composite	Av	✓	✓	✓
	Andre	Av	✓	✓	✓
Kunst LV-modus		modus 1	✓	✓	—
Innstillinger for LV-nærbilde	LV-nærbilde-modus	modus2	✓	✓	—
	LV-økning	Av	✓	✓	—
🔍 Standardinnstilling		Nylig	—	✓	—
🔒 Innstillinger	🔒 Lås	Av	✓	✓	—
	LV-økning	Av	✓	✓	—

D3 Disp/⏏)/PC

Stilling		Standard	*1	*2	*3
Rutenettinnstillinger	Skjermfarge	Forh.innst. 1	✓	✓	—
	Rutenett	Av	✓	✓	—
	Bruk innstillinger for EVF	På	✓	✓	—
Peaking-innstillinger	Peaking-farge	Rødt	✓	✓	—
	Uthevingsintensitet	Normal	✓	✓	—
	Juster bildelysstyrken	Av	✓	✓	—

Stilling		Standard	*1	*2	*3
Histogram-innstillinger	Høylys	255	✓	✓	—
	Skygge	0	✓	✓	—
Innstillingsguide		Av	✓	✓	—
Selvportretthjelp		På	—	✓	—

D4 Disp/■)))/PC

Stilling		Standard	*1	*2	*3
■))		På	✓	✓	✓
HDMI	Utgangsstørrelse	4K	—	✓	—
	HDMI-kontroll	Av	—	✓	—
	Utgangsbildehastighet	60p Prioritet	—	—	—
USB-modus		Velg	—	✓	✓

E1 Eksp/ISO/BULB/📷





Stilling		Standard	*1	*2	*3
EV-trinn		1/3 EV	✓	✓	✓
ISO-trinn		1/3 EV	✓	✓	✓
📷 ISO-Auto-innstilling	Øvre grense/standard	Øvre grense: 6400 Standard: 200	✓	✓	✓
	Laveste S/S-innstilling	Auto	✓	✓	—
📷 ISO-Auto		P/A/S/M	✓	✓	—
📷 Støyfilter		Normal	✓	✓	✓

Stilling	Standard	*1	*2	*3
 Lav ISO-behandling	Drivprioritet	✓	✓	✓
Støyreduksj.	Auto	✓	✓	✓

E2 Eksp/ISO/BULB/

Stilling	Standard	*1	*2	*3
Bulb/Time-timer	8 min	✓	✓	✓
Live Composite-timer	3t	✓	✓	✓
Bulb/Time-monitor	-7	✓	✓	—
Live Bulb	Av	✓	✓	—
Live Time	0,5 sek	✓	✓	—
Innstillinger for Composite	1 sek	✓	✓	—
 Flimmerscan	Av	✓	✓	✓

E3 Eksp/ISO/BULB/

Stilling	Standard	*1	*2	*3
Måling		✓	✓	✓
AEL-måling	Auto	✓	✓	✓
 Punktmåling	Spot, spot uthevet, spot skygge	✓	✓	✓
Eksponeringsbytte	 ±0	✓	✓	—
	 ±0	✓	✓	—
	 ±0	✓	✓	—

F ⚡ Brukerinnstilt

Stilling	Standard	*1	*2	*3
⚡ X-Sync.	1/250	✓	✓	✓
⚡ Langsom begr	Av	✓	✓	✓
⚡ +	Av	✓	✓	✓
⚡ +WB	Av	✓	✓	—
⚡ RC-modus	Av	✓	✓	✓

G 📷 /WB/Farge

Stilling	Standard	*1	*2	*3	
📷 Innstilling	📷-1: L SF 📷-2: L F 📷-3: L N 📷-4: M N	✓	✓	✓	
Pikseltall	M iddle	3200×2400	✓	✓	✓
	S mall	1280×960	✓	✓	✓
Skyggekomp.	Av	✓	✓	✓	
📷 WB	Auto	✓	✓	✓	
📷 Alle WB	A±0, G±0	✓	✓	—	
📷 WB Auto Behold varm farge	På	✓	✓	✓	
Fargeområde	sRGB	✓	✓	✓	

H1 Oppt/Slette



Stilling		Standard	*1	*2	*3
Filnavn		Nullstill	✓	✓	—
Redig. filnavn		Av	✓	✓	—
dpi-innst.		350 dpi	✓	✓	—
Copyright -inst. ¹	Copyright-info.	Av	✓	✓	—
	Artistnavn	—	—	—	—
	Copyright-navn	—	—	—	—
Objektivinfo-innstillinger ¹		Av	—	✓	—

¹ Bruk av **[Nullstill]** for å utføre fullstendig eller standard nullstilling påvirker ikke lagrede verdier.

H2 Oppt/Slette















Stilling		Standard	*1	*2	*3
Slett raskt		Av	✓	✓	✓
Sl. RAW+JPEG		RAW+JPEG	✓	✓	✓
Pri.innst.		Nei	✓	✓	✓

I EVF

Stilling		Standard	*1	*2	*3
EVF-autobryter		På2	—	✓	—
EVF-justering	EVF auto-luminans	Av	✓	✓	—
	EVF-justering	☺ ±0, ☹ ±0	✓	✓	—
EVF-stil		Stil 3	—	✓	—
 Infoinnstillinger		Grunnleggende info, Egendefinert1, Egendefinert2	✓	✓	—
Rutenettinnstillinger for EVF	Skjermfarge	Forh.innst. 1	✓	✓	—
	Rutenett	Av	✓	✓	—
 Halvveis trykk		På	✓	✓	—
S-OVF		Av	✓	✓	✓

J1 verktøy

Stilling	Standard	*1	*2	*3
Pikselkartlegging	—	—	—	—

Stilling		Standard	*1	*2	*3
Trykk-og-hold-tid	Avslutt LV 	0,7 sek	✓	✓	—
	Nullstill LV  -ramme	0,7 sek	✓	✓	—
	Avslutt 	0,7 sek	✓	✓	—
	Nullstill  -ramme	0,7 sek	✓	✓	—
	Nullstill 	0,7 sek	✓	✓	—
	Nullstill 	0,7 sek	✓	✓	—
	Nullstill 	0,7 sek	✓	✓	—
	Nullstill 	0,7 sek	✓	✓	—
	Nullstill 	0,7 sek	✓	✓	—
	Autobryter Ring EVF	0,7 sek	✓	✓	—
	Avslutt  	0,7 sek	✓	✓	—
	Avslutt 	0,7 sek	✓	✓	—
	Nullstill 	0,7 sek	✓	✓	—
	Bryter  Lås	0,7 sek	✓	✓	—
	Innst. for ring BKT	0,7 sek	✓	✓	—
	Avslutt 	0,7 sek	✓	✓	—
Nivåjustering	—	—	✓	—	
Berørings skjerm-innst.	På	—	✓	—	
Menytilbakekalling	Tilbakekall	✓	✓	—	
Fiskeøyekompensasjon	Av	✓	✓	—	

Stilling		Standard	*1	*2	*3
Bakgr.Bel. LCD		Vent	✓	✓	✓
Dvalemodus		1 min	✓	✓	✓
Auto. avstengning		4 t	✓	✓	✓
Hurtig dvalemodus		Av	✓	✓	✓
	Bakgr.Bel. LCD	8 sek	✓	✓	—
	Dvalemodus	10 sek	✓	✓	—
Sertifisering		—	—	—	—

Minnekortkapasitet

Minnekortkapasitet: Bilder

Tallene gjelder SDXC-kort på 64 GB som brukes til å lagre bilder med et sideforhold på 4:3.

Lagringsmodus	Bildestørrelse (pikseltall)	Kompresjonsforhold	Filformat	Filstørrelse (MB) (omtrentlig)	Antall fotografier som kan lagres
50m F+RAW	(Stativ) 10368×7776	Tapsfri komprimering	ORF	(Stativ) 168,2 (Håndholdt) 117,1	(Stativ) 355 (Håndholdt) 489
	(Håndholdt) 8160×6120				
	8160×6120	1/4	JPEG		
	5184×3888	Tapsfri komprimering	ORI		
25m F+RAW	(Stativ) 10368×7776	Tapsfri komprimering	ORF	(Stativ) 157,4 (Håndholdt) 106,3	(Stativ) 359 (Håndholdt) 542
	(Håndholdt) 8160×6120				
	5760×4320	1/4	JPEG		
	5184×3888	Tapsfri komprimering	ORI		
50m F	8160×6120	1/4	JPEG	21,7	2529
25m F	5760×4320	1/4	JPEG	10,9	5033

Lagringsmodus	Bildestørrelse (pikseltall)	Kompresjonsforhold	Filformat	Filstørrelse (MB) (omtrentlig)	Antall fotografier som kan lagres
RAW	5184 × 3888	Tapsfri komprimering	ORF	21,5	2838
L SF		1/2,7	JPEG	13,1	4209
L F		1/4		8,9	6180
L N		1/8		4,6	11909
M SF	3200 × 2400	1/2,7		5,1	10614
M F		1/4		3,6	15258
M N		1/8		1,9	28721
M SF	1920 × 1440	1/2,7		2,0	27126
M F		1/4		1,4	37559
M N		1/8		0,9	61033
S SF		1280 × 960		1/2,7	1,0
S SF	1/4			0,8	69752
S N	1/8			0,5	97654
S SF	1024 × 768	1/2,7		0,8	69752
S SF		1/4		0,6	97654
S N		1/8		0,3	244135

- Antallet stillbilder som kan lagres, kan variere, alt etter motiv eller faktorer som om det er utført utskriftskoding eller ikke. I visse tilfeller vil antallet stillbilder som kan lagres og som vises på skjermen, ikke endre seg, selv om du tar bilder eller sletter bilder.
- Den faktiske filstørrelse varierer, alt etter motiv.
- Maksimalt antall bilder som kan lagres som vises på skjermen er 9999.

Minnekortkapasitet: Filmer

Tallene gjelder SDXC-minnekort på 64 GB.

Rammestørrelse	Kompresjon	Rammehastighet	Kapasitet (omtrentlig)
C4K	—	24p	33 minutt
4K	—	30p, 25p, 24p	1 time 18 minutter
FHD	A-I	30p, 25p, 24p	39 minutt
	SF	60p, 50p, 30p, 25p, 24p	2 timer 35 minutter
	F		4 timer 31 minutter
	N		7 timer 37 minutter
HD	A-I	60p, 50p, 30p, 25p, 24p	1 time 18 minutter
	SF		5 timer 13 minutter
	F		9 timer 52 minutter
	N		13 timer 59 minutter

- Tallene gjelder for filmopptak lagret med maksimal bildehastighet. Den faktiske bithastigheten varierer med bildehastigheten og det enkelte opptaket.
- Ved bruk av SDXC-kort blir filmer som er lengre enn 2 timer, lagret på flere filer (avhengig av opptaksforholdene kan kameraet starte å lagre en ny fil før 2-timersgrensen blir nådd).
- Når du bruker SD-/SDHC-kort, blir filmer med en størrelse på over 4 GB lagret på flere filer (avhengig av opptaksforholdene kan kameraet starte å lagre en ny fil før 4 GB-grensen blir nådd).

Forsiktighetsregler

Informasjon om støv- og vanntetting

- Dette kameraet har kapslingsgrad IPX3 som beskyttelse mot inntrenging av vann (ved bruk av objektiv levert av selskapet vårt med kapslingsgrad IPX3 eller høyere).
- Dette kameraet har kapslingsgrad IP5X som beskyttelse mot inntrenging av støv (under testbetingelsene til selskapet vårt).

Forholdsregler

- Hvis kameraet blir utsatt for støt, kan det føre til at de støv- og vannbestandige egenskapene går tapt.
- Undersøk følgende komponenter for eventuell skitt, støv, sand eller andre fremmedlegemer: tetningene og overflatene på alle deksler, inkludert de for kontaktene og batteri- og kortrommene, monteringsflatene på kameraet og objektivet, og alle kontakter for tilbehør og lignende. Fjern fremmedlegemer med en ren, løfklut.
- For å sikre de støv- og vannbestandige egenskapene er det viktig at du sørger for å lukke alle luker godt og feste objektivet før bruk.
- Det er viktig at du ikke betjener kameraet, åpner/lukker lukene eller fester/fjerner objektivet når utstyret er vått.
- Vi kan ikke love at de vannbestandige egenskapene er på plass med mindre objektivet/tilbehøret som er montert, er kompatibelt. Kontroller kompatibilitet. Informasjon om kompatibelt tilbehør finner du på nettsidene våre.

Vedlikehold

- Tørk grundig bort vann med tørr klut.
- Vær nøye med å fjerne fremmedlegemer som skitt, støv og sand.

Batterier

- Kameraet bruker litium ion-batteri. Du må aldri bruke noe annet batteri enn et av våre originale batterier.
- Kameraets strømforbruk varierer mye, alt etter bruk og andre forhold.
- Ettersom følgende punkter fører til et høyt strømforbruk, selv om det ikke fotograferes, vil batteriet tappes raskt.
 - Utføring av autofokus flere ganger ved å trykke utløserknappen halvt ned i opptaksmodus.
 - Det vises bilder på skjermen i et lengre tidsrom.
 - Når koblet til datamaskin.
 - La trådløs LAN/**Bluetooth**® forbli aktivert.
- Når batteriet er tomt, kan kameraet bli slått av uten at det vises en advarsel om at det snart er tomt.
- Ta ut batteriene før du lagrer kameraet i en periode på en måned eller mer. Hvis du lar batteriene sitte i kameraet i lengre perioder, forkortes levetiden, noe som kan gjøre dem ubrukelige.
- Normal ladetid ved bruk av den medfølgende USB-AC-adapteren er ca. 4 timer (anslått tid).
- Ikke bruk USB-AC-adaptore eller ladere som ikke er spesielt ment for å brukes med batterier av typen som følger med. Bruk heller ikke den medfølgende USB-AC-adapteren med andre typer batterier (kamera) enn det som er oppgitt.
- Bruk av feil type batteri kan medføre eksplosjonsfare.
- Brukte batterier må kasseres etter "[⚠ FORSIKTIG](#)" (s. 462)-instruksjonene i bruksanvisningen.

Bruk av USB-AC-adapteren utenlands

- USB-AC-adapteren kan brukes i de fleste strømkilder i husholdningen, fra 100 V AC til 240 V AC (50/60 Hz) verden over. Avhengig av hvilket land du befinner deg i, kan stikkontakten ha en annen form, og USB-AC-adapteren vil eventuelt trenge en adapterplugg som passer til stikkontakten.
- Ikke bruk tredjeparts reiseadaptere, ettersom slike USB-AC-adaptre kan forårsake feil på laderen.

Informasjon

Utskiftbare objektiver

Velg et objektiv som passer til forholdene og det du ønsker å skape. Bruk linser konstruert utelukkende for Micro Four-systemet og som bærer M.ZUIKO DIGITAL-etiketten eller symbolet vist her.



Ved hjelp av en adapter kan du også bruke objektiv fra Four Thirds-systemet. Bruk av adapter er nødvendig.

- Når du setter på eller tar av kamerahusdekslet og linsen fra kameraet, må linsefatningen på kameraet peke ned. Da unngår du at støv og smuss eller andre fremmedlegemer kommer inn i kameraet.
- Ikke ta av kamerahusdekslet eller monter linsen på støvete steder.
- Ikke pek mot solen med linse som er montert på kameraet. Da kan kameraet få feil eller til og med ta fyr på grunn av linsens forstørrelsesglasseffekt på sollyset.
- Pass på at du ikke mister kamerahusdekslet og bakdekslet.
- Sett kamerahusdekslet på kameraet for å hindre at det kommer støv i kameraet når det ikke er montert linse.

Kombinasjoner for objektiver og kamera

Objektiv	Kamera	Anordning	AF	Måling
Objektiv i Micro Four Thirds-systemet	Kamera i Micro Four Thirds-systemet	Ja	Ja	Ja
Objektiv i Four Thirds-systemet		Montering mulig med adapter for fatning	Ja ¹	Ja

1 Ikke tilgjengelig under filmopptak eller med stjernehimmel-AF.

MF-kløtsobjektiver

"MF-kløtsj"-mekanismen (manuell fokus-kløtsj) på MF-kløtsjobjektiver kan brukes for å skifte mellom automatisk og manuell fokus ved å flytte på fokuseringen.

- Kontroller posisjonen til MF-kløtsjen før du tar bilder.
- Vri fokuseringen til AF/MF-posisjon på siden av objektivet for å velge autofokus. Vri den til MF-posisjonen nærmere kameraet for å velge manuell fokus, dette uavhengig av fokusmodus som er valgt med kameraet.

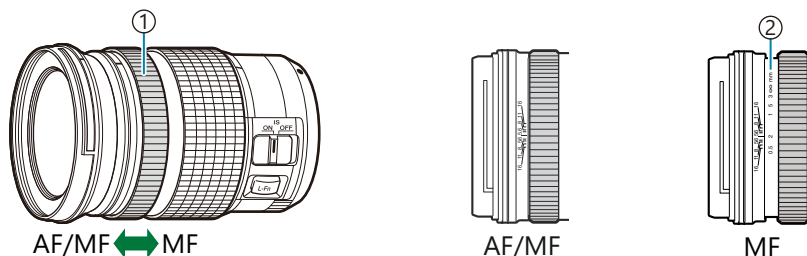

① Fokusering

② Synlige fokuseringsavstander

- ⓘ Hvis du velger **[Ikke i drift]** for **[MF-kløtsj]** i **Egendefinert meny A4** (s. 274) vil manuell fokusering deaktiveres selv når MF-kløtsjen er i MF-stilling.

Visning av objektivfunksjonene BRUK og HENT på kameraet

Kameraet viser "BRUK ●" når fokusposisjon blir lagret med alternativet BRUK, og "HENT ●" når fokusposisjoner som er lagret, blir gjenopprettet med alternativet HENT.

Du finner mer informasjon om BRUK og HENT i bruksanvisningen til objektivet.



Valgfritt tilbehør

Grep (ECG-5)

Grepet hjelper deg med å holde kameraet rolig når du bruker store objektiver. Kontroller at kameraet er slått av når du fester eller tar av grepet.

Betegnelse på del

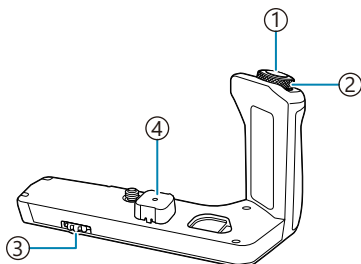

- ① Utløserknapp
- ② Fremre nummerskive
- ③ Frakblingsknapp
- ④ Koblingshette

Feste grepet

Før du fester grepet, må du ta av kontaktdekslet (a) nederst på kameraet og kontakthetten (b) fra ECG-5. Når det er satt på, må du kontrollere at frakblingsknappen for ECG-5 sitter godt. Forsikre deg om at kontaktdekslet til kameraet og kontakthetten til ECG-5 er montert når ECG-5 ikke er i bruk.

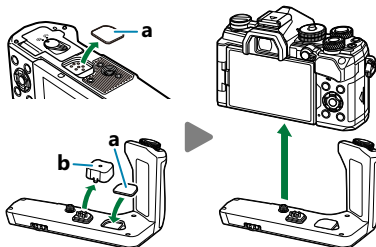

Oppbevar kontaktdekslet (a) i ECG-5

Hovedspesifikasjoner (ECG-5)

Mål	Ca. 128,4 mm (B) × 76 mm (H) × 60,2 mm (D) (5,1" × 3,0" × 2,4") (unntatt utstikkende deler)
Vekt	Ca. 121 g (4,3 oz.) (uten tilkoblingsdeksel)
Sprutbestandighet (når tilkoblet til et kamera)	Type: I samsvar med IEC standard publikasjon 60529 IPX1

Forholdsregler

- Ikke bruk neglene til å vri på frakoblingsknappen. Gjør du det, kan det føre til personskaade.
- Bruk kameraet kun innenfor det garanterte driftstemperaturområdet.
- Ikke bruk eller oppbevar produktet på støvete eller fuktige steder.
- Ikke berør de elektriske kontaktstiftene.
- Gjør rent grepet og kontakten med en myk, tørr klut. Ikke bruk fuktige kulter eller organiske løsemidler som whitesprit eller bensin.

Bestemte eksterne blitsenheter

Når du bruker en ekstra blitsenhet konstruert for å brukes med kameraet, kan du velge blitsmodus med kamerakontrollene og ta bilder med blits. Se dokumentasjonen som følger blitsenheten, for informasjon om hvordan du bruker blitsfunksjonene.

Velg en blitsenhet som passer for dine behov, ta hensyn til faktorer som nødvendig effekt og om enheten støtter makrofotografering. Blitsenheter konstruert for å kommunisere med kameraet støtter en rekke blitsmoduser, inklusive TTL Auto og Super FP. Blitsenheter kan monteres på kameraets blitssko eller kobles til ved å bruke kabel (tilgjengelig separat) og blitsholder. Kameraet støtter også følgende system til trådløs styring av blits:

Radiostyrt blitsfotografering: CMD, ⚡CMD, RCV og X-RCV moduser

Kameraet kontrollerer én eller flere blitsenheter ved hjelp av radiosignaler. Blitsenheter kan plasseres med økt rekkevidde. Blitsenheter kan kontrollere andre kompatible enheter eller utstyres med radiosendere/-mottakere for å bruke enheter som ellers ikke støtter radiostyrt blits.

Blitsfotografering med trådløs fjernkontroll: RC-modus

Kameraet kontrollerer én eller flere blitsenheter ved hjelp av optiske signaler. Blitsmodus kan velges med kamerakontroller (s. 148).

Tilgjengelige funksjoner med kompatible blitsenheter

FL-700WR

Blitskontrollmoduser som støttes	TTL-AUTO, MANUAL, FP TTL AUTO, FP MANUAL, MULTI, RC, SL MANUAL
GN (ledetall, ISO 100)	GN 42 (75/150 mm ¹) GN 21 (12/24 mm ¹)
Trådløse systemer som støttes	CMD, ⚡CMD, RCV, X-RCV, RC

FL-900R

Blitskontrollmoduser som støttes	TTL-AUTO, AUTO, MANUAL, FP TTL AUTO, FP MANUAL, MULTI, RC, SL AUTO, SL MANUAL
GN (ledetall, ISO 100)	GN 58 (100/200 mm ¹) GN 27 (12/24 mm ¹)
Trådløse systemer som støttes	RC

STF-8

Blitskontrollmoduser som støttes	TTL-AUTO, MANUAL, RC ²
GN (ledetall, ISO 100)	GN 8,5
Trådløse systemer som støttes	RC ²

FL-LM3

Blitskontrollmoduser som støttes	Varyerer med kamerainnstillingene.
GN (ledetall, ISO 100)	GN 9,1 (12/24 mm ¹)
Trådløse systemer som støttes	RC ²

1 Maks. objektivbrennvidde hvor enheten kan gi tilstrekkelig blits (tall etter skråstrekene tilsvarer brennvidder for 35 mm-format).

2 Fungerer kun som sender (transmitter).

Blitsfotografering med trådløs fjernkontroll

Trådløs blitsfotografering er tilgjengelige med kompatible blitsenheter som støtter trådløs fjernutløser (RC). De fjernstyrte blitsenhetene blir styrt via en enhet montert på kameraets blitssko. Du kan justere innstillingene separat for den kameramonterte enheten og enheter i inntil tre andre grupper.

RC-modus må være aktivert på både master-enheten og de trådløse blitsenhetene (s. 433).

Aktivere RC-modus

1. Sett de eksterne blitsenhetene til RC-modus og plasser dem som ønsket.
 - Slå på de eksterne blitsenhetene, trykk på **MODE**-knappen, og velg RC-modus.
 - Velg en kanal og gruppe for hver ekstern blitsenhet.
2. Velg [**På**] for [**RC Modus**] i **Egendefinert meny F** (s. 288) og trykk **OK**-knappen.
 - Kameraet går tilbake til opptaksvisningen.
 - Et **RC**-ikon blir vist.



3. Trykk på knappen **OK**.
 - Superkontrollpanelet for RC-modus blir vist.

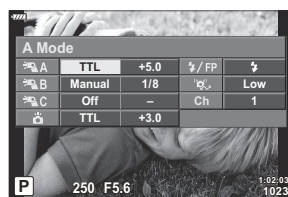

- Du kan vise det standard LV-superkontrollpanelet ved å trykke på **INFO**-knappen. Visningen endres hver gang du trykker på **INFO**-knappen.

4. Justere blitsinnstillinger.

- Marker elementene med knappene Δ ∇ \triangleleft \triangleright , og drei fremre nummerskive for å velge innstillinger.

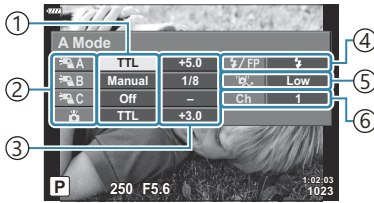

- ① Blitskontrollmoduser som støttes
- ② Opprett gruppering
- ③ Blitskompensering
- ④ Blitsmodus
- ⑤ Optisk signalstyrke
- ⑥ Kanal

Opprett gruppering	Velg en gruppe. Endrede innstillinger gjelder for alle enhetene i gruppen som er valgt. Velg for å justere innstillinger for enheten montert på kameraet.
Blitskontrollmoduser som støttes	Velg en blitsmodus.
Blitskompensering	Juster blitseffekt. Når MANUAL er valgt for blitsmodus, kan du bestemme en verdi for manuell blitseffekt.
Optisk signalstyrke	Velg lysstyrken til de optiske kontrollsignalene som sendes ut av blitsenhetene. Velg [HI] hvis du har satt blitsenheten i nærheten av den maksimale avstanden fra kameraet. Denne innstillingen gjelder for alle gruppene.
Blitsmodus/blitsnivå	Velg (standard) eller FP (Super FP). Velg Super FP for lukkerhastigheter høyere enn hastigheten på blitssynkroniseringen. Denne innstillingen gjelder for alle gruppene.
Kanal	Velg kanalen som brukes for blitskontroll. Bytt kanal hvis du merker at andre lyskilder i området påvirker den trådløse blitskontrollen.

5. Still enheten som er montert på kameraet, inn på **[TTL AUTO]**.

- Blitskontrollinnstillingene for FL-LM3 kan du bare justere ved å bruke kameraet.

Plassere trådløse blitsenheter

1. Still de trådløse RC-blitsenhetene inn på RC-modus.
 - Etter at du har slått på de kompatible blitsenhetene, trykker du på **MODE**-knappen og velger RC-modus.
 - Velg en gruppe for hver av de kompatible blitsenhetene ved hjelp av blitskontrollene, og tilpass kanalen til den som er valgt med kameraet.
2. Plasser blitsenhetene.
 - Plasser de trådløse enhetene slik at fjernkontrollsensorene vender mot kameraet.
3. Ta bilder etter at du har bekreftet at de fjernstyrte enhetene og enheten på kameraet er ladet opp.

Kontrollområde for trådløs blits

Illustrasjonen er kun veiledende. Blitskontrollområdet varierer med blitstypen som er montert på kameraet, og forholdene i omgivelsesområdet.

Blitskontrollområde for kameramonterte FL-LM3-blitsenheter

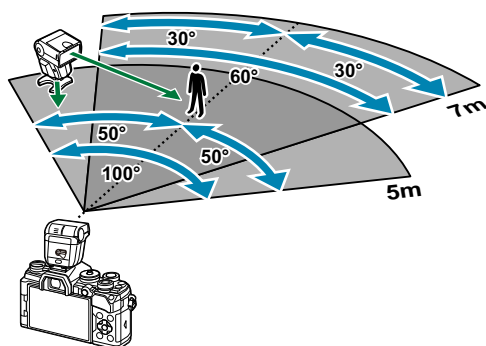

- Vi anbefaler at hver gruppe ikke inneholder mer enn 3 blitsenheter.
- Trådløs blitsfotografering er ikke tilgjengelig i anti-shock-modus eller i modus med langsom bakre gardin-synkronisering når du har valgt en lukkerhastighet på under 4 s.
- Du kan ikke velge en startventetid på mer enn 4 s i anti-shock- og lydløs modus.
- Blitskontrollsignaler kan påvirke eksponeringen hvis motivet er for nært kameraet. Dette kan du korrigere ved å redusere lysstyrken til kamerablitsen, f.eks. ved å bruke en diffuser.

Andre eksterne blitsenheter

Merk deg følgende hvis du bruker en blitsenhet fra andre leverandører montert på kameraets blitssko:

- Bruk av gamle blitsenheter som tilfører mer enn 250 V til X-kontakten vil skade kameraet.
- Tilkobling av blitsenheter med signalkontakter som ikke svarer til våre spesifikasjoner, kan skade kameraet.
- Velg modus **M** , velg en lukkerhastighet som ikke er høyere enn hastigheten på blitssynkroniseringen, og still inn [ **ISO**] til [**AUTO**].
- Blitskontroll kan bare utføres ved manuelt å sette blitsen til ISO-følsomheten og blenderåpningsverdier som er valgt med kameraet. Blitsslysstyrke kan justeres ved å justere enten ISO-følsomhet eller blenderåpning.
- Bruk en blits med en belysningsvinkel som passer for linsen. Belysningsvinkel uttrykkes vanligvis ved å bruke 35 mm format tilsvarende brennvidder.

Hovedtilbehør

Konverteringslinser

Konverteringslinser festes til kameralinsen for rask og enkel fish-eye- eller makrofotografering. På nettsidene våre finner du mer informasjon om hvilke objektiv du kan bruke.

Øyemusling (EP-16)

Du kan bytte til en stor øyemusling.

Frakobling

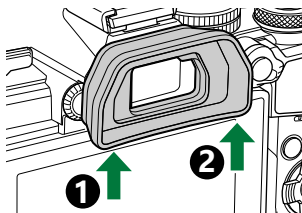

Tilbehør

Du finner aktuell informasjon på hjemmesidene til Olympus.

Strømforsyning

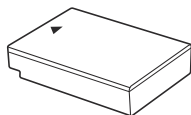

Litium ion-batteri
BLS-50

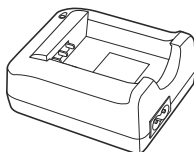

Litium ion-lader
BCS-5

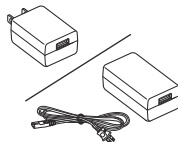

USB-AC-adapter
F-5AC

Søker

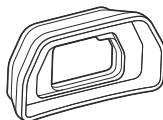

Øyemusling
EP-16/EP-15

Bruk av fjernkontroll

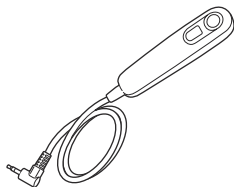

Kabel for fjernkontroll
RM-CB2

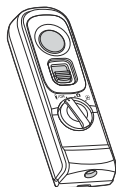

Fjernkontroll
RM-WR1

Objektiv

Objektiver i Micro Four Thirds-systemet

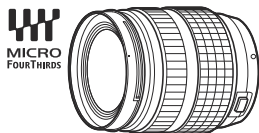

Objektiver i Four Thirds-systemet

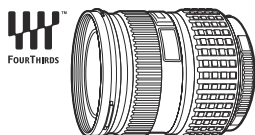

- Et MMF-2 eller MMF-3 Four Thirds-adapter er nødvendig når man bruker kameraet med objektiver i Four Thirds-systemet.
- Det finnes begrensninger for hvilke objektiver som kan brukes med adapteren. Du finner detaljert informasjon på nettsidene våre.

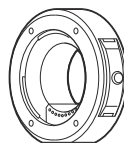

Four Thirds-adapter
MMF-2/MMF-3

Konverteringslinser

- **FCON-P01** (fiskeøye)
- **WCON-P01** (vidvinkel)
- **MCON-P01** (makro)
- **MCON-P02** (makro)

Informasjon om kompatible objektiver finner du på nettsidene våre.

Blits



Elektronisk blits
FL-LM3

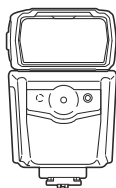

Elektronisk blits
FL-900R

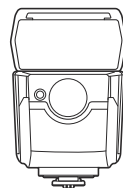

Elektronisk blits
FL-700WR

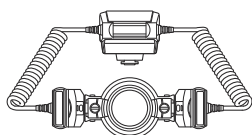

Makroblits
STF-8



Trådløs radiobølgesender
FC-WR

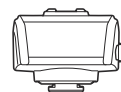

Trådløs radiobølgeomottaker
FR-WR

Grep

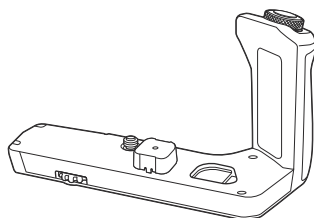

Grep
ECG-5

Etui/stropp

- Kameraetui
- Stropp

Tilkoblingskabel

- USB-kabel
- HDMI-kabler(tilgjengelige fra tredjeparts leverandører)

Minnekort

- SD
- SDHC
- SDXC

Minnekort er tilgjengelige fra tredjeparts leverandører.

Mikrofon

Mikrofoner er tilgjengelige fra tredjeparts leverandører.

Programvare

Programvare for digital bildebehandling og -redigering

OM Workspace

App til smarttelefon

OM Image Share

Rengjøre og lagre kameraet

Rengjøre kameraet

Slå av kameraet og ta ut batteriet før du rengjør det.

- Ikke bruk sterke midler som bensin eller alkohol, og heller ikke kjemisk behandlede kluter.

Utenpå:

- Tørk forsiktig av med en myk klut. Hvis kameraet er svært skittent, kan du dyppe kluten i litt mildt såpevann og deretter vri den godt opp. Tørk av kameraet med den fuktige kluten og tørk det deretter med et tørt håndkle. Etter at du har brukt kameraet på stranden, bør du bruke en klut som er fuktet i rent vann og vridd opp godt.

Skjerm:

- Tørk forsiktig av med en myk klut.

Objektiv:

- Blås bort støv fra linsen med en vanlig blåsebelg. Tørk forsiktig av linsen med en linseklut.

Lagring



- Når du ikke skal bruke kameraet på en stund, må du ta ut batteriet og minnekortet. Oppbevar kameraet på et kjølig, tørt og godt ventilert sted.
- Sett batteriet i kameraet med jevne mellomrom og kontroller funksjonene.
- Fjern støv og andre fremmedlegemer fra kamerahuset og bakdeksler før du fester disse.
- Sett kamerahusdekslet på kameraet for å hindre at det kommer støv i kameraet når det ikke er montert linse. Du må huske på å sette på igjen fremre og bakre linsedeksler før du legger vekk linsen.
- Rengjør kameraet etter bruk.
- Ikke oppbevar med insektmidler.
- Unngå å oppbevare kameraet på steder hvor det arbeides med kjemikalier, slik at det ikke utsettes for korrosjon.
- Hvis objektivet blir liggende tilsmusset, kan det dannes mugg på linseoverflaten.
- Kontroller alle kameraets deler før bruk hvis det ikke har vært brukt på lang tid. Før du tar viktige bilder må du passe på å ta et testbilde for å sjekke at kameraet fungerer korrekt.

Inspisere og rengjøre bildesensoren

Kameraet er utstyrt med en støvreduksjonsfunksjon som hindrer at det setter seg støv på bildesensoren, og som fjerner støv og smuss fra bildesensorens overflate med ultralydvibrasjoner. Støvreduksjonsfunksjonen er aktiv mens kameraet er slått på. Funksjonen til støvreduksjon er aktiv samtidig som pikselkartlegging, som kontrollerer bildesensoren og bildebehandlingskretsene. Ettersom støvreduksjonen aktiveres hver gang kameraet slås på, bør kameraet holdes vertikalt for at støvreduksjonsfunksjonen skal være effektiv.

Pikselkartlegging - Kontrollere bildebehandlingsfunksjonen

Pikselkartleggingsfunksjonen er til kontroll og eventuell justering av bildesensoren og bildebehandlingsfunksjonene. Vent minst ett minutt etter opptak og avspilling før du utfører prosesseringen, slik at resultatene blir så gode som mulig.

1. Marker **[Pikselkartlegging]** i  **Egendefinert meny**  (s. 296).
 2. Trykk -knappen og deretter **OK**-knappen.
 - **[Vent]**-linjen vises når pikselkartlegging pågår. Menyene gjenopprettes når pikselkartlegging er fullført.
- Hvis du slår av kameraet utilsiktet i løpet av pikselkartleggingen, må du starte fra punkt 1 igjen.

Informasjon og tips om fotografering

Kameraet kan ikke slå på selv om et batteri er satt i

Batteriet er ikke fullstendig oppladet

- Lad opp batteriet med en USB-AC-adapter eller batteriladeren.

Batteriet er midlertidig funksjonsudyktig på grunn av kulde

- Batteriytelsen faller i lave temperaturer. Ta ut batteriet og varm det opp ved å legge det i lommen en stund.

Det dukker opp en dialogboks der du blir bedt om å velge språk

Dialogboksen dukker opp i følgende situasjoner:

- Første gang du slår på kameraet.
- Når du ikke har valgt språk.

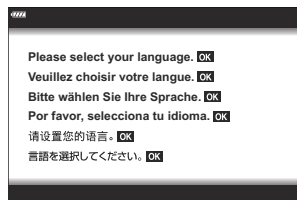

Se ["Første gangs oppsett"](#) (s. 34) for informasjon om valg av språk.

Ingen bilder tas selv om utløserknappen trykkes

Kameraet er slått av automatisk

- Hvis du velger **[På]** i **[Hurtig dvalemodus]**, går kameraet i dvalemodus hvis du ikke utfører noen handlinger innen en gitt tid. Trykk utløserknappen halvveis ned for å gå ut av dvalemodus. [Egendefinert meny J2](#) > [\[Hurtig dvalemodus\]](#) (s. 297)
- Hvis ingen handlinger utføres i løpet av en angitt tidsperiode, går kameraet automatisk inn i hvilemodus (standby) for å spare batteristrøm. [Egendefinert meny J2](#) > [\[Dvalemodus\]](#) (s. 297)
- Hvis ingen handlinger er utført i løpet av en gitt tidsperiode etter at kameraet har gått over til dvalemodus, slår det seg av automatisk. [Egendefinert meny J2](#) > [\[Auto. avstengning\]](#) (s. 297)

Blitsen lades opp

- ⚡-merket blinker på skjermen mens lading pågår. Vent til blinkingen stopper og trykk så på utløserknappen.

Ikke mulig å fokusere

- Kameraet kan ikke fokusere på motiver som er for nære kameraet eller som ikke passer for autofokus (AF-bekreftelsesmerket blinker på skjermen). Øk avstanden til motivet eller fokusér på et motiv med stor kontrast på samme avstand fra kameraet som hovedmotivet, komponer bildet og ta det.

Motiver det er vanskelig å fokusere på

Det kan være vanskelig å fokusere med autofokus i følgende situasjoner:

- AF-bekreftelsesmerket blinker.
Det fokuseres ikke på motivene.

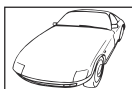

Motiv med lav kontrast



For sterkt lys midt på bildet

- AF-bekreftelsesmerket tennes, men det fokuseres ikke på motivet.



Motiver med ulike avstander

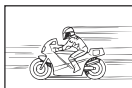

Motiv som beveger seg raskt



Motivet er ikke innenfor AF-rammen

Støyreduksjon er aktivert

- Når du tar bilder om natten, er lukkerhastighetene saktere, og det vil ofte oppstå støy på bildene. Kameraet aktiverer støyreduksjonen etter å ha tatt bilder med langsom lukkerhastigheter. Mens dette skjer, er det ikke mulig å fotografere. Du kan stille **[Støyreduksj.]** til **[Av]**.

☞ ⚙ Egendefinert meny **E1** > **[Støyreduksj.]** (s. 285)

Antallet AF-søkepunkter er redusert

Antallet av og størrelsen på AF-søkepunkter varierer med innstillinger for søkepunktgruppe (s. 90) og alternativene valgt for **[Digital telekonverter]** (s. 209) og **[Aspekt]** (s. 137).

Dato og klokke er ikke innstilt

Kameraet brukes med innstillingene ved levering

- Dato og klokkeslett ble ikke stilt inn på kameraet ved levering. Still inn dato og klokkeslett før du bruker kameraet. 🖱️ ["Første gangs oppsett" \(s. 34\)](#)

Batteriet har vært tatt ut av kameraet

- Hvis kameraet blir stående i ca. 1 dag uten batterier (måling i kamerahuset), vil innstillingene for dato og klokkeslett settes tilbake til standardinnstillingene fra fabrikk. Innstillingene vil bli annullert raskere dersom batteriet kun ble lagt i kamera en kort periode før det fjernes. Kontroller at dato og klokkeslett er korrekt innstilt før du tar viktige bilder.

Innstilte funksjoner tilbakestilles til standardinnstillingene

- Alternativer valgt i **AUTO** (📷)- eller **SCN** -modus blir tilbakestilt når du vrir modusnummerskiven til en annen innstilling eller slår av kameraet.
- Innstillinger endret i de egendefinerte modusene (**C**–**C4**) blir tilbakestilt når du vrir modusnummerskiven til en annen innstilling eller slår av kameraet. Hvis **[Vent]** er valgt for **[Nullstill-/egendefinert-modus]** > **[Egendef-modus lagre innst]** in 🗨️ Opptaksmeny 1 når en egendefinert modus er valgt, vil endringer i innstillingene automatisk lagres til modusen som blir valgt. 🖱️ ["Oppdatere egendefinerte moduser automatisk" \(s. 80\)](#)

Bildene ser "utvasket" ut

Dette kan skje når bildet tas i forhold med motlys eller halvveis motlys. Dette skyldes et fenomen som kalles reflekser eller skyggekonturer («ghosting»). I den grad det er mulig, bør du prøve å velge en komposisjon hvor den sterke lyskilden ikke tas med på bildet. Det kan oppstå reflekser selv om lyskilden ikke er til stede på bildet. Bruk solblender for å skjerme linsen mot lyskilden. Hvis solblenden ikke har noen effekt, må du bruke hånden til å skjerme linsen mot lyset.

Ukjente lyse punkter vises på motivet i det ferdige bildet

Dette kan skyldes fastsittende bildepunkter på bildesensoren. Utfør **[Pikselkartlegging]**. Består problemet fortsatt, må du gjenta pikselkartlegging noen ganger. 🖱️ ["Pikselkartlegging - Kontrollere bildebehandlingsfunksjonen"](#) (s. 445)

Funksjoner som ikke kan velges fra menyene

Det kan forekomme at noen elementer ikke kan velges fra menyene med piltastene.

- Elementer som ikke kan innstilles i den aktuelle opptaksmodusen.
- Elementer som ikke kan innstilles på grunn av andre innstillinger som allerede er gjort:
 - Kombinasjoner av [\[H\]](#) (s. 100) og [\[Støyreduksj.\]](#) (s. 285) osv.

Funksjoner du ikke kan stille inn fra superkontrollpanelet

Avhengig av gjeldende opptaksinnstillinger kan det hende at enkelte av funksjonene ikke er tilgjengelige.

Kontroller om samme funksjon vises i grått i menyene.

Motivet er forvrengt

Disse funksjonene bruker elektronisk lukker:



- [filmopptak](#) (s. 81), [lydløs modus](#) (s. 105), [Pro-foto](#) (s. 106), [høyoppløst bilde](#) (s. 108), [fokusbracketing](#) (s. 217), [fokusstabling](#) (s. 217) og [live ND-filteret](#) (s. 214)

Disse kan forårsake forvrengning hvis motivet beveger seg raskt eller kameraet brått beveges. Unngå å bevege kameraet brått under opptak eller bruk standard sekvensfotografering.

Det er linjer i bildene

De følgende funksjonene bruker en elektronisk lukker, som kan resultere i linjer på grunn av flimmet og andre fenomener forbundet med lysrør og LED-lamper:

- [filmopptak](#) (s. 81), [lydløs modus](#) (s. 105), [Pro-foto](#) (s. 106), [høyoppløst bilde](#) (s. 108), [fokusbracketing](#) (s. 217), [fokusstabling](#) (s. 217) og [live ND-filteret](#) (s. 214)

Du kan redusere flimmet ved å velge lavere lukkerhastigheter. Du kan redusere flimmet ved hjelp av flimmerskann.  [Egendefinert meny](#)  > [\[Flimmerskann\]](#) (s. 344),  [Filmmeny](#) > [\[Modusinnstillinger\]](#) > [\[Flimmerskann\]](#) (s. 241)

Det eneste som vises, er motivet, og det er ikke vist noen informasjon

Det er byttet visning til "kun bilde". Trykk på **INFO**-knappen for å bytte til annen visningsmodus.

Det er ikke mulig å endre fokuseringsmodus fra MF (manuell fokus)





Det kan hende at objektivet du bruker, er utstyrt med MF-kløtsj. I så fall vil manuell fokus være valgt hvis fokusringen er skjøvet inn mot kameraet.  ["MF-kløtsjobjektiver"](#) (s. 430)

Det er ingenting som vises på skjermen

Hvis noe, f.eks. ansiktet ditt, hendene eller stroppen, kommer i nærheten av søkeren, vil skjermen slå seg av, og søkeren blir slått på.  ["Veksle mellom visninger"](#) (s. 40)

Feilkoder



Indikering på skjermen	Mulige årsaker/Feilretting
 Intet Kort	Intet kort satt inn eller kortet kjennes ikke igjen. Sett inn et kort eller ta ut, og sett inn gjeldende kort.
 Kortfeil	Det har oppstått et problem med minnekortet. Sett minnekortet inn igjen. Består problemet fortsatt, må du formatere kortet. Kan ikke kortet formateres, kan det ikke brukes.
 Skrivebeskytt.	Det kan ikke skrives ny informasjon på minnekortet. Kortets skrivebeskyttelsesbryter er satt til «LOCK»-siden. Sett bryteren tilbake til ulåst posisjon (s. 28).
 Kort fullt	Kortet er fullt og ingen flere bilder kan tas. Bytt minnekort eller slett uønskede bilder. Før du sletter bilder, må du passe på at du har kopiert de du vil ta vare på, til en datamaskin.
 Kort fullt	Det er ikke nok plass på minnekortet til å ta opp flere bilder. Bytt minnekort eller slett uønskede bilder. Før du sletter bilder, må du passe på at du har kopiert de du vil ta vare på, til en datamaskin.
 Ingen Bilder	Det finnes ikke noen bilder å spille av. Minnekortet inneholder ikke bilder. Ta bilder før du starter avspilling.
 Bildefeil	Den valgte filen er skadet og kan ikke spilles av. Eventuelt er bildet i et format som kameraet ikke støtter. Se på bildet ved hjelp av et bildeprogram for datamaskin eller lignende. Hvis bildet ikke kan vises på en datamaskin, kan filen være ødelagt.

Indikering på skjermen	Mulige årsaker/Feilretting
 <p>Bildet kan ikke redigeres</p>	<p>Kameraets retusjeringsfunksjoner kan ikke brukes for bilder som er tatt med andre enheter.</p> <p>Retusjer bildet på en datamaskin eller en annen enhet.</p>
<p>Å/M/D</p>	<p>Klokken er ikke stilt.</p> <p>Stille klokken (s. 34).</p>
	<p>Kameraets innvendige temperatur har steget på grunn av seriefotografering.</p> <p>Slå av kameraet og vent til den innvendige temperaturen blir lavere.</p>
 <p>Temperaturen inne i kamera er for høy. Vennligst vent litt og la kameraet få kjøle seg ned før du tar det i bruk igjen.</p>	<p>Kameraets innvendige temperatur har steget på grunn av seriefotografering.</p> <p>Vent et øyeblikk, slik at kameraet slår seg av automatisk. La den innvendige temperaturen i kameraet få synke litt før du gjenopptar arbeidet med det.</p>
 <p>Tomt batteri</p>	<p>Batteriet er utladet.</p> <p>Lad opp batteriet.</p>
 <p>Ingen tilkobling</p>	<p>Kameraet er ikke riktig koblet til datamaskin eller annen enhet.</p> <p>Koble til kameraet på nytt.</p>
<p>Objektivet er låst. Vennligst slå ut objektivet.</p>	<p>Det uttrekkbare objektivet kommer ikke ut.</p> <p>Trekk ut objektivet.</p>
<p>Sjekk status på objektiv.</p>	<p>Det har oppstått en feil mellom kameraet og objektivet.</p> <p>Slå av kameraet, kontroller tilkoblingen med objektivet og slå på kameraet igjen.</p>

Kamera

Produkttype	
Produkttype	Digitalt kamera med ombyttbart Micro Four Thirds Standard-linsesystem
Objektiv	M.ZUIKO DIGITAL, Micro Four Thirds-systemobjektiv
Objektivfatning	Micro Four Thirds fatning
Ekvivalent brennvidde på et kamera for 35 mm film	Ca. det dobbelte av objektivets brennvidde
Bildesensor	
Produkttype	4/3" Live MOS sensor
Tot. antall bildepunkter	Ca. 21,77 millioner piksler
Antall effektive bildepunkter	Ca. 20,37 millioner piksler
Skjermstørrelse	17,4 mm (H) × 13,0 mm (V)
Sideforhold	1,33 (4:3)
Søker	
Type	Elektronisk søker med øyesensor
Antall piksler	Omtrent. 2,36 millioner punkter
Forstørrelse	100%
Pupillavstand	Ca. 27 mm (-1 m-1)

LV	
Sensor	Bruker Live MOS sensor
Forstørrelse	100%
Skjerm	
Produkttype	3,0" TFT-farge-LCD, vari-vinkel, berøringsskjerm
Tot. antall bildepunkter	Ca. 1,04 millioner punkter (aspekt 3:2)
Lukker	
Produkttype	Datastyrt fokalplanlukker
Lukkerhastighet	1/8000 - 60 sek., bulb-fotografering, time-fotografering
Synkroniseringshastighet for blits	Inntil 1/250 sek
Autofokus	
Produkttype	Høyhastighets bilde-AF
Fokuseringspunkter	121 punkter
Valg av fokuseringspunkt	Auto, alternativt

Eksponeringsinnstillinger	
Målesystem	TTL målesystem (bildemåling) Digital ESP-måling/sentrumsprioritert lysmåling/ punktmåling
Måleområde	-2 til 20 EV (f/2.8, tilsvarende ISO 100)
Opptaksmodi	 A uto; P rogram AE (programskift tilgjengelig); A : Prioritert blenderåpning AE; S : Prioritert lukker AE; M : Manuell; B : Bulb (bulb, time og kompositt); C – C4 : Egendefinerte moduser;  F ilm; ART : Kunstfilter; SCN : Scene
ISO-følsomhet	L64; L100; 200–25600 i trinn på 1/3 eller 1 EV
Eksponeringskompensasjon	±5,0 EV i trinn på 1/3, 1/2 eller 1 EV
Hvitbalanse	
Modusinnstilling	Auto/forhåndsinnstilt hvitbalanse (7 innstillinger)/ Egendefinert hvitbalanse/Ett-trykk hvitbalanse (kameraet kan lagre opptil 4 innstillinger)
Opptak	
Minne	SD, SDHC og SDXC UHS-II-kompatibel
Lagringssystem	Digitalt opptak, JPEG (DCF2.0), RAW-data
Kompatible standarder	Exif 2.31, Digital Print Order Format (DPOF)
Lyd med fotografier	Wave-format
Film	MPEG-4 AVC/H.264
Lyd	Stereolineær PCM, 16 bit; samplingsfrekvens 48 kHz (wave-format) Stereolineær PCM, 24 bit; samplingsfrekvens 96 kHz (wave-format)

Avspilling	
Visningsformat	Visning av enkeltbilder, visning av nærbilder, indekvisning, kalendervisning
Drive	
Kjøremodus	Enkeltbilde; sekvensbilder; anti-shock; lydløs; Pro-foto; selvutløser; høyoppløst bilde
Sekvensfotografering	Opptil 10 fps (☐H) Opptil 30 fps (♥☐H, ProH)
Selvutløser	Driftstid: 12 sek.; 2 sek.; egendefinert
Blits	
Blitskontrollmodus	TTL-AUTO (TTL modus forutgående blits)/MANUAL
X-Sync.	Inntil 1/250 sek
Trådløst LAN	
Kompatible standarder	IEEE 802.11b/g/n
Bluetooth®	
Kompatible standarder	Bluetooth versjon 4.2 BLE
Eksterne kontakter	
USB-mikro; HDMI (Type D)	
Strømforsyning	
Batteri	Litium ion-batteri × 1
Energisparingsfunksjon	Endrer til dvalemodus: 1 minutt; Strøm AV: 4 timer (kan tilpasses)

Dimensjoner / vekt	
Mål	Ca. 125.3 mm (B) × 85.2 mm (H) × 49.7 mm (D) (4.9" × 3.4" × 2.0") (unntatt utstikkende deler)
Vekt	Ca. 414 g (0,9 lb.) (inkludert batteri og minnekort)
Driftsmiljø	
Temperatur	-10 °C - 40 °C (14 °F - 104 °F) (bruk)/-20 °C - 60 °C (-4 °F - 140 °F) (oppbevaring)
Fuktighet	30 % - 90 % (bruk)/10 % - 90 % (oppbevaring)
Vanntetthet	Type: IEC-standard utgivelse 60529 IPX3 (gjelder hvis kameraet brukes med vanntett objektiv fra oss)

Litium ion-batteri

MODELL NR.	BLS-50
Produkttype	Oppladbart litium-ion-batteri
Nominell spenning	DC 7,2 V
Nominell kapasitet	1210 mAh
Antall ladinger og utladinger	Ca. 500 ganger (varierer med bruksforholdene)
Romtemperatur	0 °C – 40 °C (32 °F – 104 °F) (lading)
Mål	Ca. 35,5 mm (B) × 12,8 mm (H) × 55 mm (D) (1,4" × 0,5" × 2,2")
Vekt	Ca. 46 g (0,1 lb.)

USB-AC-adapter

MODELL NR.	F-5AC-1/F-5AC-2
Merkeinnngang	AC 100 V–240 V (50/60 Hz)
Nominell utgangseffekt	DC 5 V, 1500 mA
Romtemperatur	0 °C – 40 °C (32 °F – 104 °F) (drift)/–20 °C – 60 °C (–4 °F – 140 °F) (oppbevaring)







- SPESIFIKASJONER KAN ENDRES UTEN FORVARSEL ELLER FORPLIKTELSER FRA PRODUSENTENS SIDE.
- Du finner de siste spesifikasjonene på nettstedet vårt.

Begrepene HDMI og High-Definition Multimedia Interface og HDMI-logoen er varemerker eller registrerte varemerker for HDMI Licensing Administrator, Inc i USA og andre land.



SIKKERHETSANVISNINGER

SIKKERHETSANVISNINGER

	FORSIKTIG FARE FOR ELEKTRISK STØT MÅ IKKE ÅPNES	
FORSIKTIG: FOR Å REDUSERE FAREN FOR ELEKTRISK STØT MÅ DEKSLET (ELLER BAKSIDEN AV KAMERAET) IKKE ÅPNES. DET ER INGEN DELER SOM BRUKEREN KAN REPARERE SELV. OVERLAT VEDLIKEHOLD TIL VÅRT KVALIFISERTE SERVICEPERSONELL.		
	En trekant med utropstegn gjør deg oppmerksom på viktige betjenings- og vedlikeholdsinstruksjoner i dokumentasjonen som følger med produktet.	
 ADVARSEL	Bruk av produktet som ikke tar hensyn til opplysningene gitt under dette symbolet, vil kunne medføre alvorlige personskader eller død.	
 FORSIKTIG	Hvis produktet brukes på en måte som ikke tar hensyn til opplysningene gitt under dette symbolet, vil det kunne føre til personskader.	
 MERK	Hvis produktet brukes på en måte som ikke tar hensyn til opplysningene gitt under dette symbolet, vil det kunne føre til skade på utstyret.	
ADVARSEL! FOR Å UNNGÅ FARE FOR BRANN ELLER ELEKTRISK STØT MÅ DU ALDRI DEMONTERE PRODUKTET, UTSETTE DET FOR VANN ELLER BRUKE DET I SVÆRT FUKTIGE OMGIVELSER.		

Generelle forsiktighetsregler

Les alle instruksjoner — Før du tar i bruk produktet må du lese alle bruksanvisninger. Ta vare på all dokumentasjon for eventuell fremtidig bruk.

Strømkilde — Koble bare produktet til strømkilder som er i samsvar med produktetiketten.

Fremmedlegemer — For å unngå personskader må du aldri stikke metallobjekter inn i kameraet.

Rengjøring — Koble alltid produktet fra strømkontakten før rengjøring. Bruk bare en fuktig klut til rengjøring. Bruk aldri flytende rengjøringsmidler, sprayer eller organiske løsemidler for å rengjøre produktet.

Varme — Produktet må aldri brukes eller oppbevares i nærheten av varmekilder, slik som varmeovner, varmeutslipp, komfyrer eller noe som helst slags apparat eller utstyr som utvikler varme, inkludert stereoforsterkere.

Tordenvær — Hvis det kommer tordenvær mens USB-AC-adapteren er i bruk, må den umiddelbart tas ut av kontakten.

Tilbehør — Av hensyn til din egen sikkerhet og for å unngå skade på produktet skal du bare bruke tilbehør som er anbefalt av oss.

Plassering — Monter produktet sikkert på et stabilt stativ, holder e.l. for å unngå skader på produktet.

ADVARSEL

- **Bruk aldri kameraet i nærheten av brannfarlige eller eksplosive gasser.**

- **Hvil øynene regelmessig når du bruker søkeren.**

Hvis ikke kan det føre til at øynene blir overanstrengt, du kan oppleve kvalme eller det kan kjennes ut som sjøsyke. Varigheten og hyppigheten av nødvendig hvile er individuell, så bruk din egen dømmekraft. Hvis du føler at du er trett eller uvel, skal du unngå å bruke søkeren og eventuelt kontakte lege.

- **Ikke bruk blitsen og LED (inkludert AF-lys) rettet mot mennesker (spedbarn, småbarn osv.) på svært kort avstand.**

- Du må befinne deg minst 1 m (3 ft.) vekk fra ansiktene på personene som fotograferes. Hvis blitsen utløses for nær øynene til personen som fotograferes, vil denne kunne oppleve at synet forsvinner i kort tid.

- **Se aldri direkte på solen eller mot sterke lyskilder med kameraet.**

- **Hold småbarn, spedbarn unna kameraet.**

- Kameraet må alltid brukes og oppbevares utenfor rekkevidden til små barn, for å unngå at følgende farlige situasjoner – og dermed fare for liv og helse – oppstår:
 - Kvelning som følge av at kamerastroppen kommer rundt halsen.
 - Svelging av batteri, minnekort eller andre små deler.
 - Utilsiktet utløsning av blitsen mot sine egne eller et annet barns øyne.
 - Skader som skyldes kameraets bevelige deler.

- **Hvis USB-AC-adapteren eller laderen er svært varm eller avgir uvanlig lukt, lyd eller røyk, må du koble strømledningen fra veggkontakten umiddelbart og slutte å bruke den. Deretter kontakter du en autorisert forhandler eller et servicesenter.**

- **Stans bruken av kameraet umiddelbart dersom du merker uvanlig lukt, uvanlige lyder eller røyk rundt det.**

- Ikke fjern batteriene direkte med hendene, da dette kan forårsake brann eller forbrenning av hendene.

- Du må aldri holde eller betjene kameraet med våte hender.

Dette kan forårsake overoppheting, eksplosjon, forbrenninger, elektriske støt eller feilfunksjoner.

- **Ikke la kameraet ligge på steder hvor det kan utsettes for ekstremt høye temperaturer.**

- Deler på kameraet vil kunne ta skade av det, og i verste fall vil en brann kunne oppstå. Ikke bruk laderen eller USB-AC-adapteren hvis de er tildekket (f.eks. av et stykke tøy). Det vil kunne forårsake overoppheting og eventuelt brann.

- **Håndter kameraet forsiktig for å unngå lette brannskader.**

- Da kameraet inneholder metalldele kan overoppheting føre til lette brannskader. Vær oppmerksom på følgende:
 - Når kameraet har vært i bruk i lengre tid, vil det bli svært varmt. Hvis du fortsetter å holde i kameraet i denne tilstanden, vil det kunne oppstå lette brannskader.
 - På steder som er utsatt for ekstremt kalde temperaturer, kan temperaturen på kamerahuset bli kaldere enn omgivelsestemperaturen. Hvis det er mulig, bør du ha på hansker når du bruker kameraet i kalde temperaturer.

- For å beskytte den ekstremt nøyaktige teknologien i dette produktet, må du aldri la kameraet ligge på steder som er oppført under, uansett om det er for bruk eller oppbevaring:
 - Steder hvor temperatur og/eller fuktighet er høy eller gjennomgår ekstreme svingninger. Direkte sollys, strender, låste biler eller andre varmekilder (peis, varmeovn, osv.) eller luftflukter.
 - I sandete eller støvete omgivelser.
 - Nær brennbare objekter eller eksplosiver.
 - På fuktige steder, som på badetrom eller i regnet.
 - På steder som er utsatt for sterke vibrasjoner.
- Kameraet drives med et litium ion-batteri som angitt av selskapet vårt. Lad opp batteriet med den angitte USB-AC-adapteren eller laderen. Bruk ikke andre USB-AC-adaptere eller ladere.
- Batteriene må aldri tennes på eller varmes i mikrobølgeovner eller varme plater eller i trykkokere osv.
- La aldri kameraet være på eller i nærheten av elektromagnetiske enheter. Dette kan forårsake overoppheting, brann eller eksplosjon.
- Ikke koble terminalene til metallgjenstander.
- Vær forsiktig når du har med deg eller oppbevarer batterier, slik at de ikke kommer i kontakt med metallgjenstander som smykker, nåler, knapper, glidelåser, nøkler osv. Kortslutningen kan forårsake overoppheting, eksplosjon eller brann, som kan gi forbrenninger eller skader.
- Følg alle instruksjoner for bruk av batterier for å unngå at batteriene lekker eller at batteripolene ødelegges. Forsøk aldri å demontere et batteri eller å foreta noen som helst slags endringer på det, ved å lodde e.l.
- Hvis batterivæske skulle komme i kontakt med øynene, skyll straks øynene med rent, kaldt vann og oppsøk legehjelp umiddelbart.
- Hvis du ikke kan fjerne batteriet fra kameraet, må du kontakte en autorisert forhandler eller et servicesenter. Ikke bruk kraft for å ta ut batteriet. Skade på utsiden av batteriet (riper osv.) kan produsere varme eller føre til en eksplosjon.
- Oppbevar alltid batterier utenfor rekkevidden til små barn og kjæledyr. Hvis de ved et uhell skulle svelge et batteri, må legehjelp oppsøkes umiddelbart.
- For å forhindre at batteriene lekker, blir overopphetet, eller forårsaker brann eller eksplosjon, bruk bare batterier som er anbefalt for bruk sammen med produktet.
- Hvis oppladbare batterier ikke kan lades opp i løpet av den angitte tiden, stans ladingen og ikke bruk batteriene lenger.
- Ikke bruk batterier som har riper eller hvor kapslingen er blitt skadet, og ikke lag riper på batteriet.
- Utsett aldri batterier for kraftige støt eller vedvarende risting gjennom fall eller slag. Dette kan forårsake eksplosjon, overoppheting eller brann.
- Hvis et batteri lekker, har en uvanlig lukt, blir misfarget eller deformert eller på noen annen måte avviker fra normalen under bruk, må du stanse bruken av kameraet og holde det borte fra flammer umiddelbart.
- Hvis du får batterivæske på klærne eller huden, fjern klærne og skyll stedet umiddelbart under rent, rennende vann. Hvis væsken forbrenner huden, må du straks oppsøke legehjelp.
- Bruk aldri litium ion-batterier i lave temperaturer. Det kan føre til overoppheting, antenning eller eksplosjon.

- Litium ion-batteriet skal bare brukes med digitalkameraet. Ikke bruk batteriet med andre enheter.
- **Barn eller dyr/kjæledyr må ikke få håndtere eller transportere batterier (forhindre farlig atferd som slikking, at batteriet stikkes i munne eller at batteriet blir tygget på).**

Bruk bare godkjente oppladbare batterier, batteriladere og USB-AC-adaptere

Vi anbefaler på det sterkeste at du kun bruker det originale oppladbare batteriet, batteriladere og USB-AC-adapteren som følger med kameraet. Bruk av oppladbare batterier, batteriladere og/eller USB-AC-adapterer som ikke er originale, kan forårsake brann eller personskader pga. lekkasjer, overoppheting, antennelse eller skader på batteriet. Vi tar ikke på oss noe ansvar for ulykker eller skader som skyldes bruk av batterier, batteriladere og/eller USB-AC-adaptere som ikke er originalt tilbehør.

FORSIKTIG

- **Ikke dekk til blitsen med hånden når du trykker på utløseren.**
- Den medfølgende USB-AC-adapteren (F-5AC) skal kun brukes med dette kameraet. Andre kameraer kan ikke lades med denne USB-AC-adapteren.
- Den medfølgende USB-AC-adapteren (F-5AC) må ikke kobles til annet utstyr enn dette kameraet.
- Oppbevar aldri batterier på et sted hvor de kan utsettes for direkte sollys, eller utsettes for høye temperaturer som for eksempel i et varmt kjøretøy, nære en varmekilde osv.
- Batterier må holdes tørre til enhver tid.
- Batteriet kan bli varmt ved langvarig bruk. For å unngå lette forbrenninger, ikke fjern det umiddelbart etter bruk av kameraet.
- Dette kameraet bruker et av litium ion-batteriene våre. Bruk det spesifiserte originalbatteriet. Bruk av feil type batteri kan medføre eksplosjonsfare.
- Ta ansvar for jordens ressurser: Sørg for resirkulering av brukte batterier. Når du kvitter deg med tomme batterier, må du passe på å dekke til kontaktflatene. Følg alltid lokale lover og forskrifter!

MERKNAD

- **Ikke bruk eller oppbevar kameraet på støvete eller fuktige steder.**
- **Bruk bare SD/SDHC/SDXC-minnekort. Andre typer kort må ikke brukes.**
Hvis du tilfeldigvis setter inn en annen type kort i kameraet, kontakt en autorisert forhandler eller et servicesenter. Bruk ikke kraft for å ta ut kortet.
- Forhindre tap av data ved å ta regelmessige sikkerhetskopieringer av viktige data til en datamaskin eller annen lagringsenhet.
- Vi påtar oss ikke noe ansvar for tap av data forbundet med denne enheten.
- Vær forsiktig med stroppen når du bærer kameraet. Den vil kunne feste seg i løse objekter og forårsake alvorlige skader.

- Før transport av kameraet må du fjerne stativet og alt annet tilbehør som er produsert av andre selskap.
- Aldri slipp kameraet i bakken eller utsett det for kraftige støt eller vibrasjoner.
- Når du fester kameraet til eller fjerner det fra et stativ, må du rotere skruen på stativet, ikke kameraet.
- Ikke berør elektriske kontakter på kameraet.
- Ikke la kameraet ligge rettet direkte mot solen. Dette kan forårsake skader på linsen eller lukkeren, fargeforvrengning, skyggekonturer på bildesensoren, eller det kan forårsake brann.
- Ikke la søkeren bli eksponert for sterkt lys eller direkte sollys. Varmen kan skade søkeren.
- Ikke trykk eller dra hardt i linsen.
- Sørg for å fjerne eventuelle vanndråper eller annen fukt fra produktet før du bytter batteri eller åpner eller lukker deksler.
- Før oppbevaring av kameraet over lengre tid, ta ut batteriene. Velg et kjølig, tørt sted for oppbevaring for å unngå kondensering og muggdannelse inne i kameraet. Etter oppbevaring, tester du kameraet ved å slå det på og trykke på utløserknappen for å sjekke at det fungerer som normalt.
- Kameraet kan oppleve funksjonsfeil hvis det brukes på en plass hvor det er utsatt for et magnetisk/elektromagnetisk felt, radiobølger eller høyspenning, som nær en TV, mikrobølgeovn, videospill, høyttalere, store skjermer, TV-/radiomast eller master som brukes for annen sending. Dersom dette skjer, slår du kameraet av og deretter på igjen før du bruker det.
- Ta alltid hensyn til kravene til bruksomgivelsene som er beskrevet i kameraets bruksanvisning.
- Sett inn batteriene forsiktig som beskrevet i bruksanvisningen.
- Kontroller alltid batteriene for lekkasjer, misfarging, misdannelser eller andre anomalier før du lader dem opp.
- Ta alltid batteriet ut av kameraet dersom det ikke skal brukes på lang tid.
- Velg et kjølig sted når batteriet skal oppbevares over en lengre periode.
- For innstikkbare USB-AC-adaptre:
 - Koble USB-AC-adapteren F-5AC av innpluggingstypen vertikalt inn i stikkkontakten.
- Fordi du kobler AC-adapteren fra strømmettet ved å trekke ut pluggen, må du koble den til en lett tilgjengelig stikkontakt.
- Energiforbruket til kameraet avhenger av hvilke funksjoner som brukes.
- Under følgende betingelser vil det brukes energi kontinuerlig og batteriet vil derfor raskt utlades:
 - Zoomen brukes hyppig.
 - Utløserknappen trykkes halvt ned mange ganger i opptaksmodus, slik at autofokusen aktiveres.
 - Et bilde vises på skjermen i lengre tid.
- Hvis det brukes et svakt batteri vil kameraet kunne slå seg av uten at advarselen om batterinivå vises.
- Hvis batteriets kontaktflater blir våte eller søles til, vil det kunne oppstå feil på kontakten kameraet. Tørk grundig av batteriet med en tørr klut før bruk.
- Lad alltid batteriet når du bruker det for første gang, eller når det ikke har vært brukt i lengre tid.
- Når du bruker kameraet med batteri ved lave temperaturer, forsøk å holde kameraet og ekstras batterier så varme som mulig. Et batteri som har blitt utladet ved lav temperatur kan gjenopplives ved å varme det opp til romtemperatur.

- Før du legger ut på en lang reise, og særlig før utenlandsreiser, bør du anskaffe ekstra batterier. Det kan være vanskelig å oppdrive riktige batterier mens du er på reise.

Bruke de trådløse LAN/Bluetooth® -funksjonene

• Slå av kameraet på sykehus og andre steder der det finnes medisinsk utstyr.

Radiobølger fra kameraet kan påvirke medisinsk utstyr i negativ grad, hvilket fører til svikt som kan føre til en ulykke. Sørg for å deaktivere LAN/**Bluetooth**® -funksjoner i nærheten av medisinsk utstyr (s. 358).

• Slå kameraet av når du er om bord i fly.

Bruk av trådløse enheter om bord kan hemme trygg betjening av flyet. Sørg for å deaktivere LAN/**Bluetooth**® -funksjoner ombord i fly (s. 358).

Skjerm

- Trykk aldri med kraft mot skjermen, ellers vil bildet kunne bli uklart, det kan oppstå feil i visningsmodus eller skjermen kan skades.
- Det kan oppstå en lysstripe på toppen eller bunnen av skjermen, men dette er ingen defekt.
- Hvis et motiv ses diagonalt i kameraet, kan kantene vises siksakkformet på skjermen. Dette er ingen defekt, og det vil bli mindre merkbart i visningsmodus.
- På steder med lave temperaturer vil det kunne ta lang tid før skjermen slår seg på, og fargen på skjermen vil kunne endres midlertidig.
Når du bruker kameraet på ekstremt kalde steder, bør du fra tid til annen plassere kameraet på et varmere sted. Skjermen med dårlig ytelse pga. lave temperaturer vil fungere normalt igjen ved vanlige temperaturer.
- Skjermen på dette produktet er produsert med nøyaktighet av høy kvalitet, men det kan derimot være en fast eller død piksel på skjermen. Disse pikslene har ingen innvirkning på bildet som skal lagres. På grunn av skjermens egenskaper, kan også ujevnheter i fargen eller lysstyrken oppdages avhengig av vinkelen, men dette skyldes skjermens struktur. Dette er ingen feilfunksjon.

Rettslige merknader etc.

- Vi tar intet ansvar og gir ingen garanti for skader, eller for forventede gevinster ved lovmessig bruk av denne enheten, eller for krav fra tredjepart, som oppstår som følge av ukorrekt bruk av produktet.
- Vi tar intet ansvar og gir ingen garanti for skader eller forventede gevinster ved lovmessig bruk av enheten, som oppstår ved sletting av bildedata.

Garantibegrensning

- Olympus overtar intet ansvar eller garanti, verken uttrykkelig eller inneforstått, for eller i sammenheng med noen del av innholdet i den skriftlige dokumentasjonen eller programvaren, og skal ikke i noe tilfelle holdes ansvarlig for noen inneforstått garanti vedrørende merkantil bruk eller egnethet for noe særskilt formål, eller for noen påfølgende, tilfeldige eller indirekte skader (inkludert, men ikke begrenset til skader for tap av kommersiell inntjening, forstyrrelser av

forretningsvirksomhet eller tap av forretningsinformasjon) som følger av bruk eller utilstrekkelig bruk av den skriftlige dokumentasjonen eller programvaren eller utstyret. Noen land tillater ikke utelukking eller begrensning av ansvaret for påfølgende eller tilfeldige skader eller den implisitte garantien, slik at begrensningene ovenfor eventuelt ikke gjelder i ditt tilfelle.

- Vi forbeholder oss alle rettigheter til denne bruksanvisningen.

Advarsel

Fotografering uten tillatelse eller bruk av beskyttet materiale vil kunne stride mot gjeldende lover om opphavsrett. Vi tar intet ansvar for fotografering uten tillatelse, bruk eller andre handlinger som krenker rettighetene til innehavere av opphavsrett.

Informasjon om opphavsrett

Med enerett. Ingen deler av dette skriftlige materialet eller denne programvaren må gjengis i noen form eller med noen midler, elektroniske eller mekaniske, inklusive fotokopiering, opptak, lydopptak eller bruk av noe slags informasjonslagrings- og gjenfinningssystemer, uten foregående skriftlig tillatelse fra selskapet vårt. Det tas intet ansvar vedrørende bruk av informasjonen i denne skriftlige dokumentasjonen eller programvaren, eller for skader som skyldes bruk av informasjonen i den. Vi forbeholder seg retten til å endre egenskaper og innhold i denne publikasjonen eller programvaren uten forpliktelser eller varslings på forhånd.

Varemerker

- Microsoft og Windows er registrerte varemerker for Microsoft Corporation.
- SDXC-logoen er et varemerke for SD-3C, LLC.
- Apical-logoen er et registrert varemerke for Apical Limited.



- Logoene til Micro Four Thirds, Four Thirds og Micro Four Thirds og Four Thirds er varemerker eller registrerte varemerker for OM Digital Solutions Corporation i Japan, USA, EU-landene og andre land.
- Wi-Fi er et registrert varemerke som tilhører Wi-Fi Alliance.
- Varemerket og logoen **Bluetooth**® er registrerte varemerker som tilhører Bluetooth SIG, Inc., og OM Digital Solutions Corporation bruker bare disse merkene på lisens.
- Standardene for kamerafilssystemer som er nevnt i denne bruksanvisningen er standardene fra «Design Rule for Camera File System/DCF» fastsatt av Japan Electronics and Information Technology Industries Association (JEITA).
- Alle andre navn på selskaper og produkter er registrerte varemerker og/eller varemerker for deres respektive eiere. Symbolene "™" og "®" kan noen ganger bli utelatt.

THIS PRODUCT IS LICENSED UNDER THE AVC PATENT PORTFOLIO LICENSE FOR THE PERSONAL AND NONCOMMERCIAL USE OF A CONSUMER TO (i) ENCODE VIDEO IN COMPLIANCE WITH THE AVC STANDARD ("AVC VIDEO") AND/OR (ii) DECODE AVC VIDEO THAT WAS ENCODED BY A CONSUMER ENGAGED IN A PERSONAL AND NON-COMMERCIAL ACTIVITY AND/OR WAS OBTAINED FROM A VIDEO PROVIDER LICENSED TO PROVIDE AVC VIDEO. NO LICENSE IS GRANTED OR SHALL BE IMPLIED FOR ANY OTHER USE. ADDITIONAL INFORMATION MAY BE OBTAINED FROM MPEG LA, L.L.C. SEE [HTTP://WWW.MPEGLA.COM](http://www.mpegla.com)

Programvaren i dette kameraet kan inkludere andre leverandørers programvare. Enhver annen leverandørs programvare er underlagt vilkårene og betingelsene pålagt av eierne eller lisenshaverne av den programvaren, herunder programvare gitt til deg.

Disse vilkårene og andre leverandørers programvaremerknader, om noen, kan finnes i programvaremerknadens PDF-fil lagret på

<https://cs.olympus-imaging.jp/en/support/ormsg/digicamera/download/notice/notice.cfm>

utstedelsesdato 10.2022.



<https://om-digitalsolutions.com/>