

# OLYMPUS

## CÁMARA DIGITAL TG-6 MANUAL DE INSTRUCCIONES

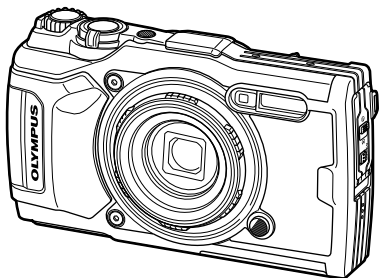

Antes de empezar

Contenido

Índice rápido de tareas

1. Preparación
2. Toma
3. Reproducción
4. Funciones del menú
5. Conexión de la cámara a un smartphone
6. Uso de datos del sensor de campo
7. Conexión a un ordenador
8. Precauciones
9. Solución de problemas
10. Información
11. PRECAUCIONES DE SEGURIDAD



Nº de modelo: IM015

- Le agradecemos la adquisición de esta cámara digital Olympus. Consulte este manual durante el uso de la cámara para asegurarse de que está utilizando el producto de forma segura y correcta.
- Asegúrese de leer y comprender el contenido de "11. PRECAUCIONES DE SEGURIDAD" antes de usar este producto. Conserve estas instrucciones para futuras consultas.
- Antes de tomar fotografías importantes, le recomendamos que realice varias tomas de prueba para familiarizarse con el uso de su cámara.
- Las ilustraciones de cámara y de pantalla que contiene este manual fueron concebidas durante la etapa de desarrollo del producto. Por lo tanto, pueden existir diferencias entre las ilustraciones y el aspecto final del producto real.
- El contenido variará en caso de que se realicen adiciones y/o modificaciones de las funciones debido a una actualización del firmware de la cámara. Para obtener la información más reciente, visite la página web de Olympus.

# Antes de empezar

## **Lea y siga las precauciones de seguridad**

Para evitar un funcionamiento incorrecto que cause incendios u otros daños materiales, o lesiones a usted o a terceros, lea "11. PRECAUCIONES DE SEGURIDAD" (P. 148) en su totalidad antes de utilizar la cámara.

Durante la utilización de la cámara, consulte este manual para garantizar un uso seguro y correcto. Asegúrese de mantener el manual en un lugar seguro cuando haya acabado de leerlo.

Olympus no se hará responsable de las violaciones de las normativas locales que surjan por el uso de este producto fuera del país o región de venta.

## **LAN inalámbrica y GPS**

La cámara tiene una LAN inalámbrica y un GPS integrados. El uso de estas funciones fuera del país o región de compra pueden constituir una violación de las normativas sobre funciones inalámbricas locales; asegúrese de consultar con las autoridades locales antes del uso. Olympus no se hace responsable del incumplimiento por parte del usuario de las normativas locales.

Desactive la LAN inalámbrica y el GPS en zonas donde su uso esté prohibido.

 "5. Conexión de la cámara a un smartphone" (P. 106), "6. Uso de datos del sensor de campo" (P. 111)

## **Registro del usuario**

Visite el sitio web de OLYMPUS para obtener información sobre el registro de sus productos OLYMPUS.

## Manuales del producto

Además del “MANUAL DE INSTRUCCIONES” (este pdf), la documentación disponible para este producto incluye el “Mantenimiento de la resistencia al agua” (suministrado). Consulte dichos manuales durante el uso del producto.



### MANUAL DE INSTRUCCIONES (este pdf)

Guía sobre el uso de la cámara y sus funciones. Puede descargar el MANUAL DE INSTRUCCIONES desde el sitio web de OLYMPUS o directamente usando la aplicación para smartphone “OLYMPUS Image Share” (OI.Share).





### Mantenimiento de la resistencia al agua

En este documento se indican precauciones sobre la resistencia al agua. Lea detenidamente estas instrucciones junto con la “Información importante acerca de las propiedades de resistencia al agua y a los impactos” (P. 123).

## Indicaciones usadas en este manual

Los siguientes símbolos se utilizan en todo el manual.





 <b>Notas</b>	Cuestiones que deben tenerse en cuenta al usar la cámara.
	Páginas de referencia que describen detalles o información relacionada.

# Contenido

<b>Antes de empezar</b>	<b>2</b>	<b>Armonización de los ajustes a la escena (modo SCN).....</b>	<b>28</b>
<b>Índice rápido de tareas</b>	<b>8</b>	[Live Composite]: Fotografía Live Composite .....	31
<b>Nombre de las piezas</b>	<b>10</b>	Panorama .....	32
<b>1. Preparación</b>	<b>12</b>	<b>Disparos macro (modo Δ) .....</b>	<b>33</b>
Desembalaje del contenido de la caja .....	12	<b>Armonización de los ajustes en escenas subacuáticas (modo 🐟).....</b>	<b>34</b>
Inserción y extracción de la batería y de la tarjeta.....	13	<b>Permitir que la cámara seleccione la apertura y la velocidad de obturación (modo P).....</b>	<b>35</b>
Extracción de la batería.....	14	<b>Selección de la apertura (modo A).....</b>	<b>36</b>
Extracción de la tarjeta.....	15	<b>Modos personalizados (modo personalizado C1/C2)....</b>	<b>37</b>
Tarjetas válidas.....	15	Guardar ajustes.....	37
<b>Carga de la batería .....</b>	<b>16</b>	Recuperación de los ajustes ....	37
<b>Encendido de la cámara .....</b>	<b>17</b>	<b>Grabación de vídeos .....</b>	<b>38</b>
<b>Configuración inicial.....</b>	<b>18</b>	<b>Grabación de vídeos en los modos de fotografía.....</b>	<b>38</b>
<b>La cámara muestra texto ilegible/no en el idioma seleccionado ...</b>	<b>20</b>	<b>Grabación de vídeos en el modo vídeo (modo 📹) .....</b>	<b>39</b>
<b>Formatear la tarjeta .....</b>	<b>21</b>	<b>Uso de varios ajustes .....</b>	<b>40</b>
<b>2. Toma</b>	<b>22</b>	<b>Ajustes accesibles mediante botones directos .....</b>	<b>41</b>
<b>Visualizaciones de información durante la toma.....</b>	<b>22</b>	Control de la exposición (Exposición  ).....	41
Comutación de la visualización de información .....	24	Zoom (teleconversor digital).....	42
<b>Fotografía básica.....</b>	<b>25</b>	Fotografía secuencial/con disparador automático .....	42
Toma de fotografías (modo AUTO) .....	25	Captura Pro .....	44
Uso del zoom.....	26	Uso del flash (fotografía con flash).....	45
<b>Selección del modo de toma.....</b>	<b>27</b>	Bloqueo de enfoque .....	46
Tipos de modos de toma .....	27	Uso de la luz LED.....	47

<b>Ajustes accesibles mediante los controles live .....</b>	<b>48</b>
Opciones de procesamiento (modo Fotografía).....	50
Cambio de la sensibilidad ISO (ISO).....	52
Ajuste del color (balance de blancos).....	53
Selección de un modo de enfoque (modo AF).....	55
Ajuste de las proporciones de la imagen.....	55
Selección de la calidad de imagen (calidad de imagen estática).....	56
Selección de la calidad de imagen (calidad de vídeo).....	57
Reducción de las vibraciones de la cámara (estabilizador de imagen).....	59
Ajuste de la intensidad del destello del flash (control de intensidad del flash).....	59
Selección del modo de medición de brillo (medición).....	60
Detección automática de rostros (prioridad al rostro).....	60
Uso de accesorios opcionales (accesorio).....	61
<b>3. Reproducción .....</b>	<b>62</b>
<b>Visualización de información durante la reproducción .....</b>	<b>62</b>
Información sobre las imágenes reproducidas.....	62
Conmutación de la visualización de información.....	63
<b>Visualización de fotografías y vídeos .....</b>	<b>64</b>
Visualización del índice/visualización del calendario.....	65
Reproducción en primer plano.....	65
Reproducción de vídeo.....	66

Borrado de imágenes durante la reproducción .....	66
---	----

<b>Uso del menú de reproducción .....</b>	<b>67</b>
Reproducir  .....	67
Edición RAW/Edición JPEG .....	68
Rep. vídeo .....	69
Edic. vídeo.....	69
Orden de compartir.....	71
 .....	71
 .....	72
Girar.....	72
 .....	73
Combinar Imagen .....	74
 .....	75
Borrar.....	75

<b>Selección de imágenes (Opciones, Borrar Seleccionar, Orden comp. seleccion.) .....</b>	<b>76</b>
---	-----------

<b>Fotografías panorámicas.....</b>	<b>77</b>
-------------------------------------	-----------

## 4. Funciones del menú 78

<b>Operaciones básicas del menú</b>	<b>78</b>
-------------------------------------	-----------

<b>Uso del Menú de disparo 1/Menú de disparo 2.....</b>	<b>80</b>
---	-----------

Recuperación de los ajustes predeterminados/guardar ajustes (Rest./asignar modos person.).....	80
Opciones de procesamiento (Modo Fotografía).....	81
Selección de la zona de enfoque (Zona AF).....	82
Toma automática a intervalos fijos (Disparo interv./ Interv.) .....	84
Variación del enfoque poco a poco en una serie de tomas (Focus BKT) .....	85

Aumento de la profundidad de campo (Ajustes Apilado de enfoque) .....	86
Añadir fechas (Añadir fecha)....	86

**■ Uso del Menú de vídeo .....87**

**■ Uso del Menú de reproducción .....88**

Visualización de imágenes giradas (f).....	88
Retoque de imágenes (Edición) .....	88
Creación de fotos en vídeos (Captura imag. en vídeo).....	92
Recorte de vídeos (Recortar vídeos).....	93
Cancelación de todas las protecciones .....	93

**■ Uso del menú de ajustes .....94**

Eliminación de todas las imágenes (Config. Tarj.) .....	95
Selección de un idioma (●●).....	95

**■ Uso de los menús personalizados .....96**

<b>A</b> AF/MF.....	96
<b>B</b> Vis./[●]) /PC .....	96
<b>C</b> Exp/ISO.....	97
<b>D</b> ⚡ Pers.....	98
<b>E</b> ⏪/BB/Color .....	98
<b>F</b> Grabar.....	99
<b>G</b> Sensor de campo.....	100
<b>H</b> 📷 Utilidad .....	100
Mejorar el enfoque en entornos oscuros (Iluminador AF) .....	101
Asist MF.....	101
Añadir indicadores informativos .....	102
Visualización de las imágenes de la cámara en un TV .....	104
Combinaciones de tamaños de imagen JPEG y tasas de compresión .....	105

**5. Conexión de la cámara a un smartphone 106**

**■ Configuración de los ajustes para la conexión a un smartphone.....107**

**■ Transferir imágenes a un smartphone .....108**

**■ Toma remota con un smartphone.....108**

**■ Cambio del método de conexión.....109**

**■ Restablecimiento de los ajustes de la LAN inalámbrica.....109**

**■ Cambiar la contraseña.....110**

**■ Cancelar una orden de compartir.....110**

**6. Uso de datos del sensor de campo 111**

GPS: Precauciones de uso .... 111

Antes de usar la función GPS (datos A-GPS) .....

111

Uso del GPS..... 112

Visualización de los registros GPS de seguimiento del movimiento .....

112

**■ Grabación y almacenamiento de registros .....113**

**■ Uso de los registros de la memoria intermedia y registros almacenados.....114**

**■ Visualización de los datos de ubicación.....115**

Pantallas de los datos de ubicación .....

115

<b>7. Conexión a un ordenador</b>	<b>116</b>	<b>10. Información</b>	<b>136</b>
<ul style="list-style-type: none"> <li>■ Conexión de la cámara a un ordenador..... 116</li> <li>■ Transferencia de fotografías a un ordenador ..... 117</li> <li>■ Instalación del software para PC ..... 117</li> </ul>		<ul style="list-style-type: none"> <li>■ Lista de ajustes disponibles en cada modo de toma ..... 136</li> <li>■ Ajustes predeterminados/ personalizados ..... 140</li> <li>■ Especificaciones ..... 145</li> </ul>	
<b>8. Precauciones</b>	<b>118</b>	<b>11. PRECAUCIONES DE SEGURIDAD</b>	<b>148</b>
<ul style="list-style-type: none"> <li>■ Baterías ..... 118</li> <li>■ Uso del cargador en el extranjero ..... 118</li> <li>■ Número de imágenes (fotos)/ duración del metraje (vídeos) por tarjeta..... 119</li> <li>■ Limpieza y almacenamiento de la cámara..... 121           <ul style="list-style-type: none"> <li>Limpieza de la cámara ..... 121</li> <li>Guardado..... 122</li> <li>Mapeo de píxeles: Verificación de las funciones de procesamiento de imágenes ..... 122</li> </ul> </li> <li>■ Información importante acerca de las propiedades de resistencia al agua y a los impactos ..... 123</li> <li>■ Uso de accesorios vendidos por separado ..... 125           <ul style="list-style-type: none"> <li>Instalación de fundas de silicona opcionales ..... 125</li> <li>Toma de fotografías con el Sistema de Flash RC Inalámbrico de Olympus ..... 125</li> </ul> </li> <li>■ Accesorios opcionales ..... 126</li> </ul>		<ul style="list-style-type: none"> <li>■ PRECAUCIONES DE SEGURIDAD..... 148</li> </ul>	
<b>9. Solución de problemas</b>	<b>130</b>	<b>Índice</b>	<b>159</b>
<ul style="list-style-type: none"> <li>■ Algunos problemas comunes y sus soluciones ..... 130</li> </ul>			

# Índice rápido de tareas

## Toma



Simplemente realice tomas sin hacer configuraciones difíciles	▶ Modo AUTO (AUTO)	25
Fotografiar estelas de luz (mezcla suave)	▶ Live Composite (SCN)	31
Toma de primeros planos de pequeños objetos/fotografía macro (a poca distancia)	▶ Modo Microscopio (Δ)	33
Mantenimiento del primer plano y el fondo enfocados	▶ Apilado de enfoque	33
Tomar fotos con estilo/ tomar fotos monótonas	▶ <b>ART</b> (modo Fotografía)	50
Configuración de los ajustes para la fotografía subacuática	▶ Modo Subacuático (🐟)	34
Ajuste del brillo de luces y sombras	▶ Compensación de exposición	41
Grabación de datos de ubicación GPS, temperatura del aire y del agua, altitud (profundidad) y rumbo	▶ Sensores de campo	111
Toma de fotografías con colores de tonalidad natural	▶ Balance de blancos	53
Cambio de las proporciones de la imagen	▶ Proporción	55
Cuando la cámara no enfoque al sujeto/enfocar un área determinada	▶ Ajustes de área de AF	82
Mantener enfocado un objeto en movimiento	▶ Seguimiento	83
Tomar fotografías en la oscuridad/ tomar fotografías bajo condiciones de iluminación escasa	Luz de aviso ▶ Iluminador AF	47 101
Captura de momentos fugaces	▶ Captura Pro	44
Comprobación de la orientación horizontal o vertical antes de la toma	▶ Indicador nivel	24, 102
Fotografías con una composición deliberada	▶ Cuadrícula	96
Optimización del monitor/ ajuste del matiz del monitor	▶ Ajuste del brillo del monitor	94
Aumento del número de fotografías que se pueden hacer	▶ Modo de calidad de fotografía	56
Uso de un control remoto	▶ Toma remota con un smartphone	108



## Reproducción/retoque



Visualización de imágenes en un televisor/ visualización de imágenes con alta calidad de imagen en un televisor de alta definición	HDMI ▶ Visualización de las imágenes de la cámara en un TV	97 104
Iluminación de las sombras	▶ Ajuste de sombra (Edición JPEG)	68, 90
Corrección de ojos rojos	▶ Cor.o.rojo (Edición JPEG)	68, 90
Impresión de manera sencilla	▶ Crear una orden de impresión	75
Borrado del audio grabado con una fotografía	▶	72
Cambio de encuadres o adición de encuadres a la pantalla de reproducción de índices	▶ Ajustes de /Info	102

## Ajustes de la cámara



Sincronización de fecha y hora	▶ Ajuste de fecha/hora	18, 94
Recuperación de los ajustes predeterminados	▶ Rest.	80
Cambio del idioma de visualización del menú	▶	95
Apagado del sonido de enfoque automático	▶  (sonido de aviso)	97
Guardar ajustes	▶ Modo personalizado ( <b>C1/C2</b> )	37
Añadir fechas a las fotos	▶ Añadir fecha	86
Ocultar guías de menús	▶ Operaciones básicas del menú	78

# Nombre de las piezas

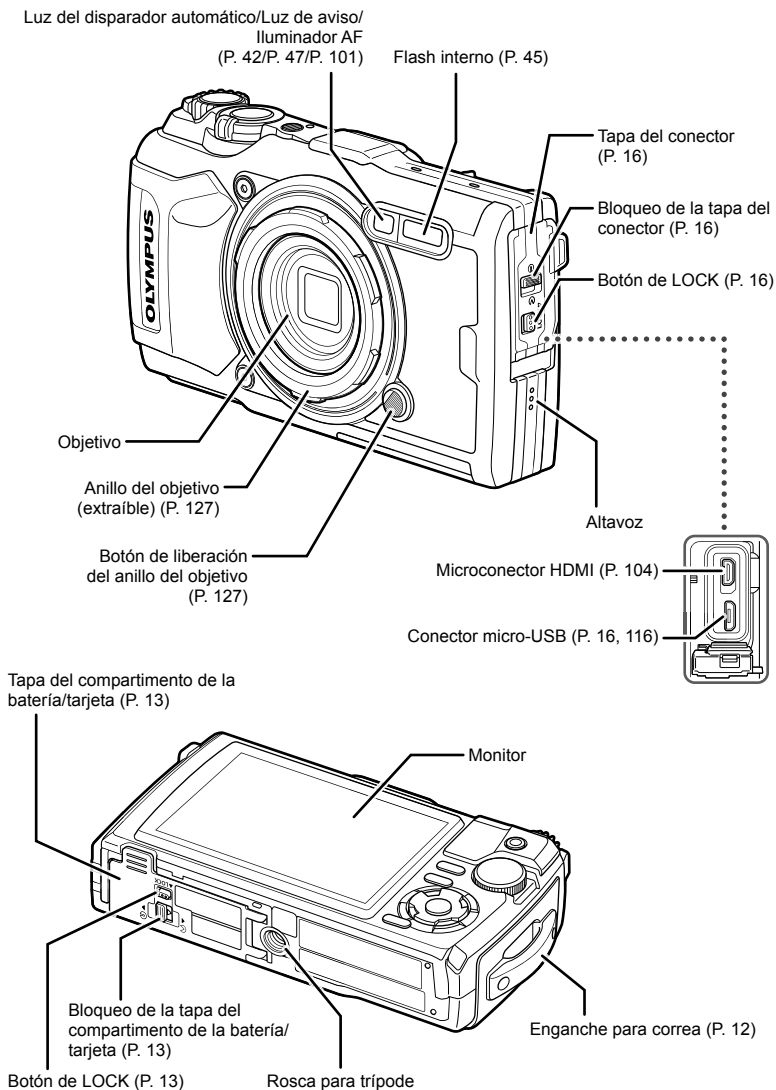

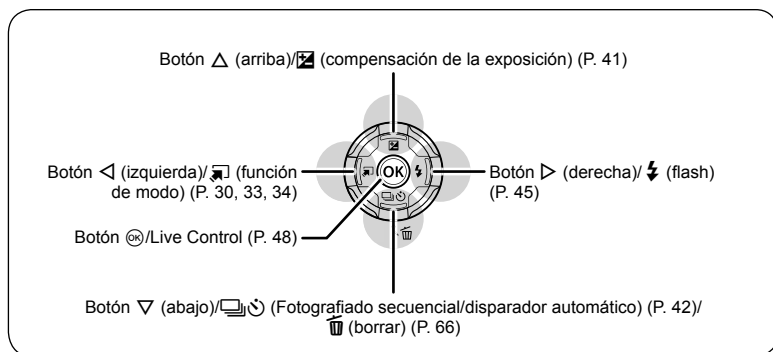
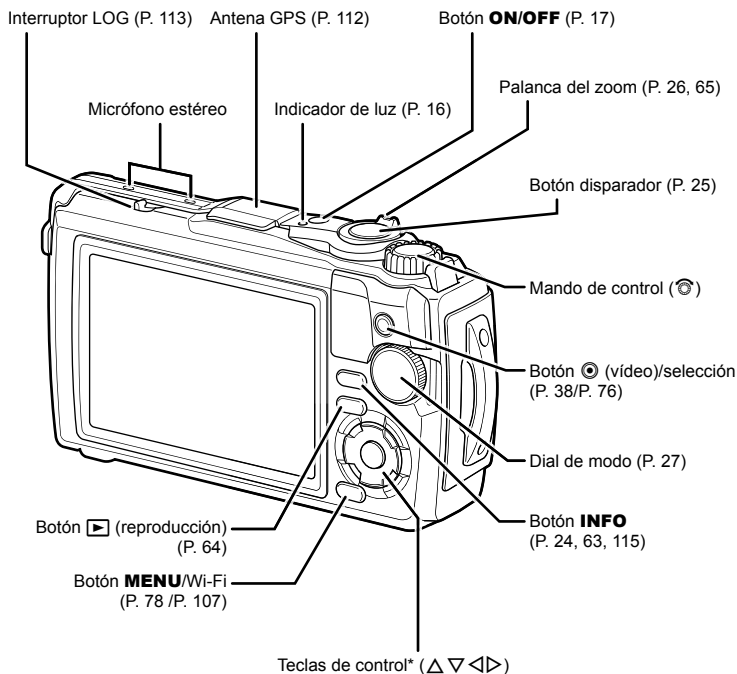

\* En este manual, los iconos  $\Delta \nabla \triangleleft \triangleright$  representan operaciones ejecutadas con las teclas de control.

# 1 Preparación

1

Preparación

## Desembalaje del contenido de la caja

Se incluyen los siguientes elementos con la cámara. Si falta algún elemento o está dañado, póngase en contacto con el distribuidor al que haya comprado la cámara.

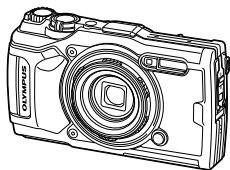

Cámara  
(con anillo de objetivo extraíble)

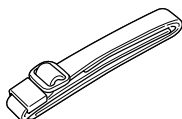

Correa

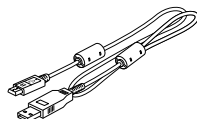

Cable USB CB-USB12

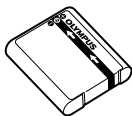

Batería de ion-litio LI-92B

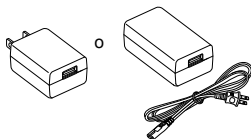

Adaptador de CA USB F-5AC

- Manual básico
- Mantenimiento de la resistencia al agua
- Tarjeta de garantía

Los contenidos pueden variar dependiendo del lugar de compra.

### Colocación de la correa

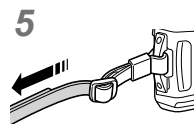
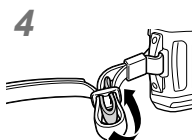
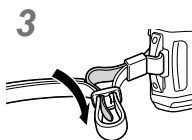
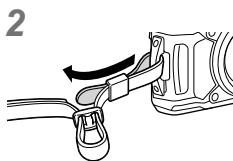
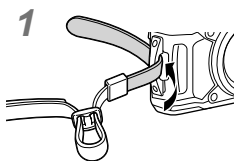

- Por último, tire de la correa con firmeza, asegurándose de que quede bien sujeta.

## Inserción y extracción de la batería y de la tarjeta

Apague la cámara antes de abrir la tapa del compartimento de la batería/tarjeta.

En este manual, todos los dispositivos de almacenamiento se describen como "tarjetas".

Pueden utilizarse con esta cámara los siguientes tipos de tarjetas SD (disponibles en comercios): SD, SDHC y SDXC.

Con esta cámara debe formatear las tarjetas antes de utilizarlas por primera vez o tras utilizarlas con otras cámaras u ordenadores.  "Formatear la tarjeta" (P. 21)

### 1 Apertura de la tapa del compartimento de la batería/tarjeta.

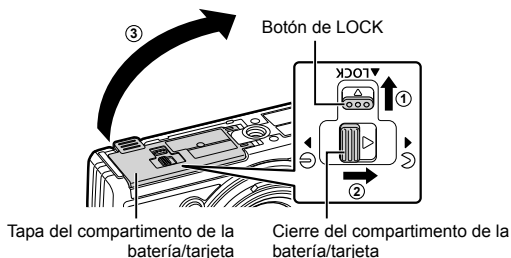

### 2 Colocación de la batería.

- Utilice solo baterías LI-92B (P. 12, 147).
- Introduzca la batería tal y como se indica, con la marca  hacia el botón de LOCK de la batería.
- Si introduce la batería en la dirección incorrecta, la cámara no se encenderá. Asegúrese de insertarla en la dirección correcta.

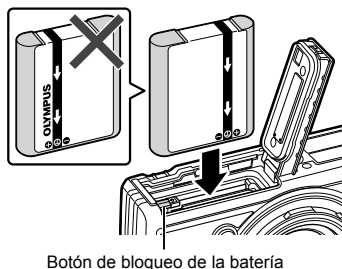

### 3 Colocación de la tarjeta.

- Empuje la tarjeta hasta que quede bloqueada.  "Tarjetas válidas" (P. 15)

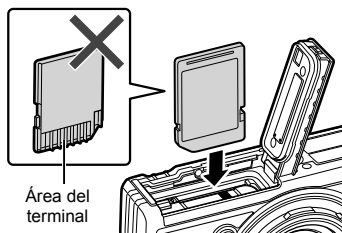

- No inserte a la fuerza una tarjeta dañada o deformada. Esto podría dañar la ranura de la tarjeta.

#### 4 Cierre de la tapa del compartimento de la batería/tarjeta.

- Al usar la cámara, asegúrese de cerrar la tapa del compartimento de la batería/tarjeta.

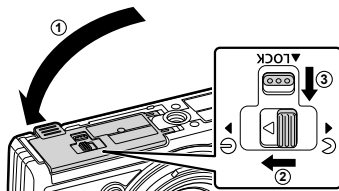

### Extracción de la batería

Para retirar la batería, primero empuje el botón de bloqueo de la batería en la dirección de la flecha y, a continuación, retírela.

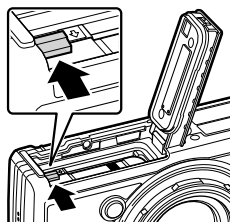

- No retire la batería mientras se visualiza el indicador de escritura de la tarjeta.

Indicador de escritura de la tarjeta



- Si es incapaz de extraer la batería, póngase en contacto con un distribuidor o centro de servicio autorizado. No use la fuerza.

#### **Notas**

- Se recomienda reservar una batería de repuesto para tomas efectuadas durante períodos prolongados por si acaso la batería se agota.
- Consulte también el apartado "Baterías" (P. 118).

## Extracción de la tarjeta

Pulse ligeramente la tarjeta insertada y esta saldrá hacia afuera. Extraiga la tarjeta.

- No retire la tarjeta mientras se visualiza el indicador de escritura de la tarjeta (P. 14).

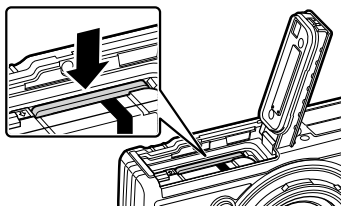

## Tarjetas válidas

En este manual, todos los dispositivos de almacenamiento se describen como "tarjetas". Pueden utilizarse con esta cámara los siguientes tipos de tarjetas SD (disponibles en comercios): SD, SDHC y SDXC. Para obtener la información más reciente, visite la página web de Olympus.



### Pestaña de protección de escritura de tarjeta SD

El cuerpo de la tarjeta SD tiene una pestaña de protección de escritura. Ajustar el interruptor en la posición "LOCK" impide que los datos sean escritos en la tarjeta. Vuelva a colocar el selector en la posición de desbloqueo para permitir la escritura.



- Con esta cámara debe formatear las tarjetas antes de utilizarlas por primera vez o tras utilizarlas con otras cámaras u ordenadores. "Formatear la tarjeta" (P. 21)
- Los datos en la tarjeta no se eliminarán completamente, ni siquiera después de formatear la tarjeta o de borrar los datos. Al desecharla, destruya la tarjeta para prevenir la fuga de información personal.

## Ubicaciones de guardado de archivos

Los datos de la tarjeta se almacenan en las siguientes carpetas:

Nombre de la carpeta	Nombre de la carpeta: Tipo de datos
DCIM	100OLYMP: Imágenes
GPSLOG: Registros GPS	999OLYMP: Imágenes
SNSLOG: Registros del sensor	Numeración automática de archivos

## Carga de la batería

La batería no viene completamente cargada de fábrica. Cargue la batería antes del uso hasta que el indicador de luz se haya apagado para indicar que la batería está completamente cargada.

1

Preparación

- 1 Compruebe que la batería esté dentro de la cámara y conecte el cable USB y el adaptador de CA USB.

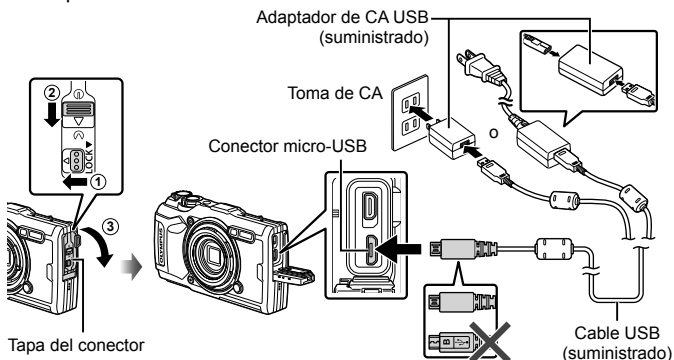

- 2 Resalte [Charge] (Cargar) con los botones  $\Delta$   $\nabla$  de las teclas de control y pulse el botón  $\odot$ .

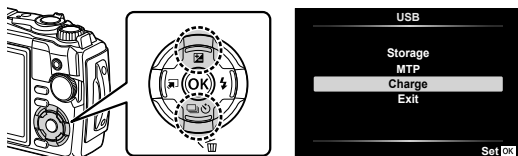

- El indicador de luz se iluminará y comenzará la carga.
- El indicador de luz se apaga cuando se completa la carga.
- La batería tarda en cargarse unas 3 horas. Los tiempos de carga podrían aumentar a temperaturas ambiente altas.
- Asegúrese de desenchufar la clavija de alimentación del adaptador de CA USB de la toma de corriente una vez completada la carga.

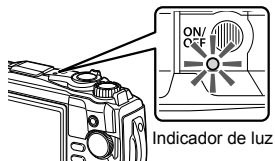

- Para cargar la batería en el extranjero, consulte "Uso del cargador en el extranjero" (P. 118).
- Nunca use un cable que no sea el suministrado o un cable USB designado por Olympus. Podría producir humo o un incendio.
- El adaptador de CA USB incluido F-5AC (en adelante denominado adaptador de CA USB) difiere en función del lugar de compra de la cámara. Si recibió un adaptador de CA USB de tipo enchufe, enchúfelo directamente a la toma de CA.
- Para más detalles sobre la batería, consulte "PRECAUCIONES DE SEGURIDAD" (P. 148). Para más detalles sobre el adaptador de CA USB, consulte "PRECAUCIONES DE SEGURIDAD" (P. 148).



- Si el indicador de luz no se ilumina, vuelva a conectar el cable USB y el adaptador de CA USB a la cámara.
- Si aparece el mensaje “Sin conexión” en la pantalla, desconecte y vuelva a conectar el cable.
- Puede usarse un cargador (UC-92: vendido por separado) para cargar la batería.

### Durante la carga de baterías

Si la cámara muestra el mensaje indicado en la ilustración, cargue la batería.

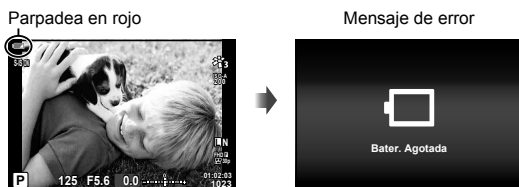

## Encendido de la cámara

- 1 Pulse el botón **ON/OFF** para encender la cámara.
  - La cámara, el indicador de luz y el monitor se encenderán.

### Botón ON/OFF

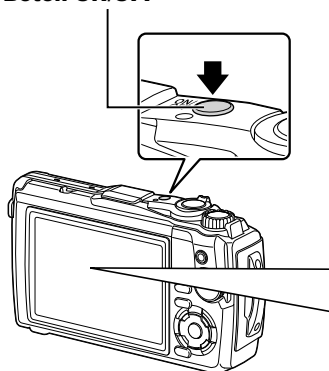

### Monitor

#### Nivel de batería

Se visualiza el icono de nivel de carga de la batería.

- (verde): La cámara está lista para la toma.
- (verde): La batería no está llena.
- (parpadea en rojo): Recargue la batería.



### Modo de reposo de la cámara

Si no se realiza ninguna acción durante un minuto, la cámara entrará en el modo de “reposo” (en estado de espera), apagando el monitor y cancelando todas las acciones. La cámara se activa de nuevo al tocar cualquier botón (el botón disparador, el botón etc.). La cámara se apagará automáticamente si se deja en modo de reposo durante 5 minutos. Encienda otra vez la cámara antes de usarla. Puede seleccionar durante cuánto tiempo permanecerá la cámara inactiva antes de acceder al modo de espera.

[Modo reposo] (P. 100)





## Configuración inicial

Después de encender la cámara por primera vez, lleve a cabo la configuración inicial seleccionando un idioma y ajustando el reloj de la cámara.

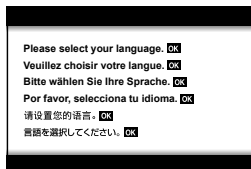



- La información de fecha y hora está grabada en la tarjeta junto con las imágenes.
- El nombre del archivo también está incluido junto con la información referente a la fecha y hora. Asegúrese de ajustar la fecha/hora correcta antes de utilizar la cámara. Algunas funciones no pueden utilizarse si no se han ajustado la hora y la fecha.

- 1 Pulse el botón  cuando visualice el diálogo de configuración inicial solicitándole seleccionar un idioma.

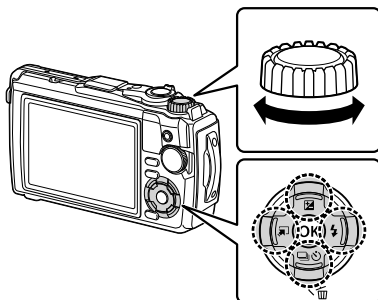

- 2 Marque el idioma deseado usando el mando de control o los botones     de las teclas de control.



- El diálogo de selección de idioma posee dos páginas de opciones. Use el mando de control o los botones     de las teclas de control para mover el cursor entre páginas.

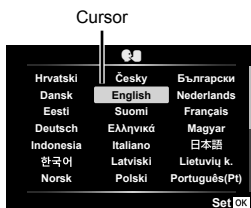

3 Pulse el botón **OK** cuando el idioma deseado aparezca resaltado.

- Si pulsa el botón disparador antes de pulsar el botón **OK**, la cámara saldrá del modo de disparo y no seleccionará ningún idioma. Puede realizar la configuración inicial apagando y volviendo a encender la cámara para visualizar el diálogo de configuración inicial y repetir el proceso desde el paso 1.
- Podrá cambiar el idioma en cualquier momento desde el menú de ajustes  $\blacktriangledown$ .  
 $\left[ \text{Icono de cámara} \right]$  "Selección de un idioma ( $\left[ \text{Icono de cámara} \right]$ )" (P. 95)



4 Ajuste la fecha, la hora y el formato de fecha.

- Use los botones  $\triangleleft$   $\triangleright$  de las teclas de control para marcar elementos.
- Edite el elemento marcado usando el mando de control o los botones  $\triangle$   $\nabla$  de las teclas de control.
- Pulse el botón **OK** para ajustar el reloj.
- El reloj puede ajustarse en cualquier momento desde el menú de ajustes  $\blacktriangledown$ .  $\left[ \text{Icono de cámara} \right]$  [Ajustes de  $\left[ \text{Icono de cámara} \right]$ ] (P. 94)

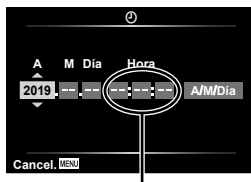

La hora se visualiza mediante un reloj de 24 horas.

5 Marque una zona horaria usando el mando de control o los botones  $\triangle$   $\nabla$  de las teclas de control y pulse el botón **OK**.

- El horario de verano puede activarse o desactivarse con el botón **INFO**.



- Si se extrae la batería de la cámara y la cámara no se utiliza durante un tiempo, la hora y la fecha se pueden restablecer a los valores predeterminados en fábrica.
- Puede que sea necesario ajustar la velocidad de grabación de imágenes antes de filmar vídeos.  $\left[ \text{Icono de cámara} \right]$  [Velocidad de vídeo] (P. 87)

## La cámara muestra texto ilegible/no en el idioma seleccionado



Si las pantallas de la cámara aparecen en un idioma desconocido o usan caracteres imposibles de leer, es posible que haya seleccionado accidentalmente el idioma equivocado en el diálogo de selección de idioma. Siga los pasos indicados a continuación para cambiar el idioma.

1

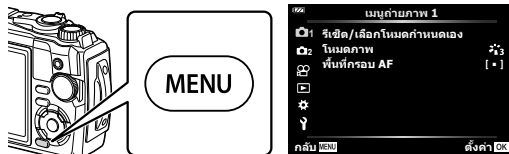

Preparación

- 1 Pulse el botón **MENU** para visualizar los menús.

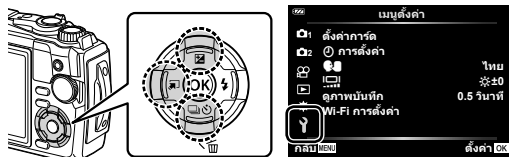

- 2 Marque la ficha  usando los botones  $\Delta$   $\nabla$   $\triangleleft$  de las teclas de control y pulse el botón .



- 3 Marque  usando los botones  $\Delta$   $\nabla$  de las teclas de control y pulse el botón .



- 4 Marque el idioma deseado usando los botones  $\Delta$   $\nabla$   $\triangleleft$   $\triangleright$  de las teclas de control y pulse el botón .



## Formatear la tarjeta

Con esta cámara debe formatear las tarjetas antes de utilizarlas por primera vez o tras utilizarlas con otras cámaras u ordenadores.

Todos los datos almacenados en la tarjeta, incluyendo las imágenes protegidas, serán borrados al formatear la tarjeta.

Cuando vaya a formatear una tarjeta usada, confirme si existe alguna imagen que aún desea conservar en la tarjeta. "Tarjetas válidas" (P. 15)

- 1 Pulse el botón **MENU** para visualizar los menús.

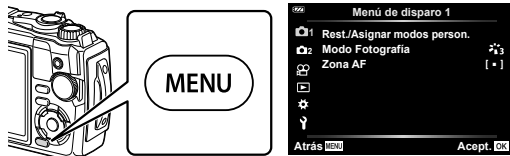

- 2 Marque la ficha usando los botones  $\Delta$   $\nabla$   $\triangleleft$  de las teclas de control y pulse el botón .

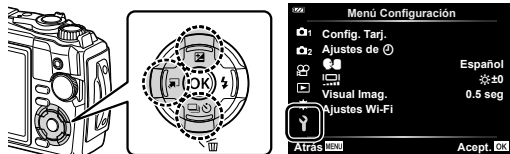

- 3 Marque [Config. Tarj.] con los botones  $\Delta$   $\nabla$  de las teclas de control y pulse el botón .

- Si hay datos en la tarjeta, aparecerán opciones de menú. Marque [Formatear] y pulse el botón .



- 4 Marque [Sí] y pulse el botón .

- Se ejecutará el formateo.

# 2 Toma

## Visualizaciones de información durante la toma

### Visualización del monitor durante la fotografía

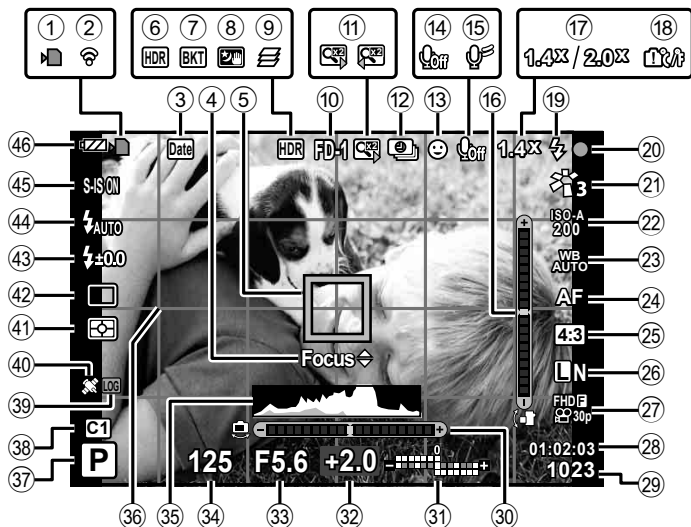

### Visualización del monitor durante el modo de vídeo



- ① Indicador de escritura de la tarjeta ..... P. 14
- ② Estado de la conexión LAN inalámbrica ..... P. 106–110
- ③ Añadir fecha ..... P. 86
- ④ Guía de ajuste preciso de AF ..... P. 46, 55
- ⑤ Área de AF ..... P. 25, 82
- ⑥ HDR ..... P. 29, 34
- ⑦ Icono de horquillado ..... P. 33, 85
- ⑧ Cielo estrellado ..... P. 28
- ⑨ Apilado de enfoque ..... P. 33
- ⑩ Accesorio ..... P. 61, 126
- ⑪ Teleconversor digital\*1 ..... P. 42
- ⑫ Disparos a cámara rápida ..... P. 84
- ⑬ Prioridad al rostro ..... P. 60
- ⑭ Sonido de vídeo ..... P. 38, 72, 87
- ⑮ Reducción del ruido del viento ..... P. 87
- ⑯ Indicador de nivel (inclinación) ..... P. 24, 102
- ⑰ Relación de zoom óptico/ ampliación\*1 ..... P. 26, 33
- ⑱ Aviso de temperatura interna ..... P. 134
- ⑲ Flash ..... P. 45 (parpadea: cargándose, se enciende: carga completada)
- ⑳ Marca de confirmación AF ..... P. 25
- ㉑ Modo de fotografía ..... P. 50, 81
- ㉒ Sensibilidad ISO ..... P. 52
- ㉓ Balance de blancos ..... P. 53
- ㉔ Modo AF ..... P. 55
- ㉕ Proporción ..... P. 55
- ㉖ Calidad de imagen (fotografías) ..... P. 56
- ㉗ Modo de grabación (vídeos) ..... P. 57
- ㉘ Tiempo de grabación disponible ..... P. 119
- ㉙ Número de fotografías almacenables ..... P. 119
- ㉚ Indicador de nivel (horizonte) ..... P. 24, 102
- ㉛ Arriba: control de intensidad del flash ..... P. 59  
Abajo: compensación de la exposición ..... P. 41
- ㉜ Valor de compensación de la exposición ..... P. 41
- ㉝ Valor de apertura ..... P. 36
- ㉞ Velocidad de obturación ..... P. 35
- ㉟ Histograma ..... P. 24
- ㊱ Guía de cuadrícula ..... P. 96
- ㊲ Modo de toma ..... P. 27–39
- ㊳ Modo personalizado ..... P. 37
- ㊴ Icono de REGISTRO/ advertencia ..... P. 113
- ㊵ Icono de GPS ..... P. 111
- ㊶ Modo de medición ..... P. 60
- ㊷ Fotografiado secuencial/ disparador automático ..... P. 42  
Captura Pro ..... P. 44
- ㊸ Control de intensidad del flash ..... P. 59
- ㊹ Modo de flash ..... P. 45
- ㊺ Estabilizador de imagen ..... P. 59
- ㊻ Nivel de batería ..... P. 17
- ㊼ Medidor del nivel de grabación ..... P. 39

\*1 Se muestra en todo momento si [53] Control microscópico (P. 33) está en uso.

## Conmutación de la visualización de información

Puede cambiar la información que aparece en el monitor mientras fotografía mediante el botón **INFO**.

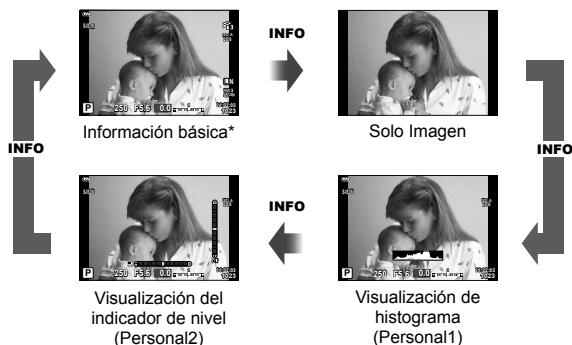
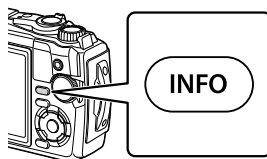

\* No se puede visualizar en el modo (modo de vídeo) a menos que la grabación esté en curso.

- Se pueden cambiar los ajustes de Personal1 y Personal2. [Ajustes de /Info] > [LV-Info] (P. 102)
- Las pantallas de visualización de información pueden cambiarse en cualquier dirección girando el mando de control mientras pulsa el botón **INFO**.

### Visualización de histograma

Se muestra un histograma con la distribución del brillo en la imagen. El eje horizontal indica el brillo; el eje vertical el número de píxeles de cada brillo de la imagen. Durante las tomas, la sobreexposición se indica en rojo, la subexposición en azul y el rango medido con la medición puntual en verde.

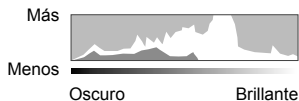

### Visualización del indicador de nivel

Se indica la orientación de la cámara. La inclinación aparece indicada en la barra vertical, y la dirección del horizonte en la barra horizontal. La cámara está nivelada y a plomo cuando las barras se vuelven verdes.

- Utilice las señales del indicador de nivel como guía.
- El error en la pantalla se puede corregir por medio de la calibración (P. 100).



## Fotografía básica

Solo tiene que pulsar el botón disparador y dejar que la cámara ajuste la configuración para adaptarse a la escena.

### Toma de fotografías (modo AUTO)

- 1 Gire el dial de modo hacia **AUTO**.

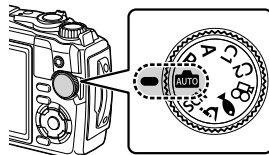

- 2 Encuadre la escena.

- Tenga cuidado de no obstruir el objetivo o el iluminador AF con sus dedos o con la correa de la cámara.

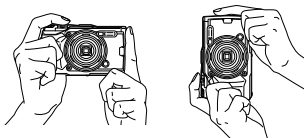

Posición paisaje

Posición retrato

- 3 Ajuste el enfoque.

- Sitúe al sujeto en el centro del monitor y pulse suavemente el botón disparador hasta bajarlo a la primera posición (pulse el botón disparador hasta la mitad). Aparecerá la marca de confirmación AF (●) y se mostrará un marco verde (área de AF) en el lugar enfocado.

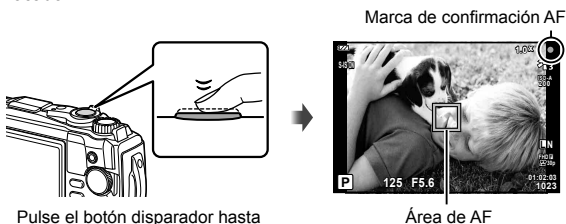

Pulse el botón disparador hasta la mitad.

Área de AF

- Si la marca de confirmación AF parpadea, significa que el sujeto no está enfocado. (P. 131)

#### 4 Suelte el botón disparador.

- Pulse el botón disparador a fondo (completamente).
- La cámara liberará el obturador y tomará una fotografía.
- La fotografía que tome aparecerá en el monitor.

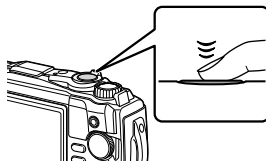

Pulse el botón disparador a fondo.

2

Toma

#### **Notas**

- Para salir al modo de disparo desde los menús o la reproducción, pulse el botón disparador hasta la mitad.

#### **Uso del zoom**

Para acercar el zoom y fotografiar objetos distantes o alejarlo para aumentar el área visible en el encuadre. Podrá ajustar el zoom con la palanca del zoom.

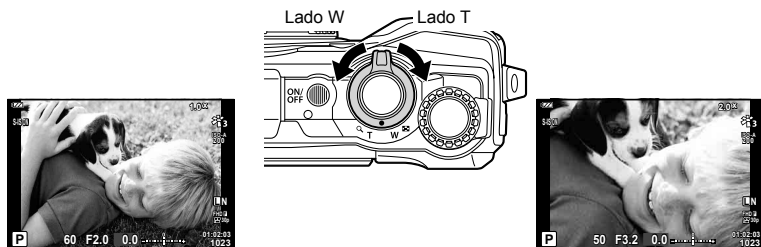

## Selección del modo de toma

Utilice el dial de modo para seleccionar el modo de toma y, a continuación, tome la imagen.

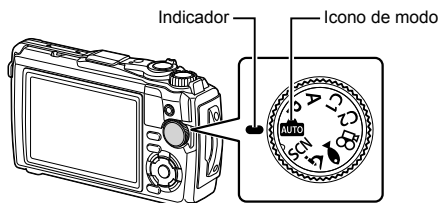

### Tipos de modos de toma

Para más información sobre cómo usar los distintos modos de toma, consulte lo siguiente.

Modo de toma	Descripción	Icono
	La cámara selecciona automáticamente el modo de toma más apropiado.	25
<b>SCN</b>	La cámara optimiza automáticamente los ajustes para el sujeto o la escena.	28
	Las imágenes se pueden tomar desde a 1 cm de distancia del sujeto. En este modo puede tomar imágenes con una mayor profundidad de campo, y realizar el disparo de horquillado del enfoque con un número de imágenes establecido.	33
	Solamente seleccionando un modo secundario según el sujeto o la escena podrá realizar fotografías subacuáticas con un ajuste adecuado.	34
<b>P</b>	La cámara mide el brillo del sujeto y ajusta automáticamente la velocidad de obturación y la apertura para obtener los mejores resultados.	35
<b>A</b>	Usted selecciona la apertura y la cámara ajusta automáticamente la velocidad de obturación para obtener los mejores resultados.	36
<b>C1</b>	Utilice modos personalizados para guardar y recuperar ajustes.	37
<b>C2</b>	• Se pueden almacenar diferentes ajustes en cada uno de los dos modos personalizados ( <b>C1</b> y <b>C2</b> ).	
	Filmación de videos.	39

### Funciones que no se pueden seleccionar desde los menús











Cuando se utilizan las teclas de control, hay algunas funciones que no se pueden seleccionar desde los menús.













- Elementos que no se pueden ajustar con el modo de toma actual. "Lista de ajustes disponibles en cada modo de toma" (P. 136)
- Funciones que no se pueden configurar debido a un ajuste previo realizado en otra opción:  
Ajustes tales como el modo de imagen no están disponibles cuando se gira el dial de modo a **AUTO**.

## Armonización de los ajustes a la escena (modo SCN)

Simplemente gire el dial de modo hacia **SCN** y seleccione el modo de escena que prefiera para disparar con los ajustes de la cámara optimizados al sujeto o escena.

- Los procedimientos de uso de [Live Composite] y [Panorama] difieren de los otros modos de escena; para más información, consulte “[Live Composite]: Fotografía Live composite” (P. 31) y “Panorama” (P. 32).

Tipo de sujeto	Modo de escena	Descripción
Personas	 Retrato	Adecuado para retratos. Destaca la textura de la piel.
	 e-Retrato	Suaviza el tono y la textura de la piel. Este modo es adecuado para visualizar imágenes en un TV de alta definición. La cámara graba dos imágenes: una imagen con el efecto aplicado y otra sin el efecto aplicado.
	 Pais.+Retr.	Adecuado para retratos que contienen un paisaje en el fondo. Los azules, los verdes y los tonos de piel se capturan maravillosamente.
	 Noche+Retrato	Adecuado para retratos con fondo nocturno. Se recomienda el uso de un trípode y de un control remoto a través de OI.Share (P. 107, 108).
	 Niños	Adecuada para fotografías de niños y otros sujetos activos.
Escenas nocturnas	 Esc.Noct.	Adecuado para fotografías nocturnas con trípode. Se recomienda el uso de un trípode y de un control remoto a través de OI.Share (P. 107, 108).
	 Noche+Retrato	Adecuado para retratos con fondo nocturno. Se recomienda el uso de un trípode y de un control remoto a través de OI.Share (P. 107, 108).
	 Cielo estrellado	Adecuado para realizar tomas de escenas nocturnas sin un trípode. Reduce la borrosidad al tomar escenas con poca luz o poco iluminadas. La cámara toma ocho exposiciones y las combina en una sola fotografía.
	 Fueg.Artif.	Adecuado para fuegos artificiales. Se recomienda el uso de un trípode y de un control remoto a través de OI.Share (P. 107, 108).
	 Live Composite	La cámara dispara automáticamente varias imágenes, toma solo las nuevas áreas brillantes y las combina en una sola imagen. Con una exposición prolongada normal, una imagen de rastro de luz tal como el rastro de luz dejado por las estrellas con edificios brillantes suele ser demasiado brillante. Puede capturarlas sin sobreexposición mientras comprueba el progreso. • Para más información sobre la toma de fotos usando esta función, consulte “[Live Composite]: Fotografía Live composite” (P. 31).

Tipo de sujeto	Modo de escena	Descripción
Movimiento	 Deporte	Adecuado para tomas rápidas. La cámara tomará fotos mientras el botón disparador esté pulsado.
	 Niños	Adecuada para fotografías de niños y otros sujetos activos.
Escenario	 Paisaje	Adecuado para paisajes.
	 Puesta Sol	Adecuado para puestas de sol.
	 Playa y Nieve	Adecuado para fotografiar montañas nevadas, paisajes marinos al sol y otras escenas claras.
	 Panorama	Capture una serie de imágenes que combinadas creen un panorama. • Para más información sobre la toma de fotos usando esta función, consulte "Panorama" (P. 32).
	 Contraluz HDR	Apto para escenas de alto contraste. Cada vez que pulse el botón disparador, la cámara realizará 4 tomas y, a continuación, las fusionará en una sola imagen con la exposición correcta.
Interior	 Velas	Adecuada para fotografiar escenas iluminadas con velas. Los colores cálidos se conservan.
	 Retrato	Adecuado para retratos. Destaca la textura de la piel.
	 e-Retrato	Suaviza el tono y la textura de la piel. Este modo es adecuado para visualizar imágenes en un TV de alta definición. La cámara graba dos imágenes: una imagen con el efecto aplicado y otra sin el efecto aplicado.
	 Niños	Adecuada para fotografías de niños y otros sujetos activos.
	 Contraluz HDR	Apto para escenas de alto contraste. Cada vez que pulse el botón disparador, la cámara realizará 4 tomas y, a continuación, las fusionará en una sola imagen con la exposición correcta.

- Para maximizar los beneficios de los modos de escena, algunos de los ajustes de las funciones de toma quedan desactivados.
- Al tomar fotografías capturadas con [e-Retrato], la grabación podría llevar cierto tiempo. Además, cuando el modo de calidad de imagen es [RAW], la imagen se graba en RAW+JPEG.
- Las imágenes [Cielo estrellado] capturadas con [RAW] seleccionado para la calidad de imagen serán grabadas en formato RAW+JPEG, con el primer fotograma grabado como imagen RAW y la compuesta final como imagen JPEG.
- [Contraluz HDR] graba las imágenes HDR procesadas en formato JPEG. Al definir el modo de calidad de imagen en [RAW], la imagen se graba en RAW+JPEG.
  - El ruido podría ser más notable en las fotos capturadas en condiciones asociadas con velocidades de obturación lentas.
  - Para obtener los mejores resultados, asegure la cámara, por ejemplo, montándola sobre un trípode.
  - La imagen visualizada en la pantalla durante los disparos diferirá de la imagen HDR procesada.
  - El modo de fotografía se fija en [Natural] y el espacio de color se fija en [sRGB].

- 1 Gire el dial de modo hacia **SCN**.

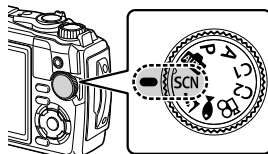

- 2 Marque el tipo de sujeto deseado usando  $\Delta$   $\nabla$   $\triangleleft$   $\triangleright$  o el mando de control y pulse el botón  $\odot$ .



- 3 Marque el modo de escena deseado usando  $\triangleleft$   $\triangleright$  o el mando de control y pulse el botón  $\odot$ .
- Para volver a la pantalla anterior, pulse el botón **MENU** sin pulsar el botón  $\odot$  para seleccionar un modo de escena.
  - Para seleccionar un modo de escena diferente, pulse el botón  $\blacktriangleright$  ( $\triangleleft$ ).



- 4 Tome la fotografía.

## [Live Composite]: Fotografía Live Composite

- 1** Gire el dial de modo a **SCN**.
- 2** Marque [Escenas nocturnas] usando  $\Delta \nabla \triangleleft \triangleright$  o el mando de control y pulse el botón  $\text{OK}$ .
- 3** Marque [Live Composite] usando  $\triangleleft \triangleright$  o el mando de control y pulse el botón  $\text{OK}$ .
- 4** Pulse el botón disparador hasta la mitad para enfocar.
  - Para reducir las borrosidades causadas por las sacudidas de la cámara, instale la cámara firmemente en un trípode y use un disparador remoto controlado mediante OI.Share (P. 108) en el modo remoto inalámbrico.
  - Si el indicador de enfoque parpadea, significa que la cámara no está enfocada.
- 5** Pulse el botón disparador hasta abajo para realizar la toma.
  - La cámara configura los ajustes adecuados automáticamente y empieza a realizar tomas.
  - Tras pulsar el disparador, hay una demora hasta que se empieza a realizar tomas.
  - La imagen compuesta se mostrará en intervalos regulares.
- 6** Vuelva a pulsar el disparador para detener las tomas.
  - Visualice el resultado cambiante en la pantalla y pulse el botón disparador para finalizar los disparos cuando logre los resultados deseados.
  - La duración de la grabación de una filmación es de hasta 3 horas.

## Panorama

- 1 Gire el dial de modo a **SCN**.
- 2 Marque [Escenario] usando  $\Delta \nabla \triangleleft \triangleright$  o el mando de control y pulse el botón **OK**.
- 3 Marque [Panorama] usando  $\triangleleft \triangleright$  o el mando de control y pulse el botón **OK**.
- 4 Pulse el botón disparador para capturar el primer fotograma.
- 5 Barra la cámara lentamente para encuadrar el segundo disparo.
  - Aparecerá una marca de diana.
- 6 Mueva lentamente la cámara de tal modo que el puntero y la marca de diana se superpongan. La cámara abre automáticamente el obturador cuando el puntero y la marca de diana se superponen.
  - Para combinar solo dos fotogramas, pulse el botón **OK**.
- 7 Repita el paso 5 para tomar un tercer fotograma. La cámara combina automáticamente los fotogramas en una única imagen de panorama.
  - Para cancelar la función de panorama, pulse el botón **MENU**.



Pantalla cuando se combinan imágenes de izquierda a derecha





### **Notas**

- El enfoque, la exposición y similares se fijan en los valores efectivos al inicio del disparo.
- Si pulsa el botón **OK** o si pulsa de nuevo el botón disparador antes de panning la cámara para mover la diana sobre el puntero, los disparos finalizarán y se creará un panorama con los fotogramas capturados hasta dicho momento.



## Disparos macro (modo $\Delta$ )

Las imágenes se pueden tomar desde a 1 cm de distancia del sujeto. En este modo puede tomar imágenes con una mayor profundidad de campo, y realizar el disparo de horquillado del enfoque con un número de imágenes establecido.

Modo secundario	Aplicación
 Microscopio	Las imágenes se pueden tomar desde 1 cm de distancia del sujeto.
 Apilado de enfoque*1	La cámara dispara varias imágenes, cambiando automáticamente el enfoque en cada imagen. Pueden combinarse en una imagen compuesta con una amplia profundidad de campo. Se graban dos imágenes, el primer fotograma y la imagen compuesta. El número de disparos y durante cuánto tiempo espera la cámara antes de que comiencen los disparos puede seleccionarse usando [Ajustes apilado de enfoque] (P. 86).
 Horquillado de enfoque	En este modo, la cámara dispara varias imágenes, cambiando automáticamente el enfoque en cada imagen. El número de imágenes y los pasos del disparo se ajustan en [Focus BKT] (P. 85).
 Control microscópico	Optimizado para primeros planos con el sujeto ampliado en el monitor. El nivel de ampliación a una distancia de disparo de 1 cm aparece en el monitor. Pulse $\triangleright$ para ampliar la vista a través del objetivo (zoom $\times 2$ ). Pulse de nuevo para zoom $\times 4$ . Pulsar $\triangleright$ con zoom $\times 4$ seleccionado cancela el zoom. A niveles de aumento altos, la imagen puede tener un aspecto granulado.

\*1 Puede haber situaciones en las que no sea posible crear una imagen compuesta debido a las sacudidas de la cámara.

1 Gire el dial de modo a  $\Delta$ .

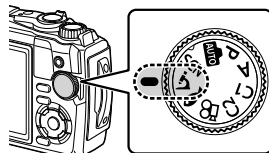

2 Marque un modo secundario ("sub") usando  $\triangleleft \triangleright$  o el mando de control y pulse el botón  $\odot$ .



3 Tome la fotografía.





- Para realizar una serie de tomas a la misma distancia de enfoque, utilice el bloqueo de enfoque (P. 46) o MF (P. 55).

### Notas

- Cuando el dial de modo sea  $\Delta$ , aparecerá la pantalla de selección del modo secundario ("sub") pulsando el botón  $\blacktriangleleft$  ( $\triangleleft$ ).



## Armonización de los ajustes en escenas subacuáticas (modo 🐟)

Solamente seleccionando un modo secundario según el sujeto o la escena podrá realizar fotografías subacuáticas con un ajuste adecuado.

Modo secundario	Aplicación
 🐟 Instantánea	Optimizado para la fotografía subacuática que utiliza luz natural.
 🐟 Amplio	Adecuado para tomas subacuáticas.
 🐟 Macro	Adecuado para disparar primeros planos subacuáticos.
 🐟 Microscopio	Adecuado para fotografiar sujetos bajo el agua desde distancias tan cercanas como 1 cm.
 🐟 HDR	Adecuado para escenas subacuáticas de alto contraste. Este modo captura múltiples imágenes y las funde en una imagen debidamente expuesta. Este modo puede no funcionar bien al disparar sujetos que se muevan rápidamente.

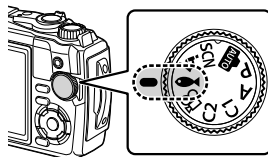
- 1 Gire el dial de modo a 🐟.



- 2 Marque un modo secundario ("sub") usando  o el mando de control y pulse el botón .



- 3 Tome la fotografía.
- Para realizar una serie de tomas a la misma distancia de enfoque, utilice el bloqueo de enfoque (P. 46) o MF (P. 55).





### **Notas**

- Cuando el dial de modo sea 🐟, aparecerá la pantalla de selección del modo secundario ("sub") pulsando el botón  (<).

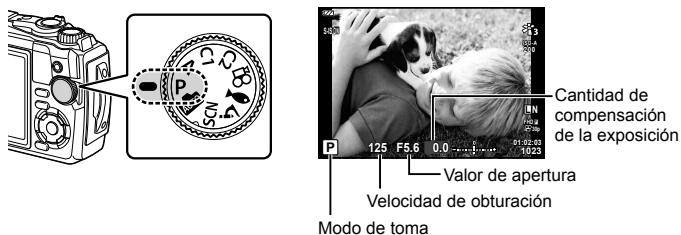
## Permitir que la cámara seleccione la apertura y la velocidad de obturación (modo P)

En el modo **P**, la cámara selecciona el diafragma, la velocidad de obturación y la sensibilidad ISO óptimos en función del brillo del sujeto. Ajuste el dial de modo en **P**.



- Se visualiza la velocidad de obturación y la apertura seleccionada por la cámara.
- La compensación de la exposición (P. 41) puede ajustarse girando el mando de control o pulsando el botón  () y luego usando  .

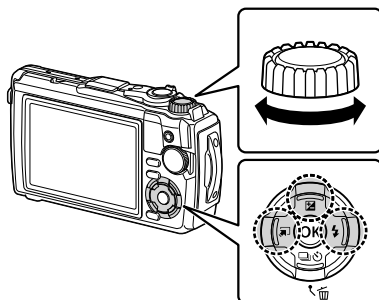

- Las indicaciones del valor de apertura y de la velocidad de obturación parpadearán si la cámara no puede alcanzar la exposición óptima.

## Selección de la apertura (modo A)

El modo **A** es un modo de toma en el que el usuario elige la apertura y deja que la cámara ajuste automáticamente la velocidad de obturación apropiada. Gire el dial de modo a **A** y luego use el mando de control para seleccionar un valor de apertura.

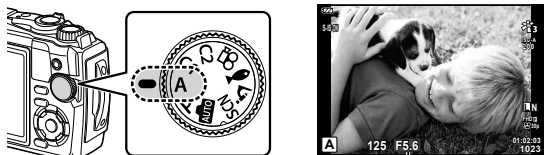

Valor de apertura

- Después de pulsar el botón  ( $\Delta$ ), también puede utilizar  $\Delta$   $\nabla$  para seleccionar la apertura.

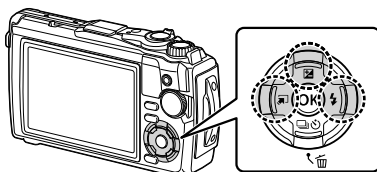

- Después de pulsar el botón  ( $\Delta$ ), podrá ajustar la compensación de la exposición (P. 41) usando el mando de control o  $\triangleleft$   $\triangleright$ .

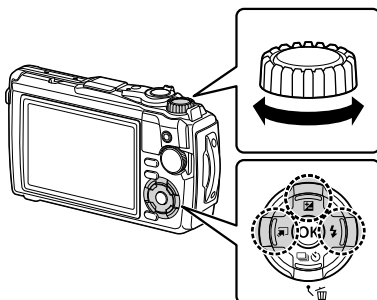









- La indicación de la velocidad de obturación parpadeará si la cámara no es capaz de alcanzar una exposición óptima.

## Modos personalizados (modo personalizado C1/C2)

Utilice modos personalizados para guardar y recuperar ajustes.

- Se pueden almacenar diferentes ajustes en cada uno de los dos modos personalizados (**C1** y **C2**).

### Guardar ajustes

- 1 Configure los ajustes a guardar.
  - Gire el dial de modo a una posición distinta de  (modo de vídeo).
- 2 Pulse el botón **MENU** para visualizar los menús.
- 3 Marque la pestaña  usando    y pulse el botón .
- 4 Marque [Rest./Asignar modos person.] y pulse el botón .
- 5 Marque [Modo personaliz. C1] o [Modo personaliz. C2] y pulse el botón .
- 6 Marque [Definir] y pulse el botón 
  - Cualquier ajuste existente se sobrescribe.
  - Para cancelar el registro, seleccione [Reposic.].

### Recuperación de los ajustes

- 1 Gire el dial de modo a **C1** o **C2**.
  - Se recuperarán los ajustes guardados usando [Rest./Asignar modos person.] > [Modo personaliz. C1] o [Modo personaliz. C2] en el menú de toma  1.

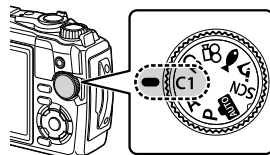

- 2 Tome la fotografía.

## Grabación de vídeos

Puede filmar vídeos usando el modo  (vídeo) especial de la cámara o realizar operaciones de grabación básicas sin finalizar la fotografía estática.

Los vídeos son grabados utilizando el botón  (vídeo).

Las opciones y los indicadores relacionados con los vídeos pueden verse girando el dial de modo para seleccionar el modo  (vídeo).

2

Toma

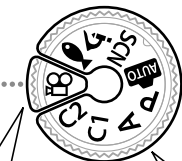
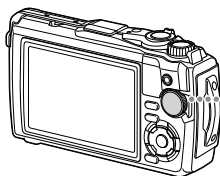

### Modo (vídeo)

Seleccione este modo si va a grabar principalmente vídeos.

### Modos de fotografía

Seleccione estos modos para filmar vídeos durante la fotografía.

- Los sensores de imagen CMOS del tipo utilizado en esta cámara generan un efecto denominado "obturador rodante" que puede causar distorsiones en las imágenes de objetos móviles. La distorsión es un fenómeno físico que se produce en las imágenes de sujetos en rápido movimiento o si mueve la cámara durante la toma. Es especialmente notable en las imágenes tomadas a distancias focales largas.
- No se puede utilizar el botón  para grabar vídeos en los siguientes casos:
  - Mientras el botón disparador está pulsado hasta la mitad o si la fotografía secuencial, temporizador a intervalos, live composite o panorama está en curso.
- No suena ningún pitido cuando la cámara enfoca en el modo de vídeo.

## Grabación de vídeos en los modos de fotografía

- 1 Pulse el botón  para empezar a grabar.
  - El vídeo que grabe aparecerá en el monitor.

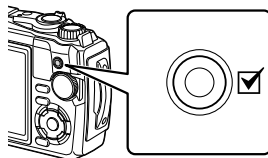



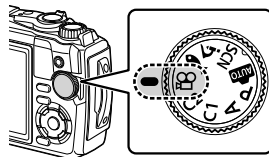

- 2 Pulse de nuevo el botón  para finalizar la grabación.

## Grabación de vídeos en el modo vídeo (modo )



- 1 Gire el dial de modo a .



- 2 Pulse el botón  para ver los controles live y, a continuación, use   para marcar la calidad de vídeo  (P. 57).





 Calidad de vídeo

- 3 Marque la opción deseada usando   y pulse el botón .

- 4 Pulse el botón  para comenzar la grabación.

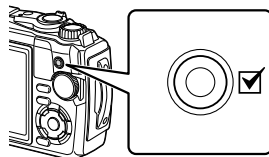
- Pulse de nuevo el botón  para finalizar la grabación.



- El nivel de sonido durante la grabación se muestra en el medidor de nivel de grabación. Cuanto más se extienda el medidor hacia el rojo, mayor será el nivel de grabación.
- El nivel de grabación se puede ajustar desde el menú de vídeo   [Nivel de grabación] (P. 87)

Medidor del nivel de grabación

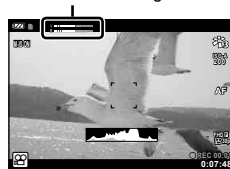

### Notas

- No suena ningún pitido cuando la cámara enfoca en el modo de vídeo.

## Uso de varios ajustes

Los ajustes de la toma pueden configurarse usando cualquiera de las siguientes opciones:

### Botones directos (P. 41)

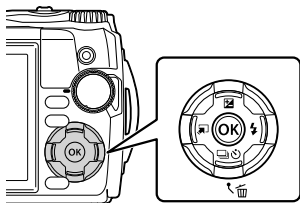

Las funciones de uso frecuente se asignan a  $\Delta$   $\nabla$   $\triangleleft$   $\triangleright$ . Con solo pulsar el botón, podrá seleccionar la función asignada directamente. Algunas funciones podrían no estar disponibles según el modo de toma y los ajustes de la cámara. “Lista de ajustes disponibles en cada modo de toma” (P. 136)

### Controles live (P. 48)



Ajuste la configuración mientras tiene una vista previa de los resultados en la pantalla. Algunas funciones no están disponibles en determinados modos de toma. “Lista de ajustes disponibles en cada modo de toma” (P. 136)

### Menús (P. 78)

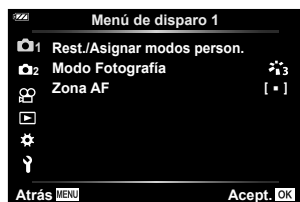

Acceda a una variedad de funciones, incluyendo la toma, reproducción, fecha y hora, y los ajustes de pantalla.



## Ajustes accesibles mediante botones directos

Las funciones de uso frecuente se asignan a  $\Delta$   $\nabla$   $\langle \triangleright$ . Con solo pulsar el botón, podrá seleccionar la función asignada directamente.





Algunas funciones podrían no estar disponibles según el modo de toma y los ajustes de la cámara.  “Lista de ajustes disponibles en cada modo de toma” (P. 136)

### Control de la exposición (Exposición )

Elija valores positivos (“+”) para aclarar las fotografías y valores negativos (“-”) para oscurecer las fotografías. La exposición se puede ajustar en  $\pm 2,0$  EV.







El método usado varía en función del modo de toma.

Modo de toma	Método
Modo <b>P</b> /modo personalizado/ modo de vídeo/modo  modo 	Gire el mando de control. o Pulse el botón  ( $\Delta$ ) y, a continuación, pulse $\langle \triangleright$ .
Modo <b>A</b>	Pulse el botón  ( $\Delta$ ) y, a continuación, gire el mando de control. o Pulse el botón  ( $\Delta$ ) y, a continuación, pulse $\langle \triangleright$ .





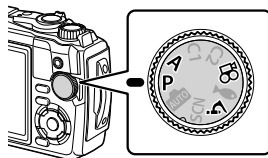

- La compensación de la exposición no está disponible en el modo  o **SCN**.

## Zoom (teleconversor digital)

Acerque el zoom y grabe el centro del encuadre. En los modos **P**, **A** y  la relación del zoom aumenta en aprox.  $\times 2$ , mientras que al seleccionar  (control de microscopio) en el modo **S**, puede seleccionar el zoom  $\times 2$  y  $\times 4$ .

- 1 Gire el dial de modo a **P**, **A**,  o **S**.
  - Si gira el dial de modo hacia **S**, seleccione  (control de microscopio).



- 2 Si gira el dial de modo hacia **P**, **A** o , pulse . Si gira el dial de modo hacia **S**, pulse .
  - La relación del zoom aumenta en  $\times 2$  y aparece un icono . Para cancelar el zoom, pulse .
  - Si se gira el dial de modo a **S**, pulsar  aumenta el zoom en  $\times 2$ . Pulse de nuevo  para un zoom  $\times 4$ , y una vez más para cancelar el zoom.

Teleconversor digital



- Las imágenes JPEG se graban con la relación de zoom seleccionada. En el caso de las imágenes RAW, un recuadro indica el recorte del zoom. Se muestra un recuadro indicando el recorte del zoom en la imagen durante la reproducción.
- En el caso de los vídeos 4K y de alta velocidad, el teleconversor digital se desactiva de forma automática al comenzar la grabación.
- [Zona AF] se fija en [ [ ■ ] ] (una sola área).

## Fotografía secuencial/con disparador automático

Se puede tomar una serie de fotografías manteniendo pulsado hasta abajo el botón disparador. Alternativamente, puede tomar fotografías utilizando el disparador automático.

- 1 Pulse el botón  ().

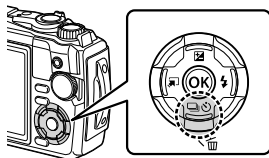

## 2 Marque una opción usando $\triangleleft \triangleright$ o el mando de control.

	<b>Sencillo</b>	Se toma 1 cuadro cada vez cuando el botón disparador está pulsado.
	<b>Secuencial H</b>	Mantenga pulsado el botón disparador hasta abajo para tomar una serie de fotografías. <ul style="list-style-type: none"> <li>Para elegir una velocidad de avance de los fotogramas, resalte [Secuencial H] y pulse el botón <b>INFO</b> antes de pulsar el botón <math>\odot</math>. Elija entre velocidades de avance de los fotogramas de aproximadamente 10 fotogramas por segundo (10 fps) o 20 fotogramas por segundo (20 fps). Utilice <math>\triangle \nabla \triangleleft \triangleright</math> o el dial de control para resaltar una velocidad de avance de los fotogramas y pulse el botón <math>\odot</math> para seleccionar.</li> <li>El flash se desactiva.</li> </ul>
	<b>Secuencial L</b>	Las fotografías se toman a una velocidad de aproximadamente 5 fps mientras se pulsa el botón disparador por completo.
$\odot$ 12s	$\odot$ 12 seg	Pulse el botón disparador hasta la mitad para enfocar y, a continuación, hasta abajo para iniciar el temporizador. Primero, la luz del disparador automático se enciende durante aproximadamente 10 segundos, luego empieza a parpadear durante aproximadamente 2 segundos y después se toma la fotografía.
$\odot$ 2s	$\odot$ 2 seg	Pulse el botón disparador hasta la mitad para enfocar y, a continuación, hasta abajo para iniciar el temporizador. La luz del disparador automático parpadea durante aproximadamente 2 segundos y luego se toma la fotografía.
$\odot$ C	<b>Autodisparador personaliz.</b>	Pulse el botón <b>INFO</b> para ajustar [ $\odot$ Temporizador], [Encuadre] y [Tiempo del intervalo]. Use $\triangleleft \triangleright$ para marcar los elementos y $\triangle \nabla$ para seleccionar un valor. El enfoque, la exposición y el balance de blancos están fijados en los valores correspondientes a la primera toma de cada serie.
Pro Cap	<b>Captura Pro</b>	La toma secuencial comienza cuando se pulsa el botón disparador hasta la mitad. Pulse el botón disparador hasta abajo para iniciar la grabación de las imágenes capturadas en la tarjeta, incluyendo las de pulsación hasta la mitad. El enfoque, la exposición y el balance de blancos están fijados en los valores correspondientes a la primera toma de cada serie.  "Captura Pro" (P. 44) <ul style="list-style-type: none"> <li>El flash se desactiva.</li> </ul>

## 3 Pulse el botón $\odot$ .

- Instale la cámara firmemente en un trípode para la toma con disparador automático.
- Si al usar el disparador automático usted se pone delante de la cámara para pulsar el botón disparador, es posible que la imagen resulte desenfocada.
- Cuando se usa , aparece la visualización en vivo. En , la pantalla muestra la última fotografía capturada durante el disparo secuencial.
- Durante el disparo secuencial, si el icono del nivel de la batería parpadea debido a la poca carga de la batería, la cámara interrumpe la toma y empieza a guardar las fotografías tomadas en la tarjeta. Dependiendo de la cantidad de carga restante en la batería, puede que la cámara no guarde todas las fotografías.

### Notas

- Para cancelar el autodisparador activado, pulse el botón **MENU**.
- El autodisparador no se cancela automáticamente tras la toma.

## Captura Pro

En el modo Captura Pro, la cámara graba fotografías a una velocidad de aproximadamente 10 fotogramas por segundo, comenzando a aproximadamente 0,5 segundos antes de que se pulse el botón disparador por completo. Utilice este modo para capturar momentos que se perdería de otro modo a causa del retardo del obturador.

2

Toma

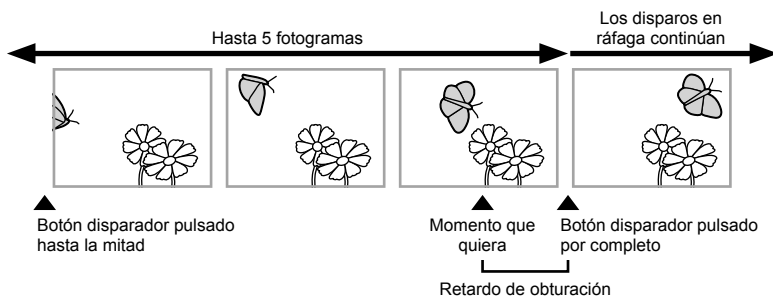

Para eliminar el retardo entre el momento en que se pulsa el botón disparador por completo y el inicio de la grabación, la cámara empieza a disparar una serie de imágenes con el obturador electrónico cuando se presiona el botón disparador hasta la mitad, y comienza a grabar imágenes (incluidas las imágenes tomadas mientras el botón disparador estaba pulsado a la mitad (hasta 5)) en la tarjeta cuando el botón disparador se presiona hasta abajo.

1 Pulse el botón ().

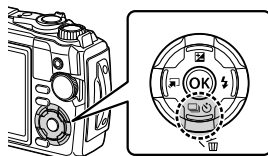

2 Marque **Pro** (Captura Pro) usando o el mando de control y pulse el botón .



3 Pulse el botón disparador hasta la mitad para iniciar la toma.

4 Pulse el botón disparador por completo para iniciar la grabación en la tarjeta.



- La cámara continuará disparando hasta un máximo de un minuto mientras el botón disparador esté pulsado hasta la mitad. Para reanudar los disparos, presione de nuevo el botón hasta la mitad.
- El parpadeo producido por las luces fluorescentes o el gran movimiento del sujeto, etc., podrían causar distorsiones en las imágenes.
- El monitor no se oscurecerá y el sonido del obturador no se emitirá durante el horquillado.
- Limita la velocidad de obturación más lenta.





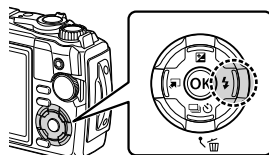









## Uso del flash (fotografía con flash)





Es posible utilizar un flash durante los disparos.

- 1 Pulse el botón  ().



- 2 Marque un modo de flash usando   o el mando de control y pulse el botón .

	<b>Flash Auto</b>	El flash se dispara automáticamente en condiciones de baja iluminación o de contraluz.
	<b>Relleno</b>	El flash se dispara independientemente de las condiciones de iluminación.
	<b>Ojos rojos</b>	El flash dispara de modo que se reduce el fenómeno de los ojos rojos.
	<b>Apagado</b>	El flash no dispara.
	<b>Slow O.Rojos Sincronización lenta (1.ª cortinilla/ Reducción del efecto de ojos rojos)</b>	La sincronización lenta se combina con el flash de reducción del efecto de ojos rojos.
	<b>Slow Sincronización lenta (1.ª cortinilla)</b>	El flash dispara con una velocidad de obturación baja para aclarar los fondos poco iluminados.
  	<b>Valor manual de</b>	Controle manualmente la intensidad del destello del flash. Si marca [Valor manual de] y pulsa el botón <b>INFO</b> antes de pulsar el botón  , podrá ajustar la intensidad del destello del flash usando    o el mando de control.
	<b>Control remoto</b>	El flash RC inalámbrico de Olympus o el estroboscópico subacuático especial se usan para capturar imágenes. Si desea más información, consulte "Toma de fotografías con el Sistema de Flash RC Inalámbrico de Olympus" (P. 125).
	<b>LED Enc.</b>	La luz LED se enciende cuando se toma una imagen. Esto es efectivo para tomar fotografías de primeros planos.

- En  (Ojos rojos)], transcurre 1 segundo desde los flashes previos hasta que se acciona el obturador. No mueva la cámara hasta que finalice la toma.
-  (Ojos rojos)] puede no funcionar de forma eficaz en algunas condiciones de toma.
- La velocidad de obturación se reduce en  (Slow)]. Utilice un trípode y fije la cámara.
- Algunas funciones podrían no estar disponibles según el modo de toma y los ajustes de la cámara.  "Lista de ajustes disponibles en cada modo de toma" (P. 136)

## Bloqueo de enfoque

Puede bloquear el enfoque en la posición deseada.

- 1 Pulse el botón disparador hasta la mitad para enfocar.
- 2 Mientras mantiene la posición de la cámara, pulse el botón **OK**.
  - La cámara enfoca y se bloquea la posición.

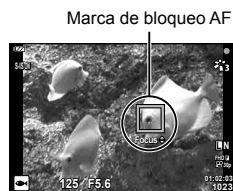

- Mientras el bloqueo del enfoque esté activado, la distancia de enfoque puede ajustarse con precisión usando  $\Delta$   $\nabla$  o el mando de control.
- Pulsar el botón **OK**, usar el zoom, pulsar el botón **MENU** y el resto de operaciones también liberan el bloqueo del enfoque.
- Si el indicador de enfoque parpadea al pulsar el botón disparador hasta la mitad con **[Live Composite]** (P. 28, 31) seleccionado para el modo **SCN**, podrá ajustar el enfoque al infinito pulsando el botón **OK**.
- El bloqueo del enfoque no está disponible en el modo **AUTO** y en algunos modos **SCN**.

## Uso de la luz LED

Al contrario de lo que ocurre con el flash, que se ilumina solo brevemente, la luz LED permanecerá iluminada durante períodos más largos. También puede servir como una linterna.

**1** Mantenga pulsado el botón **INFO**.

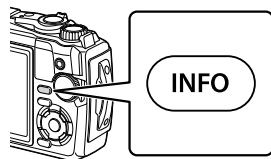

**2** Suelte el botón cuando la luz LED se encienda.

- La luz LED se encenderá incluso si la cámara está apagada.

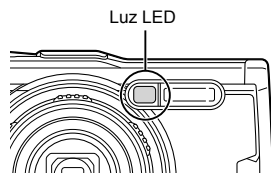

### ■ Si la cámara está encendida

La luz LED permanecerá encendida durante unos 90 segundos mientras se están usando los controles de la cámara o hasta 30 segundos si no se realizan operaciones.

- La luz LED se puede utilizar durante la grabación de vídeo. Sin embargo, no se puede utilizar para grabar vídeos 4K.

### ■ Si la cámara está apagada

La luz LED permanecerá encendida durante aproximadamente 30 segundos, independientemente de si intenta utilizar los controles de la cámara.

- La luz LED se apaga automáticamente si:
  - pulse el botón **ON/OFF**,
  - usa el interruptor LOG,
  - visualiza los menús,
  - conecta o desconecta un cable USB, o
  - se conecta a una red Wi-Fi.

### Para apagar la luz LED

Mantenga pulsado el botón **INFO** hasta que la luz LED se apague.





## Ajustes accesibles mediante los controles live

Se puede utilizar Control Live para seleccionar la función de toma mientras se comprueban los efectos en la pantalla.

- Los ajustes seleccionados son aplicables en todos los modos **P**, **A** y .





### ■ Ajustes disponibles

Modo de fotografía .....	P. 50	 Estabilizador de imagen*2 .....	P. 59
Modo de escena*1 .....	P. 28	Flash*3*4 .....	P. 45
Sensibilidad ISO .....	P. 52	Compensación de flash*3 .....	P. 59
Balance de blancos .....	P. 53	Fotografiado secuencial/disparador automático .....	P. 42
Modo AF .....	P. 55	Modo de medición*3 .....	P. 60
Proporción .....	P. 55	Prioridad al rostro .....	P. 60
 Calidad de imagen estática .....	P. 56	Accesorio .....	P. 61
 Calidad de vídeo .....	P. 57		
 Estabilizador de imagen*3 .....	P. 59		

\*1 Solo se muestra en los modos de escena.

\*2 Solo se muestra en el modo de vídeo.

\*3 No visualizado en el modo de vídeo.

\*4 La cámara almacena los ajustes para **P**, **A**,  (modo subacuático) y  (modo microscopio) por separado y los restaura la próxima vez que seleccione el modo, incluso después de apagar la cámara.

**1** Pulse el botón  para visualizar control live.

- Para ocultar control live, pulse de nuevo el botón .

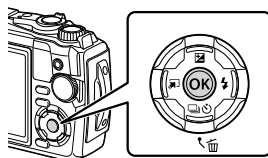



**2** Utilice  $\Delta$   $\nabla$  para resaltar la función deseada y  $\triangleleft$   $\triangleright$  para marcar un ajuste, a continuación, pulse el botón  $\odot$ .

- Se puede usar el mando de control para seleccionar un ajuste.
- Los ajustes seleccionados se aplicarán automáticamente si no se realiza ninguna acción durante unos 8 segundos.

• Algunos elementos no están disponibles en algunos modos de toma.  "Lista de ajustes disponibles en cada modo de toma" (P. 136)

### **Notas**

- Para ver la configuración por defecto de cada opción, consulte "Ajustes predeterminados/personalizados" (P. 140).



## Opciones de procesamiento (modo Fotografía)

Se puede seleccionar un modo de fotografía y realizar ajustes individuales en el contraste, la nitidez y otros parámetros (P. 81). Los cambios para cada modo de fotografía se almacenan por separado.



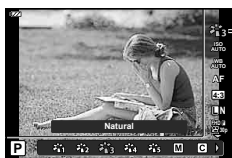















- 1 Pulse el botón **OK** y use **Δ**/**▽** para marcar Modo fotografía.
- 2 Marque una opción usando **◀**/**▶** y pulse el botón **OK**.



Modo Fotografía

### ■ Opciones del modo Fotografía

	<b>i-Enhance</b>	Produce resultados impresionantes para cada modo de escena.
	<b>Vivid</b>	Produce colores vívidos.
	<b>Natural</b>	Produce colores naturales.
	<b>Tenué</b>	Produce tonos planos.
	<b>Portrait</b>	Produce bellos tonos de piel.
	<b>Monotono</b>	Produce tono blanco y negro.
	<b>Personal.</b>	Seleccione un modo de fotografía existente, edite sus parámetros y guárdelo como modo de fotografía personalizado.
	<b>e-Retrato</b>	Produce texturas de piel suaves. Este modo no se puede usar con fotografía de horquillado ni en la toma de vídeos.
	<b>Subacuático</b>	Procesa imágenes para preservar los colores vívidos vistos bajo el agua. • Le recomendamos que seleccione [Apag.] para [⚡+Bal.Blanc.] (P. 98) cuando esta opción esté activada.
	<b>Pop Art</b>	Mejora el color y el entorno de una imagen más brillante y vívida.
	<b>Enfoque Suave</b>	Expresa un ambiente etéreo con un tono suave creando una imagen de ensueño.
	<b>Color Pálido</b>	Expresa una agradable sensación de flotación palideciendo y aclarando la imagen.
	<b>Tono Claro</b>	Crea una imagen de alta calidad suavizando las luces y las sombras.
	<b>B/N Antiguo</b>	Expresa la fuerza y la robustez del blanco y negro.
	<b>Estenopeico</b>	Expresa el efecto de túnel como el de una cámara antigua o una cámara de juguete al reducir el brillo periférico.

ART / ART* 7  7 	<b>Diorama</b>	Expresa una imagen de un mundo en miniatura surrealista mejorando la saturación y el contraste y difuminando un área desenfocada de la imagen.
ART / ART* 8  8 	<b>Proceso Cruzado</b>	Crea una imagen con una atmósfera surrealista.
ART 9	<b>Sepia</b>	Crea una imagen de alta calidad destacando las sombras y suavizando la imagen en general.
ART / ART* 10  10 	<b>Tono Dramático</b>	Mejora el contraste local de una imagen y proporciona una imagen en la que se enfatiza la diferencia de luz y oscuridad.
ART / ART* 11  11 	<b>Posterización</b>	Crea una imagen que realza los bordes y agrega un estilo ilustrativo.
ART / ART* 12  12 	<b>Acuarela</b>	Crea una imagen suave y brillante quitando las zonas oscuras, mezclando los colores pálidos en un lienzo blanco y suavizando más los contornos.
ART / ART / ART* 13  13  13 	<b>Vintage</b>	Expresa una toma cotidiana en un tono antiguo y nostálgico mediante el uso de la decoloración y la difuminación propias de la película impresa.
ART / ART / ART* 14  14  14 	<b>Color Parcial</b>	Expresa de forma impresionante un tema extrayendo los colores que se desean enfatizar y manteniendo todo lo demás en monotonía.
ART / ART* 15  15 	<b>Sin blanqueado</b>	El efecto "sin blanqueado", que puede reconocer en las imágenes en movimiento y similares, puede usarse con gran efecto en las tomas de calles u objetos metálicos.
ART 16	<b>Película instantánea</b>	Una toma contemporánea de los tonos de piel y gradaciones de sombra típicos de una película.

- \* II y III son versiones alteradas del original (I).
- Al seleccionar [ART] para el modo de fotografía, [Espac. Color] (P. 98) se bloqueará en [sRGB].

### ■ Uso de [Color Parcial]

Se registran solo los tonos seleccionados del color.

- 1 Pulse el botón **OK** y use  $\Delta$   $\nabla$  para marcar el modo de fotografía.
- 2 Marque [Color Parcial I/II/III] usando  $\triangleleft$   $\triangleright$ .
- 3 Pulse el botón **INFO**.
  - Aparecerá un anillo de color en la pantalla.



Anillo de color

- 4 Seleccione un color usando  $\triangleleft$   $\triangleright$  o el mando de control.
  - El efecto se podrá ver en la pantalla.
- 5 Dispare.

### Cambio de la sensibilidad ISO (ISO)

Aumentar la sensibilidad ISO aumenta el nivel de ruido (granulado) pero permite tomar fotografías en condiciones de baja iluminación.

- 1 Pulse el botón **OK** y, a continuación, marque la sensibilidad ISO usando  $\Delta$   $\nabla$ .
- 2 Marque una opción usando  $\triangleleft$   $\triangleright$  y pulse el botón **OK**.



ISO

<b>AUTO</b>	La sensibilidad se ajusta automáticamente según las condiciones de fotografiado. El valor de la sensibilidad ISO máxima y otros ajustes de ISO automática pueden configurarse usando la opción [ISO Act. Auto.] de los menús personalizados (P. 97).
<b>100–12800</b>	La sensibilidad se ajusta al valor seleccionado.

## Ajuste del color (balance de blancos)

El balance de blancos (BB) garantiza que los objetos blancos de las imágenes grabadas se vean blancos. [WB AUTO] es adecuado para la mayoría de circunstancias, pero se pueden elegir otros valores según la fuente de luz cuando [WB AUTO] no da resultados satisfactorios o si deliberadamente desea introducir otra coloración en sus imágenes.

- 1 Pulse el botón **OK** y use  $\Delta$   $\nabla$  para marcar Balance de blancos.
- 2 Marque una opción usando  $\triangleleft$   $\triangleright$  y pulse el botón **OK**.



Balance de blancos

Modo BB		Temperatura de color	Condiciones de luz
<b>WB AUTO</b>	<b>Balance de blancos automático</b>	—	Para la mayoría de las condiciones de iluminación (cuando hay una parte blanca encuadrada en el monitor). Utilice este modo para un uso general.
	<b>Balance de blancos preajustado</b>	5300 K	Para fotografiar en exteriores en un día despejado o para capturar los colores rojizos de una puesta del sol o los colores de una exhibición de fuegos artificiales
		7500 K	Para fotografiar en exteriores bajo la sombra en un día despejado
		6000 K	Para tomas en espacios exteriores en un día nublado
		3000 K	Para fotografiar bajo lámparas de tungsteno
		4000 K	Para fotografiar bajo luces fluorescentes
<b>WB1 *</b>		—	Para las imágenes tomadas en aguas poco profundas (aproximadamente 3 m o menos)
<b>WB2 *</b>		—	Para fotografías tomadas bajo el agua a profundidades de 3 a 15 m
<b>WB3 *</b>		—	Para fotografías tomadas bajo el agua a menos de 15 m <ul style="list-style-type: none"> <li>• Utilice una caja estanca a profundidades inferiores a 15 m.</li> </ul>
<b>WB</b>		5500 K	Para fotografiar con flash
	<b>Balance de blancos de un toque</b>	Temperatura de color ajustada utilizando la opción del balance de blancos de un toque	Pulse el botón <b>INFO</b> para medir el balance de blancos utilizando un objetivo blanco o gris al usar un flash u otra fuente de luz de tipo desconocido o al fotografiar en condiciones de iluminación mixta.  "Balance de blancos de un toque" (P. 54)
<b>CWB 2000</b> — <b>CWB 14000</b>	<b>Balance de blancos personalizado</b>	2000 K–14000 K	Después de pulsar el botón <b>INFO</b> , utilice $\Delta$ $\nabla$ $\triangleleft$ $\triangleright$ para seleccionar una temperatura de color y, a continuación, pulse el botón <b>OK</b> .

\* En función del clima, el estado del mar, etc.

### **Balance de blancos de un toque**

Mida el balance de blancos colocando un trozo de papel u otro objeto blanco bajo la misma luz que se va a usar en la toma final. Esta función es útil para fotografiar objetos bajo iluminación natural, así como también bajo diversas fuentes de iluminación con diferentes temperaturas de color.

- 1 Marque [W1], [W2], [W3] o [W4] (balance de blancos de un toque 1, 2, 3 o 4) y pulse el botón **INFO**.

- Aparece la pantalla de balance de blancos de un toque.

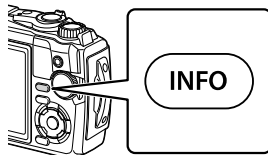

- 2 Fotografe un papel sin color (blanco o gris).
  - Encuadre el papel de tal manera que llene la pantalla y que no caiga ninguna sombra sobre él.
- 3 Marque [Sí] y pulse el botón **OK**.
  - El nuevo valor se guarda como una opción de un preajuste de balance de blancos.
  - El nuevo valor se guarda hasta que se mide de nuevo el balance de blancos de un toque. El apagado de la alimentación no reajustará los datos.

## Selección de un modo de enfoque (modo AF)

Puede seleccionar un método de enfoque (modo de enfoque). Podrá seleccionar distintos métodos de enfoque para el modo de fotografía y el modo de vídeo.

- 1 Pulse el botón **OK** y use **Δ** **∇** para marcar el modo AF.



Modo AF

- 2 Marque una opción usando **◀▶** y pulse el botón **OK**.

<b>AF</b> (enfoque automático)	La cámara enfoca automáticamente al pulsar el botón disparador hasta la mitad. Puede seleccionar la zona de enfoque en el menú de toma. <ul style="list-style-type: none"> <li>• La cámara ajusta el enfoque continuamente durante la grabación de vídeo.</li> </ul>
<b>MF</b> (Enfoque manual)	Utilice <b>Δ</b> <b>∇</b> o el mando de control para enfocar manualmente un sujeto en cualquier parte del encuadre. El enfoque manual se puede activar manteniendo pulsado el botón <b>OK</b> durante los disparos.
(Supermacro AF)	Enfoque a distancias cortas con el enfoque automático.
(Supermacro MF)	Enfoque a distancias cortas con el enfoque manual.

- Es posible que la cámara no sea capaz de enfocar si el sujeto está escasamente iluminado, oscurecido por niebla o humo, o no tiene suficiente contraste.
- [] y [] solamente están disponibles en los modos **P**, **A** y .

## Ajuste de las proporciones de la imagen

Podrá cambiar la proporción (relación horizontal-vertical) al tomar fotografías. Dependiendo de sus preferencias, puede ajustar la proporción a [4:3] (estándar), [16:9], [3:2], [1:1] o [3:4].

- 1 Pulse el botón **OK** y use **Δ** **∇** para marcar Aspecto Imagen.
- 2 Utilice **◀▶** para seleccionar un valor y pulse el botón **OK**.



Proporciones de la imagen

- La proporción de la imagen solo se puede ajustar para las fotografías.
- Las imágenes JPEG se guardarán recortadas a la proporción seleccionada. Las imágenes RAW no se recortarán y se guardarán con la información de la proporción seleccionada.
- Cuando se reproducen las imágenes RAW, la proporción de imagen seleccionada se muestra mediante un cuadro.

## Selección de la calidad de imagen (calidad de imagen estática)

Se puede establecer un modo de calidad de imagen para fotos. Seleccione una calidad adecuada para la aplicación (como por ejemplo para su procesamiento en un ordenador, para su uso en un sitio web, etc.).

- 1 Pulse el botón **OK** y use **Δ**/**▽** para marcar (Calidad de imagen estática).



Calidad de imagen estática

- 2 Marque una opción usando **◀**/**▶** y pulse el botón **OK**.

- Puede elegir entre los modos JPEG (**L**F, **L**N, **M**N y **S**N) y RAW\*1. Seleccione una opción JPEG+RAW para grabar una imagen JPEG y una RAW con cada toma.\*2 Los modos JPEG combinan el tamaño de imagen (**L**, **M** y **S**) y la relación de compresión (SF, F y N).

Tamaño de imagen		Tasa de compresión			Aplicación
Nombre	Número de píxeles	SF (Super Fine)	F (Fine)	N (Normal)	
<b>L</b> (Grande)	4000×3000	<b>L</b> SF	<b>L</b> F	<b>L</b> N	Selección del tamaño de impresión
<b>M</b> (Mediana)	3200×2400	<b>M</b> SF	<b>M</b> F	<b>M</b> N	
<b>S</b> (Pequeña)	1280×960	<b>S</b> SF	<b>S</b> F	<b>S</b> N	Para impresiones de tamaño pequeño y uso en una página web

- Cuando quiera seleccionar una combinación distinta de **L**F, **L**N, **M**N y **S**N, cambie los ajustes de [Establecimiento de **◀**]. (P. 98) en el Menú personalizado.

- \*1 Las imágenes tomadas con un ajuste de calidad de imagen RAW se graban automáticamente como JPEG+RAW en los siguientes modos:



- \*2 Los archivos JPEG y RAW individuales grabados cada vez que se toma una foto con un ajuste de JPEG+RAW no pueden borrarse por separado. Borrar una borra automáticamente el otro (si borra la copia JPEG en un ordenador y luego copia de nuevo la imagen RAW en la cámara, podrá editar la imagen (P. 68, 88) pero no seleccionarla para su impresión (P. 75)).

### Datos de imagen RAW

Este formato (extensión “.ORF”) almacena los datos de la imagen sin procesar para su procesamiento posterior. Los datos de imagen RAW no pueden visualizarse usando otras cámaras o software, y las imágenes RAW no pueden seleccionarse para imprimir. Esta cámara permite realizar copias en formato JPEG de las imágenes tomadas en formato RAW. **◀** “Edición RAW/Edición JPEG” (P. 68), “Retoque de imágenes RAW (Edición RAW)” (P. 88)



## Selección de la calidad de imagen (calidad de vídeo)

Se puede ajustar un modo de grabación de vídeos adecuado para el uso deseado.

- 1 Pulse el botón **OK** y use **Δ**/**∇** para marcar (Calidad de vídeo).
- 2 Use **◀**/**▶** para seleccionar un valor y pulse el botón **OK**.
  - “Calidad de vídeo” es una combinación de tamaño de fotograma, velocidad de bits (relación de compresión) y velocidad de la imagen.



Calidad de vídeo

### ■ Opciones de calidad de vídeo disponibles

Las opciones de calidad de vídeo disponibles varían en función de las opciones seleccionadas para [Velocidad de vídeo] y [Tasa de bits de vídeo] en el menú de vídeo (P. 87).

- Al filmar vídeos que serán visualizados en una televisión, seleccione una velocidad de la imagen que coincida con el estándar de vídeo usado en el dispositivo, de lo contrario, el vídeo no podrá reproducirse fluidamente. Los estándares de vídeo varían según el país o la región: algunos usan NTSC, otros PAL.
  - Al filmar para visualizar en dispositivos NTSC, seleccione 60p (30p)
  - Al filmar para visualizar en dispositivos PAL, seleccione 50p (25p)
- Los vídeos se guardan en formato MPEG-4 AVC/H.264. El tamaño máximo del archivo individual está limitado a 4 GB. El tiempo máximo de grabación de un vídeo individual está limitado a 29 minutos.
- Dependiendo del tipo de tarjeta utilizado, la grabación podría finalizar antes de alcanzar la duración máxima.
- Los modos de imagen disponibles dependen de la opción seleccionada para el modo de grabación.
- Use tarjetas UHS-I con una velocidad UHS de clase 3 al filmar vídeos 4K o de alta velocidad.
- Use una tarjeta con una velocidad de clase 10 o superior al filmar vídeos FHD/HD.
- Los vídeos 4K no podrán reproducirse en algunos sistemas informáticos. Para más información sobre los requisitos del sistema para la reproducción de vídeos 4K, visite el sitio web de OLYMPUS.

**Modo de grabación: 4K**

Grabe vídeos 4K.



- ① Tamaño de fotograma  
4K : 3840×2160
- ② Velocidad de la imagen  
30p, 25p

**Modo de grabación: FHD/HD**

Grabe vídeos estándar.



- ① Tamaño de fotograma  
FHD : 1920×1080  
HD : 1280×720
- ② Velocidad de bits (relación de compresión)  
SF (Super Fine), F (Fine), N (Normal)
- ③ Velocidad de la imagen  
60p (30p), 50p (25p)

**Modo de grabación: HS (alta velocidad)**

Grabe vídeos a cámara lenta. El metraje grabado a una velocidad de grabación de imágenes alta se reproduce a aproximadamente 30 fps.



- ① Tamaño de fotograma
- ② Frecuencia
 

FHD : 1920×1080	120 fps
HD : 1280×720	240 fps
SD : 640×360	480 fps

- El enfoque y la exposición quedan fijados al inicio de la grabación.
- La grabación puede continuar durante un máximo de 20 segundos.
- No se grabará el sonido.
- [FHD HS] [HD HS] y [SD HS] no están disponibles en el modo o **SCN**.

## Reducción de las vibraciones de la cámara (estabilizador de imagen)

Puede reducir el grado en que vibra la cámara cuando se fotografía con poca luz o con mucha ampliación.

El estabilizador de imagen se inicia al presionar el botón disparador hasta la mitad.

- 1 Pulse el botón **OK** y use **Δ**/**∇** para marcar un elemento del estabilizador de imagen.
- 2 Marque una opción usando **◀**/**▶** y pulse el botón **OK**.



Estabilizador de imagen

<b>Foto</b>	S-IS Off	El estabilizador de imagen está desactivado.
	S-IS On	La cámara detecta la dirección de barrido y aplica la estabilización de imagen apropiada.
<b>Vídeo</b>	M-IS Off	El estabilizador de imagen está desactivado.
	M-IS On	Estabilizador de imagen habilitado.

- El estabilizador de imagen podría no ser capaz de compensar completamente los efectos del movimiento de la cámara en las fotografías si el movimiento es muy intenso o si la velocidad de obturación es muy lenta. En estos casos, se recomienda el uso de un trípode.
- Los bordes del encuadre se recortan al seleccionar [M-IS On], reduciendo el área grabada.
- El estabilizador de imagen se ajusta en [M-IS Off] al seleccionar **[FHD HS]**, **[HD HS]** y **[SD HS]** para la calidad de vídeo.
- Al usar un trípode, ajuste [Image Stabilizer] en [S-IS Off]/[M-IS Off].
- Puede que escuche sonidos provenientes de la máquina o que note que vibra mientras está activo el estabilizador de imagen.

## Ajuste de la intensidad del destello del flash (control de intensidad del flash)

Se puede ajustar la intensidad del destello del flash si encuentra que el objeto aparece sobreexpuesto, o subexpuesto aunque la exposición en el resto del cuadro sea correcta.

- 1 Pulse el botón **OK** y use **Δ**/**∇** para marcar el elemento de control de la intensidad del flash.
- 2 Use **◀**/**▶** para seleccionar un valor y pulse el botón **OK**.
  - El brillo del flash se puede reducir seleccionando valores negativos (cuanto más bajo sea el valor, más tenue será el flash) o aumentar seleccionando valores positivos (cuanto más alto sea el valor, más brillante será el flash).



Control de intensidad del flash

- No disponible en el modo **AUTO**, al seleccionar **[L]** **[H]** **[HDR]** en el modo **[P]** o en el modo **SCN**.

## Selección del modo de medición de brillo (medición)



Se puede elegir la forma que tiene la cámara de medir la luminosidad del sujeto.

- 1 Pulse el botón **OK** y use **Δ** **▽** para marcar la medición.



Medición

- 2 Marque una opción usando **◀▶** y pulse el botón **OK**.

	<b>ESP</b>	Dispara para obtener un brillo equilibrado por toda la pantalla (mide el brillo en el centro y en las zonas circundantes de la pantalla por separado). Al ajustar en [ESP], el centro podría aparecer oscuro al disparar con contraluz intensa.
	<b>Luminosidad</b>	Dispara al sujeto en el centro durante la contraluz (mide el brillo en el centro de la pantalla).

## Detección automática de rostros (prioridad al rostro)

La cámara detecta rostros y ajusta el enfoque y la medición ESP digital.

- 1 Pulse el botón **OK** y use **Δ** **▽** para marcar el elemento de prioridad al rostro.
- 2 Use **◀▶** para seleccionar una opción y pulse el botón **OK**.



Prioridad al rostro

<b>ON</b>	<b>Prior. rostro enc.</b>	La prioridad al rostro está activada.
<b>OFF</b>	<b>Prior. rostro apag.</b>	La prioridad al rostro está desactivada.

## Uso de accesorios opcionales (accesorio)

Utilice esta opción cuando instale accesorios opcionales.

- 1 Pulse el botón **OK** y use **Δ**/**∇** para marcar el elemento accesorio.
- 2 Use **◀**/**▶** para seleccionar una opción y pulse el botón **OK**.



Accesorio

OFF	Desactivar accesorio	Tome fotografías utilizando solo la cámara.
	PTWC-01	Seleccione de acuerdo con el accesorio opcional conectado.
	TCON-T01	
	FCON-T01	
	FCON-T02	
FD-1	FD-1	

"Accesorios opcionales" (P. 126)

# 3 Reproducción

## Visualización de información durante la reproducción

### Información sobre las imágenes reproducidas

#### Visualización simplificada

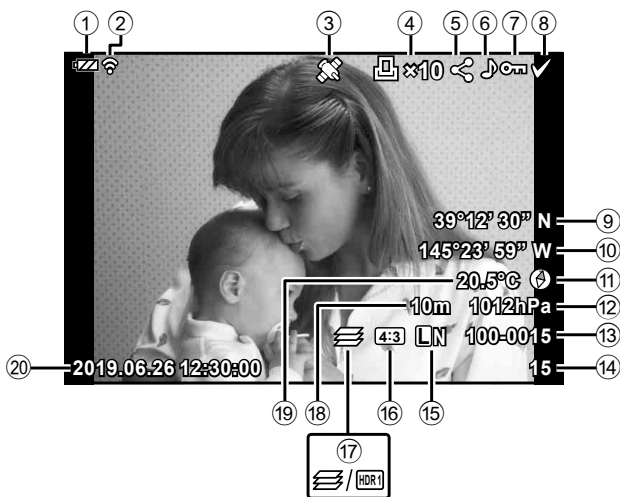

#### Visualización en conjunto

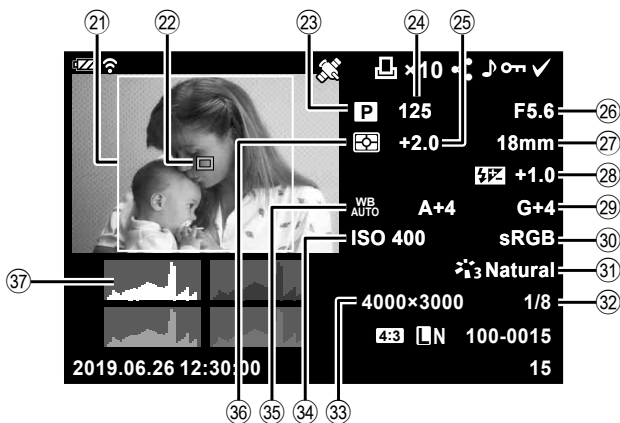

- |  |  |
|--|--|
| ① Nivel de batería.....P. 17                               | ⑳ Fecha y hora.....P. 18                           |
| ② Estado de la conexión LAN inalámbrica<br>.....P. 106–110 | ㉑ Borde de la proporción*1.....P. 55               |
| ③ Inclusión de información GPS.....P. 112                  | ㉒ Puntero de zona AF.....P. 25                     |
| ④ Reserva de impresión<br>Número de impresiones.....P. 75  | ㉓ Modo de toma.....P. 27–39                        |
| ⑤ Orden de compartir.....P. 71                             | ㉔ Velocidad de obturación.....P. 35                |
| ⑥ Registro de sonido.....P. 72, 87                         | ㉕ Compensación de<br>la exposición.....P. 41       |
| ⑦ Protección.....P. 71                                     | ㉖ Valor de apertura.....P. 36                      |
| ⑧ Imagen seleccionada.....P. 76                            | ㉗ Distancia focal                                  |
| ⑨ Latitud.....P. 115                                       | ㉘ Control de intensidad del flash.....P. 59        |
| ⑩ Longitud.....P. 115                                      | ㉙ Compensación del balance de<br>blancos.....P. 98 |
| ⑪ Información de la dirección.....P. 115                   | ㉚ Espacio de color.....P. 98                       |
| ⑫ Presión atmosférica.....P. 115                           | ㉛ Modo de fotografía.....P. 50, 81                 |
| ⑬ Número de archivo.....P. 99                              | ㉜ Tasa de compresión.....P. 105, 119               |
| ⑭ Número de imagen   | ㉝ Número de píxeles.....P. 105, 119                |
| ⑮ Calidad de imagen.....P. 56                              | ㉞ Sensibilidad ISO.....P. 52                       |
| ⑯ Proporción.....P. 55                                     | ㉟ Balance de blancos.....P. 53                     |
| ⑰ Apilado de enfoque/imagen HDR<br>.....P. 33/P. 29, 34    | ㊱ Modo de medición.....P. 60                       |
| ⑱ Altitud/profundidad del agua.....P. 115                  | ㊲ Histograma.....P. 102                            |
| ⑲ Temperatura<br>(temperatura del agua).....P. 115         |  |

\*1 Solo se muestra si ha seleccionado una proporción distinta de 4:3 con una opción de calidad de imagen RAW.

## Conmutación de la visualización de información

Puede cambiar la información que aparece durante la reproducción presionando el botón **INFO**.

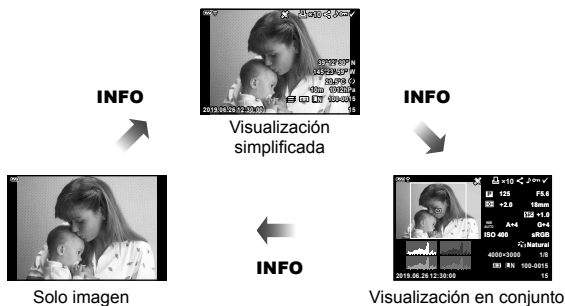
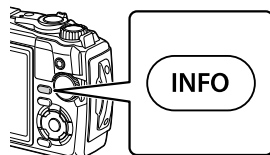





- Podrá añadir histogramas y altas luces y sombras a la información visualizada durante la reproducción. [Info] (P. 102)

## Visualización de fotografías y vídeos

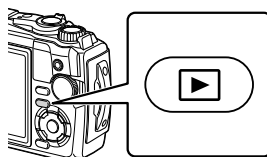
### 1 Pulse el botón .

- Se visualizará una fotografía o un vídeo.
- Seleccione la fotografía o vídeo deseados usando el dial de control o las teclas de control.
- Para volver al modo de disparo, pulse el botón disparador hasta la mitad o pulse el botón .







<b>Mando de control</b>	Reproducción de fotograma sencillo: Anterior (⏪)/Siguiete (⏩) Reproducción en primer plano: Podrá ver el fotograma siguiente o el anterior durante la reproducción en primer plano. Reproducción de índice/calendario: Resalta la imagen
<b>Teclas de control</b> (△▽◀▶)	Reproducción de fotograma sencillo: Muestra el siguiente fotograma (▶)/muestra el fotograma anterior (◀) Reproducción en primer plano: Cambio de la posición de primer plano Podrá ver el fotograma siguiente (▶) o el anterior (◀) durante la reproducción en primer plano pulsando el botón <b>INFO</b> . Pulse de nuevo el botón <b>INFO</b> para visualizar un marco de zoom y utilice △▽◀▶ para cambiar su posición. Reproducción de índice/calendario: Resalta la imagen
<b>Palanca del zoom</b>	Gire la palanca del zoom en sentido antihorario para la reproducción de índice o calendario. Gire la palanca del zoom en sentido horario para la reproducción de primer plano.
<b>Botón INFO</b>	Ver imagen INFO
<b>Botón  (▽)</b>	Borrar fotografía
<b>Botón </b>	Visualice los menús (o salga a la reproducción de fotograma sencillo desde la reproducción de primer plano o la reproducción de calendario).
<b>Botón  (✓)</b>	Puede seleccionar múltiples imágenes para [Oñ], [Borrar Selec.] o [Orden comp. selecc.].  "Selección de imágenes (Oñ, Borrar Selec., Orden comp. selecc.)" (P. 76)



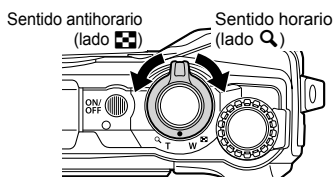

## Visualización del índice/visualización del calendario

Girar la palanca del zoom en sentido antihorario (hacia ) durante la reproducción de fotograma sencillo inicia la reproducción del índice. Repetir el proceso aumentará el número de imágenes mostradas, terminando con una visualización del calendario.





- Use   o el mando de control para mover el cursor.
- Gire la palanca del zoom en sentido horario (lado ) para cambiar de la reproducción del calendario a la del índice y a la de fotograma sencillo.
- Para salir de la reproducción de calendario a la de fotograma sencillo, pulse el botón .





- Se puede modificar el número de imágenes de la visualización del índice.  [Ajustes de ] (P. 103)

## Reproducción en primer plano

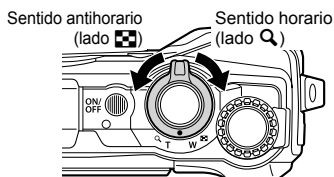
Para acercar el zoom en la imagen actual durante la reproducción de fotograma sencillo, gire la palanca del zoom en sentido horario (hacia ) para relaciones de zoom de  $\times 2$  a  $\times 14$  y en sentido antihorario (hacia ) para alejar el zoom. Pulse el botón  para regresar a la reproducción de fotograma sencillo.



- Pulse   para desplazar una imagen en la dirección del botón pulsado.
- Para ver otras imágenes con la misma relación de zoom, pulse el botón **INFO** y, a continuación, pulse . Pulse de nuevo el botón **INFO** para reabilitar el desplazamiento. También puede ver otras imágenes mediante el mando de control.

## Reproducción de vídeo

Seleccione un vídeo y pulse el botón **OK** para visualizar el menú de reproducción. Marque [Rep. vídeo] y pulse el botón **OK** para comenzar la reproducción.



### ■ Operaciones durante la reproducción

<b>Pausa</b>	Pulse el botón <b>OK</b> para pausar la reproducción. Para reanudar la reproducción, presione de nuevo el botón <b>OK</b> .
<b>Avance rápido</b>	Presione <b>▶</b> para avanzar rápidamente. Presione de nuevo <b>▶</b> para aumentar la velocidad del avance rápido.
<b>Rebobinar</b>	Pulse <b>◀</b> para rebobinar. Pulse de nuevo <b>◀</b> para aumentar la velocidad del rebobinado.
<b>Ajuste del volumen</b>	Use <b>▲▼</b> para ajustar el volumen.

### ■ Operaciones mientras la reproducción está en pausa

<b>Señalización</b>	Use <b>▲</b> para ver el primer fotograma y pulse <b>▼</b> para visualizar el último fotograma.
<b>Avance y rebobinado fotograma a fotograma</b>	Use <b>◀▶</b> o el mando de control para avanzar o rebobinar fotograma a fotograma. Mantenga pulsado <b>◀▶</b> para un avance o rebobinado continuo.
<b>Reanudar la reproducción</b>	Pulse el botón <b>OK</b> para reanudar la reproducción.

### ■ Detener la reproducción de vídeo

Pulse el botón **MENU**.

### Borrado de imágenes durante la reproducción

Visualice una imagen que desee borrar y pulse el botón **⏏** (**▼**). Marque [Sí] y pulse el botón **OK**.

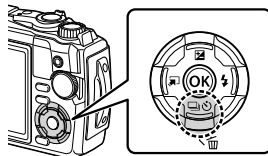

## Uso del menú de reproducción

El menú de reproducción puede visualizarse pulsando el botón **OK** durante la reproducción. Marque la opción deseada y selecciónela pulsando el botón **OK**. Las opciones visualizadas varían en función del tipo de imagen seleccionada.

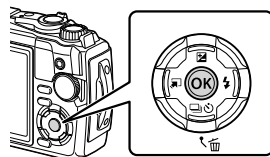

	RAW	JPEG	RAW+JPEG	Videos
Reproducir	✓	✓	✓	—
Edición RAW	✓	—	✓	—
Edición JPEG	—	✓	✓	—
Rep. vídeo	—	—	—	✓
Edic. vídeo	—	—	—	✓
Orden de compartir	—	✓	✓	✓
	✓	✓	✓	✓
	✓	✓	✓	—
Girar	✓	✓	✓	—
	✓	✓	✓	✓
Combinar Imagen	✓	—	✓	—
	—	✓	✓	—
Borrar	✓	✓	✓	✓

### Reproducir

Las anotaciones de voz (P. 72) se reproducirán cuando la imagen asociada sea visualizada.

- 1 Seleccione una foto con audio y pulse el botón **OK**.
- 2 Marque [Reproducir ] y pulse el botón **OK**.
  - Comenzará la reproducción de audio.
  - Para finalizar la reproducción de audio, pulse el botón **OK** o **MENU**.
  - Use  $\Delta$   $\nabla$  para ajustar el volumen durante la reproducción.















## Edición RAW/Edición JPEG





Las imágenes grabadas se pueden editar y guardar como imágenes separadas.

**1** Durante la reproducción, visualice la imagen que desee retocar y pulse el botón .

- Aparece [Edición RAW] si se selecciona una imagen RAW, y aparece [Edición JPEG] si se selecciona una imagen JPEG. En el caso de las imágenes grabadas en formato RAW+JPEG, aparecerán tanto [Edición RAW] como [Edición JPEG]. Seleccione la opción que desee para ellas.

**2** Marque [Edición RAW] o [Edición JPEG] y pulse el botón .

Edición RAW	Actual	La copia en formato JPEG se procesa utilizando los ajustes actuales en la cámara. Configure los ajustes de la cámara antes de elegir esta opción. Algunos ajustes, como la compensación de la exposición, no se aplicarán.
	ART BKT	La imagen se edita mediante los ajustes para el filtro de arte seleccionado. <ul style="list-style-type: none"> <li>• Si pulsa , se visualiza un menú de filtros artísticos aplicables a la imagen. Marque los filtros artísticos y pulse el botón  para seleccionar o anular la selección; los filtros seleccionados se marcan con . Después de seleccionar los filtros deseados, pulse el botón <b>MENU</b> para regresar a la pantalla anterior. Marque [ART BKT] y pulse el botón  para grabar en la tarjeta la copia modificada. Para crear copias adicionales del mismo original, marque [Rest.] y pulse el botón . Para salir sin crear copias, marque [No] y pulse el botón .</li> </ul>
	No	Salga sin editar la imagen.
Edición JPEG	Ajuste de sombra	Ilumina un sujeto oscuro a contraluz.
	Cor.O.Rojo	Reduce el fenómeno de ojos rojos debido al fotografiado con flash.
		Recorta una imagen. Use el mando de control para seleccionar el tamaño del recorte y    para especificar la posición de recorte.
	Aspecto	Cambia la proporción de las imágenes de 4:3 (estándar) a [3:2], [16:9], [1:1] o [3:4]. Después de cambiar la proporción, utilice    para especificar la posición de recorte.
	B/N	Crea imágenes en blanco y negro.
	Sepia	Crea imágenes con tonos sepia.
	Saturac.	Aumenta la intensidad de las imágenes. Ajuste la saturación del color comprobando la imagen en la pantalla.
		Convierte el tamaño de la imagen a 1280 × 960, 640 × 480 o 320 × 240. Las imágenes con una proporción distinta de 4:3 (estándar) se convierten al tamaño de imagen más próximo.
e-Retrato	Compensa el aspecto de la piel para que parezca más tersa. La compensación no se puede aplicar si el rostro no se puede detectar.	

- 3 Cuando haya terminado de realizar los ajustes, pulse el botón .
  - Los ajustes se aplicarán a la imagen.
- 4 Marque [Si] y pulse el botón .
  - La imagen editada se guarda en la tarjeta.
  - La corrección del fenómeno de ojos rojos puede no funcionar dependiendo de la imagen.
  - La edición de una imagen JPEG no es posible en los casos siguientes:
    - Si la imagen se procesa en un PC, si no hay espacio suficiente en la tarjeta de memoria o si la imagen fue grabada en otra cámara.
  - La imagen no se puede redimensionar () a un tamaño mayor que el original.
  - Algunas imágenes no se pueden redimensionar.
  - [] (recorte) y [Aspecto] sólo pueden utilizarse para editar imágenes con una proporción de 4:3 (estándar).

## Rep. vídeo

---

Visualice el vídeo actual.  “Reproducción de vídeo” (P. 66)











## Edic. vídeo

---

Edite los vídeos.







### ■ Creación de fotos en vídeos (Captura imag. en vídeo)

Guarde una copia estática (proporción 16:9) de un fotograma seleccionado de un vídeo 4K grabado con la cámara.

- 1 Visualice el vídeo que desee editar y pulse el botón .
- 2 Marque [Edic. vídeo] y pulse el botón .
- 3 Utilice   para marcar [Captura imag. en vídeo] y pulse el botón .
- 4 Utilice   para seleccionar el fotograma que desee guardar como imagen estática y pulse el botón .
  - Use   para omitir múltiples fotogramas.
  - Pulse el botón **MENU** para volver a la reproducción de fotograma sencillo.
- La fecha de grabación de la fotografía podría diferir de la del vídeo original.

### ■ Recorte de vídeos (Recortar vídeos)

Recorte el metraje seleccionado de los vídeos grabados con la cámara y sobrescriba el original con el metraje editado o guarde por separado la copia editada.

- 1 Visualice el vídeo que desee editar y pulse el botón .
  - 2 Marque [Edic. vídeo] y pulse el botón .
  - 3 Utilice  $\Delta$   $\nabla$  para marcar [Recortar vídeos] y pulse el botón .
  - 4 Marque [Sobrescr.] o [Nuev. arch.] y pulse el botón 
    - Si la imagen está protegida, no podrá seleccionar [Sobrescr.].
  - 5 Seleccione si la sección a borrar comienza con el primer fotograma o finaliza con el último fotograma, usando  $\triangleleft$   $\triangleright$  para marcar la opción deseada y pulsando el botón  para seleccionar.
    - Para saltar al primer o al último fotograma, gire el mando de control.
  - 6 Use  $\triangleleft$   $\triangleright$  para seleccionar la sección que va a borrar.
    - La sección que va a borrar se muestra en rojo.
  - 7 Pulse el botón .
  - 8 Marque [Sí] y pulse el botón .
- La fecha de grabación de la fotografía podría diferir de la del vídeo original.

## Orden de compartir

Se pueden seleccionar de antemano las imágenes que desee transferir a un smartphone. También podrá usar OI.Share para navegar por las imágenes incluidas en la orden de compartir. Al reproducir las imágenes que desee transferir, pulse el botón **OK** para visualizar el menú de reproducción. Después de seleccionar [Orden de compartir] y de pulsar el botón **OK**, pulse  $\Delta$  o  $\nabla$  para ajustar una orden de compartir en una imagen y mostrar **◀**. Para cancelar una orden de compartir, presione  $\Delta$  o  $\nabla$ . Puede seleccionar las imágenes que desee transferir por adelantado y establecer una orden de compartir al mismo tiempo. **☞** “Selección de imágenes (**OK**, Borrar Selec., Orden comp. selec.)” (P. 76)

- Las órdenes de compartir no pueden incluir imágenes RAW.

### **✎** Notas

- La marca de compartir se puede eliminar de todas las imágenes mediante el menú de configuración **☞**. **☞** “Cancelar una orden de compartir” (P. 110)

## **OK**

Proteja las imágenes de un borrado accidental. Visualice la imagen que desee proteger y pulse el botón **OK** para visualizar el menú de reproducción. Marque [**OK**] y pulse el botón **OK** y, a continuación, pulse  $\Delta$  o  $\nabla$  para proteger la imagen. Las imágenes protegidas vienen indicadas con el símbolo **OK** (protegida). Pulse  $\Delta$  o  $\nabla$  para eliminar la protección.

También podrá proteger múltiples imágenes seleccionadas.

**☞** “Selección de imágenes (**OK**, Borrar Selec., Orden comp. selec.)” (P. 76)

- Al formatear la tarjeta se borran todos los datos, incluidas las imágenes protegidas.





Se puede añadir sonido a las fotografías (hasta 30 seg.).

- 1 Visualice la imagen a la que desee añadir sonido y pulse el botón **OK**.
  - La grabación de audio no está disponible con imágenes protegidas.
- 2 Marque **[🎤]** y pulse el botón **OK**.
  - Para salir sin añadir sonido, seleccione [No].



- 3 Marque **[🎤 Inicio]** y pulse el botón **OK** para comenzar la grabación.
- 4 Pulse el botón **OK** para detener la grabación.
  - Las imágenes grabadas con sonido se indican mediante el icono **♪**.



- Para borrar el sonido grabado, seleccione [Borrar] en el Paso 3.

#### **Notas**

- La grabación de audio también está disponible en el menú de reproducción **[▶]** (P. 88).
- El audio grabado se puede reproducir utilizando [Reproducir **♪**] (P. 67).

## Girar

Seleccione para girar las fotografías.

- 1 Reproduzca la fotografía y pulse el botón **OK**.
- 2 Marque **[Girar]** y pulse el botón **OK**.
- 3 Pulse **△** para girar la imagen en sentido antihorario, **▽** para girarla en el sentido horario; la imagen gira cada vez que se pulsa el botón.
  - Pulse el botón **OK** para guardar los ajustes y salir.
  - La imagen que se ha girado se guarda en su orientación actual.
  - Los vídeos y las imágenes protegidas no pueden girarse.





Esta función visualiza las imágenes almacenadas en la tarjeta, sucesivamente, una tras otra.

- 1 Pulse el botón **OK** en la pantalla de reproducción.
- 2 Marque  y pulse el botón **OK**.



- 3 Cambie los ajustes.

<b>Inicio</b>	Iniciar la reproducción de diapositivas. Las imágenes se visualizan en orden, comenzando con la imagen actual.
<b>BGM</b>	Ajuste [Party Time] o [Apag.].
<b>Desplazam.</b>	Ajuste el tipo de datos que se van a reproducir.
<b>Intervalo Diapo</b>	Seleccione el tiempo de visualización de cada diapositiva entre 2 y 10 segundos.
<b>Intervalo Vídeo</b>	Seleccionar [Todo] para reproducir la totalidad de cada minivideo en la reproducción de diapositivas, o [Corto] para reproducir solo los momentos iniciales de cada minivideo.

- 4 Marque [Inicio] y pulse el botón **OK**.
  - Comenzará la reproducción de diapositivas.
  - Pulse  $\Delta$   $\nabla$  durante la reproducción de diapositivas para cambiar el volumen general del altavoz de la cámara. Pulse  $\triangleleft$   $\triangleright$  mientras se visualiza el indicador de ajuste de volumen a fin de ajustar el balance entre el sonido grabado con la imagen o vídeo y la música de fondo.
  - Pulse el botón **OK** para detener la reproducción de diapositivas.

#### **BGM que no sea [Party Time]**

Para usar un BGM distinto de [Party Time], grabe datos que haya descargado desde el sitio web de Olympus en la tarjeta y selecciónelos como [BGM] en el paso 3. Para realizar la descarga, visite esta página web:

<http://support.olympus-imaging.com/bgmdownload/>

## Combinar Imagen

Se pueden combinar y guardar como una imagen separada hasta 3 imágenes RAW tomadas con la cámara.

La imagen se guarda con el modo de grabación configurado en el momento de guardar la imagen. (Si selecciona [RAW], la copia se guardará en formato [L/N+RAW]).

- 1 Reproduzca la fotografía y pulse el botón **OK**.
- 2 Marque [Combinar Imagen] y pulse el botón **OK**.
- 3 Seleccione el número de imágenes que se deben combinar y pulse el botón **OK**.
- 4 Use **Δ** **∇** **<** **>** para seleccionar las imágenes RAW y pulse el botón **OK** para añadirlas a la superposición.
  - La imagen combinada se mostrará si se selecciona el número de imágenes especificado en el paso 3.
- 5 Para ajustar la ganancia (brillo) de las fotografías en la superposición.
  - Utilice **<** **>** para seleccionar una imagen y **Δ** **∇** para ajustar la ganancia.
  - El aumento se puede ajustar en un intervalo de 0,1 a 2,0. Compruebe los resultados en el monitor.
- 6 Pulse el botón **OK** para visualizar el diálogo de confirmación. Marque [Si] y pulse el botón **OK**.

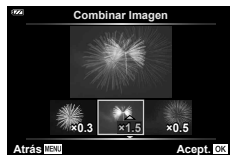
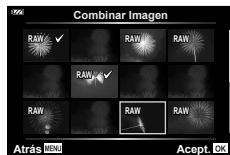

### Notas

- Para combinar 4 o más imágenes, guarde la imagen combinada como archivo RAW y utilice [Combinar Imagen] varias veces.



Puede guardar “órdenes de impresión” digitales en la tarjeta especificando las fotografías que deben imprimirse y la cantidad de copias de cada una. Las imágenes se pueden imprimir en impresoras compatibles con el formato DPOF (Formato de orden de impresión digital). Se requiere una tarjeta para poder crear una orden de impresión.

- 1 Reproduzca la fotografía y pulse el botón **OK**.
- 2 Marque [**□**] y pulse el botón **OK**.
- 3 Marque [**□**] o [**□**ALL] y pulse el botón **OK**.

### Fotografía individual

Pulse **<**/**>** para seleccionar la imagen que desea definir como reserva de impresión y, a continuación, pulse **Δ**/**▽** para establecer el número de impresiones.

- Para ajustar la reserva de impresión para varias fotografías, repita esta misma operación. Pulse el botón **OK** cuando haya seleccionado todas las fotografías deseadas.



### Todas las fotografías

Marque [**□**ALL] y pulse el botón **OK**.

- 4 Seleccione el formato de fecha y hora, y pulse el botón **OK**.

<b>Sin F/H</b>	Las fotografías se imprimen sin fecha y sin hora.
<b>Fecha</b>	Todas las fotografías seleccionadas se imprimen con la fecha de la toma.
<b>Hora</b>	Las fotografías se imprimen con la hora de la toma.



- El ajuste no puede cambiarse durante la impresión de imágenes.

- 5 Marque [Definir] y pulse el botón **OK**.

- No puede usar la cámara para modificar órdenes de impresión creadas en otros dispositivos. Si crea una nueva orden de impresión se elimina cualquier orden de impresión creada con otro dispositivo.
- Las órdenes de impresión no pueden incluir imágenes RAW ni vídeos.

## Borrar

Borre la imagen actual.

- 1 Reproduzca la imagen que desea borrar y pulse el botón **OK**.
- 2 Marque [Borrar] y pulse el botón **OK**.
- 3 Marque [Sí] y pulse el botón **OK**.
  - Se borrará la imagen.

## Selección de imágenes (OK, Borrar Seleccionado, Orden de selección.)

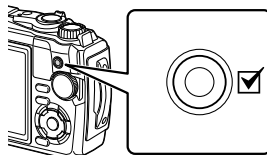

Puede seleccionar varias imágenes para [OK], [Borrar Seleccionado] o [Orden de selección].

- 1 Visualice la imagen que desea seleccionar en la reproducción de fotograma sencillo o márkela durante la reproducción de índice (P. 65).
- 2 Pulse el botón .



- Las imágenes seleccionadas aparecen indicadas por un icono . Pulse el botón de nuevo para anular la selección de la imagen.



- 3 Pulse el botón  para visualizar un menú.
- 4 Marque [Orden de selección.],  o [Borrar Seleccionado.] y pulse el botón .

## Fotografías panorámicas

Se pueden realizar panorámicas compuestas de varias imágenes unidas entre sí en una pantalla de desplazamiento.

- 1 Seleccione un panorama en la reproducción de fotograma sencillo.
- 2 Gire la palanca del zoom en sentido horario.
  - Pulse  $\Delta \nabla \triangleleft \triangleright$  para desplazar la imagen en la dirección del botón pulsado.

Sentido horario (lado **Q**)

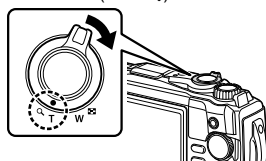

Área de visualización

- Durante la reproducción, puede girar la palanca del zoom en sentido horario para acercar de  $\times 2$  a  $\times 14$ , o en sentido antihorario para alejar. Pulse el botón **OK** para regresar a la reproducción de fotograma sencillo.
- Para ver otras imágenes con relaciones de zoom superiores a  $\times 2$ , pulse el botón **INFO** y, a continuación, pulse  $\triangleleft \triangleright$ . Pulse de nuevo el botón **INFO** para rehabilitar el desplazamiento. También puede ver otras imágenes mediante el mando de control.

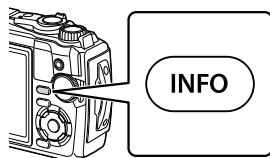

# 4 Funciones del menú

## Operaciones básicas del menú

Los menús se pueden utilizar para personalizar la configuración de la cámara para facilitar su uso e incluyen opciones de disparo y de reproducción no visualizadas en la pantalla control live o similares.

	Configuración de disparo y ajustes de disparo (P. 80)
	Ajustes del modo de vídeo (P. 87)
	Opciones reproducción y edición (P. 88)
	Personalización de los ajustes de la cámara (P. 96)
	Configuración de la cámara (p. ej., fecha e idioma) (P. 94)

### Funciones que no se pueden seleccionar desde los menús

Cuando se utilizan las teclas de control, hay algunas funciones que no se pueden seleccionar desde los menús.

- Elementos que no se pueden ajustar con el modo de toma actual. “Lista de ajustes disponibles en cada modo de toma” (P. 136)
- Funciones que no se pueden configurar debido a un ajuste previo realizado en otra opción:  
Ajustes tales como el modo de imagen no están disponibles cuando se gira el dial de modo a .

### 1 Pulse el botón **MENU** para visualizar los menús.

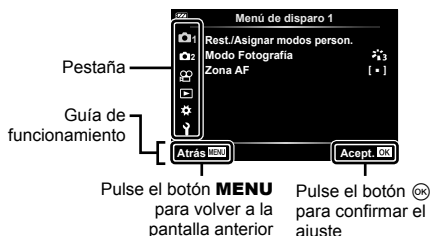
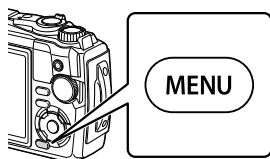

- Tras la selección de una opción se visualizará una guía en 2 segundos.
- Para visualizar u ocultar las guías, pulse el botón **INFO**.

2 Use  $\Delta$ / $\nabla$  para seleccionar una pestaña y pulse el botón  $\odot$ .

- La pestaña del grupo de menús aparece cuando se selecciona el  $\odot$  Menú personalizado. Utilice  $\Delta$ / $\nabla$  para seleccionar el grupo de menús y pulse el botón  $\odot$ .

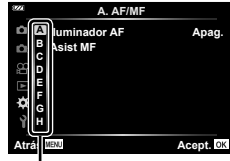
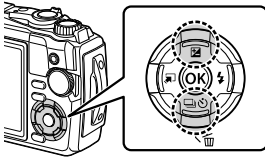

Grupo de menús

3 Seleccione un elemento mediante  $\Delta$ / $\nabla$  y pulse el botón  $\odot$  para visualizar las opciones disponibles para dicho elemento.

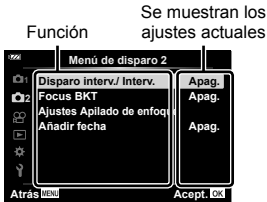

Se muestran los ajustes actuales



4 Utilice  $\Delta$ / $\nabla$  para marcar una opción y pulse el botón  $\odot$  para seleccionarla.

- Pulse el botón **MENU** varias veces para salir del menú.

#### Notas

- Para ver la configuración por defecto de cada opción, consulte "Ajustes predeterminados/personalizados" (P. 140).

## Uso del Menú de disparo 1/Menú de disparo 2

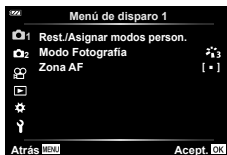

### Menú de disparo 1

- 1 Rest./Asignar modos person.  
Modo Fotografía (P. 50, 81)  
Zona AF (P. 82)

### Menú de disparo 2

- 2 Disparo interv./ Interv. (P. 84)  
Focus BKT (P. 85)  
Ajustes Apilado de enfoque (P. 86)  
Añadir fecha (P. 86)

## Recuperación de los ajustes predeterminados/guardar ajustes (Rest./asignar modos person.)

### ■ Retorno a los ajustes predeterminados (Rest.)

Los ajustes de la cámara pueden restaurarse fácilmente a sus valores predeterminados. Consulte “Ajustes predeterminados/personalizados” (P. 140)

- 1 Marque [Rest./Asignar modos person.] en el Menú de disparo 1 y pulse el botón .
- 2 Marque [Rest.] y pulse el botón .
- 3 Marque una opción de restauración ([Completo] o [Básico]) y pulse el botón .







<b>Completo</b>	Restaura todos los ajustes con unas pocas excepciones, tales como el ajuste de la fecha/hora y la pantalla.
<b>Básico</b>	Restaura los ajustes relacionados con la fotografía.

- 4 Marque [Sí] y pulse el botón .





## ■ Guardar ajustes

Los ajustes actuales pueden guardarse en cualquiera de los dos modos personalizados.





- 1 Configure los ajustes a guardar.
    - Gire el dial de modo a una posición distinta de  (modo de vídeo).
  - 2 Marque [Rest./Asignar modos person.] en el  Menú de disparo 1 y pulse el botón .
  - 3 Marque [Modo personaliz. C1] o [Modo personaliz. C2] y pulse el botón .
  - 4 Marque [Definir] y pulse el botón .
    - Cualquier ajuste existente se sobrescribe.
    - Para cancelar el registro, seleccione [Reposic.].
- Los ajustes guardados pueden recuperarse rápidamente girando el dial de modo a **C1** o **C2**.  "Modos personalizados (modo personalizado C1/C2)" (P. 37)

## Opciones de procesamiento (Modo Fotografía)

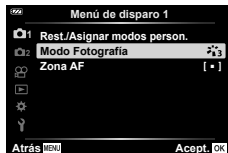
Se pueden hacer ajustes por separado del contraste, la nitidez y otros parámetros en los ajustes del [Modo Fotografía] (P. 50). Los cambios realizados en los parámetros se guardan para cada modo de fotografía por separado.

- 1 Marque [Modo Fotografía] en el  Menú de disparo 1 y pulse el botón .
  - La cámara mostrará el modo de fotografía disponible en el modo de toma actual.



- 2 Seleccione una opción con   y pulse el botón .
  - Pulse  para ajustar las opciones detalladas para el modo de fotografía seleccionado. Para algunos modos de fotografía no hay opciones detalladas disponibles.
  - Los cambios de contraste no afectan a los demás ajustes distintos de [Normal].











## Selección de la zona de enfoque (Zona AF)

Puede elegir la posición y el tamaño del área de enfoque para el enfoque automático.

 (Todas las áreas)	La cámara elige automáticamente de entre todas las áreas de enfoque.
[ ■ ] (Una sola área)	Puede seleccionar un solo objetivo AF.
Seguimiento	La cámara sigue el movimiento del sujeto automáticamente para enfocararlo continuamente.







### ■ Ajuste de AF (área)

Puede seleccionar la posición del área de AF manualmente.

- 1 Marque [Zona AF] en el  Menú de disparo 1 y pulse el botón .
  - 2 Marque [[ ■ ]] y pulse el botón .
  - 3 Use     para seleccionar la posición del área de AF y pulse el botón .
    - Mantener pulsado el botón  antes de ajustar la posición devuelve el área de AF al centro.
- Para repositionar el área de AF cuando la cámara está lista para disparar, mantenga pulsado el botón .
  - El número y el tamaño de las áreas de AF cambia con la proporción (P. 55).
  - La posición del área de AF no puede modificarse mientras el teleconversor esté en uso.



## ■ Seguimiento del enfoque de sujetos en movimiento (Seguimiento)

La cámara sigue el movimiento del sujeto automáticamente para enfocar lo continuamente.

- 1 Marque [Zona AF] en el  Menú de disparo 1 y pulse el botón .
  - 2 Marque [Seguimiento] y pulse el botón .
  - 3 Pulse el botón **MENU** para regresar a la pantalla de fotografía.
  - 4 Coloque el área de AF sobre su sujeto y pulse el botón , manteniendo el botón disparador pulsado hasta la mitad.
  - 5 Cuando la cámara reconoce al sujeto, el área de AF sigue el movimiento del sujeto de forma automática para enfocar lo continuamente.
    - Para cancelar el seguimiento, pulse el botón .
- En función de los sujetos o de las condiciones de disparo, la cámara podría no ser capaz de bloquear el enfoque o no seguir el movimiento del sujeto.
  - Si la cámara no consigue seguir el movimiento del sujeto, el área de AF cambia a rojo.
  -  (una sola área) es seleccionado automáticamente al usar el teleconversor digital.

## Toma automática a intervalos fijos (Disparo interv./ Interv.)

Puede ajustar la cámara de manera que se dispare automáticamente al cabo de un intervalo de tiempo determinado. Los cuadros tomados también pueden grabarse como en un único vídeo.

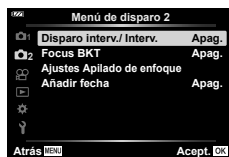

- 1 Marque [Disparo interv./ Interv.] en el Menú de disparo 2  y pulse el botón .



- 2 Marque [Enc.] y pulse .
- 3 Ajuste la siguiente configuración:

<b>Encuadre</b>	De 2 a 299 (cuadros)	Establece el número de fotogramas a tomar.
<b>Tiempo de espera.</b>	00:00:00 a 24:00:00 (minutos)	Establece el período de espera antes de empezar la toma.
<b>Tiempo del intervalo</b>	00:00:00 a 24:00:00 (minutos)	Establece el intervalo entre fotogramas una vez que empieza la toma.
<b>Vídeo del intervalo</b>	Apag.	Establece el formato de grabación de la secuencia de fotogramas. [Apag.]: Graba cada fotograma como una imagen fija.
	Enc.	[Enc.]: Graba cada fotograma como una imagen fija y genera una película a partir de la secuencia de fotogramas.
<b>Ajustes de vídeo</b>	Resolución Vídeo	[Resolución Vídeo]: Seleccione un tamaño para los vídeos a cámara rápida.
	Frecuencia	[Frecuencia]: Seleccione una velocidad de fotogramas para los vídeos a cámara rápida.





- Las horas de inicio y de finalización mostradas en la pantalla deben ser consideradas únicamente como guía. Los tiempos reales podrían variar dependiendo de las condiciones de disparo.
- Marque elementos y pulse el botón  para seleccionar.

- 4 Pulse el botón  al completar los ajustes.
- 5 Las opciones [Apag.]/[Enc.] volverán a ser visualizadas; confirme que [Enc.] esté marcado y vuelva a pulsar el botón .
- 6 Tome la fotografía.
  - [Visual. Imag.] (P. 94) funciona durante 0,5 segundos.
  - Si el período antes de la toma o el intervalo de toma están ajustados en 1 minuto 31 segundos o más, el monitor y la cámara se apagarán al cabo de 1 minuto. 10 segundos antes de la toma, se encenderán automáticamente. Cuando la pantalla esté apagada, pulse el botón **ON/OFF** para volver a encenderla.

- Si alguna de las imágenes fijas no se graba correctamente, no se creará el vídeo a cámara rápida.
- Si no hay suficiente espacio en la tarjeta, el vídeo a cámara rápida no se grabará.
- Usar cualquiera de los controles o realizar una de las operaciones indicadas a continuación finaliza el disparo a intervalos:
  - dial de modo, botón **MENU**, botón , conexión de un cable USB, apagar la cámara
- La fotografía a intervalos finalizará si se agota la batería. Compruebe que la batería está cargada antes de disparar; si va a hacer la toma durante un período prolongado de tiempo, utilice el adaptador de CA USB. Si está utilizando el adaptador de CA USB, introduzca la batería en la cámara y seleccione [Cargar] en el cuadro de diálogo visualizado después de conectar el cable USB. Después de apagar el monitor, puede pulsar el botón **ON/OFF** para volver a encender el monitor y continuar tomando imágenes durante la carga.
- Los vídeos grabados con [4K] seleccionado para [Ajustes de vídeo] > [Resolución Vídeo] podrán no visualizarse en algunos sistemas operativos. Encontrará más información disponible en el sitio web de OLYMPUS.

## Variación del enfoque poco a poco en una serie de tomas (Focus BKT)

Cada vez que presione el botón disparador, la cámara varía automáticamente el enfoque en una serie de 10, 20 o 30 tomas.



- 1 Marque [Focus BKT] en el Menú de disparo 2  y pulse el botón .
- 2 Marque [Enc.] y pulse .
- 3 Ajuste la siguiente configuración y, a continuación, pulse el botón .

<b>Tiempo de espera.</b>	De 0 a 30 seg	Seleccione durante cuánto tiempo espera la cámara antes de comenzar los disparos.
<b>Definir núm. disparos</b>	10/20/30	Seleccione el número de fotogramas en la secuencia de horquillado.
<b>Definir difer. enfoque</b>	Limitado/ Normal/Amplio	Seleccione la cantidad de cambio del enfoque con cada toma.



- 4 Pulse el botón disparador hasta la mitad para enfocar.
  - Si el indicador de enfoque parpadea, significa que la cámara no está enfocada.
- 5 Pulse el botón disparador hasta abajo para realizar la toma.
  - La cámara realizará el número de disparos seleccionado para [Definir núm. disparos] mientras varía el enfoque con cada toma. La cámara tomará fotografías con la distancia de enfoque seleccionada al pulsar el botón disparador hasta la mitad (distancias delante y detrás).
  - El indicador  se vuelve verde durante el horquillado.
  - Los disparos finalizan cuando el enfoque llega a  $\infty$  (infinito).
  - La selección del área de AF se fija en [**I ■ J**] (una sola área).
  - La exposición y el balance de blancos están fijados en los valores correspondientes a la primera toma de cada serie.

## Aumento de la profundidad de campo (Ajustes Apilado de enfoque)

Cambie el enfoque en el número seleccionado de fotos y combine las imágenes resultantes para formar una sola imagen. La cámara graba dos imágenes: la primera toma capturada y la imagen compuesta.

- 1 Marque [Ajustes Apilado de enfoque] en el Menú de disparo 2  y pulse el botón .
- 2 Ajuste la siguiente configuración y, a continuación, pulse el botón .







<b>Tiempo de espera.</b>	Seleccione durante cuánto tiempo espera la cámara antes de comenzar los disparos.
<b>Definir núm. disparos</b>	Seleccione el número de disparos a capturar y combinar para crear la imagen final. <ul style="list-style-type: none"><li>• No se incluye el primer disparo.</li></ul>

- 3 Gire el dial de modo a .
- 4 Marque [Apilado de enfoque] usando  y pulse el botón .
- 5 Pulse el botón disparador hasta la mitad para enfocar.
  - Si el indicador de enfoque parpadea, significa que la cámara no está enfocada.
  - Utilice el bloqueo de enfoque (P. 46) o el enfoque manual (P. 55) para bloquear el enfoque antes de disparar.
- 6 Pulse el botón disparador hasta abajo para realizar la toma.
  - La selección del objetivo AF se fija en [ [ ■ ] ].
  - La exposición y el balance de blancos están fijados en los valores correspondientes a la primera toma de cada serie.

## Añadir fechas (Añadir fecha)

Imprima la hora y/o fecha de grabación en las fotos.

<b>Apag.</b>	No añade la fecha ni la hora a las fotos.
<b>Fecha</b>	Añada la fecha de grabación en las fotos.
<b>Hora</b>	Añada la hora de grabación en las fotos.
<b>Fecha + Hora</b>	Añada la fecha y hora de grabación en las fotos.

- La fecha/hora no se puede quitar.
- Esta opción no estará disponible si la fecha y la hora no han sido establecidas.  
 "Configuración inicial" (P. 18)
- Esta opción no está disponible con:
  - Las imágenes RAW (incluidas las imágenes tomadas usando JPEG+RAW); vídeos; imágenes grabadas usando [e-Retrato], [Cielo estrellado], [Live Composite], [Panorama] o [Contraluz HDR] en el modo **SCN**; imágenes capturadas usando [Apilado de enfoque] o [Horquillado de enfoque] en el modo ; imágenes capturadas usando  HDR en el modo ; fotos capturadas con [ART] seleccionado para el modo de fotografía; fotos capturadas con el dial de modo girado hacia ; imágenes capturadas en el modo de ráfaga; o fotos creadas usando la opción [Edición] en el menú de reproducción.
- Se muestra un icono  cuando [Añadir fecha] está habilitado.

## Uso del Menú de vídeo

Las funciones de grabación de vídeos se ajustan en el Menú de vídeo.



Opción	Descripción	
<b>Vídeo</b> 🗣️	[Apag.]: Grabe películas sin sonido. [Enc.]: Grabe películas con sonido. [Enc. 🗣️]: Grabe vídeos con sonido; reducción del ruido del viento habilitada.	38
<b>Nivel de grabación</b>	Ajuste la sensibilidad del micrófono incorporado. Ajuste la sensibilidad con $\Delta$ $\nabla$ mientras comprueba el nivel del pico de sonido registrado por el micrófono durante los segundos anteriores.	—
<b>Velocidad de vídeo</b>	Seleccione la velocidad de grabación de imágenes para la grabación de vídeos. <ul style="list-style-type: none"> <li>Al filmar vídeos que serán visualizados en una televisión, seleccione una velocidad de grabación de imágenes que coincida con el estándar de vídeo usado en el dispositivo, de lo contrario, el vídeo no podrá reproducirse fluidamente. Los estándares de vídeo varían según el país o la región: algunos usan NTSC, otros PAL.               <ul style="list-style-type: none"> <li>Al filmar para visualizar en dispositivos NTSC, seleccione 60p (30p)</li> <li>Al filmar para visualizar en dispositivos PAL, seleccione 50p (25p)</li> </ul> </li> </ul>	57
<b>Tasa de bits de vídeo</b>	Seleccione la relación de compresión para la grabación de vídeos.	57

- Los sonidos de funcionamiento del objetivo y de la cámara podrían quedar grabados en un vídeo. Para evitar que se graben, reduzca los sonidos de funcionamiento reduciendo al mínimo las operaciones con los botones de la cámara.
- El sonido no se graba con los vídeos grabados a alta velocidad o filmados con <sup>ART</sup> (Diorama) seleccionado para el modo de fotografía.
- Si [Vídeo 🗣️] se ajusta a [Apag.], aparece 🗣️.

## Uso del Menú de reproducción

### Menú de reproducción

 (P. 73)



Edición

Orden de impresión (P. 75)

Reset Segur (P. 93)

Conexión a Smartphone (P. 107)



### Visualización de imágenes giradas ()









Si se ajusta en [Enc.], las imágenes en posición vertical se girarán de forma automática para que se muestren en la posición correcta en la pantalla de reproducción.

### Retoque de imágenes (Edición)











Cree copias retocadas de las fotografías. En el caso de las imágenes RAW, puede ajustar los ajustes efectivos en el momento de captura de la imagen, tales como el balance de blancos y el modo de fotografía (filtros artísticos incluidos). Con las imágenes JPEG, puede realizar ediciones simples tales como el recorte y el redimensionamiento.

<b>Edición RAW</b>	Crea una copia en formato JPEG de una imagen RAW de acuerdo con los ajustes seleccionados.
<b>Edición JPEG</b>	Retoque las imágenes JPEG y guarde las copias resultantes en formato JPEG (P. 90).

#### ■ Retoque de imágenes RAW (Edición RAW)



- 1 Marque [Edición] en el Menú de reproducción  y pulse el botón .
- 2 Use   para marcar [Sel. Imagen] y pulse el botón .
- 3 Use   para seleccionar la imagen que desea editar y pulse el botón 
  - Se visualizarán las opciones de retoque.
  - Si la imagen actual no es una imagen RAW, [Edición RAW] no se mostrará. Seleccione una imagen diferente.









- 4** Marque [Edición RAW] y pulse el botón .
- Se visualizarán las opciones de edición.
- 5** Marque una opción ([Actual] o [ART BKT]) y pulse el botón .
- Sus próximos pasos varían con la opción seleccionada.
- Actual:** La imagen se procesa para reflejar los ajustes actuales de la cámara. Configure los ajustes antes de seleccionar esta opción. La compensación de la exposición y otros ajustes no son aplicados.
- 1) Pulse el botón .
  - Los ajustes actuales de la cámara son aplicados.
  - 2) Marque [Sí] y pulse el botón .
  - La imagen editada se guardará en la tarjeta.
- ART BKT:** Aplique los filtros artísticos seleccionados.
- 1) Pulse .
  - La cámara visualizará un menú de filtros artísticos disponibles.
  - 2) Marque los filtros artísticos y pulse el botón  para seleccionar o anular la selección.
  - Los filtros seleccionados se marcan con .
  - 3) Pulse el botón **MENU** para regresar a la pantalla anterior.
  - 4) Marque [ART BKT] y pulse el botón .
  - La copia modificada se graba en la tarjeta.
- 6** Para crear copias adicionales del mismo original, marque [Rest.] y pulse el botón . Para salir sin crear copias, marque [No] y pulse el botón .
- Si se selecciona [Rest.] se visualiza el menú de retoque. Repita el proceso desde el paso 4.
- [Espac. Color] se fija en [sRGB] si hay un filtro artístico seleccionado para el modo de fotografía.
  - Las imágenes RAW no se pueden retocar si:
    - No hay espacio suficiente en la tarjeta de memoria o si la imagen fue grabada en otra cámara.
  - También podrá editar imágenes seleccionadas durante la reproducción.  "Edición RAW/Edición JPEG" (P. 68)

## ■ Retoque de imágenes JPEG (Edición JPEG)

El menú [Edición JPEG] contiene las siguientes opciones.

<b>Ajuste de sombra</b>	Ilumina un sujeto oscuro a contraluz.
<b>Cor.O.Rojo</b>	Reduce el fenómeno de ojos rojos debido al fotografiado con flash.
	Recorta una imagen. Use el mando de control para seleccionar el tamaño del recorte y $\Delta \nabla \triangleleft \triangleright$ para especificar la posición de recorte.
<b>Aspecto</b>	Cambia la proporción de las imágenes de 4:3 (estándar) a [3:2], [16:9], [1:1] o [3:4]. Después de cambiar la proporción, utilice $\Delta \nabla \triangleleft \triangleright$ para especificar la posición de recorte.
<b>B/N</b>	Crea imágenes en blanco y negro.
<b>Sepia</b>	Crea imágenes con tonos sepia.
<b>Saturac.</b>	Aumenta la intensidad de las imágenes. Ajuste la saturación del color comprobando la imagen en la pantalla.
	Convierte el tamaño de la imagen a 1280 × 960, 640 × 480 o 320 × 240. Las imágenes con una proporción distinta de 4:3 (estándar) se convierten al tamaño de imagen más próximo.
<b>e-Retrato</b>	Compensa el aspecto de la piel para que parezca más tersa. La compensación no se puede aplicar si el rostro no se puede detectar.

- La corrección del fenómeno de ojos rojos puede no funcionar dependiendo de la imagen.
- La edición de una imagen JPEG no es posible en los casos siguientes:  
Si la imagen se procesa en un PC, si no hay espacio suficiente en la tarjeta de memoria o si la imagen fue grabada en otra cámara.
- La imagen no se puede redimensionar () a un tamaño mayor que el original.
- Algunas imágenes no se pueden redimensionar.
- [] (recorte) y [Aspecto] solo pueden utilizarse para editar imágenes con una proporción de 4:3 (estándar).

- 1 Marque [Edición] en el Menú de reproducción  y pulse el botón .
- 2 Use  $\Delta \nabla$  para marcar [Sel. Imagen] y pulse el botón .
- 3 Use  $\triangleleft \triangleright$  para seleccionar la imagen que desea editar y pulse el botón .
  - Se visualizarán las opciones de edición.
  - Si la imagen actual no es una imagen JPEG, [Edición JPEG] no se mostrará. Seleccione una imagen diferente.
- 4 Marque [Edición JPEG] y pulse el botón .
  - Se visualizará un menú de edición.

## 5 Seleccione una opción con $\Delta \nabla$ y pulse el botón $\text{OK}$ .

- El efecto se puede previsualizar en la pantalla. Si aparecen múltiples opciones para el elemento seleccionado, use  $\Delta \nabla$  para seleccionar la opción deseada.
- Al seleccionar [ $\square$ ], podrá seleccionar el tamaño del recorte usando el mando de control y colocarlo usando  $\Delta \nabla \langle \triangleright \rangle$ .
- Al seleccionar [Aspecto], podrá colocar el recorte usando  $\Delta \nabla \langle \triangleright \rangle$ .

## 6 Marque [Sí] y pulse el botón $\text{OK}$ .

- La imagen editada se guardará en la tarjeta.

### ■ Grabación de audio

Se puede añadir sonido a las fotografías (hasta 30 seg.).

Hace la misma función que [ $\text{U}$ ] durante la reproducción (P. 72).

### ■ Combinar Imagen

Se pueden combinar y guardar como una imagen separada hasta 3 imágenes RAW tomadas con la cámara.

La imagen se guarda con el modo de grabación configurado en el momento de guardar la imagen. (Si selecciona [RAW], la copia se guardará en formato [ $\text{L}+\text{RAW}$ ]).

## 1 Marque [Edición] en el Menú de reproducción $\text{▶}$ y pulse el botón $\text{OK}$ .

## 2 Utilice $\Delta \nabla$ para marcar [Combinar Imagen] y pulse el botón $\text{OK}$ .

## 3 Seleccione el número de imágenes que se deben combinar y pulse el botón $\text{OK}$ .

## 4 Use $\Delta \nabla \langle \triangleright \rangle$ para seleccionar las imágenes RAW y pulse el botón $\text{OK}$ para añadirlas a la superposición.

- La imagen combinada se mostrará si se selecciona el número de imágenes especificado en el paso 3.

## 5 Para ajustar la ganancia (brillo) de las fotografías en la superposición.

- Utilice  $\langle \triangleright \rangle$  para seleccionar una imagen y  $\Delta \nabla$  para ajustar la ganancia.
- El aumento se puede ajustar en un intervalo de 0,1 a 2,0. Compruebe los resultados en el monitor.

## 6 Pulse el botón $\text{OK}$ para visualizar el diálogo de confirmación. Marque [Sí] y pulse el botón $\text{OK}$ .

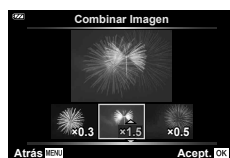
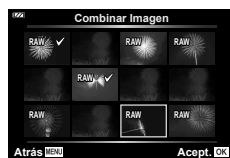

















### Notas

- Para combinar 4 o más imágenes, guarde la imagen combinada como archivo RAW y utilice [Combinar Imagen] varias veces.





















## Creación de fotos en vídeos (Captura imag. en vídeo)

Guarde una copia estática (proporción 16:9) de un fotograma seleccionado de un vídeo 4K grabado con la cámara.

- 1 Marque [Edición] en el Menú de reproducción  y pulse el botón .
  - 2 Use   para marcar [Sel. Imagen] y pulse el botón .
  - 3 Use   para seleccionar un vídeo y pulse el botón .
  - 4 Marque [Edic. vídeo] y pulse el botón .
  - 5 Utilice   para marcar [Captura imag. en vídeo] y pulse el botón .
  - 6 Utilice   para seleccionar el fotograma que desee guardar como fotografía y pulse el botón 
    - Use   para omitir múltiples fotogramas.
    - Pulse el botón **MENU** para volver a la reproducción de fotograma sencillo.
- La fecha de grabación de la fotografía podría diferir de la del vídeo original.



## Recorte de vídeos (Recortar vídeos)

Recorte el metraje seleccionado de los vídeos grabados con la cámara y sobrescriba el original con el metraje editado o guarde por separado la copia editada.

- 1 Marque [Edición] en el Menú de reproducción  y pulse el botón .
- 2 Use   para marcar [Sel. Imagen] y pulse el botón .
- 3 Use   para seleccionar un vídeo y pulse el botón .
- 4 Marque [Edic. vídeo] y pulse el botón .
- 5 Utilice   para marcar [Recortar vídeos] y pulse el botón .
- 6 Marque [Sobrescr.] o [Nuev. arch.] y pulse el botón 
  - Si la imagen está protegida, no podrá seleccionar [Sobrescr.].
- 7 Seleccione si la sección a borrar comienza con el primer fotograma o finaliza con el último fotograma, usando   para marcar la opción deseada y pulsando el botón  para seleccionar.
  - Para saltar al primer o al último fotograma, gire el mando de control.
- 8 Use   para seleccionar la sección que va a borrar.
  - La sección que va a borrar se muestra en rojo.
- 9 Pulse el botón .
- 10 Marque [Sí] y pulse el botón 
  - La fecha de grabación de la fotografía podría diferir de la del vídeo original.

## Cancelación de todas las protecciones

Se puede cancelar la protección de varias imágenes a la vez.

- 1 Marque [Reset Segur] en el Menú de reproducción  y pulse el botón .
- 2 Marque [Sí] y pulse el botón .





## Uso del menú de ajustes

Utilice el Menú de ajustes  para ajustar las funciones básicas de la cámara.



4

Funciones del menú (menú de ajustes)

Opción	Descripción	
<b>Config. Tarj.</b>	Formatear la tarjeta y borrar todas las imágenes.	21, 95
<b>Ajustes de ⌚</b> (ajuste de fecha/hora)	Ajustar el reloj de la cámara.	18
 (Cambio del idioma de visualización)	Se puede cambiar el idioma utilizado para las indicaciones de pantalla y para los mensajes de error.	95
 (ajuste del brillo del monitor)	Ajustar el brillo del monitor. Use $\Delta$ $\nabla$ para seleccionar una opción.	—
<b>Visual. Imag.</b>	Ajusta si se debe mostrar en el monitor la imagen capturada después de disparar y durante cuánto tiempo se muestra. Resulta muy útil para verificar brevemente la fotografía tomada. Se puede tomar la siguiente imagen pulsando el botón disparador hasta la mitad incluso si se está mostrando la imagen capturada en el monitor. [0,3seg]–[20seg]: Ajusta el tiempo (segundos) durante el que se mostrará en el monitor la imagen capturada. [Apag.]: La imagen capturada no aparecerá en el monitor. [Auto  ]: Muestra la imagen capturada y, a continuación, cambia al modo de reproducción. Se trata de una función práctica para borrar las fotografías una vez comprobadas.	—
<b>Ajustes Wi-Fi</b>	Configure los ajustes de conexión a smartphones compatibles con Wi-Fi usando la función inalámbrica de la cámara.	109, 110

## Eliminación de todas las imágenes (Config. Tarj.)

Todas las imágenes de una tarjeta se pueden eliminar a la vez. Las imágenes protegidas no se eliminan.

- 1 Marque [Config. Tarj.] en el Menú de ajustes  $\mathbb{Y}$  y pulse el botón  $\text{OK}$ .
- 2 Marque [Borrar Todo] y pulse el botón  $\text{OK}$ .
- 3 Marque [Sí] y pulse el botón  $\text{OK}$ .
  - Se eliminan todas las imágenes.



## Selección de un idioma (🌐)

Se puede cambiar el idioma utilizado para las indicaciones de pantalla y para los mensajes de error.

- 1 Marque [ $\text{🌐}$ ] en el Menú de ajustes  $\mathbb{Y}$  y pulse el botón  $\text{OK}$ .
- 2 Marque el idioma deseado utilizando  $\Delta$   $\nabla$   $\triangleleft$   $\triangleright$  o el mando de control.
  - El diálogo de selección de idioma posee dos páginas de opciones. Use el mando de control o los botones  $\Delta$   $\nabla$   $\triangleleft$   $\triangleright$  de las teclas de control para mover el cursor entre páginas.
- 3 Pulse el botón  $\text{OK}$  cuando el idioma deseado aparezca resaltado.



## Uso de los menús personalizados

Los ajustes de la cámara pueden personalizarse mediante el Menú personalizado.

### Menú personalizado

- A** AF/MF
- B** Disp.//PC
- C** Exp/ISO (P. 97)
- D** Pers. (P. 98)
- E** /BB/Color (P. 98)
- F** Grabar (P. 99)
- G** Sensor de campo (P. 100)
- H** Utilidad (P. 100)



### **A** AF/MF

MENU → → **A**

Opción	Descripción	
<b>Iluminador AF</b>	Active el iluminador AF para ayudar durante el enfoque cuando la iluminación sea escasa.	101
<b>Asist MF</b>	Active la asistencia MF para ayudar en el enfoque durante el bloqueo del enfoque o el enfoque manual.	101

### **B** Vis.//PC

MENU → → **B**

Opción	Descripción	
<b>Ajustes de /Info</b>	Seleccione la información a visualizar cuando se pulse el botón <b>INFO</b> . [ Info]: Seleccione la información a visualizar en la reproducción a pantalla completa. [LV-Info]: Seleccione la información a visualizar cuando la cámara se encuentre en modo de fotografía. [Ajustes de ]: Seleccione la información que aparecerá en las visualizaciones del índice y del calendario.	102, 103
<b>Extend. LV</b>	[Apag.]: Los cambios de ajustes como la compensación de la exposición se reflejan en la pantalla del monitor. [Enc.]: Los cambios realizados en ajustes tales como la compensación de la exposición no se reflejarán en el monitor; en su lugar, se ajustará el brillo de la pantalla para que la visualización sea lo más cercana posible a una exposición óptima.	—
<b>Reducción parpadeo</b>	Reduce los efectos de parpadeo que se dan con ciertos tipos de iluminación, como los fluorescentes. Cuando este parpadeo no se reduzca mediante el ajuste [Auto], seleccione [50Hz] o [60Hz] en función de la frecuencia del sistema de alimentación eléctrica de la región en la que se esté utilizando la cámara.	—
<b>Cuadrícula</b>	Seleccione [] o [] para visualizar una cuadrícula en la pantalla.	—
<b>Color peaking</b>	Seleccione el color de los contornos (rojo, amarillo, blanco o negro) en la pantalla de pico de enfoque.	101



Opción	Descripción	
<b>■))) (Sonido de aviso)</b>	Use $\Delta$ $\nabla$ para ajustar el volumen de los sonidos realizados en respuesta a los controles de la cámara. Seleccione "0" para deshabilitar sonidos como, por ejemplo, los realizados cuando la cámara enfoca o al abrir el obturador.	—
<b>HDMI</b>	[Tam. Salida]: Selección del formato de señal de vídeo digital para la conexión a un televisor mediante un cable HDMI. [Control HDMI]: Seleccione [Enc.] para permitir que la cámara funcione con mandos a distancia para televisor que soporten control HDMI. Esta opción se hace efectiva al visualizar las imágenes en un TV.	104

## Exp/ISO

MENU  $\rightarrow$   $\rightarrow$

Opción	Descripción	
<b>Cambio Exposición</b>	Ajuste la exposición óptima para cada modo de medición separadamente. • Los efectos no aparecen en el monitor. Para realizar ajustes normales de la exposición, lleve a cabo una compensación de la exposición (P. 41).	—
<b>ISO Act. Auto.</b>	[Límite superior/Pred.]: Seleccione el límite superior y el valor predeterminado usado para la sensibilidad ISO al seleccionar [Auto] para ISO. [Límite superior]: Elija el límite superior para la selección automática de ISO. [Predeterminado]: Elija el valor por defecto para la selección automática de ISO. [Ajuste S/S más bajo]: Seleccione la velocidad de obturación por debajo de la cual la cámara aumentará automáticamente la sensibilidad ISO en los modos <b>P</b> y <b>A</b> . Si se ajusta en [Auto], la cámara ajusta automáticamente la velocidad de obturación.	—
<b>Filtro Ruido</b>	Seleccione la cantidad de reducción de ruido aplicada a altas sensibilidades ISO.	—
<b>Reduc. Ruido</b>	Esta función reduce el ruido que se produce durante exposiciones prolongadas. [Auto]: La reducción del ruido digital se ejecuta a velocidades de obturación lentas o cuando la temperatura interna de la cámara ha subido. [Enc.]: La reducción de ruido se activa para todas las tomas. [Apag.]: La reducción de ruido está desactivada. • El tiempo necesario para la reducción de ruido aparece en la pantalla. • [Apag.] se selecciona automáticamente durante el disparo secuencial. • Esta función puede no funcionar efectivamente con algunas condiciones de toma u objetos.	—

4

Funciones del menú (menús personalizados)

### Ruido en imágenes

Durante el fotografiado a una velocidad de obturación lenta, es posible que aparezca ruido en la pantalla. Estos fenómenos ocurren cuando sube la temperatura del dispositivo de captura de imágenes o de su circuito de transmisión interna, lo que hace que se genere corriente en las secciones del dispositivo de captura de imágenes que normalmente no quedan expuestas a la luz. Esto también puede ocurrir al hacer fotografías con un ajuste de ISO alto en un ambiente de temperatura alta. Para reducir el ruido, la cámara activa la función de reducción de ruido.

Opción	Descripción	
+	Cuando esté ajustado en [Enc.], el valor de compensación de la exposición se agrega al valor de compensación de flash.	41, 59
+ Bal. Blanc.	Ajusta el balance de blancos para su uso con un flash. [Apag.]: La cámara usa el valor actualmente seleccionado para el balance de blancos. [WB AUTO]: La cámara usa el balance de blancos automático ([WB AUTO]). [WB ]: La cámara usa el balance de blancos del flash ([WB ]).	—

Opción	Descripción	
<b>Establecimiento de</b> ←	<p>Puede seleccionar el modo de calidad de imagen JPEG combinando 3 tamaños de imagen y 3 tasas de compresión.</p> <div style="border: 1px solid black; padding: 5px;"> <p>1) Use   para seleccionar una combinación ([←-1] – [←-4]) y use   para cambiar.</p> <p>2) Pulse el botón .</p> </div>  <p>Tamaño de imagen      Tasa de compresión</p>	56, 105
<b>BB</b>	<p>Ajuste el balance de blancos. También puede ajustar con precisión el balance de blancos para cada modo.</p> <div style="border: 1px solid black; padding: 5px;"> <p>1) Marque la opción de balance de blancos que desee ajustar con precisión y pulse .</p> <p>2) Marque el eje A (ámbar-azul) o G (verde-magenta) y use   para seleccionar un valor.</p> <ul style="list-style-type: none"> <li>Los valores del eje A (ámbar-azul) más altos otorgan a las imágenes tonos rojizos, mientras que los valores más bajos proporcionan un tono azulado.</li> <li>Los valores más altos en el eje G (verde-magenta) aumentan los verdes, mientras que los valores más bajos proporcionan a las imágenes un tono magenta.</li> </ul> </div>	53
<b>WB AUTO Mant. color cálido</b>	<p>Seleccione [Enc.] para preservar los colores “cálidos” en las fotografías realizadas bajo iluminación incandescente.</p>	—
<b>Espac. Color</b>	<p>Puede seleccionar un formato para asegurarse de que los colores se reproduzcan correctamente cuando las imágenes tomadas se regeneren en un monitor o se impriman. [sRGB]: Éste es el espacio de color RGB estándar estipulado por la Comisión Electrotécnica Internacional (IEC por sus siglas en inglés). Normalmente, use [sRGB] como el ajuste estándar. [AdobeRGB]: Este es un estándar provisto por Adobe Systems. Se requiere software y hardware (pantalla, impresora, etc.) que sea compatible para una correcta producción de imágenes.</p>	—

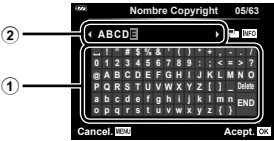
Opción	Descripción	
<b>Nom. Fichero</b>	<p>[Auto]: Incluso cuando se inserta una nueva tarjeta, se conserva la numeración de archivos de la tarjeta anterior. La numeración de archivos continúa desde el último número usado o desde el número más elevado disponible en la tarjeta.</p> <p>[Rest.]: Cuando inserta una nueva tarjeta, la numeración de carpetas comienza con el n.º 100 y el nombre de archivo comienza con el n.º 0001. Si se inserta una tarjeta que contiene imágenes, la numeración de archivos comienza con un número correlativo al número de archivo más alto en la tarjeta.</p>	—
<b>Edit. Nom. Archivo</b>	<p>Seleccione cómo se nombran los archivos de imagen con la edición de la porción del nombre del archivo marcado a continuación en gris.</p> <p>sRGB: Pmdd0000.jpg _____ Pmdd</p> <p>Adobe RGB: _mdd0000.jpg _____ mdd</p> <div style="border: 1px solid black; padding: 5px;"> <ol style="list-style-type: none"> <li>1) Marque [sRGB] o [AdobeRGB] y pulse ▷.</li> <li>2) Use ◀▶ para mover el cursor y △▽ para editar el carácter marcado.</li> <li>3) Repita el paso 2 según sea necesario para crear el nombre de archivo deseado y, a continuación, pulse el botón <b>OK</b>.</li> </ol> </div>	—
<b>Copyright*</b>	<p>Añada los nombres del fotógrafo y del dueño de los derechos de autor a las nuevas fotografías. Los nombres pueden tener un máximo de 63 caracteres.</p> <p>[Info. Copyright]: Seleccione [Enc.] para incluir los nombres del fotógrafo y del dueño de los derechos de autor en los datos Exif de las nuevas fotografías.</p> <p>[Nombre Del Artista]: Introduzca el nombre del fotógrafo.</p> <p>[Nombre Copyright]: Introduzca el nombre del dueño de los derechos de autor.</p> <div style="border: 1px solid black; padding: 5px;"> <ol style="list-style-type: none"> <li>1) Seleccione caracteres de ① y pulse el botón <b>OK</b>. Los caracteres seleccionados aparecerán en ②.</li> <li>2) Repita el paso 1 hasta completar el nombre y, a continuación, marque [END] y pulse el botón <b>OK</b>.                     <ul style="list-style-type: none"> <li>• Para eliminar los caracteres ingresados anteriormente, presione el botón <b>INFO</b> para colocar el cursor en el área de visualización de texto ② y luego resalte el carácter que desea eliminar. Después de volver a pulsar el botón <b>INFO</b> para regresar al área del teclado ①, marque [Delete] y pulse el botón <b>OK</b>.</li> </ul> </li> </ol> </div> <div style="text-align: center; margin-top: 10px;">  <p>The screenshot shows a screen titled 'Nombre Copyright 05/63'. At the top, there is a text field containing 'ABCD'. Below it is a grid of characters for selection. Callout 1 points to the keyboard grid, and callout 2 points to the text field above it. At the bottom, there are 'Cancel' and 'Accept' buttons.</p> </div>	—

\* OLYMPUS no acepta responsabilidad alguna por perjuicios derivados de disputas relacionadas con el uso de [Copyright]. Utilícelo bajo su propia responsabilidad.

## G Sensor de campo

MENU → \* → G

Opción	Descripción	
<b>Reg. ubicación GPS</b>	Seleccione [Enc.] para grabar datos de ubicación con las fotografías a medida que se van tomando.	—
<b>Prioridad GPS</b>	Seleccione el modo GPS. [Precisión GPS]: Prioriza la precisión de los datos GPS sobre la duración de la batería. [Carga batería]: Prioriza la duración de la batería sobre la exactitud de los datos.	—
<b>Elevación/ Temperatura</b>	Seleccione las unidades que se utilizan para la temperatura y la altitud en la pantalla de datos del sensor. También puede calibrar la altitud. [Calibrar elevación]: Calibre la altitud cuando la altitud actual y el valor indicado por la cámara no coincidan. [m/ft]: Seleccione si la altitud se indicará en metros (m) o en pies (ft). [°C/°F]: Seleccione si la temperatura se mostrará en grados Celsius (°C) o Fahrenheit (°F). <div style="border: 1px solid gray; padding: 5px; margin-top: 10px;"><ol style="list-style-type: none"><li>1) Marque el elemento deseado usando <math>\Delta \nabla</math>.</li><li>2) Pulse <math>\triangleright</math>.</li><li>3) Marque elementos usando <math>\Delta \nabla</math> y pulse el botón <math>\text{OK}</math> para seleccionar.</li></ol></div>	—

4

Funciones del menú (menús personalizados)

## H Utilidad

MENU → \* → H

Opción	Descripción	
<b>Mapeo Píx.</b>	La función de mapeo de píxeles permite que la cámara verifique y ajuste el elemento de captación de imagen y las funciones de procesamiento de imágenes.	122
<b>Ajuste de nivel</b>	Se puede calibrar el ángulo del indicador de nivel. [Rest.]: Restablece los valores ajustados a los ajustes predeterminados. [Ajustar]: Establece la orientación actual de la cámara en la posición 0.	—
<b>Modo reposo</b>	La cámara entrará en el modo de reposo (ahorro de energía) si no se realiza ninguna operación en el tiempo seleccionado. La cámara puede volverse a activar pulsando el botón disparador a medias.	—
<b>Certificación</b>	Visualización de los iconos de certificación.	—

## Mejorar el enfoque en entornos oscuros (Iluminador AF)

MENU → \* → A → [Iluminador AF]

El iluminador AF (lámpara de ayuda de AF) se ilumina para asistir en la operación de enfoque en entornos oscuros. Seleccione [Off] para deshabilitar el iluminador AF.

## Asist MF

MENU → \* → A → [Asist MF]

Esta función se utilizará para facilitar el enfoque manual. Si cambia la posición de enfoque durante el enfoque manual o el bloqueo de enfoque, la cámara mejorará los contornos o ampliará la visualización en un área del encuadre.



<b>Ampliar</b>	Amplifica una porción de la pantalla. <ul style="list-style-type: none"><li>El sujeto en el centro de la imagen se muestra con una ampliación superior. Si está utilizando la función de bloqueo del enfoque (P. 46), la ubicación en la que el enfoque se bloquea se visualizará con una ampliación superior.</li></ul>
<b>Peaking</b>	Muestra siluetas claramente definidas mediante el realce de perfiles. Puede seleccionar el color de los contornos.  [Color peaking] (P. 96)

- Cuando se está usando el realce (Peaking), los rebordes de los sujetos pequeños tienden a destacarse. Esto no es garantía de un enfoque preciso.
- Dependiendo del sujeto, los contornos podrían ser difíciles de ver si [Enc.] se selecciona para [Ampliar] y [Peaking].

## Añadir indicadores informativos

MENU → \* → B → [Ajustes de /Info]

### ■ Info (indicadores informativos de la reproducción)

Utilice la opción  Info para añadir los siguientes indicadores informativos relacionados con la reproducción. Los indicadores adicionales aparecen pulsando repetidamente el botón **INFO** durante la reproducción. También puede optar por no visualizar los indicadores que aparecen por defecto.  “Comutación de la visualización de información” (P. 63)

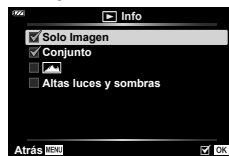

### Visualización de histograma

Se muestra un histograma con la distribución del brillo en la imagen. El eje horizontal indica el brillo; el eje vertical el número de píxeles de cada brillo de la imagen.



Visualización de histograma

### Visualización de luces y sombras

La visualización de luces y sombras muestra las zonas sobrepuestas en rojo y las subexpuestas en azul.



Visualización de luces y sombras

### ■ **LV-Info (indicadores informativos de disparo)**

Las visualizaciones de histograma, resaltada y sombreadas y del indicador nivel pueden añadirse a [LV-Info]. Seleccione [Personal 1] o [Personal 2] y seleccione los indicadores que desee añadir. Los indicadores añadidos se muestran pulsando repetidamente el botón **INFO** durante los disparos. También puede optar por no visualizar los indicadores que aparecen por defecto.  “Comutación de la visualización de información” (P. 24)

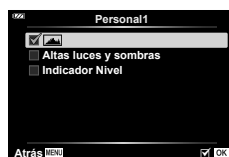

### Visualización del indicador de nivel

Se indica la orientación de la cámara. La inclinación aparece indicada en la barra vertical, y la dirección del horizonte en la barra horizontal. La cámara está nivelada y a plomo cuando las barras se vuelven verdes.

- Utilice las señales del indicador de nivel como guía.
- El error en la pantalla se puede corregir por medio de la calibración (P. 100).

## ■ Ajustes de (visualización de índice/calendario)

Se puede modificar el número de imágenes que se debe mostrar en la visualización del índice y establecer que no se muestren las pantallas que se vayan a visualizar de forma predeterminada con [Ajustes de ]. Los indicadores marcados con una marca de verificación pueden verse girando la palanca del zoom.

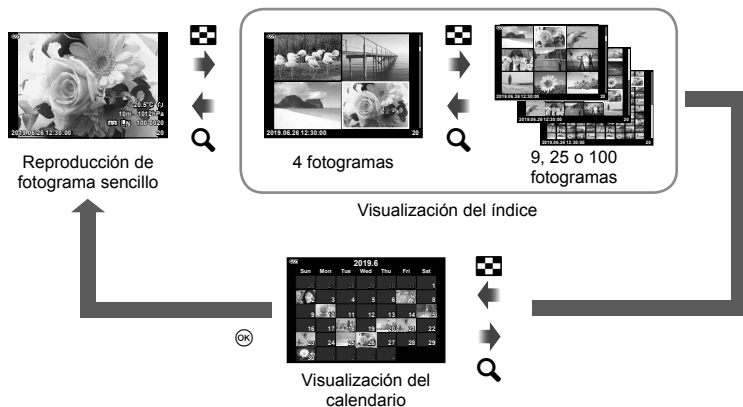

## Visualización de las imágenes de la cámara en un TV

### MENU → ⚙ → [B] → [HDMI]

Utilice el cable vendido aparte para reproducir imágenes grabadas con la cámara en su televisor. Esta función está disponible durante la toma. La conexión de la cámara a un televisor de alta definición le permite ver imágenes en alta resolución.

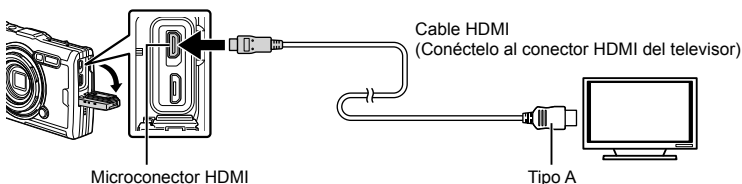

Conecte el televisor y la cámara, y cambie la fuente de entrada del TV.

- La pantalla de la cámara se apaga cuando se conecta un cable HDMI.
- Dependiendo de los ajustes del TV, las imágenes y la información visualizadas pueden aparecer recortadas.
- Para más información para cambiar la fuente de entrada del TV, consulte el manual de instrucciones del TV.
- Si se conecta la cámara a través de un cable HDMI, podrá seleccionar el tipo de señal digital de vídeo. Seleccione un formato que coincida con el formato de entrada seleccionado en el TV.

<b>4K</b>	Se da prioridad a la salida 4K HDMI.
<b>1080p</b>	Se da prioridad a la salida 1080p HDMI.
<b>720p</b>	Se da prioridad a la salida 720p HDMI.
<b>480p/576p</b>	Salida 480p/576p HDMI.

- No conecte la cámara a otros dispositivos de salida HDMI. Esto podría dañar la cámara.
- La salida HDMI no se realiza mientras está conectada por medio de USB a un ordenador.
- Al seleccionar [4K], la salida de vídeo del modo de disparo es [1080p].

### Uso del mando a distancia del TV

La cámara puede controlarse con el mando a distancia del TV cuando está conectada a un TV compatible con el control HDMI. Seleccione [Enc.] para [Control HDMI]. Al seleccionar [Enc.], los controles de la cámara solamente pueden usarse para la reproducción.

- Puede controlar la cámara siguiendo la guía de funcionamiento que se visualiza en el TV.
- Durante la reproducción de un fotograma sencillo, puede visualizar u ocultar la información pulsando el botón **“Rojo”** y visualizar u ocultar el índice pulsando el botón **“Verde”**.
- Algunos televisores pueden no ser compatibles con todas las funciones.



## Combinaciones de tamaños de imagen JPEG y tasas de compresión

**MENU → ⚙ → [E] → [Establecimiento de ←:]**

La calidad de imagen JPEG se puede ajustar combinando el tamaño de imagen y la tasa de compresión.

Tamaño de imagen		Tasa de compresión			Aplicación
Nombre	Número de píxeles	SF (Super Fine)	F (Fine)	N (Normal)	
<b>L</b> (Grande)	4000×3000	<b>L</b> SF	<b>L</b> F	<b>L</b> N	Selección del tamaño de impresión
<b>M</b> (Mediana)	3200×2400	<b>M</b> SF	<b>M</b> F	<b>M</b> N	
<b>S</b> (Pequeña)	1280×960	<b>S</b> SF	<b>S</b> F	<b>S</b> N	Para impresiones de tamaño pequeño y uso en una página web

Use las funciones LAN inalámbrica (Wi-Fi) de la cámara para conectarse a un smartphone, en donde podrá usar la aplicación dedicada para aumentar su disfrute de la cámara, tanto antes como después de los disparos.

- No se garantiza el funcionamiento en todos los smartphones.

### **OLYMPUS Image Share (OI.Share)**

Use un smartphone para controlar la cámara remotamente y descargar imágenes. Para obtener más información, visite:

<http://app.olympus-imaging.com/oishare/>

### **OLYMPUS Image Track (OI.Track)**

Vea y gestione los registros del sensor de campo grabados con la cámara.

Para obtener más información, visite:

<http://app.olympus-imaging.com/oitrack/>

### **OLYMPUS Image Palette (OI.Palette)**

Retoque o recorte imágenes usando herramientas como filtros artísticos o Color Creator.



Para obtener más información, visite:

<http://app.olympus-imaging.com/oipalette/>

- **Antes de usar la función LAN inalámbrica, lea “Uso de la función LAN inalámbrica” (P. 152).**
- Al igual que en cualquier comunicación inalámbrica, siempre existe el riesgo de ser interceptados por terceros.
- La función LAN inalámbrica de la cámara no puede utilizarse para conectarse a un punto de acceso doméstico o público.
- La antena del transceptor se encuentra en el interior del mango. Mantenga la antena alejada de objetos metálicos en la medida de lo posible.
- Durante la conexión LAN inalámbrica, la batería se gastará más rápidamente. Si la batería está baja, la conexión puede perderse durante una transferencia.
- La conexión puede resultar difícil o lenta en las proximidades de aparatos que generen campos magnéticos, electricidad estática u ondas de radio, tales como microondas o teléfonos inalámbricos.
- Si el Wi-Fi parece lento, intente usar el Wi-Fi con el Bluetooth desactivado en el teléfono inteligente.

## Configuración de los ajustes para la conexión a un smartphone

Inicie la aplicación OI.Share instalada en el smartphone.

- 1 Marque [Conexión a Smartphone] en el Menú de reproducción  y pulse el botón .
  - También puede ejecutar [Conexión a Smartphone] manteniendo pulsado el botón **MENU** cuando la cámara esté preparada para disparar.
- 2 Siga la guía en pantalla para configurar los ajustes de Wi-Fi.
  - El SSID, la contraseña y el código QR se muestran en el monitor.



- 3 Toque el icono de cámara en la parte inferior de la pantalla OI.Share.
- 4 Siga las instrucciones en pantalla de OI.Share para escanear el código QR y configurar los ajustes de conexión.
  - Algunos smartphones necesitarán ser configurados manualmente después de leer el código QR.
  - Si no puede escanear el código QR, siga las instrucciones en pantalla en OI.Share para configurar los ajustes manualmente.
  - Para conectar, introduzca el SSID y la contraseña visualizados en la pantalla de la cámara en el diálogo de ajustes de Wi-Fi del smartphone. Para obtener más información sobre cómo acceder a los ajustes de Wi-Fi de su smartphone, consulte la documentación proporcionada con el dispositivo.
  - Si el smartphone está conectado actualmente a través de Wi-Fi a otro dispositivo o red, deberá seleccionar la cámara en la sección de conexión Wi-Fi de la aplicación de ajustes del smartphone.
  -  1 aparecerá cuando se haya completado el emparejamiento.
- 5 Para finalizar la conexión, pulse el botón **MENU** de la cámara.
  - También podrá apagar la cámara y finalizar la conexión desde OI.Share.

## Transferir imágenes a un smartphone

Puede seleccionar imágenes en la cámara y cargarlas al smartphone. También puede usar la cámara para seleccionar de antemano las imágenes que desee compartir.

 "Orden de compartir" (P. 71)

- 1** Conecte la cámara a un smartphone (P. 107).
- 2** Ejecute Oi.Share y pulse el botón de transferencia de imágenes.
  - Las imágenes de la cámara aparecerán indicadas en una lista.
- 3** Seleccione las fotografías que desee transferir y pulse el botón [Guardar].
  - Una vez finalizada la operación de transferencia, puede apagar la cámara desde el smartphone.

## 5

## Toma remota con un smartphone





Se pueden realizar tomas remotas accionando la cámara con un smartphone.

- 1** Conecte la cámara a un smartphone (P. 107).
  - 2** Ejecute Oi.Share y toque el botón Remoto.
  - 3** Toque el botón disparador para hacer la fotografía.
    - La imagen tomada se guarda en la tarjeta introducida en la cámara.
- Las opciones de toma disponibles están limitadas parcialmente.

## Cambio del método de conexión





Hay dos formas de conectar la cámara a un smartphone: [Privada], usando la misma configuración cada día, y [Única], usando una configuración distinta cada día. Se recomienda usar [Privada] para conectarse a su smartphone y [Única] al transferir imágenes a otro smartphone.

El ajuste predeterminado es [Privada].

- 1 Marque [Ajustes Wi-Fi] en el Menú de ajustes  y pulse el botón .
- 2 Marque [Ajust. conexión Wi-Fi] y pulse .
- 3 Seleccione el método de conexión de LAN inalámbrica y pulse el botón .
  - [Privada]: Conectar con un smartphone (se conecta automáticamente con los ajustes de la conexión inicial.) Están disponibles todas las funciones OI.Share.
  - [Única]: Conectar a varios smartphones (se conecta utilizando diferentes configuraciones de conexión cada vez). Solamente está disponible la función de transferencia de imágenes OI.Share's. Puede ver solamente las imágenes establecidas para la orden de compartir usando la cámara.
  - [Seleccionar]: Seleccionar el método a usar cada vez.
  - [Apag.]: La función Wi-Fi está apagada.

## Restablecimiento de los ajustes de la LAN inalámbrica

Para restablecer [Ajustes Wi-Fi] a los valores predeterminados:





- 1 Marque [Ajustes Wi-Fi] en el Menú de ajustes  y pulse el botón .
- 2 Marque [Reiniciar ajustes Wi-Fi] y pulse .
- 3 Marque [Sí] y pulse el botón .
  - Se restaurarán los siguientes ajustes:

Opción	Por defecto
Ajust. conexión Wi-Fi	Privada
Contraseña privada	— (generados aleatoriamente) *

\* La conexión al smartphone también se restaurará (desactivará).





## Cambiar la contraseña

Cambie la contraseña utilizada a [Privada].

- 1 Marque [Ajustes Wi-Fi] en el Menú de ajustes  y pulse el botón .
  - 2 Marque [Contraseña privada] y pulse .
  - 3 Siga la guía de funcionamiento y pulse el botón .
    - Se establecerá una nueva contraseña.
- Reconecte al smartphone después de cambiar las contraseñas.  "Configuración de los ajustes para la conexión a un smartphone" (P. 107)

## Cancelar una orden de compartir

Cancele las órdenes de compartir que estén ajustadas en las imágenes.

- 1 Marque [Ajustes Wi-Fi] en el Menú de ajustes  y pulse el botón .
- 2 Marque [Reiniciar orden de compartir] y pulse .
- 3 Marque [Sí] y pulse el botón .

La cámara puede registrar los datos de la posición, la altitud y el rumbo adquiridos mediante el GPS, así como también los datos de los sensores de temperatura y presión. Estos datos también pueden grabarse con las fotografías. Los registros se pueden visualizar con la aplicación del smartphone "OLYMPUS Image Track" (OI.Track).

Para obtener más información sobre OI.Track, visite:

<http://app.olympus-imaging.com/oitrack/>

- La cámara también es compatible con el Sistema de Satélite Quazi-Zenith (QZSS) y GLONASS.
- En las imágenes a las que se han añadido datos de posición aparecen la latitud y la longitud.
- La cámara no está equipada para la navegación GPS.
- Asegúrese de utilizar la última versión de la aplicación.

### Indicaciones de datos GPS y de otros datos

Estas indicaciones no son aptas para aplicaciones que requieran un alto grado de precisión, y no se garantiza la exactitud de los datos (latitud y longitud, rumbo, altitud, temperatura, y similares) que proporcionan. La exactitud de estas indicaciones también puede ser afectada por factores que no están bajo el control del fabricante.

### GPS: Precauciones de uso

- Antes de usar la función GPS, léase "Función GPS, magnetómetro" (P. 152).
- En determinados países y regiones puede ser ilegal adquirir datos de posición sin una solicitud previa al gobierno correspondiente. Por este motivo, en algunas regiones donde se vende el producto, la cámara puede estar configurada para no mostrar datos de posición.  
Si se lleva la cámara al extranjero, tenga en cuenta de que algunas regiones o países pueden tener leyes que regulan el uso de esta función. Asegúrese de respetar todas las leyes locales.
- Antes de subir a un avión o de entrar en otros lugares en los que el uso de dispositivos GPS está prohibido, asegúrese de girar el interruptor LOG a **OFF** y seleccione [Apag.] para [Reg. ubicación GPS] (P. 100) y [Ajustes de ] > [Ajuste auto. de hora] (P. 94).

### Antes de usar la función GPS (datos A-GPS)

Dependiendo del estado de la cámara y de las comunicaciones, los datos de posición pueden tardar en obtenerse. Cuando se utiliza la función A-GPS, el tiempo que se tarda en determinar la posición puede acortarse desde unos segundos hasta unas décimas de segundo. Los datos A-GPS pueden actualizarse mediante la aplicación "OLYMPUS Image Track" (OI.Track) del smartphone o el software de PC "OLYMPUS A-GPS Utility".

Asegúrese de que la fecha de la cámara está ajustada correctamente.

- Ajuste la configuración de la conexión Wi-Fi de la cámara en [Privada] (P. 109).
- Los datos A-GPS deben actualizarse cada 4 semanas.  
Los datos de posición pueden haber cambiado cuando ha transcurrido un tiempo desde la última actualización de los datos. Utilice cuanto sea posible nuevos datos A-GPS.
- La provisión de datos A-GPS puede finalizar sin previo aviso.

### ■ Actualización de datos A-GPS desde un smartphone

Antes de proceder a la actualización, instale la aplicación "OLYMPUS Image Track" (OI.Track) en el smartphone. Consulte la siguiente dirección URL para obtener detalles sobre cómo actualizar los datos A-GPS.

<http://app.olympus-imaging.com/oitrack/>

Conecte la cámara y el smartphone, siguiendo el procedimiento indicado en "Configuración de los ajustes para la conexión a un smartphone" (P. 107). Seleccione [Actualizar datos A-GPS] en el cuadro de diálogo de ajustes OI.Track.

- Si se visualiza un mensaje de error de conexión, tendrá que volver a establecer la conexión entre la cámara y el teléfono inteligente.

### ■ Actualización de datos A-GPS desde un PC

Descargue el software de utilidad OLYMPUS A-GPS desde la siguiente dirección URL, e instálelo en su PC.

<http://sdl.olympus-imaging.com/agps/>

Consulte las "Manual de instrucciones OLYMPUS A-GPS Utility" en el sitio web de la dirección URL anterior para obtener detalles sobre cómo actualizar los datos.

- Si utiliza la función GPS por primera vez y no ha actualizado el A-GPS, o si no ha usado la función durante un largo período, es posible que la medición de la posición tarde unos minutos en finalizar.

## Uso del GPS

Cualquiera de lo siguiente habilita el GPS:

girar el interruptor LOG a **LOG** (P. 113), seleccionar [Enc.] para [Reg. ubicación GPS] (P. 100) o seleccionar [Enc.] para [Ajustes de ] > [Ajuste auto. de hora] (P. 94).

- No cubra la antena GPS con las manos o con objetos metálicos.
- Si está usando la función GPS por primera vez y la función A-GPS no se ha actualizado, o si la función no se ha utilizado durante mucho tiempo, la medida de posición puede tardar algunos minutos en completarse.
- Habilitar el GPS aumenta la descarga de la batería. Para reducir el consumo de la batería cuando el GPS está habilitado, seleccione [Carga batería] para [Prioridad GPS] (P. 100).

## Visualización de los registros GPS de seguimiento del movimiento

Después de grabar los registros de seguimiento GPS, el movimiento supervisado de los registros puede visualizarse usando OI.Track.

- El movimiento que es objeto de seguimiento no puede visualizarse en la cámara.



## Grabación y almacenamiento de registros

Mientras el interruptor LOG se encuentra en la posición **LOG**, la cámara registrará el GPS y el resto de los datos del sensor (P. 111). Los registros pueden descargarse para uso en la aplicación para smartphone OLYMPUS Image Track (OI.Track).

Gire el interruptor LOG (registro) a **LOG**.

- Se iniciará el registro. La luz indicadora se iluminará mientras el proceso de registro está en curso.

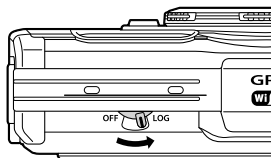

- El registro finaliza automáticamente cuando la batería se empieza a agotar (P. 134).
- En el modo LOG, la cámara continúa consumiendo la batería para adquirir los datos de ubicación.
- No se pueden agregar datos al registro una vez que la memoria asignada al guardado de registros temporales está llena, en cuyo caso tendrá que girar el interruptor LOG a **OFF** para guardar el registro en la tarjeta (P. 134).

### Almacenamiento de registros

El registro actual se guardará en la tarjeta cuando el interruptor LOG (registro) se gira a **OFF**.

- Se visualizará un mensaje en el monitor mientras el registro está siendo guardado. No extraiga la tarjeta hasta que el mensaje haya desaparecido de la pantalla. Extraer la tarjeta mientras se está guardando el registro podría causar la pérdida del archivo de registro o un mal funcionamiento de la cámara o la tarjeta.
- La cámara podría no empezar a guardar el registro en la tarjeta cuando el interruptor LOG se gira hacia **OFF** si, por ejemplo, la transferencia de datos inalámbrica está en curso o la tarjeta está protegida contra escritura o llena, en cuyo caso deberá concluir la transferencia inalámbrica de datos, borrar los datos no deseados de la tarjeta o habilitar de otra forma el registro a guardar. No quite la batería de la cámara hasta que el registro haya sido guardado.
- El registro no se guardará sin una tarjeta introducida.
- Los registros no se guardarán si el nivel de la batería es bajo. Recargue la batería.
- Cada tarjeta puede almacenar hasta 199 archivos de registro. Se mostrará un mensaje de error cuando el conteo de los archivos de registro alcance este número (P. 134). En este caso, inserte otra tarjeta o borre los archivos de registro una vez que los haya copiado en un ordenador.
- Los archivos de registro se graban en las carpetas "GPSLOG" y "SNSLOG" de la tarjeta (P. 15).

## Uso de los registros de la memoria intermedia y registros almacenados

Para acceder a los registros almacenados en la memoria intermedia provisional de la cámara o almacenados en la tarjeta, inicie la aplicación para smartphone OLYMPUS Image Track (OI.Track) y conéctela al smartphone utilizando la función LAN inalámbrica de la cámara (P. 107).

### Cosas que puede hacer con la aplicación especificada, OLYMPUS Image Track (OI.Track)

- Visualización del registro y de las imágenes actuales  
El registro y las imágenes actuales se pueden ver en el teléfono inteligente.
- Descarga del registro y de las imágenes actuales  
El registro y las imágenes actuales se pueden copiar y navegar en el teléfono inteligente.
- Visualización de los seguimientos  
Los registros almacenados en la tarjeta se pueden copiar al smartphone y visualizarse como seguimientos.
- Vinculación de imágenes a un registro  
Las imágenes tomadas mientras estaba habilitada la grabación del registro pueden vincularse al registro para su visualización o para la gestión de archivos.
- OI.Track se puede utilizar para actualizar los datos de asistencia GPS (P. 111).

Para obtener más detalles, visite el sitio web indicado a continuación:

<http://app.olympus-imaging.com/oitrack/>

## Visualización de los datos de ubicación

Pulsar el botón **INFO** cuando la cámara está apagada muestra los datos de localización en la pantalla.

- La precisión de los datos visualizados varía en función de las condiciones climáticas y similares. Utilícelos solo como una guía aproximada.

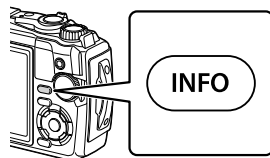

## Pantallas de los datos de ubicación



- |                                      |                         |
|--------------------------------------|-------------------------|
| ① Hora                               | ⑥ Altitud (profundidad) |
| ② Grabación de registro en curso     | ⑦ Icono de GPS          |
| ③ Información de dirección           | ⑧ Latitud               |
| ④ Temperatura (temperatura del agua) | ⑨ Longitud              |
| ⑤ Presión atmosférica                |                         |

### ■ Latitud y longitud

Si el icono de GPS parpadea o no se visualiza, la cámara no podrá determinar la posición actual.

### Indicaciones de datos GPS y de otros datos

- Estas indicaciones no son aptas para aplicaciones que requieran un alto grado de precisión, y no se garantiza la exactitud de los datos (latitud y longitud, rumbo, profundidad, temperatura, y similares) que proporcionan. La exactitud de estas indicaciones también puede ser afectada por factores que no están bajo el control del fabricante.

# 7 Conexión a un ordenador

## Conexión de la cámara a un ordenador

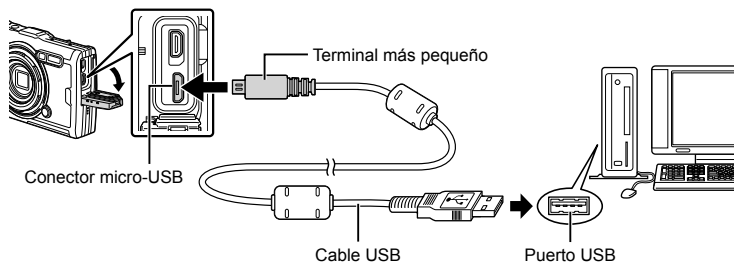

- Cuando la cámara esté conectada a un ordenador mediante USB, debería visualizarse un diálogo en la pantalla solicitando que seleccione un host.
- Si no aparece nada en la pantalla de la cámara ni siquiera después de conectar la cámara al ordenador, es posible que la batería esté agotada. Utilice una batería totalmente cargada.
- Si la cámara no se puede conectar a un ordenador, desconecte y vuelva a conectar el cable.
- La batería puede cargarse mientras la cámara está conectada al ordenador por medio de USB. El tiempo de carga varía según el rendimiento del ordenador. (Puede haber casos en los que tarde unas 10 horas).

## Transferencia de fotografías a un ordenador

Los siguientes sistemas operativos son compatibles con la conexión USB:

**Windows:** Windows 7 SP1/Windows 8/Windows 8.1/Windows 10

**Mac:** OS X v10.9 – v10.11/macOS v10.12 – v10.14

### 1 Apague la cámara y conéctela al ordenador.

- La ubicación del puerto USB depende del ordenador. Para más detalles, consulte el manual de su ordenador.
- Se visualiza la pantalla de selección para la conexión USB.

### 2 Marque [Guardado] o [MTP] usando $\Delta$ $\nabla$ . Pulse el botón $\text{OK}$ .

<b>Guardado</b>	Conecte la cámara como si se tratara de un lector de tarjetas.
<b>MTP</b>	Trate la cámara como un dispositivo portátil.



### 3 El ordenador reconoce la cámara como un dispositivo nuevo.

- La transferencia de datos no estará garantizada en las siguientes condiciones, incluso si el ordenador está equipado con un puerto USB.  
Ordenadores con un puerto USB agregado por medio de una tarjeta de ampliación, etc., ordenadores sin SO instalado de fábrica u ordenadores montados en casa.
- No podrá utilizar los controles de la cámara mientras esta esté conectada a un ordenador.
- Si el ordenador no detecta la cámara, desconecte el cable USB y vuelva a conectarlo al ordenador.

## Instalación del software para PC

Instale el software siguiente para acceder a la cámara mientras está conectada directamente al ordenador por medio de USB.

### Olympus Workspace

Esta aplicación de ordenador se utiliza para descargar, ver y gestionar las fotografías y los vídeos grabados con la cámara. También se puede utilizar para actualizar el firmware de la cámara. El software se puede descargar desde el sitio web indicado a continuación. Está preparado para proporcionar el número de serie de la cámara una vez que descarga el software.

<https://support.olympus-imaging.com/owdownload/>

## Baterías

- La cámara utiliza una batería individual de ion-litio Olympus. Nunca utilice una batería que no sea OLYMPUS.
- El consumo de alimentación de la cámara varía considerablemente dependiendo del uso y otras condiciones.
- Como las operaciones siguientes requieren un consumo considerable de alimentación, incluso sin hacer fotografías, la batería se agotará rápidamente.
  - El zoom se utiliza repetidamente.
  - Utilizar el enfoque automático repetidamente pulsando el botón disparador hasta la mitad del recorrido en el modo de fotografiado.
  - Visualizar imágenes en el monitor durante períodos prolongados.
  - Al conectarse a un ordenador.
  - Dejar activada la LAN inalámbrica.
- Cuando utilice una batería agotada, es posible que la cámara se apague sin mostrar ninguna señal de advertencia que indique que la batería está baja.
- En el momento de la compra, la batería no se facilita totalmente cargada. Cargue la batería utilizando el adaptador de CA USB antes de su utilización.
- Retire las pilas antes de guardar la cámara durante períodos de un mes o más. Si deja las baterías en la cámara durante períodos prolongados de tiempo se reduce su vida útil y potencialmente quedarían inutilizables.
- La carga completa de la batería mediante el adaptador de CA USB suministrado lleva unas 3 horas. Los tiempos de carga podrían aumentar a temperaturas ambiente altas.
- No utilice adaptadores de CA USB o cargadores que no estén específicamente diseñados para su uso con baterías del tipo suministrado. De manera similar, no utilice adaptador de CA USB suministrado con baterías de tipo distinto al suministrado.
- Si la batería se sustituye por un tipo de batería no apropiado, podría producirse una explosión.
- Deseche las baterías usadas conforme a las instrucciones "PRECAUCIÓN" (P. 150) del manual de instrucciones.
- Para garantizar un funcionamiento fiable, asegúrese de que la batería esté introducida al usar el adaptador de CA USB.

## Uso del cargador en el extranjero

- El cargador y el adaptador de CA USB pueden usarse con la mayoría de suministros de alimentación de CA domésticos de 100–240 V (50/60 Hz). Sin embargo, dependiendo del país o de la zona en la que se encuentre, la toma de corriente de CA de pared puede tener una forma distinta y el cargador puede requerir un adaptador de enchufe que se adecue a la toma de corriente.
- No utilice transformadores de corriente de viaje, porque podrían dañar el cargador y el adaptador de CA USB.

## Número de imágenes (fotos)/duración del metraje (vídeos) por tarjeta

- Los valores para el número de fotos almacenables y la duración de la grabación son aproximados. La capacidad real varía en función de las condiciones de la toma y la tarjeta empleada.
- La siguiente tabla muestra el número aproximado de fotos almacenables y la duración de la grabación que se puede almacenar en una tarjeta de 4 GB.

### ■ Fotografías



Ejemplos de tamaño de imagen cuando la proporción es 4:3.

Modo de grabación	Tamaño de imagen (recuento de píxeles)	Compresión	Formato de archivo	Número de fotos almacenables
RAW	4000×3000	Compresión sin pérdida	ORF	270
L SF		1/2,7	JPEG	436
L F		1/4		638
L N		1/8		1231
M SF	1/2,7	673		
M F	1/4	975		
M N	1/8	1846		
S SF	1280×960	1/2,7		3385
S F		1/4		4514
S N		1/8	7170	

- El número de fotografías que se podrán almacenar puede cambiar de acuerdo con el sujeto fotografiado u otros factores como, por ejemplo, si se han hecho reservas de impresión o no. En determinadas circunstancias, el número de fotografías que aparecen en el monitor no cambiará incluso si realiza imágenes o borra imágenes almacenadas.
- El tamaño real del archivo varía según el objeto captado.
- El número máximo de fotografías almacenables que se indica en el monitor es 9999.

## ■ Videos

Tamaño de imagen/velocidad de bits/velocidad de grabación de imágenes	Duración de la grabación
 3840×2160 30p	5 min.
 3840×2160 25p	
 1920×1080 Super Fine 60p	10 min.
 1920×1080 Super Fine 50p	
 1920×1080 Super Fine 30p	
 1920×1080 Super Fine 25p	
 1920×1080 Fine 60p	17 min.
 1920×1080 Fine 50p	
 1920×1080 Fine 30p	
 1920×1080 Fine 25p	
 1920×1080 Normal 60p	29 min.
 1920×1080 Normal 50p	
 1920×1080 Normal 30p	
 1920×1080 Normal 25p	
 1280×720 Super Fine 30p	20 min.
 1280×720 Super Fine 25p	
 1280×720 Fine 30p	29 min.
 1280×720 Fine 25p	
 1280×720 Normal 30p	
 1280×720 Normal 25p	
 1920×1080 HighSpeed 120fps	20 seg.
 1280×720 HighSpeed 240fps	
 640×360 HighSpeed 480fps	

- Con los ajustes de calidad de vídeo de   o , se puede grabar un metraje de un máximo de 20 segundos por toma.
- El tamaño máximo de archivo de un vídeo es de 4 GB, independientemente de la capacidad de la tarjeta.

### Aumento del número de fotografías que se pueden hacer

Elimine las imágenes no deseadas o conecte la cámara a un ordenador u otro dispositivo y transfiera las imágenes que desea conservar antes de borrarlas de la tarjeta.

 [Borrar] (P. 66), [Borrar Selec.] (P. 76), [Borrar Todo] (P. 95), [Formatear] (P. 21)



## Limpieza y almacenamiento de la cámara

Para obtener información sobre las precauciones que se deben tener en cuenta durante el uso subacuático de la cámara, consulte "Información importante acerca de las propiedades de resistencia al agua y a los impactos" (P. 123).

### Limpieza de la cámara

Apague la cámara y retire la batería antes de limpiar la cámara.

- No utilice disolventes fuertes como benceno o alcohol, ni paños tratados químicamente.

#### Exterior:

- Límpielo suavemente con un paño suave. Si la cámara está muy sucia, empape un paño en una solución de agua y jabón suave y escúrralo bien. Limpie la cámara con el paño humedecido y luego séquela con un paño seco. Si ha usado la cámara en la playa, utilice un paño empapado en agua limpia y bien escurrido.
- Cuando se usa la cámara en circunstancias donde haya partículas como polvo, suciedad o arena, las partículas pueden quedar adheridas a la cámara. Si se continúa usando en tales condiciones, la cámara podría resultar dañada.

Para evitar tales daños, lave la cámara mediante el método siguiente.

**1** Cierre y bloquee bien la tapa del compartimento de la batería/tarjeta y la tapa del conector (P. 10).

**2** Llene un balde o algún otro contenedor similar con agua dulce, sumerja allí la cámara mirando hacia abajo y agítela bien. Luego lave la cámara colocándola bajo un chorro fuerte de agua del grifo mientras presiona el botón.

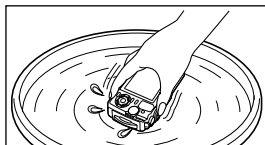

#### Monitor:

- Límpielo suavemente con un paño suave.

#### Objetivo:

- Los paños podrían rayar el objetivo si los usa sin retirar primero la arena, el polvo u otra materia extraña. Quite el polvo del objetivo con un soplador de terceros y, a continuación, límpielo suavemente con papel de limpieza de objetivos.
- Puede formarse moho si se deja el objetivo sucio.

#### Batería/Adaptador USB-CA:

- Límpielos ligeramente con un paño suave y seco.

## Guardado

---

- Cuando no utilice la cámara durante un período de tiempo prolongado, retire la batería y la tarjeta. Guarde la cámara en un lugar fresco, seco y bien ventilado.
- Inserte la batería periódicamente y revise las funciones de la cámara.
- Limpie la cámara tras su uso.
- No almacene la cámara con repelente para insectos.
- Evite guardar la cámara en lugares donde se empleen productos químicos, para proteger la cámara contra corrosiones.
- Puede formarse moho si se deja el objetivo sucio.
- Verifique cada parte de la cámara antes de usarla en el caso de no haberla utilizado durante un largo tiempo. Antes de tomar fotografías importantes, asegúrese de realizar una toma de prueba y confirme que la cámara funcione perfectamente.

## Mapeo de píxeles: Verificación de las funciones de procesamiento de imágenes

---

La función de mapeo de píxeles permite que la cámara verifique y ajuste el elemento de captación de imagen y las funciones de procesamiento de imágenes. Antes de utilizar la función de mapeo de píxeles para asegurarse de que está funcionando correctamente, espere un mínimo de 1 minuto inmediatamente después de realizar el disparo o la reproducción.

- 1** En el Menú personalizado **H**, seleccione [Mapeo Píx.] (P. 100).
  - 2** Pulse el botón **OK** cuando visualice [Inicio] (Submenú 2).
    - Aparece la barra [Procs.] cuando el mapeo de píxeles está en progreso. Cuando termine el mapeo de píxeles, se restaurará el menú.
- Si se apaga la cámara accidentalmente durante el mapeo de píxeles, empiece nuevamente desde el paso 1.

## Información importante acerca de las propiedades de resistencia al agua y a los impactos

**Resistencia al agua:** La propiedad de resistencia al agua está garantizada\*1 para mantenerse vigente a profundidades de hasta 15 m durante un máximo de una hora. La propiedad de resistencia al agua puede verse comprometida si la cámara se somete a impactos fuertes o excesivos.

**Resistencia a los impactos:** La propiedad de resistencia a los impactos garantiza\*2 el funcionamiento de la cámara contra impactos accidentales que se produzcan durante el uso diario de la cámara compacta digital. La propiedad de resistencia a los impactos no garantiza incondicionalmente todas las operaciones defectuosas o los desperfectos que sufra el aspecto de la cámara. Los desperfectos en el aspecto de la cámara, tales como rozaduras o abolladuras, no están cubiertos por la garantía.

Al igual que con cualquier aparato electrónico, se necesitan los cuidados y el mantenimiento adecuado de la cámara para preservar su integridad y su funcionamiento. Para mantener el buen rendimiento de la cámara, llévala al centro de reparaciones autorizado de Olympus más cercano para que la inspeccionen después de sufrir algún impacto fuerte. En caso de que la cámara resulte dañada como resultado de negligencia o mal uso, la garantía no cubrirá los costes asociados a la reparación o la puesta a punto de su cámara. Para más información acerca de nuestra garantía, visite el sitio web de Olympus correspondiente a su zona.

Por favor, tenga en cuenta las siguientes instrucciones para el cuidado de su cámara.

\*1 Tal como lo determinan las pruebas internas de Olympus conforme a la Publicación de la norma IEC 60529 IPX8 (quiere decir que, por lo general, la cámara se puede utilizar bajo el agua a una presión específica).

\*2 Esta propiedad de resistencia a los impactos ha sido confirmada por las condiciones de prueba de Olympus, en conformidad con el estándar MIL-STD-810F, Método 516.5, Procedimiento IV (Prueba de caída en tránsito). Para obtener más detalles acerca de las condiciones de prueba, consulte el sitio web de Olympus correspondiente a su zona.

### Antes de usarla:

- Compruebe que la cámara no tiene adheridas partículas extrañas, tales como suciedad, polvo o arena.
- Cierre bien el cierre de la tapa del compartimento de la batería/tarjeta, el cierre de la tapa del conector y el botón de LOCK de la batería.
- No abra la tapa del compartimento de la batería/tarjeta ni la tapa del conector con las manos mojadas, cuando esté bajo el agua, o en un entorno húmedo o polvoriento (ej. en la playa).

### Después de usarla:

- Asegúrese de limpiar cualquier exceso de agua o de residuos después de usar la cámara bajo el agua.
- **Después de usar la cámara bajo el agua del mar, sumérgala en un cubo con agua dulce durante unos 10 minutos (con la tapa del compartimento de la batería/tarjeta y la tapa del conector bien cerradas, el cierre echado y el anillo del objetivo desmontado).** Después, deje secar la cámara en un sitio no expuesto a la luz del sol y con buena ventilación.
- **Al abrir la tapa del compartimento de la batería/tarjeta o la tapa del conector, hágalo despacio con la cámara orientada según se indica en la siguiente ilustración, con el fin de prevenir que se introduzcan gotas de agua en el interior de la cámara. Si se encuentra alguna gota de agua en el lado interior de la tapa, asegúrese de secarla antes de usar la cámara.**

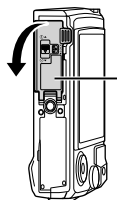

Tapa del compartimento de la batería/tarjeta

## Almacenamiento y mantenimiento

- No utilice productos químicos para limpiarla, prevenir la oxidación, evitar el empañamiento, repararla, etc.  
De lo contrario, la propiedad de resistencia al agua podría desaparecer.
- **No deje la cámara en agua durante mucho tiempo. La exposición prolongada al agua causará daños en el aspecto de la cámara y/o deteriorará la resistencia al agua.**
- **Para preservar la propiedad de resistencia al agua, al igual que con cualquier cubierta para el agua, se recomienda reemplazar anualmente la carcasa impermeable (y los cierres).**  
**Para averiguar los distribuidores o estaciones de reparación de Olympus donde se puede reemplazar la carcasa impermeable, visite el sitio web de Olympus correspondiente a su zona.**
- Los accesorios incluidos (ej., el adaptador USB-CA) no ofrecen resistencia al agua o a los impactos.

## Uso de accesorios vendidos por separado

### Instalación de fundas de silicona opcionales

Coloque la cubierta como se muestra en la imagen. Realice los pasos en orden inverso para retirar la cubierta.

- No aplique un exceso de fuerza. Si se hace caso omiso de esta precaución, podrían producirse daños en la cubierta.

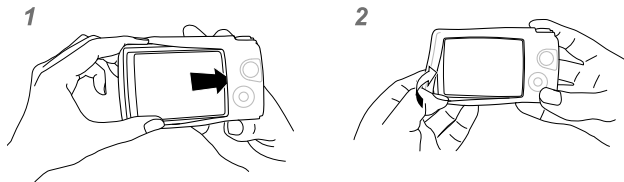

### Toma de fotografías con el Sistema de Flash RC Inalámbrico de Olympus

Se pueden tomar fotografías y fotografías subacuáticas con un flash inalámbrico si se usa un flash compatible con el Sistema de Flash RC Inalámbrico de Olympus.

La directriz del rango de instalación del disparo con flash inalámbrico es de 1 a 2 m, no obstante, tenga en cuenta que varía en función del entorno.

- El flash integrado de la cámara se usa para establecer la comunicación entre cámara y flash.
- Para usar un flash subacuático dedicado, prepare una caja estanca, un cable de fibra óptica, etc.
- Para conocer los detalles de uso de un flash inalámbrico y un flash subacuático, consulte el manual de instrucciones de un flash externo especial o una caja estanca.

**1** Encienda el flash dedicado.

**2** Ajuste el modo de flash del flash dedicado en el modo RC.

- Cuando haya establecido un canal y un grupo, seleccione el canal 1 para el canal, A para el grupo.

**3** Marque los ajustes del flash en los controles live [⚡RC] (control remoto).

- "Uso del flash (fotografía con flash)" (P. 45)

**4** Tome una foto de prueba para comprobar el funcionamiento del flash y la imagen resultante.

- Asegúrese de comprobar el nivel de carga de la cámara y del flash inalámbrico antes de tomar fotografías.
- Cuando el flash de la cámara está ajustado en [⚡RC], el flash integrado de la cámara se utiliza como medio de comunicación con el flash inalámbrico. No puede usarse para tomar fotografías.
- Para tomar fotografías con un flash inalámbrico, apunte el sensor remoto del flash externo especial hacia la cámara y apunte el flash en la dirección del sujeto.

## Accesorios opcionales

Los accesorios opcionales pueden ampliar sus horizontes fotográficos. Antes de montar los accesorios en la cámara, retire el anillo del objetivo suministrado.

Guía de luz LED (LG-1)	Un accesorio para el modo $\Delta$ (modo microscopio) y la fotografía macro que garantiza que la luz LED macro proporcione una iluminación uniforme. <ul style="list-style-type: none"><li>• No utilice el flash.</li><li>• LG-1 no se puede utilizar bajo el agua.</li></ul>
Difusor de flash (FD-1)	Un accesorio para $\Delta$ (modo microscopio) y el modo fotografía macro que permite que el flash pueda utilizarse a distancias cortas.
Cubreobjetivo (LB-T01)	Protege el objetivo contra la suciedad y los arañazos durante el disparo y el transporte. <ul style="list-style-type: none"><li>• LB-T01 no se puede utilizar con cubiertas de silicio.</li></ul>
Convertidor ojo de pez (FCO-T01) *	Capture más de una escena.
Convertidor de ojo de pez circular (FCO-T02) *	Cambie de ojo de pez circular a cuadro completo simplemente ajustando zoom.
Teleconversor (TCO-T01) *	Dispare escenas más lejanas.
Filtro protector (PRF-D40.5 PRO) *	Protege el objetivo contra la suciedad y los arañazos durante el disparo y el transporte.

\* Requiere que se monte un adaptador convertidor CLA-T01 en la cámara.

- Al utilizar accesorios opcionales, seleccione la opción del accesorio correspondiente a través de los controles live  "Uso de accesorios opcionales (accesorio)" (P. 61)
- Lave el producto con agua fresca después de su uso bajo el agua.
- Si desea obtener más información, visite el sitio web de Olympus de su zona geográfica.

## ■ Retirar y colocar el anillo del objetivo

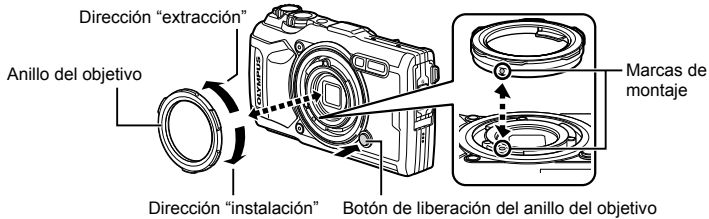

### Retirar el anillo del objetivo

Manteniendo pulsado el botón de liberación del anillo del objetivo, gire el anillo en la dirección "extracción".

### Colocar el anillo del objetivo

Alinee las marcas de montaje y gire el anillo en la dirección "instalación" hasta que encaje en su lugar.

## ■ Colocación y extracción de las guías de luz LED

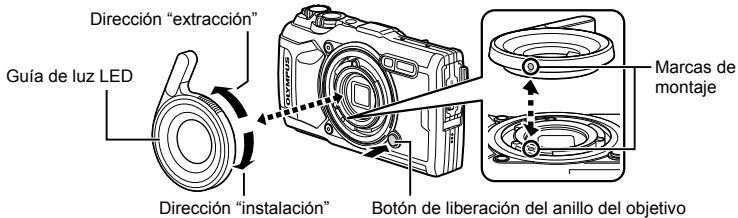

### Colocación de las guías de luz

Alinee las marcas de montaje y gire la guía en la dirección "instalación" hasta que encaje en su lugar.

### Retirar las guías de luz

Manteniendo pulsado el botón de liberación del anillo del objetivo, gire la guía en la dirección "extracción".

## ■ Colocar y retirar difusores de flash

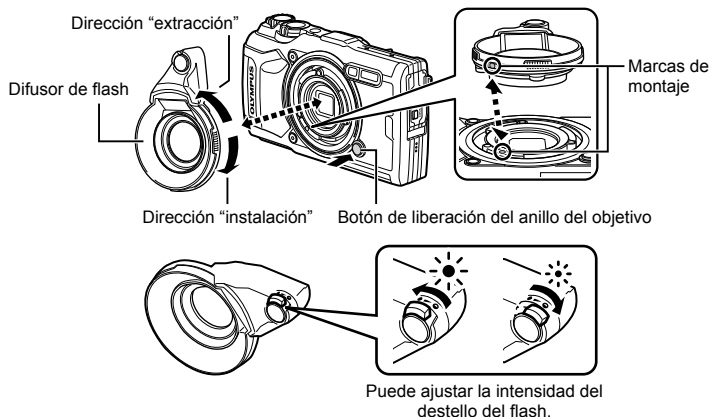

### Colocar difusores de flash

Alinee las marcas de montaje y gire el difusor en la dirección "instalación" hasta que encaje en su lugar.

### Retirar difusores de flash

Manteniendo pulsado el botón de liberación del anillo del objetivo, gire el difusor en la dirección "extracción".

## ■ Colocar y retirar cubreobjetivos

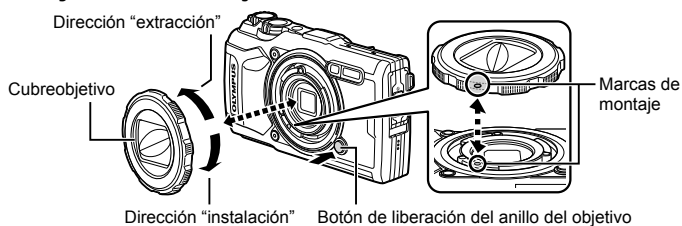

### Colocar cubreobjetivos

Alinee las marcas de montaje y gire el cubreobjetivo en la dirección "instalación" hasta que encaje en su lugar.

- La marca de montaje del cubreobjetivo se puede encontrar en la parte posterior del cubreobjetivo.

### Retirada de cubreobjetivos

Manteniendo pulsado el botón de liberación del anillo del objetivo, gire el cubreobjetivo en la dirección "extracción".



## ■ Colocación y retirada de objetivos convertidores y filtros de protección

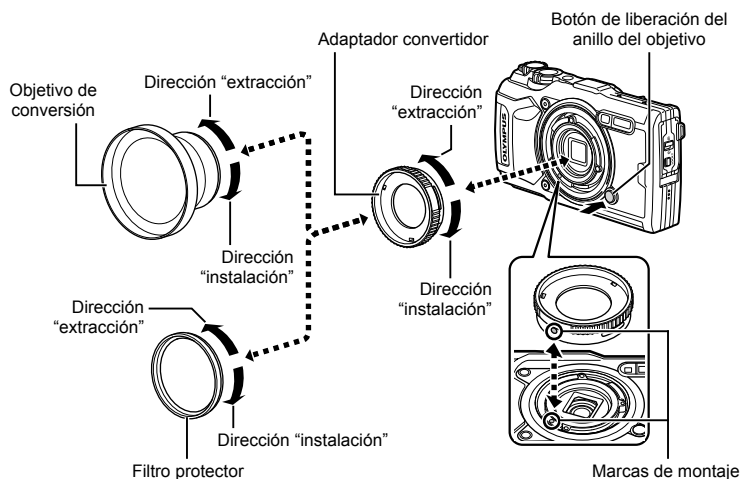

### Colocación de objetivos convertidores y filtros

- 1) Coloque un adaptador convertidor.
  - Alinee las marcas de montaje y gire el adaptador en la dirección "colocar" hasta que encaje en su lugar.
- 2) Gire el objetivo o el filtro en la dirección "colocar" para enroscarlo en el adaptador.

### Retirada de objetivos convertidores y filtros

- 1) Gire el objetivo o el filtro en la dirección "retirar".
- 2) Retire el adaptador convertidor.
  - Manteniendo pulsado el botón de liberación del anillo del objetivo, gire el adaptador en la dirección "retirar".

## Algunos problemas comunes y sus soluciones

### La cámara no se enciende, aunque la batería está cargada

#### La batería no está totalmente cargada

- Cargue la batería con el cargador.

#### La batería no funciona temporalmente debido al frío

- El rendimiento de la batería disminuye con temperaturas bajas. Retire la batería y caliéntela guardándola en su bolsillo durante unos minutos.

### Se visualiza una solicitud de selección de idioma

El diálogo indicado en la ilustración será visualizado en las siguientes circunstancias:

- Al encender la cámara por primera vez.
- Al finalizar la configuración inicial sin seleccionar un idioma.

Seleccione un idioma según lo descrito en "Configuración inicial" (P. 18).

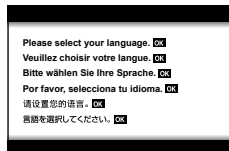

### No hace fotografías mientras el botón disparador está pulsado

#### La cámara se ha apagado automáticamente

- La cámara entra automáticamente en el modo de reposo para reducir el consumo de energía si no se realiza ninguna operación durante un período definido de tiempo.

 [Modo reposo] (P. 100)

Pulse el botón disparador hasta la mitad para salir del modo de reposo.

La cámara se apagará automáticamente si se deja en modo de reposo durante 5 minutos.

#### El flash está cargando

- En el monitor parpadeará la marca  cuando la carga está en progreso. Espere que deje de parpadear, después pulse el botón disparador.

#### La temperatura de la cámara es elevada

- La cámara podría apagarse si sube la temperatura interna después de un uso prolongado. Extraiga la batería y espere hasta que la temperatura interna haya bajado lo suficiente como para que la cámara pueda utilizarse otra vez. La cámara también puede llegar a sentirse caliente al tacto durante el uso, pero esto no indica mal funcionamiento.

## Incapaz de enfocar

- La cámara no puede enfocar sujetos que estén demasiado cerca de la cámara o que no sean adecuados para el enfoque automático (la marca de confirmación de AF parpadeará en el monitor). Aumente la distancia al objeto o enfoque en un objeto de contraste elevado a la misma distancia de la cámara que el objeto principal, componga la fotografía y realice la toma.

### Casos de enfoque difícil

En las siguientes situaciones, puede que sea complicado enfocar utilizando el modo automático.

La marca de confirmación AF está parpadeando. Estos sujetos no están enfocados.



Sujetos con poco contraste



Exceso de luz muy brillante en el centro del cuadro

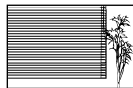

Sujetos sin líneas verticales\*<sup>1</sup>

La marca de confirmación AF se ilumina, pero el sujeto no está enfocado.



Sujetos a diferentes distancias

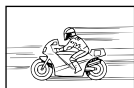

Sujetos con movimiento rápido



El sujeto no está posicionado dentro de la zona AF

\*<sup>1</sup> También resulta eficaz encuadrar la toma sujetando la cámara verticalmente para enfocarla, y luego regresar a la posición horizontal para tomar la fotografía.

## El ajuste de reducción de ruido se activa

- Cuando se fotografía escenas nocturnas, las velocidades de obturación son más lentas y tienden a aparecer ruidos en las imágenes. La cámara activa el proceso de reducción de ruido después de hacer tomas a velocidades de obturación lentas. Durante dicho proceso no es posible hacer tomas. Puede ajustar [Reduc. Ruido] en [Apag.].  
 [Reduc. Ruido] (P. 97)

## La fecha y la hora no se han ajustado

### La cámara se utiliza con los ajustes de fábrica

- La fecha y la hora no se han ajustado en el momento de la compra. Asegúrese de ajustar la fecha y la hora antes de utilizar la cámara.  "Configuración inicial" (P. 18)

### La batería ha sido retirada de la cámara

- Los ajustes de fecha y hora volverán a los ajustes predeterminados de fábrica si la cámara se deja sin la batería durante aproximadamente 1 día. Los ajustes se cancelarán antes aún si la batería se instaló en la cámara sólo durante un breve período de tiempo antes de retirarla. Antes de tomar fotografías importantes, asegúrese de que los ajustes de fecha y hora sean correctos.

## Las funciones ajustadas son restauradas según los valores predeterminados en fábrica

Al girar el dial de modo o desactivar la alimentación en un modo de disparo distinto de P, A o , cualquier ajuste alterado será restablecido a los valores predeterminados.

## Algunos ajustes no están disponibles

Algunas funciones podrían no estar disponibles según el modo de toma y los ajustes de la cámara.  "Lista de ajustes disponibles en cada modo de toma" (P. 136)

## Las imágenes son granuladas

Seleccione un tamaño de imagen o ajuste la compresión a SF o F.  "Selección de la calidad de imagen (calidad de imagen estática)" (P. 56)

El moteado del "ruido" de la imagen a veces puede disminuir reduciendo la sensibilidad ISO.  "Cambio de la sensibilidad ISO (ISO)" (P. 52)

## La imagen captada aparece toda blanca

Esta situación puede presentarse cuando la fotografía se hace a contraluz o casi a contraluz. Esto se debe a un fenómeno conocido como reflejo o imagen fantasma. En lo posible, cree una composición en la que la fuente de luz fuerte no se capte en la imagen. Puede haber reflejos, incluso cuando no haya una fuente de luz en la imagen. Si de este modo no consigue los resultados deseados, intente tapar el objetivo con la mano o con otros objetos.

## La luz es captada en la fotografía.

Al realizar tomas con flash en entornos oscuros, se pueden obtener imágenes con puntos luminosos resultantes del reflejo de la luz del flash en el polvo del aire.

## Aparecen puntos brillantes en el objeto de la fotografía

Esto puede ser resultado de la presencia de píxeles bloqueados en el dispositivo de captación de imagen. Ejecute [Mapeo Píx.].

Si el problema todavía persiste, repita la operación de mapeo de píxeles unas cuantas veces.  "Mapeo de píxeles: Verificación de las funciones de procesamiento de imágenes" (P. 122)

## El objetivo está empañado o el monitor no se lee bien

En los cambios rápidos de temperatura, podría aparecer niebla (condensación) en el objetivo. Apague la alimentación y espere hasta que el cuerpo de la cámara se aclimate a la temperatura del entorno y se seque antes de tomar imágenes.









## Los vídeos no se reproducen correctamente al verlos en una televisión







La velocidad de grabación de imágenes del vídeo podría no coincidir con el estándar de vídeo usado en la televisión. Visualice el vídeo en un ordenador. Antes de grabar vídeos para su visualización en un TV, seleccione una velocidad de grabación de imágenes que coincida con el estándar de vídeo usado en el dispositivo.  [Velocidad de vídeo] (P. 87)



## El rumbo no es correcto

La brújula no funciona como se espera cerca de campos magnéticos potentes como, por ejemplo, el de microondas, televisores, motores eléctricos grandes, transmisores de radio y cables de alta tensión. A veces puede restablecerse el funcionamiento normal moviendo la cámara en una figura de ocho mientras gira su muñeca.

## Aparecen advertencias (códigos de error) en el monitor

Indicación en el monitor	Causas posibles	Acciones correctivas
 Sin Tarjeta	La tarjeta no está insertada o no puede ser reconocida.	Inserte la tarjeta o una tarjeta distinta.
 Err. Tarj.	Hay un problema con la tarjeta.	Hay un problema en la tarjeta. Si el problema persiste, formáteela. Si no se puede formatear la tarjeta, no podrá utilizarla.
 Protec. escr.	No se puede escribir en la tarjeta.	El botón de protección de escritura de la tarjeta está ajustado en el lado "LOCK". Suelte el botón. (P. 15)
 Tarj. Llena	La tarjeta está llena. No se pueden hacer más fotografías o no se puede registrar más información; como por ejemplo, reservas de impresión. No hay espacio en la tarjeta y la reserva de impresión o las imágenes nuevas no se pueden grabar.	Reemplace la tarjeta o borre las fotografías no deseadas. Antes de borrarlas, transfiera las imágenes importantes a un PC.
 Sin Imágenes	No hay fotografías en la tarjeta.	La tarjeta no contiene fotografías. Grabe fotografías y reproduzcalas.
 Error Imagen	La fotografía seleccionada no se puede visualizar para su reproducción debido a un problema con dicha fotografía. O la fotografía no se puede utilizar para su reproducción en esta cámara.	Utilice el software de procesamiento de imágenes para visualizar la fotografía en un PC. Si no se puede efectuar esta operación, el archivo de imagen está dañado.
 La imagen no se puede editar	Las fotografías tomadas con otra cámara no se pueden editar en esta cámara.	Utilice software de procesamiento de imágenes para editar la fotografía.
 A/M/D	El reloj no está ajustado.	Ajuste el reloj (P. 18).

Indicación en el monitor	Causas posibles	Acciones correctivas
		Apague la cámara y espere a que descienda la temperatura interna.
 <p>La temperatura interior de la cámara es alta. Espere a que se enfríe.</p>	La temperatura interna de la cámara se ha elevado debido al fotografiado secuencial.	Espere un momento a que la cámara se apague automáticamente. Deje que la temperatura interna de la cámara baje antes de volver a utilizarla.
 <p>Bater. Agotada</p>	La batería está agotada.	Recargue la batería.
 <p>Sin Conexión</p>	La cámara no está conectada correctamente a un ordenador, pantalla HDMI u otro dispositivo.	Vuelva a conectar la cámara.
 <p>No se puede usar la función de registro en este momento.</p>	El área de la memoria de la cámara utilizada para el almacenamiento temporal del archivo de registro está llena.	Introduzca una tarjeta o confirme que la tarjeta actual se ha introducido correctamente y transfiera el archivo de registro a la tarjeta.
	La batería está agotada.	Recargue la batería.
	La cámara está conectada a un televisor u otro dispositivo a través de un cable HDMI.	Desconecte el cable HDMI.
	La transferencia de datos inalámbrica está en curso.	Finalice la transferencia.
	El adaptador de CA USB está siendo utilizado para suministrar energía a la cámara desde una toma de corriente eléctrica mientras la batería está extraída.	Introduzca la batería y desconecte el adaptador de CA USB de la toma de corriente.
 <p>Capacidad de registro de tarjeta llena. No se pueden grabar registros nuevos.</p>	No se puede guardar el registro actual en la tarjeta. <ul style="list-style-type: none"> <li>• Cada tarjeta puede almacenar hasta un máximo de 199 archivos de registro.</li> </ul>	Copie los archivos de registro en un ordenador y bórrelos de la tarjeta.

Indicación en el monitor	Causas posibles	Acciones correctivas
 (parpadea)	El registro actual no se ha grabado en la tarjeta.	Introduzca la tarjeta correctamente y guarde el registro en la tarjeta.
	No se puede guardar el registro actual en la tarjeta. <ul style="list-style-type: none"> <li>• Cada tarjeta puede almacenar hasta un máximo de 199 archivos de registro.</li> </ul>	Copie los archivos de registro en un ordenador y bórrelos de la tarjeta.
	Hay un problema con la tarjeta.	Introduzca una tarjeta nueva.
	No se puede escribir en la tarjeta.	El botón de protección de escritura de la tarjeta está ajustado en el lado "LOCK". Suelte el botón. (P. 15)
	No hay espacio en la tarjeta y la reserva de impresión o las imágenes nuevas no se pueden grabar.	Reemplace la tarjeta o borre las fotografías no deseadas. Antes de borrarlas, transfiera las imágenes importantes a un PC.
 (estable)	El área de la memoria de la cámara utilizada para el almacenamiento temporal del archivo de registro está llena.	Introduzca una tarjeta o confirme que la tarjeta actual se ha introducido correctamente y transfiera el archivo de registro a la tarjeta.
	La batería está agotada.	Recargue la batería.
	La cámara está conectada a un televisor u otro dispositivo a través de un cable HDMI.	Desconecte el cable HDMI.
	La transferencia de datos inalámbrica está en curso.	Finalice la transferencia.
	El adaptador de CA USB está siendo utilizado para suministrar energía a la cámara desde una toma de corriente eléctrica mientras la batería está extraída.	Introduzca la batería y desconecte el adaptador de CA USB de la toma de corriente.
El reloj no está ajustado.	Ajuste el reloj y seleccione una zona horaria.	
 (rojo)	Mal funcionamiento del GPS.	Apague la cámara y vuelva a encenderla; si el mensaje no desaparece de la pantalla, póngase en contacto con un representante del servicio de OLYMPUS.

## Lista de ajustes disponibles en cada modo de toma

■ Modo      

		P	A				
						FOCUS BKT	
Compensación de exposición	—	✓	✓	✓	✓	✓	✓
Modo Fotografía	—	✓	✓	*1	*1	*1	*1
ISO	—	✓	✓	✓	✓	✓	✓
Balance de blancos	—	✓	✓	✓	✓	✓	✓
Modo AF	—	✓	✓	*1	*1	*1	*1
Proporción	✓	✓	✓	✓	✓	✓	—
 Calidad de fotografía	✓	✓	✓	✓	*1	✓	✓
 Calidad de vídeo	✓	✓	✓	✓	✓	✓	✓
 Estabilizador de imagen	—	✓	✓	✓	✓	✓	✓
 Estabilizador de imagen	—	—	—	—	—	—	—
Flash	*1	✓	✓	*1	*1	*1	*1
Compensación del flash	—	✓	✓	✓	✓	✓	✓
Fotografiado secuencial/disparador automático	*1	✓	✓	✓	*1	*1	✓
Modo de medición	—	✓	✓	✓	✓	✓	✓
Prioridad al rostro	—	✓	✓	—	—	—	—
Accesorio	*1	✓	✓	*1	*1	*1	*1
Rest./Asignar modos person.	✓	✓	✓	✓	✓	✓	✓
Zona AF	✓	✓	✓	—	—	—	—
Disparo interv./ Interv.	—	✓	✓	✓	—	—	✓
Focus BKT	—	✓	✓	—	—	✓	—
Ajustes Apilado de enfoque	✓	✓	✓	✓	✓	✓	✓
Añadir fecha	✓	✓	✓	✓	—	—	✓
Vídeo 	✓	✓	✓	✓	✓	✓	✓
Nivel de grabación	✓	✓	✓	✓	✓	✓	✓
Velocidad de vídeo	✓	✓	✓	✓	✓	✓	✓
Tasa de bits de vídeo	✓	✓	✓	✓	✓	✓	✓

\*1 Algunas de las funciones no se pueden ajustar.



						
						
Compensación de exposición	✓	✓	✓	✓	✓	✓
Modo Fotografía	—	—	—	—	—	*1
ISO	—	—	—	—	—	—
Balance de blancos	✓	✓	✓	✓	✓	✓
Modo AF	*1	*1	*1	*1	*1	✓
Proporción	✓	✓	✓	✓	✓	—
 Calidad de fotografía	✓	✓	✓	✓	*1	✓
 Calidad de vídeo	✓	✓	✓	✓	✓	✓
 Estabilizador de imagen	✓	✓	✓	✓	✓	—
 Estabilizador de imagen	—	—	—	—	—	*1
Flash	*1	*1	*1	*1	—	—
Compensación del flash	✓	✓	✓	✓	—	—
Fotografiado secuencial/disparador automático	*1	*1	*1	*1	—	*1
Modo de medición	—	—	—	—	—	—
Prioridad al rostro	—	—	—	—	—	*1
Accesorio	*1	*1	*1	*1	*1	*1
Rest./Asignar modos person.	✓	✓	✓	✓	✓	*1
Zona AF	✓	✓	✓	—	✓	✓
Disparo interv./ Interv.	—	—	—	—	—	—
Focus BKT	—	—	—	—	—	—
Ajustes Apilado de enfoque	✓	✓	✓	✓	✓	✓
Añadir fecha	✓	✓	✓	✓	—	—
Vídeo 	✓	✓	✓	✓	✓	*1
Nivel de grabación	✓	✓	✓	✓	✓	*1
Velocidad de vídeo	✓	✓	✓	✓	✓	*1
Tasa de bits de vídeo	✓	✓	✓	✓	✓	*1

\*1 Algunas de las funciones no se pueden ajustar.

## ■ Modo SCN

Compensación de exposición	—	✓	—	—	—	—	—	—
Modo Fotografía	—	—	—	—	—	—	—	—
ISO	—	—	—	—	—	—	—	—
Balance de blancos	—	—	—	—	—	—	—	—
Modo AF	—	—	—	—	—	—	—	—
Proporción	✓	✓	✓	✓	✓	✓	✓	✓
Calidad de fotografía	✓	*1	✓	✓	✓	✓	*1	✓
Calidad de vídeo	✓	✓	✓	✓	✓	✓	✓	✓
Estabilizador de imagen	✓	✓	✓	✓	✓	✓	✓	✓
Estabilizador de imagen	—	—	—	—	—	—	—	—
Flash	*1	*1	*1	*1	*1	—	—	—
Compensación del flash	—	—	—	—	—	—	—	—
Fotografiado secuencial/disparador automático	*1	*1	*1	*1	*1	*1	—	*1
Modo de medición	—	—	—	—	—	—	—	—
Prioridad al rostro	—	—	—	—	—	—	—	—
Accesorio	*1	*1	*1	*1	*1	*1	*1	*1
Rest./Asignar modos person.	✓	✓	✓	✓	✓	✓	✓	✓
Zona AF	✓	✓	✓	✓	✓	✓	✓	✓
Disparo interv./ Interv.	—	—	—	—	—	—	—	—
Focus BKT	—	—	—	—	—	—	—	—
Ajustes Apilado de enfoque	✓	✓	✓	✓	✓	✓	✓	✓
Añadir fecha	✓	—	✓	✓	✓	✓	—	✓
Vídeo	✓	—	✓	✓	✓	✓	—	✓
Nivel de grabación	✓	—	✓	✓	✓	✓	—	✓
Velocidad de vídeo	✓	✓	✓	✓	✓	✓	✓	✓
Tasa de bits de vídeo	✓	✓	✓	✓	✓	✓	✓	✓

\*1 Algunas de las funciones no se pueden ajustar.

Compensación de exposición	—	—	—	—	—	✓	—	—
Modo Fotografía	—	—	—	—	—	—	—	—
ISO	—	—	—	—	—	—	—	—
Balance de blancos	—	—	—	—	—	✓	—	—
Modo AF	—	—	—	—	—	—	—	—
Proporción	✓	✓	✓	✓	✓	—	✓	✓
Calidad de fotografía	✓	✓	✓	✓	✓	—	*1	✓
Calidad de vídeo	✓	✓	✓	✓	✓	✓	✓	✓
Estabilizador de imagen	—	✓	✓	✓	✓	✓	✓	✓
Estabilizador de imagen	—	—	—	—	—	—	—	—
Flash	—	*1	*1	—	*1	—	—	—
Compensación del flash	—	—	—	—	—	—	—	—
Fotografiado secuencial/disparador automático	—	*1	*1	*1	*1	—	—	*1
Modo de medición	—	—	—	—	—	—	—	—
Prioridad al rostro	—	—	—	—	—	—	—	—
Accesorio	*1	*1	*1	*1	*1	*1	*1	*1
Rest./Asignar modos person.	✓	✓	✓	✓	✓	✓	✓	✓
Zona AF	✓	✓	✓	✓	✓	*1	✓	✓
Disparo interv./ Interv.	—	—	—	—	—	—	—	—
Focus BKT	—	—	—	—	—	—	—	—
Ajustes Apilado de enfoque	✓	✓	✓	✓	✓	✓	✓	✓
Añadir fecha	—	✓	✓	✓	✓	—	—	✓
Vídeo	—	✓	✓	✓	✓	—	—	✓
Nivel de grabación	—	✓	✓	✓	✓	—	—	✓
Velocidad de vídeo	✓	✓	✓	✓	✓	✓	✓	✓
Tasa de bits de vídeo	✓	✓	✓	✓	✓	✓	✓	✓

\*1 Algunas de las funciones no se pueden ajustar.

## Ajustes predeterminados/personalizados

\*1: Elementos que pueden guardarse en [Modo personaliz. C1] o [Modo personaliz. C2].

\*2: Se pueden restaurar los ajustes predeterminados seleccionando [Completo] para [Rest.].

\*3: Se pueden restaurar los ajustes predeterminados seleccionando [Básico] para [Rest.].

### Botones directos

Función	Por defecto	*1	*2	*3		
Compensación de exposición	±0,0	✓	✓	✓	35, 36, 41	
Flash	(modo ); (modo ); (modo )		✓	✓	✓	45
	(modo ); (modo )		✓	✓	✓	
	Otros modos	AUTO	✓	✓	✓	
Fotografiado secuencial/disparador automático	<input type="checkbox"/>	✓	✓	✓	42	



### Control Live

Función	Por defecto	*1	*2	*3		
Modo Fotografía	Natural	✓	✓	✓	50	
ISO	AUTO	✓	✓	✓	52	
Balance de blancos	AUTO	✓	✓	✓	53	
Modo AF	AF	✓	✓	✓	55	
Proporción	4:3	✓	✓	✓	55	
Calidad de fotografía	N	✓	✓	✓	56	
Calidad de vídeo	1920×1080 Fine 30p	✓	✓	✓	57	
Estabilizador de imagen	ON	✓	✓	✓	59	
Estabilizador de imagen	ON	✓	✓	✓	59	
Flash	(modo ); (modo ); (modo )		✓	✓	✓	45
	(modo ); (modo )		✓	✓	✓	
	Otros modos	AUTO	✓	✓	✓	
Compensación del flash	±0,0	✓	✓	✓	45	
Fotografiado secuencial/disparador automático	<input type="checkbox"/>	✓	✓	✓	42	
Modo de medición		✓	✓	✓	60	
Prioridad al rostro	OFF	✓	✓	✓	60	
Accesorio	OFF	✓	✓	✓	61	

## Menú de disparo

Pestaña	Función	Por defecto	*1	*2	*3		
	Rest./asignar modos person.	Rest.	Básico	—	—	—	80
		Modo personaliz. C1	—	—	—	—	81
		Modo personaliz. C2	—	—	—	—	
	Modo Fotografía	Natural	✓	✓	—	81	
	Zona AF	[ ■ ]	✓	✓	✓	82	
	Disparo interv./ Interv.	Apag.	—	✓	✓	84	
	Encuadre	99	—	✓	✓		
	Tiempo de espera.	00:00:01	—	✓	✓		
	Tiempo del intervalo	00:00:01	—	✓	✓		
	Vídeo del intervalo	Apag.	—	✓	✓		
	Ajustes de vídeo	Resolución vídeo	FullHD	—	✓		✓
		Frecuencia	10fps	—	✓	✓	
	Focus BKT	Apag.	✓	✓	✓	85	
	Tiempo de espera.	0 seg	✓	✓	✓		
	Definir núm. disparos	30	✓	✓	✓		
	Definir difer. enfoque	Normal	✓	✓	✓		
	Ajustes Apilado de enfoque	Tiempo de espera.	0 seg	✓	✓	✓	86
		Definir núm. disparos	8	✓	✓	✓	
	Añadir fecha	Apag.	✓	✓	✓	86	

## Menú de vídeo

Pestaña	Función	Por defecto	*1	*2	*3	
	Vídeo 	Enc.	—	✓	—	87
	Nivel de grabación	±0	—	✓	—	87
	Velocidad de vídeo	30p	—	✓	—	57, 87
	Tasa de bits de vídeo	Fine	—	✓	—	57, 87

10

Información

## ▶ Menú de reproducción



Pestaña	Función		Por defecto	*1	*2	*3	👉	
▶	▶	Inicio	—	—	—	—	73	
		BGM	Party Time	—	✓	✓		
		Desplazam.	Todo	—	✓	✓		
		Intervalo Diapo	3 seg	—	✓	—		
		Intervalo Vídeo	Corto	—	✓	—		
	📁	Enc.		—	✓	✓	88	
	Edición	Sel. Imagen	Edición RAW	—	✓	✓	✓	88
			Edición JPEG	—	—	—	—	88
			Edic. vídeo	—	—	—	—	92, 93
			🎤	—	—	—	—	91
Combinar imagen		—	—	—	—	91		
Orden de impresión			—	—	—	—	75	
Reset Segur			—	—	—	—	93	
Conexión a Smartphone			—	—	✓	—	107	

## ⚙ Menú personalizado

Pestaña	Función		Por defecto	*1	*2	*3	👉	
⚙	AF/MF							
	A	Iluminador AF		Apag.	✓	✓	✓	96, 101
		Asist MF	Ampliar	Apag.	✓	✓	—	96, 101
			Peaking	Apag.	✓	✓	—	
	Disp/📷)/PC							
	B	Ajustes de 📷/Info	▶ Info	Solo Imagen, Conjunto	✓	✓	✓	96, 102
			LV-Info	Personal1 (📷), Personal2 (Indicador nivel)	✓	✓	✓	
			Ajustes de 📷	25, Calendario	✓	✓	—	
	Extend. LV		Apag.	✓	✓	✓	96	
	Reducción parpadeo		Auto	✓	✓	—	96	
	Cuadrícula		Apag.	✓	✓	—	96	
	Color peaking		Blanco	✓	✓	—	96, 101	
	📷)		3	✓	✓	✓	97	
	HDMI	Tam. Salida	1080p	—	✓	—	97, 104	
		Control HDMI	Apag.	—	✓	—		

Pestaña	Función	Por defecto	*1	*2	*3			
	Exp/ISO							
	<b>C</b> Cambio Exposición		±0	✓	✓	—	97	
	ISO Act. Auto.	Límite superior/ Pred.	Límite superior	1600	✓	✓	✓	97
			Predeter- minado	100				
		Ajuste S/S más bajo	Auto	✓	✓	✓		
		Filtro ruido	Estándar	✓	✓	✓	97	
		Reduc. Ruido	Auto	✓	✓	✓	97	
	Pers.							
	<b>D</b>		Apag.	✓	✓	✓	41, 59, 98	
+Bal. Blanc.		<sup>WB</sup> AUTO	✓	✓	—	98		
/BB/Color								
<b>E</b>	Establecimiento de	-1 <b>I</b> F, -2 <b>L</b> N, -3 <b>M</b> N, -4 <b>S</b> N	✓	✓	✓	98, 105		
	BB	Auto	A±0, G±0	✓	✓	—	53, 98	
	<sup>WB</sup> AUTO Mant. color cálido	Enc.	✓	✓	✓	98		
	Espac. Color	sRGB	✓	✓	✓	98		
Grabar								
<b>F</b>	Nom. Fichero	Rest.	—	✓	—	99		
	Edit. Nom Archivo	—	—	✓	—	99		
	Copyright	Info. Copyright	Apag.	—	✓	—	99	
		Nombre Del Artista	—	—	—	—		
	Nombre Copyright	—	—	—	—			
Sensor de campo								
<b>G</b>	Reg. ubicación GPS	Apag.	—	✓	—	100		
	Prioridad GPS	Precisión GPS	—	✓	✓	100		
	Elevación/ Temperatura	Calibrar elevación	—	—	✓	—	100	
		m/ft	m	—	✓	—		
	°C/° F	°C	—	✓	—			
Utilidad								
<b>H</b>	Mapeo Píx.	—	—	—	—	100, 122		
	Ajuste de nivel	—	—	✓	—	100		
	Modo reposo	1 min	—	✓	✓	17, 100		
	Certificación	—	—	—	—	100		



## ⌵ Menú de ajustes

Pestaña	Función	Por defecto	*1	*2	*3		
⌵	Config. Tarj.	—	—	—	—	21, 95	
	Ajustes de ⌚	—	—	—	—	19	
		English	—	—	—	95	
		±0	—	✓	—	94	
	Visual Imag.	0,5 seg.	✓	✓	—	94	
	Ajustes Wi-Fi	Ajust. conexión Wi-Fi	Privada	—	✓	—	109
		Contraseña privada	—	—	—	—	110
		Reiniciar orden de compartir	—	—	—	—	110
		Reiniciar ajustes Wi-Fi	—	—	—	—	109



# Especificaciones

## ■ Cámara

<b>Tipo de producto</b>	
	Cámara digital (para fotografía y reproducción)
<b>Sistema de grabación</b>	
Fotografías estáticas	Grabación digital, JPEG (según la Norma de diseño para sistema de archivos de cámara (DCF))
Estándares aplicables	Exif 2.3, Digital Print Order Format (DPOF)
Sonido con imágenes fijas	Formato Wave
Vídeo	PCM lineal MOV H.264 (HS120fps o HS240fps para el vídeo a cámara rápida)
<b>Memoria</b>	
	SD/SDHC/SDXC (compatible con UHS-I)
<b>N.º total de píxeles</b>	
	Aprox. 12,71 millones
<b>N.º de píxeles efectivos</b>	
	12 millones
<b>Dispositivo de captación de imagen</b>	
	CMOS 1/2,3" (filtro de colores primarios)
<b>Objetivo</b>	
	Objetivo Olympus de 4,5 mm a 18,0 mm, de f2.0 a f4.9 (equivalente al intervalo de 25 mm a 100 mm en una película de 35 mm)
<b>Sistema fotométrico</b>	
	Medición ESP digital, sistema de medición puntual
<b>Velocidad de obturación</b>	
	1/2–1/2000 seg. (la velocidad de obturación más lenta disponible aumenta a 4 seg. en el modo <b>A</b> o al seleccionar  en el modo <b>SCN</b> y a 15 seg. al seleccionar  en el modo <b>SCN</b> )
<b>Distancia de fotografiado</b>	
Normal	De 0,1 m a $\infty$ (W/T)
Supermacro	De 0,01 m a 0,3 m (f = de 5,4 mm a 18,0 mm)
Modo de microscopio	De 0,01 m a 0,3 m (f = de 5,4 mm a 18,0 mm)
<b>Monitor</b>	
	Pantalla LCD TFT en color de 3,0", de aprox. 1,04 millones de puntos
<b>Conector</b>	
	Conector micro-USB/microconector HDMI (tipo D)
<b>Sistema de calendario automático</b>	
	De 2000 hasta 2099

<b>Resistencia al agua</b>	
Tipo	IEC 60529 IPX8 (bajo las condiciones de prueba de OLYMPUS), disponible en 15 m de profundidad de agua
Significado	La cámara se puede utilizar normalmente bajo el agua a una presión específica.
<b>Resistencia al polvo</b>	
	IEC 60529 IP6X
<b>Estándar Wi-Fi</b>	
	IEEE802.11b/g/n
<b>GPS</b>	
Frecuencia de recepción	1575,42 MHz (sistema de satélites GPS/Quasi-Zenith) De 1598,0625 MHz a 1605,3750 MHz (GLONASS)
Sistema geodésico	WGS84
<b>Entorno operativo</b>	
Temperatura	De -10 °C a 40 °C (operación)/de -20 °C a 60 °C (almacenamiento)
Humedad	30 %-90 % (funcionamiento)/10 %-90 % (almacenamiento)
<b>Alimentación</b>	
	Una batería de ion-litio Olympus (LI-92B) o adaptador de CA USB (F-5AC)
<b>Medidas</b>	
	113,0 mm (ancho) × 66,0 mm (alto) × 32,4 mm (largo) (excluyendo los salientes)
<b>Peso</b>	
	253 g (incluidas la batería y la tarjeta)

## ■ Batería de ion-litio (LI-92B)

<b>Tipo de producto</b>	
	Batería recargable de ion-litio
<b>N.º de modelo</b>	
	LI-92B
<b>Voltaje estándar</b>	
	3,6 V de CC
<b>Capacidad estándar</b>	
	1350 mAh
<b>Vida de la batería</b>	
	Aprox. 300 cargas completas (varía según el uso)
<b>Entorno operativo</b>	
Temperatura	De 0 °C a 40 °C (carga)

## ■ Adaptador de CA USB (F-5AC)

<b>N.º de modelo</b>	
	F-5AC-1/F-5AC-2
<b>Requerimientos de energía</b>	
	De 100 a 240 V de CA (50/60 Hz)
<b>Salida</b>	
	5 V de CC, 1500 mA
<b>Entorno operativo</b>	
Temperatura	De 0 °C a 40 °C (operación)/de -20 °C a 60 °C (almacenamiento)

- ESPECIFICACIONES SUJETAS A CAMBIO SIN PREVIO AVISO NI OBLIGACIÓN A ELLO POR PARTE DEL FABRICANTE.
- Visite nuestro sitio web para obtener la última versión de las especificaciones.

Los términos HDMI y HDMI High-Definition Multimedia Interface, y el Logotipo HDMI son marcas comerciales o marcas registradas de HDMI Licensing Administrator, Inc. en los Estados Unidos y en otros países.

**HDMI**<sup>™</sup>  
HIGH-DEFINITION MULTIMEDIA INTERFACE

## PRECAUCIONES DE SEGURIDAD



## PRECAUCIÓN

RIESGO DE DESCARGAS ELÉCTRICAS  
NO ABRIR

PRECAUCIÓN: PARA REDUCIR EL RIESGO DE DESCARGAS ELÉCTRICAS, NO RETIRE LA CUBIERTA (O PARTE TRASERA). EN EL INTERIOR NO HAY PIEZAS QUE EL USUARIO PUEDA REPARAR. REMITA LA REPARACIÓN A PERSONAL DE SERVICIO ESPECIALIZADO OLYMPUS.



El signo de admiración dentro de un triángulo equilátero tiene como finalidad alertar al usuario de la existencia de importantes instrucciones de operación y mantenimiento en la documentación suministrada con el producto.



## ADVERTENCIA

Si el producto es utilizado sin observar la información representada por este símbolo, podría causar lesiones de gravedad o muerte.



## PRECAUCIÓN

Si el producto es utilizado sin observar la información representada por este símbolo, podrían producirse lesiones.



## AVISO

Si el producto es utilizado sin observar la información representada por este símbolo, podrían producirse daños en el equipo.

## ¡ADVERTENCIA!

PARA EVITAR EL RIESGO DE INCENDIO O DESCARGAS ELÉCTRICAS, NUNCA DESMONTE ESTE PRODUCTO.

## Precauciones Generales

**Lea todas las instrucciones** — Antes de utilizar este producto, lea todas las instrucciones operativas. Guarde todos los manuales y la documentación para futuras consultas.

**Agua y humedad** — En las precauciones de los productos diseñados a prueba de la intemperie, consulte las secciones de resistencia a la intemperie en sus respectivos manuales.

**Fuentes de alimentación** — Conecte este producto únicamente con la fuente de alimentación descrita en la etiqueta del producto.

**Objetos extraños** — Para evitar daños personales, nunca inserte objetos de metal en el producto.

**Limpieza** — Siempre desenchufe el producto de la toma de corriente antes de limpiarlo. Para la limpieza utilice sólo un paño húmedo. Nunca utilice limpiadores líquidos o aerosoles, ni solventes orgánicos de ningún tipo para limpiar este producto.

**Calentadores** — Nunca utilice ni guarde este producto cerca de fuentes de calor, tales como radiadores, rejillas de calefacción, estufas o cualquier tipo de equipo o aparato generador de calor, incluyendo amplificadores estéreo.

**Rayos** — Si se produce una tormenta eléctrica mientras está utilizando el adaptador USB-CA, retírelo de la toma de corriente inmediatamente.

**Accesorios** — Para su seguridad y evitar daños al producto, utilice únicamente los accesorios recomendados por Olympus.

**Ubicación** — Para evitarle daños al producto, monte el producto sobre un trípode, caballete o soporte estable.

## ADVERTENCIA

- **No utilice la cámara cerca de gases inflamables o explosivos.**
- **No utilice el flash ni el LED (incluido el iluminador AF) a corta distancia de las personas (bebés, niños pequeños, etc.).**
  - Cuando dispare el flash, deberá mantener, por lo menos, una distancia de 1 m alejada de la cara de los sujetos. El disparo demasiado cercano de los ojos del sujeto podrá causarle la pérdida de visión momentánea.
- **No mire al sol ni a luces fuertes a través de la cámara.**
- **Mantenga a los niños alejados de la cámara.**
  - Utilice y guarde siempre la cámara fuera del alcance de los niños, para prevenir las siguientes situaciones de peligro que podrían causarles serias lesiones:
    - Enredarse con la correa de la cámara, ocasionando asfixia.
    - Ingerir accidentalmente una pila, tarjetas, u otras piezas pequeñas.
    - Disparar el flash accidentalmente hacia sus propios ojos o hacia los ojos de otro niño.
    - Lesionarse accidentalmente con las piezas móviles de la cámara.
- **Si cree que el adaptador USB-CA está demasiado caliente o nota que produce olores extraños, ruidos o ve humo a su alrededor, desconéctelo de la corriente inmediatamente y deje de usarlo. Póngase en contacto con un distribuidor o centro de servicio autorizado.**
- **Interrumpa inmediatamente el uso de la cámara si percibe algún olor, ruido o humo extraño alrededor de la misma.**
  - Nunca retire las pilas con las manos descubiertas, ya que podría causar un incendio o quemarle las manos.
- **No deje la cámara en lugares donde pueda estar sujeta a temperaturas extremadamente altas.**
  - Si lo hace puede provocar el deterioro de las piezas y, en algunas circunstancias, provocar que se prenda fuego. No utilice el cargador si está cubierto (por ejemplo con una manta). Esto podría causar recalentamiento, resultando en incendio.
- **Manipule la cámara con cuidado para evitar una quemadura de leve.**
  - Ya que la cámara contiene partes metálicas, el recalentamiento puede resultar en una quemadura de baja temperatura. Preste atención a lo siguiente:
    - Cuando la utilice durante un largo período, la cámara se recalentará. Si mantiene a la cámara en este estado, podría causar una quemadura de baja temperatura.
    - En lugares sujetos a temperaturas extremadamente bajas, la temperatura de la carcasa de la cámara puede ser más baja que la temperatura ambiente. Si es posible, póngase guantes cuando manipule la cámara en temperaturas bajas.
- Para proteger la tecnología de alta precisión contenida en este producto, nunca deje la cámara en los lugares listados abajo, durante su uso o almacenamiento:
  - Lugares donde la temperatura y/o humedad sea(n) alta(s) o sufra(n) cambios extremos. Luz solar directa, playas, vehículos cerrados, o cerca de fuentes de calor (estufas, radiadores, etc.) o humidificadores.
  - En ambientes arenosos o polvorientos.
  - Cerca de productos inflamables o explosivos.
  - En lugares húmedos, tales como cuartos de baño o bajo la lluvia. Cuando utilice productos diseñados a prueba de la intemperie, lea también sus manuales.
  - En lugares propensos a fuertes vibraciones.
- **La cámara utiliza una batería de iones de litio especificada por Olympus.**  
Cargue la batería con el adaptador USB-CA o cargador especificados. No utilice otros adaptadores USB-CA o cargadores.
- **Nunca incinere ni caliente las baterías en hornos microondas, planchas o recipientes a presión, etc.**
- **Nunca deje la cámara encima o cerca de dispositivos electromagnéticos.**  
De lo contrario podría recalentarse, quemarse o explotar.

- **No conecte los terminales con objetos metálicos.**
  - Tome las debidas precauciones a la hora de transportar o almacenar las baterías para prevenir que entren en contacto con objetos metálicos, tales como joyas, alfileres, broches, llaves, etc. El cortocircuito resultante puede causar recalentamientos, explosiones, o quemaduras, que pueden quemar o lesionar a las personas circundantes.
- **Para evitar que ocurran fugas de líquido de las baterías o daños de sus terminales, siga cuidadosamente todas las instrucciones respectivas al uso de las baterías. Nunca intente desarmar una pila ni modificarla de ninguna manera, realizar soldaduras, etc.**
- **Si el fluido de la batería penetrara en sus ojos, lávelos de inmediato con agua corriente dulce y limpia, y solicite atención médica inmediatamente.**
- **Si no puede extraer la batería de la cámara, póngase en contacto con un distribuidor o centro de servicio autorizado.**  
No intente sacarla a la fuerza.  
Si se producen daños en el exterior de la batería (ralladuras, etc.) podrían dar lugar a calentamientos o una explosión.
- **Guarde las baterías fuera del alcance de los niños pequeños y los animales. Si un niño ingiere una batería accidentalmente, solicite atención médica inmediatamente.**
- Para evitar que ocurran fugas de líquido, recalentamiento de la batería, o que cause incendio o explosión, utilice únicamente la batería recomendada para el uso con este producto.
- Si las baterías recargables no han sido recargadas dentro del tiempo especificado, interrumpa la carga y no las utilice.
- No utilice baterías con rozaduras o daños en su carcasa, y no raye la batería.
- Nunca someta las baterías a golpes fuertes o a vibraciones continuas dejándolas caer o golpeándolas.  
De lo contrario podrían explotar, recalentarse o quemarse.
- Si una batería fuga o huele raro, se decolora, se deforma o de alguna otra manera pierde su aspecto habitual durante el funcionamiento, deje de usar la cámara y aléjese inmediatamente de cualquier fuente de fuego.
- Si el fluido de la batería entrara en contacto con su ropa o con su piel, quítese la ropa y lave de inmediato la parte afectada con agua corriente fresca y limpia. Si el fluido quemara su piel, solicite atención médica inmediatamente.
- La batería de iones de litio Olympus ha sido diseñada para usarse exclusivamente con la cámara digital Olympus. No la utilice con otros dispositivos.
- **No deje que los niños ni los animales/mascotas anden con las baterías o las transporten (evite comportamientos peligrosos como que las chupen, se las metan en la boca o las muerdan).**

## Utilice solamente las baterías recargables, el cargador de baterías y el adaptador USB-CA (vendido aparte) especificados

Recomendamos encarecidamente que con esta cámara utilice solamente las baterías recargables, el cargador de baterías y el adaptador USB-CA específicos de Olympus. Si se usan baterías recargables, cargadores de baterías o adaptadores USB-CA distintos de los especificados, podrían producirse incendios y daños personales debido a fugas de líquidos, recalentamientos, quemaduras o daños en la batería. Olympus no asume ninguna responsabilidad por aquellos accidentes o daños que resulten del uso de baterías, cargadores de baterías o adaptadores USB-CA que no sean accesorios específicos de Olympus.

### PRECAUCIÓN

- El adaptador USB-CA F-5AC incluido está diseñado para ser utilizado exclusivamente con esta cámara. No se pueden cargar otras cámaras con este adaptador USB-CA.
- No conecte el adaptador USB-CA incluido F-5AC a otro equipo que no sea esta cámara.
- **Nunca guarde las baterías en lugares donde queden expuestas a la luz solar directa o sujetas a altas temperaturas en el interior de un vehículo con calefacción, cerca de fuentes de calor, etc.**
- Conserve la batería siempre seca.
- Las baterías pueden recalentarse durante el uso prolongado. Para evitar quemaduras menores, no la retire inmediatamente después de utilizar la cámara.

- Esta cámara utiliza una batería de iones de litio Olympus. Utilice la batería auténtica especificada. Existe el riesgo de explosión si la batería se reemplaza por otra de un tipo incorrecto.
- Sírvase reciclar las baterías para ayudar a conservar los recursos del planeta. Cuando deseche las baterías en desuso, asegúrese de cubrir los terminales y siempre tenga en cuenta las regulaciones y leyes locales.
- **No cubra el flash con la mano mientras efectúa el disparo.**

## AVISO

- **No utilice ni guarde la cámara en lugares polvorientos o húmedos.**
- **Utilice únicamente tarjetas de memoria SD/SDHC/SDXC. Nunca utilice otros tipos de tarjetas.** Si por accidente insertara otro tipo de tarjeta en la cámara, póngase en contacto con un distribuidor o centro de servicio autorizado. No intente quitar la tarjeta a la fuerza.
- Realice regularmente copias de seguridad de los datos importantes en un ordenador o en otro dispositivo de almacenamiento a fin de evitar la pérdida accidental.
- OLYMPUS no acepta ninguna responsabilidad por la pérdida de datos asociada con este dispositivo.
- Tenga cuidado con la correa cuando transporte la cámara. Podría engancharse en objetos sueltos y provocar daños graves.
- Jamás deje caer la cámara ni la someta a fuertes impactos o vibraciones.
- Cuando la cámara se monte en un trípode o se desmonte del mismo, gire el cabezal del trípode, no la cámara.
- Al transportar la cámara, quite todos los accesorios que no sean de OLYMPUS, tales como un trípode (vendido aparte).
- No toque las partes eléctricas de contacto de la cámara.
- No deje la cámara apuntada directamente al sol. Esto puede causar daños en el objetivo o en la cortina del obturador, fallos en el color, aparición de imágenes fantasma en el dispositivo de captura de imágenes o puede causar un posible incendio.
- No presione ni tire del objetivo forzosamente.
- Antes de guardar la cámara por un largo tiempo, retire la batería. Seleccione un lugar fresco y seco para guardarla a fin de evitar la condensación o formación de moho en el interior de la cámara. Después de un tiempo de almacenamiento, pruebe la cámara, encendiéndola y presionando el botón disparador, para asegurarse de que está funcionando normalmente.
- La cámara puede funcionar mal si se utiliza en un lugar donde esté sometida a campos magnéticos/electromagnéticos, ondas de radio, o altos voltajes, como por ejemplo cerca de televisores, hornos microondas, juegos de video, altavoces, monitores de gran tamaño, torres de televisión o radio, o torres de transmisión. En tales casos, apague la cámara y vuélvala a encender antes de seguir operándola.
- Observe siempre las restricciones del ambiente de funcionamiento descritas en el manual de la cámara.
- Inserte la pila cuidadosamente, tal como se describe en el manual de instrucciones.
- Antes de colocarla, siempre inspeccione la batería atentamente para verificar si no se producen fugas de líquido, decoloración, deformación o cualquier otra anomalía.
- Siempre retire la batería de la cámara antes de guardar la cámara por un largo tiempo.
- Si no va a usar la batería durante un largo período de tiempo, guárdela en un lugar fresco.
- El consumo de energía de la cámara varía según las funciones que se utilizan.
- En las condiciones que se describen a continuación, el consumo de energía es continuo y la batería se agotará rápidamente.
  - El zoom se utiliza repetidamente.
  - El botón disparador se presiona repetidamente hasta la mitad en el modo de toma de fotografías, activando así el enfoque automático.
  - Se muestra una fotografía en el monitor por un período prolongado de tiempo.
  - Se utiliza el GPS.
- Si se utiliza una batería gastada, la cámara podría apagarse sin mostrar antes el aviso de batería baja.
- Si los terminales de la batería se humedecen o engrasan, los contactos de la cámara pueden resultar en fallos. Limpie bien la batería con un paño seco antes de usarlo.

- Cargue siempre la batería antes de usarla por primera vez, o si no se ha utilizado la batería durante un período largo.
- Cuando opere la cámara con la batería en bajas temperaturas, trate de mantener la cámara y la batería de repuesto tan tibias como sea posible. La batería utilizada en temperaturas bajas puede ser recuperada después de ser climatizada en temperatura ambiente.
- Antes de salir a un largo viaje, y especialmente si viaja al extranjero, adquiera baterías extras. Una batería recomendada puede ser difícil de conseguir durante el viaje.
- Para un adaptador USB-CA tipo plug-in:  
Conecte correctamente el adaptador USB-CA tipo plug-in F-5AC en la toma de corriente de la pared en posición vertical.

## Uso de la función LAN inalámbrica

- **Apague la cámara en hospitales y otros lugares en los que haya equipos médicos.**  
Las ondas de radio de la cámara pueden afectar negativamente los equipos médicos, causando averías que podrían dar lugar a accidentes.
- **Apague la cámara a bordo de aviones.**  
El uso de dispositivos inalámbricos a bordo de aviones puede interferir con el manejo seguro de la aeronave.

## Precauciones al usar la función LAN inalámbrica

Si la función LAN inalámbrica se utiliza en un país que está fuera de la región donde se compró la cámara, existe el riesgo de que la cámara no cumpla con las normativas de comunicación inalámbrica vigentes en ese país. Olympus no se hace responsable de ningún tipo de incumplimiento de tales normativas.

## Función GPS, magnetómetro

- En lugares no expuestos al cielo abierto (en interiores, bajo suelo, bajo el agua, en un bosque, junto a edificios altos) o en lugares sujetos a campos magnéticos o eléctricos fuertes (cerca de cables de electricidad nuevos de alta potencia, imanes o aparatos eléctricos, teléfonos móviles de 1,5 GHz), puede no ser posible determinar las medidas por la generación de errores.
- La altitud mostrada en la pantalla de información sobre la medida o en la pantalla de reproducción de fotografías, etc. se muestra/graba basándose en la información de los sensores de presión incorporados al cuerpo de la cámara. Tenga en cuenta que la altitud mostrada no está basada en las medidas de la posición por GPS.
- Los errores del magnetómetro pueden estar causados por los efectos de campos magnéticos o eléctricos fuertes (tales como los producidos por televisores, hornos microondas, motores grandes, torres de radio y líneas de alto voltaje). Para restablecer la función del magnetómetro, sostenga la cámara con firmeza y muévela conforme a la trayectoria de un ocho con un giro de muñeca.
- Puesto que la función GPS y la función del magnetómetro no necesitan ser exactas, no hay ninguna garantía de que los valores medidos (latitud, longitud, dirección del magnetómetro, etc.) sean exactas.

## Monitor

- No ejerza demasiada presión sobre el monitor puesto que de lo contrario, la imagen puede ser difusa y ocasionar un fallo del modo de reproducción o dañar el monitor.
- Un rayo de luz puede aparecer en la parte superior/inferior del monitor, pero esto no es un fallo.
- Cuando se visualiza un objeto diagonalmente en la cámara, los bordes pueden aparecer en zigzag en el monitor. Esto no es un fallo; y será menos notorio en el modo de reproducción.
- En lugares sujetos a bajas temperaturas, el monitor puede tardar más tiempo en encenderse o su color puede cambiar temporalmente. Cuando utilice la cámara en lugares extremadamente fríos, sería una buena idea colocarla ocasionalmente en lugares cálidos. La iluminación deficiente del monitor debido a temperaturas bajas se recuperará en temperaturas normales.
- El monitor de este producto está fabricado con tecnología de precisión, sin embargo, puede aparecer un píxel bloqueado o fundido en el monitor. Estos píxeles no influyen en la imagen que se guarda. Debido a sus características y a la propia estructura del monitor, puede haber inestabilidad en el color o en el brillo dependiendo del ángulo, pero no es un fallo del dispositivo.



## Avisos legales y otros

- Olympus no asume la responsabilidad ni ofrece garantías con respecto a cualquier daño o beneficio que pudiera surgir del uso legal de esta unidad, que sea causado por el borrado de datos de imágenes.
- Olympus no asume la responsabilidad ni ofrece garantías con respecto a cualquier daño o beneficio que pudiera surgir del uso legal de esta unidad, que sea causado por el borrado de datos de imágenes.

## Descargo de responsabilidad de garantías

- Olympus no asume la responsabilidad ni ofrece garantías, escritas o implícitas, con respecto al contenido de este material escrito ni del software. Asimismo Olympus tampoco asumirá ningún tipo de responsabilidad implícita en relación con la comercialidad y la conveniencia para un propósito determinado del producto objeto de la garantía. Del mismo modo Olympus tampoco asumirá ningún tipo de responsabilidad en relación con el daño emergente o el lucro cesante (directo o indirecto) derivado del uso o incapacidad para usar este escrito software o equipos. En aquellos países que no opere la exclusión ó limitación de responsabilidad por daño emergente y lucro cesante, las antedichas limitaciones no resultan de aplicación.
- Olympus se reserva todos los derechos sobre este manual.

## Advertencia

El fotografiado no autorizado o el uso de material protegido por los derechos de autor puede violar las leyes aplicables de los derechos de autor. Olympus no asume ninguna responsabilidad por el fotografiado no autorizado, por el uso, u otros actos que violen los derechos de los propietarios de tales derechos de autor.

## Aviso sobre la protección de los derechos de autor

Todos los derechos son reservados. Ninguna parte de este material escrito o del software podrá ser reproducida o utilizada de ninguna forma ni bajo ningún medio, electrónico o mecánico, incluyendo el fotocopiado y la grabación o el uso de cualquier tipo de sistema de almacenamiento y recuperación de información sin la autorización previa y por escrito de Olympus. No se asume ninguna responsabilidad con respecto al uso de la información contenida en este material escrito o en el software, ni por perjuicios resultantes del uso de la información en estos contenidos. Olympus se reserva el derecho de modificar las características y el contenido de esta publicación o del software sin aviso previo ni obligación alguna.

## Aviso FCC

Este equipo ha sido probado y cumple con los límites de los dispositivos digitales Clase B, de acuerdo al Apartado 15 de las Reglamentaciones FCC. Estos límites están diseñados para suministrar protección razonable contra interferencia perjudicial en una instalación residencial. Este equipo puede generar, emplear e irradiar energía de radiofrecuencia que puede causar interferencia perjudicial en las comunicaciones de radio si no es instalado y empleado de acuerdo con las instrucciones. Sin embargo, no se garantiza que no se produzca interferencia en una instalación particular. Si este equipo causa interferencia perjudicial en la recepción de radio o televisión, la cual puede ser determinada conectando y desconectando el equipo, se recomienda al usuario que intente corregir la interferencia empleando una o más de las siguientes medidas:

- Reoriente o reubique la antena receptora.
- Aumente la distancia que separa el equipo y el receptor.
- Enchufe el equipo en un tomacorriente de un circuito eléctrico distinto al del receptor.
- Consulte al distribuidor o a un técnico experto en radio y televisión para obtener ayuda.
- Sólo debe usarse el cable USB suministrado por OLYMPUS para conectar la cámara a ordenadores personales con puerto USB.

## Precaución FCC

Cualquier cambio o modificación no autorizados expresamente por la entidad responsable del cumplimiento normativo podría anular la licencia del usuario para manejar el equipo.

Este transmisor no debe colocarse ni operarse en el mismo lugar ni en conjunción con ningún otro transmisor o antena.

## Para los clientes de Norteamérica, Centroamérica, Sudamérica y el Caribe

Declaración de conformidad

Número de modelo: IM015

Nombre comercial: OLYMPUS

Entidad responsable: **OLYMPUS AMERICA INC.**

Dirección: 3500 Corporate Parkway,  
P.O. Box 610, Center Valley,  
PA 18034-0610, USA.

Número de teléfono: 484-896-5000

Se ha probado su cumplimiento con las normas FCC

PARA USO DOMESTICO O COMERCIAL

Este aparato cumple con la Parte 15 de la normativa FCC y con los estándares industriales RSS exentos de licencia de Canadá. La operación se encuentra sujeta a las dos condiciones siguientes:

- (1) Este dispositivo podría no causar interferencia perjudicial.
- (2) Este dispositivo debe aceptar cualquier interferencia que se reciba, incluyendo aquellas interferencias que pueden provocar un funcionamiento no deseado.

### GARANTÍA LIMITADA DE OLYMPUS EN AMÉRICA – PRODUCTOS DE OLYMPUS AMERICA INC.

Olympus garantiza que el(los) producto(s) de imagen Olympus® y los accesorios Olympus® relacionados (individualmente un "Producto" y colectivamente los "Productos"), estarán libres de defectos en materiales y mano de obra, bajo un uso y servicio normal durante un periodo de un (1) año desde la fecha de la compra.

Si algún Producto resulta defectuoso durante el periodo de garantía de un año, el cliente deberá devolver el Producto defectuoso al centro de reparaciones autorizado y designado por Olympus conforme al procedimiento establecido a continuación (Véase "QUÉ HACER CUANDO SE NECESITA DE UN SERVICIO").

Olympus, a su exclusiva discreción, reparará, repondrá o ajustará el Producto defectuoso y correrá con los gastos, siempre y cuando la investigación de Olympus y la inspección realizada en fábrica revelen que (a) tal defecto se produjo en circunstancias de uso normales y apropiadas, y (b) el Producto está cubierto por esta garantía limitada.

La reparación, la reposición o el ajuste de Productos defectuosos será la única obligación de Olympus y el único remedio que el cliente puede exigir por el presente documento. La reparación o la reposición de un Producto no extenderán el periodo de garantía del producto provisto aquí, a no ser que la ley así lo ordene.

Salvo que lo prohíba la ley, el cliente será responsable y pagará el envío de los Productos al centro de reparaciones designado por Olympus. Olympus no estará obligado a efectuar servicios de mantenimiento preventivo, instalación, desinstalación o mantenimiento.

Olympus se reserva el derecho a (i) utilizar piezas reacondicionadas, restauradas, y/o usadas que puedan repararse (que cumplan con los criterios de garantía de calidad de Olympus), para las reparaciones en garantía o de cualquier otro tipo, y (ii) realizar cualquier diseño interno o externo y/o aplicar cambios en o a sus productos, sin ninguna responsabilidad de incorporar tales cambios en o a los Productos.

### ASPECTOS NO INCLUIDOS EN ESTA GARANTÍA LIMITADA

Los aspectos no incluidos en esta garantía limitada y no garantizados de ninguna forma por Olympus, ya sea expresa, implícita o reglamentaria, son los siguientes:

- (a) productos y accesorios no fabricados por Olympus y/o que no tengan la etiqueta de la marca "OLYMPUS" (la cobertura de la garantía para productos y accesorios de otros fabricantes que puedan ser distribuidos por Olympus, es responsabilidad del fabricante respectivo de tales productos y accesorios, conforme a los términos y la duración de las garantías de tales fabricantes);
- (b) cualquier Producto que haya sido desmontado, reparado, manipulado, alterado, cambiado o modificado por personas que no pertenezcan al personal de servicio autorizado de Olympus, a menos que dichas operaciones se hayan realizado con el consentimiento escrito de Olympus;

- (c) defectos o daños en los Productos resultantes de desgaste, rotura, mal uso, abuso, negligencia, lijado, aplicación de líquidos, impactos, almacenamiento inadecuado, falta de desempeño de los elementos de mantenimiento y correspondientes al operario programados, pérdidas del fluido de la pila, uso de elementos consumibles, suministros o accesorios de marcas distintas a "OLYMPUS", o uso de los Productos junto con dispositivos no compatibles;
- (d) programas de software;
- (e) suministros y elementos consumibles (incluyendo pero sin limitarse a lámparas, tinta, papel, película, impresiones, negativos, cables y pilas); y/o
- (f) Productos que no contengan un número de serie Olympus grabado y colocado válidamente, excepto en el caso de modelos en los que Olympus no coloca ni graba números de serie.
- (g) Productos enviados, entregados, comprados o vendidos por distribuidores ubicados fuera de Norteamérica, Centroamérica, Sudamérica y el Caribe; y/o
- (h) Productos que no han sido diseñados o autorizados para venderse en Norteamérica, Centroamérica, Sudamérica o el Caribe (es decir, productos adquiridos en el mercado gris).

**DESCARGO DE GARANTÍA; LIMITACIÓN DE DAÑOS Y PERJUICIOS; AFIRMACIÓN DE ACUERDO DE GARANTÍA COMPLETO; BENEFICIARIOS PREVISTOS**

EXCEPTUANDO LA GARANTÍA LIMITADA ESTABLECIDA ANTERIORMENTE, OLYMPUS NO REALIZA Y RECHAZA LAS DEMÁS REPRESENTACIONES, GARANTÍAS Y CONDICIONES RELACIONADAS CON LOS PRODUCTOS, YA SEAN DIRECTAS O INDIRECTAS, EXPRESAS O IMPLÍCITAS, O SURGIDAS POR EFECTO DE CUALQUIER REGLAMENTO, ORDENANZA, USO COMERCIAL O SIMILAR, INCLUYENDO PERO SIN LIMITARSE A CUALQUIER GARANTÍA O REPRESENTACIÓN RELATIVA A LA ADECUACIÓN, DURABILIDAD, DISEÑO, FUNCIONAMIENTO O CONDICIÓN DE LOS PRODUCTOS (O DE CUALQUIER PARTE DE LOS MISMOS) O A LA COMERCIABILIDAD DE LOS PRODUCTOS O SU ADECUACIÓN A UNA FINALIDAD CONCRETA, O RELACIONADA CON LA INFRACCIÓN DE CUALQUIER PATENTE, DERECHO DE AUTOR U OTRO DERECHO DEL PROPIETARIO UTILIZADO O INCLUIDO EN LAS MISMAS.

SI SE APLICA ALGUNA GARANTÍA EN VIRTUD DE LA LEY, SU DURACIÓN SE LIMITARÁ A LA DE ESTA GARANTÍA LIMITADA.

ES POSIBLE QUE ALGUNOS ESTADOS NO RECONOZCAN LA RENUNCIA O LIMITACIÓN DE LAS GARANTÍAS Y/O LA LIMITACIÓN DE RESPONSABILIDAD, DE MANERA QUE LAS ANTERIORES RENUNCIAS Y EXCLUSIONES PUEDEN NO SER DE APLICACIÓN.

SEGÚN EL ESTADO, ES POSIBLE QUE EL CLIENTE TENGA TAMBIÉN DERECHOS Y SOLUCIONES DIFERENTES Y/O ADICIONALES.

EL CLIENTE RECONOCE Y ACEPTA QUE OLYMPUS NO SERÁ RESPONSABLE POR LOS DAÑOS QUE PUEDA SUFRIR EL CLIENTE COMO CONSECUENCIA DE UN ENVÍO TARDÍO, FALLOS EN EL PRODUCTO, DISEÑO, SELECCIÓN O PRODUCCIÓN DEL PRODUCTO, PÉRDIDA O MENOSCABO DE IMÁGENES O DATOS, O POR CUALQUIER OTRA CAUSA, YA ESTÉ DICHA RESPONSABILIDAD ESTABLECIDA EN UN CONTRATO, POR DAÑO EXTRA CONTRACTUAL (INCLUYENDO NEGLIGENCIA Y RESPONSABILIDAD ESTRICTA DEL PRODUCTO) O SIMILAR. EN NINGÚN CASO OLYMPUS SERÁ RESPONSABLE POR DAÑOS INDIRECTOS, ACCIDENTALES, RESULTANTES O ESPECIALES DE CUALQUIER TIPO (INCLUYENDO, SIN LÍMITES, LAS PÉRDIDAS DE BENEFICIOS O LA IMPOSIBILIDAD DE USO), SIN IMPORTAR QUE OLYMPUS DEBA O NO SER CONSCIENTE DE LA POSIBILIDAD DE DICHAS PÉRDIDAS O DAÑOS POTENCIALES.

Las representaciones y garantías hechas por cualquier persona, incluyendo pero sin limitarse a los concesionarios, representantes, personal de ventas o agentes de Olympus, que sean incoherentes o entren en conflicto con o además de los términos de esta garantía limitada, no serán vinculantes para Olympus a menos que se establezcan por escrito y estén aprobadas expresamente por un directivo autorizado de Olympus.

Esta garantía limitada es la declaración completa y exclusiva de garantía que Olympus acepta ofrecer con respecto a los Productos, y sustituye a cualquier otro acuerdo, interpretación, propuesta y comunicación, oral o escrito, anterior o contemporáneo, relativo al tema que nos ocupa.

Esta garantía limitada es exclusivamente en beneficio del cliente original, y no puede transferirse ni asignarse.

## QUÉ HACER CUANDO SE NECESITA ALGÚN SERVICIO

El cliente debe ponerse en contacto con el Equipo de Soporte al Consumidor de Olympus de la región correspondiente para coordinar la entrega del Producto para su reparación. Para contactar con el Equipo de Soporte al Consumidor de Olympus en su región, visite las siguientes páginas o llame a los siguientes números:

Canadá:

[www.olympuscanada.com/repair](http://www.olympuscanada.com/repair) / 1-800-622-6372

Estados Unidos:

[www.olympusamerica.com/repair](http://www.olympusamerica.com/repair) / 1-800-622-6372

América Latina:

[www.olympusamericalatina.com](http://www.olympusamericalatina.com)

El cliente debe copiar o transferir todas las imágenes o demás datos guardados en el Producto a algún otro medio de almacenamiento de imágenes o datos antes de enviar el Producto a Olympus para su reparación.

EN NINGÚN CASO OLYMPUS SERÁ RESPONSABLE DE ALMACENAR, GUARDAR O MANTENER IMÁGENES O DATOS ALMACENADOS EN UN PRODUCTO QUE HAYA RECIBIDO PARA SU REPARACIÓN, NI EN PELÍCULAS CONTENIDAS EN PRODUCTOS RECIBIDOS PARA SU REPARACIÓN; IGUALMENTE, OLYMPUS TAMPOCO SERÁ RESPONSABLE POR DAÑOS EN EL CASO DE QUE SE PIERDAN O DETERIOREN IMÁGENES O DATOS DURANTE LA REPARACIÓN (INCLUYENDO, SIN LÍMITES, DAÑOS DIRECTOS, INDIRECTOS, ACCIDENTALES, RESULTANTES O ESPECIALES, PÉRDIDA DE BENEFICIOS O IMPOSIBILIDAD DE USO), SIN IMPORTAR QUE OLYMPUS DEBA O NO SER CONSCIENTE DE LA POSIBILIDAD DE DICHAS PÉRDIDAS O DAÑOS POTENCIALES.

El cliente debe empaquetar con cuidado el Producto usando abundante material de relleno acolchado para prevenir daños durante el transporte. Una vez que el Producto haya sido debidamente empaquetado, envíe el paquete a Olympus o al centro de reparaciones autorizado por Olympus indicado por el Equipo de Soporte al Consumidor de Olympus respectivo.

Al enviar Productos para su reparación, el paquete debe incluir los siguientes elementos:

- 1) Un recibo de ventas donde se indique la fecha y el lugar de compra. No se aceptarán recibos manuscritos;
- 2) Copia de esta garantía limitada **en el que figure el número de serie del Producto correspondiente al número de serie que aparece grabado en el Producto** (a no ser que se trate de un modelo en el que Olympus no graba ni registra números de serie);
- 3) Una descripción detallada del problema; y
- 4) Impresiones de prueba, negativos, impresiones digitales (o archivos en disco), si se encuentran disponibles y están relacionados con el problema.

GUARDE COPIAS DE TODOS LOS DOCUMENTOS. Ni Olympus ni el centro de reparaciones autorizado por Olympus serán responsables de la pérdida o la destrucción de los documentos durante el transporte.

Una vez completado el servicio, se le devolverá el Producto por correo con franqueo pagado.

### PRIVACIDAD

Cualquier información que usted provea para procesar su reclamación de garantía se tratará de manera confidencial, y sólo se utilizará y se revelará a efectos del procesamiento y la ejecución de los servicios de reparación contemplados por la garantía.

## Para clientes de México

La operación de este equipo esta sujeta a las siguientes dos condiciones:

- (1) es posible que este equipo o dispositivo no cause interferencia perjudicial y (2) este equipo o dispositivo debe aceptar cualquier interferencia, incluyendo la que pueda causar su operación no deseada.

## Para los clientes de Europa

### DECLARACIÓN UE DE CONFORMIDAD SIMPLIFICADA

Por la presente, OLYMPUS CORPORATION declara que el tipo de equipo radioeléctrico IM015 es conforme con la Directiva 2014/53/UE.

El texto completo de la declaración UE de conformidad está disponible en la dirección Internet siguiente:

<http://www.olympus-europa.com/>



Este símbolo [un contenedor de basura tachado con una X en el Anexo IV de WEEE] indica que la recogida de basura de equipos eléctricos y electrónicos deberá tratarse por separado en los países de la Unión Europea.

No tire este equipo a la basura doméstica.

Para el desecho de este tipo de equipos utilice los sistemas de devolución al vendedor y de recogida que se encuentren disponibles.



Este símbolo [Directiva 2006/66/EC Anexo II sobre contenedores] indica que se deben separar las pilas usadas en los países de la UE.

Por favor no tire las pilas en la basura normal.

Por favor utilice los sistemas de reciclaje que existan en su país para tirar las pilas.

### Condiciones de la garantía

En el caso improbable de que su producto resulte ser defectuoso a pesar de haber sido utilizado correctamente (en conformidad con el manual de instrucciones impreso suministrado con el producto) durante el periodo de garantía aplicable en su país, y de haber sido adquirido en un distribuidor autorizado de Olympus en el área comercial de OLYMPUS EUROPA SE & Co. KG según lo estipulado en el sitio web:

<http://www.olympus-europa.com>, el producto será reparado o, a discreción de Olympus, repuesto gratuitamente. Para que Olympus pueda proveerle los servicios de garantía solicitados a su entera satisfacción y lo antes posible, por favor tenga en cuenta la información y las instrucciones indicadas a continuación:

1. Para tramitar las reclamaciones pertinentes a esta garantía, siga las instrucciones indicadas en <http://consumer-service.olympus-europa.com> para el registro y el seguimiento (este servicio no está disponible en todos los países) o lleve el producto, la factura original correspondiente o el recibo de la compra y el Certificado de Garantía rellenado al distribuidor donde se efectuó la compra o a cualquier otro centro de servicio de Olympus en el área comercial de OLYMPUS EUROPA SE & Co. KG según las indicaciones que aparecen en el sitio web: <http://www.olympus-europa.com>, antes de que venza el periodo de garantía aplicable en su país.
2. Por favor, asegúrese de que su Certificado de Garantía esté debidamente cumplimentado por Olympus o por un distribuidor o centro de servicio autorizado. Para ello, asegúrese de que en los espacios correspondientes figuren su nombre, el nombre del distribuidor, el número de serie, y el año, el mes y la fecha de compra, o de que la factura original o el recibo de la compra (con la indicación del nombre del distribuidor, la fecha de la compra y el tipo de producto) esté adjuntado a su Certificado de Garantía.
3. Dado que este Certificado de Garantía no será reemitido, guárdelo en un lugar seguro.
4. Tenga en cuenta que Olympus no asumirá ningún riesgo ni correrá con ningún gasto incurrido en el transporte del producto al distribuidor o al centro de servicio autorizado de Olympus.
5. Esta Garantía no cubre los siguientes casos, en los que usted tendrá que pagar el coste de las reparaciones correspondientes, incluso las de aquellos defectos que se produzcan dentro del periodo de garantía mencionado arriba.
  - a. Cualquier defecto que se derive de un uso inapropiado (como por ejemplo la ejecución de una operación no mencionada en el manual de instrucciones, etc.).
  - b. Cualquier defecto debido a reparaciones, modificaciones, limpiezas, etc., llevadas a cabo por personas ajenas a Olympus o a un centro de servicio autorizado por Olympus.
  - c. Cualquier defecto o daño que suceda debido al transporte, a una caída, a un impacto, etc., tras la compra del producto.
  - d. Cualquier defecto o daño debido a fuegos, terremotos, inundaciones, rayos, otros desastres naturales, contaminación medioambiental o fuentes de corriente irregulares.

- e. Cualquier defecto que se derive de un almacenamiento negligente o inapropiado (como por ejemplo en condiciones de temperatura o humedad elevadas, o junto a repelentes de insectos tales como naftalina, o junto a drogas perjudiciales, etc.), o de un mantenimiento inapropiado, etc.
  - f. Cualquier defecto debido al agotamiento de las baterías, etc.
  - g. Cualquier defecto causado por arena, barro, agua, etc. que se haya introducido en el interior de la carcasa del producto.
6. La única responsabilidad de Olympus conforme a esta Garantía se limitará a la reparación o la reposición del producto. Conforme a esta Garantía, queda excluida cualquier responsabilidad por daños o pérdidas indirectos o de carácter secundario de cualquier tipo incurridos o sufridos por el cliente debido a un defecto del producto, y en particular cualquier pérdida o daño causado a cualquier objetivo, película, o demás equipos o accesorios utilizados con el producto, o cualquier pérdida resultante de un retraso en la reparación o de la pérdida de datos. Las disposiciones legales obligatorias no se ven afectadas por esta cláusula.

## Marcas comerciales

- Microsoft y Windows son marcas registradas de Microsoft Corporation.
- Mac es una marca comercial de Apple Inc.
- El logotipo de SDXC es una marca comercial de SD-3C, LLC.
- El logotipo de Apical es una marca comercial registrada de Apical Limited.



- Wi-Fi es una marca comercial registrada de Wi-Fi Alliance.
- El logotipo Wi-Fi CERTIFIED (CERTIFICADO Wi-Fi) es una marca de certificación de la Wi-Fi Alliance.



- Todos los demás nombres de compañías y productos son marcas registradas y/o marcas comerciales de sus respectivos propietarios.

THIS PRODUCT IS LICENSED UNDER THE AVC PATENT PORTFOLIO LICENSE FOR THE PERSONAL AND NONCOMMERCIAL USE OF A CONSUMER TO (i) ENCODE VIDEO IN COMPLIANCE WITH THE AVC STANDARD ("AVC VIDEO") AND/OR (ii) DECODE AVC VIDEO THAT WAS ENCODED BY A CONSUMER ENGAGED IN A PERSONAL AND NON-COMMERCIAL ACTIVITY AND/OR WAS OBTAINED FROM A VIDEO PROVIDER LICENSED TO PROVIDE AVC VIDEO. NO LICENSE IS GRANTED OR SHALL BE IMPLIED FOR ANY OTHER USE. ADDITIONAL INFORMATION MAY BE OBTAINED FROM MPEG LA, L.L.C. SEE [HTTP://WWW.MPEGLA.COM](http://www.MPEGLA.COM)



























Es posible que el software en esta cámara incluya software de terceros. Cualquier software de terceros está sujeto a los términos y condiciones, impuestas por los dueños o portadores de licencia del software, bajo las cuales se le suministra dicho software.

Esos términos y otros avisos de software provenientes de terceros, si hay alguno, los puede encontrar en el archivo PDF de avisos de software en

<http://www.olympus.co.jp/en/support/msgs/digicamera/download/notice/notice.cfm>

- Las normas para sistemas de archivos de cámara referidas en este manual son las "Normas de diseño para sistema de archivos de cámara/DCF" estipuladas por la Asociación de Industrias Electrónicas y de Tecnología de Información de Japón (JEITA).

## Símbolos

 Modo RC.....	125
 (idioma).....	94
 (AF con prioridad al rostro).....	60
 (Secuencial L).....	43
 (Secuencial H).....	43
Ajustes de  /Info.....	96, 102
 Info.....	96, 102
Ajustes de  .....	96, 103
 .....	42
 .....	98
 +Bal.Blanc.....	98
 (visualización de índices).....	65, 103
 (reproducción en primer plano).....	65
 (borrado de una sola imagen).....	75
 (selección de imágenes).....	76
Botón  (función de modo) ...	30, 33, 34
Botón  (vídeo).....	38
 (Orden de compartir).....	71
 (sonido de aviso).....	97
 (protección).....	71
 (ajuste del brillo del monitor).....	94
 (balance de blancos de un toque).....	54
 (giro de la imagen).....	88
 Mant. color cálido.....	98
 (Grabación de sonido).....	72
 (Orden de impresión).....	75
Establecimiento de  .....	98, 105

## A

<b>A</b> (modo de prioridad de apertura).....	36
AdobeRGB.....	98
AF con prioridad al rostro.....	60
Ajuste de calidad de imagen.....	98, 105
Ajuste de fecha/hora (  ).....	18
Ajuste del brillo del monitor.....	94
Ajuste del idioma (  ).....	94
Ajuste de nivel.....	100
Ajuste de volumen.....	66
Ajustes Apilado de enfoque.....	86
Ajustes Wi-Fi.....	94, 109, 110
Aligerar la mezcla.....	31
Añadir fecha.....	86
Apilado de enfoque.....	33
Asist MF.....	96, 101
Aspecto Imagen.....	55

## B

Balance de blancos.....	53
Balance de blancos de un toque (  ).....	54
BB.....	98
BGM.....	73
Bloqueo de enfoque.....	46
Borrar	
Imágenes seleccionadas.....	76
Todas las imágenes.....	95
Una sola imagen.....	75
Botón <b>INFO</b> .....	24, 63, 78

## C

Calidad de imagen	
Foto.....	56
Vídeo .....	57
Cambio Exposición.....	97
Captura imag. en vídeo .....	69, 92
Captura Pro .....	44
Carga de la batería.....	16
Ordenador.....	116
Certificación.....	100
Color Parcial.....	52
Color peaking .....	96
Combinar Imagen.....	74, 91
Compensación de exposición.....	41
Compensación del balance de blancos	98
Conexión	
Ordenador.....	116
Smartphone .....	106
Conexión USB.....	116
Config. Tarj. ....	21, 95
Contraluz HDR .....	29
Control de intensidad del flash .....	59
Control Live .....	48
Copyright .....	99
Cuadrícula .....	96
Cubierta de silicio .....	125
Cubreobjetivo .....	128

## D

Datos de posición.....	100
Datos de ubicación .....	100, 115
Datos Exif .....	99
Dial de modo .....	27
Disparador automático .....	42
Disparo interv./ Interv.....	84
DPOF.....	75

## E

Edición.....	88
Edición de imágenes .....	68, 88, 90
Edición JPEG .....	68, 88, 90
Edición RAW .....	68, 88
Edic. vídeo .....	69, 92, 93
Edit. Nom Archivo .....	99
Enfoque manual .....	55
Enfoque manual (MF).....	55
Espac. Color .....	98
Estabil Imag.....	59
Estrobo subacuático.....	125
Extend. LV .....	96

## F

Filtro Ruido .....	97
Flash.....	45
Flash de control remoto inalámbrico .	125
Focus BKT .....	33, 85
Formatear.....	21
Formato de archivo.....	119
Fotografiado secuencial .....	42
Fotografía Live Composite .....	31
Fotografía macro .....	33, 55
Fotografía subacuática (🐟).....	34
Frecuencia.....	57
Función de registrador de datos.	111, 113

## G

Girar.....	72
Grabación de sonido	
Foto.....	72
Grabación de vídeo .....	38
Gran angular (zoom) .....	26
Guardado.....	117
Guía de luz LED .....	127

## H

HDMI .....	97, 104
------------	---------



## I

Iluminador AF .....	25, 101
Imagen RAW .....	56
Indicador Nivel.....	24, 102
Instalación .....	117
ISO Act. Auto .....	97

## L

LAN inalámbrica .....	106
Lista de ajustes.....	136, 138
Luz de aviso .....	47
LV-Info .....	96, 102

## M

Mapeo Píx. ....	100, 122
Medición .....	60
Menu.....	78, 140
Menú Configuración .....	94, 144
Menú de disparo.....	80, 141
Menú de disparo 1 .....	80
Menú de disparo 2 .....	80
Menú personalizado .....	96, 142
Menú reproducción .....	88, 142
Menú Vídeo .....	87, 141
Microscopio .....	33
Modo AF .....	55
Modo AUTO (AUTO).....	25
Modo de enfoque.....	55
Modo de escena .....	28
Modo Fotografía .....	50, 81
Modo RC (⚡ Modo RC) .....	125
Modo reposo.....	17, 100
Modos de fotografiado.....	27
Modo Subacuático (🐟).....	34
Modo Vídeo .....	39

## N

Nivel de batería .....	17
Nivel de grabación.....	87
Nom Fichero.....	99
Número de imágenes fijas almacenables 119	
Número píxeles .....	56, 105, 119

## O

Objetivo de conversión .....	129
OI.Palette.....	106
OI.Share .....	106
OI.Track.....	106
Olympus Workspace .....	117
Orden de compartir.....	71
Orden de impresión .....	75

## P

<b>P</b> (modo de programa).....	35
Panorama .....	32
PC.....	116
Peaking.....	101
Primeros planos.....	33, 55
Prioridad GPS.....	100
Proporción .....	55
Protección.....	71

## R

Recorte	
Imagen JPEG .....	68, 90
Vídeo .....	70, 93
Reducción parpadeo .....	96
Reduc. Ruido.....	97
REGISTRO.....	111, 113
Registro de usuario .....	2
Registro GPS.....	113
Reg. ubicación GPS .....	100
Reproducción	
Foto.....	64, 65
Vídeo .....	64, 66
Reproducción de diapositivas.....	73
Reproducción de vídeo.....	66
Reproducción en primer plano .....	65
Reset Segur.....	93
Rest./Asignar modos person. ....	80

## S

Salida HDMI .....	104
<b>SCN</b> (modo de escena) .....	28
Seguimiento .....	83
Selección de imágenes .....	76
Sensibilidad ISO .....	52
Software para PC .....	117
Sonido de aviso .....	97
sRGB .....	98
Supermacro .....	55

## T

Tamaño de imagen .....	119
Foto .....	56, 105
Vídeo .....	57
Tarjeta .....	13, 15
Tarjeta SD .....	15
Formateo de la tarjeta .....	21
Tasa de bits de vídeo .....	57, 87
Tasa de compresión .....	56, 105, 119
Teleconvertidor digital .....	42
Telefoto (zoom) .....	26
Toma	
Fotografía .....	27
Vídeo .....	38
Toma remota .....	108
Transferir imágenes al smartphone ...	108
TV .....	104

## U

Unidades de flash externas .....	125
----------------------------------	-----

## V

Velocidad de vídeo .....	57, 87
Vídeo  .....	87
Vídeo a cámara lenta .....	58
Vídeo de alta velocidad .....	58
Vídeo del intervalo .....	84
Visual Imag .....	94
Visualización de histograma .....	24, 102
Visualización de información .....	22
Reproducción .....	62
Visualización del calendario .....	65, 103
Visualización del índice .....	65, 103

## Z

Zona AF .....	82
Zoom .....	26

## **OLYMPUS AMERICA INC.**

3500 Corporate Parkway, P.O. Box 610, Center Valley, PA 18034-0610, EE.UU. Tel. 484-896-5000

### **Asistencia técnica (EE.UU. / Canadá)**

24/7 Ayuda automatizada en línea: <http://www.olympusamerica.com/support>

Soporte telefónico al cliente: Tel. 1-800-260-1625 (Llamada gratuita)

El horario de atención de nuestro soporte telefónico al cliente es de 9 am a 9 pm (Lunes a viernes) ET

<http://olympusamerica.com/contactus>

Las actualizaciones de los software Olympus se pueden obtener en:

<http://www.olympusamerica.com/digital>

## **OLYMPUS EUROPA SE & CO. KG**

Locales: Consumer Product Division

Wendenstrasse 14-18, 20097 Hamburg, Alemania

Tel: +49 40-23 77 3-0 / Fax: +49 40-23 07 61

Entregas de mercancía: Modul H, Willi-Bleicher Str. 36, 52353 Düren, Alemania

Dirección postal: Postfach 10 49 08, 20034 Hamburg, Alemania

### **Asistencia técnica al cliente en Europa:**

Visite nuestra página web <http://www.olympus-europa.com>

o llame a nuestro TELÉFONO GRATUITO\* : **00800 - 67 10 83 00**

para Austria, Bélgica, Dinamarca, Finlandia, Francia, Alemania, Luxemburgo, Países Bajos, Noruega, Polonia, Portugal, España, Suecia, Suiza, Reino Unido

810-800 67 10 83 00 para Rusia

800 167 777 para República Checa

\* Ten en cuenta que algunos proveedores de servicios de telefonía no permiten el acceso a los números 00800 o requieren un prefijo adicional. Pueden aplicarse cargos por este concepto. Ponte en contacto con tu proveedor de servicios directamente para obtener más detalles.

Para los países europeos que no figuran en la relación anterior y en caso de no poder conectar con el número antes mencionado, utilice los siguientes

**NÚMEROS DE PAGO: +49 40 - 237 73 899**